

# LEXIKON DER ÄGYPTOLOGIE

Begründet von

Wolfgang Helck und Eberhard Otto

Herausgegeben von Wolfgang Helck und Wolfhart Westendorf

BAND IV

Megiddo - Pyramiden

1982

OTTO HARRASSOWITZ · WIESBADEN

Redaktion: Rosemarie Drenkhahn

© Otto Harrassowitz, Wiesbaden 1982

Alle Rechte vorbehalten

Photographische und photomechanische Wiedergaben jeder Art  
nur mit ausdrücklicher Genehmigung des Verlages

Gesamtherstellung: Buchdruckerei Hubert & Co., Göttingen

Printed in Germany

ISBN 3-447-02262-0

Mitten in den Arbeiten zum Abschluß des 4. Bandes des „Lexikons der Ägyptologie“ mußte unsere langjährige Mitarbeiterin und Redakteurin, Frau Dr. Rosemarie Drenkhahn, offiziell ihre Tätigkeit beenden, da sie außerhalb Hamburgs eine selbständigere Tätigkeit aufgenommen hat. Wir Herausgeber bedauern sehr das Ende dieser die Bände 2–4 umfassenden Zusammenarbeit; verbunden mit unserem Dank sprechen wir ihr unsere besten Wünsche für ein erfolgreiches Wirken bei ihren neuen Aufgaben aus.

Den Autoren der Artikel danken wir ausdrücklich für ihr Verständnis für Terminzwänge sowie für ihre nie nachlassende engagierte Mitarbeit, ohne die das „Lexikon“ nicht den heutigen Stand erreicht hätte, bei dem man jetzt hoffen kann, den Schlußband in Angriff nehmen zu können.

Dem Verlag schließlich ist dafür zu danken, daß er trotz wachsender Schwierigkeiten weiterhin verständnisvoll unser Bestreben unterstützt, ein Nachschlagewerk herauszugeben, das der Ägyptologie und ihren Nachbardisziplinen wissenschaftlich fundiert von Nutzen sein soll.

WOLFGANG HELCK    WOLFHART WESTENDORF

#### Liste der Autoren von Band IV

Friedrich Abitz, Grönwohld	F. Ab.	Ingrid Gamer-Walbert, Tübingen	I. G.-W.
Hartwig Altenmüller, Hamburg	H. A.	Renate Germer, Hamburg	R. Ge.
Guillemette Andreu, Paris	G. A.	Raphael Giveon, Mishmar Haemek	R. G.
Dieter Arnold, Wien	D. A.	Karin B. Gödecken, Hamburg	K. B. G.
Jan Assmann, Heidelberg	J. A.	Manfred Görg, Bamberg	M. Gö.
Winfried Barta, München	W. B.	Farouk Gomaà, Tübingen	F. G.
Jürgen v. Beckerath, Münster	J. v. B.	Erhart Graefe, Freiburg i. Br.	E. G.
Heike Behlmer, Göttingen	H. Beh.	Reinhard Grieshammer, Heidelberg	R. Gr.
Peter Behrens, Köln	P. B.	John G. Griffiths, Swansea	J. G. G.
Horst Beinlich, Würzburg	H. Be.	Waltraud Guglielmi, Tübingen	W. G.
Jocelyne Berlandini, Paris	J. Berl.	Rolf Gundlach, Darmstadt	R. Gu.
Morris L. Bierbrier, London	M. L. B.	Adolphe Gutbub, Straßburg	A. G.
Robert S. Bianchi, Brooklyn	R. S. B.	Wilfried Gutekunst, Göttingen	W. Gu.
Manfred Bietak, Wien-Kairo	M. B.	Rainer Hannig, Tübingen	R. Ha.
Elke Blumenthal, Leipzig	E. Bl.	Matthieu Heerma van Voss,	
J. F. Borghouts, Leiden	J. F. B.	Voorschoten	M. H. v. V.
Edward Brovarski, Boston	E. Br.	Wolfgang Helck, Hamburg	W. H.
Emma Brunner-Traut, Tübingen	E. B.-T.	Ellen Hickmann, Hannover	E. Hi.
Hellmut Brunner, Tübingen	H. B.	Fritz Hintze, Berlin	F. H.
Karl W. Butzer, Chicago	K. W. B.	Erik Hornung, Basel	E. H.
Ricardo A. Caminos, London	R. A. C.	Helen Jacquet-Gordon, Kairo	H. J.-G.
François Dumas, Castelnau-le-Lez	F. D.	Horst Jaritz, Kairo	H. Jar.
Wolfgang Decker, Köln	W. D.	Brigitte Jaroš-Deckert, Wien	B. J.-D.
Maria-Theresia Derchain-Urtel, Köln	M.-Th. D.-U.	Friedrich Junge, Göttingen	F. J.
Sergio Donadoni, Rom	S. D.	Werner Kaiser, Kairo	W. K.
Rosemarie Drenkhahn, Hannover	R. D.	Lászlo Kákossy, Budapest	L. K.
Günter Dreyer, Kairo	G. D.	Peter Kaplony, Zürich	P. K.
Jürgen Ebach, Bochum	J. E.	Barry J. Kemp, Cambridge	B. J. K.
Elmar Edel, Bonn	E. Ed.	Dieter Kessler, Kirchheim	D. K.
Josef Eiwanger, Volos	J. Ei.	Karen Krahn, Göttingen	K. Kr.
Eva Eggebrecht, Harsum	E. E.	Kenneth A. Kitchen, Liverpool	K. A. K.
Ahmed Fakhry †	A. F.	Rolf Krauss, Berlin	R. K.
Richard Fazzini, Brooklyn	R. F.	Dieter Kurth, Witzzenhausen	D. Ku.
Erika Feucht, Heidelberg	E. F.	Jean Leclant, Paris	J. L.
Henry G. Fischer, New York	H. G. F.	Thomas F. Liepsner, München	T. F. L.
Robert Fuchs, Tübingen	R. Fu.	Luc Limme, Brüssel	L. L.

Erich Lüdeckens, Würzburg	E. L.	Elisabeth Staehelin, Basel	E. St.
Jaromir Málek, Oxford	J. M.	Heike Sternberg, Göttingen	H. St.
Eva Martin-Pardey, Gehrden	E. M.-P.	Lothar Störk, Hamburg	L. St.
Karl Martin, Gehrden	K. M.	Heinz-Josef Thissen, Köln	H.-J. Th.
Dimitri Meeks, Paris	D. M.	Claude Traunecker, Luxor	C. T.
Herman De Meulenaere, Gent	H. De M.	Dominique Valbelle, Paris	D. V.
Christine Meyer, Hamburg	Ch. Me.	Michel Valloggia, Paris	M. V.
Christa Müller, Göttingen	Ch. M.	Claude Vandersleyen, Waterloo	C. V.
Maja Müller, Basel	M. M.	Herman te Velde, Groningen	H. te V.
William J. Murnane, Luxor	W. J. M.	Pascal Vernus, Paris	P. V.
Susanne Nakaten, Trier	S. N.	Günter Vittmann, Würzburg	G. V.
Jürgen Osing, Kopenhagen	J. O.	Manfred Weber, Köln	M. W.
Jan Quaegebeur, Wilselo	J. Q.	Steffen Wenig, Berlin	St. W.
Donald B. Redford, Toronto	D. B. R.	Wolfhart Westendorf, Göttingen	W. W.
Ursula Rössler-Köhler, Göttingen	U. Kö.	Dietrich Wildung, München	D. W.
Wolfgang Schenkel, Tübingen	W. Sch.	Erich Winter, Trier	E. W.
Robert Schlichting, Göttingen	R. Sch.	Henning Wrede, Köln	H. Wr.
Hermann Schlögl, Ebringen	H. Schl.	Louis V. Žabkar, Waltham	L. V. Ž.
Wilfried Seipel, Konstanz	W. S.	Karl-Theodor Zauzich, Würzburg	K.-Th. Z.
William Kelly Simpson, Boston	W. K. S.	Alain-Pierre Zivie, Paris	A.-P. Z.
Anthony Spalinger, Auckland (NZ)	A. Sp.	Christiane M. Zivie, Paris	C. M. Z.
Lotty Spycher, Basel	L. Sp.	Karola Chen-Zibelius, Tübingen	K. Zi.

## Allgemeine Abkürzungen

a.a.O.	am angeführten Ort	Beitr.	Beiträge
Abb.	Abbildung	bes.	besonders
Abh.	Abhandlung	Bg	Belegstellen
Abs.	Absatz	Bh.	Beiheft
Abt.	Abteilung	Bibl.	Bibliothek
A.D.	anno domini (Jahresangabe nach Christus in englischem Text)	Bibliogr.	Bibliographie
Add.	Addenda	Bl.	Blatt
a. E.	am Ende	Bsp.	Beispiel
AE	Ancient Empire	Bull.	Bulletin
Äg., äg.	Ägypten, ägyptisch	bzw.	beziehungsweise
Anf.	Anfang	c.	(in engl. und französ. Text) circa
Anh.	Anhang	ca.	circa
Anm.	Anmerkung	Cat.	Catalog(ue)
App.	Appendix	cf.	confer
apr. J.-Chr.	après Jésus-Christ (nach Christus, in französischem Text)	Corr.	Corrigenda
AR	Altes Reich	c. s.	cum sociis
Art. cit.	Articulum citatum	dem., demot.	demotisch
AT, at.	Altes Testament, alttestamentlich	Dép.	Département
Aufl.	Auflage	ders.	derselbe
Ausg.	Ausgabe	Det.	Determinativ
ausgew.	ausgewählt	dgl.	dergleichen
Ausw.	Auswahl	d. h.	das heißt
av. J.-Chr.	avant Jésus-Christ (vor Christus, in französischem Text)	dies.	dieselbe
B	Breite	Diss.	Dissertation
B. C.	before Christ (vor Christus — als Jahresangabe in englischem Text)	Dm.	Durchmesser
BD	Book of the Dead, Chapter	DOG	Deutsche Orientgesellschaft
Bd, Bde	Band, Bände	Dyn.	Dynastie, Dynastien
bearb.	bearbeitet	E	East
begr.	begründet	e. a.	et alia
Beil.	Beilage	ead.	eadem (dieselbe)
		ebd.	ebenda

Ed.	Editio(n, -nen)	kgl.	königlich
ed., edd.	editio, ediderunt	Kl. Schr.	Kleine Schriften
e. g.	exempli gratia	km	Kilometer
Einl.	Einleitung	Komm.	Kommentar
Eint.	Einteilung	kopt.	koptisch
erg.	ergänzt	Korr. Zus.	Korrektur Zusatz
Erg.-H.	Ergänzungsheft	Kt.	Karte
erkl.	erklärt		
etc.	et cetera (und weitere)	l	Liter
etym.	etymologisch	l.	(in franz. bzw. engl. Text) = ligne, line „Zeile“
ev.	eventuell	l.	links
Expl.	Exemplar	L	Länge
		lat.	lateinisch
f., ff.	folgende Seite, Seiten	l. c.	s. loc. cit.
FB	Frühbronzezeit	L. E.	Lower Egypt
Festg.	Festgabe	Lex.	Lexikon
Fig.	Figur	Lfg.	Lieferung
Fr., frg., Frg.	Fragment	Lit.	Literatur
Frühgesch.	Frühgeschichte	L. Morts	Livre des Morts, Chapitre
frühgesch.	frühgeschichtlich	loc. cit.	loco citato
FrZt	Frühzeit	LP	Late Period
Fs	Festschrift		
		m	Meter
geb.	geboren	m. E.	meines Erachtens
gedr.	gedruckt	ME	Moyen Empire
gegr.	gegründet	Mél.	Mélanges
ges.	gesammelt	meroit.	meroitisch
gesch.	geschichtlich	Mill.	Million(en)
gest.	gestorben	Mitt.	Mitteilungen
gr	Gramm	MK	Middle Kingdom
griech.	griechisch	m. M.	meiner Meinung nach
Gs	Gedenkschrift	MR	Mittleres Reich
		Ms., Mss.	Manuskript(e)
H	Höhe	Mus.	Museum, Museo, Musée
H.	Heft	m. W.	meines Wissens
Hb.	Handbuch		
H. E.	Haute Egypte	n.	note
hell.	hellenistisch	N, n.	Norden, nördlich
Hg., hg.	Herausgeber, herausgegeben	Nachdr.	Nachdruck
hist.	historisch	Nachr.	Nachrichten
hl. (hlg.)	heilig	n. Chr.	nach Christus (als Jahresangabe)
HPM	High Priest of Memphis	NE	North-East
Hs., Hss.	Handschrift(en)	NE	Nouvel Empire
Hypoth.	Hypothese	N. F.	Neue Folge
		NK	New Kingdom
ibd., ibid.	ibidem	NO, n. ö.	Nordosten, nordöstlich
id.	idem	No.	Numero, number
i. Dr.	im Druck	Nr.	Nummer
i. J.	im Jahre	NR	Neues Reich
Ind.	Index	N. S.	Neue Serie, New Series etc.
Inscr.	Inscription(e)s	NT, nt.	Neues Testament, neutestamentlich
I. P.	Intermediate Period	n. u. Z.	nach unserer Zeitrechnung
Is., Iss.	Inschrift(en)	NW, n. w.	Nordwesten, nordwestlich
j.	jetzt	o	Ostrakon
J., Jh., Jt.	Jahr, Jahrhundert, Jahrtausend	o.	oben
Jb., Jbb.	Jahrbuch, Jahrbücher	o. ä.	oder ähnliche
JE (JdE)	Journal d'Entrée	o. c., op. cit.	opus citatum
Journ.	Journal	O, ö.	Osten, östlich
		O. Äg., o. äg.	Oberägypten, oberägyptisch
Kat.	Katalog	o. J.	ohne Jahr
keilschr.	keilschriftlich		
Kg.	König		

OK	Old Kingdom	Tb	Totenbuch Kapitel
p.	pagina	Tf.	Tafel
Pap., p	Papyrus, Papyri	trad.	übersetzt von
Part.	Partizip	TT	Theben Tomb Nr.
pass.	passim	u.	und
pl., pls.	plate, plates	u. a.	und andere, unter anderem
Pl.	Plural	u. a. m.	und andere mehr
PN	Personenname	Übers.	Übersetzung
Prel. Rep.	Preliminary Report	u. ä.	und ähnlich(e)
ptol.	ptolemäisch	Univ.	Universität, University
publ.	publiziert	Unters.	Untersuchung
Publ.	Publikation	U. Äg., u. äg.	Unterägypten, unterägyptisch
Pyr.	Pyramiden	u. ö.	und öfters
		urspr.	ursprünglich
		usw.	und so weiter
		u. U.	unter Umständen
		u. v. a.	und viele andere
Q	Quelle	V.	Vers
r.	rechts	v. a.	vor allem
R.	Reihe	v. Chr.	vor Christus (als Jahresangabe)
Reg.	Register	verb.	verbessert
Rez.	Rezension	Verf.	Verfasser
rhet.	rhetorisch	Verh.	Verhandlung
Riv.	Rivista	Verz.	Verzeichnis
röm.	römisch	Vg., vg.	Vorgeschichte, vorgeschichtlich
RS	Ras SchamraText Nr. ...	vgl.	vergleiche
Rs.	Rückseite	v. n. (im engl.	
rto	recto	Text)	vide notam „siehe Anmerkung“
s.	siehe	Vol.	Volume
S.	Seite	Vorgesch.	Vorgeschichte
SA.	Sonderabdruck	vorgesch.	vorgeschichtlich
S, s.	Süden, südlich	Vs.	Vorderseite
sc.	scilicet	vso	verso
SE	South-East	v. u. Z.	vor unserer Zeitrechnung
Ser.	Serie, Seria etc.	W, w.	Westen, westlich
Sg.	Singular	Wb	Wörterbuch
Slg(g).	Sammlung(en)	Z.	Zeile
SO, s. ö.	Südosten, südöstlich	z. B.	zum Beispiel
s. o.	siehe oben	z. St.	zur Stelle
sog.	sogenannt	Zs	Zeitschrift
Sp.	Spalte	Zt	Zeit
SpZt	Spätzeit	z. T.	zum Teil
sq., sqq.	sequens, sequentes	ZwZt	Zwischenzeit
St. pr.	Status pronominalis	z. Z.	zur Zeit
Stud.	Studien	*	Verweis auf ein Stichwort, auch erschlossene Wortform
s. u.	siehe unten		
s. v.	sub voce		
SW, s. w.	Südwesten, südwestlich		
syr.	syrisch		

## Liste der abgekürzt zitierten Zeitschriften und Reihen

- AA = Archäologischer Anzeiger. Jahrbuch des Deutschen Archäologischen Instituts, Berlin  
 AAA = Annals of Archaeology and Anthropology, Liverpool  
 AÄA = Archiv für ägyptische Archäologie, Wien  
 AASOR = Annual of the American Schools of Oriental Research, New Haven  
 AAWG = Abhandlungen der Akademie der Wissenschaften in Göttingen, Phil.-hist. Kl., Göttingen  
 AAWL = Abhandlungen der Akademie der Wissenschaften in Leiden, Leiden  
 AAWLM = Abhandlungen der Akademie der Wissenschaften und der Literatur in Mainz, Wiesbaden  
 ABAW = Abhandlungen der Bayerischen Akademie der Wissenschaften, München  
 AcAr = Acta Archaeologica, Kopenhagen  
 AcOr = Acta Orientalia, Leiden, ab Bd. 21: Kopenhagen  
 ADAIK = Abhandlungen des Deutschen Archäologischen Instituts Kairo, Glückstadt, Hamburg, New York  
 ADAW = Abhandlungen der Deutschen Akademie der Wissenschaften zu Berlin, Phil.-hist. Kl., bis 1944: APAW, ab 1950: ADAW, Kl. für Sprachen, Literatur u. Kunst, Berlin  
 AE = Ancient Egypt, ab 1934: ~ and the East, London, New York  
 ÄA = Ägyptologische Abhandlungen, Wiesbaden  
 ÄF = Ägyptologische Forschungen, Glückstadt, Hamburg, New York  
 Aegyptus = Aegyptus. Rivista Italiana di Egitologia e di Papirologia, Mailand  
 AfO = Archiv für Orientforschung, Berlin, ab Bd 15: Graz  
 AfP = Archiv für Papyrusforschung, Leipzig  
 AfR = s. ARW  
 AH = Aegyptiaca Helvetica, Basel-Genf  
 AHAW = Abhandlungen der Heidelberger Akademie der Wissenschaften, Phil.-hist. Kl., Heidelberg  
 AHR = American Historical Review, Richmond  
 AIP = Annuaire de l'institut de philologie et d'histoire orientales et slaves, Brüssel  
 AJA = American Journal of Archaeology, Baltimore, ab 1897: Norwood  
 AJP = American Journal of Philology, Baltimore  
 AJSL = American Journal of Semitic Languages and Literatures, Chicago  
 AKM = Abhandlungen für die Kunde des Morgenlandes, Leipzig, ab 1951: Wiesbaden  
 AMAW = AAWLM  
 AnAe = Analecta Aegyptiaca, Kopenhagen  
 AnOr = Analecta Orientalia, Rom  
 Anthropos = Anthropos. Internationale Zeitschrift für Völker- und Sprachenkunde, Wien  
 AnzAWW = Anzeiger der Akademie der Wissenschaften in Wien, Wien; ab 1947 AnzÖAW  
 AnzÖAW = Anzeiger der Österreichischen Akademie der Wissenschaften, Wien, bis 1946 AnzAWW  
 AO = Der Alte Orient, Leipzig  
 AOAT = Alter Orient und Altes Testament, Kevelaer u. Neukirchen-Vluyn  
 AoF = Altorientalische Forschungen, Berlin  
 APAW = Abhandlungen der Preussischen Akademie der Wissenschaften, Berlin, ab 1945: ADAW  
 ARCE = American Research Center in Egypt  
 ARCE Newsletter = Newsletter of the American Research Center in Egypt, Princeton-Kairo  
 Archaeology = Archaeology. A Magazine Dealing with the Antiquity of the World, New York  
 ArOr = Archiv Orientalní, Prag, Paris, Bd 14 u. 15: Stuttgart u. Prag  
 ARp = Archaeological Report Comprising the Recent Work of the Egypt Exploration Fund and the Progress of Egyptology, London  
 ARW = Archiv für Religionswissenschaft, Freiburg, ab 1903: Leipzig, Tübingen  
 ASA = Annals of the American School of Athens  
 ASAE = Annales du service des antiquités de l'Égypte, Kairo  
 ASAW = Abhandlungen der Sächsischen Akademie der Wissenschaften zu Leipzig, Phil.-hist. Kl., Berlin; bis 1919: ASGW  
 ASE = Archaeological Survey of Egypt, London  
 ASGW = Abhandlungen der Königlich Sächsischen Gesellschaft der Wissenschaften zu Leipzig, Phil.-hist. Kl.; ab 1919: Abhandlungen der Sächsischen Gesellschaft der Wissenschaften zu Leipzig, Phil.-hist. Kl.; ab 1920: ASAW  
 ATD = Altes Testament, Deutsch, Göttingen  
 ATR = Anglican Theological Review, Evanston  
 AV = Archäologische Veröffentlichungen, Deutsches Archäologisches Institut, Abt. Kairo, Bd 1-3 Berlin, Bd 4 ff. Mainz  
 BAe = Bibliotheca Aegyptiaca, Brüssel  
 BAfO = Beiheft des Archivs für Orientforschung, Graz  
 BASOR = Bulletin of the American Schools of Oriental Research, New Haven  
 BASPR = Bulletin of the American School of Prehistoric Research, Cambridge  
 BBV = Berliner Beiträge zur Vor- und Frühgeschichte, Berlin  
 BCH = Bulletin de la correspondance hellénique, Paris  
 BdE = Bibliothèque d'étude, Institut français d'archéologie orientale, Kairo  
 BdEC = Bibliothèque d'études coptes, Institut français d'archéologie orientale, Kairo  
 BE = Bibliothèque égyptologique, Kairo  
 BEHE = Bibliothèque de l'École pratique des hautes études, Paris  
 BeiträgeBf = Beiträge zur ägyptischen Bauforschung und Altertumskunde, Kairo; 1944: Zürich; ab 1950: Kairo; ab 1969: Wiesbaden  
 Bessarione = Bessarione, Rom  
 BFAC = Bulletin of the Faculty of Arts of the Egyptian University, Kairo

- BGU = Königliche Museen Berlin, Ägyptische Urkunden. Hg. von der Generalverwaltung, Griechische Urkunden, Berlin  
 BIE = Bulletin de l'institut d'Égypte; bis 1920: Bulletin de l'Institut égyptien, Kairo  
 BIFAO = Bulletin de l'institut français d'archéologie orientale, Kairo  
 BiOr = Bibliotheca Orientalis, Leiden  
 BKU = Berliner Koptische Urkunden  
 BMA = The Brooklyn Museum Annual, Brooklyn  
 BME = British Museum Expeditions to Middle Egypt, London  
 BMF = Bulletin des musées de France, Paris, seit 1948: MdF  
 BMFA = Bulletin of the Museum of Fine Arts, Boston  
 BMMA = Bulletin of the Metropolitan Museum of Art, New York  
 BMQ = The British Museum Quarterly, London  
 BMRAH = Bulletin des musées Royaux d'art et d'histoire (Bulletin van de Koninklijke Musea voor Kunst en Geschiedenis), Brüssel  
 BRL = Bulletin of the John Rylands Library, Manchester  
 BS = Bollingen Series, New York  
 BSAA = Bulletin de la Société archéologique d'Alexandrie, Alexandria  
 BSAC = Bulletin de la Société d'archéologie copte, Kairo  
 BSAE = British School of Archeology in Egypt, London; bis Bd 10 1905: ERA; ab Bd 64 1952: BSEA  
 BSEA = British School of Egyptian Archeology, London; bis Bd 63 1940: BSAE  
 BSFE = Bulletin de la Société française d'égyptologie, Paris  
 BZAW = Beiheft zur Zeitschrift für die alttestamentliche Wissenschaft, Berlin
- CAA = Corpus Antiquitatum Aegyptiacarum, Loseblatt-Katalog äg. Altertümer, Mainz 1977 ff.  
 Cahiers de la Soc. As. = Cahiers de la Société asiatique, Paris  
 CASAE = Cahier. Suppléments aux ASAE, Kairo = SASAE  
 CdE = Chronique d'Égypte, Brüssel  
 CESS = Bibliothèque des centres d'études supérieures-spécialisés, Straßburg  
 CG = Catalogue général des antiquités égyptiennes du Musée du Caire, Kairo  
 CGT = Catalogo generale del Museo Egizio di Torino  
 CHE = Cahiers d'histoire égyptienne, Kairo  
 Clio = Clio. Introduction aux études historiques, Paris  
 Coll. Ny Carlsberg = From the Collections of the Ny Carlsberg Glyptothek, Kopenhagen  
 Contr. Primat. = Contributions to Primatology, Basel  
 CRAI(BL) = Comptes rendus des séances de l'Académie des inscriptions et belles lettres, Paris  
 CR(C)IG = Comptes rendus, Congrès international de géographie, Kairo  
 CRIPEL = Cahier de recherches de l'Institut de papyrologie et égyptologie de Lille, Lille  
 CS = Collection scientifique, Kairo  
 CSCO = Corpus scriptorum christianorum orientalium, Löwen
- DAI = Deutsches Archäologisches Institut (Berlin)  
 DAWW = Denkschriften der Kaiserlichen Akademie der Wissenschaften in Wien, Phil.-hist. Kl., Wien; ab 1950 DÖAW  
 Dem. Stud. = Demotische Studien, Leipzig  
 Denkschr. ÖAW = Denkschrift der Österreichischen Akademie der Wissenschaften, Wien (auch DÖAW)  
 DFIFAO = Documents de fouilles de l'Institut français d'archéologie orientale du Caire, Kairo  
 DLZ = Deutsche Literaturzeitung, Berlin, Leipzig
- EAA = Enciclopedia dell'Arte Classica e Orientale, Rom  
 EEF = Egypt Exploration Fund, London  
 EEMM = The Metropolitan Museum of Art, The Egyptian Expedition. Supplement to BMMA, New York  
 EES = Egypt Exploration Society, London  
 Egyptian Religion = Egyptian Religion, New York  
 EM = Excavation Memoirs, London  
 Enchoria = Enchoria, Zs. für Demotistik und Koptologie, Wiesbaden  
 EPHE = Annuaire d'école pratique des hautes études, V<sup>e</sup> section: Sciences religieuses, Paris  
 EPRO = Etudes préliminaires aux religions orientales dans l'empire romain, Leiden  
 ERA = Egyptian Research Account, London; ab Bd 11 1906 = BSAE  
 ERT = Egyptian Religious Texts and Representations, New York  
 ET = Études et Travaux, Travaux du centre d'archéologie méditerranéenne de l'Académie polonaise des sciences, Warschau  
 Ex Oriente Lux s. JEOL  
 Excav. Saqq. = Excavations at Saqqara, Kairo; 1954 u. 1958: at Sakkara, London. Service des Antiquités de l'Égypte  
 Expedition = Expedition. The Bulletin of the University Museum of the University of Pennsylvania, Philadelphia; bis Bd 21 = UMB
- FFCommunications = Folklore Fellows Communications, Helsinki  
 FFP = Fouilles Franco-Polonoises, Kairo  
 FIFAO = Fouilles de l'Institut français d'archéologie orientale du Caire, Kairo  
 Fouilles Saqq. = Fouilles à Saqqarah, Kairo. Service des Antiquités de l'Égypte  
 FuB = Forschungen und Berichte, Berlin  
 FuF = Forschungen und Fortschritte, Berlin
- GGA = Göttingische Gelehrte Anzeigen, Göttingen, Berlin  
 GLECS = Comptes rendus du groupe linguistique d'études chamito-sémitiques, Paris  
 GM = Göttinger Miscellen, Göttingen  
 GOF = Göttinger Orientforschungen, Wiesbaden
- HAS = Harvard African Studies, Cambridge-Mass.  
 HÄB = Hildesheimer ägyptologische Beiträge, Hildesheim



- I. A. C. S. Newsletter = International Association for Coptic Studies Newsletter, Rom  
 IBoT = Istanbul Arkeoloji Müzelerinde Bulunan Boğazköy Tabletleri, Istanbul 1944–54  
 ICE = International Congress of Egyptologists  
 IEJ = Israel Exploration Journal, Jerusalem  
 IF = Indogermanische Forschungen, Berlin  
 ILN = The Illustrated London News, London  
 IPEK = Jahrbuch für Prähistorische und Ethnographische Kunst, Berlin
- JA = Journal asiatique, Paris  
 JAC = Jahrbuch für Antike und Christentum, Münster  
 Jahrb. RZGM = Jahrbuch des Römisch-Germanischen Zentralmuseums, Mainz  
 Janssen, AEB = Jozef M. A. Janssen, Annual Egyptological Bibliography, Leiden  
 JAOS = Journal of the American Oriental Society, New Haven  
 JARCE = Journal of the American Research Center in Egypt, Boston  
 JAS = Journal of Archaeological Science, London  
 JBL = Journal of Biblical Literature, Philadelphia  
 JCS = Journal of Cuneiform Studies, New Haven, Conn.  
 JDAl = Jahrbuch des Deutschen Archäologischen Instituts, Berlin  
 JEA = Journal of Egyptian Archaeology, London  
 JEOL = Jaarbericht van het Vooraziatisch-Egyptisch Genootschap (Gezelschap) „Ex Oriente Lux“, Leiden  
 JESHO = Journal of the Economic and Social History of the Orient, Leiden  
 JHS = Journal of Hellenic Studies, Athen  
 JKAF = Jahrbuch für Kleinasiatische Forschung, Heidelberg  
 JMEOs = Journal of the Manchester Egyptian and Oriental Society, Manchester  
 JNES = Journal of Near Eastern Studies, Chicago  
 JOAI = Jahreshefte des Oesterreichischen Archäologischen Instituts, Wien  
 JPOS = Journal of the Palestine Oriental Society, Jerusalem  
 JRAI = Journal of the Royal Anthropological Institute of Great Britain, London  
 JRAS = Journal of the Royal Asiatic Society of Great Britain and Ireland, London  
 JSOR = Journal of the Society of Oriental Research, Chicago  
 JThSt = Journal of the Theological Studies, Oxford
- KÄT = Kleine Ägyptische Texte, Wiesbaden  
 Kémi = Kémi. Revue de philologie et d'archéologie égyptiennes et coptes, Paris  
 KIF = Kleinasiatische Forschungen, Weimar  
 Klio = Klio, Berlin  
 Kon. Nederl. AdW = Koninklijke Nederlandse Akademie van Wetenschappen  
 Kush = Kush. Journal of the Sudan Antiquities Service, Khartum
- LAAA s. AAA  
 LÄ = Lexikon der Ägyptologie, Wiesbaden
- LÄS = Leipziger Ägyptologische Studien, Glückstadt, Hamburg, New York  
 La Revue du Louvre = La Revue du Louvre et des musées de France, Paris  
 LpBer = Berichte über die Verhandlungen der Königlich-Sächsischen Gesellschaft der Wissenschaften zu Leipzig, Phil.-hist. Kl.; ab 1919: Berichte über die Verhandlungen der Sächsischen Akademie der Wissenschaften, Leipzig; ab 1950: Berlin; ab 1962 = SSAW
- MÄS = Münchner Ägyptologische Studien, Berlin, München  
 Man = Man. A Monthly Record of Anthropological Science, London  
 MAOG = Mitteilungen der Altorientalischen Gesellschaft, Berlin  
 MBP = Münchner Beiträge zur Papyrusforschung, ab 1922: ~ und antiken Rechtsgeschichte, München  
 MdA = Mélanges d'archéologie égyptienne et assyrienne, Paris  
 MDAIK = Mitteilungen des Deutschen Archäologischen Instituts, Abteilung Kairo; bis 1944: Mitteilungen des Deutschen Instituts für Ägyptische Altertumskunde in Kairo, Berlin, Wiesbaden, ab 1970: Mainz  
 MDAIR = Mitteilungen des Deutschen Archäologischen Instituts, Römische Abt., Mainz  
 MdF = Musées de France, bis 1947: BMF  
 MDOG = Mitteilungen der Deutschen Orientgesellschaft, Berlin, Leipzig  
 Mém. Miss. s. MMAF  
 MET = Mond Excavation at Thebes, London  
 MFA = Museum of Fine Arts, Boston  
 MIE = Mémoires de l'Institut d'Égypte; bis 1910: Institut Égyptien, Kairo  
 MIFAO = Mémoires publiés par les membres de l'Institut français d'archéologie orientale du Caire, Kairo  
 MIO = Mitteilungen des Instituts für Orientforschung, Berlin  
 Misc. Wilb. = Miscellanea Wilbouriana, New York  
 Mizraim = Mizraim. Journal of Papyrology, Egyptology, History of Ancient Laws and their Relations to the Civilisations of Bible Lands, New York  
 MJbK = Münchner Jahrbuch der bildenden Kunst, München  
 MMA = The Metropolitan Museum of Art, Dept. of Egyptian Art, New York  
 MMAF = Mémoires publiés par les membres de la mission archéologie française au Caire, Paris  
 MMJ = Metropolitan Museum Journal, New York  
 MMS = Metropolitan Museum Studies, New York  
 MonAeg = Monumenta Aegyptiaca, Brüssel  
 MonPiot = Fondation Eugène Piot, Monuments et Mémoires publiés par l'Académie des Inscriptions et Belles-Lettres, Paris  
 Morgenland = Morgenland. Darstellungen aus der Geschichte und Kultur des Ostens, Leipzig  
 MRE = Monographies Reine Elisabeth, Brüssel  
 MRS = Mission de Ras Shamra, Paris  
 Muséon = Le Muséon. Revue d'études orientales. Tijdschrift voor Orientalisme, Löwen

- MVAeG = Mitteilungen der Vorderasiatisch(-Ägypti-  
sch)en Gesellschaft, Leipzig und Berlin  
 MVEOL = Mededelingen en Verhandelingen van het  
Vooraziatisch-Egyptisch Genootschap (Gezelschap)  
„Ex Oriente Lux“, Leiden  
 NARCE = Newsletter of the American Research Center  
in Egypt, Princeton, Kairo  
 NAWG = Nachrichten von der Akademie der Wissen-  
schaften zu Göttingen, Phil. hist. Kl., bis  
1940/41: NGWG, Göttingen  
 NGWG = Nachrichten von der Gesellschaft der Wissen-  
schaften zu Göttingen, Phil.-hist. Kl., Fachgruppe  
I: Altertumswissenschaften, ab 1941: NAWG,  
Göttingen  
 NHS = Nag Hammadi Studies, Leiden  
 NouvClio = La nouvelle Clio, Brüssel  
 OBO = Orbis biblicus et orientalis, Fribourg  
 OGI = Wilhelm Dittenberger, *Oriens Graeci Inscrup-  
tionum Selectae* I (1903); II (1905)  
 OIC = Oriental Institute Communications, The Univer-  
sity of Chicago, Chicago  
 OIP = Oriental Institute Publications, The University of  
Chicago, Chicago  
 OLA = *Orientalia Lovaniensia Analecta*, Löwen  
 OLP = *Orientalia Lovaniensia Periodica*, Löwen  
 OLZ = *Orientalistische Literaturzeitung*, Berlin, Leipzig  
 OMRO = *Oudheidkundige Mededelingen uit het Rijks-  
museum van Oudheden te Leiden*, Leiden  
 Or = *Orientalia, Nova Series*, Rom  
 OrAnt = *Oriens Antiquus*, Rom  
 Or. Christ. Per. = *Orientalia christiana periodica*, Rom  
 OrSu = *Orientalia Suecana*, Uppsala  
 PÄ = *Probleme der Ägyptologie*, Leiden  
 PEFA = *Palestine Exploration Fund Annual*, London  
 PEFQS = s. PEQ  
 Pen. Univ. Mus. Bull. = *The Pennsylvania University  
Museum Bulletin*, Boston  
 PEQ = *Palestine Exploration Quarterly*, bis 1937:  
*Palestine Exploration Fund's Quarterly State-  
ment*, London  
 PIFAO = *Publications de l'Institut français d'archéolo-  
gie orientale du Caire*, Kairo  
 PMMA = *Publications of the Metropolitan Museum of  
Art, Egyptian Expedition*, New York  
 P. Ny Carlsberg = *Publications de la Glyptothèque Ny  
Carlsberg*, Kopenhagen  
 PO = *Patrologia Orientalis*, Paris  
 Proc. Linn. Soc. London = *Proceedings of the Linnean  
Society*, London  
 PSBA = *Proceedings of the Society of Biblical Archaeo-  
logy*, London  
 PSEL = *Publications de la Société égyptologique à  
l'Université d'état de Léningrad*, Leningrad  
 PTT = *Private Tombs at Thebes*, Oxford  
 RA = *Revue d'assyriologie et d'archéologie orientale*,  
Paris  
 RAIN = *Royal Anthropological Institute News*, London  
 RAPH = *Recherches d'archéologie, de philologie et  
d'histoire*, Kairo  
 RAr = *Revue archéologique*, Paris  
 RB = *Revue biblique*, Paris  
 RC = *La revue du Caire*, Kairo  
 RdE = *Revue d'égyptologie*, Kairo; ab Bd 7: Paris  
 REA = *Revue de l'Égypte Ancienne*, Paris  
 RecTrav = *Recueil de travaux relatifs à la philologie et à  
l'archéologie égyptiennes et assyriennes*, Paris  
 REG = *Revue des études grecques*, Paris  
 REM = *Répertoire d'épigraphie Méroïtique*  
 RevEg = *Revue égyptologique*, Paris  
 Rev. Eg. Anc. = *Revue d'Égypte ancienne*, Paris  
 Rev. hist. eccl. = *Revue d'histoire ecclésiastique*, Löwen  
 RF = *Rapports des fouilles*, London  
 RH = *Revue historique*, Paris  
 RHA = *Revue hittite et asianique*, Paris  
 RHR = *Revue de l'histoire de religions*, Paris  
 RIDA = *Revue internationale des droits de l'antiquité*,  
3ème série, Brüssel  
 RK = *Realkatalog der Ägyptologie*, Basel usw.  
 RPTMS = *Robb de Peyster Tytus Memorial Series*,  
PMMA, New York  
 RSO = *Rivista degli Studi Orientali*, Rom  
 RVV = *Religionsgeschichtliche Versuche und Vorarbei-  
ten*, Berlin  
 SAE = *Service des antiquités de l'Égypte*, Kairo  
 Saeculum = *Saeculum. Jahrbuch für Universalge-  
schichte*, Freiburg, München  
 SAK = *Studien zur Altägyptischen Kultur*, Hamburg  
 SAOC = *Studies in Ancient Oriental Civilisation*, The  
Oriental Institute of the University of Chicago,  
Chicago  
 SAS = *Sudan Antiquities Service, Occasional Papers*,  
Khartum  
 SASAE = *Suppléments aux annales du service des  
antiquités de l'Égypte, Cahier*, Kairo = CASAE  
 SAWW = *Sitzungsberichte der Akademie der Wissen-  
schaften in Wien, Phil.-hist. Kl., Wien*; ab 1950:  
SÖAW  
 SBAW = *Sitzungsberichte der Bayerischen Akademie  
der Wissenschaften, Phil.-hist. Abt., München*  
 SBÖAW = SÖAW  
 SCO = *Studi classici e orientali*, Rom  
 SDAW = *Sitzungsberichte der Deutschen Akademie der  
Wissenschaften, Phil.-hist. Kl.*; ab 1950: Kl. f.  
Sprachen, Lit. u. Kunst, Berlin; bis 1938: SPAW,  
Berlin  
 SDOG = *Sendschrift der Deutschen Orientgesellschaft*,  
Leipzig  
 SHAW = *Sitzungsberichte der Heidelberger Akademie  
der Wissenschaften, Phil.-hist. Kl., Heidelberg*  
 Sieglin Exp. = *Veröffentlichungen der Ernst von Sieglin  
Expedition in Ägypten*, Leipzig  
 SJE = *Scandinavian Joint Expedition to Sudanese Nubia*  
 SNR = *Sudan Notes and Records*, Khartum  
 SÖAW = *Sitzungsberichte der Österreichischen Akade-  
mie der Wissenschaften*; bis 1947: der Kaiserli-  
chen Akademie der Wissenschaften in Wien,  
Phil.-hist. Kl., Wien; bis 1950: SAWW  
 SourcesOr = *Sources Orientales*, Paris  
 South African Journal Science = *South African Journal  
of Science*, Johannesburg

- SPAW = Sitzungsberichte der Preußischen Akademie der Wissenschaften, Phil.hist. Kl., Berlin; ab 1948 = SDAW
- Sphinx = Sphinx. Revue critique embrassant le domaine entier de l'égyptologie, Uppsala
- SSAW = Sitzungsberichte der Sächsischen Akademie der Wissenschaften zu Leipzig, Phil.-hist. Kl., Berlin; bis 1961 = LpBer
- SSEA(J) = Society of the Studies of Egyptian Antiquities, (Journal), Toronto
- SSGW = Sitzungsberichte der Sächsischen Gesellschaft der Wissenschaften. Leipzig
- StG = Studium Generale, Berlin, Heidelberg, New York
- StudAeg = Studia Aegyptiaca, Rom
- Stud. Hellen. = Studia Hellenistica, Leiden
- StudPal = Studien zur Palaeographie und Papyruskunde, Leipzig
- StudPohl = Studia Pohl, Rom
- Syria = Syria, Paris
- TÄB = Tübinger Ägyptologische Beiträge, Bonn
- TAVO = Tübinger Atlas des Vorderen Orients, Reihe B (Geisteswissenschaften), Nr. 1, Beihefte, Wiesbaden
- Temples Immergés = Les temples immergés de la Nubie, Service des antiquités de l'Égypte, Kairo
- ThLZ = Theologische Literaturzeitung, Leipzig, Berlin
- ТРУДЫ (Trudy) = Государственный Эрмитаж. Труды Отдела Востока, Ленинград = Musée de l'Ermitage. Travaux du Département Oriental, Leningrad
- TSBA = Transactions of the Society of Biblical Archaeology, London
- TTS = The Theban Tombs Series, London
- TU = Texte und Untersuchungen zur Geschichte der altchristlichen Literatur, Berlin
- Turin CG = Museum Turin, Catalogo generale
- UF = Ugarit Forschungen, Kevelaer
- UGAÄ = Untersuchungen zur Geschichte und Altertumskunde Ägyptens, Leipzig, Berlin; 1964: Nachdr. Hildesheim
- UMB = University (of Pennsylvania) Museum Bulletin, Philadelphia; ab Bd 22 = Expedition
- URAA = Urkunden zum Rechtsleben im Alten Ägypten, Tübingen
- ВЕСТНИК = Вестник Древней Истории, Moskau, Leningrad
- VIO = Deutsche Akademie der Wissenschaften zu Berlin, Institut für Orientforschung, Veröffentlichungen, Berlin
- VT = Vetus Testamentum, Leiden
- VTSuppl. = Supplement to Vetus Testamentum, Leiden
- WdO = Die Welt des Orients. Wissenschaftl. Beiträge zur Kunde des Morgenlandes, Wuppertal; 1949: Stuttgart; ab 1954: Göttingen
- Wien Anz. = Österreichische Akademie der Wissenschaften, Phil.-hist. Kl., Anzeiger, Wien
- WM = Wilbour Monographs, New York and Brooklyn
- WVDOG = Wissenschaftliche Veröffentlichungen der Deutschen Orientgesellschaft, Berlin, Leipzig
- WZKM = Wiener Zeitschrift für die Kunde des Morgenlandes, Wien
- ZA = Zeitschrift für Assyriologie, Heidelberg
- ZÄS = Zeitschrift für Ägyptische Sprache und Altertumskunde, Leipzig, Berlin
- ZAW = Zeitschrift für die Alttestamentliche Wissenschaft, Berlin
- ZDMG = Zeitschrift der Deutschen Morgenländischen Gesellschaft, Leipzig, Wiesbaden
- ZDPV = Zeitschrift des Deutschen Palästina-Vereins, Leipzig, Wiesbaden
- ZE = Zeitschrift für Ethnologie, Berlin
- ZPE = Zeitschrift für Papyrologie und Epigraphik, Bonn
- ZRGG = Zeitschrift für Religions- und Geistesgeschichte, Köln
- Zs. f. nt. Wiss. = Zeitschrift für neutestamentliche Wissenschaft, Berlin-New York

### Liste der abgekürzt zitierten Monographien

- Abou-Roasch – Fernand Bisson de la Roque, Rapport sur les fouilles d'Abou-Roasch, 1922–23, 1924, FIFAO I, 3 u. II, 1, 1924 u. 1925
- Abubakr, Kronen – Abd el Monem Abubakr, Untersuchungen über die ägyptischen Kronen, Glückstadt 1937
- Abydos – William M. Flinders Petrie, Abydos, 3 Bde, EEF 22, 24–25, 1902–04
- I: W. M. F. Petrie u. A. E. P. Weigall
- II: W. M. F. Petrie u. F. Ll. Griffith
- III: E. R. Ayrton, C. T. Currelly, A. E. P. Weigall u. A. H. Gardiner
- Act. V – Actes du Ve Congrès International de Papyrologie, Brüssel 1938
- Act. XXI – Actes du XXIe Congrès International des Orientalistes, Paris Juillet 1948, Paris 1949
- Act. 1949 – Les Actes des journées scientifiques d'orientalisme 1949 = AcOr XIX
- Admonitions – Alan H. Gardiner, The Admonitions of an Egyptian Sage, Nachdr. d. Ausg. Leipzig 1909, Hildesheim 1969
- AEB – J. M. A. Janssen, später Matthieu Heerma van Voss, darauf J. J. Janssen, Annual Egyptological Bibliography, Leiden, ab Bd. 1975 Warminster
- ÄHG – Jan Assmann, Ägyptische Hymnen und Gebete, Zürich 1975

- ÄIB – Ägyptische Inschriften aus den königlichen Museen zu Berlin, 2 Bde, Leipzig 1913–24; auch: Berl. Inschr.
- AeML – Conrad Leemans, Aegyptische Monumenten van het Nederlandsche Museum van Oudheden te Leiden I–IV, Leiden 1842–45
- AEO – Alan H. Gardiner, Ancient Egyptian Onomastica, 3 Bde, London 1947
- Akten VIII – Akten des VIII. Internationalen Kongresses für Papyrologie, Wien 1955, Wien 1956
- Allam, Hathorkult – Schafik Allam, Beiträge zum Hathorkult (bis zum Ende des Mittleren Reiches), MÄS 4, 1963
- Allam, Ostr. u. Pap. oder: Allam, Urkunden – Schafik Allam, Urkunden zum Rechtsleben im alten Ägypten I. Hieratische Ostraka und Papyri aus der Ramessidenzeit, Tübingen 1973
- Allen, BD – s. Tb (Allen)
- B. Altenmüller, Synkretismus – Brigitte Altenmüller, Synkretismus in den Sargtexten. Göttinger Orientforschungen IV. 7, Wiesbaden 1975
- Amada – Henri Gauthier, Le temple d'Amada, Temples immergés, Kairo 1913
- Amélineau, Abydos – Emile Amélineau, Les nouvelles fouilles d'Abydos, Paris 1895–1904
- Amenemhet – Lehre des Königs Amenemhet, Lopez, in: RdE 15, 1963, Tf. 4–8; Gardiner, in: Mel. Masp. I, 479–496; Aksel Volten, Zwei altäg. polit. Schriften, ANAe IV, 1945
- Amenemope – Hans O. Lange, Das Weisheitsbuch des Amenemope, Kopenhagen 1925
- El Amrah and Abydos – David Randall-Maciver and A. C. Mace, El Amrah and Abydos 1899–1901, EEF 23, 1902
- Anch-Scheschonki – Die Lehre des Anch-Scheschonki, Stephen R.K. Glanville, The Instructions of Onchshonqy, London 1955
- ANEP – James B. Pritchard, The Ancient Near East in Pictures, Princeton 1954
- ANET – James B. Pritchard, Ancient Near Eastern Texts Relating to the Old Testament, Princeton 1950, <sup>2</sup>1955
- Ani(i) – Die Lehre des Anii, in: pBoulaq I, Tf. 15–28
- ANOC – Abydos North Offering Chapel, in: William K. Simpson, The Terrace of the Great God at Abydos, Pennsylvania 1974
- Antaeopolis – William M. Flinders Petrie, Antaeopolis, The Tombs of Qau, BSAE 51, 1930
- El Arábah – John Garstang, El Arábah: A Cemetery of the Middle Kingdom, Survey of the Old Kingdom Tomes, Graffiti from the Temple of Sety, ERA 6, 1901
- Arch. Survey of Nubia – The Archeological Survey of Nubia. Ministry of Finance, Egypt. Survey Dept. Report for 1907–09, Kairo 1910–12. 1907–08: I. George Reisner, Archaeological Report, 1910. II. G. Elliot Smith and F. Wood Jones, Report on the Human Remains, 1910; 1908–09: I. Cecil M. Firth, Report on the Work of the Season. Catalogue of Graves and their Contents, 1912. II. Cecil M. Firth, Plates and Plans, 1912
- Arnold, Wandrelief – Dieter Arnold, Wandrelief und Raumbfunktion in ägyptischen Tempeln des Neuen Reiches, MÄS 2, 1962
- Asselberghs, Chaos – Henri Asselberghs, Chaos en Beheersing, Leiden 1961
- Assiout – Emile Chassinat et Charles Palanque, Une campagne de fouilles dans la nécropole d'Assiout, MIFAO 24, 1911
- Assmann, Liturgische Lieder – Jan Assmann, Liturgische Lieder an den Sonnengott, Untersuchungen zur altägyptischen Hymnik I, MÄS 19, 1969
- Assmann, Sonnenpriester – Jan Assmann, Der König als Sonnenpriester, ADAIK 7, 1970
- Athribis – William M. Flinders Petrie, Athribis, BSAE 14, 1909
- Badarian Civilisation – Guy Brunton and Gertrude Caton-Thompson, The Badarian Civilisation and Predynastic Remains Near Badari, BSAE 46, 1928
- Badawy, Architecture – Alexander Badawy, A History of Egyptian Architecture, 3 Bde, Lawrence 1954, Berkeley and Los Angeles 1966–68
- Baedeker – Karl Baedeker, Ägypten und der Sudan, Handbuch für Reisende, Leipzig <sup>3</sup>1928
- Baer, Rank and Title – Klaus Baer, Rank and Title in the Old Kingdom, Chicago 1960
- Bahrein and Hemamieh – Ernest Mackay, Lankester Harding and William M. Flinders Petrie, Bahrein and Hemamieh, BSAE 47, 1929
- Bakir, Calendar – pKairo 86637
- Bakir, Epistolography – Abd el-Mohsen Bakir, Egyptian Epistolography from the Eighteenth to the Twenty-First Dynasty, BdE 48, Kairo 1970
- BAR – James Henry Breasted, Ancient Records of Egypt, 5 Bde, Chicago <sup>3</sup>1927
- Barguet, Stèle de la Famine – Paul Barguet, La stèle de la famine à Séhel, BdE 24, 1953
- Barguet, Temple d'Amon-Rê – Paul Barguet, Le temple d'Amon-Rê à Karnak, RAPH 21, 1962
- Barta, Opferformel – Winfried Barta, Aufbau und Bedeutung der altägyptischen Opferformel, ÄF 24, 1968
- Barta, Opferliste – Winfried Barta, Die altägyptische Opferliste, MÄS 3, 1963
- Bauer – Friedrich Vogelsang, Kommentar zu den Klagen des Bauern, UGAÄ 6, 1913, Nachdr. 1964
- Baumgartel, Prehistoric Egypt – Elise Baumgartel, The Cultures of Prehistoric Egypt, 2 Bde, London 1947 u. 1960
- v. Beckerath, Abriß – Jürgen von Beckerath, Abriß der Geschichte des Alten Ägypten, München-Wien 1971
- Beckerath, Tanis und Theben – Jürgen von Beckerath, Tanis und Theben, Histor. Grundlagen der Ramessidenzeit in Ägypten, ÄF 16, 1951
- Beckerath, 2. Zwischenzeit – Jürgen von Beckerath, Untersuchungen zur politischen Geschichte der Zweiten Zwischenzeit in Ägypten, ÄF 23, 1964
- Beni Hasan – Beni Hasan, 4 Bde, ASE 1–2, 5, 7. I, II: Percy E. Newberry, 1893, 1894

- III: Francis Ll. Griffith, 1896  
 IV: hg. v. Griffith, 1900  
 Berlin, Ausf. Verz. – Königliche Museen zu Berlin, Ausführliches Verzeichnis der ägyptischen Altertümer und Gipsabgüsse, Berlin 1899  
 Berl. Inschr. – Ägyptische Inschriften aus den Kgl. Museen zu Berlin, Leipzig, I, 1913, II 1924; auch ÄIB  
 El Bersheh – El Bersheh, 2 Bde, ASE 3, 4  
 I: Percy E. Newberry, 1895  
 II: Francis Ll. Griffith, Percy E. Newberry, 1895  
 Bet El-Wali – Günther Roeder, Der Felsentempel von Bet El-Wali, Temples Immergés, Kairo 1938  
 BGU – Äg. Urkunden aus den ... Museen zu Berlin, Griechische Urkunden, Berlin 1892 ff.  
 Bigh – Aylward M. Blackman, The Temple of Bigh, Temples Immergés, Kairo 1915  
 Bissing, Denkmäler – Friedrich Wilhelm von Bissing, Denkmäler ägyptischer Skulptur, 3 Bde, München 1914  
 Bissing, Re-Heiligtum – Friedrich Wilhelm von Bissing, ab Bd 2: u. Hermann Kees, Das Re-Heiligtum des Königs Ne-Woser-Re (Rathures), 3 Bde, Berlin 1905–28  
 Bisson de la Roque, Trésor de Tôd – Fernand Bisson de la Roque, G. Contenau, F. Chapouthier, Le trésor de Tôd, DFIFA 11, 1953  
 Blackman, MES – Aylward M. Blackman, Middle-Egyptian Stories I, BAe 2, 1932  
 Blumenthal, Königtum – Elke Blumenthal, Untersuchungen zum ägyptischen Königtum des Mittleren Reiches I, Die Phraseologie, ASAW 61, 1, 1970  
 BM Stelae – Hieroglyphic Texts from Egyptian Stelae, etc., in the British Museum, London 1911 ff.  
 Boeser, Leiden – Pieter Adriaan Aart Boeser, (Bd XIII u. XIV: Willem Dirk van Wijngaarden), Beschrijving van de Egyptische Verzameling in het Rijksmuseum van Oudheden te Leiden I–XIV, Den Haag 1905–32  
 Bonnet, Reallexikon – s. RÄRG  
 Borchardt, Große Pyramide bei Gise – Ludwig Borchardt, Längen und Richtungen der vier Grundkanten der großen Pyramide bei Gise. Die Entstehung der Pyramide, Einiges zur dritten Bauperiode der großen Pyramide bei Gise, Beiträge Bf. 1, 1937  
 Borchardt, Mittel zur zeitl. Festlegung – Ludwig Borchardt, Die Mittel zur zeitlichen Festlegung von Punkten der ägyptischen Geschichte und ihre Anwendung, Quellen u. Forschungen zur Zeitbestimmung der ägyptischen Geschichte 2, Kairo 1935  
 Borchardt, Neferirkere (oder):  
 Borchardt, Nefer-ir-ke3-re – Ludwig Borchardt, Das Grabdenkmal des Königs Nefer-ir-ke3-re, WVDOG 11, 1909  
 Borchardt, Neuserre (oder):  
 Borchardt, Ne-user-re – Ludwig Borchardt, Das Grabdenkmal des Königs Ne-user-re, WVDOG 7, 1907  
 Borchardt, Sahure (oder):  
 Borchardt, S'a3hu-re – Ludwig Borchardt, Das Grabdenkmal des Königs S'a3hu-re, 2 Bde, WVDOG 14 u. 26 1910 u. 1913  
 Borchardt, Tempel mit Umgang – Ludwig Borchardt, Ägyptische Tempel mit Umgang, Beiträge Bf. 2, 1938  
 Bothmer, Egyptian Sculpture – Bernard v. Bothmer u. a., Egyptian Sculpture of the Late Period, Brooklyn-Museum, New York 1960  
 Botti-Peet, Giornale – Guiseppe Botti and T.E. Peet, Il giornale della necropoli di Tebe, Turin 1928  
 Boussac, Tombeaux Thébains – Hippolyte Boussac, Tombeaux Thébains, Le tombeau d'Anna, MMAF 18, 1896  
 Brugsch, DG – Heinrich Brugsch, Dictionnaire géographique de l'ancienne Egypt, Leipzig 1879  
 Brugsch, Thes. – Heinrich Brugsch, Thesaurus inscriptionum Aegyptiacarum, Altägyptische Inschriften, gesammelt, verglichen, übertragen, erklärt und autographiert, 6 Bde, Neudr. d. Ausg. Leipzig 1883–91, Graz 1968  
 Brunner, Erziehung – Hellmut Brunner, Altägyptische Erziehung, Wiesbaden 1957  
 Brunner, Felsgräber – Hellmut Brunner, Die Anlagen der ägyptischen Felsgräber bis zum Mittleren Reich, Glückstadt 1936  
 Brunner, Geburt des Gottkönigs – Hellmut Brunner, Die Geburt des Gottkönigs, Studien zur Überlieferung eines altägyptischen Mythos, AA 10, 1964  
 Brunner, Lehre des Cheti – Hellmut Brunner, Die Lehre des Cheti, Sohnes des D'iauf, ÄF 13, 1944  
 Brunner-Traut, Märchen – Emma Brunner-Traut, Altägyptische Märchen, Düsseldorf u. Köln, 1965, 1976  
 Bruyère, Mert Seger – Bernard Bruyère, Mert Seger à Deir el Médineh, MIFAO 58, 1930  
 Bruyère-Kuentz, Tombes Thébaines – Bernard Bruyère et Charles Kuentz, Tombes Thébaines, La nécropole de Deir el-Médineh I, 1, MIFAO 54, 1926  
 Bucher, Tombes de Thoutmosis III et d'Aménophis II – Paul Bucher, Les textes des tombes de Thoutmosis III et d'Aménophis II, MIFAO 60, 1932  
 Bucheum – Robert Mond and Oliver H. Myers, The Bucheum 1–3, EES 41, 1934  
 Budge, BD – s. Tb (Budge)  
 Buttles, Queens – Janet R. Buttles, The Queens of Egypt, London 1908  
 CAG – Commentaria in Aristotelem Graeca, 23 Vol., Berlin 1891–1909 (Nachdruck 1955 ff.)  
 CAH – Cambridge Ancient History, Cambridge  
 Calverley-Gardiner, Abydos – The Temple of King Sethos I at Abydos, copied by Amice M. Calverley, with the assistance of Myrtle F. Broome and edited by Alan H. Gardiner, 4 Bde, London, Chicago 1933–58  
 I: The Chapels of Osiris, Isis and Horus, 1933  
 II: The Chapels of Amen-Rē, Rē-Harakhti, Ptah, and King Sethos, 1935  
 III: The Osiris Complex, 1938  
 IV: The Second Hypostyle Hall, 1958  
 Caminos, LEM – Ricardo A. Caminos, Late-Egyptian Miscellanies, London 1954  
 Caminos, Lit. Frag. – Ricardo A. Caminos, Literary Fragments in the Hieratic Script, Oxford 1956

- Campbell, Amarna Letters – Edward Fay Campbell, *The Chronology of the Amarna Letters*, Baltimore 1964
- Capart, Recueil – Jean Capart, *Recueil de monuments égyptiens*, 2 Bde, Brüssel 1902–05
- Carter, Tut-ankh-Amen – Howard Carter, *Tomb of Tut-ankh-Amen*, 3 Bde, London 1923, 1927, 1933
- Carter, Tut-ench-Amun – Howard Carter, (Bd I u. Arthur Cruttenden Mace) *Tut-ench-Amun, Ein ägyptisches Königsgrab*, 3 Bde, Leipzig 1924, 1927, 1934
- Caulfeild, Abydos – Algernon Thomas St. George Caulfeild, *The Temple of the Kings at Abydos (Sety I)*, ERA 8, 1902
- Cemeteries of Abydos – Eduard Naville, ab Bd 2: T. Eric Peet, ab Bd 3: and W.L.S. Loat, *The Cemeteries of Abydos 1–3*, EEF 33–35, 1913–14
- Cenotaph of Seti I – Henri Frankfort, Adriaan de Buck and Batiscombe Gunn, *The Cenotaph of Seti I at Abydos*, 2 Bde, EES 39, 1933
- Černý, Community – Jaroslav Černý, *A Community of Workmen at Thebes in the Ramesside Period*, BdE 50, Kairo 1973
- Černý, Notebooks verweist auf die im Griffith Institute, Ashmolean Museum, Oxford niedergelegten Notizbücher Černýs
- Černý, oDeM – s. oDeM 1–456
- Černý-Bruyère, Rép. Onomastique – Jaroslav Černý, Bernard Bruyère et Jean Jacques Clère, *Répertoire onomastique de Deir el Médineh*, DFIFAO 12, 1949
- Černý-Gardiner, Hier. Ostraca – Jaroslav Černý, Alan H. Gardiner, *Hieratic Ostraca Bd I*, Oxford 1957
- CG 1–1294 – Ludwig Borchardt, *Statuen und Statuetten von Königen und Privatleuten*, Bd 1–5, Berlin 1911–36
- CG 1295–1808 – Ludwig Borchardt, *Denkmäler des Alten Reichs*, 2 Bde, Berlin, Kairo 1937–64
- CG 1308–1315 u. 17001–17036 – Charles Kuentz, *Obélisques*, Kairo 1932
- CG 2001–2152 u. v. a. – Friedrich Wilhelm von Bissing, *Tongefäße, Bis zum Beginn des alten Reiches*, Wien 1913
- CG 3426–3587 – Friedrich Wilhelm von Bissing, *Metallgefäße*, Wien 1901
- CG 3618–4000, 18001–18037, 18600, 18603 – Friedrich Wilhelm von Bissing, *Fayencegefäße*, Wien 1902
- CG 4798–4976 u. 5034–5200 – George Andrew Reisner, *Models of Ships and Boats*, Kairo 1913
- CG 5218–6000 u. 12001–13595 – George Andrew Reisner, *Amulets*, 2 Bde, Kairo 1907–58
- CG 6001–6029 – Emile Chassinat, *La seconde trouvaille de Deir el-Bahari (sarcophages)*, Leipzig 1909
- CG 7001–7394 u. 8742–9200 – Josef Strzygowski, *Koptische Kunst*, Wien 1904
- CG 8001–8741 – Walter Ewing Crum, *Coptic Monuments*, Kairo 1902
- CG 8742–9200 – s. CG 7001–7394
- CG 9201–9304 – Henri Munier, *Manuscripts coptes*, Kairo 1916
- CG 9201–9400, 26001–26123 u. 33001–33037 – J.G. Milne, *Greek Inscriptions*, Oxford 1905
- CG 9401–9449 – Georges Daressy, *Textes et dessins magiques*, Kairo 1903
- CG 10001–10869 – B.P. Grenfell and A.S. Hunt, *Greek Papyri*, Oxford 1903
- CG 11001–12000 u. 14001–14754 – James Edward Quibell, *Archaic Objects*, 2 Bde, Kairo 1904–05
- CG 12001–13595 – s. CG 5218–6000
- CG 17001–17036 – s. CG 1308–1315
- CG 18001–18037 – s. CG 3618–4000
- CG 18065–18793 – Friedrich Wilhelm von Bissing, *Steingefäße*, Wien 1904–07
- CG 18600 u. 18603 – s. CG 3618–4000
- CG 20001–20780 – H.O. Lange und Heinrich Schäfer, *Grab- und Denksteine des MR*, 4 Bde, Berlin 1902–25
- CG 22001–22208 – Ahmed Bey Kamal, *Stèles ptolémaïques et romains*, 2 Bde, Kairo 1904–05
- CG 23001–23256 – Ahmed Bey Kamal, *Tables d'offrandes*, 2 Bde, Kairo 1906–09
- CG 24001–24990 – Georges Daressy, *Fouilles de la vallée des rois 1898–99*, Kairo 1902
- CG 25001–25385 – Georges Daressy, *Ostraca*, Kairo 1901
- CG 25501–25832 – Jaroslav Černý, *Ostraca hiératiques*, 2 Bde, Kairo 1935
- CG 26124–26349 u. 32377–32394 – C.C. Edgar, *Greek Vases*, Kairo 1911
- CG 27425–27630 – C.C. Edgar, *Greek Sculpture*, Kairo 1903
- CG 28001–28126 – Pierre Lacau, *Sarcophages antérieurs au nouvel empire*, 2 Bde, Kairo 1904–06
- CG 29301–29323 – Gaston Maspero et Henri Gauthier, *Sarcophages des époques persanes et ptolémaïque*, 2 Bde, Kairo 1914–39
- CG 29501–29733 u. 29751–29834 – Claude Gaillard et Georges Daressy, *La faune momifiée de l'antique Egypte*, Kairo 1905
- CG 30601–31270 u. 50001–50165 – Wilhelm Spiegelberg, *Demotische Denkmäler*, Leipzig u. Berlin 1904–32  
I: Die demotischen Inschriften, 1904  
II: Die demotischen Papyrus, 1908  
III: Demotische Inschriften und Papyrus, 1932
- CG 31271–31670 – Arthur E. P. Weigall, *Weights and Balances*, Kairo 1908
- CG 32001–32367 – C.C. Edgar, *Greek Moulds*, Kairo 1903
- CG 32377–32394 – s. CG 26124–26349
- CG 33101–33285 – C.C. Edgar, *Graeco-Egyptian Coffins, Masks and Portraits*, Kairo 1905
- CG 33301–33506 – C.C. Edgar, *Sculptors' Studies and Unfinished Works*, Kairo 1906
- CG 34001–34068 – Pierre Lacau, *Stèles du nouvel empire*, 2 Bde, Kairo 1909–26
- CG 34087–34189 – Pierre Lacau, *Stèles de la XVIII. dyn.*, Kairo 1957
- CG 36001–37521 – Percy E. Newberry, *Scarab-Shaped Seals*, London 1907

- CG 38001-39348 – Georges Daressy, Statues de divinités, 2 Bde, Kairo 1905-06
- CG 41001-41041 – Alexandre Moret, Sarcophages de l'époque bubastite à l'époque saïte, 2 Bde, Kairo 1913
- CG 41042-41072 – Henri Gauthier, Cercueils anthropoïdes des prêtres de Montou, 2 Bde, Kairo 1913
- CG 42001-42250 – Georges Legrain, Statues et statues des rois et des particuliers, 3 Bde u. Indexbd, Kairo 1906-25
- CG 44001-44102 – Georges Bénédite, Miroires, Kairo 1907
- CG 44301-44638 – Georges Bénédite, Objets de toilette I, Kairo 1911
- CG 46001-46529 – Howard Carter, Percy E. Newberry, Tomb of Thutmosis IV, London 1904
- CG 46530-48575 – Percy E. Newberry, Funerary Statuettes and Model Sarcophagi, 3 Bde, Kairo 1930-57
- CG 50001-50165 – s. CG 30601-31270
- CG 51001-51191 – James Edward Quibell, The Tomb of Yuua and Thuiu, Kairo 1908
- CG 52001-53855 – Emile Vernier, Bijoux et orfèvreries, 2 Bde, Kairo 1927
- CG 58001-58036 – Woldemar Golénischeff, Papyrus hieratiques, Kairo 1927
- CG 59001-59800 – C. C. Edgar, Zenon Papyri, 4 Bde, Kairo 1925-31
- CG 61001-61044 – Georges Daressy, Cercueils des cachettes royales, Kairo 1909
- CG 61051-61100 – G. Elliot Smith, The Royal Mummies, Kairo 1912
- CG 63001-64906 – Charles T. Currelly, Stone Implements, Kairo 1913
- CG 67001-67359 – Jean Maspero, Papyrus grecs d'époque byzantine, 3 Bde, Kairo 1911-16
- CG 69201-69852 – Hans Hickmann, Instruments de musique, Kairo 1949
- CG 70001-70050 – Günther Roeder, Naos, 2 Bde, Leipzig 1914
- CG 70501-70754 – Fernand Bisson de la Roque, Trésor de Tôd, Kairo 1950
- Cha-cheper-re-seneb – Klagen des Cha-cheper-re-seneb = Admonitions, 95 ff.
- Champollion, Mon. – Champollion-le-Jeune, Monuments de l'Égypte et de la Nubie, Planches, 4 Bde, Paris 1835-45
- Champollion, Notices Descr. – Monuments de l'Égypte et de la Nubie, Notices descriptives conformes aux manuscrits autographes rédigés sur les lieux par Champollion le Jeune, Paris 1844
- Chassinat, Mammisi d'Edfou – Émile Chassinat, Le mammisi d'Edfou, MIFAO 16, 1939
- Cheti – Die Lehre des Cheti, Sohnes des Duauf, in: pHier. BM (Budge), 2. Series, Tf. 65-73
- CIG – Corpus Inscriptionum Graecarum, 4 Bde, Berlin 1828-77
- I-II: hg. von Augustus Boeckhius, 1828
- III: hg. von Ionaes Franzius, 1853
- IV,1-2: hg. von Ernestus Curtius u. Adolphus Kirchhoff, 1877
- IV,3: Indices von Hermannus Roehl, 1877
- CIL – Corpus Inscriptionum latinarum, Leipzig-Berlin 1862-1943
- Clarke-Engelbach, Masonry – Somers Clarke und Reginald Engelbach, Ancient Egyptian Masonry, Oxford 1930
- CoA – The City of Akhenaten, 3 Bde, EEF 38, 40, 44, 1923-51
- I: T. Eric Peet, C. Leonard Wooley, Excavations of 1921 and 1922 at El-'Amarneh, 1923
- II: Henri Frankfort, John Devitt S. Pendlebury, The North Suburb and the Desert Altars 1926-32, 1933
- III: J. D. S. Pendlebury, The Central City and the Official Quarters 1926/27 and 1931/36, Text u. Tafeln, 1951
- Coll. Ny Carlsberg – From the Collections of the Ny Carlsberg Glyptothek, 3 Bde, Kopenhagen 1931-42
- Couyat-Montet, Inscr. du Ouâdi Hammâmât – Jules Couyat et Pierre Montet, Les inscriptions hiéroglyphiques et hiératiques du Ouâdi Hammâmât, MIFAO 34, 1912
- Crum, CD – Walter Ewing Crum, A Coptic Dictionary, Oxford 1939
- CSCO – Corpus Scriptorum Christianorum Orientalium, Löwen
- CT – Adriaan de Buck, The Egyptian Coffin Texts, 7 Bde, Chicago 1935-61
- Dahchour – Jacques Jean Marie de Morgan, Fouilles à Dahchour, 2 Bde, Wien 1895-1903,
- I: Mars-Juin 1894, 1895
- II: en 1894-95, 1903
- Dakke – Günther Roeder, Bd 3: Walter Ruppel, Der Tempel von Dakke, 3 Bde, Temples Immérgés, 1930
- Daressy, Ostraca – s. CG 25001-25385
- Daumas, Mammisi – François Daumas, Les mammisi des temples égyptiens, Paris 1958
- Daumas, Mammisi de Dendara – François Daumas, Les mammisi de Dendara, Kairo 1959
- Davies, Amarna – Norman de Garis Davies, The Rock Tombs of El Amarna, 6 Bde, ASE 13-18, 1903-08
- Davies, Five Theban Tombs – Norman de Garis Davies, Five Theban Tombs, ASE 21, 1913
- Davies, Ken-Amün – Norman de Garis Davies, The Tomb of Ken-Amün at Thebes, 2 Bde, PMMA 5, 1930
- Davies, Menkheperasonb – Norman de Garis Davies, The Tombs of Menkheperasonb, Amenmosé and another (Nos. 86, 112, 42, 226), TTS 5, 1933
- Davies, Ptahhetep and Akhetetep – Norman de Garis Davies, The Mastaba of Ptahhetep and Akhetetep at Saqqareh, 2 Bde, ASE 8 u. 9, 1900 u. 1901
- Davies, Puyemrê – Norman de Garis Davies, Puyemrê at Thebes, 2 Bde, RPTMS 2 u. 3, 1922-23
- Davies, Ramose – Norman de Garis Davies, The Tomb of the Veziar Ramose, MET I, 1941

- Davies, Rekh-mi-Rê – Norman de Garis Davies, The Tomb of Rekh-mi-Rê at Thebes, 2 Bde, PMMA 11, 1943
- Davies, Seven Private Tombs – Norman de Garis Davies, Seven Private Tombs at Kurnah, MET 2, 1948
- Davies, Tombs of Two Officials – Norman de Garis Davies, The Tombs of Two Officials of Thutmosis IV (Nos. 75 and 90), TTS 3, 1923
- Davies, Two Ramesside Tombs – Norman de Garis Davies, Two Ramesside Tombs at Thebes, RPTMS 5, 1927
- Davies, Two Sculptors – Norman de Garis Davies, The Tomb of Two Sculptors at Thebes, RPTMS 4, 1925
- Davies-Gardiner, Amenemhêt – Nina de Garis Davies and Alan H. Gardiner, The Tomb of Amenemhêt (No. 82), TTS I, 1915
- Davies-Gardiner, Antefoker – Norman de Garis Davies, Alan H. Gardiner, The Tomb of Antefoker, TTS 2, 1920
- Davies-Gardiner, Huy – Nina de Garis Davies and Alan H. Gardiner, The Tomb of Huy, Viceroy of Nubia in the Reign of Tut'ankhamun (no. 40), TTS 4, 1926
- Davies-Macadam, Funerary Cones – Norman de Garis Davies and M. F. Laming Macadam, A Corpus of Inscribed Egyptian Funerary Cones, Oxford 1957
- Debod bis Kalabsche – Günther Roeder, Bd. 3: Friedrich Zucker, Debod bis Kalabsche, 3 Bde, Temples Immergés, 1911–12
- Deir el-Bahari – Édouard Naville, The Temple of Deir el-Bahari, EEF 12–14, 16, 19, 27, 29, 1894–1908. The XIth Dynasty Temple at Deir el-Bahari, EEF 28, 30, 32, 1907–1913
- Deir el-Gebrâwi – Norman de Garis Davies, The Rock Tombs of Deir el-Gebrâwi, 2 Bde, ASE 11–12, 1902
- Deir el Médineh – Bernard Bruyère, Rapport sur les fouilles de Deir el Médineh 1922–51, FIFAO I, 1; II, 2; III, 3; IV, 3; 4; V, 2; VI, 2–3; VII, 2; VIII, 3; X, 1; XIV–XVI; XX; XXI; XXVI, Kairo 1924–53
- Dendara – Emile Chassinat, Bd 6: et François Daumas, Le temple de Dendara, 6 Bde, Kairo, 1934–65; Bd 7, 1972; Bd 8, 1978
- Dend, Mam. – s. Daumas, Mammisi de Dendera
- Dendûr – Aylward M. Blackman, The Temple of Dendûr, Temples Immergés, 1911
- Denkm. memphit. Theologie – Hermann Junker, Die Götterlehre von Memphis, APAW 1939, Nr. 23, 1940
- Derr – Aylward M. Blackman, The Temple of Derr, Temples Immergés, 1913
- Description – Commission des monuments d'Égypte, Description de l'Égypte ou recueil des observations et des recherches qui ont été faites en Égypte pendant l'expédition de l'armée française, Paris 1809–28
- Deshasheh – William M. Flinders Petrie, Deshasheh 1897, EEF 15, 1898
- Dévaud, Ptahhotep – Eugène Dévaud, Les Maximes de Ptahhotep d'après le Papyrus Prisse, les Pap. 1037/10435 et 10509 du British Museum et la Tablette Carnavon, Texte, Freiburg/Schweiz 1916
- Devéria, Catalogue – Théodule Devéria, Catalogue des manuscrits égyptiens écrits sur papyrus, toile, tablettes et ostraca etc. qui sont conservés au Musée égypt. du Louvre, Paris 1874
- Djedefhor – Lehre des Djedefhor: Posener, in: RdE 9, 1952, 109 ff.; Brunner, in: MDAIK 14, 1957, 17 ff. u. in: MDAIK 19, 1963, 53
- Drioton-Vandier, Égypte – Étienne Drioton et Jacques Vandier, L'Égypte, Paris 1962, in: Clio – Les peuples de l'orient méditerranéen II
- Duell, Mereruka – Prentice Duell, The Mastaba of Mereruka, I–II, OIP 31 u. 39, 1938
- Dümichen, GI – Johannes Dümichen, Geographische Inschriften altägyptischer Denkmäler, 4 Bde, Recueil de monuments égyptiens 3–6, Leipzig 1865–85
- Dümichen, Tempelinschriften – Johannes Dümichen, Altägyptische Tempelinschriften, 2 Bde, Leipzig 1867  
I: Weihinschriften aus dem Horustempel von Edfu  
II: Weihinschriften aus dem Hathortempel von Dendera
- Dunham-Janssen, Second Cataract Forts I – s. Dunham-Janssen, Semna-Kumma
- Dunham-Janssen, Semna-Kumma – Semna-Kumma, published by Dows Dunham and Jozef M. A. Janssen, excavated by George Andrew Reisner, Boston 1960
- EA – Jordan Alexander Knudtzon, Die El-Amarna-Tafeln, 2 Bde, Neudr. d. Ausg. Leipzig 1915, Aalen 1964
- Ebert, RL – Max Ebert, Reallexikon der Vorgeschichte, Berlin 1924–32
- Edel, Altäg. Gramm. – Elmar Edel, Altägyptische Grammatik, 2 Bde, AnOr 34 u. 39, 1955 u. 1964
- Edel, Ortsnamen – Elmar Edel, Die Ortsnamenlisten aus dem Totentempel Amenophis' III., Bonner Biblische Beiträge, hrsg. von Johannes Botterweck und Karl Th. Schäfer, Bonn 1966
- Edfou I – Le Marquis de Rochemonteix, Le temple d'Edfou I, MMAF 10, 1897
- Edfou II u. III – Émile Chassinat, Le Marquis de Rochemonteix, Le temple d'Edfou II u. III, MMAF 11 u. 20, 1918 u. 1928
- Edfou IV–XIV – Emile Chassinat, Le temple d'Edfou IV–XIV, MMAF 21–31, 1929–1934
- Edfou Mam. s. Chassinat, Mammsi d'Edfou
- El Kab – James Edward Quibell, El Kab, ERA 3, 1897
- Emery, Archaic Egypt – Walter B. Emery, Archaic Egypt, Harmondsworth 1961
- Emery, Hemaka – Walter B. Emery, The Tomb of Hemaka, Excav. Saqq., 1938
- Emery, Hor Aha – Walter B. Emery, Hor- Aha, Excav. Saqq., 1939
- Emery, Tombs of the First Dynasty – Walter B. Emery, Great Tombs of the First Dynasty, 3 Bde, Excav. Saqq., 1949–58
- Épron-Wild, Tombeau de Ti – Lucienne Épron, François Daumas, Georges Goyon: Le tombeau de Ti, Bd I, MIFAO 65, 1939, Henri Wild: Bd II und III, MIFAO 65, 1953 und 1966
- Erman, ÄG – Adolf Erman, Ägyptische Grammatik, Berlin 1928



- Erman, Ägypten – Adolf Erman, Ägypten und ägyptisches Leben im Altertum, neu bearbeitet von Hermann Ranke, Tübingen 1923
- Erman, Ancient Egyptians – Adolf Erman, The Ancient Egyptians, A Sourcebook of their Writings, Introd. William Kelly Simpson, New York 1966
- Erman, Lit. – Adolf Erman, Die Literatur der Ägypter, Leipzig 1923
- Erman, Literature – Adolf Erman, The Literature of the Ancient Egyptians; translated by Aylward M. Blackman, London 1927
- Erman, NG – Adolf Erman, Neuägyptische Grammatik, Nachdr. d. 2. Aufl. Leipzig 1933, Hildesheim 1968
- Esna – Serge Sauneron, Esna, 5 Bde, PIFAO 1959–69  
I: Quatre campagnes à Esna, 1959  
II–IV: Le temple d'Esna, 1963–69  
V: Les fêtes religieuses d'Esna, 1962
- Evers, Staat – Hans Gerhard Evers, Staat aus dem Stein, 2 Bde, München 1929
- Fakhry, Bahria – Ahmed Fakhry, Bahria Oasis I–II, Kairo 1942–50
- Fakhry, Siwa – Ahmed Fakhry, Siwa Oasis, Kairo 1944
- Fakhry, Wadi el Hudi – Ahmed Fakhry, The Inscriptions of the Amethyst Quarries at Wadi el Hudi, Kairo 1952
- Faulkner, Book of Hours – Raymond O. Faulkner, An Ancient Egyptian Book of Hours (Pap. BM 10569), Oxford 1958
- Faulkner, CD – Raymond O. Faulkner, A Concise Dictionary of Middle Egyptian, Oxford 1962
- Faulkner, Pyr. – Raymond O. Faulkner, The Ancient Egyptian Pyramid Texts und Suppl. of Hieroglyphic Texts, Oxford 1969
- Fecht, Habgierige – Gerhard Fecht, Der Habgierige und die Maat, ADAIK 1, 1951
- Fecht, Wortakzent – Gerhard Fecht, Wortakzent und Silbenstruktur, Untersuchungen zur Geschichte der ägyptischen Sprache, ÄF 21, 1960
- FGrH – F. Jacoby, Die Fragmente der griechischen Historiker I–III, Berlin-Leiden 1923 ff.
- Firchow, Stilistik – Otto Firchow, Grundzüge der Stilistik in den altägyptischen Pyramidentexten, VIO 21, 1953
- Firth-Gunn, Teti Pyramid Cemeteries – Cecil M. Firth, Battiscombe Gunn, Teti Pyramid Cemeteries. I: Text, II: Plates, Excav. Saqq., 1926
- Firth-Quibell, Step Pyramid – Cecil M. Firth, James Edward Quibell, The Step Pyramid, 2 Bde, Excav. Saqq., 1935
- Fischer, Coptite Nome – Henry George Fischer, Inscriptions from the Coptite Nome, Dynasties VI–XI = AnOr 40, 1964
- Fischer, WG – Fischer Weltgeschichte, Bd 1–8, Frankfurt/M. 1965–67
- Fouilles Franco-Polonaises I–III, Edfou – Fouilles franco-polonaises, rapports I–III: Tell Edfou 1937–39, Kairo 1937–50
- I: B. Bruyère, J. Manteuffel, K. Michalowski, J. Sainte Fare Garnot, Ch. Kuentz, 1937
- II: K. Michalowski, J. de Linage, J. Manteuffel, J. Sainte Fare Garnot, A. Czezot, 1938
- III: K. Michalowski, Ch. Desroches, J. de Linage, J. Manteuffel, M. Zejmo-Zejmis, T. Gorski, 1950
- Fs Arangio-Ruiz – Studi in onore di Vincenzo Arangio-Ruiz nel 45 anno del suo insegnamento, 4 Bde, Neapel 1953
- Fs Botti – Studi in onore di Giuseppe Botti, Rom 1967
- Fs Champollion – Recueil d'études égyptologiques dédiées à la mémoire de Jean-François Champollion, BEHE 234, 1922
- Fs Crum – Coptic Studies in Honour of Walter Ewing Crum, Boston 1950
- Fs Ebers – Aegyptiaca, Festschrift für Georg Ebers, Leipzig 1897
- Fs Galling – Archäologie und Altes Testament, Festschrift für Kurt Galling zum 8. Jan. 1970, Tübingen 1970
- Fs Golenischeff – Drevnij Egipet, Moskau 1960
- Fs Grapow – Festschrift für Hermann Grapow zum 70. Geb., Ägyptologische Studien, Hg. Otto Firchow, Berlin 1955
- Fs Griffith – Studies Presented to Francis Llewellyn Griffith, London 1932
- Fs Junker – Festschrift zum 80. Geb. von Hermann Junker, 2 Bde, MDAIK 15 u. 16, 1957–58
- Fs Kees – Festschrift zum 70. Geb. von Hermann Kees, MDAIK 14, 1956
- Fs van der Leeuw – Pro Regno Pro Sanctuario, Een bundel studies en bijdragen van vrienden en vereerders bij de zestigste verjaardag van Gerardus van der Leeuw, Nijkerk 1950
- Fs Michalowski – Mélanges offerts à Kazimierz Michalowski, Warschau 1966
- Fs Mus. Berlin – Festschrift zum 150jährigen Bestehen des Berliner Äg. Museums. Mitteilungen der äg. Sammlung 8, Berlin 1974
- Fs Pedersen – Studia Orientalia Ioanni Pedersen septuagenario, Kopenhagen 1953
- Fs Polotsky – Studies in Egyptology and Linguistics, in Honour of Hans Jacob Polotsky, Jerusalem 1964
- Fs Ricke – Aufsätze zum 70. Geb. von Herbert Ricke, Beiträge Bf. 12, 1971
- Fs Robert – Mélanges bibliques rédigés en honneur de André Robert, Paris 1957
- Fs Rosellini, Scritti – Scritti dedicati alla memoria di Ippolito Rosellini, Florenz 1945
- Fs Rosellini, Studi – Studi in memoria di Ippolito Rosellini nel primo centenario della morte, 2 Bde, Pisa 1949–55
- Fs Schott – Festschrift für Siegfried Schott zu seinem 70. Geburtstag, Wiesbaden 1968
- Fs Schubart – Aus Antike und Orient, Festschrift für Wilhelm Schubart zum 75. Geburtstag, Leipzig 1950
- Fs Struve 1962 – Древний мир, Сборник статей В. В. Струве, Moskau 1962

- Fs Struve 1964 — Ассирнология и Египтология, Сборник статей В. В. Струве. Leningrad 1964
- Fs Will — Festgabe für Walter Will, Köln, Berlin, Bonn, München 1966
- Fs Wilson — Studies in Honour of John A. Wilson, SAOC 35, 1969
- Gamer-Wallert, Fische und Fischkulte — Ingrid Gamer-Wallert, Fische und Fischkulte im Alten Ägypten, *ÄA* 21, 1970
- Gardiner, EG — Alan H. Gardiner, *Egyptian Grammar*, 3. rev. Aufl., London 1969
- Gardiner, Egypt — Alan H. Gardiner, *Egypt of the Pharaohs*, Oxford 1961
- Gardiner, Geschichte — Alan H. Gardiner, *Geschichte des Alten Ägypten (= Egypt of the Pharaohs, deutsch)* Stuttgart 1965
- Gardiner, Inscr. of Mes — Alan H. Gardiner, *The Inscription of Mes, A Contribution to the Study of Egyptian Judicial Procedure*, Nachdr. d. Ausg. 1905, UGAÄ 4, 1964
- Gardiner, RCT — Alan H. Gardiner, *The Royal Canon of Turin*, Oxford 1959
- Gardiner, Sinuhe — Alan H. Gardiner, *Notes on the Story of Sinuhe*, Paris 1916
- Gardiner-Černý, Hier. Ostraca — s. Černý-Gardiner
- Gauthier, DG — Henri Gauthier, *Dictionnaire des noms géographiques*, 7 Bde, Kairo 1925–31
- Gauthier, Inscription Dédicatoire — Henri Gauthier, *La grande inscription dédicatoire d'Abydos*, BdE 4, 1912
- Gayet, Temple de Louxor — Albert Gayet, *Le temple de Louxor I: Constructions d'Aménophis III*, MMAF 15, 1894
- Gebel es-Silsilah I — Ricardo A. Caminos and T. G. H. James, *Gebel es-Silsilah I*, ASE 31, 1963
- Gerzeh and Mazghuneh — William M. Flinders Petrie, *The Labyrinth, Gerzeh and Mazghuneh*, BSAE 21, 1912
- GGM — *Geographi Graeci Minores*, 2 Bde u. Tf.bd, Paris 1855–61
- Giornale — Giuseppe Botti, Thomas Eric Peet, *Il Giornale della Necropoli di Tebe*, Turin 1928
- Gizeh and Rifeh — William M. Flinders Petrie, *Gizeh and Rifeh*, BSAE 13, 1907
- Goedicke, Dispute — Hans Goedicke, *The report about the dispute of a man with his Ba*, Pap. Berlin 3024, Baltimore, London 1970
- Goedicke, Königl. Dokumente — Hans Goedicke, *Königliche Dokumente aus dem Alten Reich*, *ÄA* 14, 1967
- Goneim, Horus Sekhem-khet — Zakaria Goneim, *Horus Sekhem-khet. The Unfinished Step Pyramid at Saqqara I*. Excav. Saqq., 1957
- Goyon, Rituels funéraires — Jean-Claude Goyon, *Rituels funéraires de l'ancienne Egypte*, Paris 1972
- Grapow, Bildl. Ausdrücke — Hermann Grapow, *Die bildlichen Ausdrücke des Ägyptischen, Vom Denken und Dichten einer altorientalischen Sprache*, Leipzig 1924
- Grieshammer, Jenseitsgericht — Reinhard Grieshammer, *Das Jenseitsgericht in den Sargtexten*, *ÄA* 20, 1970
- Griffith, Cat. of Demotic Pap. — Francis Llewellyn Griffith, *Catalogue of the Demotic Papyri in the John Rylands Library, Manchester*, 3 Bde, Manchester, London 1909
- Griffiths, Origins of Osiris — John Gwyn Griffiths, *The Origins of Osiris*, MÄS 9, 1966
- Grundriß der Medizin — Hermann Grapow, Hildegard v. Deines, Wolfhart Westendorf, *Grundriß der Medizin der alten Ägypter*, Berlin 1954 ff.
- I: H. Grapow, *Anatomie u. Physiologie*, 1954
- II: H. Grapow, *Von den medizinischen Texten*, 1955
- III: H. Grapow, *Kranker, Krankheit u. Arzt*, 1956
- IV, 1: H. v. Deines, H. Grapow, W. Westendorf, *Übersetzung der medizinischen Texte*, 1958; 2: *Erläuterungen*, 1958
- V: H. Grapow, *Die medizinischen Texte in hieroglyphischer Umschrift autographiert*, 1958
- VI: H. v. Deines, H. Grapow, *Wörterbuch der ägyptischen Drogennamen*, 1959
- VII, 1.2: H. v. Deines, W. Westendorf, *Wörterbuch der medizinischen Texte*, 1961–62
- VIII: W. Westendorf, *Grammatik der medizinischen Texte*, 1962
- IX: H. v. Deines, H. Grapow, W. Westendorf, *Ergänzungen*, 1973
- Gs Otto — Jan Assmann, E. Feucht und R. Grieshammer, *Fragen an die altägyptische Literatur. Gedenkschrift an Eberhardt Otto*, Wiesbaden 1977
- Waltraud Guglielmi, Reden, Rufe, Lieder — Waltraud Guglielmi, *Reden, Rufe und Lieder auf altägyptischen Darstellungen der Landwirtschaft, Viehzucht, des Fisch- und Vogelfangs vom Mittleren Reich bis zur Spätzeit*, TAB 1, 1973
- Gunn, Studies — Battiscombe Gunn, *Studies in Egyptian Syntax*, Paris 1924
- Gurob — Guy Brunton and Reginald Engelbach, *Gurob*, BSAE 41, 1927
- Haeny, Basilikale Anlagen — Gerhard Haeny, *Basilikale Anlagen in der ägyptischen Baukunst des Neuen Reiches*, Beiträge Bf. 9, 1970
- Harageh — Reginald Engelbach and Battiscombe Gunn, *Harageh*, BSAE 28, 1923
- Harris, Minerals — John R. Harris, *Lexicographical Studies in Ancient Egyptian Minerals*, VIO 54, Berlin 1961
- Hassan, Giza — Selim Hassan, *Excavations at Giza*, 10 Bde, Oxford u. Kairo 1929–60
- Hatnub — Rudolf Anthes, *Die Felseninschriften von Hatnub*, UGAÄ 9, 1928, Nachdr. 1964
- HAW — *Handbuch der Altertumswissenschaften*, hg. von Iwan Müller u. a., München 1911 ff.
- Hayes, Ostraka — William C. Hayes, *Ostraka and Name Stones from the Tomb of Sen-Müt (No. 71) at Thebes*, PMMA 15, 1942
- Hayes, Scepter — William C. Hayes, *The Scepter of Egypt*, 2 Bde, I: New York 1953, II: Cambridge 1959
- HdO — *Handbuch der Orientalistik*, 1. Abt.: *Der Nahe und der Mittlere Osten*, Bd. 1: *Ägyptologie*, 1. Abschnitt: *Ägyptische Schrift und Sprache*, 1959

2. Abschnitt: Literatur, <sup>2</sup>1970
3. Abschnitt: Geschichte des Alten Ägypten, 1968, <sup>2</sup>1981
5. Abschnitt: Altäg. Wirtschaftsgeschichte, 1975
- Bd.8: Religion, 1. Abschnitt: Religionsgeschichte des Alten Orients, Lieferung 1: Religion der alten Ägypter, 1964, Leiden 1959–70
- Hekanakhte Papers – Thomas G.H. James, The Hekanakhte-Papers and other Early-Middle-Kingdom Documents, PMMA 19, 1962
- Helck, Beamtentitel – Wolfgang Helck, Untersuchungen zu den Beamtentiteln des äg. Alten Reiches, ÄF 18, 1954
- Helck, Beziehungen – Wolfgang Helck, Die Beziehungen Ägyptens zu Vorderasien im 3. u. 2. Jahrtausend v. Chr., AA 5, 1962, <sup>2</sup>1971
- Helck, Gaue – Wolfgang Helck, Die altägyptischen Gaue, Beihefte TAVO, Reihe B (Geisteswissenschaften) Nr. 5, Wiesbaden 1974
- Helck, Geschichte – Wolfgang Helck, Geschichte des Alten Ägypten, HdO 1. Abt., 1. Bd, 3. Abschnitt, 1968, <sup>2</sup>1981
- Helck, Manetho – Wolfgang Helck, Untersuchungen zu Manetho und den ägyptischen Königslisten, UGAÄ 18, 1956
- Helck, Materialien – Wolfgang Helck, Materialien zur Wirtschaftsgeschichte des Neuen Reiches, 5 Bde, AMAW, 1961–70
- Helck, Materialien Indexband – Inge Hofmann, Indices zu W. Helck. Materialien zur Wirtschaftsgeschichte des Neuen Reiches, Wiesbaden 1970
- Helck, Militärführer – Wolfgang Helck, Der Einfluß der Militärführer in der 18. ägyptischen Dynastie, UGAÄ 14, 1939, Nachdr. 1964
- Helck, Ritualszenen – Wolfgang Helck, Die Ritualszenen auf der Umfassungsmauer Ramses' II. in Karnak, 2 Bde, AA 18, 1968
- Helck, Verwaltung – Wolfgang Helck, Zur Verwaltung des Mittleren und Neuen Reichs, Leiden u. Köln 1958
- Helck-Otto, Kleines Wb – Wolfgang Helck, Eberhard Otto, Kleines Wörterbuch der Ägyptologie, Wiesbaden 1956, <sup>2</sup>1970
- Heliopolis, Kafr Ammar and Shurafa – William M. Flinders Petrie and Ernest Mackay, Heliopolis, Kafr Ammar and Shurafa, BSAE 24, 1915
- Hermann, Königsnovelle – Alfred Hermann, Die ägyptische Königsnovelle, LÄS 10, 1938
- Hermann, Stelen – Alfred Hermann, Die Stelen der Thebanischen Felsgräber der 18. Dynastie, ÄF 11, 1940
- Herodot – Herodoti Historiae recognovit Carolus Hude, dissertatio Oxonii 1927
- Hierakonpolis – James Edward Quibell, Bd.2: and F. W. Green, Hierakonpolis, 2 Bde, BSAE 4–5, 1900–02
- Hölscher, Medinet Habu – Uvo Hölscher, The Excavation of Medinet Habu, 5 Bde, OIP 21, 41, 54, 55, 66, 1934–54
- Hommage Sauneron – BIFAO 77, 1977
- Hopfner, Fontes – Theodor Hopfner, Fontes historiae religionis aegyptiacae, 4 Bde, Bonn 1922–24
- Hopfner, Tierkult – Theodor Hopfner, Der Tierkult der alten Ägypter, DAWW 57, 2, 1913
- Hornemann, Types – Bodil Hornemann, Types of ancient Egyptian Statuary, 7 Bde, Kopenhagen 1951–69
- Hornung, Amduat – Erik Hornung, Das Amduat oder die Schrift des verborgenen Raumes, 3 Bde, AA 7, 1.2; 13, 1963–67
- Hornung, Chronologie – Erik Hornung, Untersuchungen zur Chronologie und Geschichte des Neuen Reiches, AA 11, 1964
- Hornung, Der Eine – Erik Hornung, Der Eine und die Vielen, Darmstadt 1971
- Hornung, Fest – Erik Hornung, Geschichte als Fest, Darmstadt 1966
- Hornung, Haremhab – Erik Hornung, Das Grab des Haremhab im Tal der Könige, Bern 1971
- Horus u. Seth – s. p. Chester Beatty I
- IÄF – s. Kaplony, Inschriften
- Illahun, Kahun, Gurob – William M. Flinders Petrie, Illahun, Kahun and Gurob, London 1891
- Inscr. Hier. Char. – Inscriptions in the Hieratic and Demotic Character from the Collections of the British Museum, London 1868
- Inscr. Sinai – Alan H. Gardner, T. Eric Peet, Jaroslav Černý, The Inscriptions of Sinai, 2 Bde, EES, <sup>2</sup>1952–55
- Jacquet-Gordon, Domaines – Helen Jacquet-Gordon, Les noms des domaines funéraires sous l'ancien empire égyptien, BdE 34, Kairo 1962
- Janssen, Autobiografie – Jozef Janssen, De traditioneele Egyptische Autobiografie voor het Nieuwe Rijk, 1. de teksten, 2. vertaling en commentaar, Leiden 1946
- Janssen, Prices – Jacob J. Janssen, Commodity Prices from the Ramessid Period, Leiden 1975
- Jéquier, Deux Pyramides – Gustave Jéquier, Deux pyramides du moyen empire, Fouilles Saqq., 1933
- Jéquier, Frises d'Objets – Gustave Jéquier, Les frises d'objets des sarcophages du moyen empire, MIFAO 47, 1921
- Jéquier, Manuel – Gustave Jéquier, Manuel d'archéologie égyptienne. Les éléments de l'architecture, Paris 1924
- Jéquier, Mastabat Faraoun – Gustave Jéquier, Le Mastabat Faraoun, Fouilles Saqq., 1928
- Jéquier, Pepi II – Gustave Jéquier, Le monument funéraire de Pepi II, 3 Bde, Fouilles Saqq., 1936–40
- Jéquier, Pyramide d'Aba – Gustave Jéquier, La pyramide d'Aba, Fouilles Saqq., 1935
- Jéquier, Pyramides des reines Neit et Apouit – Gustave Jéquier, Les pyramides des reines Neit et Apouit, Fouilles Saqq., 1933
- Jéquier, Tombeaux – Gustave Jéquier, Tombeaux de particuliers contemporains de Pepi II, Fouilles Saqq., 1929
- Junker, Giza – Hermann Junker, Bericht über die von der Akademie der Wissenschaften in Wien auf gemeinsame Kosten mit Dr. Wilhelm Pelizaeus unternommenen

- Grabungen auf dem Friedhof des AR bei den Pyramiden von Giza, 12 Bde, DAWW 69–75, 1929–55
- Junker, Onurislegende – Hermann Junker, Die Onurislegende, DAWW 59, Abh. 1–2, 1917
- Junker, Philae I – Hermann Junker, Der große Pylon des Tempels der Isis in Philä, DÖAW, Sonderbd, Wien 1958
- Junker-Winter, Philae II – Hermann Junker, Erich Winter, Das Geburtshaus des Tempels der Isis in Philä, DÖAW, Sonderbd, Wien 1965
- Kagemni – Die Lehre für Kagemni, in: pPrisse, Tf. 1
- Kahun, Gurob, Hawara – William M. Flinders Petrie, Kahun, Gurob and Hawara, London 1890
- Kalabchah – Henri Gauthier, Le temple de Kalabchah, 2 Bde, Temples Immergés, 1911–14
- Kaplony, Beitr. Inschriften – Peter Kaplony, Kleine Beiträge zu den Inschriften der ägyptischen Frühzeit, ÄA 15, 1966
- Kaplony, Inschriften – Peter Kaplony, Die Inschriften der ägyptischen Frühzeit, 2 Bde u. Suppl., ÄA 8 u. 9, 1963–64
- Karnak I – Alexandre Varille, Karnak I, FIFAO 19, 1943
- Karnak-Nord – Fouilles conduites par Clément Robichon, Jean Leclant, Paul Barguet, Karnak Nord III (1945–49), IV (1949–51), FIFAO 23 u. 25, 1951 u. 1954
- Kasr el-Agoûz – Dominique Mallet, Le Kasr el-Agoûz, MIFAO 11, 1909
- Kawa – M.F. Laming Macadam, The Temples of Kawa, 2 Bde, London 1949–55
- KBo – Keilschrifttexte aus Boghazköi, WVDOG 30, 1–4, 1916–20; 36, 1–2, 1921, bis Heft 27, Berlin 1982
- Kees, Götterglaube – Hermann Kees, Der Götterglaube im Alten Ägypten, MVÄG 45, 1941, <sup>2</sup>1956
- Kees, Hohenpriester – Hermann Kees, Die Hohenpriester des Amun von Karnak von Herihor bis zum Ende der Äthiopenzeit, Leiden 1964
- Kees, Kulturgeschichte – Hermann Kees, Kulturgeschichte des Alten Orients, I. Ägypten. In: Handbuch der Altertumswissenschaft, hg. von Walter Otto, III, I, 3, I., München 1933
- Kees, Opfertanz – Hermann Kees, Der Opfertanz des ägyptischen Königs, Leipzig 1912
- Kees, Priestertum – Hermann Kees, Das Priestertum im ägyptischen Staat, PÄ 1, 1953
- Kees, Totenglauben – Hermann Kees, Totenglauben und Jenseitsvorstellungen der alten Ägypter, Grundlagen und Entwicklung bis zum Ende des mittleren Reiches, Leipzig 1926, <sup>2</sup>1956
- Keimer, Gartenpflanzen – Ludwig Keimer, Die Gartenpflanzen im Alten Ägypten I, Hamburg u. Berlin 1924
- Kienitz, Geschichte – Friedrich Karl Kienitz, Die politische Geschichte Ägyptens vom 7. bis zum 4. Jh. vor der Zeitwende, Berlin 1953
- Kitchen, Ram. Inscr. – Kenneth A. Kitchen, Ramesside Inscriptions, 7 Bde, Oxford 1968 ff.
- Kitchen, Third Interm. Period – Kenneth A. Kitchen, The Third Intermediate Period in Egypt (1100–650 B. C.), Warminster 1973
- Kl. Pauly – Der kleine Pauly, Stuttgart 1964 ff.
- Klebs, Reliefs I – Luise Klebs, Die Reliefs des alten Reiches (2980–2475 v. Chr.), Material zur ägyptischen Kulturgeschichte, AHAW 3, 1915
- Klebs, Reliefs II – Luise Klebs, Die Reliefs und Malereien des mittleren Reiches (VII–XVII. Dyn., ca. 2475–1580), AHAW 6, 1922
- Klebs, Reliefs III – Luise Klebs, Die Reliefs und Malereien des neuen Reiches (XVIII–XX. Dyn., ca. 1580–1100), Material zur ägyptischen Kulturgeschichte, Teil I: Szenen aus dem Leben des Volkes, AHAW 9, 1934
- Koefoed-Petersen, Inscr. Ny Carlsberg – Otto Koefoed-Petersen, Recueil des inscriptions hiéroglyphiques de la Glyptothèque Ny Carlsberg, BAe 6, 1936
- Köhler, Das Imiut – Ursula Köhler, Das Imiut, Untersuchungen zur Darstellung und Bedeutung eines mit Anubis verbundenen religiösen Symbols, Göttinger Orientforschungen IV, 4, 2 Bde, Wiesbaden 1975
- KoptHWb – Wolfhart Westendorf, Koptisches Handwörterbuch, Heidelberg 1965–1977
- Koptos – William M. Flinders Petrie, Koptos, London 1896
- KUB – Keilschrifturkunden aus Boghazköi 1–51, Berlin 1921–81
- Kuentz, Bataille de Qadech – Charles Kuentz, La bataille de Qadech, Les textes et les bas-reliefs, MIFAO 55, 1928
- Lacau, Noms – Pierre Lacau, Les noms des parties du corps, Mém. de l'Acad. des Inscriptions et Belles-Lettres 44, Paris 1970
- Lacau, TR – Pierre Lacau, Textes religieux, in: RecTrav 26, 1904, 59–81
- Lacau-Chevrier, Hatshepsout – Pierre Lacau und Henri Chevrier, Une chapelle d'Hatshepsout à Karnak, Kairo 1977–9
- Lacau-Chevrier, Sésostris Ier – Pierre Lacau, Henri Chevrier, Une chapelle de Sésostris Ier à Karnak, 2 Bde, SAE, 1956–69
- Lahun I – Guy Brunton, Lahun I, The Treasure, BSAE 27, 1920
- Lahun II – William M. Flinders Petrie, Guy Brunton, Margaret A. Murray, Lahun II, The Pyramid, BSAE 33, 1920
- Lanzone, Dizionario – Rodolfo Vittorio Lanzone, Dizionario di mitologia I–III u. Tafelband, Turin 1881–86
- Lauer, Pyramide à Degrés – Jean-Philippe Lauer, ab Bd 4: et Pierre Lacau, La pyramide à degrés, 5 Bde, Fouilles Saqq., 1936–65
- Lebensmüder – s. Goedicke, Dispute
- LD – Karl Richard Lepsius, Denkmäler aus Aegypten und Aethiopien, 12 Bde u. Erg.bd, Berlin 1849–58, Leipzig 1913
- LD, Text – Karl Richard Lepsius, Denkmäler aus Aegypten und Aethiopien, Text. Hg. von Eduard Naville, 5 Bde, Leipzig 1897–1913
- Leclant, Mon. Thébains – Jean Leclant, Recherches sur les monuments thébains de la XXV<sup>e</sup> dynastie dite éthiopienne, 2 Bde, BdE 36, 1965

- Leclant, Montouemhat – Jean Leclant, Montouemhat, quatrième prophète d'Amon, prince de la ville, BdE 35, 1961
- Leclant, Sacerdotes – Jean Leclant, Enquêtes sur les sacerdocs et les sanctuaires égyptiens à l'époque dite „éthiopienne“ (XXV<sup>e</sup> Dyn.), BdE 17, 1954
- Leemans, Mon. Eg. – Conrad Leemans, Monuments égyptiens du Musée d'antiquités des Pays-Bas à Leide, 3 Bde, Leiden 1839–1905
- Lefebvre, Grands Prêtres – Gustave Lefebvre, Histoire des grands prêtres d'Amon de Karnak jusqu'à la XXI<sup>e</sup> Dyn., Paris 1929
- Legrain, Répertoire – Georges Legrain, Répertoire général et onomastique, Genf 1908
- Lehre eines Mannes – Lehre eines Mannes an seinen Sohn, Goedicke, in: ZÄS 94, 1967, 62–71
- Lehre, loyalistische – Die loyalistische Lehre, Kuentz, in: Fs Griffith 97–110; Posener, Littérature et Politique, 117–24; ders., L'enseignement loyaliste, Genf 1976
- LEM – Alan H. Gardiner, Late-Egyptian Miscellanies, BAe 7, 1937
- Lepsius, Auswahl – Richard Lepsius, Auswahl der wichtigsten Urkunden des aegyptischen Altertums, Leipzig 1842
- LESt – Alan H. Gardiner, Late-Egyptian Stories, BAe 1, 1932
- Lexa, Magic – François Lexa, La magie dans l'Égypte antique de l'ancien empire jusqu'à l'époque copte, 3 Bde, Paris 1925
- Licht – Joseph Etienne Gautier, Gustave Jéquier, Mémoire sur les fouilles de Licht, MIFAO 6, 1902
- LR – Henri Gauthier, Le Livre des rois d'Égypte, 5 Bde, MIFAO 17–21, 1907–17
- LRL – Jaroslav Černý, Late-Ramesside Letters, BAe 9, 1939
- Lucas, Materials – Alfred Lucas, 4. Aufl. rev. von John R. Harris, Ancient Egyptian Materials and Industries, London 1926, <sup>2</sup>1934, <sup>3</sup>1948, <sup>4</sup>1962
- Lutz, Stelae – Henry F. Lutz, Egyptian tomb steles and offering stones of the Museum of Anthropology and Ethnology of the University of California, Leipzig 1927
- Macadam, Corpus – Norman de Garis Davies und M.F. Laming Macadam, A Corpus of Inscribed Eg. Funerary Cones, Oxford 1957 = Davis-Macadam, Funerary Cones
- Macramallah, Cimetière Archaïque – Rizkallah Macramallah, Un cimetière archaïque de la classe moyenne du peuple à Saqqarah, Fouilles Saqq., 1940
- Macramallah, Mastaba d'Idout – Rizkallah Macramallah, Le mastaba d'Idout, Fouilles Saqq., 1935
- Mahāsna and Bêt Khalláf – John Garstang, Mahāsna and Bêt Khalláf, ERA 7, 1902
- Mariette, Abydos – Auguste Mariette, Abydos, 2 Bde, Paris 1869–80  
I. Ville antique, Temple de Sêti  
II. Temple de Sêti, Supplément, Temple de Ramsès, Temple d'Osiris, petit temple de l'ouest, Nécropole
- Mariette, Dend. – Auguste Mariette, Dendérah, Description générale du grand temple de cette ville, 5 Bde, Paris 1870–80
- Mariette, Karnak – Auguste Mariette, Karnak – Etude topographique et archéologique, Leipzig 1875
- Mariette, Mastabas – Auguste Mariette, Les mastabas de l'ancien empire. Fragment du dernier ouvrage de A. Mariette, publié d'après le manuscrit de l'auteur par G. Maspero, Paris 1885
- Mariette, Mon. Div. – Auguste Mariette, Monuments divers recueillis en Égypte et en Nubie, 2 Bde, Paris 1872
- Maspero, Enseignements d'Amenemhaît – Gaston Maspero, Les enseignements d'Amenemhaît Ier à son fils Sanouasrit Ier, BdE 6, 1914
- Maspero, Et. Myth. – Gaston Maspero, Etudes de mythologie et d'archéologie égyptiennes, 7 Bde, BE 1, 2, 7, 8, 27–29, Paris 1893–1913
- Maspero, Momies Royales – Gaston Maspero, Les momies royales de Deir El-Bahari, MMAF 1, 4, 1899
- Maspero-Wiet, Matériaux à la Géographie – Jean Maspero et Gaston Wiet, Matériaux pour servir à la géographie de l'Égypte, MIFAO 36, 1919
- Médamoud – Fernand Bisson de la Roque u. a., Rapport sur les fouilles de Médamoud 1925–31, FIFAO 3–9, 1926–33
- Med. Gramm. – s. Grundriß der Medizin VIII
- Medinet Habu – The Epigraphic Survey, Medinet Habu, 8 Bde, OIP 8, 9, 23, 51, 83, 84, 93, 94, Chicago 1930–70
- Med. Wb – s. Grundriß der Medizin VII
- Meir – Aylward Manley Blackman, The Rock-Tombs of Meir I–VI, ASE 22–25, 28–29, 1914–53
- Mél. Mar. – Mélanges Mariette, BdE 32, 1961
- Mél. Masp. – Mélanges Maspero, 2 Bde, MIFAO 66 u. 67, 1935–38 u. 1961
- Memphis I – William M. Flinders Petrie, Memphis I, BSAE 15, 1909
- Memphis II – William M. Flinders Petrie, The Palace of Apries (Memphis II), BSAE 17, 1909
- Memphis III – s. Meydum and Memphis III
- Memphis IV – William M. Flinders Petrie, Roman Portraits and Memphis IV, BSAE 20, 1911
- Memphis V – s. Tarkhan I and Memphis V
- Mercer, Pyr. – Samuel A. B. Mercer, The Pyramid Texts in Translation and Commentary, 4 Bde, New York-London-Toronto 1952
- Merikare – Die Lehre für König Merikare, in: pErmitage, Tf. 9–14
- Meydum and Memphis III – William M. Flinders Petrie, Meydum and Memphis III, BSAE 18, 1909
- Meyer, Papyrusfund – Eduard Meyer, Der Papyrusfund von Elephantine, Leipzig 1912
- Misc. Gregoriana – Monumenti, Musei e Gallerie Pontificie, Miscellanea Gregoriana, Raccolta di scritti pubblicati nel I centenario dalla fondazione del Pont. Museo Egizio, 1839–1939, Monumenti Vaticani di Archeologia e d'Arte 6, Rom 1941

- Möller, Hier. Lesestücke – Georg Möller, Hieratische Lesestücke für den akademischen Gebrauch, 3 Hefte, Leipzig 1909–10  
 I: Alt- und mittelhieratische Texte  
 II: Literarische Texte des NR  
 III: Musterbriefe und geschäftliche Texte des NR. Anhänge: Späthieratisches; Steininschrift
- Möller, Paläographie – Georg Möller, Hieratische Paläographie, Die ägyptische Buchschrift in ihrer Entwicklung von der 5. Dyn. bis zur römischen Kaiserzeit, 3 Bde u. Erg.bd, Leipzig 1927–36
- Möller, Totenp. Rhind – Georg Möller, Die beiden Totenpapyrus Rhind, Dem. Stud. 6, 1913
- Montet, Byblos et l'Égypte – Pierre Montet, Byblos et l'Égypte, quatre campagnes de fouilles à Gebeil, 1921, 1922, 1923, 1924, 2 Bde, Paris 1928–29
- Montet, Géographie – Pierre Montet, Géographie de l'Égypte ancienne, 2 Bde, Paris 1957 u. 1961
- Montet, Scènes – Pierre Montet, Les scènes de la vie privée dans les tombeaux égyptiens de l'ancien empire, Publications de la Faculté des lettres de l'Université de Strasbourg 24, Straßburg 1925
- Montet, Tanis – Pierre Montet, La nécropole royale de Tanis, 3 Bde, Paris 1947–60
- Morenz, Begegnung – Siegfried Morenz, Die Begegnung Europas mit Ägypten, Zürich 1969
- Morenz, Religion – Siegfried Morenz, Ägyptische Religion, Die Religionen der Menschheit 8, Stuttgart 1960
- De Morgan, Cat. des Mon. – J. de Morgan, U. Bouriant, G. Legrain, G. Jéquier, A. Barsanti, Catalogue des monuments et inscriptions de l'Égypte antique, Service des antiquités égyptiennes, 3 Bde, Wien 1894–1909  
 1. De la frontière de Nubie à Kom Ombos  
 2–3. Kom Ombos
- Müller-Karpe, HdV – Hermann Müller-Karpe, Handbuch der Vorgeschichte, München 1966 ff.
- Münster, Isis – Maria Münster, Untersuchungen zur Göttin Isis vom Alten Reich bis zum Ende des Neuen Reiches, MÄS 11, 1968
- Murray, Names and Titles – Margaret A. Murray, Index of Names and Titles of the Old Kingdom, BSAE Studies I, 1908
- Murray, Osireion – Margaret A. Murray, The Osireion at Abydos, BSAE 9, 1903
- Murray, Saqqara Mastabas – Margaret A. Murray, Saqqara Mastabas I, 1904, ERA 10, 1905
- Mutter u. Kind – Adolf Erman, Zaubersprüche für Mutter und Kind, Berlin 1901 (= pBerlin 3027)
- Naqada and Ballas – William M. Flinders Petrie and James Edward Quibell, Naqada and Ballas, ERA 1, 1896
- Naukratis – William M. Flinders Petrie u. a., Naukratis I, EEF 3, 1886; II: Ernest A. Gardner, EEF 6, 1888
- Nauri-Dekret – C. E. Sander-Hansen, Historische Inschriften der 19. Dyn., I: Das Dekret Sethos' I von Nauri, BAe IV, 1, 13 ff., 1933
- Naville, Bubastis – Edouard Naville, Bubastis (1887–89), EEF 8, 1891
- Naville, Deir el-Bahari – s. Deir el-Bahari
- Naville, Deir el-Bahari, XIth Dyn. Temple – s. Deir el-Bahari, EEF 28, 30, 32, 1907–13
- Naville, Festival-Hall – Edouard Naville, The Festival-Hall of Osorkon II in the Great Temple of Bubastis (1887–89), EEF 10, 1892
- Naville, Saft el Henneh – Edouard Naville, The Shrine of Saft el Henneh and the Land of Goshen (1885), EEF 5, 1887
- Naville, Tb. – s. Tb (Naville)
- Neferti – Wolfgang Helck, Die Prophezeiung des Nfr.tj, KÄT 1970 = pErmitage 1116 B
- Neugebauer-Parker, Astronomical Texts – O. Neugebauer and Richard Parker, Egyptian Astronomical Texts, 3 Bde, London 1960–64  
 I: The Early Decans  
 II: The Ramesside Star Clocks  
 III: Decans, Planets, Constellations and Zodiacs, 2 Bde, Text und Tafeln
- oDeM 1–456 – Jaroslav Černý, Catalogue des ostraca hiératiques non littéraires de Deir el Médineh, Nos 1–456 u. Tafelband, DFIFAO 3–7, 1935–51
- oDeM 550–623 – Serge Sauneron, Catalogue des ostraca hiératiques non littéraires de Deir el Médineh, Nos 550–623, DFIFAO 13, 1959
- oDeM 624–705 – Jaroslav Černý, Catalogue des ostraca hiératiques non littéraires de Deir el Médineh, Nos. 624–705, DFIFAO 14, 1970
- oDeM 1001–1266 – George Posener, Catalogue des ostraca hiératiques littéraires de Deir el Médineh, Nos 1001–1167, DFIFAO 1, 18, 1938–72
- oDeM 2001–3053 – Jeanne Vandier D'Abbadie, Catalogue des ostraca figurées de Deir el Médineh, 4 Bde, DFIFAO 2, 1–4, 1935–59
- Otto, Biogr. Inschr. – Eberhard Otto, Die biographischen Inschriften der ägyptischen Spätzeit, PÄ 2, 1954
- Otto, Mundöffnungsritual – Eberhard Otto, Das ägyptische Mundöffnungsritual, ÄA 3, 1960
- Otto, Topographie – Eberhard Otto, Topographie des thebanischen Gaus, UGAÄ 16, 1952
- Ouadi es-Sebouâ – Henri Gauthier, Le temple de Ouadi es-Sebouâ, 2 Bde, Temples Immergés, 1912
- Paget-Pirie, Ptah-hetep – Rosalind F. E. Paget, Annie A. Pirie and Francis Llewellyn Griffith, The Tomb of Ptah-hetep, ERA 2, 1898
- ΠΑΓΚΑΡΠΕΙΑ–ΠΑΓΚΑΡΠΕΙΑ, Mélanges Henri Grégoire, AIP 12, 1953
- Palermostein – Urk. I, 235 ff.
- pAbbott – Peet, Tomb Robberies, pl. 1–4
- pAmenemope – pBM 10474 Obv.
- pAmherst – Percy E. Newberry, The Amherst Papyri, London 1899
- pAmiens – RAD 1–13
- pAnast. I – Alan H. Gardiner, Egyptian Hieratic Texts I, Nachdr. d. Ausg. Leipzig 1911, Hildesheim 1964

- pAnast. II-IX – Select Papyri in the Hieratic Character from the Collections of the British Museum, pl. 63–143, London 1842–44
- pAni – Facsimile of the Papyrus of Ani in the British Museum, The Book of the Dead, London 1890
- pBerlin – Hieratische Papyrus aus den Königl. Museen zu Berlin, Bd 1–5, Leipzig 1901–11
- pBerlin 3019 – Aksel Volten, Zwei altägyptische politische Schriften, AnAe 4, 1945
- pBerlin 3024 – Winfried Barta, Gespräch eines Mannes mit seinem Ba, MÄS 18, 1969, Tf. am Bd-Ende
- pBerlin 3027 – s. Mutter u. Kind
- pBerlin 3038 – Walter Wreszinski, Die Medizin der alten Ägypter, Bd 1: Der große medizinische Papyrus des Berliner Museums, Leipzig 1909
- pBerlin 3043 – s. pKoller
- pBerlin 5570 – Königliche Museen zu Berlin, Hieratische Papyrus, Bd 3, Tf. 27, Leipzig 1911
- pBM 5645 – Admonitions, 96–110
- pBM 9995 – Ernest Alfred T. W. Budge, The Book of Breathing, in: Budge, BD III, 663–78, London 1909
- pBM 10042 – s. pMag. Harris 501
- pBM 10051 – s. pSalt 825
- pBM 10052 – Peet, Tomb Robberies, pl. 25–35
- pBM 10053 – Peet, Tomb Robberies, pl. 17–21
- pBM 10059 – s. pMed. London
- pBM 10060 – s. pHarris 500
- pBM 10068 – Peet, Tomb Robberies, pl. 9–16
- pBM 10070 – s. pMag. LL
- pBM 10188 – s. pBremner-Rhind
- pBM 10202 – s. pHood
- pBM 10221 – s. pAbbott
- pBM 10244 – s. pAnast. V
- pBM 10245 – s. pAnast. VI
- pBM 10247 – s. pAnast. I
- pBM 10249 – s. pAnast. IV
- pBM 10379 – Stephen R. K. Glanville, A New Duplicate of the Hood Papyrus, in: JEA 12, 1926, 171–75
- pBM 10470 – s. pAni
- pBM 10474 Obv. – pHier. BM (Budge), 2. Series, pl. 1–14
- pBM 10490 – Ernest Alfred T. Wallis Budge, Book of the Dead, Facsimiles of the Papyri of Hunefer, Anhai, Qerasher and Netchemet ..., London 1899
- pBM 10509 – pHier. BM (Budge), 1. Series, pl. 34–38
- pBM 10569 – s. Faulkner, Book of Hours
- pBologna 1086 – Wolf, in: ZÄS 65, 1930, 89–97
- pBologna 1094 – Arthur Lincke, Correspondenzen aus der Zeit der Ramessiden, Leipzig 1878
- pBoulaq I-XXIII – Auguste Mariette, Les papyrus égyptiens du Musée de Boulaq, Bd 1–3, Paris 1871–86
- pBoulaq XI – Peet, in: Mém. Masp. I, 185–99
- pBoulaq XVIII – Scharff, in: ZÄS 57, 1922, 51–68
- pBremner-Rhind – Raymond O. Faulkner, The Papyrus Bremner-Rhind (BM No. 10188), BAe 3, 1933
- pBrooklyn 16205 – Richard A. Parker, A Saite Oracle Papyrus from Thebes, 49–52, Providence 1962
- pBrooklyn 351446 – William C. Hayes, A Papyrus of the Late Middle Kingdom in the Brooklyn Museum, New York 1955
- pBrooklyn 47218156 – Serge Sauneron, Le papyrus magique illustré de Brooklyn, Brooklyn Museum 47. 218. 156. WM 3, New York 1970
- pBrooklyn 472183 – Richard A. Parker, A Saite Oracle Papyrus from Thebes, Providence 1962
- pCarlsberg I – H. O. Lange u. O. Neugebauer, Papyrus Carlsberg Nr. 1, ein hieratisch-demotischer kosmologischer Text, Kopenhagen 1940
- pCarlsberg II, III-IV<sup>so</sup>, V – Aksel Volten, Das demotische Weisheitsbuch, AnAeg 2, 1941
- pCarlsberg VIII – Erik Iversen, Pap. Carlsberg Nr. VIII; With Some Remarks on the Egyptian Origin of Some Popular Birth Prognoses, Kopenhagen 1959
- pCarlsberg IX – Otto Neugebauer und Aksel Volten, in: Neugebauer, Untersuchungen zur antiken Astronomie, T. 4, Berlin 1938
- pChester Beatty I – Alan H. Gardiner, The Library of A. Chester Beatty, The Chester Beatty Pap. No. 1, London 1931
- pChester Beatty II-XIX – s. pHier. BM (Gardiner)
- pD'Orbiney – LESt, 9–29
- pEbers – Walter Wreszinski, Die Medizin der alten Ägypter 3: Der Papyrus Ebers, Leipzig 1913
- pEdwin Smith – James H. Breasted, The Edwin Smith Surgical Papyrus, 2 Bde, Chicago 1930
- pErmitage – Wladimir Golénischeff, Les papyrus hiératiques Nos. 1115, 1116 A und 1116 B de l'Ermitage Impérial à St-Pétersbourg, Leipzig 1913
- pGreenfield – Ernest Alfred T. Wallis Budge, The Greenfield Papyrus in the British Museum, London 1912
- pGurob A, B, C – Illahun, Kahun, Gurob, 47 ff., Kahun, Gurob, Hawara, 36
- pHarageh 3 – Smither, in: JEA 27, 1941, 74–76 u. Tf. IX, IX A
- pHarris A – s. pBM 10053
- pHarris C – s. pBM 10052
- pHarris I – W. Erichsen, Papyrus Harris I, BAe 5, 1933
- pHarris 500 – pHier. BM (Budge), 2. Series, pl. 41–45
- pHarris 501 – s. pMag. Harris 501
- pHearst – Walter Wreszinski, Der Londoner medizinische Papyrus und der Pap. Hearst, Leipzig 1912
- pHier. BM (Budge) – Facsimiles of Egyptian Hieratic Papyri in the British Museum, 1. and 2. Series, Ed. Ernest Alfred T. Wallis Budge, 2 Bde, London 1910–23
- pHier. BM (Edwards) – Hieratic Papyri in the British Museum, 4. Series: Oracular Amuletic Decrees of the Late New Kingdom, Ed. by I. E. S. Edwards, 2 Bde, London 1960
- pHier. BM (Gardiner) – Hieratic Papyri in the British Museum, 3. Series: Chester Beatty Gift, Ed. Alan H. Gardiner, 2 Bde, London 1935
- pHier. BM (Posener-Krieger-Cenival) – Hieratic Papyri in the British Museum, 5. Series: The Abu Sir Papyri, Ed.

- by Paule Posener-Kriéger and Jean Louis de Cenival, London 1968
- pHood – Gaston Maspero, Un manuel de hiérarchie égyptienne, in: JA 1888, 250 ff.
- pHunefer, Anhai – Ernest Alfred T. Wallis Budge, Papyri of Hunefer, Anhai, Qerasher and Netchemet, London 1899
- pInsinger – Pieter A. A. Boeser, Transcription und Übersetzung des Papyrus Insinger, OMRO N.R. III, 1922. François Lexa, Papyrus Insinger I-II, Paris 1926
- pJumilhac – Jacques Vandier, Le Papyrus Jumilhac, Paris 1961
- pKahun and Gurob – Francis Llewellyn Griffith, The Petrie Papyri, Hieratic Papyri from Kahun and Gurob, 2 Bde, London 1897/98
- pKairo 58030 – CG 58030
- pKairo 58032 – CG 58032
- pKairo 86637 – Abd el-Mohsen Bakir, The Cairo Calendar No. 86637, Kairo 1966
- pKairo dem. 30682 – Smith, in: JEA 44, 1958, 121
- pKoller – Alan H. Gardiner, Egyptian Hieratic Texts, Series 1, 1, Leipzig 1911
- pLac Moeris – Rodolfo Vittorio Lanzone, Les papyrus du Lac Moeris, Turin 1896
- pLansing – pHier. BM (Budge), 2. Series, pl. 15–30
- pLeiden I 344 recto – = Admonitions
- pLeiden I 343 + I 345 – Adhémar Massart, The Leiden Magical Papyrus I 343 + I 345, Leiden 1954
- pLeiden I 346 – B.H. Stricker, Spreuken tot beveling gedurende de schrikeldagen naar Pap. I 346, in: OMRO 29, 1948, 55–70
- pLeiden I 347 – Mon Eg. II, Tf. 141–46
- pLeiden I 348 – J.F. Borghouts, The Magical Texts of Papyrus Leiden I 348, OMRO 51, 1970, Leiden 1971
- pLeiden I 349 – Adriaan de Buck and B.H. Stricker, Teksten tegen schorpioenen naar Pap. I 349, in: OMRO 21, 1940, 53–62
- pLeiden I 350 – J. Zandee, De Hymnen aan Amon van Papyrus Leiden I 350, OMRO 28, 1947
- pLeiden T 32 – B.H. Stricker, De egyptische mysteriën, in: OMRO 31, 1950, 45–63; 34, 1954, 13–31; 37, 1956, 49–67
- pLeiden I 383 – s. pMag. LL
- pLeningrad – s. pErmitage
- pLeopold II – Capart, Gardiner, van de Walle, New Light on the Ramesside Tomb-Robberies, in: JEA 22, 1936, 169–93
- pLouvre I 3079 (Brugsch) – Brugsch, DG, 1061 ff.
- pLouvre I 3079 (Goyon) – Jean Claude Goyon, Le cérémonial de glorification d'Osiris du papyrus du Louvre I. 3079 (colonnes 110 à 112), in: BIFAO 65, 1967, 89–156; Le cérémonial pour faire sortir Sokaris. Papyrus Louvre I. 3079, col. 112–114, in: RdE 20, 1968, 63–96
- pLouvre 3129 – = Urk. VI
- pLouvre I 3237, 3239 – Émile Chassinat, Les papyrus magiques 3237 et 3239 du Louvre, in: RecTrav 14, 1893, 10–17
- pLouvre E 17110 – s. pJumilhac
- pMag. Harris 501 – pHier. BM (Budge), 1. Series, pl. 20–30
- pMag. LL – Francis Llewellyn Griffith and Herbert Thompson, The Demotic Magical Papyrus of London and Leiden (BM 10070, Leiden I 383), 3 Bde, London 1904–09
- pMasp. – s. CG 67001–67359
- pMayer A u. B – Peet, Tomb Robberies, 169, 177, pl. 24
- pMed. Berlin – s. pBerlin 3038
- pMed. London – Walter Wreszinski, Die Medizin der alten Ägypter 2: Der Londoner medizinische Papyrus (BM 10059) ..., Leipzig 1912
- pMillingen – s. pBerlin 3019
- Pap. Mil. Vogl. III – Edda Bresciani und P. W. Pestman, Papiri della Università degli studi di Milano (P. Mil. Vogliano III), Mailand 1965
- pMoskau 4657 – Caminos, Lit. Frag., pl. 24–25
- pMoskau 4676 – V. V. Struve, Mathematischer Papyrus des Staatlichen Museums der Schönen Künste in Moskau, Quellen und Studien zur Geschichte der Mathematik, Abt. A, Bd 1, Berlin 1930
- pNaga ed Deir I – s. pReisner I
- pOx(yr). – B. P. Grenfell u. a., The Oxyrhynchus Papyri, London 1898 ff.
- pPetersberg – s. pErmitage
- pPrisse – Gustave Jéquier, Les papyrus Prisse et ses variantes, Paris 1911
- pRam. (Barns) – John W. B. Barns, Five Ramesseum Papyri, Oxford 1956
- pRam. (Gardiner) – Alan H. Gardiner, The Ramesseum Papyri, Oxford 1955
- pRam. B – Kurt Sethe, Dramatische Texte
- pRam. C – Paul C. Smith, The Semnah Dispatches, in: JEA 31, 1945, 3–10 u. pl. 1–6
- pRam. dram. – s. pRam. B
- pRam. E – Gardiner, A Unique Funerary Liturgy, in: JEA 41, 1955, 9–17
- pReisner I-III – William Kelly Simpson, Papyrus Reisner I-III, MFA, Boston 1963–69
- pRhind – Möller, Totenp. Rhind
- pRhind Mathem. – Arnold B. Chace, The Rhind Mathematical Papyrus (BM 10057 & 10058), 2 Bde, Oberlin 1927–29
- pRollin – Théodule Déveria, Le papyrus judiciaire de Turin et les papyrus Lee et Rollin, Paris 1868
- pSallier – s. pHier. BM (Budge), 2. Series
- pSalt 825 – pHier. BM (Budge), 2. Series, pl. 21–40
- pSalt 825 (Derchain). – Philippe Derchain, Le papyrus Salt 825 (B. M. 10051), rituel pour la conservation de la vie en Égypte, Mémoires de l'Académie Royale de Belgique, Classe des Lettres 58, fasc. 1 a, Brüssel 1965
- pStraßburg – Spiegelberg, Briefe der 21. Dyn. aus El-Hibe, in: ZÄS 53, 1917, 1–30
- pTurin – Papyrus de Turin, Facsimilés par Francesco Rossi et publ. par Willem Pleyte, Leiden 1869–76



- pWestcar – Die Märchen des Papyrus Westcar, hg. von Adolf Erman, 2 Bde, Mitt. aus den Oriental. Slgg. der Königl. Museen zu Berlin 5–6, Berlin 1890
- pWilbour – Alan H. Gardiner, *The Wilbour Papyrus*, 4 Bde, London 1941–52
- pWilbour, Comm. – Alan H. Gardiner, *The Wilbour Papyrus*, Commentary, London 1948
- Parker, Calendars – Richard A. Parker, *The Calendars of Ancient Egypt*, SAOC 26, 1950
- Parlasca, Mumienportraits – Klaus Parlasca, *Mumienportraits und verwandte Denkmäler*, Wiesbaden 1966
- PD – Pierre Lacau und Jean-Philippe Lauer, *La pyramide à degrés IV: Inscriptions gravées sur les vases*, Kairo 1959; dies., op. cit. V: *Inscriptions à l'encre sur les vases*, Kairo 1965
- Peet, Cemeteries – Thomas Eric Peet, *The Cemeteries of Abydos*, 3 Bde, EEF 33–35, London 1913–14
- Peet, Tomb Robberies – Thomas Eric Peet, *The Great Tomb Robberies of the Twentieth Egyptian Dynasty*, 2 Bde, Oxford 1930
- Pestman, Chronologie – Pieter W. Pestman, *Chronologie égyptienne d'après les textes démotiques (332 av. J.-C. – 453 ap. J.-C.)*, Pap. Lugd.-Bat. 15, Leiden 1967
- Petosiris – Gustave Lefebvre, *Le tombeau de Petosiris*, 3 Bde, Kairo 1923–24
- Petrie, Amarna – William M. Flinders Petrie, *Tell el Amarna*, London 1894
- Petrie, Buttons and Design Scarabs – William M. Flinders Petrie, *Buttons and Design Scarabs*, BSAE 38, 1925
- Petrie, Funeral Furniture – William M. Flinders Petrie, *The Funeral Furniture of Egypt, Stone and Metal Vases*, BSAE 59, 1937
- Petrie, Glass Stamps and Weights – William M. Flinders Petrie, *Glass Stamps and Weights*, BSAE 40, 1926
- Petrie, Hist. Scarabs – William M. Flinders Petrie, *Historical Scarabs: A Series of Drawings from the Principal Collections, Arranged Chronologically*, London 1889
- Petrie, Medum – William M. Flinders Petrie, *Medum*, London 1892
- Petrie, Objects of Daily Use – William M. Flinders Petrie, *Objects of Daily Use*, BSAE 42, 1927
- Petrie, RT – William M. Flinders Petrie, *The Royal Tombs of the First Dynasty*, 2 Bde, EEF 18 u. 21, 1900 u. 1901
- Petrie, Scarabs – William M. Flinders Petrie, *Scarabs and Cylinders with Names*, BSAE 29, 1917
- Petrie, Season – William M. Flinders Petrie, *A Season in Egypt 1887*, London 1888
- Petrie, Tanis – William M. Flinders Petrie, *Tanis*, 2 Bde, EEF 2 u. 4, 1888–89
- Petrie, Tombs of the Courtiers – William M. Flinders Petrie, *Tombs of the Courtiers and Oxyrhynchos*, BSAE 37, 1925
- Petrie, Tools and Weapons – William M. Flinders Petrie, *Tools and Weapons*, BSAE 30, 1917
- Petrie, Weights and Measures – William M. Flinders Petrie, *Ancient Weights and Measures*, BSAE 39, 1926
- Petrie-Murray, Memphite Tomb Chapels – Hilda Flinders Petrie and Margaret A. Murray, *Seven Memphite Tomb Chapels*, BSAE 65, 1952
- PGM – Papyri Graecae Magicae, hrsg. v. K. Preisendanz, Leipzig-Berlin 1928–31
- Philae – Georges Bénédite, *Description et histoire de l'île de Philae*, MMAF 13, 1893
- Piankoff, Chapelles de Tout-Ankh-Amon – Alexandre Piankoff, *Les chapelles de Tout-Ankh-Amon*, MIFAO 72, 1952
- Piankoff, Litany of Re – Alexandre Piankoff, *The Litany of Re*, BS 40, 4, 1964
- Piankoff, Livre des Portes – Alexandre Piankoff (Bd I: u. Charles Maystre), *Le Livre des Portes*, 3 Bde, MIFAO 74, 75, 90, 1939–62
- Piankoff, Livre du Jour et de la Nuit – Alexandre Piankoff, *Le Livre du Jour et de la Nuit*, BE 13, 1942
- Piankoff, Myth. Pap. – Alexandre Piankoff and N. Rambova, *Mythological Papyri*, BS 40, 3, 1957
- Piankoff, Ramesses VI – Alexandre Piankoff, *The Tomb of Ramesses VI*, 2 Bde, BS 40, 1, 1954
- Piankoff, Shrines – Alexandre Piankoff, *The Shrines of Tut-Ankh-Amon*, BS 40, 2, 1955
- Piankoff, Unas – Alexandre Piankoff, *The Pyramid of Unas*, BS 40, 5, 1968
- Piehl, Inscr. – Karl Piehl, *Inscriptions hiéroglyphiques recueillies en Europe et en Egypte*, Leipzig 1886–1903
- Pirenne, Institutions et Droit – Jacques Pirenne, *Histoire des institutions et du droit privé de l'ancienne Egypte*, 3 Bde, Brüssel 1932–35
- PM – Bertha Porter and Rosalind L. B. Moss, *Topographical Bibliography of Ancient Egyptian Hieroglyphic Texts, Reliefs and Paintings*, 7 Bde, Oxford 1927–52, 21960 ff.
- Posener, Littérature et Politique – George Posener, *Littérature et politique dans l'Egypte de la XII. Dynastie*, BEHE 307, 1956
- Posener, oDeM – s. oDeM 1001–1167
- Posener, Première Domination Perse – George Posener, *La première domination perse en Egypte, Recueil d'inscriptions hiéroglyphiques*, BdE 11, 1936
- PRU – *Le Palais Royal d'Ugarit*, publ. par Claude F.-A. Schaeffer (Bd 2–6 = MRS 7, 6, 9, 11, 12), Paris 1955 ff.
- PSI – *Papiri greci e latini, Pubblicazioni della Società Italiana per la ricerca dei papiri greci e latini in Egitto*, Florenz 1912 ff.
- Ptahhotep – *Die Lehre des Ptahhotep*, s. Dévaud, *Ptahhotep u. s. pPrisse*
- Pyr. – Kurt Sethe, *Die altägyptischen Pyramidentexte*, 4 Bde, Leipzig 1908–22
- Pyr., Übers. – Kurt Sethe, *Übersetzung und Kommentar zu den altägyptischen Pyramidentexten*, 6 Bde, Glückstadt 1935–62
- Quaegebeur, Shai – Jan Quaegebeur, *Le dieu égyptien Shai dans la religion et l'onomastique*, OLA 2, Löwen 1975

- Qau and Badari – Guy Brunton, Qau and Badari I–III, BSAE 44, 45, 50, 1927, 1928, 1930
- Quibell, Archaic Mastabas – James Edward Quibell, Archaic Mastabas, Excav. Saqq. 1912–14, 1923
- Quibell, El Kab – James Edward Quibell, El Kab, ERA 3, London 1897
- Quibell, Excav. Saqq. – James Edward Quibell, Excavations at Saqqara 1905–1910, 3 Bde, Kairo 1907–1912
- Quibell-Hayter, Teti Pyramid – James Edward Quibell, Angelo G. K. Hayter, Teti Pyramid, North Side, Excav. Saqq., 1927
- Quibell-Spiegelberg, Ramesseum – James Edward Quibell and Wilhelm Spiegelberg, The Ramesseum, ERA 2, 1898
- RA – Reallexikon der Assyriologie, hg. von Wolfram v. Soden und Dietz Otto Edzard, Berlin u. Leipzig 1918 ff.
- RAC – Reallexikon für Antike und Christentum, Stuttgart 1950 ff.
- RAD – Alan H. Gardiner, Ramesside Administrative Documents, London 1948
- Radwan, Darstellung des regierenden Königs – Ali Radwan, Die Darstellung des regierenden Königs und seiner Familienangehörigen in den Privatgräbern der 18. Dynastie, MÄS 21, 1969
- RÄRG – Hans Bonnet, Reallexikon der ägyptischen Religionsgeschichte, Berlin 1953
- Ranke, PN – Hermann Ranke, Die altägyptischen Personennamen, 2 Bde, Glückstadt 1935 u. 1952
- RCK – The Royal Cemeteries of Kush,  
I: Dows Dunham, El Kurru, Cambridge 1950  
II: Dows Dunham, Nuri, Boston 1955  
III: Suzanne E. Chapman and Dows Dunham, Decorated Chapels of the Meroitic Pyramids at Meroe and Barkal, Boston 1952  
IV: Dows Dunham, Royal Tombs at Meroe and Barkal, Boston 1957  
V: Dows Dunham and George Andrew Reisner, The West and South Cemeteries at Meroe, Boston 1963
- RCT – Alan H. Gardiner, The Royal Canon of Turin, Oxford 1959
- RE – Paulys Realencyclopädie der classischen Altertumswissenschaften, Neue Bearbeitung unter Mitwirkung zahlreicher Fachgenossen, hg. von Georg Wissowa, 1–24. 1 A–9 A. Suppl. 1–10, Stuttgart 1893–1965
- Rec.dM – Heinrich Brugsch, Recueil de monuments égyptiens, 6 Bde, Leipzig 1962–1885
- Redford, Eighteenth Dyn. – Donald B. Redford, History and Chronology of the Eighteenth Dynasty of Egypt, Toronto 1967
- Reisner, Giza – George Andrew Reisner, A History of the Giza Necropolis, 2 Bde, I: London 1942. II: mit William Stevenson Smith, Cambridge 1955
- RGG – Die Religion in Geschichte und Gegenwart, Handwörterbuch für Theologie und Religionswissenschaft, 6 Bde, Tübingen 1956–62
- Ricke, Bemerkungen AR I/II – Herbert Ricke, Bemerkungen zur ägyptischen Baukunst des Alten Reiches, 2 Bde, Beiträge Bf. 4 und 5, 1, Zürich 1944, Kairo 1950
- Ricke, Harmachis – Herbert Ricke, Der Harmachistempel des Chefreden in Giseh, Beiträge Bf. 10, 1970
- Ricke, Kamutef-Heiligtum – Herbert Ricke, Das Kamutef-Heiligtum Hatschepsuts und Thutmoses' III. in Karnak, Beiträge Bf. 3, 2, Kairo 1954
- Ricke, Tempel Nektanebos' II. – Herbert Ricke, Die Tempel Nektanebos' II. in Elephantine, Mit einer Bearb. der Inschriften aus der Kaiserzeit im Chnumtempel von Elephantine von Serge Sauneron, Beiträge Bf. 6, Kairo 1960
- Ricke, Totentempel – Herbert Ricke, Der Totentempel Thutmoses' III., Baugeschichtl. Unters., Beiträge Bf. 3, 1, Kairo 1939
- Ricke, Userkaf-SH I/II – Herbert Ricke, Das Sonnenheiligtum des Königs Userkaf, 2 Bde, Beiträge Bf. 7 u. 8, Kairo 1965–69
- Riqqeh and Memphis VI – Reginald Engelbach, Riqqeh and Memphis VI, BSAE 25, 1915
- Robichon-Varille, Temple Amenhotep, Fils de Hapou – Clément Robichon et Alexandre Varille, Le temple du scribe royal Amenhotep, fils de Hapou, FIFAO 11, 1936
- Roeder, Amarna-Reliefs – Günther Roeder, Amarna-Reliefs aus Hermopolis, Hildesheim 1969
- Roeder, Hermopolis – Günther Roeder, Hermopolis 1929–39, Hildesheim 1959
- Roscher, Lex. Myth. – Wilhelm H. Roscher, Lexikon der griechischen und römischen Mythologie, Leipzig 1884 ff.
- Rosellini, Monumenti civili, storici, del culto – Ippolito Rosellini, I monumenti dell'Egitto e della Nubia, Monumenti civili 1–3, Monumenti storici 1–4 Monumenti del culto, Pisa 1832–44
- RT – s. Petrie, RT
- Saeculum, WG – Saeculum, Weltgeschichte, Bd 1 u. 2, Freiburg-Basel-Wien 1965 u. 1966
- Säve-Söderbergh, Ägypten und Nubien – Torgny Säve-Söderbergh, Ägypten und Nubien, Ein Beitrag zur Geschichte altägyptischer Außenpolitik, Lund 1941
- Sander-Hansen, Gottesweib – Constantin Emil Sander-Hansen, Das Gottesweib des Amun, Kopenhagen 1940
- Sander-Hansen, Inschriften 19. Dyn. – Constantin Emil Sander-Hansen, Historische Inschriften der 19. Dynastie, Teil I, BAe, 4, 1933
- Sander-Hansen, Metternichstele – Constantin Emil Sander-Hansen, Die Texte der Metternichstele, AnOr 7, 1956
- Sandman, Texts from Akhenaten – Maj Sandman, Texts from the Time of Akhenaten, BAe 8, 1938
- Sauneron, Esna – s. Esna
- Sauneron, oDeM – s. oDeM 550–623
- SB – Preisigke et al., Sammelbuch griechischer Urkunden aus Ägypten, Straßburg u. a., 1913 ff.
- Schaedel, Listen des pHarris – Herbert D. Schaedel, Die Listen des großen Papyrus Harris, Ihre wirtschaftliche und politische Ausdeutung, LÄS 6, 1936
- Schäfer, Kunst – Heinrich Schäfer, Von Ägyptischer Kunst, hg. von Emma Brunner-Traut, Wiesbaden 1963

- Scharff-Seidl, Äg. Rechtsgeschichte – s. Seidl, Äg. Rechtsgeschichte
- Schenkel, Grundformen – Wolfgang Schenkel, Grundformen mittelägyptischer Sätze anhand der Sinuhe-Erzählung, MÄS 7, 1965
- Schenkel, Memphis, Herakleopolis, Theben – Wolfgang Schenkel, Memphis, Herakleopolis, Theben, Die epigraphischen Zeugnisse der 7.–11. Dynastie Ägyptens, AA 12, 1965
- Schiaparelli, Cha – Ernesto Schiaparelli, La Tomba intatta dell'architetto Cha nella necropoli di Tebe, Turin 1927
- Schiffbrüchiger – s. Blackman, MES, 41–48
- Schott, Das schöne Fest – Siegfried Schott, Das schöne Fest vom Wüstantale, Festbräuche einer Totenstadt, AMAW 11, 1953
- Schott, Festdaten – Siegfried Schott, Altägyptische Festdaten, AMAW 10, 1950
- Schott, Liebeslieder – Siegfried Schott, Altägyptische Liebeslieder, Zürich 1950
- Schott, Mythe und Mythenbildung – Siegfried Schott, Mythe und Mythenbildung im alten Ägypten, Nachdr. d. Ausg. 1945, UGAÄ 15, 1964
- Schott, Pyramidenkult – Siegfried Schott, Bemerkungen zum ägyptischen Pyramidenkult, Beiträge Bf. 5, 2, Kairo 1950
- Schott, Sphinxtempel – Siegfried Schott, Ägyptische Quellen zum Plan des Sphinxtempels, Beiträge Bf. 10, Wiesbaden 1970
- Schulman, Military Rank – Alan Richard Schulman, Military Rank, Title, and Organisation in the Egyptian New Kingdom, MÄS 6, 1964
- Sedment – William M. Flinders Petrie and Guy Brunton, Sedment I u. II, BSAE 34 u. 35, 1924
- Seibert, Charakteristik – Peter Seibert, Die Charakteristik, Untersuchungen zu einer altägyptischen Sprechsitte und ihren Ausprägungen in Folklore und Literatur, Teil I – Philolog. Bearbeitung der Bezeugungen, AA 17, 1967
- Seidl, Äg. Rechtsgeschichte – Erwin Seidl, Einführung in die ägyptische Rechtsgeschichte bis zum Ende des neuen Reiches I – Juristischer Teil, ÄF 10, 1939 mit Vorwort von Alexander Scharff, 1951
- Seidl, Ptol. Rechtsgeschichte – Erwin Seidl, Ptolemäische Rechtsgeschichte, ÄF 22, 1962
- Seidl, Rechtsgeschichte der Saiten- und Perserzeit – Erwin Seidl, Ägyptische Rechtsgeschichte der Saiten- und Perserzeit, ÄF 20, 1968
- Semnah Dispatches – s. pRam. C
- Sethe, Amun – Kurt Sethe, Amun und die acht Urgötter von Hermopolis, APAW 4, 1929
- Sethe, Dramatische Texte – Kurt Sethe, Dramatische Texte in altägyptischen Mysterienspielen, Nachdr. d. Ausg. 1928, UGAÄ 10, 1964
- Sethe, Lesestücke – Kurt Sethe, Ägyptische Lesestücke zum Gebrauch im akademischen Unterricht, Texte des Mittleren Reiches, Darmstadt 1959
- Sethe, Urgeschichte – Kurt Sethe, Urgeschichte und älteste Religion der Ägypter, Leipzig 1930
- Settgast, Bestattungsdarstellungen – Jürgen Settgast, Untersuchungen zu altägyptischen Bestattungsdarstellungen, ADAIK 3, 1960
- Sheikh Saïd – Norman de Garis Davies, The Rock Tombs of Sheikh Saïd, ASE 10, 1901
- Simons, Topographical Lists – Johannes Simons, Handbook for the Study of Egyptian Topographical Lists relating to Western Asia, Leiden 1937
- Sinuhe – s. Blackman, MES, 1–41
- Siût – Francis Llewellyn Griffith, The Inscriptions of Siût and Dêr Rîfeh, London 1889
- Smith, Art and Architecture – William Stevenson Smith, The Art and Architecture of Ancient Egypt, London 1958, Harmondsworth 1965
- Smith, Sculpture – William Stevenson Smith, A History of Egyptian Sculpture and Painting in the Old Kingdom, Oxford 1946, 1949
- v. Soden, AkkHwb – Wolfram von Soden, Akkadisches Handwörterbuch, Wiesbaden 1959–1981
- Spiegel, Horus und Seth – Joachim Spiegel, Die Erzählung vom Streite des Horus und Seth in Pap. Beatty I als Literaturwerk, LÄS 9, 1937
- Spiegelberg, Dem. Chronik – Wilhelm Spiegelberg, Die sog. Demotische Chronik des Pap. 215 der Bibliothèque Nationale zu Paris nebst den auf der Rückseite des Papyrus stehenden Texten, Leipzig 1914
- Spiegelberg, Dem. Gr. – Wilhelm Spiegelberg, Demotische Grammatik, Heidelberg 1925
- Spiegelberg, Materialien – Wilhelm Spiegelberg, Studien und Materialien zum Rechtswesen des Pharaonenreiches der Dynastien XVIII–XXI, Hannover 1892
- Spiegelberg, Rechnungen – Wilhelm Spiegelberg, Rechnungen aus der Zeit Setis I., Straßburg 1896
- Staelin, Tracht – Elisabeth Staelin, Untersuchungen zur ägyptischen Tracht im Alten Reich, MÄS 8, 1966
- Stock, 13. bis 17. Dyn. – Hanns Stock, Studien zur Geschichte und Archäologie der 13. bis 17. Dynastie Ägyptens, ÄF 12, 1942
- Stock, 1. Zwischenzeit – Hanns Stock, Die erste Zwischenzeit Ägyptens, AnOr 31, 1949
- Strabo – The Geography of Strabo, Books I–XVII, 8 Bde, translated by Horace Leonard Jones, Cambridge 1954–61
- Scritti Rosellini – s. Fs Rosellini, Scritti
- Studi Rosellini – s. Rosellini, Studi
- Tarkhan I and Memphis V – William M. Flinders Petrie u. a., Tarkhan I and Memphis V, BSAE 23, 1913
- Tarkhan II – William M. Flinders Petrie, Tarkhan II, BSAE 26, 1914
- Tb (Allen) – Thomas George Allen, The Egyptian Book of the Dead, Chicago 1960
- Tb (Barguet) – Le Livre des morts des anciens égyptiens, Introd., trad., comm. de Paul Barguet, Paris 1967
- Tb (Budge) – Earnest Alfred T. Wallis Budge, The Book of the Dead, The Chapters of Coming Forth by Day, 2 Bde, London 1898

- Tb (Hornung) – Erik Hornung, Das Totenbuch der Ägypter, Bibliothek der Alten Welt, Zürich-München 1979
- Tb (Lepsius) – Karl Richard Lepsius, Das Totenbuch der Ägypter nach dem hieroglyphischen Papyrus in Turin, Leipzig 1842
- Tb (Naville) – Edouard Naville, Das ägyptische Totenbuch der XVIII. bis XX. Dynastie, 3 Bde, Berlin 1886
- Textes et Langages – Textes et langages de l'Égypte pharaonique. Hommage à Jean-François Champollion, BdE 64. 1–3, Kairo 1972
- Thomas, Royal Necropoleis – Elizabeth Thomas, The Royal Necropoleis of Thebes, Princeton 1966
- Tôd – Fernand Bisson de la Roque, Tôd 1934–36, MIFAO 17, 1937
- TPPI – Jean Jacques Clère, Jacques Vandier, Textes de la première période intermédiaire et de la XIème dynastie, fasc. I, BAe 10, 1948
- Tylor-Griffith, Paheri – Joseph John Tylor and Francis Llewellyn Griffith, The Tomb of Paheri at El Kab, EEF 11, 1894
- UPZ – Ulrich Wilcken, Urkunden der Ptolemäerzeit I. Aus Unterägypten, II. Aus Oberägypten, Berlin-Leipzig 1927, Berlin 1957
- Urk. – Urkunden des ägyptischen Altertums, begr. von Georg Steindorff, Abt.:  
 I, 1–4: Kurt Sethe, Urkunden des Alten Reiches, Leipzig 21933  
 II, 1–3: Kurt Sethe, Hieroglyphische Urkunden der griechisch-römischen Zeit, Leipzig 1904  
 III, 1–2: Heinrich Schäfer, Urkunden der älteren Äthiopienkönige, Leipzig 1905  
 IV, 1–16: Kurt Sethe, Urkunden der 18. Dynastie, Nachdr. d. 2. Aufl., Berlin u. Graz 1961; Nebst Übers. zu H. 1–4, Leipzig 1914  
 IV, 17–22: Wolfgang Helck, Urkunden der 18. Dynastie, nebst Übers., Berlin 1955–61  
 V, 1–3: Hermann Grapow, Religiöse Urkunden, nebst Übers., Leipzig 1915–17  
 VI, 1–2: Siegfried Schott, Urkunden mythologischen Inhalts, Leipzig 1929–39  
 VII, 1: Kurt Sethe, Historisch-biographische Urkunden des Mittleren Reiches, Leipzig 1935  
 VIII, 1: Kurt Sethe, Thebanische Tempelinschriften aus der griechisch-römischen Zeit, Berlin 1957 (hg. von Otto Firchow)
- Vandier, Manuel – Jacques Vandier, Manuel d'archéologie égyptienne, 5 Bde, Paris 1952–69
- Vandier, Mo'alla – Jacques Vandier, Mo'alla, La tombe d'Ankhtifi et la tombe de Sébekhotep, BdE 18, 1950  
 Vandier-d'Abbadie, oDeM – s. o. DeM 2001–3053
- Vercoutter, L'Égypte – Jean Vercoutter, L'Égypte et le monde égéen préhellénique, BdE 22, 1956
- Vernier, Bijouterie et Joaillerie – Émile Vernier, La bijouterie et la joaillerie égyptiennes, MIFAO 2, 1907
- Vortr. Marburg – Vorträge der orientalischen Tagung von Marburg, Fachgruppe Ägyptologie 1950, Hildesheim 1951
- Wallert, Palmen – Ingrid Wallert, Die Palmen im Alten Ägypten, Eine Untersuchung ihrer praktischen, symbolischen und religiösen Bedeutung, MÄS 1, 1962
- Wallert, Verzierte Löffel – Ingrid Wallert, Der verzierte Löffel, Seine Formgeschichte und Verwendung im alten Ägypten, ÄA 16, 1967
- Wb – Wörterbuch der ägyptischen Sprache, hg. von Adolf Erman und Hermann Grapow, 6 Bde, Berlin u. Leipzig 21957
- Wb, Belegst. – Wörterbuch der ägyptischen Sprache, hg. von Adolf Erman und Hermann Grapow, Die Belegstellen, 5 Bde, Berlin u. Leipzig 1940–59
- Wb + Ortsangabe + Nr. – Zettel des Berliner Wörterbuchs
- Wenamun – pMoskau Nr. 120, s. LEST, 61–76
- Westendorf, Darstellungen des Sonnenlaufes – Wolfhart Westendorf, Altägyptische Darstellungen des Sonnenlaufes auf der abschüssigen Himmelsbahn, MÄS 10, 1966
- Westendorf, Koptisches Handwörterbuch – s. KoptHWb
- Westendorf, Med. Gramm. – s. Grundriß der Medizin VIII
- Wild, Ti – s. Épron-Wild, Tombeau de Ti
- Wildung, Rolle äg. Könige I – Dietrich Wildung, Die Rolle ägyptischer Könige im Bewußtsein ihrer Nachwelt. Teil I: Posthume Quellen über die Könige der ersten vier Dynastien, MÄS 17, 1969
- de Wit, Temple d'Opet – Constant de Wit, Les inscriptions du temple d'Opet à Karnak, 3 Bde, BAe 11–13, 1958–68
- Wolf, Kunst – Walther Wolf, Die Kunst Ägyptens, Gestalt und Geschichte, Stuttgart 1957
- Wresz., Atlas – Walter Wreszinski, Atlas zur altägyptischen Kulturgeschichte, 3 Bde, Leipzig 1923–38
- Zauzich, Schreibertradition – Karl-Theodor Zauzich, Die ägyptische Schreibertradition in Aufbau, Sprache und Schrift der demotischen Kaufverträge aus ptolemäischer Zeit, 2 Bde, ÄA 19, 1968

## Museen und Fundorte

ÄS	= Ägyptische Sammlung (mit der Standortangabe)	MFA	= Museum of Fine Arts, Boston
Baltimore, W.A.G.	= Baltimore, Walters Art Gallery	MMA	= Metropolitan Museum of Art, New York
BM	= British Museum, London	München, ÄS	= München, Ägyptische Sammlung
G + Zahl	= Grab Gisa	QV	= Queens' Valley (Königinnengräbertal)
IM	= Inventar Mirgissa	RS	= Ras Schamra
Kopenhagen, NCG	= Kopenhagen, Ny Carlsberg Glyptothek	TT	= Theban Tomb (Grab Theben-West Nr. ...)
KV	= Kings' Valley (Königsgräbertal)	Tübingen, ÄS	= Tübingen, Ägyptische Sammlung
London, U.C.	= London, University College		

## Abbildungsnachweis

- Sp. 11 Meidum: Pyramide von Meidum, Zeichnung des Autors.
- Sp. 13 Meidum: Lageplan, nach PM IV, 88 vereinfacht.
- Sp. 15–16 Meir: Originalzeichnung des Autors.
- Sp. 26 Memphis: Lageplan, Originalzeichnung der Autorin.
- Sp. 82 Meret: Oberteil der Stele Museum Puschkin, Alte Sammlung Golenischeff, Album 1, Nr. 143, zur Verfügung gestellt von der Autorin.
- Sp. 105–106 Meroe, Schrift: Die hieroglyphischen und die kursiven Formen der meroitischen Schrift nach: Hintze, in: Africa in Antiquity I, Brooklyn 1978, 93, Abb. 67.
- Sp. 111–112 Messer: Abb. 1–13 Schematische Zeichnungen des Autors.
- Sp. 171 Modelle: Abb. 1 Säule mit Brennbehälter und Basis aus Kahun, Manchester 276.
- Sp. 173 Modelle: Abb. 2 Isis, Votivtafel mit griechischer Weihinschrift, Sammlung Hoffmann.
- Sp. 174 Modelle: Abb. 3 Königsbüste mit demotischer und hierogl. Inschrift, Kairo JE 45905.
- Sp. 182 ff. Möbel: Abb. 1 Holzverbindungen, Zeichnung des Autors;  
Abb. 2 AR-Kästen nach (a) Dows Dunham und W. K. Simpson, Mastaba of Queen Mersyankh III, fig. 8; (b) Borchardt, Sahure II, pl. 60; (c) Duell, Mereruka, pl. 72; (d) Murray, Saqqara Mastabas I, pl. 23; (e) Jéquier, Tombeaux, fig. 50.  
Abb. 3 Tische nach (a) C. Ransom Williams, Decoration of the Tomb of Per-nēb, New York 1932, pl. 12; (b) Davies-Gardiner, Antefoker, pl. 32; (c) CG 20561; (d) Davies, Tombs of Two Officials, pl. 4.
- Sp. 227 Musawwarat es-Sufra: Lageplan, Zeichnung des Autors nach: Hintze, in: Wissenschaftliche Zeitschrift der Humboldt-Universität 11, 1962, 442 Abb. 1.
- Sp. 249 Mut-Tempel, Karnak: Lageplan, nach PM II<sup>2</sup>, Tf. XXIV.
- Sp. 298 Naga ed-Deir: Lageplan, Zeichnung des Autors.
- Sp. 345–6 Naqada: (1) Lageplan, nach Fischer, Coptite Nome, Map;  
(2) Lageplan der 1. Dyn. – Mastaben von Naqada, nach G. Lampe in: De Morgan, Recherches sur les Origines de l'Égypte II, Paris 1897, Abb. 513.
- Sp. 347 Naqada: Siedlungs- und Friedhofsbereich nördl. Naqada beim alten Ombos, nach W. Kaiser, in: MDAIK 17, 1961, 8 Abb. 2.
- Sp. 383–4 Neferusi: Lageplan, Zeichnung des Autors (Original).
- Sp. 405–10. 423–6. 435–7. 444–6 Nekropolen: Lageskizzen der Autoren.
- Sp. 565 Ohrenstelen: Stele aus William M. Flinders Petrie, Memphis I, pl. 13.
- Sp. 645 Palast: Palasthieroglyphenzeichnungen des Autors.
- Sp. 955 Per-nu: Schreibungen für *pr-nzr* bzw. *pr-nw*: A nach Fakhry, The Monuments of Sneferu II, 88, fig. 72; B nach Jéquier, Pepi II, II, pl. 60. Zeichnungen des Autors.
- Sp. 935 Per-wer: Schreibungen für *pr-wr*: A nach Fakhry, The Monuments of Sneferu II, 90 fig. 75f.; B nach Lauer, Histoire Monumentale des Pyramide I, 167 fig. 54. Zeichnungen des Autors.
- Sp. 1001–2 Pfannengräber: Karte Verbreitung der Pfannengräberkultur, Zeichnung des Autors.
- Sp. 1023–4 Philae: Plan von Philae, Zeichnung Irmtraud Noering, teilweise basierend auf Lyons, A Report on the Island and Temples of Philae, 1908, teilweise auf Giammarusti und Roccati, File.
- Sp. 1126 Proskynese: Anbetung und Proskynese nach Davies, Ramose, pl. 34.
- Sp. 1159 Protosinaitische Inschriften: Zeichenliste, nach Albright, The Protosinaitic Inscriptions and their Decipherment, Cambridge 1966.
- Sp. 1198 Punt: Lageplan, Zeichnung des Autors.

- Sp. 1206 ff. Pyramiden AR: Abb. 1 Lageplan. Zeichnung des Autors; Abb. 2 Lageplan der Stufenpyramide von Saqqara nach Helck, in: RE s. v. Pyramiden; Abb. 3 Stufenpyramide, Schnitt (nach Helck, a. a. O.); Abb. 4 Unterirdische Anlagen der Stufenpyramide (nach Helck, a. a. O.); Abb. 5 Südgrab der Stufenpyramidenanlage (nach Helck, a. a. O.); Abb. 6 Plan der Pyramide des Sechem-chet, nach Zeichnung Helck; Abb. 7 Unterirdische Anlage (Grabkammer) bei Sechem-chet (nach Helck, in: RE); Abb. 8 Südpypamide von Saujet el-Arjan (nach Helck, a. a. O.); Abb. 9 Magazintrakt der Südpypamide von Saujet el-Arjan (nach Helck, a. a. O.); Abb. 10 Schnitt durch die Pyramide von Meidum (nach Helck, a. a. O.); Abb. 11 Schnitt durch die Pyramide von Meidum (nach Helck, a. a. O.); Abb. 12 a Aufsicht auf die Innenanlagen der Knickpyramide von Dahschur (nach Helck, a. a. O.); Abb. 12 b und c Schnitt N-S und W-O durch die Knickpyramide von Dahschur (nach Helck, a. a. O.); Abb. 13 Innenanlagen der Kultpyramide der Knickpyramide von Dahschur, nach Fakhry, Sneferu I, Abb. 55-6; Abb. 14 Schnitt durch die Rote Pyramide von Dahschur und Aufsicht auf die Innenanlagen sowie Schnitt durch die Grabkammern, Originalzeichnungen des Autors; Abb. 15 Schnitt durch die Cheopsypamide von Gisa (nach Helck, a. a. O.); Abb. 16 Pyramidenanlage des Djedefre von Abu Roasch, Zeichnung des Autors; Abb. 17 Cephrenpyramide von Gisa, (a) Schnitt N-S, (b) Aufsicht auf Innenanlagen (nach Helck, a. a. O.); Abb. 18 Schnitt N-S und Innenanlagen der Mykerinospyramide von Gisa (nach Helck, a. a. O.); Abb. 19 Schnitt der Kammeranlagen der Mykerinospyramide und Aufsicht auf die hintersten Kammern (nach Helck, a. a. O.); Abb. 20 Kultpyramide des Mykerinos, Zeichnung des Autors; Abb. 21 Innenanlage der Mastaba des Schepseskaf (nach Helck, a. a. O.); Abb. 22 Innenanlage der Chentkaus-Pyramide (nach Helck, a. a. O.); Abb. 23 Innenanlage der Unas-Pyramide (nach Helck, a. a. O.).
- Sp. 1263 ff. Pyramiden MR: Abb. 24 Pyramide Amenemhets I. bei Lischt, nach PM IV, 78; Abb. 25 Pyramide Sesostri's I. bei Lischt, nach Edwards, *The Pyramids*?, 180; Abb. 26 Pyramide Sesostri's II. bei Illahun, nach PM IV, 106; Abb. 27 Pyramide Amenemhets III. bei Dahschur, Originalzeichnung des Autors; Abb. 28 Pyramide Amenemhets III. bei Hawara, nach Ahmed Fakhry, *The Pyramids*, Chicago 1961, 223 Abb. 113; Abb. 29 Schematische Zeichnung einer Pyramidenanlage von Gebel Barkal, nach Fakhry, op. cit., 243 Abb. 121.

### Addenda et Corrigenda zu Band IV

- Sp. 11 Abb. Meidum-Pyramide: Statt E 1 lies E 3, statt E 3 lies E 1.
- Sp. 14 Zeile 1: lies  $\text{ⲉⲃ}$ .
- Sp. 65 zu Menschenopfern s. jetzt Yoyotte, in: EPHE V<sup>e</sup>, 89, 1980-1, 31 ff.
- Sp. 125 Migräne: Zu Sprüchen gegen Migräne s. Papyri Deir el-Medineh, Nr. 1 vso.
- Sp. 155, 18. Zeile von unten: lies CG 205 16.
- Sp. 247 zu „Mut unter ihren Fahnenmasten“ (*Mwt brt snwt.s*) in Heliopolis vgl. jetzt Yoyotte, in: EPHE V<sup>e</sup>, 89, 1980-1, 59-71; zu anderen Mut-Kulten lokaler Art ebd., 71-77.
- Sp. 257 Abschnitt G, 2. Absatz, 4. Zeile lies: „Töchter des Gaufürsten Chui (*Ḥwḥ*), des en Sohn Djau (*Dꜣw*) als Wesir die Staatsgeschäfte leitete, sowie für Merenre und für Pepi II.“
- Sp. 275 Stichwort Myrrhe, Zeile 15: Die äg. Bezeichnung für Myrrhe war *brj(t)* >  $\text{ⲃⲣⲓ}$ , s. v. \*Räucherung.
- Sp. 340 Namenstilgung: Zur Ersetzung von *nh* durch *br* „Feind“ im Demotischen vgl. \*Philensis-Dekret.
- Sp. 340 Anm. 13 lies: RdE 8, 1951, 215 ff.
- Sp. 360 vorletzte Zeile lies: Herodot II, 178-179.
- Sp. 460 Anm. 21 füge hinzu: „Eine Prophetenstelle für Nephthys von Hu ist für die beginnende Ptolemäerzeit belegt durch den Besitzer des Pap. Bremner-Rhind (BAe III, 33, 7-8)“ (E. G.).
- Sp. 484 Nilgans: s. jetzt Edel, in: SÖAW 375, 1980, 33-34.
- Sp. 582, Zeile 21: Hinzuzufügen: Dankopfer nach Rettung aus Schiffbruch im „Schiffbrüchigen“ 55-56.
- Sp. 604 Orakel E.: Zum Orakelpriester vgl. \*Priester, Anm. 79.
- Sp. 683 Verweiseinfügung: Osymandyas (griechisch für *Wsr-mꜣt-Rꜥ* = Ramses II.) s. \*Ramesseum.
- Sp. 672 Papyrusraufen, füge als Hinweis hinzu: S. auch Balcz, in: ZÄS 75, 1939, 32-38.
- Sp. 689 zu Pap. Boulaq A 3 (= Nr. 6): füge hinzu: Y. Koenig, *Le papyrus Boulaq 6*, BdE 87, 1981.
- Sp. 696 Zusatz: Pap. DeM 39 s. Sauneron, in: *Livre de Centenaire*, 1981, 135 ff.
- Sp. 719 Leiden D 1 (= 348 vso) füge hinzu: = Pap. Anastasi IV 10, 5-10, 8 (vgl. B 4).  
Leiden B 12 (= I 371) füge hinzu: Guilmot, in: ZÄS 99, 1972, 94.
- Sp. 762 Pap. demot. Berlin D 11: zu 8351 s. als Variante Louvre B 3 = Nr. 10605.
- Sp. 770 Pap. demot. Berlin 16 a (= Nr. 3102): Kopie bei Pap. demot. Turin B 4 a (Cat. 2144).
- Sp. 783 In der Konkordanz sollte hingewiesen werden, daß Berlin 15558 erwähnt wird bei Pap. demot. München II A 62.
- Sp. 838 füge hinzu: pLille 110 = Pap. Sorbonne 205-213, vgl. Françoise de Cenival, in: IFAO *Livre de Centenaire*, 1981, 193 ff.
- Sp. 896 Pap. demot. Wien II, 11 (= D 10000) ist auf \*Lamm des Bokchoris zu verweisen.

Megiddo (Karte 9 g), j. Tell el-Mutesellim, äg. *m-k-tj* (*ma-k-ta*), im AT מִגִּדּוֹ, im NT (Off. Joh. 16, 16) Ἀραμυεδδὸν (d. i. „Berg von M.“), in den Amarnabriefen *magida*, *makida*. Ort im Süden der großen Ebene Jesreel, nahe der Kreuzung zweier wichtiger Straßen, einmal Gaza–Damaskus (Via maris) und Akko–Sichem–Jerusalem, am Ausgang des Engpasses über den Karmel, zwischen Küstenebene und Jesreel-Tal. Die Ausgrabungen 1903–1905 (Schumacher) und 1925–1939 (Oriental Institute, Chicago) zeigten, daß M. vom präkeramischen Neolithikum bis zur Eisenzeit (Perserzeit) besiedelt war; 20 Besiedlungsschichten wurden aufgedeckt.

M. wird in äg. Dokumenten zuerst z. Zt \*Thutmosis' III. erwähnt<sup>1</sup>, und zwar im Zusammenhang mit dem 1. Feldzug dieses Königs im 23. Jahr<sup>2</sup> gegen eine Koalition von 330 Fürsten unter der Leitung von \*Qadesch. Die den Vormarsch Thutmosis' III. auf dem Weg von Taanach her erwartenden syrischen Truppen werden durch dessen Vorstoß über Aruna und den Bergpaß zum Rückzug in die Stadt M. gezwungen; der durch die Plünderung des gegnerischen Lagers entstandene Zeitverlust nimmt den äg. Truppen die Möglichkeit, M. sofort zu stürmen, so daß nach mehrmonatiger Belagerung zwischen Thutmosis III. und den Fürsten ein Vertrag auf Lebenszeit Pharaos abgeschlossen und diesen der Abzug (auf Eseln anstelle der weggenommenen Streitwagen) erlaubt wird. Die Stadt selbst wird, landwirtschaftlich reich, der kgl. Verwaltung unterstellt.

pErmitage 1116A (z. Zt Amenophis' II.) nennt unter den Botschaftern aus Nordkanaan und \*Askalon an erster Stelle den Boten aus M.<sup>3</sup> Ein Keilschrifttext aus dem M. benachbarten Taanach<sup>4</sup> erwähnt M. als Zentrum der äg. Verwaltung in dieser Gegend; älter als die Amarnabriefe, dürfte diese Erwähnung ebenfalls z. Zt Amenophis' II. anzusetzen sein. Vielleicht wird unter diesem Herrscher auch einmal die „Umgebung von M.“ erwähnt<sup>5</sup>.

Sechs Amarnabriefe stammen aus M.; ihr Absender ist der Fürst Biridja. Unter anderem ist von Corvée-Arbeiten in der Nähe von M. die Rede, für die Biridja verantwortlich ist<sup>6</sup>.

Aus der Zt Ramses' II. beschreibt pAnast. I die Gefahren des Gebirgspasses, der von der Küstenebene nach M. führt<sup>7</sup>.

In den stereotypen Ortsnamenlisten findet sich M. bei Thutmosis III.<sup>8</sup>, Amenophis III.<sup>9</sup> (Soleb), bei Sethos I.<sup>10</sup> (Wadi Abbad), unter Ramses II.<sup>11</sup> und III.<sup>12</sup> und zuletzt bei Scheschonq<sup>13</sup>.

Der Sieg \*Nechos über Judas König Josiah (2. Kg., 23, 29 ff.) bei M. ist in keinem historischen Dokument erwähnt<sup>14</sup>.

Zahlreiche äg. Funde<sup>15</sup> wurden während der Ausgrabungen in M. gemacht. Wohl das älteste Stück mit Inschrift ist die Statuette des Gaufürsten Thothotep aus der Zt Sesostri' II. und III. Es ist umstritten, ob dieser hohe Beamte wie Sinuhe aus politischen Gründen nach Asien geflüchtet ist – dann wäre anzunehmen, daß M. frei von äg. Oberherrschaft gewesen sei; oder ob es sich um „Antikenhandel“ (etwa der Hyksos-Zt) handelt oder, uns wahrscheinlicher, um ein Anzeichen äg. Verwaltung in Kanaan in der 12. Dyn. Hierher gehört auch das Siegel eines „Viehzählers“ (*hsb jhw*) *Jw-f-snb*, dessen Amt ihn möglicherweise nach M. brachte. Dieses Siegel wurde im Gegensatz zu den anderen MR-Gegenständen im Kontext der frühen Mittleren Bronzezeit gefunden, alle anderen hingegen in späteren Schichten, darunter z. B. ein typisches „magisches Messer“ (\* „Zaubermesser“), dessen Besitzerin den semitischen Namen *B<sup>st</sup>-wmu* trug. Kgl. \*Skarabäen der 12. Dyn., des NR wie der SpZt wurde ebenfalls in M. ausgegraben.

Aus dem NR wurde in M. eine Steatit-Scheibe des Wesirs Chai (*H<sup>7</sup>*) unter Ramses II. gefunden; aus dieser Zt sind besonders bedeutsam die Elfenbeinfunde aus dem Palast des örtlichen Herrschers. Es handelt sich um Stücke verschiedener Datierung; zu der jüngsten Gruppe gehört eine Miniatur-Schreiberpalette mit dem Namen Ramses' III. sowie ein Gegenstand mit der Aufschrift des Namens einer „Sängerin des Ptah ... des großen Fürsten von Askalon Kerker“ (Kalkal?). Einige Schnitzereien zeigen starken äg. Einfluß, wie die eines Siegesfestes eines kanaanitischen Königs<sup>16</sup>: Rechts ist der feierliche Einzug des Herrschers hoch zu Wagen dargestellt, links das Festmahl im Palast.

Mit der bronzenen Statuettenbasis Ramses' VI. aus M. enden die kgl. äg. Denkmäler für geraume Zeit.

Von den zahlreichen Funden der äg. SpZt ist besonders das Bruchstück einer großen Stele \*Scheschonq I. wichtig<sup>17</sup>. Dieses Siegesdenkmal zeigt, daß die Erwähnung von M. in der Städteliste dieses Königs auf Tatsachen beruht.

<sup>1</sup> S. jedoch Görg, in: GM 11, 1974, 23 mit dem Vorschlag, M. auch in den Ächtungstexten des MR zu lesen. Zur Schreibung des Namens s. Manfred Görg, Untersuchungen zur hieroglyphischen Wiedergabe palästinensischer Ortsnamen, Bonn 1974, 137–155. – <sup>2</sup> Urk. IV, 647–667 (Annalen); 1234–1236 (Gebel Barkal-Stele); 1246–1247 (Armant-Stele). – <sup>3</sup> Epstein, in: JEA 49, 1963, 50. – <sup>4</sup> Hrozný, in: Ernst Sellin, Eine Nachlese auf dem Tell Ta'annek, Wien 1905, 36f. – <sup>5</sup> Urk. IV, 1308, 11; Edel, in: ZDPV 69, 1953, 123; Aharoni, in: JNES 19, 1960, 182, der *h-w-k-t-tj* in *h(?)w m-k-ta* verbessert. – <sup>6</sup> EA 242–246. 365. – <sup>7</sup> pAnast. I, 23, 1. –

<sup>9</sup> Simons, Topographical Lists, 111 (Ia, b<sup>2</sup>, II 31). – <sup>10</sup> Giveon, in: VT 14, 1964, 243. – <sup>11</sup> Simons, op. cit., 147 (XVII). – <sup>12</sup> Ebd., 149, 165 (XIX, 3; XXVII, 18); Kitchen, Ram. Inscr. II, 148. – <sup>13</sup> Simons, op. cit., List XXXIV mit ungewöhnlicher Schreibung. – <sup>14</sup> Simons, op. cit., 178. – <sup>15</sup> Jean Yoyotte, Nêchaô, in: Suppl. au Dictionnaire de la Bible, 378. – <sup>16</sup> PM VII, 380–381 mit Bibliographie. Dabei ist zu korrigieren, daß nur eine einzige Statuette des Thothotep gefunden wurde, nicht vier, und daß das Zaubermesser („ivory wand“) ins MR zu datieren und nicht „probably Dyn. XVIII“ ist. – <sup>17</sup> Zu den Problemen fremder Einflüsse in dieser Kunstform vgl. Helene Kantor, in: JNES 15, 1955, 153–171. – <sup>18</sup> Clarence S. Fisher, Excavation of Armageddon, OIC 4, Abb. 7 A, B.

*Lit.:* Gottlieb Schumacher und Carl Steuernagel, Tell el-Mutesellim I, Leipzig 1908; Carl Watzinger, Tell el-Mutesellim II, Leipzig 1929; P. L. O. Guy und R. M. Engberg, Megiddo Tombs, Chicago 1938; Robert Lamon und Geoffrey M. Shipton, Megiddo I, Chicago 1939; Gordon Loud, Megiddo II, Chicago 1948; Gordon Loud, The Megiddo Ivories, Chicago 1939; Aharoni und Yadin, in: Michael Avi Jonah und E. Stern, Encyclopedia of Archaeological Excavations in the Holy Land III, Jerusalem 1977, 830–856; Harold Nelson, The Battle of Megiddo, Chicago 1913; Christophe, in: RdE 6, 1950, 89–114.

R. G.

**Mehen (mhn)** die „Ringelschlange“: 1. sie umgibt im Amduat schützend den Sonnengott in der Unterwelt ab der 7. Nachtstunde<sup>1</sup>, ist auch sonst Schutzgott in der Unterwelt<sup>2</sup> und wird als solcher auch von Isis ihrem Sohn Horus gebracht<sup>3</sup>. Man bezeichnet sie auch als „lebend an Gestalten“ (*nhu-jru*)<sup>4</sup>. 2. als Bezeichnung eines Spiels s. Schlangenspiel.

<sup>1</sup> Hornung, Amduat, 119,5; 124,6; 134,6; 141,7; 186,5; cf. CT 387–390 (Brigitte Altenmüller, Synkretismus in den Sargtexten, GOF IV, 7, Wiesbaden 1975, 82). – <sup>2</sup> CT VI, 74j; VII, 438h. Als Schützer des Herzens des Toten CT VII, 462b. – <sup>3</sup> CT VI 390a–b; VII, 381 (*Hr smsw*). – <sup>4</sup> Hornung, a.a.O., 128 zu 491.

W. H.

**Mehet-weret (mht wrt)** Göttin in Kuhgestalt, Personifizierung des Urstoffes, der Urflut, ein weibliches Komplement des Nun. Ihr Name kann am besten als „die große Flutfülle“<sup>1</sup> übersetzt werden. In der Römerzeit wollten die Priester im ersten Bestandteil das Verb *mhtj* „schwimmen“ erkennen, und so entstand die Deutung „die große Schwimmerin“<sup>2</sup>. In griech. Form wurde der Name als Μεθώρεα wiedergegeben und nach der *Interpretatio Graeca* soll die Göttin die Fülle und die Güte des Kosmos dargestellt haben<sup>3</sup>.

M. gehört zu der ältesten Schicht der äg. Mythologie. Sie erscheint in den Pyramidentexten<sup>4</sup>. Auch in der späteren Totenliteratur taucht sie zuweilen

auf<sup>5</sup>. Ihre Erwähnung in diesem Bereich wurde durch ihre Identifikation mit <sup>6</sup>Hathor und <sup>7</sup>Nut herbeigeführt. Von ihr als Gottesmutter erhoffte man sich eine Wiedergeburt nach dem Tod. Als Urwasser und als Himmelskuh ist sie natürlicherweise zur Mutter des <sup>8</sup>Re geworden<sup>9</sup>. Das Sonnenkind sitzt zwischen ihren Hörnern<sup>7</sup>. Ihre mütterliche Rolle kommt auch im Tempelritual zum Ausdruck, wo der Ernährung des Königs durch M. mit <sup>10</sup>Milch gedacht wird<sup>7</sup>. In derselben Szene kommt auch der Name der <sup>11</sup>Ihet-Kuh vor; die beiden wurden also als nächstverwandte göttliche Wesen aufgefaßt, und sie wurden auch miteinander identifiziert<sup>9</sup>. Als Urgöttin wurde M. in <sup>12</sup>Esna als eine Form der <sup>13</sup>Neith betrachtet<sup>10</sup>. Ebenda spricht man von ihren sieben Worten, die zu göttlichen Wesen geworden sind<sup>11</sup>; später wurden sie in der Götternekropole von Esna in Falkengestalt begraben<sup>12</sup>. Dieser abstrakte Mythos von göttlichen Schöpfungsworten (*ḏjstw*) ist eine späte Interpretation der in den Sargtexten mehrfach belegten sieben Knoten (*tzwt*) der M.<sup>13</sup> In mehreren Versionen dieser Sargtexte ist der Name M. mit Pluralstrichen versehen<sup>14</sup>. Es wurde also auch die Existenz einer Gruppe von M.-Kühen angenommen.

Auch eine Verbindung mit der Göttin Schedit (*šdjt*) läßt sich nachweisen; dies wurde sowohl durch die Kuhgestalt der beiden als auch durch die Ähnlichkeit der Zeichen *šd* und *mht* in ihren Namen herbeigeführt<sup>15</sup>.

<sup>1</sup> Kees, Götterglaube, 75. – <sup>2</sup> Esna III, 33 (206, 13); Esna V, 268. – <sup>3</sup> Plutarch, De Iside, 56 (374 B); John Gwyn Griffiths, Plutarch's de Iside et Osiride, Cardiff 1970, 208, 512. – <sup>4</sup> Pyr. 289c, 508a, 1131b. – <sup>5</sup> Z. B. CT IV, 244a, 248b; V, 211a, 212a, 222a, 225a; Tb. 124. – <sup>6</sup> CT IV, 244a, Tb. 17 (Urk. V, 36f.); Esna III, 31 (206, 7) (M. = Neith). In Esna III, 29 (206, 1) wird nämlich die Metamorphose der Neith in eine Kuh erwähnt. – <sup>7</sup> Norman de Garis Davies, The Temple of Hibis in El Khargeh Oasis III, New York 1953, Tf. 3, Register VII; Esna III, 33 (206, 13); Esna V, 268. – <sup>8</sup> Daumas, Mammisis de Dendara 181, Tf. 67. – <sup>9</sup> Esna III, 33 (206, 13); Esna V, 268. – <sup>10</sup> Esna III, 33 (206, 12); Esna V, 267f. – <sup>11</sup> Sauneron, in: BSFE 32, 1961, 43ff.; Esna III, 33 (206, 1); Esna V, 268. – <sup>12</sup> Esna III, 14 (197, 24); Esna V, 351. – <sup>13</sup> CT V, 211a, 212a, 222a, 225a, 226a. – In spell 407 und 408 findet man ein Wortspiel mit „nördlichem (*mht*) Himmel“. – <sup>14</sup> Ebd. (vgl. auch Pyr. 1131b). – <sup>15</sup> Adolphe Gutbub, Textes fondamentaux de la théologie de Kom Ombo, Kairo 1973, 467, 482 Anm. p, q.

L. K.

**Mehi (mhtj)** hoher Offizier (*tzwt pdwt*)<sup>1</sup> und Standarten(?)-Träger, der auf den Reliefs Sethos' I. an der nördl. Außenwand des Hypostylen Saals in Karnak mehrmals unmittelbar neben dem König dargestellt war<sup>2</sup>, dessen Bild aber später



Ramses II. durch sein eigenes als Prinz ersetzt hat<sup>3</sup>. Er dürfte mit dem (ohne Titel genannten) *Mbj* eines Liebesliedes<sup>4</sup> gleichgesetzt werden: „Da begegnete ich *Mbj* auf seinem Streitwagen mit seinen jungen Leuten“.

<sup>1</sup> Vgl. Alan R. Schulman, *Military Rank, Title and Organisation in the Eg. NK*, MÄS 6, Berlin 1964, 72f.; Kitchen, *Ram. Inscr.* V, 29.4; IV, 5.8; 7.10. Nach Lopez und Yoyotte, in: *BiOr* 26, 1969, 7 „chargé de la disposition tactique des troupes“. – <sup>2</sup> William J. Murnane, *Ancient Eg. Coregencies*, SAOC 40, Chicago 1977, 61. – <sup>3</sup> Breasted, in: *ZÄS* 37, 1899, 136. – <sup>4</sup> pChester Beatty I vso C, II, 4ff. (= Tf. 23); vgl. Schott, *Liebeslieder*, 40. W.H.

**Mehit (*mbjt*)**, Löwengöttin, die infolge des allgemeinen Vermenschlichungsprozesses der Götter auch eine Mischgestalt (Frauenkörper, Löwenkopf mit Atefrone)<sup>1</sup> erhielt. Der Name steht möglicherweise mit dem Verbum *mb* „packen“ im Zusammenhang<sup>2</sup>. Die Deutung „die Volle“ oder „das (wieder) Vollgemachte“ (Himmelsauge)<sup>3</sup> spiegelt die Weiterentwicklung des Wesens der Göttin wider. In der Mythologie ist sie Gefährtin des \*Onuris in \*Thinis. Die einfache Sage vom Jägerheros, der die Löwin aus der fernen Wüste heimgebracht hat, wurde im astralen Sinn umgedeutet. In ihrem Namen sah man einen Hinweis auf das Füllen des Mondauges<sup>4</sup>. Auch \*Tefnut, mit der sie identifiziert wurde, wurde des öfteren als Mondauge betrachtet<sup>5</sup>. Die Verbindung mit Tefnut brächte eine Angleichung in Edfu an \*Hathor und \*Sachmet mit sich<sup>6</sup>. Da die \*Uräuschlange mit einer Reihe von Löwengöttinnen verbunden wurde, hat notwendigerweise auch im Fall von M. die Gleichsetzung stattgefunden<sup>7</sup>. Daneben dürfte auch die Ähnlichkeit der Namen (*mbjt*-*mbjt*) mitgespielt haben. In \*Sebennyto, wo M. als „Tochter des \*Re“ galt, erscheint sie auch unter dem Namen Djedet (*ddt*)<sup>8</sup>. Theologisch schwer durchschaubar sind die Motive, die ihrer Identifikation mit dem Lepidotot-Fisch zugrunde lagen<sup>9</sup>. In Lepidotopolis im thinitischen Gau (\*Mescheich) stand ein Tempel des Onuris und der M. Der Lepidotot wurde auch „M., Herrin von Thinis“ genannt<sup>10</sup>. Außer dem Kult der Göttin in der Stadt bildete sicher auch der Gleichklang der Wörter *mbjt* M. und *mbjt* „die Fische“ ein knüpfendes Band zwischen der Löwin und dem heiligen Fisch.

Zu den bemerkenswerten Denkmälern des Kultes der M. gehört ein Altar aus der Saitenzeit<sup>11</sup> und ein Würfelhocker mit einem Opfergebet an M., angeblich aus der Zt Amenophis' III.<sup>12</sup>

<sup>1</sup> Junker, *Onurislegende*, 57. – <sup>2</sup> Ebd., 131. – <sup>3</sup> Kees, *Götterglaube*, 10; Sethe, *Urgeschichte*, § 23. – <sup>4</sup> Junker,

a.a.O., 144f. 149. 153. – <sup>5</sup> RÄRG, 474. – <sup>6</sup> Junker, a.a.O., 49. – Vgl. auch Černý-Gardiner, *Hier. Ostraca*, Tf. 8, 5.5f.: „M. von *Mu-ist*, Sachmet des Sahure“, mit der Sonnenbarke (*mskt*) gleichgesetzt. – <sup>7</sup> Junker, a.a.O., 57. – <sup>8</sup> Ebd., 58f. – <sup>9</sup> Gamer-Wallert, *Fische und Fischkulte*, 97. – <sup>10</sup> RÄRG, 192. – <sup>11</sup> Gauthier, in: *ASAF* 35, 1935, 207ff. – <sup>12</sup> Vandier, in: *RdE* 6, 1951, 21ff., bes. 24.

*Lit.*: Junker, *Onurislegende*.

L.K.

**Mehl.** Nach den Darstellungen des AR wird Getreide nach dem Dreschen zunächst zerstampft, um die Hülsen zu entfernen. Das dadurch entstehende Gemisch wurde anscheinend *sht* genannt<sup>1</sup>. Dieses wurde dann auf der Mühle gemahlen (\*Mühlstein); dabei entstand ein weiteres Gemisch aus Kleie und Mehl, das *dwdw* genannt wurde<sup>2</sup>, das dann ausgesiebt wurde (*sj dwdw*). Töpfe aus Assuan<sup>3</sup> nennen als Inhalt *sht dwdw* (*dwdw sht*)<sup>4</sup>, wobei Untersuchungen des Inhalts sechszeilige Gerste feststellten<sup>5</sup>. Dieses Vorstadium des Mehls wurde auch medizinisch verwendet (*dwdw n sht*)<sup>6</sup>. In den Gebelein-Papyri unterscheidet man *dwdw* und *dwdw nfr*<sup>7</sup>; in den Abusirpapyri liefert man *dwdw* in *nmst*-Krügen an<sup>8</sup>. Der Begriff *dwdw* verschwindet mit dem AR und den medizinischen Papyri. In der großen Opferliste von Medinet Habu werden verschiedene Mehlartern als *skj* und *sht* aufgeführt, wobei in Summierungen jeder Begriff auch für den anderen stehen kann<sup>9</sup>; beide werden unter „Getreide“ verrechnet und zwar zumeist unter *bd* (Emmer), obwohl auch *skj* von Gerste (*jt*)<sup>10</sup> oder von Weizen (? *zwt*)<sup>11</sup> genannt wird. Dabei erscheinen jeweils zwei Ausmahlverhältnisse (das eine doppelt so viel wie das andere); abgerechnet wird mit 6-Schalen.

Der Begriff *nd* (HOGIT) erscheint zuerst am Ende des AR<sup>12</sup> und wird im NR häufiger<sup>13</sup>, wenn auch M. allgemein nicht oft genannt wird<sup>14</sup>. Parallel dazu wird einmal ein semitisches Fremdwort *šuluta* (= שולוט) in einem Schultext benutzt<sup>15</sup>. In einem Papyrus der Ramess.Zt<sup>16</sup> zeigt es sich, daß eine Einheit M. noch 1/31 „Unreinheiten“ (*gmw* = „Steinchen“) enthalten konnte; das Mehl scheint noch einmal „windgereinigt“ worden zu sein.

<sup>1</sup> Bisher ist *sht* als Getreideart (so Elmar Edel, *Die Felsgräber der Qubbet el Hawa bei Assuan II.* 1. 2, 16; *Wb* IV, 267, 9–12) oder als Frucht (Winfried Barta, *Die altäg. Opferliste*, MÄS 3, Berlin 1963, pass.) angesehen worden, jedoch spricht besonders die Benutzung des Wortes *sht* in der Opferliste von Medinet Habu dagegen und für einen Zustand des Mehls (s.u.). – <sup>2</sup> *Wb* V, 502, 8–10; Edel, *op. cit.*, 24; Paule Posener-Krieger, *Les Archives du temple funéraire de Néferirkarê-Kakai*, BdE 65. 1, Kairo 1976, 254. – <sup>3</sup> Edel, *op. cit.*, 25. – <sup>4</sup> Edel

*M. V. Edel*

verweist op. cit., 27 darauf, daß in einem einzigen Grab statt *dwdw* nur *dw* geschrieben wird; es dürfte sich um eine Kurzschreibung handeln. Wenn es in Assuan neben *št dwdw* auch *p<sup>t</sup> dwdw* gibt, ist vielleicht auch noch ein bestimmter Zustand des Mehls auf dem Wege seiner Herstellung mit diesem Namen *p<sup>t</sup>* anzusetzen. — <sup>5</sup> Edel, op. cit., 25. — <sup>6</sup> pEbers 38, 14. — <sup>7</sup> Paule Posener-Krieger, in: GM 25, 1977, 68 ff. — <sup>8</sup> pHier. BM (Posener-Krieger und de Cenival), Tf. 34. — <sup>9</sup> Kitchen, Ram. Inscr. V, 133, 10 (348) ist mit 135, 2 (421) zu vergleichen. — <sup>10</sup> Kitchen, op. cit., V, 128, 1. — <sup>11</sup> Ebd. V, 128, 2. Besonders in den Opferlisten (vgl. Barta, op. cit., pass.) werden ein „weißes“ und ein „grünes“ *št* aufgeführt, ohne daß diese Bezeichnungen zu erklären sind. Hier wird (im Gegensatz zu der sonstigen Abrechnungspraxis in der Opferliste von Medinet Habu) auch *št* von *jt* (Gerste) genannt: Kitchen, op. cit. V, 123, 13. — <sup>12</sup> Edel, op. cit., 24 (Assuan); er verweist für das MR auf Meir IV, Tf. 20. — <sup>13</sup> Wb II, 370, 16; pKahun 20, 5; pMallet, 1, 12; Wilhelm Spiegelberg, Rechnungen aus der Zt Setis I., Leipzig 1896, pass.; AEO II, 227\* f. — <sup>14</sup> oDeM 579 vso 3; Černý-Gardiner, Hier. Ostraca, Tf. 45, Nr. 1 rto 5; in oDeM 115, rto 12 wird um M. gebeten. — <sup>15</sup> pAnast. IV, 17, 4. — <sup>16</sup> Barns, in: JEA 34, 1948, 40 ff.

W. H.

Mehrsprachigkeit. Dank ihrer geographischen Isolation, ihrer nationalen und staatlichen Geschlossenheit und schließlich ihres geopolitischen Vorsprungs war die Verständigung mit den anderssprachigen Nachbarn für die Ägypter keine dringende Notwendigkeit. Mindestens bis zum Ausgang des MR sahen sich die Ägypter auf einer Insel der Zivilisation und waren somit – sofern der Kontakt mehr als zufällig war oder über den einzelner Individuen (\*Sinuhe) hinausging – kaum motiviert, Sprachen zu lernen. Bei fortschreitender Expansion, zunächst nach Süden, und Zunahme von Handelsexpeditionen und Vorstößen in den syro-palästinensischen Raum bediente man sich dann der M. „ägyptisierter“<sup>1</sup> Ausländer (*j<sup>3</sup>.w<sup>2</sup>*); die etwa seit Ende der 5. Dyn. zu „Dolmetscherkorps“ (\*Dolmetscher) zusammengefaßt und organisatorisch den Leitern (*j<sup>m</sup>-r<sup>3</sup> h<sup>3</sup>swt*) der aus den Grenzgebieten (etwa Elephantine) operierenden Auslandsabteilungen der Zentralverwaltung<sup>3</sup> unterstellt wurden (Titel *j<sup>m</sup>-r<sup>3</sup> j<sup>3</sup>.w*).

Im NR tritt hier trotz unverändert hoher Einschätzung der eigenen Sprache ein Wandel ein: Ägypten erweitert einerseits Hoheitsgebiet und Einflußsphäre großräumig und muß andererseits die Existenz einer Reihe von hochorganisierten Völkern und deren Sprachen zur Kenntnis nehmen. „Ägyptisch“ wird – bei allem Primat – zu einer Sprache unter anderen<sup>4</sup>. Nicht nur die umfangreiche, von Ägyptern<sup>5</sup> keilschriftlich abgefaßte diplomatische Korrespondenz (Archive von Amarna – \*Amarna-Briefe – und \*Königsbriefe

aus Boğazköi<sup>6</sup>) und der diplomatische Dienst (\*Diplomatische Beziehungen), ebenso die Verwaltung der vorderasiatischen Provinzen (keilschr. *šakin māti/rābišu*, äg. *j<sup>m</sup>-r<sup>3</sup> h<sup>3</sup>swt m<sup>h</sup>wt* „Vorsteher der nördlichen Fremdländer“ mit Amtssitz in Gaza für Provinz Kanaan, Kumidi für Provinz Upe und Simyra für Provinz Amurru<sup>7</sup>) und des vollständig in ägyptisches Staatsgebiet eingegliederten Nubiens und weiter Teile des Sudans („Vizekönig von Kusch“ mit Amtssitz wohl \*Aniba), der gewaltig angestiegene Außenhandel (\*Handel) und der Bedarf an ägyptischen Residenten an den Höfen<sup>8</sup> und in den Städten Vorderasiens forderten nun auch Ägypten M. ab, wengleich die Ägyptisierung von Ausländern auch im Bereich der Sprachmittlung eher noch intensiviert wird<sup>9</sup>. Die zunehmend in hohe und höchste Stellen einrückenden „Ausländer“ tragen allerdings nicht zu einer Zunahme der M. bei: Die ehemals ägyptisierten Fremden sind ungeachtet weiter erkennbarer Herkunft seit langem in Sprache und Handeln Ägypter. Eine \*Ausbildung in \*Fremdsprachen findet im Verhältnis von „Meister“ zu „Schüler“ dort statt, wo sie gebraucht wird und Tradition hat (vgl. pAnast. I); daß sie selbst in Verwaltungs- und Hofkreisen vereinzelt blieb, zeigt der Zustrom von \*Fremdwörtern: Gerade wessen Selbstbewußtsein ihm unnötig erscheinen läßt, eine andere Sprache zu lernen, der integriert mit den importierten Gegenständen und Begriffen auch deren Bezeichnungen – als Wörter der eigenen Sprache. Erst in der 3. Zwischenzeit und im letzten Jahrtausend wird der Wandel grundlegend. Ägypten nimmt die internationale Politik mehr hin als daß es sie bestimmt. Die Ägypter setzen den Wechselfällen ihres politischen Schicksals (\*Fremdherrschaft) die Widerstandsfähigkeit „innerer Emigration“ entgegen, und ihre Sprache zeigt kaum Reflexe der Herrschaft von Äthiopen, Assyern, Persern, ja nicht einmal der jahrhundertelangen der Griechen. Sich arrangieren zu müssen mit den jeweiligen Herren, macht M. nun zur unerwünschten Notwendigkeit und stilisiert Fremdwörter zur „Unterwanderung“: Mit den Fremden spricht man in ihrer Sprache, die eigene aber hält man von ihnen frei. War dem mächtigen Ägypten der Fremde willkommen gewesen, lehnt ihn das schwache nun ab<sup>10</sup>. Auf der anderen Seite veranlassen Neigung und Notwendigkeit eines Lebens in fremder Umwelt die \*Griechen in Ägypten, sich der Sprache der Beherrschten zuzuwenden (\*Graeco-ägyptische Literatur). So wird Ägypten im Laufe der PtolZt weitgehend zweisprachig, ohne daß sich die beiden Sprachen merklich beeinflussen. Nur im Stil der Satzperioden der bilinguen Dekrete, die – von Ägyptern konzipiert

– griechisch abgefaßt und schließlich ins Ägyptische übersetzt werden<sup>11</sup>, macht sich das Griechische bemerkbar. Wenngleich das generationenlange Zusammenleben die allmähliche Assimilation der Griechen (\*Griechen in Ägypten) unvermeidbar gemacht haben muß, läßt doch erst die Herrschaft der Römer Zusammengehörigkeitsgefühl entstehen; mit den Ressentiments fallen auch die Schranken der Sprachen und das Ägyptisch/Koptische öffnet sich einem breiten Strom griechischer Fremdwörter: Das Koptische wird zur gemeinsamen Sprache der graeco-ägyptischen Unterschicht<sup>12</sup>.

<sup>1</sup> Fischer, *Inscriptions from the Coptite Nome*, AnOr 40, 1964, 30. – <sup>2</sup> Goedicke, in: JEA 46, 1960, 60ff. – <sup>3</sup> S. dazu Eva Martin-Pardey, *Untersuchungen zur ägyptischen Provinzialverwaltung bis zum Ende des Alten Reiches*, Hildesheimer Ägyptologische Beiträge 1, Hildesheim 1976, 188ff. – <sup>4</sup> Thot als derjenige, „der die Sprache von Land zu Land schied“ o.ä., s. Černý, in: JEA 34, 1948, 121ff. – <sup>5</sup> Elmar Edel, *Der Brief des ägyptischen Wesirs Pašijara an den Hethiterkönig Hattušili und verwandte Keilschrifttexte*, Nachrichten der Akad. d. Wissenschaften in Göttingen, Phil.-Hist. Kl., 1978, Nr. 4, 153. – <sup>6</sup> Edel, in: *Jahrbuch für Kleinasienische Forschungen II*, 1953, 262ff.; ders., in: *Geschichte und Altes Testament (Fs Alt)*, Tübingen 1953, 29ff.; ders., in: SAK 1, 1974, 105ff.; ders., in: *Nachrichten der Akad. d. Wiss. in Göttingen, Phil. Hist. Kl.*, Nr. 4, 1978, 119ff. – <sup>7</sup> Helck, *Beziehungen*<sup>2</sup>, 248ff. – <sup>8</sup> S. etwa Elmar Edel, *Ägyptische Ärzte und ägyptische Medizin am hethitischen Königshof*, Rhein.-Westf. Akad. d. Wiss. G 205, 1976, 86f.; vgl. auch Helck, *Beziehungen*<sup>2</sup>, 432ff. – <sup>9</sup> Desroches-Noblecourt, in: *Actes 21. Congrès Intern. Orient.* 1948, 68ff.; Sauneron und Yoyotte, in: RdE 7, 1950, 67ff.; vgl. Ani 10, 6 „man lehrt den Nubier Ägyptisch und den Syrer und jeden Ausländer ebenso“; zum Spracherwerb der Ägypter vgl. auch Helck, *Beziehungen*<sup>2</sup>, 1971, 435ff. – <sup>10</sup> Jetzt erst gilt, was über das Verhältnis der Ägypter zum Ausland (\*Fremde, Verhältnis zur) gesagt wurde. – <sup>11</sup> Wilhelm Spiegelberg, *Das Verhältnis der griechischen und ägyptischen Texte in den zweisprachigen Dekreten von Rosette und Kanopus*, Papyrusinstitut Heidelberg, Nr. 5, Berlin und Leipzig 1922, 178ff. – <sup>12</sup> Zum Verhältnis von Griechisch und Koptisch zur Kaiserzeit vgl. MacMullen, *Provincial Languages in the Roman Empire*, in: *American Journal of Philology* 87, 1966, 7ff. (Hinweis J. Horn).

F. J.

### Mehrstimmigkeit s. Musizierpraxis

Meidum (ميدوم; Karte 2b). Der Name des modernen Dorfes M. ca. 75 km s. Kairo auf dem w. Ufer des Niltals dient zur Bezeichnung der 3 km w. in der Wüste gelegenen Pyramide und des Gräberfeldes an der engsten Stelle zwischen Niltal und \*Fajjum. Er geht zurück auf griech. Μοιθυμυς (var. Μοεθυμυς, Μυθυμυς)<sup>1</sup>, demot. *mri-jtmw*<sup>2</sup>,

das in dieser Form über die Pianchi-Stele<sup>3</sup> und den pWilbour<sup>4</sup> bis zurück in die 18. Dyn. belegt ist<sup>5</sup>. Die Siedlung *mri-jtmw* scheint eine Gründung der frühen 18. Dyn. zu sein<sup>6</sup>, als die Gegend von M. noch zum 21. o.äg. \*Gau gehörte; erst in der Ptolemäerzeit wird M. als südlichstes Territorium dem memphitischen Gau zugerechnet. Archäologische Spuren der antiken Siedlung M. sind bislang nicht bekannt.

Die heute mit dem Namen M. bezeichnete Nekropole und die unmittelbar zu ihr gehörige Siedlung (\*Pyramidenstadt) trugen im MR den Namen *dd-Snfrw*<sup>7</sup>, der, mit der Pyramide determiniert, in den Abusir-Papyri der 5. Dyn. mehrfach erwähnt ist<sup>8</sup>. Belege dieses Namens vor der 5. Dyn. fehlen bislang<sup>9</sup>.

Zentrum und wohl auch ältester Teil der heute mit dem Namen M. bezeichneten Nekropole ist die Pyramide von M.<sup>10</sup> Die ursprünglich siebenstufige Stufenpyramide (E 1) über quadratischem Grundriß (Kantenlänge 108 m = 210 Ellen, Höhe 72 m, Neigungswinkel 73–74°) wurde zunächst zu einer achtstufigen Anlage (E2) (Kantenlänge 118,5 m = 230 Ellen, Höhe 82 m) erweitert und schließlich durch Auffüllung der Stufen zu einer „echten“ Pyramide umgebaut (Kantenlänge 144,15 m–144,64 m = 280 Ellen, Höhe 91,92 m = 180 Ellen, Neigungswinkel 51° 52')<sup>11</sup>. Alle drei Baustufen erhielten eine polierte Außenverkleidung, waren also jeweils als endgültiger Bauzustand konzipiert. Durch alle drei Baustufen führt von N her – 30 m über der Basis beginnend – ein schräg abfallender Gang in den anstehenden Fels, um von unten her senkrecht in die Sargkammer mit Kraggewölbe einzumünden, die sich direkt auf dem gewachsenen Felsboden erhebt.

Die Pyramide ist heute bis zu einer Höhe von 65,4 m erhalten und wird bis 25 m Höhe von einem Schuttkegel umschlossen, der sich aus natürlichem Verfall und vor allem dem Raubbau späterer Generationen (mindestens seit ptol. Zt)<sup>12</sup> ergeben hat<sup>13</sup>. Baustufe E3 ist nahezu völlig unter Schutt verborgen, E1 und E2 ragen darüber von ihrer 3. bis 7. Stufe turmartig auf.

Um die Pyramide zog sich eine ca. 2 m hohe steinerne Umfassungsmauer (ca. 215 × 236 m), die im S eine (völlig zerstörte) wohl vierstufige Nebenpyramide mit T-förmiger Kammer einschloß (Kantenlänge ursprünglich 28 m, Höhe ursprünglich ca. 16 m), im N ein Mastabagrab mit gut erhaltener Bestattung. Durch die Umfassungsmauer führte auf der O-Seite ein Tor mit Torraum; an ihm endete der gepflasterte und einst von Mauern flankierte Aufweg (L. 210 m, Br. innen ca. 3 m, außen ca. 6 m); der zugehörige Taltempel konnte bislang, da unter dem Grundwasserspiegel, nicht freigelegt werden. In der

Achse des Aufwegs liegt die Tür des direkt an Baustufe E3 der Pyramide angelehnten zweiräumigen Tempels (Br. 9 m, T. 6,5 m), der ohne Inschriften und Darstellungen geblieben ist. In einem kleinen Hof zwischen Tempel und Pyramidenbasis (E3) beiderseits eines \*Altars je eine unbeschriftete hochrechteckige Stele (H. 4,10 m) mit Bogenabschluß (\*Schlangensteine?).

Südlich des Aufwegs sind Reste einer antiken Baurampe festgestellt worden, die in nahezu rechtem Winkel auf die Ostseite der Pyramide zuführte<sup>14</sup>.

Eine Datierung der Pyramide von M. hat sich mangels zeitgenössischer Inschriften an Pyramide und Tempel primär an baugeschichtlichen Beobachtungen zu orientieren. E1 und E2 stehen typologisch am Ende der Entwicklungsreihe Stufenpyramide von \*Sakkara (\*Djoser) – Unvollendete Pyramide (\*Sechemchet). E3 kann als Ergebnis der architektonischen „Versuche“ von \*Dahschur-Süd (Knickpyramide) und Dahschur-Nord („Rote“ Pyramide) angesehen werden und ist andererseits die unmittelbare Vorstufe zur klassischen Pyramidenform von \*Gisa. Die damit eingegengte Datierung von E3 auf die späten Regierungsjahre des \*Snofru wird bestätigt durch den als zeitgenössisch zu erschließenden Namen *dd-Snofru* für die Nekropole und Pyramidenstadt von M. (s.o.), durch die Beamtengräber bei der Pyramide (s.u.) und durch die \*Besucherinschriften des MR und NR, in denen Snofru als einziger König genannt wird. E1 und E2 sind einem der Herrscher unmittelbar vor Snofru zuzuschreiben, evtl. \*Huni, ohne daß hierfür ein positiver Beweis erbracht werden könnte.

Die Dreizahl der Pyramidenbauten des Snofru (Dahschur-Süd und -Nord und M.) erklärt sich vielleicht aus einer aus späteren Quellen sprechenden kultischen Sonderstellung der M.-Pyramide als Vorläufer der \*Sonnenheiligtümer der 5. Dyn.<sup>15</sup>, einer kultischen Funktion, in deren Rahmen Snofru nicht als historischer König,

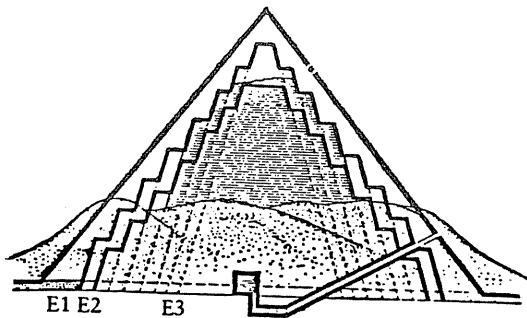

Pyramide von Meidum

sondern unter dem Namen „Horus Snofru“ als Erscheinungsform des Horus verehrt wurde<sup>16</sup>.

Die Pyramide von M. wird durch das MR und NR immer wieder besucht, wie \*Besucherinschriften im Tempel belegen; Graffiti aus ptol. Zt finden sich hoch an der Pyramide – ein Zeichen für den fortschreitenden Verfall des Bauwerks.

Die Nekropole von M. gliedert sich in drei Sektoren<sup>17</sup>: 1. 'Far South Cemetery' 4 km s. der Pyramide, Mastabas des AR, Schachtgräber des MR und NR, Gräber der SpZt. 2. 'Far North Cemetery' bei Esbet Sidi Abu en-Nur, Gräber des AR, SpZt-Friedhof. 3. Um die Pyramide ziehen sich, durchsetzt von Gräbern des MR, NR, vor allem der Libyerzt und der gr.-röm. Zt, folgende Grabgruppen des AR als wesentlichster Teil der Nekropole: a. 'Great West Cemetery', Schachtgräber 3./4. Dyn.; b. 'Far West Cemetery', Reihen kleiner Schachtgräber der 3./4. Dyn., teils unfertig und unbenutzt; c. 'Far North-West Cemetery', zerstörte Gräber der 4. Dyn. (Cheops?); d. 'North Mastaba Field', Mastabas (Nr. 1–16 nach Petrie) der Snofru-Zeit mit Inschriften und Darstellungen, darunter die Doppelgräber von Nefermaat/Atet und Rahotep/Nofret; e. 'South Mastaba Field', anonyme Mastaba-Gräber (Nr. 17–29 nach Petrie) der frühen 4. Dyn., darunter Mastaba Nr. 17, größtes Privatgrab von M., direkt an der NO-Ecke der Umfassungsmauer der Pyramide, mit Granitsarkophag, sorgfältigster Steinbearbeitung und gut erhaltener Bestattung, evtl. Grab eines Prinzen<sup>18</sup>.

Pyramide, Umfang der Nekropole der 3./4. Dyn. und die hohe technische und künstlerische Qualität einzelner Gräber legen Zeugnis davon ab, daß M. unter Snofru eines der politischen und kulturellen Zentren in Äg. war. Die archäologische Forschung von Meidum<sup>19</sup> beschränkt sich bislang auf die Arbeiten Petries (1892, 1910, 1912) und Rowes (1929–32); letztere sind noch weitgehend unveröffentlicht<sup>20</sup>. Pyramidenkomplex und Nekropole bedürften dringend weiterer Untersuchungen.

<sup>1</sup> Yoyotte, in: RdE 15, 1963, 87 ff. – <sup>2</sup> Wilhelm Spiegelberg, Demotische Urkunden des Zenon-Archivs, Demotische Studien 8, Leipzig 1929, 32; ders., Der Sagenkreis des Königs Petubastis, Demotische Studien 3, Leipzig 1910, Kol. K 11; Q 31; R 11. – <sup>3</sup> Urk. III, 5, 2–8; 25, 10–26. 28. – <sup>4</sup> pWilbour B § 50. – <sup>5</sup> Relief München GL 299; Riqqeh and Memphis VI, 10 f., Tf. 15; Urk. IV, 1487, 2. – <sup>6</sup> Deir el-Bahari V, 5; vgl. Yoyotte, in: RdE 15, 91. – <sup>7</sup> Statuette Berlin 20581; pWestcar 6, 26; 7, 1–10; Yoyotte, o. c., 96 ff. – <sup>8</sup> Paule Posener-Krieger, Les archives du temple funéraire de Néferirkarê-Kakai I, Kairo 1976, 268. 623–624. – <sup>9</sup> Zum Namen vgl. auch Maragioglio-Rinaldi, in: Or 40, 1971, 67–74. – <sup>10</sup> Zu den architektonischen Details zuletzt Vito Maragioglio-

Celeste Rinaldi, L'architettura delle piramidi menfite III, Rapallo 1964, 6–53, Tf. 2–7. – <sup>11</sup> Zur Baugeschichte: Ludwig Borchardt, Die Entstehung der Pyramide an der Baugeschichte der Pyramide bei Meydum nachgewiesen, Berlin 1928. – <sup>12</sup> Vgl. Maragioglio-Rinaldi, o.c., Tf. 3, fig. 6. – <sup>13</sup> Die Theorien von Kurt Mendelssohn, Das Rätsel der Pyramiden, Bergisch Gladbach 1974, 100–131, über eine „Baukatastrophe“ in M. und den Einsturz von E3 während der Erbauung sind von J.-Ph. Lauer, in: CdE 51, Nr. 101, 1976, 72–89, in aller Deutlichkeit widerlegt worden. – <sup>14</sup> Zuletzt Maragioglio-Rinaldi, o.c., 29–31, Tf. 5. – <sup>15</sup> Wildung, in: RdE 21, 1969, 135–145; Paule Posener-Krieger, l.c. – <sup>16</sup> Quellen bei Wildung, Rolle äg. Könige I, 111 ff. – <sup>17</sup> Für Details vgl. PM IV, 88, 90–95. – <sup>18</sup> Lauer, in: CdE 51, Nr. 101, 1976, 76, schlägt sogar vor, Huni sei in Mastaba 17 bestattet worden, da E2 bei seinem Tod noch unfertig war. – <sup>19</sup> Zusammengestellt von Rowe, o.c. (s. Lit.), 6–11. – <sup>20</sup> Rowe, o.c.; vgl. PM IV, 90–96 und Yoyotte, o.c., 93, mit Anm. 5.

Lit.: PM IV, 88–96; William M. Flinders Petrie, Medum, London 1892; Meydum and Memphis (III); Alan Rowe, The Eckley B. Coxe Jr. Expedition. Excavations at Meydum, 1929–30, in: The Museum Journal, XXII/1, 1931; Jean Yoyotte, in: RdE 15, 1963, 87–98. D. W.

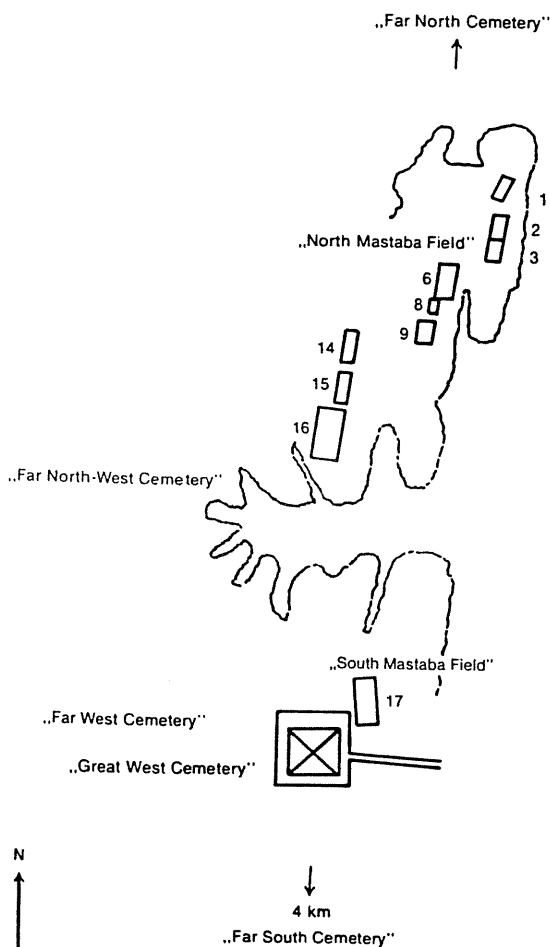

Meir ( مَر , Karte 3 a), griech. Μοῖραι in der Toparchie des Kussites<sup>1</sup>, äg. *Mr-wr*<sup>2</sup>, Dorf (belegt ab 220 n. Chr.) im Kulturland westlich el-Qusije, namengebend für die Westnekropole von *qjs* (\*Qusae, el-Qusije) (14. o. äg. \*Gau).

Die Nekropole 5 km südwestlich Meir, für die im AR die Bezeichnung *wrt nbt m3't3*, in der SpZt vielleicht *j3t-nbt* „der Sykomorenhügel“<sup>4</sup> nachzuweisen ist, wurde an einem Wadi gegründet, durch das ein Karawanenweg von el-Qusije über Deir Muharrak nach der Oase \*Farafra führt<sup>5</sup>; hier liegt auch ihr eigentliches (südliches) Zentrum mit Felskammergräbern der 6. Dyn. (Gruppe E)<sup>6</sup>. Vorgelagerte Flachgräber sollen alle Perioden ab dem AR belegen<sup>7</sup>, doch sind, meistens durch Särge, inschriftlich nur das AR-MR und die griech.-röm. Zt faßbar. Die NR-Nekropole dürfte teilweise auf der anderen Seite bei Quseir el-Amarna zu suchen sein<sup>8</sup>. Ca. 300 m nördlich liegt eine weitere Gräbergruppe des AR (D)<sup>9</sup>, ca. 900 m nördlich Gruppe C aus der 2. Hälfte der 12. Dyn., ca. 1,3 km nördlich der Hauptfriedhof des MR (B) mit vorgelagerten Flachgräbern, ca. 1,5 km nördlich ein „Nebenfriedhof“ des AR und (frühen?) MR (Gruppe A)<sup>10</sup>. Die Grabungen in der im 19. Jh. intensiv geplünderten Nekropole durch Chassinat, Chaschaba Bey (1910–14) u. a.<sup>11</sup>, zuletzt durch die Universität von Alexandria<sup>12</sup>, erbrachten zwar zahllose Einzelfunde<sup>13</sup>, verzichteten aber auf einen Gesamtüberblick, ein Mangel, der nur teilweise durch die Publikation der wichtigeren Felsgräber wettgemacht wird<sup>14</sup>.

Eine in ihrer Bedeutung umstrittene Liste von 59 *h3tj-c* im Grab des Uchhotep III.<sup>15</sup> (früher als „Nomarchenliste“, heute als fiktive(?) Ahnenreihe interpretiert)<sup>16</sup> liefert wohl auch Namen von Priestervorstehern aus Qusae vor der 6. Dyn., wie vielleicht den *Ntr-hrw*<sup>17</sup>, ist aber leider stark zerstört. So ist die älteste nachweisbare Grabanlage (A 1) die des Vorstehers von Oberägypten und Priestervorstehers der Hathor von Qusae *Nj-nh-Ppj* (*Mrj-Rc*) *Sbk-htp*, genannt *Hpj-km* (*3*)<sup>18</sup>, dem zunächst im Priesteramt, dann als *mr smcw*<sup>19</sup> sein Sohn *Ppj-nh* genannt *Hnj(t)-km* (Anlage A 2, Zeit Pepi I.–Pepi II.) folgte<sup>20</sup>. Möglicherweise hat der Vater sein Grab bereits als Doppelanlage (zwei nebeneinanderliegende rechteckige Hallen mit Pfeilerumgang, an die sich nach hinten unregelmäßige Kammern anschließen) geplant, neben die dann sein Sohn eine kleinere ähnliche Anlage setzte, die er mit den größeren Hallen durch einen seitlichen Durchbruch verband. Das kleinere Grab weist eine zur Längsachse seiner Kammern verschobene Eingangsachse und einen als \*Serdab (Statuenkammer) gedeuteten seitlichen Erweiterungsraum nach Norden auf, der Reihen von gemalten Statuen des

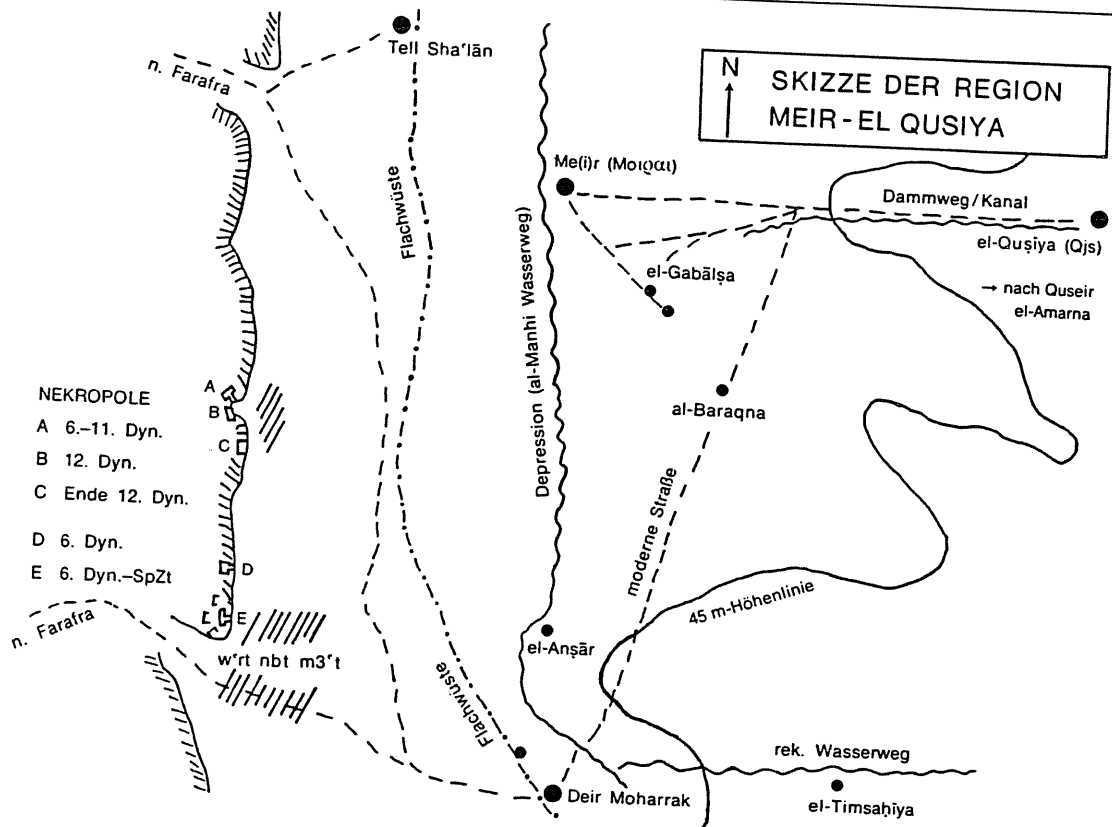

Grabherrn zeigt<sup>21</sup>. Die wie bei seinem Vater im ganzen von memphitischen Vorbildern beeinflusste Grabdekoration<sup>22</sup> weist einzelne singuläre Züge auf, die der Persönlichkeit eines Malers *Jrj* zugesprochen wurden<sup>23</sup> (*hrj-ḥb zš mdžt nṯr pr-ʿ3*). Ob der mit der Familie des *Sbk-ḥtp* wohl verwandte Priestervorsteher *Ppj-ḥb smsw(?)*<sup>24</sup> aus Quseir el-Amarna unmittelbar *Hnj(t)-km* folgte oder später anzusetzen ist, bleibt offen<sup>25</sup>. Jedenfalls suchte sich der Vorsteher von O. Äg. und Priestervorsteher *Ppj-ḥb hrj-jb Nfr-k3* genannt *Hnj*<sup>26</sup>, ein weiterer Sohn des *Sbk-ḥtp*, der über 100 Jahre alt werden sollte<sup>27</sup>, eine freie Stelle<sup>28</sup> in der Südnekropole aus (D2, Zeit Pepi II.). Um ihn herum liegen einfache Kammergräber von Verwandten (D1)<sup>29</sup>. Sein im größeren Stil mit gedrängter Szenenfolge dekoriertes Grab<sup>30</sup> (mit teilweise gemauertem Vorhof) zeigt als Neuerung eine teilweise Bemalung der Sarkkammern<sup>31</sup>. Dies wiederholt sich in dem Grab des Vorstehers von O. Äg. und Priestervorstehers *Hpj-km* (A4)<sup>32</sup>, der, falls wirklich ein Sohn des *Ppj-ḥb hrj-jb*, zum Gräberbezirk seiner Großeltern zurückkehrte (Zeit ca. Pepi II.–Merenre II.)<sup>33</sup>. Nach der Auflösung der staatlichen Einheit dürften die Herren von Qusae zunächst mit denen von

Assiut den \*Herakleopoliten nahegestanden haben, einige in Meir bestattete Parteigänger hatten Objekte mit Königsnamen des Meribre Cheti und des \*Merikare bei sich<sup>34</sup>. Aus der „Ahnenreihe“ lassen sich vor der 12. Dyn. indirekt nur *Rnsj*<sup>35</sup> und *J3m*<sup>36</sup> sichern. Vielleicht gehört das restaurierte Grab eines Uchhotep, Sohn des Jam (A3)<sup>37</sup>, abseits der Hauptnekropole des MR nicht wie angenommen in die Mitte, sondern an den Anfang einer Nomarchenfamilie<sup>38</sup>. Der Nomarch (\*Bürgermeister) *Snbj* (I.), Sohn eines Nomarchen(?) *Wh-ḥtp*, begründete die Nekropole der 12. Dyn. (B1)<sup>39</sup>. Sein Grab, eine kleine Kammer mit hinterer Statuennische (die Nordwand blieb unfertig), weist jenen eigenen lokalen Reliefstil auf, der meist durch seinen „Realismus“ oder „Naturalismus“ bei Menschen- und Tierfiguren frappiert, allerdings wohl Vorläufer im AR hatte<sup>40</sup>. Neu ist die Bildgliederung bei Jagdszenen durch die die Standlinie verlassende wellenförmige Wüstenzeichnung<sup>41</sup>. Das Grab seines Sohnes *Wh-ḥtp* (I.), eine Pfeilerhalle mit umbauter Statuennische (B2), führt die realistische Reliefierung des Vaters weiter<sup>42</sup>. Das Grab des *Snbj* (II.), Sohn des Uchhotep I. und Enkel des Senbi I. (eine Pfeilerhalle und ein hinterer Raum mit Statuennische) blieb unfertig<sup>43</sup>. Eine

Scheintür nennt seine Schwester *Mrsj* (Anlage B3). Sie wird gleichgesetzt mit der Frau des Nomarchen *Wh-htp* (II.), Sohn eines *Wh-htp* (der wiederum gern mit dem Uchhotep, Sohn des Jam, von A3 gleichgesetzt wird), dessen Grab durch Kartuschen in die Zeit Amenemhets II. datierbar ist<sup>44</sup>. Bei ihm erfolgt der Zugang zur Statuen-nische seiner Hauptkammer über ein Podest, daneben öffnet sich der zweite hintere Raum. Stilistisch weichen seine farbigen stuckierten Reliefs von denen seiner Vorgänger zugunsten einer konventionelleren, der Residenzschule verpflichteten Darstellungsweise ab<sup>45</sup>. Wohl aus Raummangel legte sich der Nomarch *Wh-htp* (III.), Sohn eines *Wh-htp* und einer *Hnj hrj-jb*, sein Grab weiter südlich an (C1)<sup>46</sup>. Der Stil seines Kammergrabes, als manieristisch eingestuft, weicht nicht nur durch seine ungewöhnliche Farbgebung (Rosa- und Grüntöne) ab<sup>47</sup>. Neben der Verwendung königlicher Symbole wie der „Vereinigung der beiden Länder“<sup>48</sup> fallen Szenen auf, bei denen Frauen – Uchhotep hatte zwei Frauen und mehrere Töchter<sup>49</sup> – teils mit kunstvollen Frisuren und reichen Gewändern, teils nur im Schurz männliche Arbeiten, z.B. bei der Vogel-jagd oder beim Fischfang, verrichten. Dahinter mag eine Hathorsymbolik im Zusammenhang mit dem Tempel von Qusae stehen<sup>50</sup>.

Neben Uchhotep III. hat sich der sicher mit ihm verwandte Nomarch *Hc-hpr-Rc-snb* (ca. Zeit Sesostri II.) beisetzen lassen<sup>51</sup>, mit ihm bricht die Reihe der bekannten Nomarchen bzw. Bürgermeister von Qusae ab.

In der 13. Dyn. beginnt südlich el-Qusije die Verwaltungsregion Oberägypten<sup>52</sup>, wenig später wurde die Region des alten 14. o. äg. Gaues wohl von dem *h3tj-c* von *Nfrwsj* übernommen. In der 17. Dyn. lag bei (südlich?) el-Qusije die Grenze zwischen Thebanern und Hyksosanhängern<sup>53</sup>. Nach der Neuordnung der Verwaltung gehörte das Gebiet um el-Qusije bis in griech.-röm. Zt zum Territorium von \*Neferusi<sup>54</sup> bzw. später \*Hermopolis, dessen *h3tj-c* wenigstens formal auch die Priesteraufsicht in Qusae übernahmen<sup>55</sup>. In der Ortsnekropole wurden wohl nur noch unbedeutende Priester und Beamte beige-setzt.

<sup>1</sup> Meir I, 1; Marie Drew Bear, *Le nome Hermopolite, toponymes et sites*, s.v. *Μοῖραι* (im Druck). – <sup>2</sup> Vgl. „Moiris-Sec“; nahe dem westlichen Wüstenrand führte ein Wasserstrang an Meir vorbei, der in den heutigen Bahr Jusuf mündete, vgl. Karl Butzer, *Studien zum vor- und frühgeschichtlichen Landschaftswandel*, AAWLM 1958, 114. – <sup>3</sup> Karola Zibelius, *Ägyptische Siedlungen nach Texten des Alten Reiches*, Bh. TAVO 19, Wiesbaden 1978, 62–63. – <sup>4</sup> *Wsjr nb j3t nbj* (sic) genannt auf einem Sarg aus Meir, s. Kamal, in: ASAE 15, 1915, 206. – <sup>5</sup> Vgl. Legrain, in: ASAE 1, 1900, 73 ff. – <sup>6</sup> Durch

Steinbrüche sind zahlreiche unbeachtet gebliebene, unbeschriftete Kammergräber in Mitleidenschaft gezogen worden. – <sup>7</sup> Kamal, in: ASAE 14, 1914, 74. – <sup>8</sup> Zu Mumien des NR s. Quibell, in: ASAE 3, 1902, 255. – <sup>9</sup> Meir IV; PM IV, 255–256; sie gehört noch zum von uns als „Ortsnekropole“ bezeichneten Friedhofsteil. – <sup>10</sup> Zahlreiche einfache Kammergräber können auch in die Zeit vor der 12. Dyn. gehören. – <sup>11</sup> Grabungen aufgezählt Meir I, 14 f. – <sup>12</sup> Sami Gabra, in: *Bulletin of the Faculty of Arts, Fouad I University* 9, Teil 1, 1947, 131–134; CdE 22, Nr. 44, 1947, 260. – <sup>13</sup> Überwiegend im Museum Kairo in den Bänden des *Journal d'Entrée* zu finden. – <sup>14</sup> Unpubliziert bleiben Grab A 4; A 3; E 3; E 4. – <sup>15</sup> Meir III, 19 ff.; Tf. 10/11. – <sup>16</sup> Eingehend behandelt bei Ludwig Borchardt, *Die Mittel zur zeitlichen Festlegung von Punkten der ägyptischen Geschichte und ihre Anwendung*, Kairo 1935, 112–114. Von einer wertlosen Verwandtenzusammenstellung spricht Stock, *Erste Zwischenzeit*, 17. – <sup>17</sup> Borchardt, op. cit., 114. – <sup>18</sup> Meir V; Vandier, *Manuel II*, 308; Brunner, *Felsgräber*, 49; vgl. Baer, *Rank and Title*, 291. – <sup>19</sup> Martin-Pardey, op. cit. (s. Lit.), 124. – <sup>20</sup> Zur Datierung vgl. Baer, op. cit., 289. – <sup>21</sup> Brunner, op. cit., 52; Vandier, *Manuel II*, 309–310; Blackman, in: *JEA* 3, 1916, 254. Aus der Sargkammer des Sobekhotep stammen neben Statuen des Grabherrn zahlreiche Dienerfiguren, vgl. Smith, *Sculpture*, 94, 96–102. – <sup>22</sup> Smith, op. cit., 221 f. – <sup>23</sup> Hermann Junker, „Der Maler 'Irj“, *Anz. ÖAW*, Heft 4, 1956, 59 f. – <sup>24</sup> PM IV, 239–40; eine Verwandtschaft ist wegen des Namens seines Sohnes Sobekhotep wahrscheinlich, doch braucht Pepianch kein Sohn des Sobekhotep von Grab A 1 zu sein. – <sup>25</sup> Pepianch wurde meist als der „Ältere (*smsw*)“ der Söhne Sobekhoteps vor dem „Mittleren“ angesetzt; anders jetzt Kanawati, *Administration* (s. Lit.), 52, der „*wr*“ liest, und Martin-Pardey, op. cit., 124 f.; s. auch Baer, op. cit., 289. „*smsw*“ bedeutet wohl „der Erbberechtigte“. Wir wissen auch nicht, wie sich der „ältere“ Pepianch zu dem Sohn des Pepianch von Grab A 2 namens *Hnnjt Nfr-k3* verhält, der „Großes Gauoberhaupt des 14. o. äg. Gaues“ ist und eigentlich die Nachfolge seines Vaters hätte übernehmen müssen; zur Diskussion vgl. Henry G. Fischer, *Dendera in the third millennium B.C. down to the Theban domination of Upper Egypt*, *Locust Valley* 1968, 20–21; Martin-Pardey, op. cit., 123–124. – <sup>26</sup> Meir IV; Brunner, *Felsgräber*, 50; Vandier, *Manuel II*, 311. – <sup>27</sup> Meir IV, 24; Urk. I, 221. – <sup>28</sup> Meir IV, 24; Urk. I, 222. – <sup>29</sup> In Grab D 1 begegnet der Name der Frau des „Mittleren“ Pepianch *Hwt-jh(?)*; s. allg. Brunner, *Felsgräber*, 54; Meir V, 57–60. – <sup>30</sup> Smith, *Sculpture*, 221: Stil der ersten Zwischenzeit. – <sup>31</sup> Vgl. Wolf, *Kunst*, 250. – <sup>32</sup> Meir I, 6, 10–11. – <sup>33</sup> Vgl. Martin-Pardey, op. cit., 125; Brunner, *Felsgräber*, 54. – <sup>34</sup> PM IV, 258. – <sup>35</sup> Nach ihm wurde wohl ein Beamter genannt, s. Meir II, Tf. 15. – <sup>36</sup> Vgl. Grab A 3. – <sup>37</sup> Meir I, 11–12. – <sup>38</sup> Das Grab wurde von Uchhotep (III.), Sohn des Uchhotep, für seinen Verwandten (*jt*, eigtl. „Vater“) wohl an dessen altem Platz restauriert(?). Blackman rekonstruierte statt dessen einen Stammbaum, in dem Jam für einen Bruder Uchhoteps I. gehalten wird. – <sup>39</sup> Meir I; Vandier, *Manuel II*, 347 f. – <sup>40</sup> Smith, *Sculpture*, 240 f.; Wolf, *Kunst*, 377–378. Wolf sieht im Ti-Grab eines der Vorbilder. – <sup>41</sup> Smith, a.a.O.; Wolf, *Kunst*, 380–381. – <sup>42</sup> Meir II; Smith, *Sculpture*,

240; Vandier, Manuel II, 348; Wolf, Kunst, 38. – <sup>43</sup> PM IV, 251. – <sup>44</sup> Meir III; Vandier, Manuel II, 348. – <sup>45</sup> Smith, Sculpture, 241. – <sup>46</sup> Meir VI. – <sup>47</sup> Vgl. Smith, Sculpture, 241; Wolf, Kunst, 381. – <sup>48</sup> Vgl. Propyläen Kunstgeschichte Band 15 (ed. Claude Vandersleyen), Das Alte Ägypten, Berlin 1975, S. 301, wo Zerstörungen im Grab der „Anmaßung“ des Grabherrn zugeschrieben werden. – <sup>49</sup> Dazu Vandier, in: RdE 13, 1961, 100–101. – <sup>50</sup> Fischer, in: Fragen an die altägyptische Literatur (Gs Otto), Wiesbaden 1977, 161f. erinnert an den pWestcar V, 1ff. – <sup>51</sup> Kamal, in: ASAE 14, 1914, 74–78. – <sup>52</sup> Vgl. Helck, Verwaltung, 214. – <sup>53</sup> Vgl. Labib Habachi, The Second Stela of Kamose, ADAIK 8, Glückstadt 1972, 52; Gardiner, in: JEA 3, 1916, 103. – <sup>54</sup> Vgl. Helck, Gaue, 105. – <sup>55</sup> Urk. IV, 432. 441.

Lit.: Blackman und Apted, Meir I–VI; PM IV, 247–258; Kamal, in: ASAE 11, 1911, 7–39; ASAE 12, 1912, 97–127; ASAE 13, 1913, 166–178; ASAE 14, 1914, 73–87; ASAE 15, 1915, 198–206. 215–258. Eva Martin-Pardey, Untersuchungen zur ägyptischen Provinzialverwaltung bis zum Ende des Alten Reiches, HÄB 1, Hildesheim 1976, 120–125; Naguib Kanawati, The Egyptian Administration in the Old Kingdom, Warminster 1977, 52–54.

D. K.

Meißel können seit dem AR aus Stein oder aus Kupfer bestehen, das durch kaltes Hämmern gehärtet worden ist<sup>1</sup>. Vom MR an wird daneben auch Bronze verwendet<sup>2</sup>. Eisenm. sind erst in der SpZt zu belegen<sup>3</sup>. Geschlagen wird der M., der einen Holzgriff besitzen kann, mit einem Schlegel oder Hammer. Im Ägyptischen wird der M. in der Regel *mnh*<sup>4</sup> oder *mdjt*<sup>5</sup> genannt. Unter diesen beiden Bezeichnungen begegnet er in Werkzeuglisten sowohl der 4. bis 6. Dyn.<sup>6</sup> wie auch der 19. Dyn.<sup>7</sup>. Die Listen des NR werden dabei im Anschluß an das \*Mundöffnungsritual aufgezählt; sie zählen Gegenstände und Materialien auf, die im Verlaufe der Ritualhandlungen gebraucht werden<sup>8</sup>. Auch unter den sog. \*Gerätekaischen finden sich *mnh*- und *mdjt*-M.<sup>9</sup>. Desgleichen erscheinen M. neben anderem Werkzeug und Baugerät unter den Gründungsbeigaben – oft freilich nur in Modellform<sup>10</sup>.

Vielseitige Verwendung findet der M. sowohl als Spitzm. wie als Flachm. bei der Steinbearbeitung, etwa bei Steinbrucharbeiten, beim Grabbau oder bei der Flach- und Rundbildnerie<sup>11</sup>. Das gilt freilich nur für Weichgesteine wie \*Alabaster, \*Kalkstein oder \*Sandstein, während der M. beim Hartgestein allenfalls für die durch Steinpulverisierung modellierten letzten Details verwendet wird<sup>12</sup>. Zumindest hat man an unfertigen Hartgestein-Statuen im Gegensatz etwa zu Bildhauerlehrstücken und unfertigen Figuren aus Weichgestein keinerlei M.-Spuren gefunden<sup>13</sup>. Auch bei der Holzbearbeitung, z.B. beim Schiffsbau, werden

ebenso wie bei der \*Goldschmiedearbeit M. benutzt. Bildhauer oder Zimmerleute, die mit dem M. arbeiten und mitunter ihren Namen darauf eingravieren<sup>14</sup>, können besonders im NR den Titel „der den M. führt“ (*tj-mdj*) tragen<sup>15</sup>.

<sup>1</sup> Lucas, Materials<sup>4</sup>, 68. – <sup>2</sup> Vgl. Petrie, Tools and Weapons, 19ff., Tf. 21–23; Lucas, Materials<sup>4</sup>, 64. – <sup>3</sup> William M. Flinders Petrie, Six Temples at Thebes, London 1897, 18f. – <sup>4</sup> Wb II, 84, 12. – <sup>5</sup> Wb II, 188, 5–8. Vgl. auch *hri-jb* (oDeM 221, 2) *ꜥꜥꜥꜥ* (Černý, Etym. Wb, 293). – <sup>6</sup> Drei Listen: *Jzj* (Maria Mogensen, La Glyptothèque Ny Carlsberg, La Collection égyptienne, Kopenhagen 1930, Tf. 93, A 672); *Mnw-h'j.f* (Smith, in: JEA 19, 1933, 153f.); *K'j-m-nh* (Junker, Giza IV, 72f.). Vgl. auch Junker, Giza VII, 58; Barta, Opferliste, 45f. – <sup>7</sup> Zwei Listen: Sethos I. (Eugène Lefébure, Le Tombeau de Séti I<sup>er</sup>, Partie III, Paris 1886, Tf. 13; Ernesto Schiaparelli, Il Libro dei Funerali degli Antichi Egiziani III, Turin 1881, Tf. 70); *Mri-mri* (Boeser, Leiden IV, Tf. 14). Vgl. auch Otto, Mundöffnungsritual II, 20ff.; Barta, Opferliste, 129ff. – <sup>8</sup> Der *mdjt*-M. wird in Ritualszene 72B verwendet (Otto, Mundöffnungsritual II, 162ff.). Vgl. den *mdjt*-M. als Mundöffnungsgerät Wb II, 188, 8 (zusätzliche Belege sind z.B. CT III, 299d; pBoulaq III, 5, 20). – <sup>9</sup> Jéquier, Frises d'Objets, 277ff. – <sup>10</sup> Badawy, in: ASAE 47, 1947, 145ff., Tf. 19f.; William M. Flinders Petrie, Naukratis I, London 1886, Tf. 25; RÄRG, 264. – <sup>11</sup> Caroline Ransom Williams, The Decoration of the Tomb of Per-neb, New York 1932, 3ff.; Anthes, in: MDAIK 10, 1941, 79ff. – <sup>12</sup> Lucas, Materials<sup>4</sup>, 64ff. – <sup>13</sup> Campbell C. Edgar, Sculptors' Studies and Unfinished Works, CG Kairo 1906, IIIff.; Zuber, in: Techniques et Civilisations 5, 1956, 161ff.; 195ff. – <sup>14</sup> Petrie, Tools and Weapons, Tf. 22. – <sup>15</sup> Wb II, 188, 10; V, 348, 1; AEO I, 71\* f.

W. B.

Mekes. Das M.-Symbol ist ein kurzer, walzenförmiger Gegenstand mit schwalbenschwanzartigen Enden, wie deutlich die einzige, rundplastische Wiedergabe des Symbols in der Hand des Königs bei der Mykerinos-Triade in Boston zeigt<sup>1</sup>. Mitunter erinnert seine Gestalt jedoch auch an ein Salbgefäß oder an eine Buchrolle. Genauere Darstellungen lassen erkennen, daß das Symbol mit Binden umwickelt war, deren Farbe als gelb mit roter Zeichnung angegeben wird<sup>2</sup>. Sein Name lautet im MR *nms*<sup>3</sup> und ist seit der 18. Dyn. als *mks* belegt<sup>4</sup>. Das Symbol darf nicht mit einem ebenfalls *mks* genannten Zepher verwechselt werden<sup>5</sup>.

In besonders enger Verbindung steht das M.-Symbol mit dem Königskult. So hält es der König regelmäßig beim Hebsed-Lauf (\*Sedfest) neben der Geißel in Händen<sup>6</sup>. Durch Vermischung des Hebsed-Laufes mit dem Ruder-Lauf kann das M.-Symbol auch zusammen mit dem *hpt*-Gerät getragen werden<sup>7</sup>. Außerhalb des Hebsed-Laufes wird der König weit seltener im Besitz des M.-Symbols



gezeigt, jedoch z. B. bei Abbildungen neben Göttern<sup>8</sup> oder bei einem Königs-Determinativ auf dem \*Palermostein, das zu einer Inschrift über die Herstellung einer kgl. Statue gehört<sup>9</sup>. Schon im NR, regelmäßiger aber während der SpZt, werden auch Götter, z. B. \*Amun, \*Horus oder \*Osiris, mit dem M.-Symbol in Verbindung gebracht, etwa wenn sie als sein Herr bezeichnet werden, oder wenn gesagt wird, daß sie es in Händen halten<sup>10</sup>. Ein demot. Pap. läßt so alle männlichen Götter im Besitz des M. sein<sup>11</sup>. Auch Privatleute haben sich das M.-Symbol bereits im AR angeeignet<sup>12</sup> und führen es auf Särgen des MR unter den Darstellungen der sog. Gerätefrieze auf<sup>13</sup>.

Durch seine enge Beziehung zum König und zu den Göttern darf das M. ganz allgemein als \*Heiliger Gegenstand gelten. Es stellt jedoch vornehmlich ein Herrschaftselement dar, weshalb es auch innerhalb der Gerätefrieze neben kgl. Insignien, wie Zepter, Stäbe oder Keulen, erscheint. Sicher seit der SpZt, wahrscheinlich aber schon früher, ist das M.-Symbol als eine Art Futteral für ein Dokument verstanden worden, das dem König, aber auch Göttern, die Herrschaftsberechtigung über Ägypten bestätigt<sup>14</sup>. Der Terminus *mks* könnte dabei etymologisch mit *mkj* „schützen“ zusammenhängen und soviel wie „Schutzhülle“ bedeuten. Wie bei anderen kgl. Insignien auch, z. B. *šm'-s*, *mhw-s*, *hr-s* oder *jq-s*, wäre der Ausdruck dabei mit dem Ableitungsaffix *-s* verbunden worden<sup>15</sup>. Möglicherweise haben wir in *mks* die Kultbezeichnung vor uns, während *nms* in der Bedeutung „das Umwickelte“ als profaner Name zu verstehen ist<sup>16</sup>. Da *nms* mit dem *ht*-Holz determiniert wird, könnte es sich dabei um ein mit Binden umwickeltes, hölzernes Futteral gehandelt haben<sup>17</sup>. Obwohl das M.-Symbol neben der „Hausurkunde“ \*Imet-per genannt werden kann<sup>18</sup>, hat es doch bedeutungsmäßig – entgegen anderslautenden Feststellungen – nichts mit ihr zu tun<sup>19</sup>.

<sup>1</sup> Bothmer, in: BMFA 48, 1950, 15 f. – <sup>2</sup> Pierre Lacau, Sarcophages antérieur au Nouvel Empire II, CG Kairo 1906, 7 (Nr. 54), Tf. 36 (Fig. 126). – <sup>3</sup> Wb II, 269, 6. – <sup>4</sup> Wb II, 163, 15–16. – <sup>5</sup> Wb II, 163, 13–14; Jéquier, Frises d'Objets, 173 ff. – <sup>6</sup> Z. B. Den (Petrie, RT I, Tf. 15 Nr. 16; Emery, Hemaka, 64, Abb. 26, vgl. auch Blackman, in: AnOr 17, 1938, 4 f.), Djoser (Smith, Sculpture, Tf. 31 a), Neuserre (v. Bissing, Re-Heiligtum II, Tf. 13), Pepi I. (LD II, 116 a), Hatschepsut (Lacau, in: ASAE 26, 1926, 131 ff. Tf. 4 b; Naville, Deir el-Bahari VI, Tf. 157), Thutmosis III. (Kees, in: ZÄS 52, 1915, Tf. 7), Amenophis III. (Gayet, Temple de Louxor, Tf. 71–72), Apries (Memphis II, Tf. 5); vgl. dazu auch Kees, Opfertanz, 142 ff. – <sup>7</sup> Edfou I, Tf. 46 a; vgl. auch Kees, in: ZÄS 52, 1915, 68 f. – <sup>8</sup> Boston 09.200 (Vandier, Manuel III, Tf. 4 Nr. 1), LD III, 35 a; 57 a. – <sup>9</sup> Heinrich Schäfer, Ein Bruchstück altägyptischer Annalen, Berlin 1902, 27. –

<sup>10</sup> pBoulaq XVII, 3, 5; Urk. VI, 10, 12–13; Piehl, Inscr. II, 88; Daressy, in: ASAE 18, 1919, 220 (pKairo 18017); Wb II, 163, 17. – <sup>11</sup> Vgl. Spiegelberg, in: ZÄS 53, 1917, 101 ff. – <sup>12</sup> Georg Steindorff, Das Grab des Ti, Leipzig 1913, Tf. 130. – <sup>13</sup> Jéquier, Frises d'Objets, 281 f. – <sup>14</sup> RÄRG, 446; Spiegelberg, loc. cit., 101 ff. – <sup>15</sup> Sethe, in: UGAÄ V 3, Leipzig 1912, 13. – <sup>16</sup> Kees, Opfertanz, 145. – <sup>17</sup> Wb II, 269, 6. – <sup>18</sup> Piehl, Inscr. II, 88; Urk. VI, 10, 12–13; Daressy, in: ASAE 18, 1919, 220. – <sup>19</sup> Vgl. dazu Tycho Mersich, Untersuchungen zur Hausurkunde des Alten Reiches, MÄS 13, Berlin 1968, 5 f.

W. B.

Meketaton (*Mkt-jtn*), 2. Tochter Amenophis' IV., bereits in thebanischer Zt (d. h. vor Jahr 6) belegt<sup>1</sup>; allerdings ist das Geburtsdatum unsicher. Die Annahme, daß sie vor der Thronbesteigung geboren worden sei<sup>2</sup>, ist unwahrscheinlich. Sie ist durch eine Gefäßaufschrift noch im Jahr 13 belegt<sup>3</sup> und auch bei dem großen Staatsakt des Jahres 12 noch dargestellt<sup>4</sup>, ist dann aber anscheinend bald gestorben. Dies geschah bereits vor dem Verschwinden der Nofretete, da diese bei der Klage um die anscheinend im Kindbett<sup>5</sup> verstorbene Tochter im Königsgrab von Amarna noch mit dargestellt ist<sup>6</sup>. Sie ist auch sonst gern abgebildet<sup>7</sup>; allerdings fehlt sie fast ganz<sup>8</sup> in den Darstellungen der Blöcke von Hermupolis, da diese aus Gebäuden stammen, die erst am Ende der Regierung Echnatons errichtet worden sind.

<sup>1</sup> Achille Prisse d'Avennes, Les Monuments égyptiens, 1847, Tf. 11 Nr. 3; vgl. Schäfer, in: SPAW 1919, 484 Anm. 3: auf Denkmal genannt, das ihren Vater noch *Jmn-htp* nennt. – <sup>2</sup> So Rolf Krauß, Das Ende der Amarnazeit, HÄB 7, Hildesheim 1979, 111 ff. nach Ray W. Smith und Donald Redford, The Akhenaten Temple Project I, Warminster 1976, 84, der zeigt, daß in Theben meist nur eine einzige Prinzessin (d. h. Meretaton) dargestellt wird, selten zwei (zusätzlich Meketaton) und ganz selten drei (d. h. zusätzlich Anchesenpaaton). Da aber letztere auf einer der Grenzstelen von Amarna zusätzlich beigefügt ist, ist sie in der kurzen Spanne geboren worden, in der bereits Amarna gegründet, aber das Thebenprojekt noch nicht völlig eingestellt war, also im Jahr 6. Daraus kann geschlossen werden, daß die älteren Schwestern etwa in Jahr 2 und Jahr 4 (s. Anm. 4) geboren worden sind. Nichts spricht aber für eine weitere Rückdatierung. Vgl. auch Helck, in: CdE 44, Nr. 87, 1969, 22 ff. – <sup>3</sup> CoA III, Tf. 86 Nr. 37. – <sup>4</sup> Davies, Amarna II, Tf. 37–40. Weitere Abbildungen mit Namensnennung: Davies, Amarna I, Tf. 21–24; IV, Tf. 31; V, Tf. 29–30 (Stele K aus Jahr 4, wobei Meketaton anscheinend sekundär zugefügt ist, vgl. PM IV, 232). – <sup>5</sup> Dies kann daraus geschlossen werden, daß neben der Bahre eine Amme mit einem kleinen Kind auf dem Arm steht, das durch die Beischrift als zur kgl. Familie gehörig gekennzeichnet war. – <sup>6</sup> Urbain Bouriant, Georges Legrain und Gustave Jéquier, Monuments pour servir à l'étude du culte d'Atonou en Egypte I, Les Tombes de Chouitatonou, MIFAO 8, 1903, Tf. 7–9. – <sup>7</sup> Heinrich Schäfer,

Amarna, Berlin 1931, Tf. 28 (Altarbild, Königspaar Kinder küssend); CoA I, Tf. 43 Nr. 3 (mit Meretaton gemeinsam auf Wagen bei Ausfahrt des Hofes); Stele aus Heliopolis CG 34175. – \*Nur Günther Roeder, Amarnareliefs aus Hermopolis, Hildesheim 1969, Tf. 23 Nr. 208/III genannt.

W.H.

Melodie s. Musizierpraxis

Melone s. Gurke

Meluhha s. Magan

**Membranophone** sind Trommeln und Pauken, deren Klang dadurch entsteht, daß eine über ein Holz- oder Tonkorpus gespannte (geklebt oder geschnürt) Membran in Schwingung versetzt wird, im alten Äg. in der Regel durch Schlagen mit Händen und Fingern. Auch beidseitig mit Haut oder Tierfell bespannte Trommeln waren im alten Äg. bekannt. \*Darabukka, \*Musikinstrumente, \*Musizierpraxis, \*Schlaginstrumente, \*Tamburin, \*Trommeln.

Lit.: Hornbostel und Sachs, in: ZE 46, H. 4 u. 5, 1914.  
E. Hi.

**Memnonskolosse.** Known to the locals as Es-Sanamât or El-Qolossât, the pair of statues at Kôm el-Hêtân is the most striking feature in the landscape at Western Thebes<sup>1</sup>. Strictly speaking the name Memnon should only be applied to the northern colossus. Both are made of quartzite, quarried at the "Red Mountain" of \*Gebel el Ahmar<sup>2</sup>, and were created under the supervision of Amenhotep (\*Amenophis), son of Hapu<sup>3</sup>, as seated representations of Amenhotep III. On each side of the throne appear in sunk relief the Nile gods symbolically uniting the heraldic plants of Upper and Lower Egypt. The northern colossus is flanked on its left side by a representation of Mut-em-weja (*Mwt-m-wj*); on the right by that of Tiye; and standing between its legs is an unidentifiable figure whose features and inscriptions are effaced. Although of comparable size<sup>4</sup>, the southern colossus is better preserved and measures 52' (15.60 m.) in height; an additional crown once adorned the nemes whose length is conjectured to have been 17'. The breadth of the statue at the shoulders is 20'. It rests on a pedestal 13' (2.30 m.) in height and is also flanked by mother and wife; there are again fragments of a destroyed (female) figur between its shanks. The weight of this colossus is estimated to be 720 tons (806.092 kg.).

The colossi were erected at the entrance of the funerary temple of Amenhotep III (\*Amenophis

III.), which was taken over by \*Memnon. The area was covered by a huge accacia during the Ptolemaic Period<sup>5</sup>.

In Greek mythology, Memnon was the son of Dawn and Tithonus. Although he led the Ethiopian contingent at Troy and was later mythographers considered the native city. Memnon slew Antiloch, the son of Nestor, and was in turn dispatched by Athena. The identification of the northern colossus with Amenhotep III with Memnon probably dates to the Ptolemaic Period, although the first of this identification is not found until the reign of Amenhotep III. The vocalization of Nimmuria/Mimri, a premononym of Amenhotep III, provided a basis for the name Memnon<sup>8</sup>. This premononym is shared by Rameses VI and Greek graffiti from the tomb indicate that that place was considered the tomb of Memnon himself<sup>9</sup>.

The earthquake of 27 B. C. is generally considered as the cause of the fissure which filled with water during the night and which, with the morning sun, sublimated to produce a rainbow equated by the ancients with the voice of Memnon<sup>10</sup>. Similar sounds emanating from statues attested elsewhere particularly at the Temple of Edfu and Philae<sup>11</sup>. The matutinal noise of Memnon was regarded as a personal greeting to his mother, the Dawn. The 107 inscriptions in Greek, 45 in Latin, and 1 in both of the colossi attest to the ability or inability of Memnon to speak on a given day<sup>12</sup>. The earliest of these graffiti are contemporary with the reign of Hadrian to Egypt, and the most recent are associated with the reign of Septimius Severus. During his reign, a well-intentioned project to restore the colossus and its companion resulted in the naming of Memnon forever.

<sup>1</sup>PMII<sup>2</sup>, 449–450. – <sup>2</sup>Heizer et al., in: Science 182, 4118 (Dec. 21, 1973), 1219–1225, cited by Leclaire, Or 43, 1974, 198 and n. 80. – <sup>3</sup>Urk. IV, 1833, Redford, Eighteenth Dyn., 99; L. Habachi, in: MLI 20, 1965, 89. – <sup>4</sup>Heizer, loc. cit.; Wiedemann, Bonner Jahrbuch 124, 1917, 53–72; Borchardt, in: 45, 1908–9, 32 ff. – <sup>5</sup>Daressy, in: Rec Trav 20, 1898 no. CLIV. – <sup>6</sup>Wiedemann, loc. cit. and J. Pley, "Memnon" in: RE 15, 638–649. – <sup>7</sup>Kees, s. v. "Memnon Memnonia" in: RE 15, 649 ff. – <sup>8</sup>Gardiner, in: 47, 1961, 91–99; Haeny, in: BIFAO 64, 1966, 203–; – <sup>9</sup>Gardiner, loc. cit. – <sup>10</sup>Wiedemann, loc. cit. – <sup>11</sup>Ibid. – <sup>12</sup>André and Étienne Bernand, Les inscriptions grecques et latines du Colosse du Memnon, BdE 31, P. 1960.

R.S.

**Memphis.** A. Noms et situation. Memphis (Karte 1g), en égyptien *Mn-nfr*<sup>1</sup> (assyrien *Mimr*

ou Mempis; hébreu מִמְפִּי, מִפִּי; grec. Μέμφις, copte ΜΗΝΙΕ, ΜΕΝΙΕ, ΜΕΦ, ΜΕΝΙ, arabe منف)<sup>2</sup>, fut la métropole du premier nome de Basse Egypte, *Jnb ḥd* (\*Gau, 1. u. äg.)<sup>3</sup> durant toute l'histoire égyptienne, la capitale politique du pays pendant l'Ancien Empire et une des principales cités d'Egypte, sinon la "seconde capitale"<sup>4</sup> aux époques ultérieures. L'agglomération de Memphis est située sur la rive gauche du Nil à quelques trois kilomètres à l'ouest du fleuve et à vingt cinq kilomètres environ au sud du Caire. Elle correspond à l'actuel village de Mit-Rahineh; ses ruines sont dispersées dans la palmeraie de Bedrachein au pied du plateau de \*Saqqara.

L'origine du nom de Memphis remonte à la VI<sup>ème</sup> dynastie: ce toponyme est une abréviation du nom de la Ville-de-Pyramide de \*Pépi Ier, *Njwṯ Mn-nfr Ppj/Mrj-R*<sup>5</sup>, par chute de la préformante et du nom royal<sup>6</sup>. Son emploi, dans la documentation actuellement connue, n'apparaît qu'au début du Nouvel Empire dans l'inscription d'\*Ahmès, fils d'Abana<sup>7</sup>; cependant cette désignation était vraisemblablement déjà en usage avant cette époque. Initialement la cité répondait au nom de *Jnb ḥd*<sup>8</sup> (λευκὸν τεῖχος, chez Hérodote III, 91; Diodore XI, 74, 4), assez fréquemment abrégé en *Jnb*<sup>9</sup>, tout comme le territoire qu'elle commandait. Cette appellation continua d'ailleurs à être employée au Nouvel Empire et à la Basse Epoque<sup>10</sup>, parallèlement à *Mn-nfr*. Inversement *Mn-nfr* pouvait désigner l'ensemble du nome memphite dès l'époque ramesside<sup>11</sup>, le nom de la ville remplaçant celui du nome, au moins dans les inscriptions non monumentales.

D'autres dénominations ont également été usitées; elles s'appliquent tantôt à la ville dans sa totalité, tantôt à un de ses quartiers seulement, mais il est souvent difficile de préciser leur extension et de déterminer la réalité qu'elles recouvrent effectivement. Plusieurs noms de Villes-de-Pyramide, sans connaître la célébrité de *Mn-nfr*, ont toutefois subsisté dans la toponymie memphite<sup>12</sup>. *Dd-swt-[Tj]* désignait peut-être l'agglomération de Memphis durant le Moyen Empire, mais au Nouvel Empire, son emploi est restreint à un quartier particulier de la ville<sup>13</sup>. *Hc-nfr*, du nom de la Ville-de-Pyramide de \*Mérenrê, est devenu une dénomination secondaire de Memphis jusqu'à l'Epoque Ptolémaïque<sup>14</sup>. *Mn-nḥ* est resté attribué à une banlieue méridionale de Memphis, située à la latitude de la pyramide de \*Pépi II d'où elle tirait son nom<sup>15</sup>.

*Hwt-k3-Pth* (Ḥikuptah dans les textes babyloniens, kopt. 𐩬𐩢𐩏𐩠), peut-être ancêtre du mot Egypte<sup>16</sup>, désignait, sans doute, originellement le temple de \*Ptah; à partir du Nouvel Empire, il qualifie globalement la ville qui abrite ce sanc-

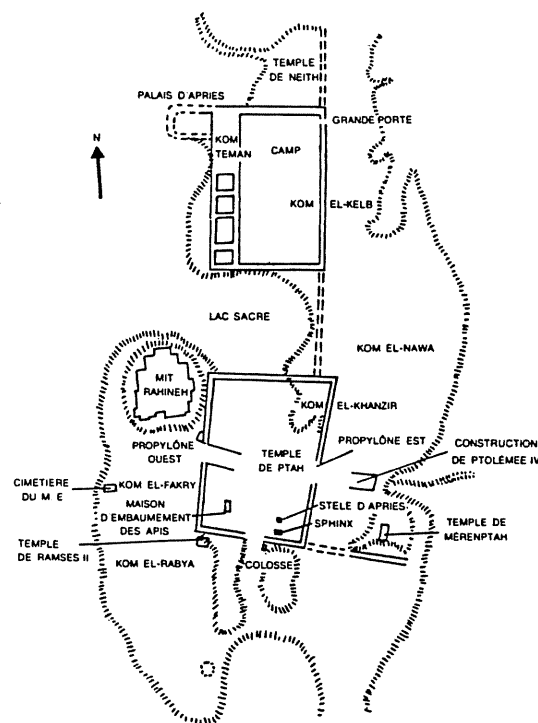

tuaire<sup>17</sup>. Le toponyme *nḥ-t3-wj*, associé à \*Bastet dès l'Ancien Empire, puis à Ptah à partir du Moyen Empire<sup>18</sup>, a sans doute eu plusieurs significations successives ou parallèles. Ce fut un nom, soit de Memphis même, soit d'un de ses quartiers ou de ses faubourgs<sup>19</sup>. Dans certains exemples, *nḥ-t3-wj* paraît, en revanche, désigner la nécropole de Memphis<sup>20</sup>. *Nht*, "le Sycomore" (\*Sykomore), ou parfois *Nht rsj*, "le Sycomore du sud", depuis toujours consacré à \*Hathor<sup>21</sup>, est un quartier ou une banlieue du sud ou au sud de l'agglomération de Memphis<sup>22</sup>. Dans un unique document du Nouvel Empire, Memphis reçoit le nom de *Njwṯ ḥḥ* qui est employé comme un synonyme de *Jnb ḥd* et *Hwt-k3-Pth*<sup>23</sup>. Sur ce même monument Memphis répond également à la désignation de *Njwṯ Pth* et *Njwṯ T3-tnn*<sup>24</sup>. *Mḥt t3-wj*, "la Balance des deux Terres" est une appellation métaphorique de la cité, fondée sur sa position géographique aux confins de la Haute et de la Basse Egypte; on la rencontre assez fréquemment dans des textes tardifs<sup>25</sup>.

B. Histoire. Les civilisations prédynastiques et plus spécialement les cultures énéolithiques, bien implantées dans la région (\*Hérouan et \*Maadi)<sup>26</sup>, n'ont pas laissé de traces sur le site même de Memphis. La fondation de la ville sous le nom de "Mur Blanc" est traditionnellement attribuée à \*Ménès<sup>27</sup>, qui aurait mis la cité à l'abri de la crue du \*Nil en construisant une digue et en

déviant le cours du fleuve<sup>28</sup>. C'est lui également qui aurait créé le premier temple de Ptah<sup>29</sup>. L'historicité de Ménès identifié tantôt à \*Narmer, tantôt à l'Horus \*Aha<sup>30</sup>, n'est pas parfaitement démontrable par les documents<sup>31</sup>. Néanmoins, différents indices prouvent le rôle de Memphis dès le début de la Ière dynastie. D'abord l'existence d'un important cimetière archaïque à Saqqara nord avec les noms de la plupart des rois de la Ière dynastie<sup>32</sup> et en particulier celui de l'Horus Aha<sup>33</sup>. De plus, les rites typiquement memphites du couronnement (\*Thronbesteigung) tels que "l'union du Double Pays" (\*Vereinigung der beiden Länder) et "la course autour du mur" (\*Umzug um die Mauern)<sup>34</sup> sont mentionnés sur la Pierre de Palerme (\*Annalen) dès la Première Dynastie<sup>35</sup>. Enfin, le culte d'\*Apis remonte au règne de Aha<sup>36</sup>; celui de Ptah est également attesté dès la Ière dynastie<sup>37</sup>. Les trois premiers rois de la IIème dynastie, dite thinite, se firent enterrer dans la nécropole de Memphis<sup>38</sup> dont ils avaient vraisemblablement fait leur résidence. Sous le règne de \*Djoser, secondé par son architecte \*Imhotep<sup>39</sup>, Memphis devint véritablement la capitale de l'Égypte, la résidence royale<sup>40</sup> et le foyer de l'administration hautement centralisée avec à sa tête le vizir<sup>41</sup>. Cette situation dura jusqu'à la fin de la VIème dynastie, les rois se faisant enterrer dans les nécropoles proches, Saqqara, \*Gisa, \*Abousir. Les obscures VIIème et VIIIème dynasties manéthoniennes, alors que le désordre régnait déjà dans la capitale<sup>42</sup>, sont encore "memphites"<sup>43</sup>; seule la pyramide d'Aba a été retrouvée à proximité de celle de Pépi II, à Saqqara-sud<sup>44</sup>. Plus tard, après le morcellement de l'Égypte, Khéti III (\*Cheti) réinstalla l'administration centrale à Memphis<sup>45</sup>; \*Mérikaré y fut enterré<sup>46</sup>.

Les rois de la XIIème dynastie qui avaient fondé leur capitale un peu au sud de Memphis, apportèrent leur contribution au temple de Ptah<sup>47</sup> et y firent dresser leurs statues; nombre d'entre elles furent usurpées à l'époque hyksos d'abord, puis ramesside, et transportées à \*Tanis<sup>48</sup>. Le culte funéraire des rois de l'Ancien Empire, particulièrement de Pépi Ier, tombé depuis longtemps en désuétude, connut un certain renouveau à la XIIème dynastie<sup>49</sup>. Khendjer et un autre pharaon anonyme de la XIIIème dynastie se firent inhumer près du mastaba Faraoun<sup>50</sup>. Memphis fit ensuite partie du royaume hyksos<sup>51</sup>. C'est sans doute sous \*Amosis que la cité fut libérée du joug étranger<sup>52</sup>. Ce roi, après avoir rouvert les carrières de Toura (\*Tura) en l'an 22 de son règne, entreprit de nouvelles constructions dans le temple de Ptah<sup>53</sup>. Avec l'avènement du Nouvel Empire, Memphis retrouva, après des siècles relativement obscurs, un rôle politique mais surtout militaire, écono-

mique et religieux prépondérant qui en fit la seconde capitale de l'Égypte. A partir de \*Thoutmosis Ier, le fils aîné de Pharaon et héritier présomptif, réside fréquemment à Memphis<sup>54</sup>: Amenmès, fils de Thoutmosis Ier comme général en chef<sup>55</sup>; le futur \*Aménophis II qui était né dans cette ville<sup>56</sup>; \*Thoutmosis IV<sup>57</sup> et ses frères disparus prématurément<sup>58</sup>; Thoutmosis, fils d'\*Aménophis III comme grand prêtre de Ptah<sup>59</sup>. Certains souverains de la XVIIIème dynastie possédèrent des domaines à leur nom à Memphis: Thoutmosis Ier<sup>60</sup>, Aménophis II<sup>61</sup>, Thoutmosis IV<sup>62</sup> et \*Toutankhamon<sup>63</sup>. Ils y résidèrent temporairement ou s'y installèrent de manière quasi permanente lorsque, après l'épisode amarnien, la résidence royale y fut transférée sous Toutankhamon<sup>64</sup>. \*Haremheb y vécut comme général en chef<sup>65</sup>, se faisant préparer une tombe dans la nécropole de Saqqara<sup>66</sup>. Un double de son édit de couronnement a été retrouvé dans les ruines de la ville<sup>67</sup>. Des monuments religieux furent également édifiés; Aménophis III fit bâtir un temple funéraire à Ankh-taouy<sup>68</sup>; diverses constructions, dont on a retrouvé quelques éléments, datent du règne d'Akhenaton<sup>69</sup> (\*Amenophis IV.).

La ville était en même temps la capitale administrative de la Basse et de la Moyenne Égypte (\*Landesverwaltung) avec à sa tête le vizir du nord<sup>70</sup>. Les "grands intendants" (*mr pr wr*) des domaines royaux, nombreux dans le nord du pays<sup>71</sup>, jouèrent un rôle considérable auprès des pharaons de la XVIIIème dynastie; Qenamou en est un exemple illustre<sup>72</sup>. Parallèlement s'était développée la plus importante garnison d'Égypte<sup>73</sup>, avec son arsenal, le *p' hps*, connu depuis la XVIIIème dynastie et toujours florissant à la XIXème<sup>74</sup>; *Pru-nfr* (\*Perunefer), port fluvial, civil et militaire, fut particulièrement actif sous Thoutmosis III et Aménophis II<sup>75</sup>; son emplacement exact ne peut encore être précisé<sup>76</sup>. Certaines campagnes asiatiques furent organisées depuis Memphis<sup>77</sup>. Ces expéditions victorieuses eurent pour conséquence l'installation de colonies étrangères, syriennes et hittites, sur son territoire dès la XVIIIème dynastie<sup>78</sup> (cf. le "Champ des Hittites", *t' 3ht n Ht'w*<sup>79</sup>).

Durant la XIXème dynastie, Memphis connut un essor remarquable. \*Ramsès II y réside avant de s'installer à Pi-Ramsès<sup>80</sup>. Plus tard, il y célébra son premier jubilé<sup>81</sup>. Dès l'an 16, il conféra à son fils Khaemouas (\*Chaemwese) le titre de grand prêtre de Ptah<sup>82</sup>. Ce personnage mena à Memphis une active politique religieuse, organisant la première nécropole collective des Apis<sup>83</sup> et restaurant les monuments anciens de la région<sup>84</sup>. Il fut enterré au Sérapéum en l'an 55 de son père<sup>85</sup>; \*Merenptah lui succéda avant de devenir roi<sup>86</sup>. Diverses

constructions, aujourd'hui dans un état lamentable, furent élevées sous le règne de Ramsès II dans l'enceinte du temple de Ptah et aux abords<sup>87</sup>. Merenptah édifia un temple et un palais à l'est du temenos du dieu, au Kôm el-Kala<sup>88</sup>. Un bloc au nom de \*Taousert a été retrouvé sur le site<sup>89</sup>. \*Ramsès III célébra à son tour son premier jubilé à Memphis<sup>90</sup>, qu'il dota de plusieurs fondations pieuses<sup>91</sup> et où il reçut un culte<sup>92</sup>. Ses successeurs ont laissé de faibles traces de leurs règnes<sup>93</sup>. Memphis demeurait à la tête de l'administration<sup>94</sup>. Son harem, dirigé par le *mr hnr nsu*, était devenu le plus important du pays<sup>95</sup>. La cité était un centre industriel et artisanal sans rival<sup>96</sup>. Enfin, Memphis fut par excellence le lieu du culte royal<sup>97</sup>.

Avec l'avènement de la XXI<sup>e</sup> dynastie, Memphis fut soumise à l'autorité des rois tanites; ceux-ci construisirent peu<sup>98</sup> dans l'ancienne capitale qui pourtant gardait un rôle non seulement religieux mais aussi politique en raison surtout de son emplacement<sup>99</sup>. Toutefois \*Siamon fit élever un temple consacré à \*Amon, "seigneur du lapis-lazuli", au sud-ouest du temenos de Ptah<sup>100</sup>. Du début de la XXI<sup>e</sup> dynastie au règne d'\*Osorkon II, la charge de grand-prêtre de Ptah (\*Hoherpriester von Memphis) se transmet régulièrement au sein de la famille de Chedsounefertoum (*šd-sw-Nfr-tm*)<sup>101</sup>. Puis elle fut confiée par Osorkon à son fils, le prince héritier (*rp't*), Chechanq<sup>102</sup>, qui se fit enterrer à Mit-Rahine dans l'enceinte du temple de Ptah<sup>103</sup>, ainsi que ses successeurs, Takehot, Pétisis, Harsiesis. Ces "grands chefs des Ma" et grands prêtres de Ptah présidèrent aux destinées de Memphis jusqu'au début du règne de Chéchanq V<sup>104</sup>. Un peu plus tard, Ankhhor<sup>105</sup> (*nh-Hr*), grand Mes des Libou, semble avoir joui d'une certaine influence sur la ville jusqu'à ce que \*Tefnakht, prince de \*Saïs et grand chef des Libou ne l'y supplante<sup>106</sup>. Memphis se rendra à Piankhi (\*Pianchi) après de rudes combats<sup>107</sup>; ses temples seront épargnés grâce à la piété du souverain éthiopien<sup>108</sup>. Peu après, Tefnakht se proclama roi<sup>109</sup>, et \*Bocchoris, son fils, régna à nouveau sur Memphis<sup>110</sup>.

La cité du Mur Blanc joua un rôle important tout au long des règnes des Ethiopiens<sup>111</sup>. Chabaka (\*Schabaka) en était maître dès l'an 2 de son règne<sup>112</sup>; vraisemblablement, il y résida<sup>113</sup> et prit soin des temples anciens comme en témoigne le "Document de théologie memphite"<sup>114</sup>. Chabataka (\*Schebitku) laissera également quelques marques de son activité dans la ville<sup>115</sup>. \*Taharqa se fit couronner à Memphis<sup>116</sup> où il établit, sans doute, sa résidence<sup>117</sup> et entreprit de nouvelles constructions<sup>118</sup>. A la fin de son règne, Memphis fut prise, par deux fois, par les Assyriens conduits par \*Assarhaddon<sup>119</sup> puis \*Assourbanipal<sup>120</sup>.

\*Nécho, dynaste de Saïs et vassal d'Assourbanipal, possédait Memphis dans son royaume<sup>121</sup>. Il lutta contre \*Tanoutamon qui réussit cependant à reprendre provisoirement la ville<sup>122</sup> où il fit une visite au temple de Ptah<sup>123</sup>. Après une nouvelle campagne d'Assourbanipal, Psamétique (\*Psammetich), fils de Nécho, gouvernait, outre Saïs, Memphis et \*Athribis, sous la suzeraineté du roi assyrien<sup>124</sup>. Durant cette période troublée, les Apis furent régulièrement enterrés dans les petits souterrains du Sérapéum: les grands chefs des Ma y déposèrent des épitaphes avec les dates de naissance et de mort des Apis<sup>125</sup>.

D'après Hérodote (II, 153), Psamétique I aurait construit les propylées sud du temple de Ptah<sup>126</sup>. En l'an 52 de son règne, il inaugura les grands souterrains du Sérapéum; désormais, le roi lui-même dédia une stèle officielle pour l'enterrement de l'Apis<sup>127</sup>. Plusieurs stèles trouvées dans le désert non loin de Memphis témoignent de la lutte de Psamétique I contre les incursions libyennes<sup>128</sup>. Une importante stèle d'\*Après relative à des dotations en faveur de Ptah a été retrouvée à Memphis<sup>129</sup> où le souverain avait fait édifier un palais<sup>130</sup>. Sous le règne d'Amasis, les Cariens et les Ioniens employés comme mercenaires et installés jusqu' alors dans la région de \*Daphnae, furent transférés à Memphis<sup>131</sup> où ils se fixèrent dans les quartiers dénommés Karikon et Hellénikon<sup>132</sup>. La ville qui abritait également des colonies syrienne, phénicienne et juive avait un caractère cosmopolite marqué<sup>133</sup>. Selon Hérodote (II, 176), Amasis aurait fait bâtir sur le site un temple dédié à \*Isis et dresser des colosses à son effigie<sup>134</sup>. Sous le règne de Psamétique III, après la bataille de Péluse, Cambyse (\*Kambyse) s'empara de Memphis en 525 (Hérodote III, 13)<sup>135</sup>. La tradition rapporte que ce monarque aurait tué un Apis; cependant une stèle atteste un enterrement de l'animal sacré en l'an 6 du souverain perse qui, malgré ses exactions, fit preuve d'une certaine libéralité pour les temples memphites<sup>136</sup>. Sous \*Darius, les cultes sont normalement rétablis; un nouvel Apis est enterré au Sérapéum<sup>137</sup>. Au moment de la révolte d'\*Inaros en 460, le satrape Achamène se retranche à Memphis qui subit un long siège<sup>138</sup>. Plus tard, \*Nectanébo Ier entreprit des constructions dans la ville<sup>139</sup>; Nectanébo II y fut également présent<sup>140</sup>; un culte y fut rendu à ces deux rois, peut-être jusqu'au règne de \*Ptolémée V<sup>141</sup>. Au cours de la deuxième domination perse, Khabbash (\*Chababach) fomentant une révolte s'installa comme pharaon à Memphis<sup>142</sup>. Finalement en 332, \*Alexandre, accueilli en libérateur, parvient à Memphis, y prend le titre de pharaon, rend le culte au taureau Apis et restaure les temples<sup>143</sup>. C'est à Memphis sans doute que son corps a été

ramené après sa mort à Babylone avant d'être plus tard transporté à \*Alexandrie<sup>144</sup>.

Avec l'arrivée des Lagides, et malgré la création d'Alexandrie, Memphis demeura une ville très importante, sans doute en raison de sa situation, de son ancienneté et de son prestige religieux<sup>145</sup>. Le cosmopolitisme de la vieille capitale était de plus en plus affirmé<sup>146</sup>; cependant les cultes traditionnels, proprement égyptiens, restaient en vigueur comme en témoigne l'abondante documentation hiéroglyphique de l'époque<sup>147</sup>: ainsi les stèles des Apis<sup>148</sup> et de leurs mères<sup>149</sup> ou encore les stèles funéraires de particuliers<sup>150</sup>. Les grands prêtres de Ptah<sup>151</sup> exercèrent une réelle influence auprès des souverains grecs, soucieux de se concilier les Egyptiens<sup>152</sup>. A côté du culte égyptien du taureau Apis, Ptolémée I créa le culte de \*Sérapis, divinité composite qui trouve son origine dans la figure du dieu Osiris-Apis<sup>153</sup>. Ptolémée II instaura à Memphis, comme dans d'autres villes, un culte de la reine \*Arsinoé divinisée<sup>154</sup>. Quelques documents au nom de Ptolémée IV Philopator ont été retrouvés sur le site<sup>155</sup>, et en particulier un fragment de décret trilingue de l'an 6 (217) au Kôm el-Kala<sup>156</sup>. Ptolémée V Epiphane fut couronné à Memphis<sup>157</sup> et un décret fut promulgué en son honneur par les prêtres de la cité<sup>158</sup>. Une stèle de Ptolémée VI a été découverte sur le site<sup>159</sup>. A l'époque Romaine, Memphis conservait encore un prestige indéniable à côté d'Alexandrie<sup>160</sup>.

C. Dieux et cultes. Le culte principal de Memphis était celui du dieu Ptah vénéré dans la capitale depuis la première dynastie<sup>161</sup>. Ptah fut le patron des artisans<sup>162</sup>, identifié par les Grecs à Héphaïstos<sup>163</sup>, mais aussi le démiurge, créateur du monde (\*Weltschöpfung) par le cœur (Sia) et la langue (Hou)<sup>164</sup>. Dans cette fonction, il fut associé sinon assimilé au dieu primordial Tatenen<sup>165</sup>. Ptah joua également un rôle important dans la célébration des jubilés – fête d'origine memphite – auxquels il présidait, au moins à l'époque ramesside<sup>166</sup>. Il fut particulièrement honoré sous la forme locale de "Ptah qui est au sud de son mur" (*rsj jnb.f* et var.)<sup>167</sup>, de "seigneur d'Ankhtaouy"<sup>168</sup> et de "Celui qui est sous son moringa" (\*Cheribaqef) (*hrj b3q.f*)<sup>169</sup>. Son temple dont la fondation est traditionnellement attribuée à Ménès<sup>170</sup>, est très difficile à reconstituer en raison de son délabrement. On ignore sa configuration sous l'Ancien Empire<sup>171</sup>. Les pharaons du Moyen Empire y ont travaillé<sup>172</sup>. Des agrandissements considérables datent surtout de l'époque ramesside. Ramsès II fit construire, outre les propylées et l'hypostyle occidentales<sup>173</sup>, le "Château de Ramsès aimé d'Amon, dieu souverain d'Héliopolis"<sup>174</sup>, près de l'angle sud-ouest de

l'enceinte. Merenptah<sup>175</sup> et Ramsès III<sup>176</sup> apportèrent également leur contribution. Des embellissements notables dont Hérodote (II, 153) s'est fait l'écho, furent vraisemblablement réalisés par les Saïtes<sup>177</sup>.

Sekhmet (\*Sachmet) était la parèdre du dieu et portait l'épithète d'"aimée de Ptah"<sup>178</sup>. Elle était honorée depuis une époque très ancienne comme "dame d'Ankhtaouy"<sup>179</sup>. Dès la Vème dynastie, \*Bastet lui était parfois substituée avec la même épithète<sup>180</sup>; cette dernière reçut plus tard un culte au Bubasteion<sup>181</sup>. Avec Nefertoum (\*Nefertem), Ptah et Sekhmet formèrent une triade à partir du Nouvel Empire<sup>182</sup>. A cette même période, le taureau Apis est étroitement lié à Ptah dont il est le "héraut" (*wḥm n Pth*), servant d'intermédiaire (\*Mittler) entre la divinité et les hommes<sup>183</sup>. La demeure de l'Apis vivant et sa maison d'embaumement<sup>184</sup> ainsi que l'habitation de la mère de l'Apis<sup>185</sup> étaient situées non loin du temple de Ptah. A Basse Epoque, Imhotep divinisé fut considéré comme le fils de Ptah<sup>186</sup>; son temple, l'Asklepeion, était le théâtre de pratiques d'incubation<sup>187</sup>. Enfin, une Ennéade memphite, fréquemment mentionnée à partir du Nouvel Empire, est associée à Ptah<sup>188</sup>. A la tête du clergé de ce dieu, régnait un haut dignitaire, le *wr hrp ḥmw*<sup>189</sup> (ou peut-être *wr šm ḥmw*<sup>190</sup>), doté de prérogatives importantes (\*Hoherpriester von M.).

A côté de la dévotion à Ptah et aux dieux qui se rattachent directement à lui, Memphis vit fleurir de très nombreux cultes<sup>191</sup>. Celui d'\*Hathor, "dame du sycamore du sud", est attesté depuis l'Ancien Empire<sup>192</sup>. Cette déesse considérée au Nouvel Empire comme la fille de Ptah<sup>193</sup>, possédait un sanctuaire dans un quartier sud de la ville<sup>194</sup>. \*Sokaris, dieu funéraire de la région memphite<sup>195</sup>, y était vénéré depuis les époques les plus anciennes dans son sanctuaire dénommé *šjt*, peut-être situé près du temple de Ptah<sup>196</sup>. Sokaris a été assez rapidement identifié à Ptah mais aussi à \*Osiris<sup>197</sup> qui joua un rôle important à Memphis<sup>198</sup>. \*Anubis, l'autre grande divinité funéraire, auquel était consacré l'Anubieion<sup>199</sup> non loin du Sérapéum, faisait semblablement partie du panthéon memphite<sup>200</sup>. Amon (\*Amun) y fut présent à partir du Nouvel Empire sous différentes formes: Amon de Perou-Nefer, associé à d'autres divinités<sup>201</sup>, Amon-des-temples avec sa parèdre \*Mout<sup>202</sup> et enfin Amon "seigneur du lapis-lazuli" dont la chapelle fut édifiée par \*Siamon<sup>203</sup>. \*Thot reçut un culte à Memphis au moins à l'époque ramesside<sup>204</sup>. Plusieurs divinités féminines étaient également honorées: \*Neith "au nord de son mur"<sup>205</sup>, mentionnée surtout dans les inscriptions de l'Ancien Empire, \*Isis<sup>206</sup> assimilée

à d'autres déesses aux périodes tardives, \*Nebethetepet<sup>207</sup> enfin.

A l'époque amarnienne, le culte d'\*Aton s'était largement implanté dans la vieille capitale<sup>208</sup>. Memphis fut aussi, à partir du Nouvel Empire, en raison de ses contacts multiples avec l'Asie et des colonies installées sur son territoire, la métropole des cultes étrangers en Egypte<sup>209</sup>. \*Baal<sup>210</sup> fut révéralé à Perou-Nefer dès le règne d'Aménophis II et tout au long de la XVIIIème dynastie au moins. A Memphis même, un temple fut consacré à ce dieu dans l'enceinte de Ptah; on l'identifie au temenos de Protée, connu par Hérodote (II, 112). \*Baal-Saphon fit également partie du panthéon memphite<sup>211</sup>. \*Reshep, connu depuis le règne d'Aménophis II<sup>212</sup>, possédait une chapelle dans le domaine de Ptah<sup>213</sup>. \*Astarté, apparue elle aussi sous Aménophis II, était dame de Perou-Nefer. On reconnaît son temple de l'intérieur du temenos de Ptah dans celui de "l'Aphrodite étrangère" (Hérodote II, 112); parèdre de Ptah, elle est pratiquement assimilée à Sekhmet<sup>214</sup>. Enfin \*Qadesh, confondue avec Hathor, reçut elle aussi un culte dans le temple de Ptah<sup>215</sup>.

Quelques grandes fêtes ponctuaient la vie religieuse de la cité, particulièrement les festivités de la fin du mois de Khoiak (\*Choiakfest) avec la fête de Sokaris<sup>216</sup>, la procession de la barque, la course autour du mur<sup>217</sup> et finalement l'érection du pilier djed<sup>218</sup>.

D. Description du site. Memphis a été identifiée à la fin du XVIème siècle par le voyageur François de Pavie<sup>219</sup>. La ville était déjà très ruinée; en revanche elle était beaucoup mieux conservée lorsque les auteurs arabes la décrivent au Moyen Age<sup>220</sup>. La ville avait été envahie par l'eau lorsque les digues de protection s'étaient rompues à l'époque mamelouke. La palmeraie qui existait déjà au temps de Pline (hist. nat. XIII, 19), avait peu à peu gagné du terrain.

Caviglia et Sloane entreprirent en 1820 les premières fouilles qui aboutirent à la découverte d'un colosse de Ramsès II<sup>221</sup>. Petrie a beaucoup œuvré pour la connaissance du site<sup>222</sup>, ainsi qu'un certain nombre d'égyptologues qui travaillaient pour le compte du Service des Antiquités d'Egypte: Daninos Pacha<sup>223</sup>, Daressy<sup>224</sup>, Ahmad Badawi<sup>225</sup>. Des travaux importants furent conduits par des expéditions successives de l'Université de Pennsylvanie<sup>226</sup>. Plus récemment encore, des fouilles ponctuelles ont eu lieu dans tel ou tel secteur: on a ainsi découvert une chapelle de Sêti Ier à l'intérieur de l'enceinte de Ptah<sup>227</sup>, de nouveaux colosses de Ramsès II<sup>228</sup>, deux temples ramessides dont un consacré à Hathor<sup>229</sup>; pour la plupart, ces différentes trouvailles n'ont pas

encore fait l'objet de publications exhaustives. Enfin surveys<sup>230</sup> et cartes<sup>231</sup> ont été réalisés depuis quelques années.

Si beaucoup d'objets, stèles, statues, sarcophages, ont été découverts sur le site, il reste peu de monuments en place. Memphis a servi de carrière pour la construction de Fostat et du Caire et de réserve de sebak pour les fellahs; de plus la nappe d'eau et les sels pourrissent peu à peu les édifices qui subsistent. Aujourd'hui le site s'étend sur un vaste quadrilatère parsemé de plusieurs tells, entre les villages de Bedrachein et Mit-Rahineh<sup>232</sup>. Au centre se dressent les quelques restes du temple de Ptah. La porte occidentale, qui était vraisemblablement l'entrée principale, ainsi que l'hyposstyle qui la suit, ont été retrouvées par Petrie; elles datent de Ramsès II<sup>233</sup>. Près de ce qui fut la porte sud<sup>234</sup>, plusieurs colosses de Ramsès II ont été découvertes<sup>235</sup> au cours de fouilles successives, ainsi qu'un sphinx en albâtre anépigraphe datant sans doute du début du Nouvel Empire. A l'angle sud-ouest du mur d'enceinte de Ptah, une fouille a mis au jour un petit édifice de Ramsès II "hors-les-murs"<sup>236</sup>, ainsi que le cimetière des princes de la XXIIème dynastie<sup>237</sup>. Non loin de là, à l'intérieur de l'enceinte, on a dégagé une chapelle au nom de Sêti Ier avec quelques adjonctions éthiopiennes; une triade représentant Ptah et deux déesses tenant le roi sur leurs genoux occupe encore le fond de l'oratoire<sup>238</sup>. Un peu plus au nord, apparaissent les ruines de la maison de l'embaumement avec les lits funéraires en albâtre destinés à l'Apis. L'existence de cette bâtisse remonte peut-être au début de la XIXème dynastie<sup>239</sup>. La porte septentrionale de l'enceinte date d'Amenemhat III<sup>240</sup>. A l'est de la porte orientale, Petrie a retrouvé les éléments d'une construction de Ptolémée IV<sup>241</sup>. Au nord-ouest du temenos, a subsisté le lac sacré au bord duquel ont été découvertes des statues de la Vème et VIème dynasties<sup>242</sup>. On localise à l'extrémité septentrionale du site l'emplacement du temple de Neith<sup>243</sup>. La zone du Kôm Teman et du Kôm el-Kelb, entre le temple de Ptah et celui de Neith, était occupée par le palais d'Apriès et le camp militaire adjacent<sup>244</sup>. On y a retrouvé des remplois appartenant à un pylône probablement édifié sous \*Sésotris Ier<sup>245</sup>. Les restes du palais et du temple de Merenptah sont encore visibles au Kôm el-Kala<sup>246</sup>. Le palais de Siamon était installé, lui, largement au sud du temple de Ptah<sup>247</sup>. Au sud également, dans la région du Kôm el-Rabia, le temple d'Hathor "dame du sycomore du sud" et de Nebethetepet, jusqu'alors connu uniquement par diverses mentions, a été mis au jour, au moins partiellement<sup>248</sup>. Enfin, on a dégagé à la limite sud-ouest de la palmeraie de Bedrachein, un cimetière du début du

Moyen Empire ou peut-être de la fin de la Première Période Intermédiaire<sup>249</sup>.

<sup>1</sup> Cf. Brugsch, DG, 259; Gauthier, DG III, 38-9; Montet, Géographie I, 29. - <sup>2</sup> Voir AEO II, 122\*. - <sup>3</sup> Montet, Géographie I, 27-48. - <sup>4</sup> Ahmad Badawi, Memphis als Zweite Landeshauptstadt im Neuen Reich, Kairo 1948 (abrégé: Badawi, Memphis), passim. - <sup>5</sup> Plutarque, De Iside 20, 359 B, avait proposé une fausse étymologie du nom de Memphis: ὄμιος ἀγαθῶν; cf. Spiegelberg, in: ZÄS 49, 1911, 129. - <sup>6</sup> Jacquet-Gordon, Domaines, 120. L'onomasticon d'Aménopé présente une curieuse altération du nom de Memphis: *Mnf*; cf. AEO II, 122\*, et Montet, Géographie I, 29, qui lit *Mn-jnb.f.* - <sup>7</sup> Urk. IV, 3, 9. - <sup>8</sup> Primitivement *Jnb hḏ* devait être simplement une forteresse de défense: cf. Hermann Kees, Ancient Egypt. A Cultural Topography, London 1961, 148. - <sup>9</sup> Cf. Gauthier, DG I, 81. Dans certains exemples, le mot est mis au pluriel: *Jnbw.* - <sup>10</sup> Gauthier, DG I, 82-3; Montet, Géographie I, 27-8. - <sup>11</sup> Alan H. Gardiner, The Wilbour Papyrus II, Oxford 1948, 175; AEO II, 122\*; Yoyotte, dans: BIFAO 71, 1972, 5. - <sup>12</sup> Leur formation est identique à celle de *Mn-nfr*: cf. Jacquet-Gordon, Domaines, 120. - <sup>13</sup> Montet, Géographie I, 28-9; Helck, dans: MDAIK 15, 1957, 110. - <sup>14</sup> Wilke, dans: ZÄS 70, 1934, 73; Helck, dans: MDAIK 15, 1957, 111. - <sup>15</sup> Wilke, dans: ZÄS 70, 1934, 73 sq.; Yoyotte, dans: RdE 15, 1963, 119. - <sup>16</sup> Cf. Heinrich Brugsch, Geographische Inschriften altägyptischer Denkmäler I, Leipzig 1857, 83. L'hypothèse est aujourd'hui acceptée par Gardiner: AEO II, 124\*, rejetée par Montet, Géographie I, 32. - <sup>17</sup> Gauthier, DG IV, 137-8; Badawi, Memphis, 6-7. - <sup>18</sup> Cf. Maj Sandman-Holmberg, The God Ptah, Lund 1946, 214-5. - <sup>19</sup> Voir nombreuses références bibliographiques dans Sandman-Holmberg, o.c., 214-5, et Clère, dans: JEA 54, 1968, 146. - <sup>20</sup> Il est alors déterminé par le signe des pays désertiques; cf. Clère, dans: JEA 54, 1968, 147; Ahmad Badawi, dans: ASAE 44, 1944, 181, n. 1 et 202. - <sup>21</sup> Allam, Hathorkult, 3 sq. - <sup>22</sup> Gauthier, DG III, 97, et 154-5; Montet, Géographie I, 32-3; Badawi, Memphis, 22. - <sup>23</sup> Cf. Hamada, dans: ASAE 35, 1935, 126; Ahmad Badawi, dans: ASAE 44, 1944, 202, et Memphis, 71, n. 5. - <sup>24</sup> Cf. Ahmad Badawi, dans: ASAE 44, 1944, 201. - <sup>25</sup> Gauthier, DG III, 9 et 59. - <sup>26</sup> Kaiser, dans: ZÄS 91, 1964, 105 sq. et fig. 4. - <sup>27</sup> Hérodote II, 99; cf. Kurth Sethe, Beiträge zur ältesten Geschichte Ägyptens, UGAÄ 3, 1905, 121 sq. - <sup>28</sup> Hérodote II, 99. - <sup>29</sup> Hérodote II, 99; cf. aussi la palette ramesside d'Amenouahsou avec la mention de "Ptah de Menès": Wildung, Rolle äg. Könige I, 12-5. - <sup>30</sup> Voir Drioton-Vandier, Egypte, 161-2; I. E. S. Edwards, The Early Dynastic Period in Egypt, dans: CAH I, chap. 11, 1964, 5-10; Derchain, dans: RdE 18, 1966, 31, n. 1. - <sup>31</sup> Derchain, dans: RdE 18, 1966, 31-6. - <sup>32</sup> Walter B. Emery, Great Tombs of the First Dynasty, Excav. Saqq., 3 vol., Caire-London 1949-1958. Il s'agit de tombes plutôt que de cénotaphes: voir Jean-Philippe Lauer, Histoire monumentale des Pyramides d'Égypte I, BdE 39, Kairo 1962, 24-5 et id., Saqqarah, Paris 1977, 80. - <sup>33</sup> Walter B. Emery and Zaki Yusef Saad, Hor Aḥa, Excav. Saqq. 1937-1938, Kairo 1939. - <sup>34</sup> Cf. Kurt Sethe, Beiträge zur ältesten Geschichte Ägyptens, UGAÄ 3, 1905, 134-5; Winfried Barta, Untersuchungen zur Göttlichkeit des Königs, MÄS

32, 1975, 49. - <sup>35</sup> Heinrich Schäfer, Ein Bruchstück altägyptischer Annalen, APAW 1902, 15. - <sup>36</sup> W. K. Simpson, dans: Or 26, 1957, 139-42. - <sup>37</sup> Memphis V, pl. 3, 1; Maj Sandman-Holmberg, The God Ptah, Lund 1946, 12. - <sup>38</sup> Jean-Philippe Lauer, Histoire monumentale des pyramides d'Égypte I, BdE 39, Kairo 1962, 56-7. - <sup>39</sup> Jamieson B. Hurry, Imhotep, the Vizier and Physician of King Zoser and afterwards the Egyptian God of Medicine, 2me éd., Oxford 1928, 4-43; Helck, Geschichte, 49. - <sup>40</sup> Helck, Beamtentitel, 132. - <sup>41</sup> Helck, Beamtentitel, 134sq. - <sup>42</sup> Stock, 1. Zwischenzeit, 19sq.; Posener, Littérature et politique, 8. - <sup>43</sup> Stock, 1. Zwischenzeit, 28-31; W. Stevenson Smith, The Old Kingdom in Egypt, CAH I, chap. 14, 1965, 55sq. - <sup>44</sup> Jéquier, Pyramide d'Aba. - <sup>45</sup> Drioton-Vandier, Egypte, 218-9; William C. Hayes, The Middle Kingdom in Egypt, CAH I, chap. 20, 1964, 5. - <sup>46</sup> Cf. Herbert E. Winlock, The Rise and Fall of the Middle Kingdom in Thebes, New York 1947, 23. - <sup>47</sup> Vandier, Manuel II, 2, 608; Badawi, Memphis, 45-6. - <sup>48</sup> Cf. Daressy, dans: ASAE 17, 1917, 171-2; Pierre Montet, Tanis, Paris 1942, 81; Les énigmes de Tanis, Paris 1952, 52sq. - <sup>49</sup> Leclant, dans: Miscellanea in honorem Josephi Vergote, Orientalia Lovaniensia Periodica 6/7, Leuven 1975/1976, 355-9; Vernus, dans: RdE 28, 1976, 137-8. Cf. aussi Leclant, dans: Or 44, 1975, 207, pl. 13. 15-17; Or 45, 1976, 285; Or 47, 1978, 280 et pl. 23. - <sup>50</sup> Jéquier, Deux Pyramides. - <sup>51</sup> Elle en aurait même été la capitale d'après la tradition manéthonienne: Joseph, Contra Apionem I, 77; cf. W. G. Waddell, Manetho, London-Cambridge Mass. 1964, 78-81. - <sup>52</sup> Claude Vandersleyen, Les guerres d'Amosis, fondateur de la XVIIIe dynastie, Brüssel 1971, 31-2. - <sup>53</sup> Cf. stèle de Toura-Massara: Urk. IV, 24-5; Vandersleyen, o.c., 203. - <sup>54</sup> Helck, Militärführer, 30-1; Badawi, Memphis, 58sq. - <sup>55</sup> Christiane M. Zivic, Giza au deuxième millénaire, BdE 70, Kairo 1976, 52-5 et 261. - <sup>56</sup> Ibid., 262 et n. 1. - <sup>57</sup> Ibid., 269. - <sup>58</sup> Ibid., 265-6. - <sup>59</sup> Cf. Kees, Priestertum, 66-7. - <sup>60</sup> Badawi, Memphis, 59-60; Helck, Verwaltung, 98; id., Materialien, 201. - <sup>61</sup> Badawi, Memphis, 60-1; Helck, Materialien, 201. - <sup>62</sup> Badawi, Memphis, 59-60; Helck, Verwaltung, 95 et 98; Materialien, 201-2. - <sup>63</sup> Badawi, Memphis, 61. - <sup>64</sup> Le décret de restauration de Toutankhamon fut promulgué à Memphis: Urk. IV, 2028, 7 et 2031, 15; cf. Bennett, dans: JEA 25, 1939, 12, n. 25. - <sup>65</sup> Badawi, Memphis, 77sq. - <sup>66</sup> Voir entre autres G. Martin, dans: BSFE 77-78, 1976-1977, 11-25. - <sup>67</sup> Urk. IV, 2121-4; Gardiner, dans: JEA 39, 1953, 28-31; Robert Hari, Horemheb et la reine Moutnedjemet ou la fin d'une dynastie, Genève 1964, 214-7. - <sup>68</sup> *T3 Hwt Nb-M3-t-Rc-hnmt-Pth*: Gauthier, DG IV, 200; Helck, Materialien, 137-8. - <sup>69</sup> Löhr, dans: SAK 2, 1975, 162sq. - <sup>70</sup> Helck, Verwaltung, 26-7. - <sup>71</sup> Helck, Militärführer, 43-54; Verwaltung, 103sq. - <sup>72</sup> Wild, dans: BIFAO 56, 1957, 229-30. - <sup>73</sup> Helck, Militärführer, 30-1; Badawi, Memphis, 53sq. - <sup>74</sup> Sauneron, dans: BIFAO 54, 1954, 7-12. - <sup>75</sup> Torgny Säve-Söderbergh, The Navy of the Eighteenth Egyptian Dynasty, Uppsala 1946, 37sq. - <sup>76</sup> Cf. Wild, dans: BIFAO 56, 1957, 229-30, pour un état de la question. - <sup>77</sup> Ainsi les campagnes syriennes d'Aménophis II: Ahmad Badawi, dans: ASAE 42, 1943, 1-23. - <sup>78</sup> Cf. Rainer Stadelmann, Syrisch-Palästinen-



sische Gottheiten in Ägypten, PÄ 5, 1967, 147. — <sup>79</sup> Bis-sing, dans: ZÄS 37, 1899, 79–80; Badawi, Memphis, 59–60. — <sup>80</sup> Cf. par exemple la stèle de Kuban, l.7: Kitchen, Ram. Inscr. II/7, 354, 14. — <sup>81</sup> Maj Sandman-Holmberg, The God Ptah, Lund 1946, 91. — <sup>82</sup> Farouk Gomaà, Chaemwese, Sohn Ramses' II und Hoherpriester von Memphis, AA 27, 1973, 20sq. — <sup>83</sup> Ibid., 42. — <sup>84</sup> Ibid., 55–8. — <sup>85</sup> Ibid., 48–54; Wenig, dans: FuB 14, 1972, 39–44. — <sup>86</sup> Badawi, Memphis, 121. — <sup>87</sup> Cf. infra. — <sup>88</sup> Cf. infra. — <sup>89</sup> Gaballa, dans: BIFAO 71, 1972, 134. — <sup>90</sup> Pap. Harris I, 49, 10; Erichsen, Papyrus Harris, Hieroglyphische Transkription, BAe 5, 1933, 56; Maj Sandman-Holmberg, The God Ptah, Lund 1946, 91–2. — <sup>91</sup> Pap. Harris I, 49, 12sq.: Erichsen, o.c., 56. Alan H. Gardiner, The Wilbour Papyrus II, Oxford 1948, 13. — <sup>92</sup> Schulman, dans: JNES 22, 1963, 177–84 et pl. 7; Helck, dans: JNES 25, 1966, 32–41. — <sup>93</sup> Christophe, dans: BIE 37, 1954–1955, 20–7. — <sup>94</sup> Badawi, Memphis, 107–9. — <sup>95</sup> Badawi, Memphis, 109sq.; Helck, Verwaltung, 261sq. — <sup>96</sup> Badawi, Memphis, 134–42. — <sup>97</sup> Meeks, dans: Hommages à Serge Sauneron, BdE 81, Kairo 1979, 245. — <sup>98</sup> Cf. Kitchen, Third Interm. Period, 268–9, § 225; 272, § 229. — <sup>99</sup> Aïnsi Smendès réside à Memphis: cf. Kitchen, o.c., 256, § 213. — <sup>100</sup> PM III, 225; Kitchen, o.c., 279, etn. 214, § 234, avec la bibliographie. — <sup>101</sup> Kitchen, o.c., 187–93, § 151–4; 268, § 225; 279, § 234; Kees, Priestertum, 183–5. — <sup>102</sup> Yoyotte, dans: Mél. Masp. I, 4, 130, § 8; Kitchen, o.c., 193, § 155; 325–6, § 286. — <sup>103</sup> Ahmad Badawi, dans: ASAE 54, 1957, 153–77 et pl. 16; Kitchen, o.c., 326 et n. 458, § 286. — <sup>104</sup> Yoyotte, o.c., 130–1, § 8; Kitchen, o.c., 193–4, § 155; 340–1, § 301; cf. aussi Farouk Gomaà, Die libyschen Fürstentümer des Deltas, Wiesbaden 1974, 5–14. — <sup>105</sup> Yoyotte, o.c., 131, § 8, et 147–8, § 39–40; Kitchen, o.c., 355, § 316. — <sup>106</sup> Yoyotte, o.c., 156sq; Kitchen, o.c., 355, § 316; 362, § 324; Farouk Gomaà, Die libyschen Fürstentümer, 15. — <sup>107</sup> Cf. Urk. III, 27–35; Kitchen, o.c., 364–5, § 325. — <sup>108</sup> Leclant, dans: Mél. Mar., 283 et n. 8; Kitchen, o.c., 364, § 325. — <sup>109</sup> Yoyotte, o.c., 158, § 58; Kitchen, o.c., 371, § 332. — <sup>110</sup> Yoyotte, o.c., 159, § 58; Kitchen, o.c., 376–7, § 337. — <sup>111</sup> Leclant, dans: Mél. Mar., 280sq. — <sup>112</sup> Kitchen, o.c., 378, § 340. — <sup>113</sup> Leclant et Yoyotte, dans: BIFAO 51, 1952, 28 et n. 4; Yoyotte, dans: Mél. Masp. I, 4, 131, n. 2. — <sup>114</sup> Stèle BM: Reg. N. 498 (135\*) = Exh. N. 797; cf. PM III, 226; Hermann Junker, Die Götterlehre von Memphis, APAW 1939, n° 23; Die Politische Lehre von Memphis, APAW 1941, n° 6; Maj Sandman-Holmberg, The God Ptah, Lund 1946, 19sq. — <sup>115</sup> Leclant, dans: Mél. Mar., 281 et n. 2; Kitchen, o.c., 386, § 347. — <sup>116</sup> Leclant et Yoyotte, dans: BIFAO 51, 1952, 28 et n. 2; Leclant, dans: Mél. Mar., 279–80; Kitchen, o.c., 387, § 348. — <sup>117</sup> Leclant et Yoyotte, dans: BIFAO 51, 1952, 28 et n. 3; Leclant, dans: Mél. Mar., 280. — <sup>118</sup> Leclant, dans: Mél. Mar., 280; Meeks, dans: Hommages à Serge Sauneron, BdE 81, Kairo 1979, 221–59, pour la stèle de donation Caire JE 36861. — <sup>119</sup> Kitchen, o.c., 391–2, § 352. — <sup>120</sup> Kitchen, o.c., 392–3, § 353. — <sup>121</sup> Yoyotte, dans: Mél. Masp. I, 4, 131 et n. 3; Supplément au Dictionnaire de la Bible VI, Paris 1958, 364–5 et 367; Kitchen, o.c., 393, § 353. — <sup>122</sup> Kitchen, o.c., 393, § 354. — <sup>123</sup> Cf. Stèle du songe: Urk. III, 67; voir aussi Leclant, dans: Mél. Mar., 283. — <sup>124</sup> Kitchen, o.c., 394, § 355. — <sup>125</sup> Vercoutter, dans: Textes et lan-

gages de l'Égypte pharaonique, BdE 64.2, Kairo 1974, 149; Kitchen, o.c., passim et 489. — <sup>126</sup> Herman De Meulenaere, Herodotos over de 26ste Dynastie (abrég. De Meulenaere, Herodotos), Leuven 1951, 44–6. — <sup>127</sup> Cf. Vercoutter, dans: MDAIK 16, 1958, 335–6. — <sup>128</sup> Goedicke, dans: MDAIK 18, 1962, 26–49. — <sup>129</sup> Gunn, dans: ASAE 27, 1927, 211–37. — <sup>130</sup> Memphis II; Kemp, dans: MDAIK 33, 1977, 101–8, et dans: GM 29, 1978, 61. — <sup>131</sup> Hérodote II, 154; De Meulenaere, Herodotos, 107–8; Masson, dans: BSFE 56, 1969, 28. — <sup>132</sup> Masson, dans: BSFE 56, 1969, 28 et 34; id., Carian Inscriptions from North Saqqâra and Buhen, Londres 1978, 6–7. — <sup>133</sup> Kees, Memphis, in: RE XV–1, 1931, 669–70; Kienitz, Geschichte, 38–9; Spiegelberg, dans: Kêmi 2, 1929, 110–2. — <sup>134</sup> Peu de choses ont été retrouvées sur le terrain: cf. De Meulenaere, Herodotos, 117–8. — <sup>135</sup> Cf. P. G. Elgood, Later Dynasties of Egypt, Oxford 1951, 115. — <sup>136</sup> Posener, Première domination perse, 168–75; Kienitz, Geschichte, 57–60. — <sup>137</sup> Posener, o.c., 177–9; Kienitz, o.c., 62–4. — <sup>138</sup> Kienitz, o.c., 69–71. — <sup>139</sup> Kienitz, o.c., 124 et 206. — <sup>140</sup> Kienitz, o.c., 125–6, et 223; De Meulenaere, dans: CdE 35, Nr. 69, 1960, 104. — <sup>141</sup> De Meulenaere, dans: CdE 35, Nr. 69, 1960, 94–5. 99. 103–7. — <sup>142</sup> Spalinger, dans: ZÄS 105, 1978, 142–3. 151. 154. — <sup>143</sup> Edwyn Bevan, Histoire des Lagides, Paris 1934, 16–7. — <sup>144</sup> Bevan, o.c., 37–8. — <sup>145</sup> Quaegebeur, dans: JNES 30, 1971, 244–5. — <sup>146</sup> Cf. Bevan, o.c., 129. — <sup>147</sup> Cf. Quaegebeur, dans: CdE 49, Nr. 97, 1974, 59–61. — <sup>148</sup> Cf. Jean Vercoutter, Textes biographiques du Sérapéum de Memphis, Paris 1962, XVII–XIX. — <sup>149</sup> Voir H. S. Smith, dans: RdE 24, 1972, 176–82. — <sup>150</sup> Peter Munro, Die spätägyptischen Totentstelen, ÄF 25, 1973, 155–70 et pl. 58–64; Quaegebeur, dans: CdE 49, Nr. 97, 1974, 59–79. — <sup>151</sup> Walter Otto, Priester und Terapel im hellenistischen Aegypten I, Leipzig-Berlin 1905, 204sq.; E. Otto, dans: ZÄS 81, 1956, 109–29; Quaegebeur, dans: Ancient Society 3, 1972, 77–109. — <sup>152</sup> A. Bouché-Leclercq, Histoire des Lagides I, Paris 1903, 102sq.; Rémondon, dans: CdE 35, Nr. 69, 1960, 260, n. 3; Quaegebeur, dans: Ancient Society 3, 1972, 78. — <sup>153</sup> John E. Stambaugh, Sarapis under the Early Ptolemies, Préliminaires aux religions orientales dans l'empire romain, Leiden 1972. — <sup>154</sup> Quaegebeur, dans: JNES 30, 1971, 239–70. — <sup>155</sup> PM III, 220; Memphis I, 14. — <sup>156</sup> François Daumas, Les moyens d'expression du grec et de l'égyptien comparés dans les décrets de Canope et de Memphis, CASAE 16, Kairo 1952, 254. — <sup>157</sup> A. Bouché-Leclercq, Histoire des Lagides I, Paris 1903, 368–377. Daumas, o.c., 8–9. — <sup>158</sup> Daumas, o.c., 8. — <sup>159</sup> PM III, 224. — <sup>160</sup> Cf. Strabo XVII, 1, 31–2; H. L. Jones, Strabo, Londres-Cambridge Mass. 1949, VIII, 86–9; voir Kees, Memphis, dans: RE XV–1, 1931, 666–7. — <sup>161</sup> Cf. supra, n. 37. — <sup>162</sup> Maj Sandman-Holmberg, The God Ptah, 45–63. — <sup>163</sup> Hérodote II, 99; cf. Badawi, Memphis, 9. — <sup>164</sup> Sur le "Document de théologie memphite" ("Pierre de Chabaka"): Hermann Junker, Die Götterlehre von Memphis, APAW 1939, n° 23; Die Politische Lehre von Memphis, APAW 1941, n° 6; Sandman-Holmberg, o.c., 42–5; cf. aussi Desroches-Noblecourt, dans: MDAIK 16, 1958, 83–5. — <sup>165</sup> Sandman-Holmberg, o.c., 56–63. — <sup>166</sup> Sandman-Holmberg, o.c., 80–93; Badawi, Memphis, 132–4. — <sup>167</sup> Gauthier, DG II, 79, et III, 139; Sandman-Holm-

- berg, o.c., 206-8; Badawi, Memphis, 14. - <sup>168</sup> Sandman-Holmberg, o.c., 214-5. - <sup>169</sup> Sandman-Holmberg, o.c., 147-50. - <sup>170</sup> Cf. supra, n. 29. - <sup>171</sup> Sandman-Holmberg, o.c., 206. - <sup>172</sup> Voir supra n. 47.; Sandman-Holmberg, o.c., 208. - <sup>173</sup> Memphis I, 8-9; Yoyotte, dans: BIFAO 61, 1962, 80-1. - <sup>174</sup> Rudolf Anthes et alii, Mit Rahineh 1956, Philadelphia 1965, 4-11. - <sup>175</sup> Cf. infra. - <sup>176</sup> Cf. Supra. - <sup>177</sup> Peu de traces de Psamétique I sur le site: cf. De Meulenaere, Herodotos, 44sq. Apriès construit un palais: cf. Memphis II. - <sup>178</sup> Sandman-Holmberg, The God Ptah, Lund 1946, 188-9; Sigrid-Eike Hoenes, Untersuchungen zu Wesen und Kult der Göttin Sachmet, Bonn 1976, 197-200. Sur d'autres aspects de la déesse à Memphis: Junker, Onurislegende, 66-7. - <sup>179</sup> Sandman-Holmberg, o.c., 188. - <sup>180</sup> Sandman-Holmberg, o.c., 190. - <sup>181</sup> Guilmot, dans: CdE 37, Nr. 74, 1962, 359 et n. 7. - <sup>182</sup> Sandman-Holmberg, o.c., 190; Siegfried Morenz, Der Gott auf der Blume, Ascona 1954, 14-22. - <sup>183</sup> Eberhard Otto, Beiträge zur Geschichte der Stierkulte in Aegypten, UGAA 13, 1938, 25-6. - <sup>184</sup> Mustapha el-Amir, dans: JEA 34, 1948, 51-6; J. Dimick, dans: Rudolf Anthes et alii, Mit Rahineh 1955, Philadelphia 1959, 75-9. - <sup>185</sup> H.S. Smith, dans: BSFE 70-71, 1974, 21. - <sup>186</sup> Kurth Sethe, Imhotep, UGAA 2, 1902, 95sq.; Dietrich Wildung, Imhotep und Amenhotep; Gottwerdung im alten Ägypten, MÄS 36, 1977, 48-87. - <sup>187</sup> Jamieson B. Hurry, Imhotep, the Vizier and Physician of King Zoser and afterwards the Egyptian God of Medicine, Oxford 1928, 49-56. 87-92. 105sq.; De Meulenaere, dans: CdE 35, Nr. 69, 1960, 105-6; H.S. Smith, A Visit to Ancient Egypt, Warminster 1974, 12. - <sup>188</sup> Maj Sandman-Holmberg, The God Ptah, 198-203; cf. aussi la stèle de Piankhi I. 100: Urk. III, 37, 1. - <sup>189</sup> Maystre, dans: JNES 8, 1949, 84-9; voir aussi bibliographie chez Quaegebeur, dans: Ancient Society 3, 1972, 79-81. - <sup>190</sup> De Meulenaere, dans: Fs. Museum Berlin, 1974, 183-4. - <sup>191</sup> Cf. par exemple la liste des divinités memphites d'Abydos: Kees, dans: RecTrav 37, 1915, 57-73; celle du Papyrus Sallier IV, verso 1,3-2,2: Caminos, LEM, 333-4. - <sup>192</sup> Allam, Hathorkult, 3-22. - <sup>193</sup> Maj Sandman-Holmberg, The God Ptah, 192. - <sup>194</sup> H.S. Smith, A Visit to Ancient Egypt, Warminster 1974, 11 et n. 44; Abdulla El Sayed Mahmud, A New Temple for Hathor at Memphis, Warminster 1978, 1 et 15-6. - <sup>195</sup> Badawi, Memphis, 28. - <sup>196</sup> Vandier, dans: Mél. Mar., 111-2. - <sup>197</sup> Sandman-Holmberg, o.c., 123-47. - <sup>198</sup> Siegfried Schott, Mythe und Mythenbildung im Alten Ägypten, UGAA 15, 67-8. - <sup>199</sup> Vandier, dans: Mél. Mar., 106sq.; Guilmot, dans: CdE 37, Nr. 74, 1962, 359; H.S. Smith, A Visit to Ancient Egypt, Warminster 1974, 12. - <sup>200</sup> Vandier, dans: Mél. Mar., 106-16. - <sup>201</sup> Badawi, Memphis, 35; Leclant, dans: Or 28, 1959, 83, n. 1. - <sup>202</sup> Leclant, dans: Or 28, 1959, 83, n. 1; Meeks, dans: Hommages à Serge Sauneron, BdE 81, Kairo 1979, 230-2. - <sup>203</sup> Kitchen, Third Interm. Period, 279. - <sup>204</sup> Patrick Boylan, Thoth, the Hermes of Egypt, Oxford 1922, 162; Caminos, LEM, 457-8. - <sup>205</sup> Badawi, Memphis, 4. - <sup>206</sup> RÄRG, 330; Münster, Isis, 181, 183-4. - <sup>207</sup> Vandier, dans: RdE 18, 1966, 68-75; Abdulla El Sayed Mahmud, op.cit., 16. - <sup>208</sup> Löhr, dans: SAK 2, 1975, 139-87. - <sup>209</sup> Rainer Stadelmann, Syrisch-Palästinensische Gottheiten in Ägypten, PÄ 5, 1967, 147. - <sup>210</sup> Ibid., 32-7. - <sup>211</sup> Ibid., 36. - <sup>212</sup> Ibid., 56. - <sup>213</sup> Ibid., 69-70 et 75. - <sup>214</sup> Ibid., 104. - <sup>215</sup> Ibid., 115-6. - <sup>216</sup> Gaballa et Kitchen, dans: Or 38, 1969, 1-76, et particulièrement, 19-23. 26. 33. 67-70. - <sup>217</sup> Badawi, Memphis, 129-31. - <sup>218</sup> Van de Walle, dans: La Nouvelle Clio 5-6, 1954, 288sq. - <sup>219</sup> Un peu antérieurement à Jean de Thévenot à qui on attribue généralement cette découverte: Serge Sauneron, Villes et légendes d'Égypte, Kairo 1974, 63-4, § XXI. - <sup>220</sup> Maqrizi, Description topographique et historique de l'Égypte, traduction de U. Bouriant, MMAF 17, 1895, 388sq.; Stricker, dans: ASAE 39, 1939, 215-8; Gaston Wiet, L'Égypte de Murtadi, fils du Gaphiphe, Paris 1953, 90-3. - <sup>221</sup> PM III, 219. - <sup>222</sup> Memphis I, BSAE 15; The Palace of Apries (Memphis II); Meydum and Memphis III, BSAE 18, 38-46 et pl. 29-46; Roman Portraits and Memphis IV, BSAE 20, 23-4, et pl. 27-31; Tarkhan and Memphis V, BSAE 23, 32-6, et pl. 77-80; Riqqeh and Memphis VI, BSAE 25, 32-4 et pl. 53-62. - <sup>223</sup> Daninos Pacha, dans: ASAE 5, 1904, 142-3. - <sup>224</sup> Daressy, dans: ASAE 2, 1901, 240-3; ASAE 3, 1902, 22-31. 139-50; ASAE 23, 1923, 47-8. - <sup>225</sup> Ahmad Badawi, dans: ASAE 42, 1943, 1-23 et 1 pl.; ASAE 44, 1944, 181-206 et pl. 16-24; ASAE 54, 1957, 153-77 et 16 pl. - <sup>226</sup> Cf. C.S. Fisher, dans: The Museum Journal, University of Pennsylvania VIII/4, 1917, 211-30; Rudolf Anthes et alii, Mit Rahineh 1955, Philadelphia 1959; Mit Rahineh 1956, Philadelphia 1965. - <sup>227</sup> Leclant, dans: Or 20, 1951, 345-6 et fig. 16-8 (pl. 33-34) cf. infra, n. 238. - <sup>228</sup> Leclant, dans: Or 32, 1963, 86. - <sup>229</sup> Abdulla El Sayed Mahmud, A New Temple for Hathor at Memphis, Warminster 1978, 1. - <sup>230</sup> Kemp, dans: JARCE 13, 1976, 25-9, 1 fig. et 1 pl. - <sup>231</sup> John Dimick, Memphis 1955 et Description Text for the Survey Map of Memphis, dans: Rudolf Anthes et alii, Mit Rahineh 1955, Philadelphia 1959, 81-3. - <sup>232</sup> Cf. Daressy, dans: ASAE 3, 1902, 22-31. - <sup>233</sup> PM III, 218-9; Memphis I, 5-6, et 8-10; Yoyotte, dans: BIFAO 61, 1962, 80-1. - <sup>234</sup> Attribuée à Psamétique I par Hérodote (II, 153), elle est en fait peut-être antérieure: Meeks, dans: Hommages à Serge Sauneron, BdE 81, Kairo 1979, 246. - <sup>235</sup> PM III, 219; Leclant, dans: Or 32, 1963, 86. - <sup>236</sup> Rudolf Anthes et alii, Mit Rahineh 1956, Philadelphia 1965, particulièrement, 4-11. - <sup>237</sup> Cf. Ahmad Badawi, dans: ASAE 44, 1944, 181-2; ASAE 54, 1957, 153-77 et 16 pl. - <sup>238</sup> Bibliographie chez Rudolf Anthes et alii, Mit Rahineh 1955, Philadelphia 1959, 4, n. 8. - <sup>239</sup> Mustafa el Amir, dans: JEA 34, 1948, 51-6 et pl. 15-7; J. Dimick, dans: Rudolf Anthes et alii, Mit Rahineh 1955, Philadelphia 1959, 75-9. - <sup>240</sup> Memphis V, 32 et pl. 77; PM III, 217. - <sup>241</sup> Memphis I, 14; PM III, 220. - <sup>242</sup> PM III, 221. - <sup>243</sup> Cf. Memphis I, 3. - <sup>244</sup> The Palace of Apries (Memphis II); Kemp, dans: MDAIK 33, 1977, 101-8; GM 29, 1978, 61. - <sup>245</sup> Memphis II, 5sq. - <sup>246</sup> PM III, 223-4; C.S. Fisher, dans: The Museum Journal, University of Pennsylvania VIII/4, 1917, 211-30; Rudolf Anthes et alii, Mit Rahineh 1956, Philadelphia 1965, 35-40. - <sup>247</sup> PM III, 225; Memphis I, 12-3. - <sup>248</sup> Abdulla El Sayed Mahmud, op.cit. (cf. n. 229). - <sup>249</sup> Leclant, dans: Or 43, 1974, 185; Or 45, 1976, 286; Lilyquist, dans: ARCE Newsletter 80, 1972, 36; JARCE 11, 1974, 27-30 et pl. 1-3.
- Lit.: Kees, Memphis, dans: RE XV-1, 1931, 660-88; Ahmad Badawi, Memphis als Zweite Landeshauptstadt

im Neuen Reich, Kairo 1948; H.S. Smith, A Visit to Ancient Egypt, Warminster 1974.

C.M.Z.

Menanch (*Mn- $\epsilon$ nb*), Siedlung am Ausgang des \*Gebel et-Teir etwa beim heutigen Samalut. M. ist sicher eine (Domänen-)Ortschaft des AR, zu der eine Felsnekropole des AR  $\epsilon$ s-\*Siririja gehören wird. Im NR liegt es im Gebiet von \*Har-dai; seine religiösen Institutionen werden, mindestens in der SpZt, dem 18. o.äg. Gau zugeordnet. M. ist mit der gr. Ortschaft Μνᾶχις zu identifizieren, die zeitweilig zum Hermopolites (Toparchie Πασιώ) gehörte. Zwei Kultstellen von M., eine „Statue des *Wsr-h $\epsilon$ w-R $\epsilon$ -stp-n-R $\epsilon$ -mrj-Jmn* (\*Sethnacht)“ und ein „Sonnenschatten des \*Re-Harachte“ mit Felderbesitz, belegt der \*Papyrus Wilbour; der benachbarte \*Sobek von \*Anascha (*Jw-nš*) besaß in M. einen Filiationkult.

Lit.: Dieter Kessler, Historische Topographie der Region von Mallawi bis Samalut, Kap. 2.10 *Mn- $\epsilon$ nb* (Bh. TAVO, im Druck); Gauthier, DG III, 36; Montet, Géographie II, 158; pJumilhac, 49–50; AEO II, 384 A; pWilbour II, 51.53.157; IV (Index), 80; Helck, Materialien, 323 (Karte); Marie Drew Bear, Le nome Hermopolite, toponymes et sites, s.v. Μνᾶχις (im Druck).  
D.K.

Menat-Chufu (*Mn $\epsilon$ t-Hwfw*), eine Domäne des \*Cheops<sup>1</sup> im 16. o.äg. Gau, die vielleicht vorher unter dem Namen Menat-Snofru (*Mn $\epsilon$ t-Snfrw*) verzeichnet wurde<sup>2</sup>, ist bei \*Beni Hasan (el-qadim) (Karte 3a) zu lokalisieren. In M. stand (sicher weit vor der 6. Dyn.) ein wichtiger Tempel des „Horus-der-die-Rechit-schlägt“<sup>3</sup>, den in der 11. Dyn. die Nomarchen des 16. o.äg. Gaues mit Sitz in \*Neferusi ausbauten<sup>4</sup>. M. lag am Ende eines Verkehrsweges, der von den Siedlungen Neferusi und \*Herwer in der Kulturlandmitte<sup>5</sup> über einen Dammweg und den Nil hinweg den Wüstenrand erreichte. Daher ließen sich die Bewohner beider Orte bei M. beisetzen (Nekropole der 5.–6. Dyn. am \*Speos Artemidos-Wadi, ab der 6. Dyn. „Nebennekropole“ bei Beni Hasan)<sup>6</sup>.

In der 12. Dyn. wurde in M. ein \*Bürgermeister (*h $\epsilon$ tj- $\epsilon$* ) eingesetzt, dem als „Vorsteher der Ostwüste“ die Kontrolle der Wüstengebiete bis zum Roten Meer übertragen wurde<sup>7</sup>. Zusätzlich wurde ihnen eine (wohl beschränkte) Verwaltungshoheit gegenüber den mit ihnen verwandten Nomarchen (Bürgermeistern) von Neferusi eingeräumt<sup>8</sup>. Diese *h $\epsilon$ tj- $\epsilon$*  ließen sich wie die Herren des Gazellengaus in der Nekropole von Neferusi Herwer, die mit der von Menat-Chufu aus landschaftlichen Gründen zusammenfiel, beisetzen. Kultischen Dienst leisteten die *h $\epsilon$ tj- $\epsilon$*  von M. an

ihrem Horustempel, den sie mit Bauten ausschmückten, ihre Frauen hingegen bei der (weiblichen) \*Pachet am nahen Speos Artemidos-Wadi bzw. bei der Hathor von \*Aryt (südlich bei Scheich Timai?).

Nach der 12. Dyn. werden die Nekropolen bei M. aufgegeben, M. wird nicht mehr erwähnt. Es ist aber möglich, daß der Ort in der wachsenden Siedlung von *Pr-nbt-jnt* (Pachet) beim Speos Artemidos aufgegangen ist. Eine Verehrung des Cheops ist noch im NR in den Gräbern von Beni Hasan nachzuweisen<sup>9</sup>.

<sup>1</sup> Wegen dieses Domännennamens wird gelegentlich spekulativ eine mitteläg. Herkunft für Cheops angenommen, vgl. Joachim Spiegel, Das Werden der altäg. Hochkultur, Heidelberg 1953, 192. – <sup>2</sup> Ahmed Fakhry, The Monuments of Sneferu at Dahshur II, The Valley Temple I, The Temple Reliefs, Kairo 1961, 43; ders., in: ASAE 52, 1952, 581. – <sup>3</sup> Bisher wurde der Tempel des Horus immer in Hebenu lokalisiert, so schon bei Sethe, Urgeschichte, 171. Eine Inschrift im Grab des Chunes (*Hjms*) aus der 6. Dyn. bei Saujet el Meitin (Champollion, Notices descr. II, 448f.) gibt aber seine Position deutlich als „südlich Hebenu“ an. Ein Gauverwalter besuchte also schon im AR den Horustempel. – <sup>4</sup> Beni Hasan I, 36, Tf. 31. – <sup>5</sup> Zur Lage bei Mantut und Garris vgl. Dieter Kessler, Historische Topographie der Region von Mallawi bis Samalut, Bh. TAVO (s. Lit.), Kap. 2.3.17. – <sup>6</sup> Dies erklärt auch das Interesse der Nomarchen am Horustempel; sie sind daher *im $\epsilon$ hw hr Hr-hw $\epsilon$ -rhjt*, ihrem Nekropolengott. Zur Wegverbindung nach M. vgl. Kessler, a.a.O., Kap. 1.2.1. – <sup>7</sup> Urk. VII, 26; Helck, Beziehungen<sup>2</sup>, 39; Helck, Militärführer, 23f. Menat-Chufu als Ausgangspunkt von Wüstenstraßen nennt die Inschrift Couyat-Montet, Inscr. du Ouâdi Hammâmât, 32 Nr. 1. – <sup>8</sup> Urk. VII, 27; vgl. Wolfgang Schenkel, Frühmitteläg. Studien, Bonn 1962, 83. – <sup>9</sup> Wildung, Rolle äg. Könige I, 171ff.; Helck, in: ZDMG 102, 1952, 40; Jean Yoyotte, Les Pélerinages dans l'Égypte ancienne, SourcesOr 3, Paris 1960, 72 Nr. 111.

Lit.: Dieter Kessler, Historische Topographie der Region von Mallawi bis Samalut, Kap. 2.3.3, Bh. TAVO, im Druck; Gauthier, DG III, 36f.; Montet, Géographie II, 160.  
D.K.

Mencheperre (*Mn-hpr-R $\epsilon$* ), son of \*Pinodjem of the 21st Dynasty, and high priest of Amun (\*Hoherpriester des Amun) in succession to his older brother \*Masaharta from year 25 (\*Psusennes I?) to year 7 (\*Amenemope?)<sup>1</sup>. Early resident at el-\*Hibe<sup>2</sup>, on Masaharta's death he repaired to Thebes (year 25 of Psusennes I), was proclaimed high priest by Amun himself, and secured the god's pardon for those exiled to the oasis during the Time of Troubles attendant on his brother's high priesthood<sup>3</sup>. Typical of the

21st Dynasty generalissimo—high priest, M. commanded troops<sup>4</sup>, used el-Hibe as a head-quarters<sup>5</sup>, and fortified key points in the Nile Valley<sup>6</sup>. At Thebes he effected the modest deeds of piety expected of him: reburial of Scty I<sup>7</sup>, interment of the god's wife Maat-ka-Re (\*Gottesgemahlin)<sup>8</sup>, minor repairs in the temple of \*Luxor and publication of a juridical text at the temple of Khonsu (\*Chons)<sup>9</sup>. Perhaps pursuant to his inspection of the temple of Amun (year 40)<sup>10</sup>, in year 48 he terminated the squatter occupation in the temple courts and erected a massive enceinte wall on the north and east of the Temple<sup>11</sup>. This survived until Kushite times (\*Kuschitenherrschaft) when it was torn down and its bricks used in house walls<sup>12</sup>. M. was succeeded in the high priesthood by his two sons by Isitemkheby (*Jst-m-3h-bjt*), \*Smendes and \*Pinodjem II.

<sup>1</sup> For the vexed chronology, see Young, in: JARCE 2, 1963, 102ff.; Kitchen, 3d Intern. Period, 24ff. 269ff. — <sup>2</sup> Spiegelberg, in: ZÄS 53, 1917, 13f.; Černý, in: CAH<sup>2</sup> II, Cambridge 1965, ch. 35, p. 50. — <sup>3</sup> Louvre C 256 = v. Beckerath, in: RdE 20, 1968, 7ff. — <sup>4</sup> Cf. the regular title *jmj-rj mšr* (LR III, 264ff.) and the passage in l.6 of the Maunier stela: v. Beckerath, op.cit., pl.1. — <sup>5</sup> Cf. the stamped bricks: LD III, 251 h.i. — <sup>6</sup> Kom esch-Scheikh: Mubarak, in: ASAE 8, 1907, 223; Gebelein: Gauthier, LR III, 267 (XV); cf. Kitchen, op.cit., 269f. — <sup>7</sup> LR III, 264 no.II. — <sup>8</sup> Černý, op.cit., 48. — <sup>9</sup> Bricks at Luxor: PM II<sup>2</sup>, 339; renewal text, ibid., 334; juridical text: ibid., 232. — <sup>10</sup> LR III, 265 (IV). — <sup>11</sup> Barguet, Temple d'Amon-Ré, 36f., pl. 32b. — <sup>12</sup> Redford, in: JARCE 14, 1977, 16f.; approximately 20 stamped bricks have been discovered in East Karnak to date. D.B.R.

#### Mencheperreseneb (*Mn-hpr-R'-snb*)

1. \*Hoherpriester des Amun unter Thutmosis III. mit zwei Gräbern in Theben-West: TT 112 (in „Lower Enclosure“ nördl. Scheich Abd-el-Gurna) und 86 (Mitte Scheich Abd-el-Gurna)<sup>1</sup>.

2. Scheunenvorsteher Thutmosis' III. Grab TT 79<sup>2</sup>, Sohn des *Min-nht* gleichen Titels (Grab TT 87)<sup>3</sup>.

<sup>1</sup> Davies, Menkheperreseneb. — <sup>2</sup> Philippe Virey, Sept Tombeaux thébains (MMAF V,2), 323–336. — <sup>3</sup> Vgl. Helck, Verwaltung, 387–9. 497–8. W.H.

**Mendès** (Karte 1b) A. Les noms de la ville et de sa région. Mendès est le nom que les Grecs ont donné à la métropole du 16<sup>e</sup> nome de Basse Egypte (\*Gauē, 16. u.äg.) que recouvre à l'heure actuelle le Tell el Rob'a au nord de la ville d'es-Simbellawein dans le governorat de Daqahaliya, district de Mansoura. Le site est contigu à celui de Thmouis (\*Thmuīs), appelé aujourd'hui Tell Timai. Tout semble indiquer que celui-ci a

supplanté, à l'époque romaine, sa voisine Mendès pour devenir le chef-lieu du nome, appelé désormais Thmouite. Les Egyptiens nommaient la capitale du 16<sup>e</sup> nome de Basse Egypte (*B3-nb*) *ḏdt*, à l'instar de la principale divinité qui y était révéérée. Ils la désignaient aussi, dès la plus haute antiquité jusqu'aux époques récentes, par le terme *'npt*. Pour l'instant, rien ne permet de distinguer les deux dénominations. Quant au nome méndésien, c'est un poisson ressemblant au dauphin (*jtn*), auquel \*Hatmehit, la déesse parèdre de Banebded, est régulièrement associée, qui lui sert d'enseigne<sup>1</sup>.

B. Les cultes. Grâce à l'emblème du nome, nous pouvons admettre que la déesse Hatmehit, "celle qui est à la tête des poissons", était à l'origine la divinité majeure de Mendès. Cependant, son culte ne tarda pas à être éclipsé par celui d'un dieu-bélier, Banebded, avec lequel elle finit par former un couple divin auquel on adjoignit plus tard le dieu-enfant Harpocrate (\*Harpokrates). C'est la triade méndésienne, telle qu'elle est attestée surtout dans les documents de la Troisième Période Intermédiaire et la Basse Époque.

S'il est pratiquement assuré que l'animal sacré de Hatmehit était un dauphin, celui de Banebded se présente à l'origine comme un bélier (\*Widder), remplacé, au cours des temps, probablement après l'extinction de la race, par un bouc. Les auteurs classiques, frappés par le caractère particulier du culte méndésien qui mettait en évidence la puissance génésique de l'animal, le désignent, en effect, comme τράγος. Malgré cela, celui-ci est toujours représenté sous la forme d'un bélier ou d'un dieu à tête criomorphe. Dès l'époque ramesside, on lui attribue quatre têtes qui correspondent aux quatre incarnations de Banebded comme "âme (*b3*)" de \*Ré, de Chou (\*Schu), de \*Geb et d'\*Osiris; cette conception théologique est traduite dans l'architecture locale par les quatre grands naos dont un seul domine encore le site<sup>2</sup>.

Au cours de son histoire, Mendès a accueilli bien d'autres divinités dans son panthéon. Les liens avec \*Thot du nome voisin de l'Ibis (\*Gauē, 15. u.äg.) étaient particulièrement étroits<sup>3</sup>. Des rapports existaient également entre Banebded et les dieux memphites, \*Ptah et \*Imhotep<sup>4</sup>. La proximité des chefs-lieux du culte de \*Sopdou et de \*Bastet<sup>5</sup> créa occasionnellement des associations. L'apparition de \*Sobek à Mendès date des époques tardives.

C. Le site: monuments et histoire. L'occupation du site de Mendès remonte à l'Ancien Empire,

voire à l'époque archaïque. La prospérité de la ville atteint vers la fin de l'Ancien Empire et la Première Période Intermédiaire un point culminant, à en juger par la découverte récente d'une importante nécropole de mastabas, nivelée, probablement au Nouvel Empire, par l'érection du grand temple<sup>6</sup>. Si aucune construction de premier plan ne témoigne à l'heure actuelle du rôle politique que jouait Mendès au Moyen et au Nouvel Empire, les nombreux fragments architecturaux et autres vestiges archéologiques découverts sur le site supposent une situation privilégiée. Le morcellement du Delta au temps de l'anarchie libyenne vit six "grands chefs des Ma" se succéder à Mendès et étendre leur domination au nome de l'Ibis (\*Gauē, 15. u. äg.). C'est, cependant, la 26<sup>e</sup> dynastie qui rendit à la ville, sinon sa beauté, du moins son prestige monumental. Sur une large plate-forme de calcaire, \*Amasis fit ériger, dans une cour ouverte du temple, quatre imposants monolithes de granit rouge en forme de naos<sup>7</sup>. Durant toute la Basse Époque mais en particulier sous la 29<sup>e</sup> dynastie, qui éleva Mendès au rang de capitale du pays, et sous la 30<sup>e</sup>, qui déploya une intense activité architecturale et fit probablement entourer le site de l'enceinte de briques encore visible aujourd'hui, Mendès conserva l'importance que lui avaient prêtée les époques antérieures. Le dernier témoignage de cette magnificence est rendu par la célèbre Stèle de Mendès (\*Mendesstele), datée du règne de Ptolémée II (\*Ptolemaios II.), dont le contenu reflète, de façon très significative, la place politique et religieuse que la ville tenait au temps de la dynastie lagide. C'est probablement vers la fin de cette époque qu'un événement grave, peut-être d'origine naturelle, extirpa la vie sur le site et la transféra à Thmouis (\*Thmuis).

<sup>1</sup> Montet, Géographie I, 143–153. – <sup>2</sup> Christine L. Soghor, dans: JARCE 6, 1967, 16–23. – <sup>3</sup> Alain-Pierre Zivie, Hermopolis et le nome de l'Ibis, BdE 66, Le Caire 1975. – <sup>4</sup> Dieter Wildung, Imhotep und Amenhotep, MÄS 36, München 1977, 129–130. – <sup>5</sup> Stèle Hildesheim 1895 (Hans Kayser, Die ägyptischen Altertümer in Roemer-Pelizaeus-Museum, Hildesheim 1973, 130). – <sup>6</sup> Hansen, dans: JARCE 6, 1967, 11–15. – <sup>7</sup> Christine L. Soghor, dans: JARCE 6, 1967, 16–23.

Lit.: Herman De Meulenaere und Pierre MacKay, Mendes II, Warminster 1976. H. De M.

**Mendesischer Gau** s. Gauē, 16. u. äg.

**Mendesstele** nennt man nach ihrem ursprüngl. Standort im Tempel von \*Mendes die Stele Kairo 22181, die i. J. 264 v. Chr. oder kurz

danach angefertigt wurde. Anlaß war die Einsetzung eines neuen Bockes (\*Götter, Tier-), dessen Erwählung und Inthronisation auf Befehl \*Ptolemaios' II. Philadelphos erfolgten. Ferner berichtet der Text von einem Besuch des Königs und von Tempelbauten, u. a. einer Grabstätte für die heiligen Tiere, von Steuerprivilegien für den Gau, von der Totenfeier für \*Arsinoe II., die Priesterin des Bockes gewesen war. Die M. ist ein Beweis für die politische und religiöse Bedeutung von Mendes unter den ersten Ptolemäern.

Lit.: Herman De Meulenaere und Pierre MacKay, Mendes II, Warminster 1976, 174–7 (Übers.), 205–6 (Nr. 111: Bibliographie). H.-J. Th.

**Menena (Mnni)** kgl. Felderschreiber, wohl z. Z. Thutmosis' IV., sein Grab TT 69 ist ein bekannter Touristenziehungspunkt wegen seiner leichten Erreichbarkeit am Fuß des Hügels von Scheich Abd-el-Gurna, seiner (einstmals) guten Erhaltung und seiner lebendigen Ausschmückung. Nicht wissenschaftlich publiziert. W.H.

**Menes.** A) Belege. Zeitgenössische Belege für diesen König aus dem Beginn der äg. Geschichte fehlen offenbar<sup>1</sup>, der älteste Beleg stammt aus der Zeit der \*Hatschepsut: Ein Skarabäus zeigt oben den Namen Menes (Mnn) im Ring, darunter die Namen Hatschepsuts und Thutmosis' III. Da der Name der Hatschepsut später nicht mehr verwendet wird, muß das Stück aus ihrer Regierungszeit stammen<sup>2</sup>. Eigenartige Schreibungen des Gottesnamens \*Amun spielen vielleicht auf den Namen M. an<sup>3</sup>. Den nächsten sicheren Beleg bietet die Königsliste von \*Abydos aus der Zeit \*Sethos' I., die M. an die Spitze der langen Reihe äg. Könige stellt. Andere Listen geben ihm dieselbe Position; ein Beamter der Zeit Ramses' II. erwähnt einen „Ptah des Mnn3“, wobei dessen Gleichsetzung mit M. nicht sicher ist<sup>4</sup>. Zwei Dokumente aus der Ptol.-Zt. belegen einen – wohl nur geringen – Kult des M. in \*Memphis<sup>5</sup>. Die griechischen Schriftsteller bieten ergiebigeres Material, das seinem Charakter nach z. T. gewiß auf äg. Quellen zurückgeht. Herodot berichtet (II 4 und 99) von Gründertaten des Königs, weitere Nachrichten ähnlicher Richtung finden sich bei Diodor<sup>6</sup>, Plinius d. Ä.<sup>7</sup> und Aelian<sup>8</sup>. Hier erscheint als Namensform Μηνάς (Diodor), Μηνης (Aelian, so auch Manetho) bzw. Menes (Plinius), bei Herodot Μῆν, Μένυ oder Μῆν.

B) Historizität. Es sind viele Versuche gemacht worden, M. mit einem der zeitgenössisch belegten Könige vom Beginn der 1. Dyn. zu identifizieren, indem M. der auf FrZt.-Denkmälern nie genannte Geburtsname sei<sup>9</sup>. Die meisten diesen

Weg beschreitenden Forscher haben sich schließlich für Hor-\*Aha ausgesprochen<sup>10</sup>, während vorher \*Narmer bevorzugt worden war<sup>11</sup>. Neuerdings sind aber mit guten Gründen Zweifel an der Historizität des M. geltend gemacht worden: Zunächst hat Derchain den Namen als „NN“, also „irgendwer“, „Name unbekannt“ verstehen wollen<sup>12</sup>, dann sind Morenz<sup>13</sup> und Hornung/Staehelin<sup>14</sup> noch weiter gegangen und leugnen jeden historischen Kern der Gestalt. Während Morenz ihn mit dem Gotte \*Min zusammenbringt, indem er sich auf die Namensform einiger Hss. des Herodot stützt, erklärt Hornung den Namen damit, daß die Konsonantenfolge *mnj* besonders zahlreiche Assoziationen erlaube. Eine völlig freie Erfindung ist aber unwahrscheinlich, und die von Morenz in dem unvollendeten Aufsatz nicht voll begründete Gleichsetzung mit Min leuchtet auch nicht recht ein. Es wird einstweilen offenbleiben müssen, ob nicht doch einer der FrZt-Könige mit M. gemeint ist – wobei dann freilich die von Hornung/Staehelin angeführten Assoziationen (*mn*- „bleiben“, *Jmn* – „Amun“, *mnjw* – „Hirte“, *Mn* – „Min“) die Gestalt mit mancherlei Zügen angefüllt haben werden.

C) Rolle in der äg. Vorstellung. In den äg. Quellen erscheint M. als erster König nach den Göttern und Heroen – mehr wird über ihn nicht gesagt (\*Annalen)<sup>15</sup>. Verbunden wird seine Gestalt mit \*Memphis. Die gr.-röm. Quellen gehen im Kern, aber nicht in allen Einzelheiten auf äg. Vorstellungen zurück. M. erscheint dort als Kulturbringer (Diodor) und Schriftefinder (Plinius), als Gründer von Kulturen (\*Apis) (Herodot und Aelian) und von Krokodilopolis (\*Medinet el-Fajjum) (Diodor), ja als Schöpfergott (Herodot)<sup>16</sup>. Dabei wird M. noch mit dem \*Fajjum und seinem See verbunden.

<sup>1</sup> Wildung, Rolle äg. Könige I, 4–6; etwas vorsichtiger Morenz, Traditionen (s.u. Lit.), 163f. – <sup>2</sup> MMA 26.7.150 = Percy E. Newberry, The Timins Collection of Anc. Eg. Scarabs, 1907, VI 104, vgl. dazu Hayes, Scepter II, 105 und Hornung und Staehelin, Skarabäen Basel (s. Lit.), 43. – <sup>3</sup> Hornung und Staehelin, a.a.O., 44. – <sup>4</sup> Immerhin berichtet auch Herodot II, 99, M. habe den Prahtempel von Memphis gegründet. – <sup>5</sup> Alle äg. Quellen – außer Skarabäen – hat Wildung, a.a.O. zusammengestellt und besprochen. – <sup>6</sup> I, 43 = Hopfner, Fontes, 108, 11; I, 45 = Hopfner, 108, 31 und 109, 3; I, 89 = Hopfner, 130, 40, vgl. dazu Hopfner, 675, 10. – <sup>7</sup> VII, 56 = Hopfner, Fontes, 192, 4. – <sup>8</sup> De nat. anim. XI, 10 = Hopfner, Fontes, 424, 21. – <sup>9</sup> Helck, in: ZDMG 103, 1953, 354ff. – <sup>10</sup> So z. B. Emery, Archaic Egypt, 33ff.; Wildung, Rolle äg. Könige I, 4f. – <sup>11</sup> So zuletzt Lauer, in: BIFAO 64, 1966, 169ff. – <sup>12</sup> Derchain, in: RdE 18, 1966, 31ff. – <sup>13</sup> Traditionen um Menes, s. Lit. – <sup>14</sup> Skarabäen Basel,

s. Lit. – <sup>15</sup> Vgl. LÄ I, 1233. – <sup>16</sup> Dazu Brunner, in: ZDMG 103, 1953, 22ff.

Lit.: Wildung, Rolle äg. Könige I, 4–21; Morenz, Traditionen um Menes, in: ZÄS 99, 1972, X–XVI = ders., Religion u. Gesch. des alten Ägypten, 1975, 162–172; Erik Hornung und Elisabeth Staehelin, Skarabäen und andere Siegelamulette aus Basler Sammlungen, Mainz 1976, 44f. H.B.

**Menet** (*mnt*), spät Mentit (*mntjt*), Löwengöttin, die alt in Ritualen belegt ist: In der Sedfestdarstellung des Neuserre<sup>1</sup> ist ein *jmj-ht Mnt* beim „Levéé“ des Königs anwesend und überwacht wohl das Salben; Urk. I, 114, 16 ist M. zusammen mit *Gît* beim *mst wpt-r<sup>3</sup>* (Herstellen der Königsstatue) beim Sedfest Phiops' II. anwesend, wobei sie anscheinend den König (bzw. seine Statue) salben. In der SpZt wird M. mit \*Mehit<sup>2</sup>, \*Pachet<sup>3</sup>, \*Sachmet und \*Tefnut verbunden<sup>4</sup>.

<sup>1</sup> v. Bissing, Re-Heiligtum II, Bl. 31 Nr. 56a. – <sup>2</sup> Edfou I, 459. – <sup>3</sup> Edfou I, 154. – <sup>4</sup> RÄRG, 455. W.H.

**Menhit** (*Mnhjt*) Déesse uraeus (\*Uräus) dont le nom pourrait signifier “la massacreuse”, comme on l’a généralement admis<sup>1</sup>, mais pourrait aussi bien se traduire par “celle du fourré de papyrus”<sup>2</sup>. Elle apparaît pour la première fois, sous le nom de *Mnhwt*, dans les Textes des Sarcophages, où elle est associée à Ouadjet de \*Bouto et définie comme “celle qui préside aux Châteaux de la couronne rouge”<sup>3</sup>. Elle est donc reconnue, dès le début, comme une personification de l’uraeus du Nord<sup>4</sup> et originaire de \*Saïs. Elle n’est peut-être que l’aspect uraeus de la déesse \*Neith.

C’est en tant qu’uraeus du Nord qu’elle est le plus constamment évoquée dans les textes et les représentations<sup>5</sup>: elle figure dans l’ancien Hymne aux couronnes<sup>6</sup> ainsi que parmi les déesses invoquées lors du rite d’encensement, moment essentiel du rituel des temples<sup>7</sup>.

Ce que l’on sait d’elle dès le Nouvel Empire recoupe à peu près exactement ce que nous en disent les textes tardifs du temple d’\*Esna (Latopolis). En dépit de discrètes attaches avec Saïs<sup>8</sup>, c’est essentiellement dans cette ville qu’elle est connue<sup>9</sup>. Là, identifiée à Neith<sup>10</sup> et portant fréquemment l’épithète de *nbt Hntj-t3* “dame des confins de la terre”<sup>11</sup>, elle est la compagne privilégiée de Khnoum (\*Chnum)<sup>12</sup>. Elle est à la fois son uraeus<sup>13</sup> et la mère du dieu-fils \*Héka<sup>14</sup>. Elle s’identifie, à l’occasion, à une autre déesse locale, \*Nebtouou<sup>15</sup>. Ses attributions, qui font qu’elle est essentiellement figurée comme une femme à tête de lionne (\*Löwe; \*Götter,

Tier-)<sup>16</sup>, lui permettent de se confondre avec la plupart des déesses dangereuses associées à la couronne royale: Sekhmet surtout (\*Sachmet)<sup>17</sup>, mais aussi \*Bastet<sup>18</sup>, formant des personnalités composites<sup>19</sup>, ou encore Thermoutis<sup>20</sup>.

Khnoum d'Esna ayant assimilé certains aspects de Chou (\*Schu)<sup>21</sup>, elle cristallise autour d'elle des éléments de la légende de la Déesse Lointaine<sup>22</sup>. Elle se confond avec \*Tefnout<sup>23</sup>. Des fêtes<sup>24</sup> et un rite spécial de danse, signe de bienvenue, lui sont consacrés<sup>25</sup>.

Déesse couronne, elle ne fut guère populaire<sup>26</sup>. Aucun membre de son clergé ne semble avoir été repéré et son apparition dans l'onomastique est exceptionnelle<sup>27</sup>.

<sup>1</sup> Sethe, *Urgeschichte*, §§ 15. 28; Kees, *Götterglaube*, 8. 441; RÄRG, 451 et voir encore Kaplony, dans: *Fs zum 150jährigen Bestehen des Berliner äg. Museums*, 121, enfin Esna II, n° 66, III, n° 233 (40) où le nom de Menhit fait jeu de mot avec *mnh* "trancher". — <sup>2</sup> Ou bien "celle de la ville de Menhet". Cette ville, si c'en est une, paraît avoir été située non loin de Bouto; voir Gauthier, DG III, 39; Faulkner, *Book of Hours*, 12\*: 8, 18 et également pKairo 86637 rto 21,5 où le mot *mnh* "papyrus" est déterminé par le signe de la ville. D'après une des attestations (tombeau de Sêti I), la dame de cette ville était Ounout. Cette déesse n'est qu'un aspect de M., voir Esna III, n° 304, 17 et le rite d'encensement cité infra n.7, où Ounout voisine toujours avec Menhit. — <sup>3</sup> CT VII, 167 d; voir Kaplony, o.c. et B. Altenmüller, *Synkretismus*, 36. Mais également CT VI, 300h où il est question des "deux Menhout": peut-être une désignation des deux déesses tutélaires de la royauté. — <sup>4</sup> Voir Pierre Lacau, *Sarcophages antérieurs au Nouvel Empire II*, CG, Le Caire 1906, 62 (89) = Jéquier, *Frises d'Objets*, 14 où Menhit figure dans la série des uraeus, s'opposant à celle des vautours. — <sup>5</sup> Voir supra n.3 et 4; infra n.6 et 7; également le petit temple de Médinet Habou (18e Dyn.): Gustave Jéquier, *L'architecture et la décoration dans l'ancienne Egypte I*, Paris 1920, pl. 43 [5] où M. est clairement opposée à Nekhbet; Edfou VIII, 43,5; Dendara IV, 75,5. A Esna, toutefois, et sans doute pour des raisons de géographie locale, M. peut représenter l'uraeus du Sud. Ainsi Esna IV, n° 426,9 et *ibid.* II, n° 30,2; n° 31, 55-6. En fait, étant uraeus de Khnoum (cf. infra n.13), M. représente indifféremment le Nord et le Sud: Esna II, n° 6,9; III, n° 304, 17. — <sup>6</sup> Adolf Erman, *Hymnen an das Diadem der Pharaonen*, APAW 1911, 31 (3,4) dans la séquence consacrée aux couronnes du Nord. Voir le texte parallèle de Urk. IV, 480. — <sup>7</sup> L'épisode ne figure pas dans pBerlin 3055. Il sert d'introduction au rituel dans Médinet Habou IV, 241 A. Voir aussi Calverley-Gardiner, *Abydos I*, pl. 18. Dans Edfou II, 59 il introduit le rituel de fondation. Sur l'agencement des épisodes du rituel journalier, voir Nelson, dans: *JNES* 8, 1949, 229-32; Brigitte Altenmüller, *Reinigungsriten im ägyptischen Kult*, Diss. Hamburg 1968, 175-91; Rosalie David, *Religious Ritual at Abydos*, Warminster 1973, 192-4. Ce rite a été réutilisé

dans des séquences autres que le culte divin journalier; aux exemples réunis par Sauneron, dans: BIFAO 64, 1966, 4 (en bas), ajouter encore: Calverley-Gardiner, o.c., pl.4; Champollion, *Notices Descr.* I, 523 (tombe thébaine n° 106); Jean-Claude Goyon, *Rituels funéraires de l'ancienne Egypte*, Paris 1972, 155; Mariette, *Dend.* I, 13. On notera que le rite paraît s'adresser essentiellement à l'uraeus en tant que tel, c'est à dire à la déesse du Nord. — <sup>8</sup> Voir supra n.3. Encore Esna III, n° 233 (36) et peut-être De Morgan, *Cat. des Mon.* 2, *Kom Ombos I*, n° 162. — <sup>9</sup> Menhit qui réside à Esna (*hrit-jb Junj*) est déjà connue au Nouvel Empire: Médinet Habou V, 313 B. Comparer encore Dendara I, 21,1 où *Junu* doit être pour *Junj*. — <sup>10</sup> Esna III, n° 216 (67); 251 (2). — <sup>11</sup> Attestée dès la 18e Dyn. au petit temple de Médinet Habou (cf. Gustave Jéquier, o.c., cité supra n.5). Voir encore Derr, 70 et pl. 50,3; colonne 105 de l'Hypostyle de Karnak (LD III, 220 f. = Louis Christophe, *Les divinités des colonnes de la grande salle hypostyle et leurs épithètes*, BdE 21, Le Caire 1955, 54 n° 266); au temple de Ramsès III à Karnak (Harold Nelson, *Reliefs and Inscriptions at Karnak I*, OIP 1936, pl. 63 B et II, pl. 97 E); Médinet Habou V, 275 C. A Esna même l'épithète est des plus fréquentes. Voir, parmi beaucoup d'autres, Esna II, n° 6, 14; 10, 8; 15, 16; 72,8; III, n° 207,23; 233 (59) et (60) = 346,17; 226,10; 304,16; IV, n° 448,2; VI, n° 478,7; 489,9; 497,10; 520,11; 526,13. La position de Menhit de *Hntj-(t3)* dans les litanies de Mour (ASAE 15, 1915, 276 (3) et AEO II, 11\*), entre Kômir et Agny, soit dans le secteur géographique d'Esna laisserait supposer qu'il s'agit d'un lieu-dit proche de cette dernière ville. Telle est l'opinion de Serge Sauneron, *Esna V*, 107. Toutefois *hntj-t3* désigne normalement les confins Sud de la Nubie (voir Edel, *Ortsnamenlisten*, 35). On aurait alors un rappel de la Déesse Lointaine (cf. infra et n. 22,23). Que notre toponyme doit être compris en ce sens est indiqué par la variante d'Esna II, n° 32,6 où M. porte l'épithète de *nbt Wpt-t3*. On notera que *hntj-t3* désigne la contrée d'où vient le cèdre, soit le nord du Liban ou la Syrie (Tarkhan I and Memphis V, pl. 79,15 = Gauthier, DG IV, 181). Il y a, peut-être, dans cette épithète une ambiguïté voulue, M. étant à la fois la Déesse Lointaine et l'uraeus du Nord. — <sup>12</sup> Elle est associée à Khnoum d'Esna (*T3-smj*) dès l'époque ramesside: Derr, 70 et pl. 50,3; Helck, *Ritualszenen*, 7 et pl. 10 fig. 4 avec pl. 87 (la déesse n'est pas nommée mais la présence de Khnoum d'Esna rend l'identification certaine); Harold Nelson, *Reliefs and Inscriptions at Karnak I*, OIP 1936, pl. 63 B; II, pl. 97 E; Médinet Habou V, 313 B. *Ibid.*, 275 C elle est toutefois associée à Khnoum de *Hwt-wr* (près d'Hermopolis). L'association est si étroite que dans Esna III, n° 254,13 Khnoum et Menhit sont implicitement identifiés à Chaï (\*Schai) et \*Rénénet. — <sup>13</sup> Esna II, n° 17,55; 24,3; 60,5; 141,4; III n° 276,19; 319,17; 358,33; VI n° 522,9, entre autres. — <sup>14</sup> Par exemple Esna VI, n° 542,3. — <sup>15</sup> Esna II, n° 6,8; 10,8; 35,9; 40,6; 48 B; III, n° 233 (3) et (4); 251 (10); VI, n° 474. — <sup>16</sup> Elle est toujours représentée sous cette forme. La seule exception qui me soit connue est Mariette, *Dend.* IV, 78 où Menhit est une femme portant sur la tête un disque dans lequel est enclos un uraeus. —

<sup>17</sup> Une statue de Sekhmet inscrite aux cartouches de Ramsès III porte le nom de Sekhmet-Menhit (ASAE 53, 1955, 96 fig. 8 et pl. 30); voir aussi, sur la colonne 105 de l'Hypostyle de Karnak (supra n. 11) une Mout-Sekhmet-Bastet-Menhit, parèdre de Ptah. A Esna l'équation est fréquente: Esna II, n° 49, 10; 67, 17; 72, 8; III, n° 371, 12; VI, n° 478, 7; 489, 9; 499, 10; 512, 13; 514, 12. – <sup>18</sup> Esna III, n° 233 (48); 251 (3), (5), (8) et (10). Egalement Esna II, n° 77 qui associe, le 16 Payni, les fêtes de Menhit et de Bastet. Voir à ce sujet Jan Bergman, *Isis-Seele und Osiris-Ei*, Uppsala 1970, 49 n. 5. – <sup>19</sup> Menhit-Sekhmet-Bastet: Medinet Habu V, 275 C; Esna II, n° 6, 14. – <sup>20</sup> Esna VI, n° 526, 15. – <sup>21</sup> Voir Kees, *Götterglaube*, 414; Esna V, 60–2. – <sup>22</sup> Hermann Junker, *Der Auszug der Hathor-Tefnut aus Nubien*, APAW 1911, 68–73. – <sup>23</sup> Esna II, n° 127, 6; VI, n° 483, 6; 497, 10; 526, 12. Le couple Khnoum-Menhit est identifié au couple Chou-Tefnout: Esna II, n° 3; III, n° 346, 24. L'association de Menhit avec Onouris-Chou date, elle aussi, de l'époque rameside: PM II<sup>2</sup>, 505 (115) (116) (Médi-net Habou); LD III, 188 g (grand temple d'Abou Simbel). – <sup>24</sup> Esna II, n° 55: le 6 et le 28 Paophi; le 1er et le 17 Tybi; le 6 Méchir; II, n° 77: le 16 Payni. – <sup>25</sup> Esna III, n° 380; 382; VI, n° 520; voir Hermann Junker, o.c., 71–2 et Esna V, 60–2. – <sup>26</sup> Elle figure toutefois sur une cippe d'Horus auprès de Hor-Ched: Fabretti-Rossi-Lanzzone, *Regio Museo di Torino. Antichità Egizie*, Turin 1882, 127 n° 1472. – <sup>27</sup> Uniquement *T3-Mnhjt* (ou *z3t-Mnhjt*): PN I, 428, 5 = Davies-Macadam, *Funerary Cones*, n° 229 et 546. Noter que les noms propres en *Meḥyε* – ne se rattachent pas à cette déesse comme on l'a dit parfois: Jan Quaegebeur, *Le dieu égyptien Shai*, Louvain 1975, 216. D.M.

**Men-isut** (*Mn-ḥs(w)t*), Totentempel der Königin \*Ahmose Nofretete<sup>1</sup>, mit Kult des \*Amun<sup>2</sup>, in Lieferungen an Tempel am Anfang der 18. Dyn. mehrmals erwähnt<sup>3</sup>, aber auch sonst als Lieferstelle von Totenopfern an Privatleute genannt<sup>4</sup>. Die Anlage wurde in der 19. Dyn. restauriert<sup>5</sup> und war mindestens bis ans Ende der Ramesidenzeit in Betrieb<sup>6</sup>. Besonders aus der 18. Dyn. sind zahlreiche Priester und Beamte dieses Totentempels bekannt<sup>7</sup>, deren Kultstatue auch in Privatgräbern abgebildet wird<sup>8</sup>. Die Lage dieses Tempels ist unsicher: Man hielt die Tempelanlage westl. des Gurna-Tempels \*Sethos' I. für M.<sup>9</sup>, jedoch war diese eher eine Sedfestkapelle Amenophis' I., wofür die Anlage als Peripteraltempel spricht<sup>10</sup>. Möglicherweise lag M. nicht weit vom Totentempel ihres Sohnes \*Amenophis I. entfernt, der von \*Hatschepsut bei der Anlage ihres Tempels in Deir el-Bahari überbaut wurde<sup>11</sup>. Aus den Nennungen in den Privatgräbern von Theben-West ist nichts zu erschließen, da diese von Scheich Abd-el-Gurna (TT 85. 100) bis Dra abu 'l-Naga (TT 157.161)<sup>12</sup> reichen.

<sup>1</sup> Černý-Gardiner, *Hier. Ostraca*, Tf. 37, Nr. 1 rto: „Man wacht in *Mn-ḥs(w)t*, und die Gottesgemahlin ist herausgekommen“, wohl bei der Ausfahrt am 14. (*Giornale*, Tf. 54, 6) bzw. 15. 10. (oDeM 38; Černý-Gardiner, op. cit., Tf. 25 Nr. 2). – <sup>2</sup> Der Altar des Amun der Gottesgemahlin wird in TT 161 (unpubl.) genannt. – <sup>3</sup> Urk. IV, 71 (*Jmj*); Davies, *Puyemre I*, Tf. 40. – <sup>4</sup> Vgl. Helck, *Materialien*, 87. – <sup>5</sup> CG 42122 (*Ddj*). – <sup>6</sup> LD III, 236 a. – <sup>7</sup> Aufstellung bei Helck, *Materialien*, 87–88. – <sup>8</sup> Fast immer zusammen mit Amenophis I., vgl. PM I, 2<sup>2</sup>, 464 (Index 3 a, 1). – <sup>9</sup> Marquis of Northampton, Wilhelm Spiegelberg und Percy E. Newberry, *Report on some excavations in the Theban Necropolis*, London 1908, 6, Abb. 3; Otto, *Topographie*, 57; Carter, in: *JEA* 3, 1916, 153 f. – <sup>10</sup> Hierzu vgl. Derchain, in: *Kémi* 19, 1969, 17–21. – <sup>11</sup> Winlock, in: *BMMA* pt. II, Dez. 1924, 14–16. – <sup>12</sup> Belege bei Helck, *Materialien*, 83. W.H.

**Menit** (*mnjt*) heißt ein Gerät, das aus mehreren an ihren Enden zusammengefaßten Perlenketten und einem länglichen, zunächst offenbar paarigen Abschlußstück<sup>1</sup> besteht, welches später die Gestalt eines Rechtecks oder Trapezes<sup>2</sup> annimmt und in einer Scheibe endigt. Dieser Teil fungiert als Gegengewicht, wenn das M. um den Hals gelegt wird. Oft wird es auch in der Hand getragen. Es läßt sich mit ihm dann dank der Perlen durch Schütteln ein klapperndes Geräusch erzeugen, ähnlich dem \*Sistrum, mit dem es oft vorkommt und mit dem gemeinsam es zur Begleitung von Gesang und Tanz dient<sup>3</sup>. Die frühesten bildlichen Belege stammen aus der 6. Dyn. und begegnen bei Frauen, die eine Funktion im Kult der \*Hathor gehabt zu haben scheinen<sup>4</sup>. Überhaupt steht das M. in besonders enger Beziehung zu dieser Göttin<sup>5</sup>, die es zuweilen selber, sei es in ihrer Gestalt als Frau<sup>6</sup> oder auch als Kuh<sup>7</sup>, am Halse trägt. Das Gerät kann sogar als Form der Hathor verstanden werden, wird das Abschlußstück doch oft geradezu in Gestalt der Göttin gebildet oder erhält wenigstens das Bild ihres Hauptes<sup>8</sup>. Als Hathorattribut und als Kultinstrument benützen es der kleine Sohn der Göttin, der sistrumspielende \*Ihi, und die beiden nach ihm benannten Musikanten, die bei Hathorfesten auftreten<sup>9</sup>. Von Ihi wird das M. auf den jugendlichen Gott \*Chons übergegangen sein, der bereits in den Sargtexten mit jenem geglichen wird<sup>10</sup>. Der mehrfachen Rolle des M. als \*Halschmuck, Klangwerkzeug (\*Idiophone) und Hathorzeichen entsprechen auch seine vielfältige Bedeutung und Wirkung. Einerseits wird ihm schützende Kraft<sup>11</sup> zugeschrieben, andererseits soll es einen beruhigenden Effekt besitzen und wird in \*Besänftigungsriten angewendet. Durch Berühren geht etwas vom Wesen der Göttin in denjenigen über, der die Berührung ausführt, und



er wird dadurch milde gestimmt<sup>12</sup>. Aber auch Leben wird durch den Kontakt mit dem M. verliehen, und dieses ist eng mit der Vorstellung von Lebensfreude und Liebeskraft<sup>13</sup> verbunden, zeigt aber auch Bezüge zu \*Fruchtbarkeit<sup>14</sup>, Geburt<sup>15</sup>, Säugen<sup>16</sup> und Erneuerung<sup>17</sup>.

! In den Gerätefriesen von Sargen: Jéquier, Frises d'Objets, 73. Bei den ältesten Abbildungen (s.u. Anm. 4) nicht zu sehen. Die wohl früheste Darstellung, auf der man das Gegengewicht erkennt, zeigt allerdings eine rechteckige, oben abgerundete Form: BMMA Part II, Dec. 1924, Abb. 10 (Königin Nofru, 11. Dyn.). Vgl. aber weitere Belege des MR: aus Meir s.u. Anm. 5 und Licht, 106, Abb. 131; außerdem Kat. Staatliche Slg. äg. Kunst München 1976, 121f. (ÄS 5301). – <sup>2</sup> Jéquier, Frises d'Objets, 75. – <sup>3</sup> Z. B. Meir I, Tf. 2; Meir VI, Tf. 12. – <sup>4</sup> Stachelin, Tracht, 125–127. Vgl. auch Urk. I, 284, 16; 296, 9. – <sup>5</sup> *Expressis verbis* Meir I, Tf. 2; Meir II, Tf. 15. Vgl. auch Allam, Hathorkult, 28f. – <sup>6</sup> Z. B. Licht, 106, Abb. 131 (Amenemhet III.); Dunham-Janssen, Semna-Kumma, Tf. 60 (Thutmosis III.); Woll, Kunst, Abb. 569 (Séthos I.). – <sup>7</sup> Z. B. Jéquier, Frises d'Objets, Abb. 206; RÄRG, 279, Abb. 72; Edouard Naville, The XIth Dyn. Temple at Deir el Bahari I, EEF 28, 1907, Tf. 25, E. F.; 28, C; II, EEF 32, 1913, Tf. 30, 3; 31, I. – <sup>8</sup> Daumas, in: RdE 22, 1970, 69f.; Darstellungen: Geschenk des Nils. Äg. Kunstwerke aus Schweizer Besitz, Basel 1978, Nr. 313; Frankfurt, in: JEA 15, 1929, 148, Tf. 27, 1. Von Hathor auch auf verwandte Göttinnen übergehend: CG 12715–12719, 12721–12724; Hans Kayser, Äg. Kunsthandwerk, Braunschweig 1969, Abb. 206; vgl. auch Abb. 207; Kat. Äg. Mus. Berlin 1967, Nr. 814a; A Catalogue of the Egyptian Antiquities in the Possession of F. G. Hilton Price I, London 1897, Nr. 1740 und 1740a. – <sup>9</sup> Davies-Gardiner, Amenemhet, Tf. 20; Meir I, Tf. 2; vgl. dazu Alfred Hermann, Altäg. Liebesdichtung, Wiesbaden 1959, 24. – <sup>10</sup> CT IV, 180 i–j. – <sup>11</sup> Urk. IV, 287, 8 (Hatschepsut). – <sup>12</sup> Brunner, in: ZÄS 80, 1955, 5–11, bes. 7–9. – <sup>13</sup> Hermann, a.a.O., 20–23. – <sup>14</sup> Barguet, in: BIFAO 52, 1953, 103–111; er geht in seinen Schlüssen allerdings teilweise zu weit. – <sup>15</sup> Damit dürfte zusammenhängen, daß die „Geburtshelfer“-Göttinnen im Pap. Westcar 10,3 ihre M. und Sistrum klappern lassen. – <sup>16</sup> Leclant, in: Mém. Mar., 251–248, bes. 268, Abb. 4 (CG 12728) u. Tf. 1, A. – <sup>17</sup> Leclant, a.a.O.; vgl. auch Davies, Ramose, 20f., Tf. 18 und Davies, Puyemré II, 24f., Tf. 53 (Text zum Darreichen der M. und Sistrum). Im Grab TT 359 ist als Vignette für einen Verwandlungsspruch in Chepri ein M. mit einem Gegengewicht in Form eines Skarabäus dargestellt: Deir el Médineh 1930, BIFAO VIII, 3, Tf. 19.

Lit.: Jéquier, Frises d'Objets, 73–77; RÄRG, 450f., s.v. „Menat“; Barguet, in: BIFAO 52, 1953, 103–111; Hermann, in: OLZ 48, 1953, 106; Hickmann, in: Kémi 13, 1954, 99–102; Günther Roeder, Äg. Bronzefiguren, Berlin 1956, 466ff., § 634; Leclant, in: Mém. Mar., 251–284. E. St.

**Menkauhor (Mn-kꜣw-Hr)**, 7. König der 5. Dyn. (um 2350), Nachfolger des \*Niuserre. Sein

Horusname war *Mn-hꜣw*, der Geburtsname (?) *Hr-kꜣw*<sup>1</sup> (oder *Hr-kꜣw*, auch *Kꜣw*<sup>2</sup> geschrieben). Er regierte nach dem \*Turiner Königspapyrus (III 23) 8 Jahre und einige Monate. Eine Felsinschrift im Wadi \*Maghāra (\*Sinai)<sup>3</sup> und ein Siegel aus \*Abusir (Berlin 20383) belegen seine Herrschaft. Seine Pyramide *Ntrj-swt-M*<sup>4</sup> (vielleicht bei \*Dahschur)<sup>5</sup> und sein \*Sonnenheiligtum *ꜣwt-R\**<sup>6</sup> (auch *ꜣwt-Hr*)<sup>7</sup> werden in privaten Grabinschriften erwähnt, sind jedoch noch nicht archäologisch festgestellt.

<sup>1</sup> ID II, 74d. 76–78. 80b. 152d; Mariette, Mastabas, 353. – <sup>2</sup> Edel, in: ZÄS 85, 1960, 79–80. – <sup>3</sup> Inscr. Sinai, Tf. 7, Nr. 12. – <sup>4</sup> Mariette, o.c., 283–84. 322. 350–56. 395. 399. 403. – <sup>5</sup> Borchardt, in: ZÄS 32, 1894, 89. S. aber jetzt J. Berlandini, in: BSFE 83, 1978, 24–34. – <sup>6</sup> Mariette, o.c., 283–84. 322. – <sup>7</sup> Ebd., 335–39. J. v. B.

**Menkeret (Mnkr)** Bisher nur aus dem Bereich der \*Jenseitsvorstellungen zusammen mit der Darstellung anderer Gottheiten des Totenkultes bekannt. Ein Kultort ist nicht nachgewiesen.

Erscheinungsformen:

Königsgräber: (Tutanchamun und Sethos II.) Statuette im Schrein, dargestellt als Trägerfigur mit auf dem Scheitel getragener kleiner Figur in Mumienbinden mit der unterägyptischen Krone auf dem Haupt.

Privatgräber: Innerhalb des Zuges der Grabausrüstungsträger mitgeführt. Die kleine Figur wird entweder auf dem Scheitel (z. B. Grab TT 60) oder auf einem Sockel als stehende Statuette vor sich hergetragen (z. B. Grab TT 82), stets in zweifacher Ausführung mit der ähnlichen Statuette des Sistrumspielers wiedergegeben (anstelle des Sistrums trägt diese Figur auch Zepter und/oder Keule).

Jenseitsführer: Amduat, 10. Std.: stehend, löwenköpfige weibliche Gottheit mit Uas-Zepter; dort mit anderen Göttinnen als Erscheinungsform der \*Sachmet benannt.

Vergleichbare Darstellungen: Stele der XII. Dyn. (Louvre C 15) und Tb Kapitel 168 A lassen vermuten, daß der Ursprung der Gottheit früher als das MR liegt.

Die Trägerfiguren der kleinen königlichen Statuetten sind sowohl weiblich als männlich, so daß eine Vermännlichung einer ursprünglich weiblichen Gottheit vorliegen kann<sup>1</sup>.

Die Funktion der M. zusammen mit anderen Gottheiten im Bestattungsritual für den König der 18. und 19. Dyn. ist, die Auferstehung zu gewährleisten<sup>2</sup>.

Vergleichbare Göttergruppierungen sind bei \*Rechmiré (Langhalle links oben) bekannt. Die

Darstellungen in den Privatgräbern können als stark verkürzte Form des Königsrituals angenommen werden.

Die seltene Hieroglyphe in Form der M. *βj* ist als Schreibvariante nachgewiesen<sup>1</sup>.

<sup>1</sup> Wolfhart Westendorf, *Altäg. Darstellungen des Sonnenlaufs auf der abschüssigen Himmelsbahn*, MÄS 10, Berlin 1966, 53f. – <sup>2</sup> Friedrich Abitz, *Statuetten in Schreinen als Grabbeigaben in den äg. Königsgräbern der 18. und 19. Dyn.*, AA 35, Wiesbaden 1979. – <sup>3</sup> Abitz, *op. cit.*; Capart, in: CDE 19, Nr. 38, 1944, 209ff. F. Ab.

**Menqet**, personifizierter Krug<sup>1</sup>, Göttin des Bieres<sup>2</sup> und des *dsrt*-Getränkes<sup>3</sup>, das sie in späten Tempelschriften selbst braut<sup>4</sup>. Älteste Belege im Tb<sup>5</sup> und Pfortenbuch<sup>6</sup>.

<sup>1</sup> Urk. IV, 1848, 15: *Npr* im *mnqt*-Krug gibt täglich den Opferumlauf des Totenopfers. – <sup>2</sup> Spiegelberg, in: ZÄS 50, 1912, 42; Daressy, in: ASAE 17, 1917, 23f. – <sup>3</sup> Ein besseres Bier, vgl. Pfortenbuch, 4. Std., 16. Szene: „ihr Bier ist *dsrt*, ihr Wasser Wein“. Herstellung s. Borchardt, Neuserre, 124; Belege s. Helek, Bier, 104 Anm. 12. – <sup>4</sup> Edfou I, 151. 365; II, 42 (*nbi*). – <sup>5</sup> Tb (Naville) 101, 11 (Nw). – <sup>6</sup> S. Anm. 3. W. H.

**Menschenbild** So wie sich das Selbstverständnis der Menschen in Äg. zeitlich immer wieder gewandelt hat, so kann auch nicht von einem einheitlichen M. innerhalb einer Epoche gesprochen werden, da es sich häufig nach Bevölkerungsgruppen und Bewußtsein des einzelnen unterschieden hat. In ältester Zeit fühlt sich der vorgeschichtliche Mensch noch nicht von den Tieren seiner Umwelt abgesondert, wie die ältesten Rituale (Mundöffnung) erkennen lassen, in denen die Tiere noch gleichberechtigt und verstehbar mithandeln. Zudem zeigen die Jagdverkleidungen, daß er sich noch nicht als Beherrscher der Tiere und seiner Umwelt ansieht. Die erhaltenen Bezeichnungen *prt*, *rbjt* und *knmt*<sup>1</sup> weisen einmal auf älteste Stammesgruppen als ursprüngliche Gruppen mit Zusammengehörigkeitsgefühl hin, zudem aber durch ihre Tierbezeichnungen (*rbjt* = Kiebitz; *knmt* = Leopard) auf totemistische Vorstellungen<sup>2</sup>.

Die zu Beginn der geschichtlichen Zt entwickelte Ausrichtung ganz Ägyptens auf den König, der das absolute Recht (\*Maat) verkündet und durchsetzt, läßt zunächst für den Menschen allein die Rolle des von dieser Macht bewegten Werkzeugs übrig. Das Wort des Königs setzt ihn in Bewegung, ein überwiesener Teil königlicher Allmacht läßt ihn aktiv werden. Noch in den Autobiographien der 5. Dyn. fehlt in keinem Satz die Nennung des Königs als bewegender

Macht<sup>3</sup>. Der mit dem Verlauf der 4. Dyn. erkennbare Aufbau einer Götterwelt, die den König zum Mittler zwischen dieser und den Menschen macht, führt zur Schaffung eines Begriffes „Menschen“ im Gegensatz zu den Göttern, wofür das Wort *mntw* seit Pyr. angetroffen wird, das allerdings nicht etymologisiert werden kann. Gleichzeitig wird das Wort *hnmnt* für die Gruppe der „seligen Toten“ im Himmel geschaffen<sup>4</sup>.

Das Ende des AR ist gekennzeichnet durch die Erkenntnis von der \*Individualität des einzelnen Menschen und der Verneinung aller Bindungen. Der Mensch schafft sich seine Welt „aus eigener Kraft“, wie es die Texte der 1. ZwZt immer wieder aussprechen. Der Mensch hat göttliche Kräfte, wie \*Anchtifi, der Prototyp des keine Bindungen mehr akzeptierenden Menschen, sagt, der sich „einen Apis“ nennt, „Herr von Kühen, eine Sechat-Hor, Herrin von Ziegen, einen Nepre, Herr von o.äg. Getreide, und eine Tait, Herrin von Stoffen“<sup>5</sup>. Dies ist die Hybris, die in dem von E. Otto angeführten CT-Spruch<sup>6</sup> angesprochen wird, wenn dort der Allherr sagt, daß „nicht befohlen war, daß sie Unrecht tun sollten. Ihre Herzen haben verletzt, was ich gesagt hatte“.

Allerdings – so sehr gerade in den Texten des Anchtifi von Mo'alla die Hemmungslosigkeit eines Machtmenschen ausgedrückt zu sein scheint, wenn er von sich sagt: „Ich bin Anfang und Ende der Menschen, denn nicht entstand jemand mir gleich, noch wird ein solcher entstehen, ein mir Gleicher ist nicht geboren worden und wird auch nie mehr geboren werden. Ich habe übertroffen, was meine Vorfahren getan haben, und meine Nachfolger werden nichts, was ich getan habe, erreichen in Millionen von Jahren ... Ich bin ein Held ohnegleichen“<sup>7</sup>, so erkennt man aus seinen Texten wie aber auch aus anderen das Ziel dieses übersteigerten Anspruchs: Nur ein solcher Mensch kann den Frieden bewahren, wie *Tjj-jb* von Assiut<sup>8</sup> es ausdrückt: „Dann gibt es keinen Kampf und kein Pfeilschießen. Das Kind wird nicht neben der Mutter erschlagen und der Bürger nicht neben seiner Frau, und es gibt keinen Diebstahl in den Stadtvierteln.“ Jedoch muß dahinter eine Selbstzucht stehen, wie es *Tij* ausdrückt: „Ich war nicht anmaßend, wie es meine Macht eigentlich hätte mit sich bringen können.“

Der Mensch kann also nach seiner Befreiung von der ausschließlichen Ausrichtung auf den König des AR als Motor seines Lebens über sich selbst entscheiden, ja er ist zum Zweck der Welt geworden, wie es in der \*Lehre für Merikare heißt: „Er (= Gott) schuf Himmel und Erde um ihretwillen. Er wehrt ab die Gier des Wassers (= Chaos). Er schuf den Lebensodem für ihre

*W. H.*

Nasen, denn sie sind seine Ebenbilder, aus seinen Gliedern hervorgegangen. Er leuchtet am Himmel um ihretwillen und schuf ihnen Kraut, Vieh, Vögel und Fische, um sie zu versorgen. Er tötete seinen Feind und vernichtete dessen Kinder, als sie gedachten, einen Aufstand anzuzetteln. Er schuf das Licht um ihretwillen, indem er dahinfährt, damit sie sehen können. Er knüpfte eine Kapelle hinter ihnen, und wenn sie weinen, so hört er auf sie. Er schuf ihnen Herrscher schon im Ei, einen Schützer zur Stütze im Rücken des Schwachen. Er schuf ihnen Gedanken<sup>10</sup> zu Waffen beim Entgegenreten den Ereignissen, über die so Tag und Nacht gewacht werden kann.“ Gott und König sind also letztlich für die Menschen da, die unmittelbar vor der zitierten Stelle als „Vieh Gottes“ apostrophiert werden, d.h. nach dem Pap. Westcar als etwas, das mit göttlichem Wesen beseelt ist und damit aus der übrigen Natur herausgehoben ist, so daß selbst an einem Verbrecher kein Experiment ausgeführt werden kann. Da aber als Hauptcharakteristikum Gott den Menschen das Denken gegeben hat, muß auch sein Leben vom Denken bestimmt sein. Somit ist der Mittelpunkt des Menschenbildes dieser Zt die Ausrichtung des einzelnen auf den Nächsten. Am Anfang stehen daher bereits am Ende des AR die später immer wiederholten Feststellungen: „Ich gab Brot dem Hungernden, Kleidung dem Nackten“<sup>11</sup>; dies wird erweitert durch Sätze wie „ich brachte an Land den, der kein Boot hatte“<sup>12</sup> – eine für Ägypten charakteristische Behauptung –, selten auch „ich gab Wasser dem Durstigen“<sup>13</sup>, „ich pflügte für den, der kein Gespann hatte“<sup>14</sup>, „ich begrub den Verstorbenen“<sup>15</sup>. Diese Freigebigkeit als Idealforderung kann sich bis zu dem Punkt steigern, daß einer „sogar aus der eigenen Totenstiftung etwas verschenkt“<sup>16</sup>.

Ein zweites ist die Beschränkung im Gebrauch von Macht: „Niemand raubte ich einem Sohn den Besitz seines Vaters“<sup>17</sup>; „ich ergriff nicht die Tochter eines Mannes und nahm ihm nicht seinen Acker weg“<sup>18</sup>; „ich habe nie gestohlen“<sup>19</sup>, ja, „ich spuckte (voller Verachtung) auf den Diebstahl“<sup>20</sup>. Hierzu gehört Korrektheit bei der Getreideverteilung<sup>21</sup>, indem er „dem Unbekannten wie dem Bekannten gleichviel gibt“<sup>22</sup>. *Tfj-ib* von Assiut hebt hervor, daß er „nicht schroff war gegen einen Armen, weil er nicht als ein Bittsteller kam, der Geschenke brachte“<sup>23</sup>. Die dies behaupten, haben es aber auch nicht nötig, sich zu bereichern, denn sie sind reich<sup>24</sup>: Es bestehen eben unmittelbare Beziehungen zwischen „recht“ leben und reich sein. Wie einst im AR der König so belohnt jetzt Gott den „Ge-rechten“. Dabei ist auf die bereits seit AR auf-

tretende Darstellung des erfolgreichen Beamten, wie etwa des bekannten \*Hemiuunu, in der Plastik als eines Mannes mit betonter Körperfülle hinzuweisen. Für einen solchen, mit allen Gütern der Welt gesegneten Beamten „gibt es kein Partei-ergreifen“<sup>25</sup>. Dieser Gedanke, daß Reichtum vor Begehrlichkeit schützt, zieht sich von Merikare („Mache deine Beamten reich, daß sie deine Gebote ausführen, denn ein Reicher braucht nicht parteiisch sein“) bis zum Dekret Haremhebs<sup>26</sup>. Drittens aber besteht die Forderung des Einsatzes der Macht für Schwächere: „Niemand habe ich jemandem, der stärker war als er, überantwortet.“<sup>27</sup> Diese Feststellung ist überraschend häufig; Anchtifi verbindet dieses „ich habe den Bedrängten vor dem Starken geschützt“ mit dem Satz „und die Rede der Witwe angehört“. „Den Armen und seine Frau versorgen und die Witwe mit ihrem Sohn“<sup>28</sup>; „auf dem Kampfplatz der Witwe stehen, bis ihre Bedürftigkeit vertrieben ist“<sup>29</sup>; „ich bin einer, der zugunsten der Witwe am Prozeßtag spricht“<sup>30</sup> – das sind die Forderungen an den Menschen in diesem Zusammenhang. Letztlich gehört zum Menschenbild dieser Epoche auch die Forderung „die zwei Prozeßgegner so zu richten, daß sie zufrieden waren“<sup>31</sup>. Dazu gehört aber auch, daß man „die Worte dessen anhörte, dessen Kehle eng war“<sup>32</sup>, und daß man überhaupt „das rechte Wort findet, wenn es fehlt“<sup>33</sup>.

Erfüllt man diese Forderungen des Menschenbildes, so steht man frei über den Dingen: man braucht „gegen niemand eine Lüge zu sagen“<sup>34</sup>, kann „Böses mit Gutem vergelten“<sup>35</sup> und ist als „einer, der sich selbst kennt, der Höchste der Menschen, ein prächtiges, von Gott bearbeitetes Holz“<sup>36</sup>.

Faßt man diese Einzelbemerkungen zusammen, so erkennt man, daß sich in dieser Zt der Mensch als ein machtvolleres Wesen erkannt hatte, das aber kraft seiner Erkenntnis diese seine Macht freiwillig beschränkt bzw. nur für Ziele einsetzt, die der Allgemeinheit dienen: für den inneren Frieden, für das gegenseitige Verständnis, für die Schwachen und für das Recht. Dafür erlangt er Reichtum auf Erden und „Seligkeit beim Großen Gott“<sup>37</sup>.

Dieses M. vom „Ebenbild Gottes“ demontiert das MR bewußt und mit Nachdruck: „Nimm dich in acht vor den Untergebenen, die ein Nichts sind; ... nähere dich ihnen nicht in deiner Einmaligkeit“ sagt die \*Lehre des Amenemhet und setzt betont der singulären, gottgleichen Gestalt des Königs die unwerte Masse der Menschen gegenüber. Die politischen Lehren aus dem Anfang des MR zeichnen das Bild des Menschen, dessen Aufgabe allein die Ausführung des könig-

lichen Willens ist. Wenn wir die mittelägyptischen Provinzfamilien aus der 1. Hälfte der 12. Dyn. ausnehmen, die noch die Herren der 1. ZwZt nachahmen, bis sie „gleichgeschaltet“ werden, sprechen auch die Beamten nur von Ergebenheit (*mdd wšt*) und ihrer „wahrhaften Dienerschaft“ (*bʿk.f mʿr*) gegenüber dem König oder von ihrer vom König ausgehenden Rangstellung, „dessen Platz er nach vorn gebracht hat“, den er „vor Millionen erhoben“ hat u.ä.<sup>38</sup>. Es gibt keinen Hinweis mehr für „eigenwilliges“ Handeln oder auf ein Bewußtsein eigener Selbständigkeit.

Das M. der beginnenden 18. Dyn. jedoch ist ganz anders geprägt: „Der Mensch“ (*rmṯ*) erscheint jetzt in den Texten neben dem bisher allein gebrauchten Kollektiv *rmṯw*. Die Einzelpersonlichkeit tritt in den Vordergrund und nimmt aktiv an der Weiterentwicklung der Welt teil. Ist doch diese Zeit die einzige, in der man in Äg. nicht rückblickend am Anfang der Zeiten die ungestörte Ordnung der Welt erkennen wollte, sondern der Mensch glaubte an eine Fortentwicklung, deren Ende nicht abzusehen war. Die Erfinder wie der Uhrmacher *Jmn-m-ḥt* oder der Bauleiter *Jnnj* sind charakteristische Persönlichkeiten dieser Zt, oder später der „Forscher“ *Jmn-ḥtp* (\*Amenophis, Sohn des *Hpw*), der von sich sagen kann, daß er „einer mit klarem Verstand war (wörtl. „hörenden Herzens“), wenn er eine Erklärung suchte bei etwas Unbekanntem wie einer, dessen Bewußtsein (= Herz) dabei gewesen war; der einen Spruch erkennt, auch wenn er zerstört ist“. Die Beiworte, die sich die einzelnen in ihren Inschriften beilegen, sind bezeichnenderweise weitgehend auf den König ausgerichtet, aber in einer Weise, die sich von der des MR unterscheidet: spielt doch die Vorstellung von der Gefolgschaft eine entscheidende Rolle: „Begleiter des Königs auf allen seinen Feldzügen“ ist ein sehr häufiges Beiwort<sup>39</sup>, „der nicht weicht vom Herrn der beiden Länder auf dem Schlachtfeld in der Stunde des Abwehrens der Millionen“<sup>40</sup>, „Schützer der Füße“ des Königs<sup>41</sup>. Daraus entsteht ein besonderes Verhältnis zum König: Er „läßt die Maat aufsteigen“ zum König<sup>42</sup> und dieser „ist mit seinen Plänen zufrieden“ (sehr häufig)<sup>43</sup>; er wird „vom König selbst belehrt“<sup>44</sup> und „man (= der König) sagt ihm alles, was in seinem Herzen ist“<sup>45</sup>, ja was „verborgen“ ist<sup>46</sup>. „Mit weitem Schritt“<sup>47</sup> im Palast wird er „zu jeder Stunde gerufen, um die Angelegenheiten der beiden Länder zu regeln“<sup>48</sup>. König und Untertanen verbinden menschliche Beziehungen, wie sie in dem Brief Amenophis' II. an seinen alten Kriegskameraden *Wsr-Sṯt* sichtbar hervortreten<sup>49</sup>.

Darüber hinaus wird der Begriff „Mensch“ ausgeweitet nicht nur auf die Frauen, sondern auch auf die Nichtägypter: Gott hat nicht nur alle Ägypter gleich geschaffen, wie bereits jener schon angeführte Spruch aus den Sargtexten aussagt, sondern nach dem Atonhymnus sind die Bewohner Asiens und Nubiens in gleicher Weise Gottes Geschöpfe und die Unterschiede von Sprache, Hautfarbe und Umwelt nur Zeichen einer göttlichen Pluralität.

Bis ans Ende der 18. Dyn. ist der Ägypter davon überzeugt, daß das „Rechte“ erkennbar ist; daraus resultiert seine optimistische Lebenshaltung und auch ein in allen Epochen spürbarer Stolz auf sein Menschsein. Erst die geistige Katastrophe des Endes der Amarnazeit bricht seinen Lebensoptimismus und läßt das Gefühl eines Ausgeliefertseins an eine unerklärliche und unbeeinflussbare Macht wachsen und im Laufe der Ramessidenzeit vollständig von ihm Besitz ergreifen. Jetzt erwächst die Vorstellung von der im Menschen qua definitione inhärenten Sündhaftigkeit. Damit wandelt sich das M. tiefgreifend: der aktive Mensch wird verworfen, jedes eigene Bemühen um Formung der Persönlichkeit als Verstoß gegen den unerforschlichen Willen Gottes verpönt, wie in der \*Lehre des Amenemope zu erkennen. Sie propagiert die Inaktivität als Ideal und die nicht mehr fragende Kapitulation vor dem „Willen Gottes“. Der Mensch der Ramessidenzeit ist ein von unberechenbaren Unglücken hin und her geworfenes Wesen, das sich in die Machtsphären numinoser Wesen flüchtet (\*„Persönliche Frömmigkeit“) und damit in die Gewalt von Gruppen, die ihn für ihre Zwecke ausbeuten. Wenn der Mensch der 18. Dyn. noch Ideale anerkannte und wenigstens sich bemühte, ihnen nachzuleben, hat der Mensch der Ramessidenzeit jedes Ideal verloren; was bleibt, ist krasse Selbstsucht, da doch niemand von sich aus das „Rechte“ erkennen und ihm nachleben kann. Das Leben des Vorarbeiters *Nb-Jmn* im Pap. Salt 124 zeigt uns das echte M. der ausgehenden 19. Dyn. ohne jede ethischen Bindungen, aber auch ohne die selbst einem Anchtifi von Moʿalla noch innewohnende Größe, der wenigstens über sein Machtmenschentum reflektiert. Der äg. Mensch verliert damals sein Selbstverständnis und löst sich auf. Was danach kommt, muß im Grunde von einem ganz anderen Blickwinkel aus gesehen werden, nämlich vom M. der libyschen Gruppen, die seit der 19. Dyn. Äg. in immer stärkerem Maße bewohnen und endlich die politische Macht übernommen haben. Sie übernahmen die ägyptische Kultur, sicher ohne mehr als die Äußerlichkeiten wirklich zu akzeptieren.

Wir wissen kaum etwas von dem Eigenverständnis dieser Gruppen, deren starkes Traditionsbewußtsein in den langen Genealogien erkennbar wird. Es ist anzunehmen, daß das Bild des Kriegers für sie weitgehend maßgeblich geblieben ist, und wenn wir später eine sonst in Äg. nicht belegbare Handlung antreffen wie diese, daß \*Amasis den von ihm gestürzten und getöteten Gegenkönig \*Apries feierlich in seiner Familiengruft bestatten läßt, so können wir dies vielleicht dem libyschen Bild vom rechten Tun eines Menschen zuschreiben. Viel besser zeigt sich uns das M. der nubischen Herren der 25. Dyn., deren Unterwerfung unter die rituellen Vorschriften in gerader Linie aus der Haltung der spätramessidischen Menschen entwickelt worden sein dürfte. Das Ideal des „Gesetzesfrommen“, der mit der Schuld der Welt ringt, beherrscht anscheinend weitgehend die gesamte SpZt<sup>50</sup>.

Diese Entwicklung hat aber zwei Folgen: Einmal gelangt durch die Propagierung dieses M. die politische Macht immer mehr in die Hände derer, die äußerlich diesem Bild nachleben, also der Priester. Möglicherweise sind solche Vorgänge wie das Überlaufen hoher Offiziere zu den angreifenden Persern (\*Udjahorresnet) als Reaktion auf diese Priesterherrschaft zu verstehen. Andererseits wird die Diskrepanz zwischen Ideal und Wirklichkeit unüberbrückbar: Die Gruppe, die ihrerseits durch ihre Verkündigungen der Ergebung in Gottes Willen jeden Zweifel an ihrer Machterhaltung als Gottlosigkeit verdammern kann, verstößt selbst in ihrem täglichen Handeln gegen alle traditionellen Verhaltensregeln, wie sich aus der Eingabe des vertriebenen Priesters aus den Rylands-Papyri<sup>51</sup> ablesen läßt. Jegliches Bild vom Menschen zersetzt sich im Zynismus und ist nur noch Mantel für die Erhaltung der Macht und zur Ausbeutung anderer.

Allerdings dürfte diese Endsituation der Entwicklung nur sichtbar machen, was die gesamte äg. Geschichte hindurch gegolten haben dürfte, daß nämlich das Menschenbild stärker von der allgemein „politischen“ Lage abhängig war als daß es selbst eine Eigenentwicklung besaß. So ist das M. der Lehren, deren Entstehung in der Herakleopoliten-Zt und am Anfang der 12. Dyn. immer wahrscheinlicher wird, gezielt aufgebaut worden, um einmal durch das Ideal des „Schweigenden“ den Erhalt einer gehorchenden Beamtenschaft und ihrer Hierarchie zu sichern, andererseits dann mit der „Loyalistischen \*Lehre“ und der „\*Lehre des Mannes an seinen Sohn“ die unbedingte Loyalität zur neuen Dynastie zu propagieren. Das „ritterliche“ Ideal der beginnenden 18. Dyn., das auch das Königsbild prägt und in \*Amenophis II. seine Überspitzung erfährt, sichert ebenso die äg.

Kampfkraft in den außenpolitischen Auseinandersetzungen wie die betonte Hinwendung auf die „Lehre“ des Königs den Erfolg (und endlich Mißerfolg) der Amarna-Zt. Endlich schlägt sich das Anwachsen der wirtschaftlichen und damit politischen Macht der thebanischen Priesterfamilien in dem Entstehen des Bildes des „Frommen“ nieder, der alles „Gott“, in der Praxis den Priestern, überläßt. Es zeigt sich also, daß das äg. M. letztlich manipulierbar und wie andere Kulturäußerungen (Kunst, Literatur) Machtmittel in den Auseinandersetzungen um die Herrschaft ist. Solange das Königtum aktiv an dieser Auseinandersetzung beteiligt ist, kann das M. im Gegensatz zum Königsbild stehen (MR) oder parallel gebildet sein (Anfang 18. Dyn.); sobald andere Gruppen die Macht an sich ziehen, sind die Äußerungen über das Bild des Königs identisch mit dem zeitgenössischen M., wie etwa die sich in Ergebenheit gegenüber den Göttern erschöpfenden Inschriften seit der 2. Hälfte Ramses' III. erkennen lassen. Das tatsächliche Leben der Äg. mag dadurch kaum beeinflusst worden sein.

Natürlich ist auch das in den Darstellungen abzulesende M. ein Idealbild, das aber bezeichnenderweise parallel zu den Lehren die Würde des Menschen als Grundlage hat. Der „Herr“ wird immer nur in „leitender Handlung“ dargestellt: inspizierend, dem König (im NR) Personen, Dinge usw. vorführend, oder auf der Jagd (als Zeichen seines Ranges)<sup>52</sup>. Die arbeitende Bevölkerung zeigt in Darstellung wie Beischriften, daß sie ihre Tätigkeit gern ausführt – auch dies ein Zug, der in bestimmten Zeiten in den Texten dieser Bevölkerungsgruppe erscheint. Die Rangunterschiede zeigen sich in Gesten oder einer leichten Verbeugung, wenn man bestimmte Klischees wie die „Vorführung der Gutsvorsteher“ abrechnet. Auch gegenüber dem König steht der Beamte im NR aufrecht oder nur leicht gebeugt. Es ist eine Welt des schönen Scheins, die die Darstellungen der Nachwelt überliefern wollen. Nur die Amarnazeit konfrontiert uns mit den langen Reihen der tief gebückten Rücken, den „Erde küssenden“ Höflingen oder dem würdelosen Bild des im Dauerlauf hinter dem dahinjagenden kgl. Wagen herhetzenden Wesirs, eines alten Mannes, womit einmal die Wirklichkeit des Lebens abgebildet wird – andererseits enthüllt aber auch die Tatsache, daß dies jetzt dargestellt wird, die tiefe Menschenverachtung gerade der sich sonst so idealistisch gebärdenden Amarnazeit.

Hingegen versucht die offizielle Kunst, durch ihre Darstellungsweise den äg. Menschen als jemand zu zeichnen, der zu seiner Umwelt ein positives Verhältnis hat – seien es die Mitmen-

schen, die Untergebenen (\*Volkstypen), die Fremden (\*Fremdvölkerdarstellungen). \*Karikatur wird nur andeutungsweise durchgeführt, Satire verbirgt sich hinter Tiergeschichten. Das Ideal der „intakten Familie“ wird in der Plastik und an den Grabwänden herausgestellt. Auch in der Kunst will uns der Ägypter also wie in seiner Literatur ein Bild von sich zeichnen, das von der Wirklichkeit weit entfernt war. Die einzelnen Epochen können nur danach bewertet werden, inwieweit man gewillt war, diesem M. nachzustreben, oder ob alles nur ein vor die Wirklichkeit gelegter Schleier war (\*Ethik, \*Idealbiographie).

<sup>1</sup> Erschlossen aus dem alten Titel „Pfeiler der *kmt*“. – <sup>2</sup> Ist etwa *p't* von *p'j* „leuchten“ herzu-leiten? – <sup>3</sup> Noch Uni (*Wn*) zu Beginn der 6. Dyn. charakterisiert sein Selbstverständnis durch die Worte: „Ich war ohne Fehl (*qpr*) für das Herz S.M., ich war festgewurzelt (*w3b* – nur an dieser Stelle) für das Herz S.M., indem ich ein Herzensvertrauter (*mh-jb*) S.M. dabei war“, Urk. I, 100, 2–4, wiederholt 100, 17–101, 1. – <sup>4</sup> Auch hier fehlt anscheinend eine Etymologie; das Determinativ „strahlende Sonne“ wird allgemein als Hinweis auf die Bedeutung genommen. – <sup>5</sup> Vgl. Vandier, Mo'alla, 243 f., der auf eine Stelle bei Griffith, in: PSBA 18, 1896, 195 f. hinweist, wo sich jemand „Sohn des Nepre, Gatte der Tait, für den *Sbt-Hr* existiert“, nennt. – <sup>6</sup> Eberhard Otto, Der Vorwurf an Gott, Hildesheim 1951, 10. – <sup>7</sup> Vandier, op. cit., 186 f. – <sup>8</sup> Nach Schenkel, Memphis, Herakleopolis, Theben, 89. – <sup>9</sup> TPPI § 20. – <sup>10</sup> So wohl richtiger nach Pap. Carlsberg VI, während die auch sonst schlechtere Handschrift Pap. Petersburg 1116A statt *k3* das Wort *hk3* „Zauber“ hat. Vgl. Wolfgang Helck, Die Lehre für König Merikare, KAT, Wiesbaden 1977, 87. – <sup>11</sup> Urk. I, 122, 6 f.; 133, 2 f.; 132, 17–141, 1; 267; 77, 8 f.; Polotsky, in: JEA 16, 1930, 195; ferner s. Schenkel, op. cit., 82 Nr. 62; 127 Nr. 104; 136 Nr. 120 (Dendara); 149 Nr. 139 (Dendara); 150 Nr. 140 (Dendara); 182 Nr. 258 (Naga ed-Deir); 240 Nr. 387. – <sup>12</sup> Urk. I, 122, 8; Schenkel, op. cit., 136 Nr. 120 (Dendara); 149 Nr. 139 (Dendara); 182 Nr. 258 (Naga ed-Deir). – <sup>13</sup> TPPI, § 23. – <sup>14</sup> Schenkel, op. cit., 136 Nr. 120; 149 Nr. 139 (Dendara). – <sup>15</sup> Černý, in: JEA 47, 1961, 7. Singulär bei Vandier, Mo'alla, 221: „Ich salbte den ohne Öl, gab Schuhe dem Barfüßigen, gab dem Ledigen eine Frau“. – <sup>16</sup> Gardiner, in: JEA 4, 1917, 28 ff. Eine Übersteigerung mag in Urk. I, 77, 12 stecken: „Ich fütterte die Schakale des Berges und die Weihen des Himmels mit Ziegenaas.“ – <sup>17</sup> Urk. I, 78, 8; 123, 4. – <sup>18</sup> CG 20001; „niemals mußte die Tochter eines von euch Zwangsarbeit tun“ Urk. I, 77, 4 (Deir el-Gebrawi); vgl. hierzu Dahschurdekret Urk. I, 211, 13. – <sup>19</sup> Černý, in: JEA 47, 1961, 7. – <sup>20</sup> Schenkel, op. cit., 77. – <sup>21</sup> CG 20500: – <sup>22</sup> TPPI, § 19. – <sup>23</sup> Schenkel, op. cit., 78. – <sup>24</sup> Polotsky, in: JEA 16, 1930, 195. – <sup>25</sup> Couyat-Montet, Inscr. du Ouâdi Hammâmât, Nr. 114. – <sup>26</sup> Urk. IV, 2156, 17 ff. (Steuererlaß). – <sup>27</sup> Urk. I, 78, 11; Černý, in: JEA 47, 1961, 7; Daressy, in: ASAE 18, 1919, 186; TPPI, § 17; Schenkel, op. cit., 127 Nr. 104 (Dendara). – <sup>28</sup> Schenkel, op. cit., 72 (Assiut). –

<sup>29</sup> Schenkel, op. cit., 76 f. (*Tfj-jb* v. Assiut). – <sup>30</sup> Urk. I, 266. – <sup>31</sup> Schenkel, op. cit., 120 Nr. 104; 151, Nr. 140. – <sup>32</sup> Schenkel, op. cit., 136 Nr. 120; 150 Nr. 140 (Dendara). – <sup>33</sup> Fakhry, Wadi el-Hudi, Nr. 4. – <sup>34</sup> Černý, in: JEA 47, 1961, 7. Hierzu auch die häufige Bemerkung: „Ich bin einer, der nur Gutes sagt und weitergibt“, Urk. I, 78, 10; Schenkel, op. cit., 165 Nr. 207 (Dendara); 177 Nr. 242 (Naga ed-Deir); BM [1372]. – <sup>35</sup> Schenkel, op. cit., 83 (Assiut). – <sup>36</sup> CG 20543. – <sup>37</sup> Schenkel, op. cit., 240 Nr. 387. – <sup>38</sup> Hierzu vgl. Janssen, Autobiografie, pass. – <sup>39</sup> Z. B. Urk. IV, 1455, 11 (*P3-sr*); 1474, 13 (*Hl*); 1476, 8 (*Dhwjt-nfr*); 1481, 8 (*Dw3-r-nhb*) = *šmsj nsut* ... – <sup>40</sup> Urk. IV, 1370, 10 (*J3mw-nđh*); 1461, 17 (*Ph-sw-br*); 1405, 11 (*Qn-Jmn*). – <sup>41</sup> Z. B. Davies, Kenamun, Tf. 44 = Urk. IV, 1405, 9; Urk. IV, 1452, 10 (*Sw-m-njw*); Urk. IV, 1462, 19 (*Ph-sw-br*). – <sup>42</sup> Urk. IV 1405, 8; 1576, 19 (*Hpw*). – <sup>43</sup> Urk. IV, 1394, 7 (*Qn-Jmn*); 1329, 19 (*Sn-nfr*); 1450, 14 (*Sw-m-njw*). – <sup>44</sup> Urk. IV, 1579, 12 (*Tnm3*); 1876, 3 (*Hrjw.f*). – <sup>45</sup> Urk. IV, 1405, 7 (*Qn-Jmn*); 1578, 10 (*Tnm3*). – <sup>46</sup> Urk. IV, 1883, 2 (*Nfr-sbrw*). – <sup>47</sup> Urk. IV, 1183, 11 (*Nbt-Min*); 426, 13 (*Dhwjt*). – <sup>48</sup> Urk. IV, 1430, 19 (*Sn-nfr*); 1474, 10 (*Hl*); 1042 (*Wsr*). – <sup>49</sup> Urk. IV, 1343. – <sup>50</sup> E. Otto, in: Welt als Geschichte 1951, 253 ff. – <sup>51</sup> Griffith, Cat. of Demotic Pap. III, 60 ff. – <sup>52</sup> Um so bemerkenswerter ist die Darstellung des die \*Jahreszeiten malenden Mereruka. W.H.

**Menschenopfer.** Prehistoric pit-burials with several bodies in one pit do not prove the practice; cf. \*Familiengrab; but First-Dynasty burials at \*Abydos and \*Saqqāra have been interpreted<sup>1</sup> as showing that servants and relatives were made to follow their master to the grave (\*Bestattung, \*Königsgrab, \*Totenkult). Such killings are not strictly sacrifices. Yet the word can be applied to the slaying of men which is occasionally attested as a part, even if only symbolic, of the funerary ritual. Thus in the Theban tomb of Monthu-her-chopeschef the strangling of Nubians is depicted. In Nubia (\*Nubien) itself Reisner<sup>2</sup> found at Kerma, in the tomb of a Nubian worthy, traces of sacrificial burials of over 100 people. A Nubian connection may explain the prominence of human sacrifices at \*Philae; cf. \*Bigga; and Canaanite influence may be a factor in foundation sacrifices at \*Tanis<sup>3</sup>, although normal burials may be involved (\*Gründungsbeigabe). Several claims made by classical writers may be discounted, but those relating to \*Elkab and \*Philae are probably true<sup>4</sup>, the victims being identified with \*Seth and his followers, a symbolism that imbued parallel rites in which emblem and reality are hard to separate (\*Erschlagen des Feindes, \*Götterfeind, \*Heliopolis, \*Kannibalismus, \*Nil, \*Scheingaben, \*Tekenu, \*Vernichtungsritual). Human sacrifices, then, were not a constant or common feature of reli-

gious rites, but they occurred in certain areas, in some cases through foreign influence.

<sup>1</sup> Not unequivocally: cf. RÄRG, 452; Griffiths, in: Kush 6, 1958, 110. – <sup>2</sup> George Andrew Reisner, Excavations at Kerma, Parts I–III, HAS 5, Cambridge, Mass. 1923, 141ff. – <sup>3</sup> Montet, Tanis, 36; Rainer Stadelmann, Syrisch-Palästinensische Gottheiten in Ägypten, PÄ 5, Leiden 1967, 149. – <sup>4</sup> Griffiths, in: ASAE 48, 1948, 409–423.

Lit.: RÄRG, 452–5; Helck-Otto, Kleines Wb., 227; J. Gwyn Griffiths, in: ASAE 48, 1948, 409–423 (the classical evidence); Serge Sauneron, in: Georges Posener, ed., Dict. of Egyptian Civilization, London 1962, 132–3; Alan B. Lloyd, Herodotus Book II, Leiden 1976, 212–214. J.G.G.

**Menschentypen.** Die Konkretheit und kasuistische Fülle von Gestaltungen wird im Ägyptischen abgefangen durch ein hohes Maß an Abstraktion (\*Abstraktionsvermögen). Diese großartig bewältigte Balance ist ein Hauptgrund für die die Jahrtausende überwindende Überzeugungskraft äg. Formung. Aus dem Kontinuum von Möglichkeiten hat der äg. Geist den das Wesen bezeichnenden Aspekt (\*Aspektive) der Erscheinungsarten herausgegriffen und ihn in hieroglyphischer Abbeviatur festgehalten: den Menschen als schlanken Typ neben einem (manchmal negativ besetzten und entsprechend) seltenen fetten; die Altersgruppen mit Kind, vollkräftigem Erwachsenen und Greis; den ockerfarbenen Mann neben der gelblich getönten Frau; die wohlgeordnete äg. Staffel neben dem chaotischen Getümmel von Feinden (bzw. den zu Feinden erklärten Jagdtieren); den würdig dastehenden Herrn neben dem geschäftigen Diener und Arbeiter; den hellen, wohlgestalteten Ägypter gegenüber dem braunen, gedrungeneren Hohlkreuz-Nubier, dem schwarzen, stumpfnasigen und wulstlippigen Neger oder dem adlernasigen Hethiter mit der fliehenden Stirn (\*Fremdvölkerdarstellung).

Ebenso wie nach ihrem Äußeren sind die Menschen nach ihrem Charakter typisiert. „Der Schweiger“ ist der positive Gegenpart zu dem „Hitzkopf“ (seir \*Lehre des Ptahhotep), und in den Traumdeutungsbüchern (\*Traumdeutung) sind die Sethmenschen (\*Seth) von anderen geschieden, die (der Text ist hier lückenhaft) wohl \*Horus (u.a. Göttern?) zugehören. Der jeweilige Gott, der im Herzen des Menschen wohnt oder das Herz des Mannes selbst ausmacht (\*Gott im Menschen), bedingt die Eigenart des Menschen und bestimmt sein Schicksal. Die Besitznahme durch den Gott kann temporär (Zustand der Trunkenheit) oder permanent (rothaarig) sein. Die Sethmenschen gelten als roh und gewalttätig

und werden bereits äußerlich unsympathisch gezeichnet, die Horusmenschen darf man sich gegensätzlich vorstellen: von angenehmem Aussehen und charakterlich gut. Die so gekennzeichneten Menschentypen haben auch unterschiedliche Schicksale bezüglich ihrer beruflichen Stellung, ihrer Lebenserwartung und sogar ihres Lebens nach dem Tode. E.B.-T.

Menschijeh s. Ptolemais

Mentit s. Menet

Mentuhotep (*Mntw-ḥtpw*, „(der Gott) Month ist zufrieden“), Name mehrerer Könige des MR (11., 13. u. 17. Dyn.).

**Mentuhotep I.** (um 2130). Als Ahnherr der 11. Dyn. wird M. später „Vater der Götter“ (*jtj-ntrw*) genannt<sup>1</sup>. Auf der Königstafel von Karnak (\*Königslisten), wo er zwischen dem Fürsten \*Antef und König \*Antef I. steht, ist sein Name mit dem Königsring umgeben und mit dem fiktiven Horusnamen *Tpj-ꜥ* („Horus, der Vorfahr“) versehen<sup>2</sup>. Doch war er sicher nie König, da sein Sohn Antef I. sich anfangs „Großes Oberhaupt von O. Äg.“ (*ḥrj-tp ꜥ šmꜥw*) und erst später „König“ nannte. Im Turiner Königspapyrus (V 11), wo sein Name (*zꜥ-Rꜥ M.*)<sup>3</sup> an der Spitze der 11. Dyn. stand, war er wohl nur zur Überbrückung des kurzen Zeitabstandes zwischen dem Beginn der von den Thebanern nicht anerkannten 9./10. Dyn. (\*Herakleopoliten) und dem Herrschaftsantritt Antefs I. genannt.

<sup>1</sup> Vielleicht von \*Antef III. gestiftete Figur im Heqaib-Heiligtum auf \*Elephantine: Labib Habachi, in: ASAE 55, 1958, 178, Abb. 3, Tf. 2, C. – <sup>2</sup> Lepsius, Auswahl, Tf. 1, Nr. 13. – <sup>3</sup> So mit Winfried Barta, Das Selbstzeugnis eines ägypt. Künstlers, MÄS 22, Berlin 1970, 30–31 zu ergänzen. J. v. B. j

**Mentuhotep II.** (2061–2101). Bedeutendster (5.) Herrscher der 11. Dyn., der in seiner 51jähr. Regierung Äg. nach den Wirren der 1. \*Zwischenzeit wieder vereinigte und damit das MR begründete. Sohn des theban. Königs \*Antef III. und der Jah (*Jꜥh*). M. führte anfangs die Namen Horus *Sꜥnh-jb-tꜥwj* und Sohn des Re M. Wahrscheinlich während des Entscheidungskampfes gegen das Königtum der Herakleopoliten (9./10. Dyn.) änderte er seinen Horusnamen in *Ntrj-ḥdt*<sup>1</sup> und nahm als erster thebanischer König eine vollständige Pharaonentitulatur (\*Königstitel u. -namen) an (Thronname *Nb-ḥpt-Rꜥ*). Nach der endgültigen Unterwerfung des ganzen Landes nannte er sich Horus *Zmꜥ-tꜥwj* („der die

beiden Länder vereinigt<sup>2</sup>) und modifizierte die Schreibung des Thronnamens *Nb-hpt-Rc*<sup>3</sup>. Aus den ersten Jahren seiner Herrschaft, die O. Äg. vom 1. Katarakt bis zum 10. Gau (\*Qau el-Kebir) umfaßte, besitzen wir kaum Zeugnisse<sup>4</sup>. Sein 14. Jahr wird in einer Datierung als „Jahr des Frevels (oder der Empörung) von \*Thinis“ bezeichnet<sup>5</sup>. Das Ereignis ist vielleicht mit der vorübergehenden Rückeroberung dieses Gaues durch König \*Cheti von Herakleopolis<sup>6</sup> gleichzusetzen, bei der die Nekropole von \*Abydos verwüstet wurde. M. konnte das verlorene Gebiet offenbar bald zurückgewinnen: vielleicht begann damit der Endkampf um die Einheit Äg., bei dem zuerst \*Assiut (Ende der Fürstenfamilie mit Cheti II.), dann Mitteläg. und endlich Herakleopolis selbst erobert wurden. Die Wiedervereinigung Äg. fand vermutlich um das 30. Jahr des M., jedenfalls vor dem 39.<sup>7</sup>, statt.

Bereits vorher hatte M. im Anschluß an die Tradition der Pharaonen des AR wieder mit dem Bau von Tempeln für die Götter begonnen (\*Dendara, \*Gebelein). Statt bei den Gräbern seiner Vorgänger im Tarif (Theben-West) errichtete er seine monumentale Grabanlage (*3h-sw*) im Wüstental von \*Deir el-Bahari („Tal des M.“, *int Nb-hpt-Rc*). Sie wurde mit geändertem Plan nach der Reichseinigung vollendet<sup>8</sup>. In der Grabkammer der ursprünglichen Anlage (Bâb el-Hosân) fand man die bemalte Sitzfigur des M. im Sedfest-Gewand, das bedeutendste Werk der Plastik der 11. Dyn.<sup>9</sup>. Zur älteren Bauphase gehören auch Grabkapellen von 6 Nebenfrauen des Königs (als *hkrt-nswt-wtt* und Priesterin der Hathor, z. T. auch als Königsfrau betitelt)<sup>10</sup>. Das Grab seiner Hauptgemahlin Tem (*Tm*) befindet sich im hintersten Teil des Tempels<sup>11</sup>, das seiner Schwester Neferu (*Nfrw*) an der Nordseite des Talkessels (TT 319). Ein Grab an der Seite des Totentempels soll einem Sohn des M. gehören, doch nennt das darüber angebrachte Graffito anscheinend einen König der 17. Dyn.<sup>12</sup> \*Theben, die Residenz des M., blieb auch nach der Wiedervereinigung Ägyptens Hauptstadt. U. Äg. wurde jetzt von einem „Vorsteher des Nordlandes“ (*jmj-r3 t3-mhw*) verwaltet<sup>13</sup>. Die Bautätigkeit des M. scheint sich auf O. Äg. beschränkt zu haben: \*Abydos, Deir el-Ballâs (\*Ombos), \*Elkab und \*Elephantine, besonders aber die Heiligtümer seines Gau-Gottes \*Month in \*Medamud, \*Armant und et-\*Tod.

Künstler und Beamte aus der Residenz der Herakleopoliten wurden in den Dienst Thebens übernommen<sup>14</sup>. In der Zeit des M. amtierten die \*Wesire Dagi (*D3gi*, TT 103), Bebi (*Bbj*)<sup>15</sup> und Ipi (*Jpi*, TT 315), der Kanzler (*jmj-r3 sd3wtjw*) Cheti (*Htj*, TT 311)<sup>16</sup>, der Majordomus (*jmj-r3-*

*pr wr m t3 r-dr.f*) Henenu (*Hnnw*, TT 313)<sup>17</sup>, Meru (*Mrw*, TT 240), der Befehlshaber der östl. Wüsten (*jmj-r3 zmw t3btwt*)<sup>18</sup> u. andere. Zu erwähnen ist auch der Oberkünstler (*jmj-r3 hmwwt zš gnwtj*) \*Irtisen (*Jrj.s-n.j, Jrj-jrw.sn?*)<sup>19</sup>. Außenpolitisch suchte M. vor allem den beim Zusammenbruch des AR verlorengegangenen äg. Einfluß in \*Nubien wiederherzustellen<sup>20</sup>. In einem Massengrab im Tal von Deir el-Bahari wurden 60 Soldaten beigesetzt, die bei einem Feldzug des M. gefallen waren<sup>21</sup>.

<sup>1</sup> Zur Zugehörigkeit aller drei Horusnamen (*Snb-t3wj, Ntrj-hdt, Zm3-t3wj*) zu M. II. s. Stock, 1. Zwischenzeit, 78; Gardiner, in: MDAIK 14, 1956, 42–51; Arnold, in: MDAIK 24, 1969, 38–42. – <sup>2</sup> Herrinnenname ebenso, Goldname *Q3j-šwtj*. – <sup>3</sup> Statt mit der Hieroglyphe Gardiner, Sign List, Aa 5 für *hpt* mit dem Ruder (P 8) geschrieben und daher früher *Nb-hrw-Rc* gelesen. Vgl. Gardiner, l.c., in Anm. 1. – <sup>4</sup> Stelen des *Jnj-iti.f* Sohn des *K3* (TPPI 19, Nr. 23) und des *Hnnw* (ebd. 20, Nr. 24). – <sup>5</sup> Stele TPPI Nr. 23 (s. Anm. 4). – <sup>6</sup> Vater des \*Merikare, s. LÄ I, 946–47 (Cheti 4.3). Vgl. pErmitage 1116 A, VI 12–VII 5. – <sup>7</sup> Graffito in \*Schatt er-Rigale. PM V, 207, Nr. 443 (Petrie). – <sup>8</sup> S. Dieter Arnold, Der Tempel des Königs Mentuhotep von Deir el-Bahari, I–II, AV 8 u. 11; Mainz 1974. – <sup>9</sup> Kairo JE 36195 (PM II<sup>2</sup>, 382–83). – <sup>10</sup> Naville, XIth Dyn. Temple II, 6–9 (PM II<sup>2</sup>, 386–90). – <sup>11</sup> Naville, o.c., I, 51–52; II, 3, 21, Tf. 8 (PM I, 2<sup>2</sup>, 657). – <sup>12</sup> PM I, 2<sup>2</sup>, 649. Das Graffito gehört schwerlich zu dem Grab. – <sup>13</sup> Graffito des *Jiw* in Schatt er-Rigale. Herbert E. Winlock, Rise and Fall of the Middle Kingdom in Thebes, New York 1947, Tf. 39, F. – <sup>14</sup> Stele des *Jnj(?)-nbtw* (TPPI 44, Nr. 30) u. des *Htj* (Gardiner, in: JEA 4, 1917, 35–36, Tf. 9). Vgl. Helck, in: ZÄS 80, 1955, 75–76. – <sup>15</sup> BM Stelae, VI, Tf. 24. – <sup>16</sup> Expeditionen nach Nubien unter seiner Leitung (Jahr 39 und 41). Felsbilder im Schatt er-Rigale, PM V, 207, Nr. 443 und 489 (Petrie); Graffito bei Assuan, ebd. 248. – <sup>17</sup> Stele New York, MMA, Nr. 26. 3. 217. Hayes, in: JEA 35, 1949, 43–49. – <sup>18</sup> Winlock, o.c., Tf. 39, J. – <sup>19</sup> Stele Louvre C 14. Winfried Barta, Das Selbstzeugnis eines äg. Künstlers, MÄS 22, Berlin 1970. – <sup>20</sup> Felsinschrift von Abisko. Vgl. Posener, in: ArOr 20, 1952, 163–66. – <sup>21</sup> Herbert E. Winlock, The Slain Soldiers of Neb-hepet-er Mentu-hotpe, EEMM 16. Cambridge/Mass. 1945. J. v. B.

Mentuhotep III. (2010–1998), Sohn des Vorigen<sup>1</sup>, 6. König der 11. Dyn. Titulatur: Horus- u. Herrinnenname *Snb-t3wj.f*, Goldname *Htp-bjk-nbw*. Friedliche Regierung mit reger Bautätigkeit in O. Äg.: \*Elephantine, \*Elkab, et-\*Tod, \*Armant, \*Abydos; ein Tempel in der Wüste westl. von Theben<sup>2</sup>. Der Majordomus Henenu (*Hnnw*), der bereits unter M. II. gedient hatte, unternahm 2003 eine Expedition durch das \*Wadi Hammamat zum Roten Meer, von dort mit Schiffen nach den Weihrauchländern



(\*Punt)<sup>3</sup>. Das Grab eines anderen hohen Würdenträgers des Königs, des Kanzlers Meketre (*Mkt-R<sup>c</sup>*, TT 280), ist berühmt durch eine außergewöhnlich große Anzahl von Modellfiguren<sup>4</sup>. Auch die Briefe des \*Heqanacht wurden in der Zeit M. III. (Jahr 5 und 8) geschrieben. Die Grabanlage des Königs in einem Paralleltal zu dem von \*Deir el-Bahari blieb unvollendet<sup>5</sup>. Sein Andenken wurde in der 12. Dyn. im Gegensatz zu dem seines Nachfolgers M. IV. geehrt (Weihgabe Sesostris' I. in Abydos)<sup>6</sup>. Kult M. III. neben dem eines Königs \*Cheti (9./10. Dyn.) in \*Chata<sup>c</sup>na deutet auf Fortsetzung der von den \*Herakleopoliten begonnenen Politik der Befestigung des Ost deltas gegen asiatische Nomaden<sup>7</sup>.

<sup>1</sup> Als „ältester Königssohn“ im Totentempel M. II. Naville, XIth Dyn. Temple, I, Tf. 12, B. – <sup>2</sup> PM II<sup>2</sup>, 340 (Weihung an Horus?). – <sup>3</sup> Couyat-Montet, Inscr. du Ouâdi Hammâmât, Nr. 114. – <sup>4</sup> Herbert E. Winlock, Models of Daily Life from the Tomb of Meketre<sup>c</sup> at Thebes, MMA, Eg. Exped., Publ. 18, Cambridge/Mass. 1955. – <sup>5</sup> PM II<sup>2</sup>, 400. – <sup>6</sup> PM V, 89. – <sup>7</sup> PM IV, 9. Vgl. v. Beckerath, in: ZÄS 93, 1966, 15–16. J. v. B.

Mentuhotep IV. (1998–1991). Letzter (7.) König der 11. Dyn., wohl Sohn einer Nebenfrau M. III. (oder M. II.?), der Königsmutter *Jmj*. Titulatur: Horus- u. Herrinnenname *Nb-t<sup>3</sup>wj*, Goldname *Nfr-bjk-nbw*, Thronname *Nb-t<sup>3</sup>wj-R<sup>c</sup>*. Sein Name war in den \*Königslisten offenbar absichtlich ausgelassen<sup>1</sup> und nur auf der Königstafel von Karnak an richtiger Stelle genannt<sup>2</sup>. Wahrscheinlich füllte seine schwache Regierung die 7 „weggelassenen“ Jahre des Turiner Königspapyrus aus, doch scheint sie von inneren Kämpfen erfüllt gewesen zu sein (Prätendenten \*Antef, Ii-ib-chent-re (?) und Segerseni in Nubien)<sup>3</sup>. Im 2. *3<sup>h</sup>t*-Monat seines 2. Jahres fand eine Expedition ins \*Wadi Hammamat statt; die 19 Felsinschriften daselbst<sup>4</sup> stellen die einzigen Zeugnisse aus der Regierung des M. dar. Diese Unternehmung stand unter der Leitung des tatkräftigen \*Wesirs Amenemhet (*Jmn-m-<sup>h</sup>3t*), der höchstwahrscheinlich identisch mit dem nachmaligen Begründer der 12. Dyn. (\*Amenemhet I.) ist. Er hat wohl M. schließlich beseitigt, vielleicht nach einer kurzen gemeinsamen Herrschaft<sup>5</sup>. Eine Schale mit den Namen beider Könige wurde in \*Lischt gefunden<sup>6</sup>. Daß M. IV. das \*Sedfest gefeiert hätte, ist aus der Beischrift zu einer Felsinschrift im Wadi Hammamat<sup>7</sup> vielleicht zu Unrecht geschlossen worden.

<sup>1</sup> Im Turiner Königspapyrus (V 18) durch den Vermerk „Frei (*wsf*), d.h. kein Name erhalten) 7 Jahre“ ersetzt, auf einer Opfertafel in Karnak (L. Habachi, in: ASAE 55, 1958, Tf. 4) durch den „Gottesvater“ (*jtj-nt<sup>r</sup>*)

Senwosre (*Zj-n-Wsrt*), den nicht-kg. Vater Amenemhets I. – <sup>2</sup> Lepsius, Auswahl, Tf. 1, Nr. 24 (kollationiert). – <sup>3</sup> In der Prophezeiung des \*Neferti sind jedoch diese Wirren mit denen der 1. \*Zwischenzeit vermengt. – <sup>4</sup> Couyat-Montet, Inscr. du Ouâdi Hammâmât, Nr. 1. 40. 55. 105. 110. 113. 191. 192. 205. 241; Georges Goyon, Nouvelles inscriptions rupestres du Wâdi Hammâmât, Paris 1957, Nr. 52–60. 6 Inschriften aus dem 1. und 2. Jahr des M. wurden im \*Wadi el-Hudi gefunden (Ahmed Fakhry, The Inscriptions of the Amethyst Quarries at Wâdi el-Hûdi, Kairo 1952, Abb. 14–19). – <sup>5</sup> v. Beckerath, in: ZÄS 92, 1965, 4–10. – <sup>6</sup> Winlock, in: JEA 26, 1940, 116–19, Tf. 21. – <sup>7</sup> Couyat-Montet, o. c., Nr. 110. J. v. B.

Mentuhotep V. (Thronname *Mri-<sup>c</sup>nh-R<sup>c</sup>*), König der 13. Dyn. (um 1700, nicht sicher einzuordnen), von dem eine Statue aus der Cachette von Karnak<sup>1</sup> und eine Statuette im Brit. Museum<sup>2</sup> stammen. Außerdem ist ihm wahrscheinlich eine fragmentarische Stele aus Karnak zuzuschreiben, auf der nur der Eigenname M. (geschrieben *Mntw-<sup>h</sup>tp.i*) erhalten ist<sup>3</sup>.

<sup>1</sup> CG 42021. – <sup>2</sup> Edwards, in: CHE, Série III 1, 1950, 42–46 (Nr. 65429). – <sup>3</sup> Unveröffentlicht. Vgl. v. Beckerath, 2. Zwischenzeit, 288 (dort M. VII. zugewiesen).

J. v. B.

Mentuhotep VI. (Thronname *Swd<sup>3</sup>-R<sup>c</sup>*). Vermutlich einer der letzten Herrscher der 13. Dyn. (um 1675), von dessen wahrscheinlich ephemerer Regierung nichts bekannt ist. Ein Fragment vom Totentempel M. II. in \*Deir el-Bahari<sup>1</sup> stammt wohl von einer Dedikationsinschrift dieses Königs.

<sup>1</sup> Naville, XIth Dyn. Temple I, Tf. 12, J. Der König, der bei v. Beckerath, 2. Zwischenzeit, fehlt, ist nicht (so LÄ I, 1008) mit dem Thronnamen *Sb<sup>c</sup>j-n-R<sup>c</sup>* eines anderen Königs dieser Zeit zusammenzubringen. J. v. B.

Mentuhotep VII. (Thronname *S<sup>c</sup>nh-n-R<sup>c</sup>*). Wahrscheinlich 5. König der 17. Dyn. (um 1625), der nur ein Jahr und ein paar Monate regierte (Turiner Königspapyrus, XI 4). Seine Namen stehen auf zwei Sphingen aus \*Tell Edfu<sup>1</sup>. Vielleicht verewigen ihn Skarabäen mit dem Namen *S<sup>c</sup>nh-n-R<sup>c</sup>* (ohne Titel und Königsring)<sup>2</sup>. Vom Sarg seines „ältesten Sohnes“ (Name verloren) ist ein Fragment mit dem 17. Kapitel des \*Totenbuches in hierat. Schrift erhalten<sup>3</sup>.

<sup>1</sup> Kairo JE 48875–76. Evers, Staat II, Tf. 5. – <sup>2</sup> v. Beckerath, 2. Zwischenzeit, 288 (XVII 6, 4). – <sup>3</sup> BM 29997 (Griffith, in: PSBA 14, 1891, 41–42). Ebenso auf dem Sarg einer Königin Mentuhotep, die vielleicht Mutter oder Gemahlin M. VII. war (pHier. BM [Budge] I, Tf. 39–48). J. v. B.

statue<sup>32</sup>. Den von Ramses II. begonnenen Tempel in \*Hermupolis scheint M. vollendet und eingeweiht zu haben<sup>33</sup>. Traditionsgemäß legte M. sein Grab in \*Theben an<sup>34</sup>; der thebanische Totentempel<sup>35</sup> des Königs ist aus dem Material des abgebrochenen Totentempels Amenophis' III. errichtet<sup>36</sup>. Weitere Anlagen sind eine Felsenkapelle in Es-\*Siririja<sup>37</sup>, ein Felsenschrein in \*Gebel es-Silsile<sup>38</sup> und vielleicht ein kleiner Tempel in \*Deir el-Medineh<sup>39</sup>. M. hat häufig ältere Bauten, Reliefs und Statuen<sup>40</sup> usurpiert; zu nennen sind vor allem das Kenotaph Sethos' I. in \*Abydos<sup>41</sup> und der Hathorschrein Mentuhoteps II. in \*Dendara<sup>42</sup>.

An höheren Beamten<sup>43</sup> der Regierungszeit des M. sind bekannt die *Wesire P3-nhsj*<sup>44</sup> und *Pn-Shmt*<sup>45</sup>, ferner die nubischen Vizekönige *Hc-m-ttrj*<sup>46</sup> und *Ms-sw.j*<sup>47</sup>, (\*Königsohn von Kusch), sowie *Rm-c-R3j*, der \*Hohepriester des Amun in Karnak<sup>48</sup>.

Aus der Zeit des M. sind verhältnismäßig viele Papyri erhalten, darunter die literarischen Werke \*Pap. d'Orbiney (Brüdermärchen), Pap. Sallier I (\*Apophis und Seqenenrê) und Sammlungen von echten und Musterbriefen<sup>49</sup>. Relativ selten sind \*Skarabäen mit seinem Namen<sup>50</sup>. Aus Gezer stammt eine frühe Reise-Sonnenuhr mit Namen und Abbildung des Königs<sup>51</sup>; in \*Ugarit wurde eine Schwertklinge mit seinem Namen gefunden<sup>52</sup>. Noch in ptolemäischer Zeit ist in Memphis ein Statuenkult des M. belegt<sup>53</sup>; der Thronname (*B3-n-Rc mrjj-ntrw*) erscheint auf einem griechischen Amulett<sup>54</sup>. Die vermutete Wiedergabe von *Mrj-n-Pth* durch den Königsnamen *Mr-nb-Pth* (?) in der demotischen Chaemuas-Erzählung ist nicht sicher<sup>55</sup>.

<sup>1</sup> Vgl. Farouk Gomaà, Chaemwese – Sohn Ramses' II. und Hoherpriester von Memphis, ÄA 27, Wiesbaden, 1973, 7f. – Die älteren Vollgeschwister des M. waren *Rc-msj-sw*, *Hc-m-W3st* und die Prinzessin *Bnt-nt*. – Die im Grab Amenophis' II. gefundene Mumie des M. war nach Smith, CG 61051–61100, 69, die eines Mannes "of great age". Da das Sterbealter mithin unbekannt ist, läßt sich das Geburtsjahr nicht ermitteln. Nach Gomaà, a.a.O., 5, sind die Szenen mit Söhnen Ramses' II., darunter auch M., zumindest teilweise fiktiv und daher chronologisch nicht auszuwerten. – <sup>2</sup> Vgl. Gomaà, a.a.O., 15 ff. gegen Janssen, in: Cde 38, Nr. 75, 1963, 30 ff. – Zu M. als Prinz vgl. Christophe, in: ASAE 51, 1951, 342 ff.; den dort genannten Belegen ist hinzuzufügen: PM II<sup>2</sup>, 334 (215); PM III, 219; PM VII, 164 (= Kitchen, in: JEA 50, 1964, 60f.) und Bakry, in: RSO 46, 1971, 1 ff.; in letzterem Beleg führt der Prinz auch den Namen Ramses-Merenptah. In 5 (6) Fällen trägt der Prinz M. in Opferszenen einen nachträglich (?) angebrachten Stirnkrän: s. Naville, Bubastis, Tf. 37 K.L.; Michael Malinine, Georges Posener und Jean Vercoutter, Catalogue des stèles du Sérapéum de Memphis I, Paris 1968, Tf. 5, Nr. 14;

Petrie, Tanis I, Tf. 1, 4A; Engelbach, in: ASAE 30, 1930, Tf. 1, 197 ff.; Brugsch, in: Zeitschrift der Gesellschaft für allgemeine Erdkunde, N.F. 12, 1862, Tf. A. – <sup>3</sup> Vgl. Krauss, in: SAK 4, 1976, 188 ff., mit einer Liste der datierten Denkmäler des M.; korrigierend dazu vgl. Bierbrier, in: SSEA VIII, 1, 1977, 35 ff. – <sup>4</sup> Zu Varianten und den anderen Teilen des Protokolls vgl. v. Beckerath, in: LÄ III, 551. – <sup>5</sup> Cruz-Urbe, in: GM 24, 1977, 23 ff. hält *3st-nfrt* für eine Tochter von *Hc-m-W3st*, dem älteren Bruder von M.; nach anderer Auffassung wäre sie eine Tochter Ramses' II. – <sup>6</sup> Vgl. PM IV, 167; PM V, 210 (17); Naville, Bubastis, Tf. 38 D; CG 1240; pD'Orbiney, vso (= LR III, 126); Achille Vogliano, Secondo Rapporto degli scavi di Madinet Madi, Mailand 1937, 42. – <sup>7</sup> Stele PM V, 210 (17), unteres Register, 2. Figur von links, mit Prinzenlocke. Dagegen ist der Prinz LR III, 126, LVI, wahrscheinlich der spätere Sethos II., vgl. PM V, 217. – <sup>8</sup> Cruz-Urbe, a.a.O. – <sup>9</sup> Erwähnt in einer Rede des Königs bei der Libyerinvasion, vgl. Kitchen, Ram. Inscr. IV, 5, 2 ff.; Wainwright, in: JEA 46, 1960, 24 ff.; Otten, in: Jahresbericht des Instituts für Vorgeschichte der Universität Frankfurt a.M., 1976, 24. – M. wird vielleicht in einem fragmentarischen hethitischen Text genannt, vgl. Friedrich, in: OLZ 27, 1924, 706 und Helck, Beziehungen<sup>2</sup>, 234 Anm. 80. – <sup>10</sup> Vorausgesetzt die „Stadt des M. im Gebiet des Aramäers“ (pAnastasi III, vso 5, 5) lag in Upe-Damaskus, vgl. Helck, in: LÄ I, 361, s.v. Aramäer. – <sup>11</sup> Vgl. Horst Klengel, Geschichte Syriens im 2. Jahrtausend v.u.Z., Teil 2, Mittel- und Südsyrien, Berlin 1969, 317. – <sup>12</sup> Vgl. Klengel, a.a.O., 175 f. – Als Enklave (?) könnte Simyra zum damaligen äg. Gebiet gehört haben; die Stadt wird als Besitz Ramses' II. bezeichnet, vgl. Helck, Geschichte, 190 Anm. 2. – <sup>13</sup> pAnast. III, vso 6, 1 ff.; aus dem 3. Jahr von M.; vgl. Caminos, LEM, 108 ff. – Nach der unwahrscheinlichen Vermutung von Calice, in: OLZ 6, 1903, 224, soll einer der in pAnast. III, vso 6, 4 erwähnten Brunnen des M. identisch sein mit der im AT (Josua 15, 9; 18, 15) genannten „Quelle der Wasser von Nephthoah“, nordwestlich von Jerusalem. \*Menephthoah < *Mrj-n-Pth* sei volksetymologisch in „Me (Wasser) von Nephthoah“ umgedeutet worden. Zur philologischen Problematik dieser Vermutung vgl. Vycichl, in: ZÄS 76, 1940, 88. Sachlich ist es unwahrscheinlich, daß die genannten Brunnen im jüdischen Hügelland liegen, vgl. Wolf, in: ZÄS 69, 1933, 42 f. und Raphael Giveon, Les Bédouins Shosou des documents égyptiens, Leiden 1971, 44, 115.; s. auch Hölscher, in: RE XV, 1, 1931, 846; Wilson, in: ANET, 258 Anm. 6 und Priebatsch, in: ZDPV 91, 1975, 21 f. Bei einer Lokalisation der Brunnen in Palästina ist eine Übernahme der äg. Ortsbezeichnung durch Einheimische nicht anzunehmen, da diese Bezeichnung wahrscheinlich auf die Regierung Merenptahs beschränkt blieb und möglicherweise außerhalb des äg. Amtsgebrauchs unbekannt blieb. Zur Änderung vergleichbarer Toponyme bei Regierungswechsel s. Gardiner, in: JEA 5, 1918, 134. 136. – <sup>14</sup> Datierungskriterium ist die Erwähnung oder Anspielung in den hauptsächlich mit den Libyern befaßten Texten. Der Palästinafeldzug des M. fand nicht in dem vom Grenztagbuch abgedeckten Zeitraum statt, vgl. Naville, in: JEA 2,

**Menuthis** bei \*Kanopos gelegen, angeblich benannt nach der in \*Alexandria bestatteten Frau des Kanopos, Steuermannes des Menelaos. Dort wurde eine \*Isis-M. verehrt, deren Heiligtum als Heilstätte berühmt war (\*Götter, Heil-). Selbst nach Umwandlung in eine Kirche der Heiligen Kyros und Johannes hielt sich der Isiskult; erst 490 wurde ihm durch den Patriarchen Petros Mongos ein Ende gesetzt.

Lit.: André Bernard, Le Delta égyptien d'après les textes grecs, MIFAO XCI, Kairo 1970, 207-13 (Übers. aus Zacharias Rhetor), 296-9; Rudolf Herzog, Der Kampf um den Kult von Menuthis, in: Pisciculi, F. J. Dölger dargeboten, Antike und Christentum Erg.-Band 1, Bonn 1939, 117-124; Kees, RE XV, Sp. 968-9. H.-J. Th.

**Mereh (mrhw)** der „Gesalbte“, ein Stiergott, der zuerst in der Titulatur der \*Königinnen der 6. Dyn. auftritt in der Abfolge „weiblicher *rp't* als Tochter des \*Geb, weiblicher *h'tj-c* als Tochter des M., weiblicher \*Wesir als Tochter des \*Thot, weiblicher *smr-h'tj* als Tochter des \*Horus“<sup>1</sup>, woraus sich ergibt, daß M. eine Erscheinungsform des Königs ist. Dies ist wohl auch der Grund, warum sich der Kleiderzwerg Seneb (*Snb*) der 6. Dyn. „*hm-ntr* des M.“ nennt<sup>2</sup>. Diese alte Königinnenbezeichnung nehmen die \*Gottesgemahlinnen (\*Anchnesneferibre)<sup>3</sup> und die Ptolemäer (\*Arsinoe II.)<sup>4</sup> wieder auf. Spät wird M. in Tuch el-Mepeq bei \*Athribis lokalisiert<sup>5</sup> und mit dem \*Kem-wer von Athribis zusammengebracht<sup>6</sup>. Dabei verkörpert er die Nachtbarke<sup>7</sup> und wird mit \*Osiris gleichgesetzt<sup>8</sup>. Vielleicht ist M. einer der beiden Stiere, die beim Sedfest von einer Frau gesalbt werden<sup>9</sup>.

<sup>1</sup> Königin *Nbt*: CG 1578. – <sup>2</sup> Junker, Giza V, 16. – <sup>3</sup> CG 42255. – <sup>4</sup> Urk. II, 72. Von den Königinnen wird der Titel auch auf Isis übertragen, vgl. Wb II, 112, 8 Belegst. – <sup>5</sup> Daressy, in: ASAE 17, 1917, 45. – Mariette, Abydos I, Tf. 52 Z. 26. – <sup>6</sup> „Kemwer in seinem Auge, M. in seiner Barke“, vgl. Otto, Stierkulte, 8. – <sup>7</sup> Ebd. – <sup>8</sup> In Karnak: Legrain, in: RecTrav 23, 1901, 74 (ptol.). – <sup>9</sup> Vgl. Borchardt, Sahure II, Bl. 47, daher archaisierend bei Naville, Festival-Hall, Tf. 7 „M. vor dem Sedfest“. W. H.

**Merenptah** Der 13. Sohn \*Ramses' II. und das 4. Kind der Isetnofret (*3st-nfrt*)<sup>1</sup>, einer Hauptgemahlin, rückte nach dem 52. Regierungsjahr seines Vaters und dem Tod älterer Brüder zum Thronfolger auf<sup>2</sup>. Seine Thronbesteigung fiel in den Monat I. *3ht*, seine Regierung dauerte wahrscheinlich 9 Jahre und 6 Monate<sup>3</sup>. Seine Ringnamen<sup>4</sup> lauten: *njswt-bjt B3-n-Rc mrii-jmn* (Ba des Re, geliebt von Amun); *z3-Rc mrii-n-Pth*

*h'tp-br-m3't* (den Ptah geliebt hat, durch Maat betriedigt).

Als Hauptgemahlin des M. ist eine *3st-nfrt* bekannt<sup>5</sup>. *Sthj-Mrii-n-Pth*, der spätere König \*Sethos II., ist als sein ältester Sohn belegt<sup>6</sup>. Der Name eines möglichen anderen Sohnes ist unbekannt<sup>7</sup>; als Tochter gilt eine weitere *3st-nfrt*<sup>8</sup>. M. führte die auf internationale Stabilität gerichtete Politik fort, wie sie seit dem ägyptisch-hethitischen Vertrag vom 21. Regierungsjahr Ramses' II. betrieben wurde. Im Sinne dieses Vertrages lieferte M. wahrscheinlich noch vor dem Libyerkrieg seines 5. Regierungsjahres Getreide in das von einer Hungersnot betroffene Hatti<sup>9</sup>. Die Grenze zwischen Ägypten und Hatti verlief zur Zeit des M. nördlich der Linie (Upe-)\*Damaskus<sup>10</sup>–\*Byblos<sup>11</sup>, wobei \*Amurru<sup>11</sup> und \*Qadesch<sup>12</sup> die südlichsten hethitischen Vasallengebiete darstellten. An verschiedenen Plätzen im syrisch-palästinensischen Protektoratsgebiet waren äg. Truppen stationiert, wie aus dem sogenannten Grenztagbuch hervorgeht<sup>13</sup>.

Noch vor dem Libyerkrieg richteten sich seine militärischen Aktionen gegen die Städte \*Askalon, \*Gezer und \*Januammu sowie gegen das nicht städtisch organisierte \*Israel<sup>14</sup>; wohl gleichfalls vor dem Libyerkrieg wurde in \*Kusch ein Aufstand niedergeworfen<sup>15</sup>.

Gegen Ende des 5. Regierungsjahres konnte ein überraschender<sup>16</sup> und massiver libyscher Angriff<sup>17</sup> abgewehrt werden. Gegnerischer Anführer war der Libyerfürst *Mrjuj*, Sohn des *Djd*. Außer Einheiten seines eigenen Stammes sowie der gleichfalls nordafrikanischen Meschwesch und Qeheq befehligte er Kontingente von \*Seevölkern<sup>18</sup>. Die Angreifer marschierten nicht die Küste entlang, sondern drangen unter Umgehung der westlichen Festungen<sup>19</sup> beim späteren Schlachtort *Pr-jrr* ins Niltal ein<sup>20</sup>. Die Nachricht vom Überfall erreichte M. am 1. des II. *3mn*<sup>21</sup>, im März, zwischen der Gersten- und Weizenernte<sup>22</sup>. Erst über vier Wochen später<sup>23</sup> wird von einem äg. Gegenangriff bei *Pr-jrr* berichtet; vor der Schlacht hatte der König eine (topische) siegherbeiende Traumvision<sup>24</sup>. Nach äg. Angaben fielen über 6000 Gegner, über 9000 gerieten in Gefangenschaft<sup>25</sup>; zumindest ein Teil der Gefangenen wurde gepfählt<sup>26</sup>. *Mrjuj* konnte fliehen, verlor aber die Herrschaft<sup>26</sup>. Die libysche Invasion unter *Mrjuj* war eher ein Beutezug als ein Versuch der Landnahme in Ägypten<sup>27</sup> (\*Libyer).

Unter M. blieb die Verwaltungszentrale wahrscheinlich in der von Ramses II. ausgebauten Deltaresidenz der \*Ramses-Stadt<sup>28</sup>, doch legte M. in \*Memphis einen Palast an<sup>29</sup>, einen Ptahtempel<sup>30</sup> und einen Tempel für seinen Totenkult<sup>31</sup>. In den Tempel von \*Per-Hapi stiftete er eine Königs-

1915, 195ff. Der Feldzug ist hauptsächlich aus der Israelstele – Kitchen, Ram. Inscr. IV, 12ff. – erschließbar; die Stele trägt ihren Namen nach der in ihr vorkommenden ältesten Erwähnung von Israel. Es ist in diesem Zusammenhang zu beachten, daß Moab bzw. Edom zur Zeit Ramses' II. bzw. des M. erstmals belegt sind, vgl. Kitchen, in: JEA 50, 1964, 49f. bzw. Caminos, LEM, 294. – Die ältere Meinung tendiert dazu, die Historizität dieser Kämpfe in Palästina zu bezweifeln. Die Eroberung Gezers durch M. ist aber durch seinen Beinamen *wf Qdr* (Bezwinger Gezers; Kitchen, Ram. Inscr. IV, 1, 9) gesichert. In einem bislang Ramses II., nunmehr M. zugeschriebenen Relief ist ein Kampf um Askalon dargestellt, s. Yurko, in: SSEA VIII, 3, 1978, 70. Es besteht daher kein Grund, an der Historizität von mindestens einem Palästina-Feldzug von M. zu zweifeln. – <sup>15</sup> Youssef, in: ASAE 58, 1964, 273ff. – <sup>16</sup> Die Ägypter scheinen nicht vorbereitet gewesen zu sein, da zwischen der Invasion und dem äg. Gegenangriff fast fünf Wochen liegen. – <sup>17</sup> Nach den Gefallenen- und Gefangenenzahlen wäre das feindliche Heer weit über 15000 Mann stark gewesen, vgl. Helck, Beziehungen<sup>2</sup>, 225. – <sup>18</sup> Akawasha, Schirdana, Turscha, Scheklesch und Luka. – Weder bei diesem Krieg noch bei den Kämpfen Ramses' III. mit den Libyern und ihren seevölkischen Hilfstruppen werden Seeoperationen erwähnt. – <sup>19</sup> Vgl. Gardiner, Egypt, 270. – <sup>20</sup> Nach der Karnakinschrift, Kitchen, Ram. Inscr. IV, 4, 3f., lag *Pr-jrr* an der Westgrenze; nach der Amadastele, Kitchen, a.a.O. IV, 1, 11, fielen die Libyer dagegen an der „Südseite“ ein. Einen Ort *Pr-jrr* lokalisiert De Meulenaere, in: BIFAO 62, 1962, 170, im 3. u. äg. Gau. Zu beachten ist auch, daß die gefangenen Libyer nach der Schlacht bei *Pr-jrr* südlich von Memphis gepfählt wurden, wohin sie kaum über eine große Distanz gebracht wurden, vgl. Černý, in: Fischer Weltgeschichte 3, 1966, 275. – <sup>21</sup> Vor der Nachricht über den libyschen Angriff erwähnt die Karnakinschrift (Kitchen, Ram. Inscr. IV, 1, 4–6) eine Bubastis und anderen Deltaorten drohende Gefahr. Fraglich ist Černýs Interpretation a.a.O., 274, die Libyer seien bis Bubastis vorgedrungen, vgl. Eduard Meyer, Geschichte des Altertums<sup>2</sup>, II, 1, 1928, 578 Anm.2. Auch Meyers a.a.O. geäußerte Auffassung, M. habe es hier mit aus dem Osten eingedrungenen Nomaden zu tun gehabt, ist durchaus unsicher. – <sup>22</sup> Vgl. Guglielmi, in: LÄ I, 1271. – <sup>23</sup> In der Zwischenzeit streiften die Libyer im Lande umher, wie aus retrospektiven Elementen einer Rede des Königs hervorgeht, vgl. Kitchen, Ram. Inscr. IV, 4, 9ff. – <sup>24</sup> Zum Topos der Traumvisionen äg. Könige vgl. Heinz-Josef Thissen, Studien zum Raphiadekret, Meisenhagen am Glan 1967, 52f. – Wenn M. den Kampf nicht leitete – so Gardiner, Egypt, 272 – dann käme der Kronprinz *Stbj-Mrj-n-Pth* in seiner Funktion als *jmj-rj mšc ur* in Frage. Der Kampfbericht spricht von einem sechstündigen Angriff der ägyptischen Bogenschützen, dann wohl von einem Nahkampf (Kitchen, Ram. Inscr. IV, 6, 2ff.). – <sup>25</sup> Kitchen, a.a.O. IV, 1, 13. – <sup>26</sup> Kitchen, a.a.O. IV, 7, 3ff. – <sup>27</sup> Letztere übliche, aber nicht textgerechte Interpretation beruft sich auf die Teilnahme von Frauen und Kindern an der Invasion, so z. B. Gardiner, Egypt, 271. Nach der Karnakinschrift

(Kitchen, Ram. Inscr. IV, 4, 2f.) war nur *Mrjwj* selbst von seinen Frauen begleitet, was auch aus den verschiedenen Versionen der Gefangenenlisten hervorgeht. Die Kurzversion des Kairener Säulenfragments (Kitchen, a.a.O. IV, 23, 6) spricht zwar von libyschen Frauen im allgemeinen, wegen der gegebenen Textabhängigkeit von der Karnakinschrift ist dies aber keine authentische Angabe. Die Kinder von *Mrjwj* und den libyschen Häuptlingen werden in den Gefangenenlisten genannt und dürften daher Erwachsene (Krieger) gewesen sein. – <sup>28</sup> So wohl nach der Angabe des königlichen Sekretärs *Tjij* über die Lage seines Büros, vgl. PM I<sup>2</sup>, 38 ff. und Borchardt, in: ZÄS 44, 1907/08, 59 ff. – <sup>29</sup> PM III, 223; Rudolf Anthes, Mit Rahine 1956, Philadelphia 1965, 35 ff. – <sup>30</sup> S. Anm. 29. – <sup>31</sup> Helck, in: JNES 25, 1966, 35; eine solche kleinere Anlage ist auch aus Heliopolis bekannt, vgl. Helck, Materialien, 128. – Möglicherweise legte M. in Memphis ein Kenotaph an, aus dem der von \*Psusennes usurpierte Sarkophag stammen könnte, vgl. Erik Hornung, Grundzüge der ägyptischen Geschichte<sup>2</sup>, Darmstadt 1978, 107. 150. – <sup>32</sup> Hamza, in: ASAE 37, 1937, 233 ff., Tf. 1f. – <sup>33</sup> Günther Roeder, Hermopolis 1929–1939, Hildesheim 1959, 88. – <sup>34</sup> PM I<sup>2</sup>, 507 ff.; Elisabeth Thomas, The Royal Necropolis of Thebes, Princeton 1966, 108 ff. Zu den mit dem Grab des M. befaßten Nekropolenbeamten und Künstlern vgl. Jaroslav Černý, A Community of Workmen at Thebes in the Ramesside Period, Kairo 1973, passim, speziell 125 ff. – <sup>35</sup> PM II<sup>2</sup>, 447 ff. – Zur vermutlichen Betriebsdauer und zum Personal des Tempels vgl. Helck, Materialien, 107f., 119. – <sup>36</sup> Vgl. William M. Flinders Petrie, Six Temples at Thebes. 1896, London 1897, 9 ff. – <sup>37</sup> PM IV, 126 f. – <sup>38</sup> PM V, 217. – <sup>39</sup> PM I<sup>2</sup>, 695; Valbelle, in: LÄ I, 1030 Anm. 25. – <sup>40</sup> Vgl. Altenmüller, in: LÄ III, 573 f. – <sup>41</sup> PM VI, 29 f. – <sup>42</sup> PM VI, 106. – <sup>43</sup> S. auch die allerdings korrekturbedürftige Liste von Beamten in William M. Flinders Petrie, A History of Egypt 3, London 1905, 106 f. – <sup>44</sup> Helck, Verwaltung, 458; Černý, in: BiOr 19, 1962, 143. – <sup>45</sup> Helck, Verwaltung, 459. – <sup>46</sup> H.S. Smith, The Fortress of Buhen. The Inscriptions, London 1976, 213 (442. 1187. 1745?); Ricardo A. Caminos, The New Kingdom Temples of Buhen I, London 1974, 16f., 25. – <sup>47</sup> Vgl. Krauss, in: SAK 5, 1977, 132 ff.; Smith, a.a.O., 134; Habachi, in: MDAIK 34, 1978, 66 f. – <sup>48</sup> Vgl. Murnane, in: JNES 34, 1975, 188 f. – <sup>49</sup> Vgl. Adolf Erman, Die ägyptischen Schülerhandschriften, APAW 1925. 2, 25 ff. – <sup>50</sup> Erik Hornung und Elisabeth Stachelin, Skarabäen und andere Siegelamulette aus Basler Sammlungen, Mainz 1976, 72. – <sup>51</sup> PM VII, 374. – <sup>52</sup> Schaeffer, in: Ugaritica 3, 1956, 169 ff. – <sup>53</sup> E. Otto, in: ZÄS 81, 1956, 118. – <sup>54</sup> William M. Flinders Petrie, Amulets, London 1914, Tf. 21 Nr. 1. – <sup>55</sup> Vgl. Gauthier, LR III, 125, Nr. LIII; Wilhelm Spiegelberg, Demotische Papyrus von der Insel Elephantine, Leipzig 1908, 9f.; William M. Flinders Petrie, A History of Egypt 2, London 1899, 257; Francis Ll. Griffith, Stories of the High Priests of Memphis, Oxford 1900, 16f.; Möller, in: ZÄS 56, 1920, 77. R. K.

Merenre I. (*Mrj-n-Rc*), Thronname des Königs Antiemsaf I. (*ntj-m-z3.f* oder *Nmtj-m-z3.f*),

griech. Methusuphis), des 4. Königs der 6. Dyn., eines Sohnes \*Pepis I. und der \*Anchnesmerire (\**nh-n.s-Mrj-R'*) d. Ä., die dieser erst in der zweiten Hälfte seiner Regierung heiratete (um 2250). Horus- u. Herrinnennamen \**nh-h'w*, Goldname *nbwj/ntrwj-nbw* (?). M. starb bereits in jugendlichem Alter<sup>2</sup>, wahrscheinlich im 7. Jahr seines Königums<sup>3</sup> (etwa 2228–2221). Seine Pyramide \**nh-nfr(w)-M.* in Saqqara-Süd enthält \*Pyramidentexte.

Der junge König erschien in seinem 5. Regierungsjahr am 1. \*Katarakt, um sich von den nubischen Häuptlingen huldigen zu lassen<sup>4</sup>. Sein Name findet sich auch im \*Wadi Hammamat<sup>5</sup> und in den Alabasterbrüchen von \*Hatnub<sup>6</sup>. M. ernannte den \*Uni (*Wnj*) zum Vorsteher von O. Äg. (*jmj-rš šm'w*, mit Amtssitz in \*Abydos)<sup>7</sup>. Der Gouverneur \*Herchuf (*Hr-hwj.f*) von Elephantine führte damals mehrere Expeditionen in den Sudan durch<sup>8</sup>.

Der Name des M. steht zusammen mit dem seines Vaters Pepi I. auf einem Goldanhänger<sup>9</sup> und mit dem seines Bruders und Nachfolgers Pepi II. auf einem Rollsiegel<sup>10</sup>; die Annahme einer \*Koregenz ist jedoch für das AR unwahrscheinlich<sup>11</sup>.

<sup>1</sup> Berlev, in: ВЕСТНИК 1969, 1. – <sup>2</sup> Vgl. W. St. Smith, in: CAH I, XIV, 51. – <sup>3</sup> Vgl. Helck, Manetho, 57. – <sup>4</sup> Urk. I, 110–11. – <sup>5</sup> Couyat-Montet, Inscr. du Ouâdi Hammâmât, Nr. 60. – <sup>6</sup> Hatnub, Tf. 3, VI. Uni ließ hier in seinem Auftrag einen Altar herstellen. Eine Affenfigur aus Alabaster trägt gleichfalls den Namen des M. (Hayes, Scepter I, Abb. 78). – <sup>7</sup> Urk. I, 105–06. – <sup>8</sup> Urk. I, 124–27. – <sup>9</sup> Drioton, in: ASAE 44, 1945, 55. – <sup>10</sup> Clédat, in: RecTrav 32, 1910, 40. – <sup>11</sup> Die Zusammengehörigkeit der als Pepi I. und sein Sohn M. gedeuteten Kupferfiguren Hierakonpolis I, Tf. 44–45 und II, Tf. 50–51 ist zweifelhaft. Vgl. William J. Murnane, Egyptian Coregencies, SAOC 40, Chicago 1977, 112. J. v. B.

Merenre II. Den Thronnamen *Mrj-n-R'* gibt die Abydosliste (\*Königslisten) auch dem König Antiemsa II. (Menthesuphis, 6. König der 6. Dyn., um 2180), wahrscheinlich irrtümlich<sup>1</sup>. Dieser sonst nicht belegte König war ein Sohn \*Pepis II.<sup>2</sup> und herrschte nach dessen langer Regierung nur ein Jahr (Turiner Königspap. IV 6, ebenso Manetho). Seine Gemahlin war vielleicht die durch Herodot (II 100) bekannte \*Nitokris (*Nt-jqrtj*). M. ist vielleicht mit dem König des Schutzdekrets Urk. I, 307 (Horus S...-*tšwj*)<sup>3</sup> gleichzusetzen.

<sup>1</sup> Zwei Könige mit gleichen Thron- u. Eigennamen sind unwahrscheinlich. – <sup>2</sup> Als „ältester Königssohn“ auf einer Stele von der Pyramide seiner Mutter Neith (Nt) dargestellt, s. Jéquier, Pyramides des reines Neit et Apouit, 55, Abb. 32. – <sup>3</sup> Jéquier, o. c., 5, Abb. 2; Goedicke, Kgl. Dokumente, 158–62, Abb. 15. J. v. B.

Mereruka (*Mrr-wj-kš.j*), Kurzname Meri (*Mrj*), Wesir unter \*Teti<sup>1</sup>, Nachfolger von \*Kagemni (*Kš(.j)-gm.n.j*). Seine ausgedehnte Grabanlage<sup>2</sup> mit Bauteilen für seine Frau Watet-chet-her (*W'tt-ht-hr*) und seinen Sohn Meriteti (*Mrj-Ttj*) liegt n.w. des Pyramidenkomplexes dieses Königs<sup>3</sup>. Möglicherweise war er königlicher Schwiegersohn<sup>4</sup> – seine Frau trägt den Titel *zšt nswt nt ht.f smswt*. Im Eingangskorridor seines Grabes<sup>5</sup> ist M. als Maler einer Darstellung der \*Jahreszeiten wiedergegeben<sup>6</sup>.

<sup>1</sup> Mereruka I, 5. – <sup>2</sup> Grundriß: op. cit., gegenüber Tf. 2. – <sup>3</sup> Lageplan: Firth-Gunn, Teti Pyramid Cemeteries II, Tf. 51. – <sup>4</sup> Nims, in: JAOS 58, 1938, 638–647. – <sup>5</sup> Mereruka I, Tf. 6. – <sup>6</sup> Dazu Barta, in: ZÄS 97, 1971, 1–7 mit weiterer Literatur.

Lit.: Duell, Mereruka; PM III<sup>2</sup>, 525–537. E. M.-P.

Meresanch I–III. The name M. is borne by several lady members of the royal family of Dyn. 4 as well as by others in the Old Kingdom. On the analogy of the masculine name *Mr-sw-nh*, “the Living One loves him(?)”, Ranke reads the name as *Mr-sj-nh*, “the Living One loves her” (PN II, 361) although there is a Middle Kingdom counterpart in *Mr.f-nh*, PN I, 158, 4, for *Mr.s-nh* M. I is the name of the presumed mother of King Snofru<sup>1</sup>, known from Černý's reading of Cairo Fragment 1 of the \*Palermo Stone and mentioned in a graffito with \*Snofru at \*Medum.

M. II was a princess, possibly the daughter of Cheops and Meretyotes, buried in Giza Mastaba G 7410 B, the sarcophagus from which in Boston<sup>2</sup> provides her titles, incompletely recorded in Urk. I, 156; it is suggested that she was married to Baefhor (Horbaef) if his sarcophagus actually derives from G 7420<sup>3</sup>.

M. III is the best known of the three ladies in view of her well known rock chapel prepared for her by her mother, Queen \*Hetepheres II, beneath Giza mastaba G 7530<sup>4</sup>. She was the daughter of Prince \*Kawab (the eldest son of Cheops) and Hetepheres II, who altered her own sarcophagus for her daughter's use, was perhaps herself married to Chephren, had as sons Nebemakhet, Niuserre, and Dua(en)re, and had as well a steward named Khemetnu (G 5210). She is represented in rock statues in her tomb with her mother as well as in a pair statue from the tomb in Boston, standing on her mother's left (MFA 30.1456). The earliest attested canopic jars come from her burial<sup>5</sup>.

<sup>1</sup> Atzler, Snofru-Königsfamilie, in: Realkatalog der Ägyptologie, 0 2575060, with references. – <sup>2</sup> MFA 27.441, cf. Anna-Maria Donadoni Roveri, I sarcofagi

egizi, Rom 1969, 116, pls. 20-21 (B 18). Titles: *hmt-nswt, wrt hts, zît nswt nt ht.f, ht Hr, mît Hr-Sth.* - <sup>3</sup>PM III<sup>2</sup>, 194. - <sup>4</sup>Dows Dunham and William K. Simpson, The Mastaba of Queen Mersyankh III, Giza Mastabas Vol. I; Urk. I, 156f. - <sup>5</sup>Edward Brovarski, Canopic Jars, CAA Boston 1, 1980, 195-196.

Lit.: Smith, in: CAH I<sup>3</sup>, pt. 2, 159. 164-165. 171-176. W.K.S.

**Meressger** (*mr.s-gr*). La faveur de M. est étroitement délimitée dans le temps et dans l'espace, malgré l'abondance des monuments qui témoignent de sa popularité. Bien que ce nom (*elle-aime-le-silence*) apparaisse dans l'onomastique dès le Moyen Empire, hors de Thèbes<sup>1</sup>, il n'est pas prouvé qu'il ait désigné une entité divine constituée avant le Nouvel Empire. Les manifestations de son culte s'expriment principalement à l'époque ramesside, dans le cadre de la communauté de \*Deir el-Médineh et des chantiers de celle-ci dans les Vallées des Rois et des Reines. Une \*Hathor-M. est néanmoins adorée aussi à Deir el-Bahari, dans le reste de la nécropole thébaine<sup>2</sup> et jusqu'à Esna.

Elle puise l'essentiel de sa personnalité dans son identification avec la cime (\*Bergspitze) qui domine les différents cimetières de la rive gauche thébaine. A ce titre, elle reçoit de nombreuses épithètes: *dame de l'Occident* (\*Westen) / *du bel Occident* / *du district de l'Occident*<sup>3</sup>, *\*Chefet-her-nebes* / *nulle n'est Chefet-her-nebes sinon elle, la belle cime* / *la grande cime de l'Occident thébain* / *la cime protectrice sans égale* / *la maîtresse de la cime*<sup>4</sup>, *la grande déesse de la Nécropole, Imy-ouret, terre sacrée des dieux d'éternité*. Assimilée à des notions géographiques concernant tout ou partie de la Nécropole, elle joue ainsi un important rôle funéraire: *celle qui cache les maîtres de la Douat, celle qui cache les corps des justes, maîtresse du district des justes*<sup>5</sup>, [dame] *de la maison de l'embaumement*. Toute-puissante sur la rive des morts, elle aide, punit (principalement de cécité) ou pardonne aux habitants du village de Deir el-Médineh selon leurs actes et leurs mérites: *celle qui rend service à qui l'aime, qui accorde protection à qui la porte dans son coeur, la clémente* / *celle qui revient à la clémence, la belle maîtresse apaisée*<sup>6</sup> / *la belle apaisée et juste*<sup>7</sup>.

Elle porte encore quelques épithètes banales: *maîtresse du ciel, dame du Double Pays* / *des pays* / *de tous les pays, souveraine de tous les dieux, mère divine* / *la grande mère, grande dame vénérable*<sup>8</sup>; ou qui la lient à une autre déesse: *maîtresse des aliments* / *de la nourriture* (\*Renenetet), *maîtresse du palais* (\*Weret-hekau), *maîtresse des enfants, riche de manifestations* (\*Isis),

*Oeil de Rê dans son disque* (\*Sonnenaue), *belle de visage dans le Château des Sistres* (Hathor?).

Elle se présente soit comme une femme à tête humaine ou de serpent (\*Schlange), soit comme un serpent (cobra dressé, lové, ou ondulant, parfois ailé), souvent doté d'une tête de femme, ou même de trois têtes (femme-serpent-vautour), soit comme un sphinx à tête de serpent. On la trouve encore avec une tête de lionne<sup>9</sup> (\*Löwin) ou sous la forme d'une vache (\*Rind) sortant de la montagne de l'Ouest. Ses coiffures, quand elle en porte, sont multiples: modius orné ou non d'une frise d'uraeus, surmonté de deux plumes de faucon (avec ou sans disque solaire), ou de la couronne hathorique, ou encore d'une composition des deux couronnes; couronne hathorique simple, signe *jmn*; *îtf*; couronne rouge; ou bandeau frontal. Elle est fréquemment représentée sur le même monument sous plusieurs aspects différents. En particulier, elle peut être évoquée par un nombre variable (mais pair) de serpents et d'oeufs de serpents<sup>10</sup> (ses enfants?<sup>11</sup>). Ses principaux lieux de culte sont: le sanctuaire semi-rupestre qu'elle partage avec \*Ptah sur le chemin de la Vallée des Reines (\*Königinnen-gräbertal), divers oratoires aménagés au pied même de la cime, près du col menant à la Vallée des Rois; et, à Deir el-Médineh même, quelques chapelles approximativement localisables dans les environs du temple d'Hathor et plusieurs naos dans les maisons du village<sup>12</sup>. Les textes font allusion à sa ou ses fêtes (*ms n M.* / *p' hb n M.*) et aux offrandes correspondantes<sup>13</sup>. Un serviteur (*b'k*) et un chanteur (*hsj*<sup>14</sup>) lui étaient attachés. Un sarcophage de son serpent sacré nous est parvenu<sup>15</sup>.

<sup>1</sup> Ranke, PN I, 157, 27. - <sup>2</sup> PM I, 1<sup>2</sup>, 283 et 455 et PM II<sup>2</sup>, 395. - <sup>3</sup> Deir el Médineh XX. 2, 36 et 76-78, n° 34, fig. 156. - <sup>4</sup> Op.cit., 120, n° 281, fig. 201. - <sup>5</sup> Deir el Médineh VIII.3, 36 et 95. - <sup>6</sup> Clère, in: RdE 27, 1975, 58 et pl. 7. - <sup>7</sup> Deir el Médineh XXI, 58 et pl. 8. - <sup>8</sup> Graffito n° 2087. - <sup>9</sup> Deir el Médineh XX.2, 144, n° 388, fig. 213 et pl. 22: cette représentation est peut-être à mettre en rapport avec la phrase "un lion est à l'intérieur de la cime ..." de la stèle Turin 50058; cf. aussi PM I, 1<sup>2</sup>, 224. - <sup>10</sup> Deir el Médineh XXI, 57-58, n° 11, pl. 8. - <sup>11</sup> Deir el Médineh XVI, 360-361, fig. 210. - <sup>12</sup> Op.cit., pl. 15-16. - <sup>13</sup> oDeM 273, 6 et oMichaelides 48, col. 1, 1-2. - <sup>14</sup> oCG 25752, v°, 2-3. - <sup>15</sup> PM I, 2<sup>2</sup>, 749 (= Turin 2404).

Lit.: Bruyère, Meret Seger (les références ci-dessus concernent uniquement des documents non cités dans cet ouvrage); RÄRG, 455-456; Jaroslav Černý, Ancient Egyptian Religion, London 1952, 72-73. D. V.

**Meret** (*Mrt*<sup>1</sup>; plur. *Mrtj*). Incarnation de la chanteuse-chironome antique, officiante devenue

déesse qui vivifie par la puissance musicale de sa voix les textes sacrés. "Métronomiste" rituelle des chœurs ou plus tardivement instrumentiste: joueuse de harpe<sup>2</sup> ou de sistre<sup>3</sup>, la M. a gardé, de l'Ancien Empire à la Basse Époque, son aspect caractéristique, illustré par une coiffure et une attitude toutes particulières. Isolée en tant que *Mrt*, elle peut s'associer à sa jumelle pour former l'ensemble des *Mrtj*, se rattachant ainsi aux différents couples: \*Isis et \*Nephthys, \*Shou et \*Tefnout, \*Oudjet et \*Nekhbet ..., ou groupes gémeaux (Basse et Haute Égypte, yeux, couronnes ...) si fréquents dans les conceptions égyptiennes.

Déjà, la richesse sémantique de son nom révèle non seulement les traits fondamentaux de sa nature d'"Aimée" ou d'"Amie"<sup>4</sup>, musicienne prodiguant la joie comme \*Hathor, mais aussi la complexité des mythes qui y seront annexés. Par jeu d'assonances ou d'identifications symboliques, on rencontre à travers les différentes graphies un certain nombre de déterminatifs. À côté du plus ancien: bras plié avec main tendue<sup>5</sup>, il faut noter ceux de l'oeil ou des yeux<sup>6</sup>, du tissu<sup>7</sup>, de la gorge<sup>8</sup> avant que l'idéogramme de la divinité suffise à lui seul pour assurer la valeur<sup>9</sup>.

A. *Iconographie*. Dès l'époque prédynastique, on pourrait reconnaître sur la tête de massue du roi Scorpion un modèle fort archaïque de la M. en la personne des officiantes participant aux rites<sup>10</sup>. Mais, les premiers exemples certains appartiennent à la IV<sup>e</sup> dyn., le plus ancien remontant au règne de Chéops<sup>11</sup>. À quelques variantes près, le type créé ne se démentira pas jusqu'à l'époque Gréco-Romaine. Généralement, la M. se pare d'une longue chevelure tressée avec boucle terminale retournée vers le haut<sup>12</sup>, magnifiée soit par la dépouille de vautour<sup>13</sup>, soit par le fourré de plantes héraldiques de Haute ou Basse Égypte<sup>14</sup>, si ce n'est par une combinaison des deux motifs<sup>15</sup>. Quelques attestations montrent que la coiffe Khat ou les couronnes remplacent parfois cette parure traditionnelle<sup>16</sup>. Le corps gainé dans une robe-fourreau à bretelles, la M. se tient souvent debout, bras levés et légèrement pliés, mains tendues avec pouce placé en haut<sup>17</sup>. Cette position gestuelle évoque aussitôt le déterminatif de mots tels que *hn*<sup>18</sup>, *hsj*<sup>19</sup> ou *rwj*<sup>20</sup>, tous en relation avec la pratique musicale (chœurs, instruments ou danses) réglée par le *neume*. Diverses interprétations en ont été proposées: claquement de mains<sup>21</sup>, battement de la mesure<sup>22</sup>, direction<sup>23</sup>, accueil<sup>24</sup> ou consécration<sup>25</sup>. Au départ, il s'agit d'un signe chironomique, sans doute d'ordre mélodique, le haussement du bras et de la main correspondant au haussement de la voix<sup>26</sup>. Pour la M., cette

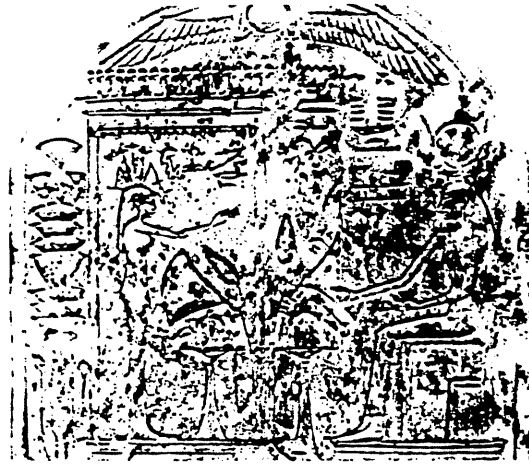

La déesse Meret; stèle du Nouvel Empire du Musée Pouchkine (Ancienne collection Golénischeff; Album I, n° 143).

notation musicale graphique déterminerait un son élevé d'*incipit* du chant ressenti comme une tonalité d'appel. D'ailleurs, certains officiants ou officiantes utilisent aussi ce geste, symbole de l'émission de la voix<sup>27</sup>.

B. *Rôle*. La M. est accompagnée fréquemment par l'écriture des premières phrases-thèmes de son chant: *Dd mdw jj m*, "Dire: Viens, Apporte", lancé en direction des 4 points cardinaux<sup>28</sup>. En effet, la dualité des M. coïncide avec celle de l'Égypte, établissant ainsi une connexion fort ancienne avec la course rituelle du roi lors de la réunion symbolique des deux Terres<sup>29</sup>. La présence des chanteuses divines est donc requise dans ce type de cérémonie qu'elles consacrent par le verbe musical. Aussi, elles interviennent non seulement au cours de la fête heb-sed (\*Sedfest) où se renouvelle la vigueur royale, mais plus généralement dans toutes les courses accomplies par le souverain, porteur du *mks*, de la rame ou de l'objet-*hpt*, scène privilégiée que multiplient les parois de temples et les linteaux de portes<sup>30</sup>. Au Moyen Empire, dans la chapelle de Nebhepetré Mentouhotep, elles consacrent le *zm³-tswj* central, tandis qu'au-dessus le roi court avec les plantes héraldiques qui deviendront bientôt leur coiffure traditionnelle<sup>31</sup>. On rapprochera de ce contexte la relation ancienne unissant la M. au taureau \*Apis<sup>32</sup> et à l'atelier sacré de la *Hwt-nbw* (\*Goldhaus), édifiée sur lequel elle se tient fréquemment dressée dès les premières représentations<sup>33</sup>.

À la Basse-Époque, l'ensemble du rituel acquérant un sens nettement osirien, course royale, grande offrande *³bt* et procession de génies économiques se rattacheront désormais à l'idée-maîtresse

d'un rassemblement des membres épars du dieu mutilé<sup>34</sup>. Ainsi, aux temples de \*Kôm Ombo<sup>35</sup> et d'Opet<sup>36</sup> (\*Ipet), les M. encadrent les génies porteurs des offrandes de leur terroir, tandis qu'à \*Dendérah, elles peuvent précéder la théorie de divinités géographiques chargées des vases-canopes<sup>37</sup>. De plus, en relation avec la crue du Nil liée à ces scènes elles participent à la venue de l'inondation assimilée à une course royale<sup>38</sup>.

En fait, la M. semble constituer un principe moteur qui aimante par son appel le déplacement des êtres ou des objets. Sa présence devient constante à l'extérieur et à l'intérieur des barques divines et royales où elle figurait probablement sous la forme d'enseignes de bois ou de bronze<sup>39</sup>. On la retrouve aussi sur certains objets d'orfèvrerie: vases sacrés<sup>40</sup> ..., petite forme abstraite suggérant des interprétations multiples. Dans le domaine funéraire (rituels, tombes ...), son incantation comparable à celle d'Isis et Nephthys exploite une puissante séduction sexuelle et un pouvoir d'apaisement pour susciter le réveil et l'approche du dieu (\*Osiris, \*Sokaris ...) <sup>41</sup>. Dans l'allégresse musicale, elle préside au lever du dieu solaire dont elle est parfois considérée comme la mère<sup>42</sup> ou la fille<sup>43</sup>, scène de naissance que l'on rapprochera de la nativité horienne de \*Chemmis où la M. est parfois présente<sup>44</sup>. A l'époque ramesside, on connaît la date d'une sortie de la M. méridionale en présence de la Majesté d' \*Atoum- \*Rê- \*Horakhty<sup>45</sup>. Enfin, à la proue des barques solaires, les M. accapant le rôle de nautonnières (d' \*Isis, \*Nephthys, \*Mâat ...) assurent le passage de l'astre ou de l'enfant<sup>46</sup>. Aussi, elles font partie à juste titre de la "Cour d'acclamation" (Âmes d'Orient, d'Occident, de Pe, de Nekhen ...) qui salue le soleil levant<sup>47</sup> ou célèbre le pouvoir royal dans les chapelles d'intronisation et d'imposition des couronnes<sup>48</sup>.

Parfois, elles participent au rite de soulèvement du ciel<sup>49</sup>. Sur les parois des temples ptolémaïques, la M. atteint une taille comparable à celle des autres dieux, offre les symboles d'éternité *hh*<sup>50</sup> et, devenue instrumentiste, accompagne de sa grande harpe les cérémonies d'offrandes<sup>51</sup>.

On doit souligner encore combien le chant de la M. offre une ambivalence originelle: apaisement harmonique en résonance avec l'ordre cosmique et puissance apotropaïque. Elle établit par le rythme de son chant, mais aussi peut-être par l'utilisation de thèmes, strophes, rimes, répons du choeur, un ordonnancement de l'espace sonore conforme à l'équilibre universel de \*Mâat. D'ailleurs, la confusion de la M. avec cette déesse se voit renforcée par l'homophonie de leur nom (copte: *ἠῶ, ἠῶι*)<sup>52</sup>, mais aussi par l'épithète

commune de "Maîtresse de la gorge" (*ḥnwt ʿšcšt, ḥḥ, šnbt* ...) <sup>53</sup>, partie anatomique dont la chanteuse sacrée est déjà considérée clairement comme la protectrice au chap. 42 du LdM<sup>54</sup> (= Tb).

Dans son aspect de déesse redoutable, la M. participe de la nature dangereuse de l'oeil ou des yeux (de \*Rê, d' \*Horus ...), annexant certains points de la mythologie complexe de ces éléments, établissant des liens avec certaines divinités-femelles comme Oudjet (\*Wadjet), Nekhbet, Sekhmet ... et des divinités-mâles comme \*Harmerty et \*Mekhentyirty (parfois harpiste). Son pouvoir sur l'oeil lui permet d'en assurer la protection, mais aussi d'en provoquer la destruction, occasionnant une cécité dont on notera au passage la fréquente connexion avec l'état de chanteur ou de harpiste<sup>55</sup>. De plus, les M. s'apparentent aussi aux couronnes qu'"elles lient (*mr*) au corps (du dieu) en leur nom de M." <sup>56</sup>. D'une puissance apotropaïque terrible, elles repoussent jusqu'aux émissaires de Sekhmet<sup>57</sup> à laquelle elles empruntent parfois son apparence ou ses pouvoirs: aspect léontocéphale<sup>58</sup>, possession du coeur de Seth<sup>59</sup>, jour de massacre<sup>60</sup>. On ne peut manquer d'évoquer ici les Merouty, compagnes-jumelles de Rê, goules chthoniennes qui, sous la forme de femmes ou d'oiseaux, s'emparent des forces vitales du mort dans les CT<sup>61</sup>. On notera que sur certains sarcophages tardifs apparaît une terrible gardienne bicéphale appelée M. de Rê<sup>62</sup>.

**C. Culte. Clergé.** Malgré ses innombrables attestations, la déesse M. demeure une entité abstraite, incarnation de l'ordre et de la vérité musicales. On est frappé par la rareté des mentions concernant ses temples ou le statut de son clergé.

Pourtant, dès la fin des 1eres dynasties, apparaît un titre de *ḥrp mrt*<sup>63</sup>, puis de *ḥrp mrt šmꜥ mḥw*<sup>64</sup> qui semble rester isolé. A la Basse Epoque, on connaît celui de *mr ḥsw M. šmꜥ M. mḥw*<sup>65</sup> attestant des choeurs masculins différenciés dans une région proche de Saïs où la M. du sud possédait un édifice particulier (*ḥnwt*), sans doute une chapelle dépendante du grand temple de \*Neith<sup>66</sup>. On peut supposer qu'il existait d'autres petits sanctuaires de ce type, par exemple à \*Memphis<sup>67</sup>, en raison de l'importance accordée à la traditionnelle course royale avec l'Apis. En Haute-Egypte, le nome hermopolite accueillait également une chapelle de la M. du sud comme en témoigne une stèle du N.E. où la chanteuse sacrée adore \*Nehemet-Âouy<sup>68</sup>, tandis qu'à l'époque ptolémaïque, la prêtresse spécifique de ce nome sera appelée M., sans doute par rapprochement symbolique avec la gorge de \*Thot<sup>69</sup>.



<sup>1</sup> Pour la graphie la plus ancienne, cf. Hans Goedicke, *Re-used Blocks from the Pyramid of Amenemhet at Lisht*, New York 1971, 36 (Chéops). Sur l'ensemble des variantes, cf. Wb II, 107, 2-9. 12. - <sup>2</sup> Relation des harpistes avec la M. dès le M.E., cf. CG 20257. Illustration fréquente des temples ptolémaïques, voir ainsi Hermann Junker, *Der große Pylon des Tempels der Isis in Philae*, DÖAW 1958, 249, fig. 144. - <sup>3</sup> R.D. Anderson, *Cat. Eg. Antiquities BM III, Musical Instruments*, London 1976, 41, no. 52; 43, fig. 72; 41, no. 51; 42, fig. 71 (même iconographie sans instruments). - <sup>4</sup> Drioton, dans: *BiOr* 12, 1955, 63; dans les *Textes des Pyramides*, mention d'une *mrt Hr*, cf. Maspero, dans: *RecTrav* 21, 1899, 150-152; pour la réciprocité de cet amour, voir Junker, o.c., 39e, 12-13. - <sup>5</sup> IVe dyn.: Goedicke, o.c., 36; cf. aussi, *Admonitions*, 60. Attestation jusqu'à l'époque tardive, voir par ex. Piankoff, dans: *RdE* 1, 1933, 166, fig. 6. - <sup>6</sup> Orthographe du N.E. pAni, pl. 32, col. 10; Drioton, o.c., 63; Paul Barguet, *Le papyrus N. 3176 (S)*, *BdE* 37, 1962, 10, n. 2; Goyon, dans: *BIFAO* 65, 1967, 115, n. 56. - <sup>7</sup> *Admonitions*, 38-39 (IV, 13) et remarque de Klasens, dans: *OMRO* 33, 1952, 68. - <sup>8</sup> Surtout connu à la Basse Epoque (identification de la déesse à la partie anatomique dont elle est la maîtresse). Sur *mrt* "gorge, gosier" cf. Blackman, dans: *JEA* 22, 1936, 105 (pChester-Beatty VII vso 3, 4; VIII vso 5, 7f.); Fairman, dans: *ZÄS* 91, 1964, 8, VII. - <sup>9</sup> Tardif. Cf. de Wit, *Temple d'Opet I*, 195, 15e tableau, col. 2; 227, 17e tableau, col. 1 (debout); de Morgan, *Cat. des Mon. II*, 63, no. 69; Junker, *Pylon ... Philae*, 249, fig. 144; 250, 7 (agenouillée). - <sup>10</sup> Ashmolean Museum E 3632. Hierakonpolis I, pl. 26 C (2); p. 9 (sur le contexte de fondation royale, cf. Nibbi, dans: *GM* 29, 1978, 89-94); comme ces femmes, la M. apparaît parfois sous les palanquins (Memphis II, pl. 5). - <sup>11</sup> Bloc MMA 22.1.1. Goedicke, o.c. (s. Anm. 1), 36-38 (temple funéraire de Chéops; ici, coiffure-dépouille de vautour avec perruque jumelée à la tresse). - <sup>12</sup> Représentation très détaillée du plus ancien exemple, cf. *ibid.* Aspect caractéristique jusqu'à l'époque romaine, cf. E. Leospo, *La Mensa Isiaca di Torino*, Leiden 1978, 44-45, § 7; pl. 6-6 bis (M.?). Sur la symbolique de la boucle de cheveux nattée et certains rapports avec la lune, cf. Kees, dans: *ZÄS* 60, 1925, 6-7. - <sup>13</sup> Borchardt, *Sahure II*, 38. 102; pl. 22; Memphis II, 7; pl. 5 (Pylône de Sesostris I (?); identification erronée avec Nout); CG 20257; Piankoff, dans: *RdE* 1, 1933, 166, fig. 6 (naos Louvre D. 29); Capart, dans: *Mem. Ac. Roy. Belg. 2eme série*, 19, 1924, pl. 1, 4e reg.; p. 13-14 (naos saïte). - <sup>14</sup> Absence encore constatable au M.E., par exemple dans la chapelle de Mentouhotep II, cf. Daressy, dans: *ASAE* 17, 1917, 229, pl. 1; Habachi, dans: *MDAIK* 19, 1963, 22, fig. 6; pl. 5. Parmi les attestations abondantes à partir du N.E., voir Calverley-Gardiner, *Abydos I*, pl. 6-7; II, pl. 29; IV, pl. 15. 27. 28 A; *Medinet Habu IV*, pl. 244 (B et C); V, pl. 293 (B); pl. 256. 257 (B et D); Murray, dans: *Ancient Egypt* 1916, 122, pl. de la p. 131, fig. 10 (boucle transformée en plante héraldique). Noter les coiffures végétales ou florales portées par les *rwtt* (Naville, *Festival Hall*, pl. 14), les *smwt* (*ibid.*, pl. 25, no. 6) ou les danseurs

(Settgast, *Bestattungsdarstellungen*, pl. 6). - <sup>15</sup> Par ex. Möller, dans: *ZÄS* 39, 1901, pl. 5; Junker, o.c. (s. Anm. 2), 249, fig. 144. - <sup>16</sup> Pour la Khat, cf. Bruyère, *Rapport Deir el-Médineh 1924-25*, 101, fig. 69; 102-103, fig. 71 (TT 336); sur cette coiffure souvent portée par Isis et Nephthys et sa confusion avec l'Afnet cf. Eaton-Krauß, dans: *SAK* 5, 1977, 21-39. - <sup>17</sup> Iconographie connue dès la plus ancienne représentation. Remarquer que sur un monument du M.E., le geste n'est effectué que par un seul bras (Daressy, dans: *ASAE* 17, 1917, pl. 1). - <sup>18</sup> Kees, *Opfertanz*, 105. 226, n. 10; Gurbub, dans: *Mél. Masp.* I. 4, 1961, 55-56. 59-63; Goyon, dans: *BIFAO* 65, 1967, 113, n. 42. - <sup>19</sup> *Admonitions*, 60; Jean Sainte Fare Garnot, *L'hommage aux dieux*, Paris 1954, 54 (B); Hickmann, dans: *ZÄS* 83, 1958, 122. 125-127. - <sup>20</sup> Garnot, o.c., 53 sqq.; 70. - <sup>21</sup> Garnot, dans: *BIFAO* 58, 1959, 192; *id.*, *L'hommage*, 54 (B). - <sup>22</sup> Hickmann, o.c., 99; Michailidès, dans: *BIE* 31, 1949, 308. - <sup>23</sup> Impression donnée par la M. précédant les cortèges d'enseignes, objets d'orfèvrerie etc. qu'elle semble alors conduire. - <sup>24</sup> Cf. le texte explicite d'un bloc de Tanis (Petrie, *Tanis II*, pl. 10, no. 170) et traduction de Gurbub, dans: *Kémi* 16, 1962, 44, n. 1. - <sup>25</sup> Geste ressemblant à celui des prêtres assurant la transmission des offrandes. - <sup>26</sup> Hickmann, o.c. (s. Anm. 19), 107 sq. - <sup>27</sup> v. Bissing, *Re-Heiligtum II*, pl. 4, 11 a; pl. 13, 33 b (paroles prononcées: *jj jr*, comme celles de la M.); pl. 8 a, 19 a; pl. 8 b, 19 b (coiffure avec boucle retroussée; officiants mâles); pl. 5, 12 c (officiante). *Medinet Habu IV*, pl. 196 A (sup. des chanteurs). - <sup>28</sup> Notation des paroles dès les plus anciens exemples (IVe-Ve dyn.). - <sup>29</sup> Blackman, dans: *JEA* 7, 1921, 9; Yoyotte, dans: *Or* 35, 1966, 57-58. - <sup>30</sup> Exemples abondants depuis l'A.E. jusqu'à la Basse Epoque. Pour l'ensemble des temples thébains, cf. *PM II*<sup>2</sup>, 46. 49. 113. 133. 204. 278. 327. 414. 497. 502. 504-506; Calverley-Gardiner, *Abydos IV*, pl. 21. 38 (A). Attestation tardive sur sarcophage, voir Möller, dans: *ZÄS* 39, 1901, pl. 5 (en bas). - <sup>31</sup> Daressy, dans: *ASAE* 17, 1917, 229, pl. 1; Habachi, dans: *MDAIK* 19, 1963, 22, fig. 6; pl. 5. - <sup>32</sup> Par ex. Meydum and Memphis III, 39, § 68; pl. 30, no. 3. Pour une interprétation, cf. Gurbub, dans: *Kémi* 16, 1962, 53-54; Ricardo A. Caminos, *The Chronicle of Prince Osorkon*, *AnOr* 37, 1958, 98, § 147; 101, § 154 et Erika Schott, dans: *GM* 3, 1972, 34, n. 8; 31-32. - <sup>33</sup> Support de la M. dès la première attestation (Goedicke, *Re-used Blocks*, 37, n. 97: incrustation d'or?); Caminos, o.c., 101, § 153. Pour la connexion M. et *hwt nbu*, voir Kees, *Opfertanz*, 107; Ahmed Fakhry, *The Monuments of Sneferu at Dahshur II. 1*, Le Caire 1961, 155, fig. 23; 158, fig. 237; pl. 26 B; Erika Schott, o.c., 31-36; *ead.*, dans: *GM* 9, 1974, 33-38. Edifice parfois remplacé par le signe de l'or. Cf. Peter Kaplony, *Die Roll-siegel des AR I*, *MonAeg* 2, Bruxelles 1977, 257 (selon l'auteur en relation avec la corbeille de grains: *ibid.*, 257, n. 457). Iconographie fréquente à partir du N.E., voir William M. Flinders Petrie, *Six Temples at Thebes*, London 1896, 25, pl. 11-12; Calverley-Gardiner, o.c. II, pl. 29 (debout); IV, pl. 15. 27. 28 A (agenouillée); pAni, pl. 32, col. 10; pHunfer, *Anhai*, pl. 5. - <sup>34</sup> Gurbub, o.c. (s. Anm. 32), 42-43. 44, n. 1; 51-54. -

<sup>35</sup> Pylone sud, cf. de Morgan, Cat. des Mon. II, 63, no. 69 (M. du sud identifiée à Isis, Nekhbet); 94, no. 116. – <sup>36</sup> Porte est, cf. de Wit, Temple d'Opet I, 207, tabl. 17, pl. 17 (M. du nord = Ouadjet); 227, tabl. 17, pl. 21 (M. du sud = Nekhbet). – <sup>37</sup> Dümichen, GI III, pl. 41–57. – <sup>38</sup> Gutbub, o.c. (s. Anm. 32), 44, n. 1; 51–54; Bargaue, Pap. N. 3176 (S), 9–10, coll. III; venue du Nil du Tanitique assimilée à une course royale (*pr hr mks hr Mrt Mbw*, cf. de Wit, o.c., 195, tab. 15, col. 2); pour la M. offrant l'aiguillère d'eau (Champollion, Not. Descr. I, 412); sur les vases sacrés d'Amon et de Mout (Traunecker, dans: BIFAO 72, 1972, 195–236; Erika Schott, dans: ZÄS 98, 1972, 34–50). – <sup>39</sup> Par ex. dans les temples thébains, cf. PM II<sup>2</sup>, 46. 506. 414. Cf. aussi Murray, dans: Ancient Egypt 1916, 131, fig. 10; pBoulaq II; CG 41009. 41018; Fakhry, dans: ASAE 39, 1939, 628, pl. 113b. Pour les statuètes, cf. CG 38925 (bronze); Louvre E. 2521 = N 4518 (bronze). – <sup>40</sup> Traunecker, o.c., 195–236; E. Schott, o.c., 34–50. – <sup>41</sup> Sur la parenté avec les litanies des deux soeurs, cf. le "Cérémonial de glorification d'Osiris" (Goyon, dans: BIFAO 65, 1967, 94 sq.); voir aussi par ex. l'appel à Osiris et Anubis dans Keith C. Seele, The Tomb of Tjanefer, Chicago 1959, pl. 4; pHunefer, Anhai, pl. 5; pour la relation avec Osiris-Merty, forme du dieu ressuscitant, cf. Piankoff, o.c., 172–174; de Wit, o.c. (s. Anm. 36) III, 132, n. 214; Goyon, o.c., 110, n. 14. – <sup>42</sup> Hans O. Lange, Der magische Papyrus Harris, Copenhague 1927, 39 (V, 2–3). 45, n. 14 (aspect solaire d'Amon). – <sup>43</sup> Derchain, dans: CdE 37, no. 74, 1962, 261. – <sup>44</sup> Stricker, dans: OMRO 22, 1941, 24, fig. 19; annonce de la naissance horienne par la M., cf. Junker, Der große Pylon, 249, fig. 144; 250e, 7–12. – <sup>45</sup> Jour 21 du 2eme mois d'Åkhet (jour néfaste). Cf. pSallier IV, pl. 149, 4–5 et parallèle dans Abd el-Mohsen Bakir, The Cairo Calendar no. 86637, Le Caire 1966, 21, pl. 11, 5–6; 69, n. 3 (ici *Nt smrt*). – <sup>46</sup> Otto Koefoed-Petersen, Cat. sarcophages et cercueils ég., Copenhague 1951, pl. 88; Assmann, Liturgische Lieder, 319–320. – <sup>47</sup> Erika Schott, dans: GM 3, 1972, 33; Derchain, o.c. (s. Anm. 43), 264–265; pour la salle haute du soleil levant de l'akhmenou, cf. Bargaue, Temple d'Amon-Ré, 203. – <sup>48</sup> Jean-Claude Goyon, Confirmation du pouvoir royal, BdE 52, 1972, 67 (XII, 5); 68 (XII, 25); 102, n. 185; pour la M. à la tête du cortège d'enseignes, cf. Naville, Festival Hall, pl. 9, no. 4. 1–6; pl. 14, no. 1; précédant le iounmoutef et la sadet dans l'adoration royale, cf. William M. Flinders Petrie, Ehnasya, EEF 26, 1904, 22, pl. 20; en tant que Nebty, cf. E. Otto, dans: Studia Aegyptiaca I, AnOr 17, 1938, 27. – <sup>49</sup> Reisner, dans: JEA 5, 1918, 104–105; pl. 14 (autel d'Atlanarsa). – <sup>50</sup> Junker, o.c. (s. Anm. 9), 263, fig. 154 (M. du sud avec coiffure du nord = Isis-*hmtt-jibt*); Dumas, Mammisis de Dendara, 96–7, pl. 57; parfois M. assimilées aux *Nbwt Ht-Hr*, id., Mammisis, 189, n. 4. – <sup>51</sup> Kees, Opfertanz, 106. 226, n. 14. Nombreuses réf. dans PM VI (Index). Voir par ex. Dendara I, pl. 48–50; III, pl. 180–181. – <sup>52</sup> Crum, CD, 156 ("love" et "truth"); Admonitions, 59; Fairman, dans: ASAE 43, 1943, 255 sq.; E. Otto, o.c., 2 (chute du "r" de M.); Raymond, dans: ZÄS 96, 1971, 37, n. 1. –

<sup>53</sup> Dendara I, 25, 1–2; 26, 3–4; III, 58, 4. 14; Junker, o.c., 39e, 12–13; 250, 7. – <sup>54</sup> pAni, pl. 32, col. 10 (protectrice de la *ššt*). – <sup>55</sup> Goyon, dans: BIFAO 65, 1967, 78 (protection); Bakir, o.c., 15, pl. V, l. 3 (aveuglement). – <sup>56</sup> Adolf Erman, Hymnen an das Diadem der Pharaonen, APAW 1911, 15 (h). 42–43 (XIII, 4) (caractère d'inséparabilité d'après Drioton, dans: BiOr 12, 1955, 63); sur les M. portant la couronne, cf. Dendara I, pl. 48–50; sur la relation avec le tissage, sans doute par homophonie avec *mr*, "tisser", "lier", cf. Admonitions, 38–39 (IV, 12); Spiegelberg, dans: ZÄS 45, 1908, 88–89; Klasens, dans: OMRO 33, 1952, 68. – <sup>57</sup> Sauneron, dans: BIE 45, 1963–64, 46. – <sup>58</sup> Naville, Saft el Henneh, pl. 4, no. 6 (M. du nord). – <sup>59</sup> Etienne Drioton, Texte dramatique d'Edfou, CASAE 11, 1948, 81 (LXXXIX, 12; M. du nord). – <sup>60</sup> Jour 13 du 1er mois d'Åkhet, cf. Bakir, o.c. (s. Anm. 45), 15, pl. 5, l. 3 (M. du sud). – <sup>61</sup> Drioton, BiOr 12, 63 sq.; Faulkner, CT II, 77, n. 2; sur ces sirènes de l'Hadès, voir Waltraut Guglielmi, dans: First International Congress of Egyptology, Le Caire 1976, 34–36. Cf. également le chap. de repousser les M. dans Tb (Naville), 50, col. 1 (forme ophidienne). – <sup>62</sup> Tête de lionne et de crocodile avec coiffure de hautes plumes. Attestations sur sarcophages tardifs: CG 29306; Heinrich Schäfer et Walther Andrae, Die Kunst des alten Orients, Berlin 1929, 458; Album Tel Louvre, 142 (Louvre D. 8, réf. Yoyotte). Remarque une M. coutelière (Dumas, Mammisis de Dendara, 140, no. 14; pl. 61B; appelée *hmtt wrt*). – <sup>63</sup> Firth-Quibell, Step Pyramid I, 122, no. 7; II, pl. 90, 7. – <sup>64</sup> Helck, Beamtentitel, 135; aussi *hrt mrt t[m]* *Mrtj mrtj ntrw* signalé par Kaplony, Rollsiegel I, 257 (K. u. 151). – <sup>65</sup> De Meulenaere, dans: BIFAO 60, 1960, 120. – <sup>66</sup> Capart, dans: Mem. Ac. Roy. Belg., 2 ème série, 19, 1924, pl. 1, 4e reg.; p. 13–14. Contexte de Basse Egypte aussi pour le naos Louvre D. 29 (Piankoff, dans: RdE 1, 1933, 161, fig. 6). – <sup>67</sup> Sur les M. résidant dans le temple de Ptah, cf. Goyon, dans: BIFAO 65, 1967, 106, 82–83. – <sup>68</sup> Stèle inédite du Musée Pouchkine (cliché communiqué par J. Yoyotte). – <sup>69</sup> Edfou I, 341, 12 (prêtresse incarnant l'aspect *mrt* de Mâat). Sur l'oeil de la M. du sud guidant Thot, cf. pSallier IV, pl. 149, 5.

Lit.: Grébaud, dans: RecTrav 1, 1880, 125–126; Lanzzone, Dizionario I, 317–318; Sethe, dans: ZÄS 44, 1907–8, 18; Kees, Opfertanz, 104–109; Blackman, dans: JEA 7, 1921, 8–9; RÄRG, 457; E. Otto, StudAeg I, AnOr 17, 1938, 25–27; Drioton dans: BiOr 12, 1955, 62 sq; Korostovtsev, dans: Mélanges Golénischeff, Moscou 1960, 119–133. Onom.: Ranke, PN I, 172, no. 21; II, 364 (*Nj-mrt*). J. Ber.

**Meretamun (*Mrtj-Jmn*)**, Name mehrerer Prinzessinnen des NR.

1. (Ahmose?) M., Tochter des Königs Tao II. (\*Seqenenre-Tao) und der \*Ahhotep I.!. Sie war vielleicht mit dem frühverstorbenen Thronfolger Ahmose Sapair verlobt<sup>2</sup> und erhielt daher den Titel einer \*Gottesgemahlin (*hmt-ntr*). Ihre Mumie (CG 61052) wurde in der 21. Dyn. im Sarg

eines Seniu (*Sn-jw.w*; CG 61010) im Versteck der Königsmumien (TT 320) wiederbestattet<sup>3</sup>. M. wurde später zusammen mit ihren Eltern und Geschwistern in der theban. Totenstadt (\*Deir el-Medineh) verehrt<sup>4</sup>.

2. Ahmose M. (*Jḥ-msjw Mrjt-Jmn*), Tochter des Königs \*Ahmose und der \*Ahmose Nofretere, Schwestergemahlin \*Amenophis' I., starb anscheinend kinderlos. Sie wurde in dem später vom Totentempel der Hatschepsut überbauten Grab TT 389 in \*Deir el-Bahari beigesetzt (später geplündert und in der 21. Dyn. restauriert)<sup>5</sup>. Es enthielt u. a. zwei mumienförmige Säрге im Stil der frühen 18. Dyn., der äußere über 3 m lang<sup>6</sup>. Als Königin ist sie bezeichnet auf ihren Särgen und auf einem Skarabäus<sup>7</sup>, als Schwester Amenophis' I. im Grab des Qen (*Qn*; TT 4). Ihre Figur steht an der Seite der Statue ihres Gemahls am 8. Pylon in Karnak<sup>8</sup>. Auch das Holzfragment Florenz 1564 nennt sie<sup>9</sup>. Ein Grabkegel<sup>10</sup> und eine Votivgabe<sup>11</sup> stammen von Priestern ihres Totenkults.

3. Tochter \*Thutmosis' III. und der Königin Meretre (*Mrjt-R*). Sie war mit ihrem Bruder, dem zukünftigen König \*Amenophis II., vermählt, starb aber vielleicht schon vor dessen Thronbesteigung. Als Kind ist sie dargestellt auf dem Schoß ihres Erziehers Benermerut (*Bnr-mrwt*)<sup>12</sup>, als Königstochter und -schwester mit dem Titel „Gottesgemahlin“ (*ḥmt-ntr*) hinter ihrem Vater in der Hathorgrotte in Deir el-Bahari<sup>13</sup>.

4. Viertälteste Tochter Ramses' II. und der Königin \*Nofretere<sup>14</sup>. In ihrem Grab im Biban el-Harim<sup>15</sup> (\*Königinnengräbertal) trägt sie den Titel einer Königin (*ḥmt-nswt wrt*); sie war also mit ihrem Vater vermählt oder vertrat zeitweise die Stelle einer Königin<sup>16</sup>.

<sup>1</sup> Vgl. Vandersleyen, in: CdE 52, Nr. 104, 1977, 236–244. – <sup>2</sup> Stele aus Hermupolis: Balcz und Bittel, in: MDAIK 3, 1932, 38f. – <sup>3</sup> PM I<sup>2</sup>, 2, 658; Maspero, *Momies Royales*, 539f. – <sup>4</sup> Z. B. LD III, 2 a. d; Lepsius, *Auswahl*, Tf. 11. – <sup>5</sup> Herbert Winlock, *The Tomb of Queen Meryet-Amun at Thebes*, EEMM 6, New York 1932; dort mit M. 3 verwechselt, vgl. Kees, in: OLZ 36, 1933, 273–276. – <sup>6</sup> Winlock, o. c., 9–24, Tf. 10–26; Kairo JE 53140–53141. – <sup>7</sup> Petrie, *Hist. Scarabs*, Nr. 855. – <sup>8</sup> PM II<sup>2</sup>, 176 (N), mit Verbesserung der Lesung von Sethe, *Das Hatschepsut-Problem*, APAW 1932, 11, durch Yoyotte. – <sup>9</sup> Ernesto Schiaparelli, *Due iscrizioni inedite del Museo egizio di Firenze*, Florenz 1887, 283. Ein ähnliches Fragment wurde im Grab der Königin gefunden (Winlock, o. c., 23, Abb. 8, Tf. 27 D). – <sup>10</sup> Davies-Macadam, *Funerary Cones*, Nr. 226. – <sup>11</sup> Petrie, *Season*, Tf. 21, Nr. 9. – <sup>12</sup> CG 42171; Urk. IV, 1373. – <sup>13</sup> Naville, *XIth Dyn. Dyn. Temple I*, Tf. 28. – <sup>14</sup> LR III, 104–105. – <sup>15</sup> PM I<sup>2</sup>, 2, 765–766,

Nr. 68. – Zum Problem vgl. Helck, in: CdE 44 Nr. 87, 1969, 22–25. J. v. B.

Meretaten (*Mrjt-Itn*) (“Beloved of the Sun-disc”), eldest daughter of Nefertity (\*Nofretete) and, presumably, Akhenaten (\*Amenophis IV.); (acceptance of the latter’s official paternity is indicated by the DUMU-SAL-ti-ka of EA 10, 41). While in the jubilee reliefs of her father at Karnak (year 2–3)<sup>1</sup> she does not appear, in other decoration of the *Gmt(w)-p<sup>3</sup>-jtn* and the related *Hwt-bnbn* she is shown frequently as a child, able to walk and hold a sistrum, behind her mother. As these structures cannot postdate the end of the 3rd year at latest, Meretaten is not likely to have been born later than the end of her father’s first year. Her younger sisters seem to have been born towards the end of Akhenaten’s Theban period<sup>2</sup>.

When, probably towards the close of his 5th year, Akhenaten and the court moved to Amarna, Meretaten and her sisters accompanied them. At Amarna M. is shown frequently in scenes of more varied nature than at Karnak<sup>3</sup>. She was present in the 6th year at the oath of the founding of the city, at the “durbar” in the 12th, and, when old enough, was assigned a “house” of her own<sup>4</sup>.

Already at Karnak M. is once called “king’s-wife”, a rank bestowed upon her in anticipation, rather than a relationship entered into<sup>5</sup>. That M. had, not long after her father’s 12th year, achieved the foremost position at court and in her father’s affection is indicated by the high regard in which she is held in the Amarna correspondence<sup>6</sup>. It is tempting to see her as the person designated by the epithet *špst*, “favorite”, in one Amarna docket<sup>7</sup>. Erasures of Nefertity’s name in favour of Meretaten’s in the central palace and Maru-aten (\*Lusthaus) have sustained various interpretations<sup>8</sup>, but at least suggest that, for whatever reason, the daughter’s presence was now required in decorative and cultic motifs, rather than her mother’s. Whether her mother was then dead is a moot point<sup>9</sup>.

Sometime in the last quarter of Akhenaten’s reign M. was married to Smenkhkare (\*Semenkhkare), of obscure identity and parentage, who probably was Akhenaten’s favorite and co-regent<sup>10</sup>. Together, the two fill the role of king and queen in the latest decoration of Meryre II’s tomb at Amarna<sup>11</sup>; but before the end of his days there is evidence that Smenkhkare had returned to Thebes<sup>12</sup>. Meretaten’s daughter, Meretaten-the-younger, was fairly frequently depicted at Amarna<sup>13</sup>; but both she and her mother did not survive into \*Tut-ankh-amun’s reign<sup>14</sup>, probably dying about the same time as Smenkhkare, or a

little before<sup>15</sup>. It has been suggested that Smenkhkare was buried in the coffin intended for Meretaten<sup>16</sup>, but this is not certain (\*Kija)<sup>17</sup>.

<sup>1</sup> Redford, in: JARCE 12, 1975, 13, n.9. – <sup>2</sup> Donald B. Redford, The Akhenaten Temple Project I. Initial Discoveries, Warminster 1977, 83 and n.65. – <sup>3</sup> Ibid., 88. – <sup>4</sup> Günther Roeder, Amarna Reliefs aus Hermopolis, Hildesheim 1969, pl. 54; cf. CoA III, pl. 86 Nr. 39; Helck, in: CdE 44, Nr. 88, 1969, 209. – <sup>5</sup> Helck, ibid., 22 ff.; Redford, in: JARCE 12, 1975, 14, n.24. – <sup>6</sup> EA 10,41; 11, rev. 26; 155, passim; Kenneth A. Kitchen, Suppiluliuma and the Amarna Pharaohs, Liverpool 1962, 11 f.; Edward F. Campbell, The Chronology of the Amarna Letters, Baltimore 1964, 70 f. – <sup>7</sup> CoA II, pl. 58 Nr. 16. – <sup>8</sup> CoA I, 150 ff.; Kitchen, Suppiluliuma (s. Anm. 6), 8 f.; Redford, 18th Dyn., 173; Hanke, in: SAK 2, 1975, 79 ff. – <sup>9</sup> Helck, in: CdE 44, Nr. 88, 1969, 200 f. – <sup>10</sup> William J. Murnane, Ancient Eg. Coregencies, SAOC 40, Chicago 1977, 169 ff. – <sup>11</sup> Davies, Amarna II, pl. 41. – <sup>12</sup> Kitchen, in: CdE 43, Nr. 86, 1968, 320. – <sup>13</sup> Redford, in: JARCE 12, 1975, 14 N. 21. – <sup>14</sup> That she succeeded her father as ruler has also been suggested by Krauss, in: Dieter Wildung, First International Congress of Egyptology, Cairo, Abstracts of Papers, München 1976, 67 f. and in Rolf Krauss, Das Ende der Amarnazeit, HÄB 7, 1978. – <sup>15</sup> Cyril Aldred, Akhenaten, Pharaoh of Egypt, London 1968, 94. – <sup>16</sup> Fairman, in: JEA 47, 1961, 31 ff.; Cyril Aldred, Akhenaten and Nefertity, New York 1973, 26. – <sup>17</sup> Hanke, in: SAK 2, 1975, 90 f. D.B.R.

**Meretkästen.** Coffre d'un type particulier, de forme oblongue ou rectangulaire, fiché à son sommet de quatre plumes d'autruche, ceint de bandelettes.

Cet objet apparaît sous une forme quadruple dans un rite attesté dès le Moyen Empire et fréquemment représenté du Nouvel Empire à la Basse-Époque. Dès l'exemple le plus ancien<sup>1</sup>, l'officiant (en général, le roi), ici Nebkheperre Antef, coiffé de l'atef<sup>2</sup> (\*Kronen), consacre les 4 coffres par sa main droite brandissant la massue-hedj (\*Keule) et sa main gauche tendue vers l'offrande<sup>3</sup>. A quelques variantes près, cette iconographie illustrera aussi bien les parois des temples<sup>4</sup> que les tombes des nécropoles<sup>5</sup>, parfois même les sarcophages<sup>6</sup>.

Au N.E., l'intitulé de ces scènes demeure malheureusement peu explicite. Au plus ancien: *rdjt q<sup>c</sup>h r* ..., "tendre le bras vers ..." <sup>7</sup>, succèdent ceux de *hwt et s<sup>3</sup> zp 4* ..., "frapper et trainer 4 fois ..." <sup>8</sup> qui décrivent simplement les principales étapes de la pratique du rite, mais restent fort discrets sur le sens. Parfois, le contexte (scènes de courses rituelles, réponses du dieu ...) semble évoquer certains aspects du couronnement (\*Königskrönung) ou de la heb-sed (\*Sedfest) avec mise en

valeur du don ou de la permanence du nom royal<sup>9</sup>.

On connaissait déjà à l'A.E. un objet mobilier, fréquent dans les mastabas, la *s<sup>3</sup>bt* qui offre quelques points similaires avec le coffre M.: forme conique, plumes au sommet (2 ou 4), bandelettes, halage par traineau<sup>10</sup>; probablement en bois<sup>11</sup>, de taille humaine, elle relève de scènes d'offrandes en relation avec le *prt-hrw* et contenait peut-être des produits alimentaires (blé, viande ...) <sup>12</sup>. Apparemment, il y a une certaine distinction à garder entre ces deux séries de meubles.

Par contre, les textes ptolémaïques se montreront volontiers prolixes à propos des coffres M. dont le trainage constitue un rite important, en particulier au cours des cérémonies du mois de Khoiak<sup>13</sup>. Dans ce contexte funéraire, les quadruples caisses (*g<sup>3</sup>, hn...*) appartiennent aux Mesou Hor (\*Horuskinder) et contiennent désormais les 4 étoffes *mnht* de couleur canonique aux vertus protectrices et apotropaiques<sup>14</sup>. Bénéficiant de la riche symbolique du nombre 4, le rituel des ces coffres est volontiers mis en parallèle avec celui des 4 veaux (*hwt bhsu*)<sup>15</sup> (\*Treiben der Kälber) comme le suggéraient déjà au N.E. les rapports d'emplacement de leurs représentations (proximité, symétrie ...) <sup>16</sup>. Enfin, un lien marqué avec les points cardinaux (\*Himmelsrichtungen) permet d'assimiler le halage de ces objets à la quête effectuée pour rassembler les membres dispersés d'\*Osiris<sup>17</sup>. De là, on parvient à la réunion des différentes parties de l'Égypte dont les coffres deviendront même le symbole (graphies tardives de *T<sup>3</sup>-mrt*)<sup>18</sup>. Ce don du pays en sa totalité se retrouve encore dans des cérémonies non funéraires concernant l'habillage du dieu, ce dernier transmettant ensuite l'offrande à son fils<sup>19</sup>.

<sup>1</sup> Koptos, pl. 6,2. – <sup>2</sup> Couronne la plus fréquente; également attestations dès le N.E. de la couronne *hnw*, blanche, de la perruque ronde, etc. – <sup>3</sup> Par la suite, le sceptre *b<sup>3</sup>* ou *hrp* remplace la massue. – <sup>4</sup> Pierre Lacau et Henri Chevrier, Une chapelle d'Hatshepsout à Karnak I, Le Caire 1978, § 277. 279–280. 282; pour les nombreux exemples des temples thébains, cf. PM II<sup>2</sup>, 542 (Appendix I d). 548 (IX); remarquer l'iconographie toute particulière (barques halées avec vaches ou disques) dans Gayet, Temple de Louqsor, pl. 69, fig. 215; comme type de statuaire royale à l'époque de Thoutmosis III, cf. Davies, Rekh-mi-Rē, pl. 36. – <sup>5</sup> Tombe de Ramsès I: Piankoff, dans: BIFAO 56, 1957, 199 et pl. 9 A; de Meritamon: Champollion, Mon. III, pl. 231, fig. 3; chapelle funéraire d'Aménardis: PM II<sup>2</sup>, 476 (5) (ajouter consécration des coffres à Osiris). Pour les particuliers, cf. PM I. 1<sup>2</sup>, 40. 79. 267; Fakhry, dans: ASAE 40, 1940, 791, pl. 103 a. – <sup>6</sup> XXIIe dyn.; cf. CG 6016 (en bas). 61031 (à gauche). – <sup>7</sup> Koptos, pl. 6,2. – <sup>8</sup> Emile Chassinat, Le mystère d'Osiris au mois de Khoiak, Le Caire 1966–8, 645–646. – <sup>9</sup> Helck, dans: ZÄS 82, 1957, 125

(B 1; en relation avec l'arbre *jsd*); id., Ritualszenen, pl. 21, fig. 24; pl. 54, fig. 76; Barguet, Temple d'Amon-Ré, 67. – <sup>10</sup> Sur cet objet, cf. Alexandre Moret, La mise à mort du dieu, Paris 1927, 24–31 (interprétation agraire); réf. dans Chassinat, o. c., 641 n. 7; Ahmed Moussa et Hartwig Altenmüller, Das Grab des Nianchnum und Chnumhotep, AV 21, Mainz 1977, 63, n. 162; voir aussi id., 62–63 (Szene 6. 4) et pl. 16; pour le détail des bandes, cf. Friedrich W. v. Bissing, Die Mastaba des Gem-ni-kai II, Berlin 1911, 8. 9. 11. – Pour le coffre M., noter l'aspect réel (assez allongé, presque conique) à Louqsor, sensiblement différent de celui donné par les dessins dans Gayet, Temple de Louqsor, pl. 44, fig. 123, par ex. et la présence de 2 plumes seulement sur le bas-relief d'Antef déjà cité; CG 6016 (XXIe dyn.); Chassinat, o. c., 646, n. 2 (Ptol.). – <sup>11</sup> Paule Posener-Kriéger, Les archives du temple funéraire de Neferirkarê-Kakaï, BdE 65, 1976, 147, fig. 1; 151, fig. 17; 472; 474, d ("plateau de victuailles, coffre"). – <sup>12</sup> Blé: Posener-Kriéger, o. c., 326 (39 C); viande: Chassinat, o. c., 643 sq.; Moussa et Altenmüller, o. c., 63. – <sup>13</sup> Chassinat, o. c., 637 sq. – <sup>14</sup> Ibid., 637, §37; 649; 651–655. Sur une consécration aux *Msw Hr* dès la XXIe dyn., cf. CG 6016. – <sup>15</sup> Chassinat, o. c., 637. 646. 655. – <sup>16</sup> A Karnak par ex., cf. Barguet, o. c., 67. 71. 188. 215 (coffres au nord; veaux au sud). 275. – <sup>17</sup> Chassinat, o. c., 647–653. – <sup>18</sup> Ibid., 647, n. 4. – <sup>19</sup> Ibid., 653–655.

Lit.: Alexandre Moret, Le rituel du culte divin jour alier, Paris 1902, 170–1; id., La mise à mort du dieu en Egypte, Paris 1927, 29–30; Friedrich Wilhelm v. Bissing, Die Mastaba des Gem-ni-Kai II, Berlin 1911, 31–33; Maurice Alliot, Le culte d'Horus à Edfou I, BdE XX. 1, 1949, 89, n. 3; surtout Emile Chassinat, Le mystère d'Osiris au mois de Khoiak, Le Caire 1966–68, 637–655. J. Ber.

Meret-Neith (*Mrt-Nt*), Königin der 1. Dyn., mit Grab in der Königsnekropole von Abydos<sup>1</sup>, das durch 2 Namensstelen identifiziert ist<sup>2</sup>. Daneben sind in diesem Grab sowie sonst zahlreiche Steinschalen mit ihrem Namen gefunden worden<sup>3</sup>. Sie war wohl Mutter des \*Dewen, für den sie als Regentin amtiert haben dürfte<sup>4</sup>; ob sie, wie Kaplony meint<sup>5</sup>, Tochter des \*Djer und Frau des \*Wadj war, ist nicht beweisbar.

<sup>1</sup> Petrie, RT I, Tf. 61. – <sup>2</sup> Petrie, RT I, Frontispiece und Tf. 64, 6. – <sup>3</sup> Aufstellung bei Kaplony, Inschriften I, 494–5. – <sup>4</sup> Ihr Name ist auf dem Palermostein als der der Mutter des Dewen zu ergänzen: (*Mrt-Nt*). – <sup>5</sup> Kaplony, op. cit., 495. Zu anderer Datierung vgl. Haya Ritter Kaplan, in: JNES 38, 1979, 23 ff. W. H.

Meri (*Mri*). High Priest of Amun (\*Hoherpriester des Amun), son of the High Priest of \*Min of \*Koptos Nebpehtire (*Nb-phjt-R'*) and the royal nurse Hunay (*Hwnj*) and husband of Dey (*Dj*). He held office under \*Amenophis II and is known primarily from TT 95 and his usurpations in TT 85, both at Sheikh Abd el-Gurna.

Lit.: Lefebvre, Grand Prêtres, 92–94. 235–237; Kees, Priestertum, 16–17; Urk. IV, 429–30. 529. M. L. B.

Meri (Gott) s. Bata

Merihathor, wahrscheinliche Lesung eines Königsnamens der \*Herakleopoliten-Zt in einem Graffito aus \*Hatnub<sup>1</sup>.

<sup>1</sup> Anthes, Hatnub, 14 Anm. 1, Tf. 7 Nr. IX. J. v. B.

Merikare (*Mri-k3-R'*), Thronname eines Königs der 9./10. Dyn. (\*Herakleopoliten). Von ihm, der durch die angeblich von seinem Vater \*Cheti für ihn verfaßte Lehrschrift (\*Lehre für M.) bekannt ist, läßt sich weder der Eigenname noch seine Zeitstellung innerhalb der Dynastie (wohl gegen Ende derselben) feststellen<sup>1</sup>. Sein Name steht auf einer Schreibpalette aus \*Meir<sup>2</sup>; im Grab des Fürsten Cheti II. von \*Assiut wird er als Oberherr erwähnt<sup>3</sup>. Ein Kult an seiner (heute verschwundenen) Pyramide (Saqqara-Nord) *W3d-swt-M*. bestand noch z. Zt der 12. Dyn.<sup>4</sup>.

<sup>1</sup> v. Beckerath, in: ZÄS 93, 1966, 13–20. – <sup>2</sup> Godron, in: RSO 42, 1967, 201–10 (Louvre E 10500). – <sup>3</sup> Siût, Tf. 13 und 20. – <sup>4</sup> Quibell, Excav. Saqq. 1905/06, Tf. 13–15; 1906/07, Tf. 6; Firth-Gunn, Teti Pyramid Cemeteries II, Tf. 27 B; ÄIB I, 131–33. Daraus, daß der Name bei diesen späteren Nennungen ohne die Schilfblätter bei *mri* geschrieben ist, kann nicht mit Goedicke (in: MDAIK 24, 1969, 139) auf einen von M. verschiedenen König „Merikare“ geschlossen werden. J. v. B.

Merimde-Beni-Salame (مرimde بني سلامة; Karte 1g). Vorgeschichtliche Siedlung am Terrassengang der Chatatbe-Schleife, eponymer Fundplatz der Merimdekultur. 1928 von H. Junker im Verlaufe der Westdelta-Expedition entdeckt<sup>1</sup>; von 1929 bis 1939 Grabungen, in deren Verlauf 6400 m<sup>2</sup> des ungefähr 25 ha umfassenden Siedlungsareales freigelegt wurden.

Hieraus ergab sich das Bild einer vollneolithischen bäuerlichen Niederlassung. Die Baulichkeiten, wechselweise in den Untergrund eingesenkte Nilschlammovale und ephemere Rundhütten aus Holz und Schilfrohr, überziehen in lockerer Streuung, möglicherweise in unentwickelter Straßennführung das besiedelte Areal. Zentralbauten sind nicht bekanntgeworden. Zur Vorratshaltung dienen große Gruben, die mit Körben aus Schilfrohr ausgekleidet sind. Im Gegensatz zu den abgetrennten Korbarealen des Fajjum-Neolithikums sind diese in Merimde offensichtlich einzelnen Häusern zugeordnet. Charakteristisch ist die Siedlungsbestattung; Individuen aller Altersstufen sind in Hockerlage ohne systematische Orientierung bestattet. Die Bestattungen aus den Grabungen

H. Junkers sind beigabenlos. Hausbestattung ist auszuschließen, Bezug der Bestatteten auf einzelne Bauten ist letztlich nicht nachgewiesen. Die Wirtschaftsbasis bilden Ackerbau (nachgewiesen: \*Emmer und Futterwicke, neuerdings auch \*Gerste und Linse [= \*Hülsenfrüchte]) und Viehzucht (nachgewiesen: \*Schwein, \*Rind, \*Schaf und \*Ziege). Daneben spielen \*Jagd und \*Fischfang eine gewisse Rolle (nachgewiesen: \*Nilpferd, \*Krokodil, \*Antilope (?), Iltis und verschiedene Nilfische).

Im letzten Vorbericht H. Junkers wurde die Siedlungsablagerung in drei Schichten im Sinne von Entwicklungsphasen unterteilt. Eine abschließende Publikation vor allem des mobilen Inventars ist, bedingt durch den Verlust der Grabungsdokumentation während des Zweiten Weltkrieges, nicht zustande gekommen. Einige Fundgruppen (\*Keramik, \*Knochengeräte und \*Steingefäße) aus Beständen des Stockholmer Museums sind von H. Larsen bearbeitet (vgl. Lit.). Diesem Quellenstand entsprechend ist das Alter der Kultursequenz von Merimde sehr unterschiedlich beurteilt worden; die zeitlichen Ansätze reichen von der zweiten Hälfte des 5. Jahrtausends v. Chr. bis zu einer Parallelisierung der Kultur mit \*Naqada und dem AR<sup>2</sup>. In erster Linie waren es diese Fragen der inneren Chronologie und der relativen Stellung der Kultur, die zu einer Wiederaufnahme der Grabungen bewogen. Seit 1977 wurden dabei etwa 600 m<sup>2</sup> untersucht<sup>1</sup>.

Dabei zeigt sich, daß die Kultur mindestens fünf stratigraphisch und typologisch trennbare Phasen durchläuft. Die früheste Phase beinhaltet eine Klingolithik, die Entsprechungen zu "Pottery Neolithic A" in Palästina aufweist und somit tief in das 6. Jahrtausend v. Chr. hinaufreicht. Vergesellschaftet ist mit ihr die bereits aus den Grabungen H. Junkers bekannte fischgrätenverzierte Keramik. In der zweiten Phase, die sich typologisch diskontinuierlich über der Urschicht entfaltet, beginnt die Entwicklung oberflächenretuschierter Geräte, deren Größe, Typenvielfalt und Qualität zu den jüngsten Ablagerungen ständig zunimmt. Erst der jüngste Schichtbestand zeigt typologische Entsprechungen zur Fajjum-A-Gruppe. Auch die jüngste Phase ist – über bifazial oberflächenretuschierte Stichel – mit der keramisch-neolithischen Sequenz in Palästina verbunden.

Nach Auffassung der neolithischen Siedlung diente das Areal als Bestattungsort einer Niederlassung der späten Vorgeschichte und des beginnenden AR. Neben diesen nachneolithischen Bestattungen finden sich nun auch Gräber mit meist spärlicher Artefaktbeigabe, die sich auf alle Phasen der Siedlung verteilen.

Am Terrassengang südlich der neolithischen Siedlung sowie im Schotter unterhalb ihrer Ablagerungen treten Levalloisien-Industrien des späten mittleren und beginnenden Spätpaläolithikums auf<sup>2</sup>.

<sup>1</sup> Junker, in: AnzAWW 65, 1928. – <sup>2</sup> Zu den verschiedenen zeitlichen Ansätzen vgl. W. Kaiser, in: ZÄS 81, 1956, 95 und Eiwanger, in: Jahrb. RGZM 25, 1978 (1980) – <sup>3</sup> Eiwanger, in: MDAIK 34, 1978, 33 ff. – <sup>4</sup> Menghin, in: AnzAWW 69, 1932, 89 ff.; K. Schmidt, in: MDAIK 36, 1980 (im Druck).

Lit.: Junker, in: AnzAWW 66, 1929, 156 ff.; 67, 1930, 21 ff.; 69, 1932, 36 ff.; 70, 1933, 54 ff.; 71, 1934, 118 ff.; 77, 1940, 3 ff.; Larsen, in: OrSu 6, 1957, 3 ff.; 7, 1958, 3 ff.; 8, 1959, 69 ff.; 9, 1960, 28 ff.; 11, 1962, 3 ff.

J. Fi.

**Merimutef** (*Mrj-mwt.f*), widdergestaltiger Gott der Stadt Chait (*H'jt*) zwischen Assiut und Kusai<sup>1</sup>.

<sup>1</sup> v. Bergmann, in: RecTrav 12, 1892, 1 ff. (Statue); I.D III, 188 c (Abu Simbel); Kamal, in: ASAE 11, 1911, 3 f.

W. H.

**Meriptah** (*Mrj-Pth*) First Prophet of Amun (\*Hoherpriester des Amun). He is attested in office in year 20 of \*Amenophis III with the second, third, and fourth prophets at the induction of a temple official into his father's office. Meriptah also appears on some undated monuments but his origins remain unknown.

Lit.: Lefebvre, Grand Prêtres, 98–99, 240–1; Kees, Priestertum, 82–84; Urk. IV, 1886, 6.

M. L. B.

**Meroe**, antike Stadt am östl. Nilufer in der Butana (der „Insel Meroe“ der klass. Schriftsteller), etwa in der Mitte zwischen 5. und 6. Katarakt am Ende eines großen Wadis gelegen (wenig mehr als 200 km nördl. von Khartoum), im heutigen Distrikt Shendi nahe der modernen Ortschaft Kabushiya und des Dorfes Begrawiya (nicht zu verwechseln mit der modernen Ortschaft Merowe unweit des \*Gebel Barkal). 2–5 km östl. der ausgedehnten Ruinen liegen drei große Friedhöfe mit Mastabas und Pyramiden.

M. wird zum erstenmal erwähnt in der Inschrift des Königs Irike-Amanote (\*Mani-note-yerike; Kawa IX), ferner in den Stelentexten des \*Harsijotef und des \*Nastasen. Älteste durch Königsnamen datierte Zeugnisse stammen aus dem frühen 6. Jh. v. Chr. (\*Aspelta, Aramatelqo = Amtalqa, Malonaqen, Generation 10–12). M. existierte aber schon wesentlich früher, nach Dunham<sup>1</sup> seit der Zeit des Piye/\*Pianchi (Gräber von Angehörigen des Königshauses der 25. Dyn.). Nach Priese<sup>2</sup> war

M. evtl. Herkunftsort der bei El \*Kurru bestatteten kuschitischen Fürsten und Könige (9.–7. Jh.). – M. war neben \*Napata wichtigstes Zentrum des Reiches von Kusch (\*Meroe, Geschichte) und wurde spätestens im 7. Jh., wahrscheinlich sogar schon früher, Residenz. Der kgl. Begräbnisplatz lag aber bis ca. 270 v. Chr. bei Napata (El Kurru, \*Nuri, \*Gebel Barkal), wo auch die Königsmütter und die Hauptgemahlinnen bestattet wurden. Unter \*Ergamenes I. erfolgte die Verlegung der kgl. Nekropole nach M. Die Stadt blieb bis zum Ende des Reiches (ca. 320/330 n. Chr.) Residenz. M. war in der klassischen Antike gut bekannt und wird als Stadt der Äthiopen von vielen antiken Schriftstellern erwähnt, zum erstenmal von \*Herodot, dann später u. a. von Diodor, Strabo, Dio Cassius, Plinius und Seneca. Diodor und Strabo behaupteten, M. sei von \*Kambyses gegründet worden, Seneca und Plinius erwähnen zwei Expeditionen des \*Nero nach M.<sup>3</sup> Auch Heliodors Aithiopiaka spielt z. T. in M. – Mehrere klassische Quellen erwähnen auch die in M. residierende \*Kandake.

Die Ruinen von M. wurden zum erstenmal gesehen von J. Bruce 1772, der sie mit M. der antiken Autoren in Zusammenhang brachte. Der eigentliche Entdecker ist Cailliaud, der 1821/22 mit der türk.-äg. Armee im Sudan weilte. Nach Linant de Bellefonds (1821/22), Hoskins (1833), Ferlini (1834; s. \*Amanishakhete) u. a. kam 1844 R. Lepsius nach M., der zahlreiche wissenschaftliche Informationen mit nach Europa brachte. 1909–14 grub J. Garstang (der die Identität der Stadt verifizierte) für die Universität Liverpool Teile von M. aus, darunter im kgl. Viertel ausgedehnte Palastanlagen aus napatanischer u. meroitischer Zt sowie die sog. Bäder aus dem 2./3. Jh. n. Chr., ferner mehrere Tempel (u. a. einen großen Tempel für \*Amun, vermutlich Reichsheiligtum, ferner für \*Apedemak und \*Isis; einen außerhalb der Stadt gelegenen Bau bezeichnete er in Anlehnung an den „Tisch der Sonne“ bei Herodot (III, 18) als Sonnentempel) und einen nachmeroitischen Friedhof. Die Ergebnisse sind nur teilweise publiziert<sup>4</sup>. Die Pyramiden (Süd-, West- und Nordfriedhof) wurden 1920–23 von G. A. Reisner untersucht, die Ergebnisse sind vollständig veröffentlicht<sup>5</sup>. Riesige, z. T. von der Eisenbahnlinie durchschnittene Schlackenhalde bekunden, daß M. in meroitischer Zt ein Zentrum der Eisenherstellung war (Sayce: „Meroe, the Birmingham of ancient Africa“), was durch inzwischen aufgefundene Eisenschmelzöfen bestätigt werden konnte. Seit 1965 finden wieder Ausgrabungen in M. statt, die unter Leitung von P. L. Shinnie und Ahmed el Hakem (University of Khartoum) stehen<sup>6</sup>. Nach der Stadt M. wurden von der Wissenschaft das

Reich (Reich von Meroe), Kultur, Kunst sowie Schrift und Sprache bezeichnet.

<sup>1</sup> RCK V, 1. – <sup>2</sup> Priese, *The Kingdom of Kush: The Napatan Period*, in: *Africa in Antiquity*, Brooklyn 1978, 77–78. – <sup>3</sup> Fritz Hintze, *Studien zur meroitischen Chronologie* ..., Berlin 1959, 27 ff. – <sup>4</sup> Garstang, s. Lit. – <sup>5</sup> Dunham, s. Lit. – <sup>6</sup> Peter L. Shinnie, *Meroë. The Capital of Cush I*, erscheint als *Meroitica 4*, Berlin 1980.

*Lit.*: Anthony J. Arkell, *A History of the Sudan*, London 1961, pass. Dows Dunham, *The Royal Cemeteries of Kush*, Vol. IV: *Royal Tombs at Meroë and Barkal*, Boston 1957. Vol. V: *The West and South Cemeteries at Meroë*, Boston 1963. Vol. III (zus. mit S. E. Chapman): *Decorated Chapels of the Meroitic Pyramids at Meroë and Barkal*, Boston 1952. John Garstang, Archibald H. Sayce und Francis L. Griffith, *Meroë. The City of the Ethiopians, being an account of a first season's excavations on the site, 1909–1910*, Oxford 1911. John Garstang, *Interim Reports*, in: *LAAA 4*, 1912, 45–71; 5, 1913, 73–83; 6, 1914, 1–21; 7, 1914–16, 1–24. Peter L. Shinnie, *Meroë. A Civilisation of the Sudan*, New York–Washington 1967, 75 ff. Fritz Hintze, *Studien zur meroitischen Chronologie und zu den Opfertafeln aus den Pyramiden von Meroe*, Berlin 1959. St. W.

**Meroe, Geschichte des Reiches von.** Das im späten 9. und frühen 8. Jh. v. Chr. im Nordsudan entstandene Reich wurde nach eigener und äg. Bezeichnung Kusch genannt (diese Benennung sollte der noch zeitweilig gebrauchten, aber zweideutigen Bezeichnung Äthiopen vorgezogen werden, die auf die klass. Autoren zurückgeht). Seine ersten Herrscher \*Kaschta u. Piye/\*Pianchi eroberten im 8. Jh. Ägypten, ihre Nachfolger regierten dort bis 656 als 25. Dyn. Nach der Vertreibung der Kuschiten aus Ägypten existierte das Reich als unabhängiger und zeitweilig politisch bedeutender sowie wirtschaftlich blühender Staat bis zur Mitte des 4. Jh. n. Chr. (genauer Ende von Kusch nicht bekannt). Nach jenen Städten, in deren Nähe der kgl. Friedhof lag, wird die Geschichte von Kusch in die beiden großen Perioden von \*Napata (656–ca. 270 v. Chr.) und \*Meroe (ca. 270 v. Chr.–max. 350 n. Chr.) eingeteilt.

Beherrscht wurde Kusch von Königen (meroit. *qore*), die nach der matrilinearen Erbfolge zur Macht kamen, seltener von Königinnen (Kandake ist als Titel Königinmutter aufzufassen, so daß deren Trägerinnen nicht in die Herrscherliste aufzunehmen sind). Sie wurden in El \*Kurru (9.–7. Jh.), \*Nuri (7.–4. Jh.), am \*Gebel Barkal (3. sowie 1. Jh. v. Chr.) und in \*Meroe (3. Jh. v. Chr. – Mitte des 4. Jh. n. Chr.) bestattet. Äg., griech. und lat. Quellen zur Geschichte von M. sind relativ spärlich, die meroitischen Texte sind noch nicht auswertbar, da die Sprache bislang

weitgehend unverständlich ist. Eine erste Herrscherliste stellte G. A. Reisner aufgrund seiner als Leiter der Harvard-Boston-Expedition durchgeführten Ausgrabungen der kgl. Nekropolen auf. Sie blieb nur wenig revidierungsbedürftig, jedoch wurden die von ihm gegebenen Regierungszahlen anhand der Pyramidengröße geschätzt, so daß hier sicher bei weiterer Forschung größere Korrekturen zu erwarten sind. Noch heute kann sich die Wissenschaft nur auf wenige Fixdaten der meroitischen Geschichte stützen. Reisner nahm zwei Nebendynastien an (3. und 1. Jh. v. Chr.), deren Herrscher am Gebel Barkal bestattet wurden. Doch ist deren Existenz sehr zweifelhaft. Vermutlich wurde im 3. Jh. der kgl. Friedhof zuerst von Nuri zum Gebel Barkal und danach unter \*Ergamenes I. (Arakakamani) nach M, verlegt. Im 1. Jh. v. Chr. befand sich aufgrund aktiver Nordpolitik der Meroiten der Friedhof zeitweilig wieder im Norden.

Die Verlegung des kgl. Friedhofes von der alten, bereits im NR von den Ägyptern am Gebel Barkal gegründeten Stadt \*Napata, die nur kurzzeitig, wenn überhaupt, Residenz von Kusch war, nach der weiter im Süden gelegenen Stadt M., wo seit der Zeit des Piye Angehörige des Königshauses bestattet wurden, durch Ergamenes I. markierte einen einschneidenden Bruch in der Entwicklung. Die politischen Vorgänge spiegeln sich in einer bei Diodor überlieferten Erzählung vom „Staatsstreich“ des Ergamenes wider, der Zeitgenosse Ptolemaios' II. gewesen sei und griechische Bildung genossen habe. Veränderungen zeigen sich in Kunst, Religion und der gesamten Kultur.

Der im 21. Jahr Ptolemaios' V. ausgebrochene Aufstand in Oberägypten, der von den Meroiten vermutlich unterstützt wurde, führten zu einer Abkühlung des Verhältnisses beider Länder. Die aktive Nordpolitik von Kusch führte im Jahre 24 v. Chr. zur Eroberung von \*Philae, wobei dort aufgestellte Statuen des Augustus als Beute weggeführt wurden (Bronzekopf des Augustus von Garstang in Meroe gefunden, jetzt British Museum). Der röm. Gegenzug unter dem Präfekten Petronius im Jahre 23 führte zur Eroberung von Napata. 21/20 v. Chr. kam es zu Friedensverhandlungen zwischen Kusch und Rom mit Augustus auf Samos. Die Grenze lag von nun an bei Hieria Sycaminos (Maharraqa), es gab jetzt diplomatische Beziehungen zu Rom (Gesandtschaften belegt). Philae als Zentrum des Isiskultes wurde von Ägyptern, Blemmyern und Meroiten (zahlreiche Graffiti) gemeinsam benutzt. Unter Nero wurden in den Jahren 62 und 66/67 2 Expeditionen „zur Erkundung der Nilquellen“, tatsächlich jedoch zur Vorbereitung eines Feldzuges gegen Kusch nach Meroe ausgesandt (Berichte von

Plinius d. Ä. u. Seneca). Da König \*Natakamani und die stets mit ihm zusammen auftretende Kandake \*Amanitore den Amuntempel vom Gebel Barkal restauriert haben, der vermutlich von Petronius zerstört wurde, wird dieser Herrscher in den Anfang des 1. Jh. n. Chr. datiert.

Aus der Spätphase des Reiches kann der in Beg. N. 28 bestattete König Teqorideamani aufgrund des demotischen Graffito Philae 416 aus dem Jahre 253 identifiziert und annähernd genau datiert werden. Über das Ende des Reiches von Kusch liegt ein Bericht des Königs Ezana von Aksum vor, der einen Feldzug nach Norden unternahm, am Nil die Noba und weiter nördlich die Roten Noba vorfand und den Titel eines Königs von Kusch annahm (letzte Erwähnung von Kusch).

Das Herrschaftsgebiet von Kusch erstreckte sich von Assuan (später von Maharraqa) bis zum 6. Katarakt (ob sich bei Sennar ein Außenposten des Reiches befand oder das Gebiet noch zu Kusch gehörte, ist bislang nicht geklärt).

Die Wirtschaft von Kusch war bestimmt durch Ackerbau (vor allem in der Butana, wo künstliche Staubecken [\*Hafire] angelegt wurden), ausgedehnte Viehzucht (Rinder, Schafe, Ziegen, später auch Kamele) und Handel mit Ägypten, Vorderasien, Abessinien sowie Südarabien (Beziehungen nach Innerafrika sind zu vermuten, jedoch noch nicht bewiesen). Eine große Rolle spielte die Eisenproduktion bei Meroe. Im übrigen ist die Kenntnis der ökonomischen und sozialen Verhältnisse von Kusch noch weitgehend unerforscht.

*Lit.:* Adams, Post-Pharaonic Nubia in the Light of Archaeology, in: JEA 50, 1964, 102–120; 51, 1965, 160–178; ders., Nubia, Corridor to Africa, London 1977; ders., Meroitic North and South, in: Meroitica 2, 1976, 11–25. 119–175; Anthony J. Arkell, A History of the ancient Sudan from the Earliest Times to 1821, London 1961; Dows Dunham, Outline of the ancient History of the Sudan V, in: Sudan Notes and Records 28, 1 ff.; Dunham und Macadam, Names and Relationships of the Royal Family of Napata, in: JEA 35, 1949, 139 ff.; Fritz Hintze, Studien zur meroitischen Chronologie und zu den Opfertafeln aus den Pyramiden von Meroe, Berlin 1959; Inge Hofmann, Studien zum meroitischen Königtum, Monographies Reine Elisabeth 2, Brüssel 1971; Katznelson, in: Drevnik 2, 1948, 180–197; Priebe, in: Africa in Antiquity I, Brooklyn 1978, 77 ff.; Peter L. Shinnie, Meroë. A Civilisation of the Sudan, New York 1967; Wenig, Bemerkungen zur Chronologie des Reiches von Meroe, in: MIO 13, 1967, 1 ff.; ders., in: Meroitica 1, 1973, 147–160.

*Bibliographien:* Africa in Antiquity. The Arts of Ancient Nubia and the Sudan II: The Catalogue, Brooklyn 1978, 333–346; Gadallah, in: Kush 11, 1963, 196–216; Michael Hainsworth, Bibliography on Nubia and Meroe (Computer outprint), Paris 1975; Richard Hill, A Bibliography of the AngloEgyptian Sudan from the Earliest Times to 1937, Oxford–London 1939; A. R. Nasri, A



Bibliography of the Sudan 1938–1958, London–Oxford 1962. St. W.

**Meroe, Kunst.** Mit dem Vordringen der Kuschiten nach Ägypten gegen 760/750 v. Chr. übernahmen ihre Herrscher aus praktisch-politischen Erwägungen ägyptische Sitten und Vorbilder, die bis hin zur Religion und Kunst reichten. Allerdings stellte die kuschitische Kunst von Anfang an aufgrund einiger ikonographischer und stilistischer Besonderheiten eine selbständige Variante der äg. Kunst dar, die in sich nicht einheitlich war (es lassen sich mindestens drei verschiedene Stilrichtungen nachweisen).

Mit der politischen Wende um 270 v. Chr. trat auch in der Kunst ein Wandel ein, der tiefgreifend genug war, daß man jetzt von einer meroit. Kunst sprechen kann. Obwohl die äg. Gestaltungsprinzipien beibehalten wurden, veränderten sich Stil, Ikonographie und z. T. auch der Inhalt. Die Erforschung der meroit. Kunst steht noch am Anfang, aber es läßt sich schon heute einiges über ihre Besonderheiten sagen. Die meroit. Kunst weist gegenüber der kuschitischen eine größere Selbständigkeit auf, sie enthält viele einheimische Elemente und wirkt „afrikanischer“. Sie mag in der Butana-Region entstanden sein, da sich dort ihre ältesten Zeugnisse finden (z. B. Große Anlage von \*Musawwarat). Der dem Gott \*Apedemak geweihte Tempel des Königs \*Arnekhamani in Musawwarat ist das erste datierte meroit. Kunstdenkmal. Insgesamt sind bislang zu wenige meroit. Kunstzeugnisse bekannt, so daß man ihre Entwicklung nur begrenzt erkennen kann. Der Grund dafür liegt weniger in künstlerischer Kreativität als in ungenügenden Ausgrabungen und in der Anfälligkeit des Materials (zumeist wurde in weichem Sandstein gearbeitet). Auch bestehen noch große Unsicherheiten hinsichtlich der Datierung.

Zu den Charakteristika der meroit. Kunst gehört u. a., daß das Repertoire (gegenüber der äg. Kunst) anscheinend begrenzt war und daß im Vergleich zur äg. und kuschitischen Kunst nur relativ wenige Werke beschriftet waren (möglicherweise waren z. B. die Plastiken bestückt und bemalt, so daß mit dem Stück auch die Beschriften verloren gingen). Weiterhin ist auffällig, daß es mehrere (mindestens fünf) stark voneinander abweichende Stilrichtungen gab. Zu Gruppe I gehören Werke in der napatanischen Tradition (vor allem Reliefs der Pyramidenkapellen), bis ins 1. Jh. n. Chr. nachweisbar. Zur Gruppe II sind sich stärker an das äg. Vorbild anlehrende Arbeiten (vor allem Reliefs von Bauten für die äg. Götter \*Amun und \*Isis) aus der Zeit des Königs \*Natakamani zu rechnen. Gruppe III umfaßt Arbeiten mit eigentlich meroit.

Charakter (3. Jh. v. Chr. bis ca. 350 n. Chr.). Grabstatuen und „Ersatzköpfe“ aus Beamten- und Priestergräbern Unternubiens (sog. Ba-Statuen), die vom 1. bis 4. Jh. n. Chr. entstanden, stellen stilistisch eine eigene Gruppe (IV) dar. Im 2. und 3. Jh. n. Chr. entstanden im Süden (\*Meroe-Stadt, \*Naga, \*Musawwarat) einige Werke mit betont hellenistisch-römischem Einfluß (Gruppe V).

Die stilistische Uneinheitlichkeit resultiert einmal aus dem augenscheinlichen Gegensatz zwischen Nord und Süd (zumindest zeitweilig) und aus der bereitwilligen Aufnahme fremder Einflüsse (Ägypten, Alexandria, vermutl. auch aus dem Nahen Osten). Damit drückt sich eine weitere Besonderheit der meroit. Kunst aus. Fremde Anregungen wurden übernommen, absorbiert und mit Eigenem zu Neuem verschmolzen. Hintze<sup>1</sup> unterscheidet dabei zwischen „Ägyptisch I“ (traditionell vorhandene äg. Elemente) und „Ägyptisch II“ (Aufnahme zeitgenössischer Elemente).

Die Graboberbauten des Königshauses und der Oberschicht waren wie in napatan. Zeit Mastabas und Pyramiden (als Vorbild dienten wohl die steilen theban. Graboberbauten des NR) mit einer Kultkapelle an der Ostseite. Die auf den Totenkult bezogenen Szenen auf deren Innenwänden stellen die umfangreichste Materialgruppe dar.

Es gab zwei große Gruppen von Sakralbauten, die sog. Einraumtempel (selten in Naos und Pronaos unterteilt, zuweilen mit Säulen im Inneren bzw. mit Säulengang), die vermutlich für einheimische Gottheiten bestimmt waren (Apedemaktempel), und die sog. Mehrraumtempel, die nach klassisch äg. Vorbild angelegt (aber wesentlich kleiner) waren und wohl auch nur für äg. Gottheiten (Amun, Isis) verwendet wurden. Besonderheiten der meroitischen Architektur sind Terrassenbauten (ältester Bau dieser Art der wohl von \*Aspelta errichtete sog. Sonnentempel von Meroe). Weiterhin sind charakteristisch Säulen in Form von Statuen, stets die Götter Sebiuameker und \*Arensnuphis darstellend (bisher nur in \*Meroe-Stadt und \*Musawwarat gefunden), Säulenbasen in Form von Tieren (\*Elefanten flankieren einen \*Löwen und umgekehrt; bisher nur in der Großen Anlage von Musawwarat entdeckt), und Architekturplatten mit drei herausragenden Tiervorderteilen bzw. den Köpfen von Gottheiten (ebenfalls nur aus Musawwarat bekannt; sog. Dreiköpfe). Sie waren über Tempeleingängen angebracht und sind möglicherweise mit der Schutzfunktion der Götter Sebiuameker und Arensnuphis für Tempel<sup>2</sup> in Zusammenhang zu bringen.

Auch in der Ikonographie finden sich viele neue Elemente (z. B. Darstellung des Königs im meroit.

Staatsornat), deren Veränderungen bisher am besten eine Entwicklung der meroit. Kunst erkennen lassen.

Der aufgrund einiger ungewöhnlicher Darstellungen (z. B. dreiköpfiger und vierarmiger Apedemak auf dem Löwentempel des Natakamani in Naga; angeblich elefantenköpfige Statue aus Wad Ban Naga<sup>3</sup>) vermutete indische Einfluß auf die Kunst von Meroe<sup>4</sup> ist durch nichts zu beweisen.

Besondere Leistungen wurden auf dem Gebiet der Kleinkunst vollbracht. Hier sind zu nennen: Holzarbeiten mit Elfenbeineinlagen aus Gräbern Unternubiens des 3. und 4. Jh., Bronzarbeiten vor allem aus kgl. Pyramiden (Gebel Barkal und Meroe), von denen viele (z. B. Lampen) hervorragende Nachahmungen hellenistisch-röm. Vorbilder sind, sowie Goldschmiedeerzeugnisse (fast ausschließlich aus Gräbern des Königshauses, darunter der berühmte, von Ferlini gefundene Goldschmuck aus der Pyr. Beg. N. 6 der Königin \*Amanishakheto) in Zellenschmelztechnik. Herausragend und singulär ist die bemalte meroit. Keramik, die meist aus Gräbern Unternubiens und kgl. Gräbern stammt und in der Hauptsache in das 1.-4. Jh. zu datieren ist. Die Existenz von Malerschulen und Künstlerpersönlichkeiten konnte unlängst nachgewiesen werden<sup>5</sup>.

<sup>1</sup> Hintze, in: *Meroitica* 5, Berlin 1979, 101-105. - <sup>2</sup> Wenig, in: *ZÄS* 101, 1974, 130-150. - <sup>3</sup> Vgl. hierzu Wenig, in: *Fs Edel*, Bamberg, 1979, 420 ff. - <sup>4</sup> Inge Hofmann, Wege und Möglichkeiten eines indischen Einflusses auf die meroitische Kultur, *Studii Instituti Anthropos* 23, St. Augustin b. Bonn 1975, stellt zu diesem Thema zahlreiche „Indizien“ zusammen, denen aber heftig widersprochen wurde, vgl. Louis V. Žabkar, *Apedemak, Lion God of Meroe*, Warminster 1975; Wenig, in: *Africa in Antiquity* II, Brooklyn 1978, 21-111; ders., in: *Fs Edel*, Bamberg 1979, 420 ff. - <sup>5</sup> Wenig, in: *Africa in Antiquity* II, Brooklyn 1978, 95-98; ders., in: *Meroitica* 5, Berlin 1979, 129-134; ders., *Meroitische Kleinkunst*, Leipzig 1979.

*Lit.*: Suzanne E. Chapman und Dows Dunham, *The Royal Cemeteries of Kush III: Decorated Chapels of the Meroitic Pyramids at Meroë and Barkal*, Boston 1952; Hintze, *Elemente der meroitischen Kultur*, in: *Meroitica* 5, Berlin 1979, 101-105; Fritz und Ursula Hintze, *Alte Kulturen im Sudan*, Leipzig 1966; Inge Hofmann, *Wege und Möglichkeiten eines indischen Einflusses auf die meroitische Kultur*, *Studii Instituti Anthropos* 23, St. Augustin b. Bonn 1975; Heinrich Schäfer, *Äg. Goldschmiedearbeiten*, *Mitteilungen aus der Äg. Sammlung* 1, Berlin 1910 (zum meroitischen Goldschmuck); Peter L. Shinnie, *Meroë. A Civilisation of the Sudan (Ancient Peoples and Places 55)*, New York-Washington 1967; Steffen Wenig, *Meroitische Kunst*, Paper pres. to Journées internat. d'études meroitiques, Paris, 10.-13. Juli 1973 (unpubl.); ders., *Arens-nuphis und Sebiu-meke*, in: *ZÄS* 101, 1974, 130-150; ders., *Die Kunst im Reich von Kusch z. Zt der 25. Dyn. und der Herrscher von Napata*,

in: *Das alte Ägypten, Propyläen Kunstgeschichte* 15 (ed. C. Vandersleyen), Berlin 1975, 400-412. 412-427, ders., *A History of the Art, Architecture and Minor Arts of Nubia-and the Northern Sudan*, in: *Africa in Antiquity* II (Catalogue), Brooklyn 1978, 21-111; ders., *Nochmals zu den Elefantengottdarstellungen in der meroitischen Kunst*, in: *Fs Edel*, Bamberg 1979, 420 ff.; ders., *Meroitic Painted Ceramics*, in: *Meroitica* 5, 1979, 129-134; ders., *Meroitische Kleinkunst*, Leipzig 1979; Louis V. Žabkar, *Apedemak. Lion God of Meroe. A Study in Egyptian-Meroitic Syncretism*, Warminster 1975. St. W.

**Meroe, Schrift und Sprache.** Das Meroitische ist die älteste existierende Schriftsprache Afrikas (nach dem Ägypt.) und wurde von der einheimischen Bevölkerung Nubiens bereits z. Zt des NR gesprochen (meroitische Lehnwörter in äg. Texten<sup>1</sup>). Bisher sind mehr als 800 Texte (u. a. Inschriften auf Stelen und Opfertafeln sowie zahlreiche Graffiti) aus dem Gebiet zwischen Assuan und Soba<sup>2</sup> gefunden worden, die im Repertoire d'Épigraphie Meroïtique (REM) gesammelt sind<sup>3</sup>. Das Meroitische ist eine „Alphabet“schrift mit 23 Zeichen (Konsonantenzeichen mit Vokalwert und Vokalen) und einem konsequent verwendeten Worttrenner. Der älteste datierte Beleg für die meroitische Schrift stammt aus der 1. Hälfte des 2. Jh. v. Chr.<sup>4</sup>, sie ist aber sicher schon im 3. Jh. entwickelt worden (zuvor wurde in Kusch das Äg. als Schriftsprache verwendet; letzter äg. Text stammt aus der Zeit des Königs \*Nastasen). Die meroitische Schrift wurde bis in das 4. Jh. n. Chr., in Unternubien vermutlich noch länger<sup>5</sup>, verwendet.

Es gibt 2 Schriftformen, die beide aus dem Äg. entwickelt wurden. Hieroglyphische Inschriften finden sich selten (meist nur kgl. Texte und Tempelinschriften), die Lesung der Zeichen ist umgekehrt zu den äg. Hieroglyphen. Wesentlich umfangreicher sind die kursiv geschriebenen Texte; die Buchstabenformen wurden aus der u. äg. Geschäftsschrift der 25. Dyn. entwickelt<sup>6</sup>. Schriftträger Stein, \*Keramik und \*Papyri<sup>7</sup>. Die meroitischen Texte sind lesbar. Ihre Entzifferung wird F. L. Griffith verdankt (s. Lit.), der den phonetischen Wert der meisten Zeichen aufgrund einiger weniger sowohl meroitisch als auch äg. geschriebener Königsnamen bestimmte. Sein Transliterationssystem ist bis auf wenige Änderungen noch heute gültig. Das Meroitische ist aber im wesentlichen bis auf einige bekannte Wörter unverständlich, obwohl der grammatische Aufbau der Sprache in den Hauptzügen bekannt ist. Es läßt sich bislang keiner der bekannten afrikanischen Sprachfamilien zuordnen; bilingue Texte fehlen. Zusammenhänge zwischen dem Meroitischen und dem Nubischen wurden vermutet (so u. a. von

	92	a			5	i
	9	e			6	h
	4	i			3	h
	/	o			3	š (s)
	///	y			///	s (se)
	0	w			3	k
	V	b			19	q
	3	p			7	t
	3	m			14	te
	3	n			4	to
	3	ñ (ne)			2	d
	w	r			.	word divider

Die hieroglyphischen und die kursiven Formen der meroitischen Schrift nach: Hintze, in: *Africa in Antiquity I*, Brooklyn 1978, 93, Abb. 67.

Lepsius, Brugsch, Krall, Schäfer und zeitweilig auch von Griffith). Der Versuch, das Meroitische den kuschitischen (hamitischen) Sprachen zuzuordnen (u. a. Lepsius, Griffith, dann Meinhof u. vor allem Zylinder), schlug fehl; diese hamito-semitische Theorie wurde von Hintze (1955) widerlegt. Neuerdings (Trigger 1964) ist vermutet worden, daß das Meroitische in die Nachbarschaft der ostsudanesischen Sprachengruppe gehört. Das Meroitische gehört zum Typus der suffigierenden agglutinierenden Sprachen, bezeichnend ist u. a. das fehlende Genus.

Neuere wichtige Arbeiten zum Meroitischen stammen u. a. von Heyler (1967), Millet (1973), Millet und Heyler (1969), Trigger (1968), Schenkel (1972), Abdalla (1973) und Priese (1971; 1973; 1977). Wesentliche Aufschlüsse haben die Arbeiten von Hintze (1959; 1963; 1973) geliefert. In seiner jüngsten Arbeit (1979) ist die strukturanalytische Methode konsequent angewendet.

<sup>1</sup> Priese, in: *MIO* 14, 1968, 165–191. – <sup>2</sup> Francis Ll. Griffith, *Meroitic Inscriptions I*, in: J. W. Crowfoot und Francis Ll. Griffith, *The Island of Meroe and Meroitic Inscriptions I: Sôba to Dangêl*, London 1911, 43–89; Francis Ll. Griffith, *Meroitic Inscriptions II: Napata to Philae and Miscellaneous*, London 1912. – <sup>3</sup> Jean Lelant und André Heyler, *Préliminaires à un Répertoire d'Épigraphie Meroïtique*. *Meroitic Newsletter* 1, 9–18; 2, 10–17; 3, 2–12, 1968–70. – <sup>4</sup> Hieroglyphische Inschrift der Königin Shanakdakhete im Tempel F von

Naga, s. Fritz Hintze, *Studien zur meroitischen Chronologie und zu den Opfertafeln aus den Pyramiden von Meroe*, Berlin 1959. – <sup>5</sup> Trigger, in: *Meroitica* 1, Berlin 1973, 243–272. – <sup>6</sup> Priese, in: *Meroitica* 1, Berlin 1973, 273–306. – <sup>7</sup> Plumley, in: *JEA* 53, 1967, 4, Tf. 3.

*Lit.*: A. M. Abdalla, in: *Meroitic Newsletter* 13, Paris 1973, 21–30; Francis Ll. Griffith, *Meroitic Inscriptions*, in: D. Randall MacIver und Charles L. Woolley, *Areika*, Philadelphia 1909, 43–54; Francis Ll. Griffith, *Karanôg. The Meroitic Inscriptions of Shablûl and Karanôg*, Philadelphia 1911; ders., *The Inscriptions from Meroë*, in: John Garstang et al., *Meroë. The City of the Ethiopians*, Oxford 1911, 57–87; ders., *Meroitic Inscriptions I*, in: J. W. Crowfoot und Francis Ll. Griffith, *The Island of Meroe and Meroitic Inscriptions I: Sôba to Dangêl*, London 1911, 43–89; ders., *Meroitic Inscriptions II: Napata to Philae and Miscellaneous*, London 1912; ders., in: *JEA* 3, 1916, 22–30; ders., *Meroitic Funerary Inscriptions from Faras, Nubia*, in: *Rec. d'études ég.*, Fs Champollion, Paris 1922, 565–600; Heyler, in: *Comptes rendus du Groupe Linguistique d'Études Chamito-Sémitiques* 11, Paris 1966–67, 105–134; Hintze, *Die sprachliche Stellung des Meroitischen*, in: *Afrikanistische Studien*, VIO Nr. 26, Berlin 1955, 355–372; ders., *Studien zur meroitischen Chronologie und zu den Opfertafeln aus den Pyramiden von Meroe*, Berlin 1959; ders., *Die Struktur der Deskriptionssätze in den meroitischen Totentexten*, in: *MIO* 9, 1963, 1–29; ders., *Some Problems of Meroitic Philology*, in: *Meroitica* 1, 1973, 321–336; ders., *Beiträge zur meroitischen Grammatik*, in: *Meroitica* 3, 1979 (mit umfangreicher Bibliographie); Millet, *The Kharmadoye Inscription*, in: *Meroitic Newsletter*

13, 1973, 31–49; Millet und Heyler, A note on the particle *be-s*, in: Meroitic Newsletter 2, 1969, 2–9; Priese, in: Zeitschr. Humboldt-Univ., Ges.-Sprachw. Reihe Nr. XX, Berlin 1971, 275–286; ders., Zur Entstehung der meroitischen Schrift, in: Meroitica 1, 1973, 273–306; ders., Nōtīzēn zu den meroitischen Totentexten II, in: Meroe. Istoriija kul'tury, jazyk drevnego Sūdānā, Moskva 1977; Schenkel, Versuch einer Bestimmung der Tenspusbildung des Meroitischen, in: Meroitic Newsletter 11, 1972, 1–16; Trigger, Meroitic and Eastern Sudanic: A linguistic Relationship?, in: Kush 12, 1964, 188–194; ders., Meroitic Language Studies: Strategies and Goals, in: Meroitica 1, 1973, 243–272; ders., Two notes on Meroitic Grammar, in: Meroitic Newsletter 1, 1968, 4–8. St. W.

**Mer-pe-bia** s. Adj-ib

**Mer-werf** s. Gurob

**Mescheich** (المشاح, Karte 3g); Dorf am ö. Nilufer gegenüber von Girga im ehem. 8. o. äg. \*Gau gelegen<sup>1</sup>, bekannt durch zahlreiche Funde<sup>2</sup>, u. a. eine Kapelle mit Bronzen des heiligen Lepidotosfisches, der dort verehrten Göttin \*Mehit heilig war (\*Fische, religiöse)<sup>3</sup>. M. wurde daher mit dem griech. Λεπιδωτών πόλις identifiziert, das vielleicht mit dem äg. *bhdt-jbtt* gleichzusetzen ist<sup>4</sup>.

<sup>1</sup> Heute Nag' el-Mescheich genannt. – <sup>2</sup> Die Funde reichen vom AR bis in die SpZt, u. a. Fragmente mit Namen Amenophis' III., Ramses' II. und Merenptahs aus einem Tempel, der \*Onuris und Mehit geweiht war, s. RÄRG, 192. Neben zahlreichen Stelen ist das Felsgrab des Hohenpriesters des Rē Inihermesi (*Jnj-br-msj*) der wichtigste Fund in M., dazu s. Kees, in: ZÄS 73, 1937, 77 ff.; ders., in: ZÄS 75, 1939, 85 f.; cf. auch Mohamed I. Moursi, Die Hohenpriester des Sonnengottes, MÄS 26, 1972, 107–108 mit Literatur. – <sup>3</sup> Gamer-Wallert, Fische und Fischkulte, 97; dies., in: LÄ II, 231. – <sup>4</sup> Hermann Kees, Horus und Seth II, MVAeG 29, 1924, 72–73; ders., in: ZÄS 73, 1937, 78–79; AEO II, 36\*–37\*; RÄRG, 88 und Montet, Géographie II, 101–102.

Lit.: PM V, 28–29; AEO II, 36\*–37\*.

F. G.

**Mesechenet** (*Mshnt*), eine Göttin mit dem Zeichen des Uterus einer Kuh auf dem Kopf, tritt als Personifizierung der Geburtsstätte selbst ausschließlich im Zusammenhang mit der göttlichen bzw. königlichen Geburt schicksalbestimmend auf (Pap. Westcar IX, 21–XI, 19; Deir el-Bahari). So kann sie zusammen mit \*Schai und \*Renenet auch im Totengericht wirken. Die Tendenz zur Systematisierung in der griech.-röm. Zt formt sie in vierfacher Ausprägung ihrer selbst (\*Zahlen-symbolik) mit erweiterter Bedeutung zu *mshnt-urt* (\*Tefnut), *mshnt-ṣt* (\*Nut), *mshnt-nfrt* (\*Isis) und *mshnt-nmht* (\*Nephthys).

Lit.: Maria-Theresia Derchain-Urtel, Synkretismus in äg. Ikonographie, GOF IV, 8, 1979, 23 ff. M.-Th. D.-U.

**Mesehti** *bštj-ṣ* und \*Prophetenvorsteher des \*Upuaut in \*Assiut am Ende der 11. oder am Anfang der 12. Dyn.<sup>1</sup> Zur archäologischen Hinterlassenschaft vgl. PM IV, 265; hervorhebenswert die beiden Särge CG 28118 und 28119 (CT: S 1 C, S 2 C), die zu den am reichsten mit Sargtexten beschrifteten Särgen gehören<sup>2</sup>.

<sup>1</sup> Zur Datierung aufgrund der Texte vgl. Wolfgang Schenkel, Frühmittelägyptische Studien, Bonn 1962, 117–118. – <sup>2</sup> Eine Auflistung aller „Spells“ der Sargtexte auf den beiden Särgen findet sich bei Christa Müller, Index zur Anordnung religiöser Texte auf Särgen, 101–112, in: Opuscula discipulorum. Herrn Prof. Dr. Siegfried Schott zum 65. Geburtstag, Band 2 (maschinschr. Ms.). Vgl. jetzt Leonard H. Lesko, Index of the Spells on Eg. MK Coffins and related Documents, Berkeley 1979, 77–81. R. Gr.

**Mesektet** s. Sonnenbarke

**Mesen.** En tant que nom commun, *msn*, dérivé peut-être du verbe *msn*, „tresser, filer“, désigne une bourriche tressée, et, sans doute, le flotteur attaché à la corde du harpon<sup>1</sup>; en tout cas, le dérivé *msnw* s'applique à ceux qui participent à la chasse à l'hippopotame (cf. \*Nilpferd), et est pourvu d'un déterminatif qui a entraîné la traduction „harponneur“<sup>2</sup>: „tu harponnes l'hippopotame dans le lac de *bj*, chaque dieu étant ton *msnw*“<sup>3</sup>. \*Horus, le maître de M., ou Horus *msnw* est une forme divine sans point d'attache précis *a priori*, mais susceptible de recevoir un culte partout où de vastes marais favorisaient la chasse à l'hippopotame, donc, avant tout, en Basse Egypte<sup>4</sup>. De fait, un mythe étimologique narre les exploits des *msnw* d'Horus dans l'ouest, l'est, et la partie centrale de la Basse Egypte, et explique ainsi l'existence de M. de l'ouest, de M. de l'est, et d'un Horus maître de M. dans la partie centrale<sup>5</sup>. M. de l'ouest pourrait être \*Bouto, dans la mesure où un titre, attesté au début de l'Ancien Empire, lie à cette ville un culte d'Horus maître de M. ou Horus *msnw*<sup>6</sup>. M. de l'est représente vraisemblablement \*Silé où s'est développé le plus célèbre des cultes de ce dieu, sans doute parce que la mise à mort de l'hippopotame, symbole des êtres hostiles, permettait, dans une région marécageuse et occupant une position stratégique dans la lutte avec les peuplades du nord-est sémitique, une adéquation entre la tradition rituelle et la réalité historique. C'est à la VIe dynastie que remonte la plus ancienne attestation de M. qui puisse être rapportée à Silé, dans le titre d'Horus de *Bhdt*<sup>7</sup>. Le culte ne devait pas être extrêmement ancien puisque la monographie géographique de la Chapelle blanche ne mentionne pas M. En fait, c'est à partir de la XVIIIe dynastie que se multiplient les docu-

ments associant M. à Silé<sup>8</sup>. Horus, maître de M. y est représenté comme un lion préservant l'Égypte des agressions asiatiques<sup>9</sup>.

Le complexe mythico-cultuel d'Horus maître de M. fut adapté au culte d'Horus d'Edfou (\*Tell Edfu) à une époque indéterminée. Ainsi, le mythe d'Horus (\*Horusmythe) distingue, dans les représentations, deux personnages principaux, Horus de *Bhdt* et Horus maître de M., qui parallèlement s'acharnent sur l'hippopotame, forme de \*Seth<sup>10</sup>. Du coup, Edfou fut désigné aussi par M., ou par M. du sud<sup>11</sup>, quand on voulait souligner ses affinités avec M. du nord, c'est-à-dire Silé. Plus encore, M. est le nom d'une chapelle sise à côté du sanctuaire du temple d'Edfou, et où étaient conservées plusieurs statues divines et les deux lances sacrées d'Horus (\*Horusspeer)<sup>12</sup>.

<sup>1</sup> Alliot, dans: *Mél. Mar.*, 297, et id., *Le culte d'Horus à Edfou au temps des Ptolémées*, BdE 20, Kairo 1954, II, 702, n. 1; 713, n. 3; 744, n. 2. — <sup>2</sup> Dans un titre de l'époque thinite, l'image archaïque du *msn* semble alterner avec celle du harpon, Helck, *Beamtentitel*, 33, n. 34. — <sup>3</sup> CT I, 259 b-c. On a voulu voir le mot *msn* comme légende d'une statue du roi chassant l'hippopotame sur une empreinte de la 1<sup>re</sup> dynastie: Petrie, RT II, pl. 7, 8, cf. Sethe, dans: ZÄS 57, 1922, 138; Kaplony, *Inschriften II*, 1142, fig. 364; mais la lecture est contestée par Godron, dans: ASAE 54, 1954, 197-8. — <sup>4</sup> Torgny Sève-Söderbergh, *On Egyptian Representations of Hippopotamus Hunting as a Religious Motive*, *Horae Söderblomianae III*, Uppsala 1953, 17; Kees, dans: *Fs Rosellini II*, 143-52. — <sup>5</sup> Edfou VI, 125, 2-126, 7; cf. aussi Edfou VI, 9, 3. Éliminer la malencontreuse identification de Gauthier, DG II, 60 avec *N'rf*. — <sup>6</sup> Helck, o.c., 123; Kees, dans: ZÄS 64, 1929, 102; Gutbub, dans: *Kémi 17*, 1964, 38. — <sup>7</sup> Firth-Gunn, *Teti Pyramid Cemeteries I*, 91; Kees, *Götterglaube*, 213, n. 1, et 415, n. 1. Pour l'association avec *Bhdt*, voir Gardiner, dans: *JEA 30*, 1943, 26, n. 1. Edfou VIII, 1, 3, associe M. de l'est et *Zmi-bhdt*. — <sup>8</sup> De Cénival, dans: *RdE 17*, 1965, 16; Hayes, dans: *JNES 10*, 1951, 159; Sauneron, dans: *Bulletin de la Société d'Etudes Historiques et Géographiques de l'Isthme de Suez 5*, 1953-1954, 56; PM IV, 6. — <sup>9</sup> Edfou VII, 102, 1-3. — <sup>10</sup> Etienne Drioton, *Le texte dramatique d'Edfou*, CASAE 11, Kairo 1948, 6. — <sup>11</sup> Edfou VI, 16, 13; 75, 7; 91, 8-9. — <sup>12</sup> Alliot, o.c. I, 312 sq.; Fairman, dans: *BRL 37*, 1954, 170; pour les mythes d'origine du M., voir Eve A.E. Reymond, *The mythical Origin of the Egyptian Temple*, Manchester 1969, 41.

*Lit.*: Hermann Kees, *Horus und Seth als Götterpaar I*, Leipzig 1923, 79-82; Gutbub, dans: *Kémi 17*, 1964, 35-60. P. V.

Messer. Aus der Vorgeschichte halten sich Feuersteinmesser in Äg. bis ins MR hinein, wenn auch bereits seit der 1. Dyn. daneben Kupfermesser auftreten. Folgende Typen lassen sich aufführen<sup>1</sup>:

#### A. Feuerstein:

1. Messer mit gebogenem breitem Rücken, um mit dem Zeigefinger zusätzlich Druck ausüben zu können, mit leicht gekrümmter Spitze. Diese können auch einen selbständig gearbeiteten Messergriff aus Nilpferdzahn erhalten, der meist Tierreihungen zeigt, was vielleicht auf Jagdmesser hinweist<sup>2</sup> (\*Gebel el-Araq) (Abb. 1).
2. Ab 1. Dyn. erscheinen längliche Messer mit geschwungener Schneide und Rücken (Abb. 2), deren Griff oft mit Schnüren umwickelt ist; sie erhalten bald einen für drei Finger reichenden Griff (Abb. 3)<sup>3</sup>.
3. Daneben gibt es symmetrisch aufgebaute, blattförmige Messer<sup>4</sup> (Abb. 4).
4. Im AR bis ins MR werden auf Darstellungen, bes. bei Schlachtungsszenen Messer abgebildet mit geradem Rücken, gebogener Schneide und angesetztem kleinen Griff (Abb. 5).
5. Am Ende des AR wird das Messer langgestreckt, wobei der Griff kaum noch abgesetzt ist (Abb. 6).
6. Im MR gehen geschwungene Schneide und Griff fast unmerklich ineinander über; der Griff ist mit Pflanzenfasern umwickelt und hat am Ende eine Verdickung<sup>5</sup> (Abb. 7).

#### B. Metallmesser

7. Diese sind in der Thiniten-Zeit langgestreckt, symmetrisch aufgebaut und mit zwei Schneiden versehen; mit einem Dorn sind sie in den Holzgriff eingefügt<sup>6</sup> (Abb. 8).
8. Diese Form setzt sich ins NR fort, wobei der Griff mit dem eigentlichen Messer zusammen hergestellt ist (Abb. 9).
9. Zum Schlachten benutzte man kurze M. mit geradem Rücken, Spitze und herabgezogenem Griff (Abb. 10).
10. Seit der 1. ZwZt erhalten die M. eine geschwungene Form eines liegenden S, wobei die Spitze nach oben weist und der häufig gesondert gearbeitete Griff nach unten (Abb. 11).
11. Im NR treten einschneidige Metall-M. mit geradem Rücken, geschwungener Schneide und geradem Griff auf (Abb. 12).
12. Seit der Amarna-Zt findet sich ein blattförmiges M. mit einem beilartigen Fortsatz auf dem Rücken (Abb. 13).

Das Feuerstein-M. hat in seinem Typ 3 die übliche Hieroglyphe für „Messer“ abgegeben (Gardiner, EG, signlist T 30), das Material (äg. *ds*) wurde aber auch zur häufigsten Bezeichnung für „Messer“. Der dazugehörige „Wetzstein“, d.h. ein aus Holz oder Horn bestehender Stab, mit dem man



Abb. 1



Abb. 2



Abb. 3



Abb. 4



Abb. 5

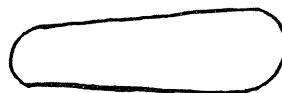

Abb. 6



Abb. 7



Abb. 8

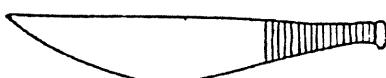

Abb. 9

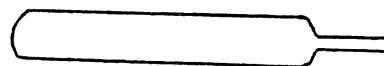

Abb. 10

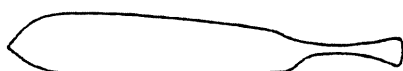

Abb. 11

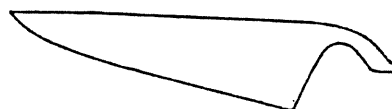

Abb. 12



Abb. 13

Steinstückchen abdrückte, wurde als Hieroglyphe (Gardiner, T 31.33) zum Wortzeichen „*sšm*“. Ein M. mit umwickeltem Griff bildet die Hieroglyphe Gardiner T 34 mit Lesung *nm* und bezeichnet in der Hauptsache das Schlachtmesser. Die meisten sonstigen Bezeichnungen für das M. sind Ableitungen verschiedener Verben für „schneiden“: *dmt*, *šct*, *hsqt*, *hsbt* oder Tabuworte wie *njkt*, das „Strafende“. *zft*, *zft* könnte allerdings ein Primärwort sein wegen سيف, bedeutet aber mehr das Schwert als das Messer (ξίφος)?; auch das seltene *mʒz* ist ein altes Wort für M.: „*mʒz* auf den

beiden Armen des Thot aus Feuerstein, der aus Seth gekommen ist“ (Pyr. 1999).

Neben Feuerstein und Metall benutzte man auch Schilfmesser, so der Arzt (*dw*, *dw<sup>c8</sup>*) (\*Instrumente, mediz.); Bata kastriert sich im Pap. D'Orbiney mit einem Schilfmesser.

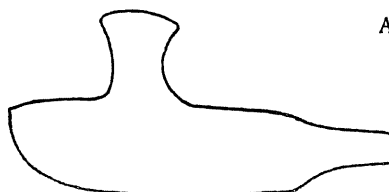
Auch das Zeichen des 22. o.äg. Gaus ist wegen des Namens *mdnjt* (von *dn* „abschneiden“) „Schneidewerkzeug“ eine Art M. – ob Muschelschale (Gardiner, L 6)?

Das M. ist die übliche Waffe in der Hand von Dämonen, so auch des \*Bes, der \*Thoeris, der Fres-

serin im Totengericht oder bei Türhütern der Unterwelt. Auch die Mondsichel ist ein M. in der Hand des Thot, mit dem er gegen die Feinde des Osiris vorgeht: „Wetze dein Messer, Thot, das scharf schneidende, das die Köpfe abtrennt und die Herzen herauschneidet“ (Pyr. 962)<sup>9</sup>.

<sup>1</sup> Hierzu vgl. Arne Eggebrecht, Schlachtungsgebräuche im Alten Äg. und ihre Wiedergabe im Flachbild bis zum Ende des MR, Diss. München 1973, 111–123. – <sup>2</sup> Vandier, Manuel I, 539ff. – <sup>3</sup> Ohne Griff vgl. z. B. Petrie, Tombs of the Courtiers, Tf. 5 Nr. 1; Emery, Hor-Aha, 66; Petrie, Abydos I, Tf. 16. 17; mit Griff: Petrie, Abydos I, Tf. 18. 19; Quibell, Archaic Objects, Nr. 11981; Karl Kromer, Siedlungsfunde aus dem AR in Giseh, Wien 1978, 29 Abb. 11. Exceptionell ist der Beleg mit Goldbeleg des Handgriffs und Namen des Königs Djer: Needler, in: JEA 42, 1956, 41ff., Tf. 3. – <sup>4</sup> Emery, Hemaka, 18, Abb. 5 Nr. 8. – <sup>5</sup> Die Herstellung wird dargestellt in Beni Hasan III, Tf. 8. – <sup>6</sup> Emery, Great Tombs I, 24, Abb. 17; manchmal mit kleinen Zähnen an einer Schneide: ebda, 31 Abb. 18, Kromer, a.a.O., 38ff., Tf. 11, die dann als „Sägen“ bezeichnet werden. – <sup>7</sup> Vgl. Helck, in: JARCE 6, 1967, 143: Kupfer-zft als Belohnung für Nomaden. – <sup>8</sup> Wb V, 550, 1–2; 552, 1–5. – <sup>9</sup> Kees, ZÄS 60, 1925, 1ff. W.H.

Messersee. In Texten des NR und der SpZt belegtes Toponym, das mit dem Ideogramm von einem („Messersee“) oder zwei Messern („Zweimessersee“) geschrieben wird und dessen Messer-Ideogramm vor allem in den späten Texten durch die Flamme ersetzt wird („Flammensee“)<sup>1</sup>, weil Messer und Flamme ähnlich vernichtende Wirkung haben<sup>2</sup>. Das fast immer ideogramatisch geschriebene Wort ist *mr/š nb̄(wj)* zu lesen<sup>3</sup> und bezeichnet höchstwahrscheinlich denselben Ort, der in den religiösen Texten des AR und MR unter dem Namen „gewundener Wasserlauf“ (*mr/š nb̄*)<sup>4</sup> bzw. „See des Vernichtens“ (*mr/š (n) h̄/htm*)<sup>5</sup> begegnet.

Der M. ist drei verschiedenen Bereichen zuzuordnen<sup>6</sup>, einem kosmischen Bereich als ein am Himmel lokalisiertes Gewässer, das die Sonnenbarke während ihrer Tagfahrt passiert, einem mythischen Bereich als Urgewässer der hermupolitischen \*Kosmogonie, und schließlich einem kultischen Bereich als mythologisierte Bezeichnung von Örtlichkeiten auf Erden.

Der kosmische Aspekt des am Himmel lokalisierten M. ist wohl der bedeutendste. Der M. am Himmel, auf der Fahrstrecke der Sonnenbarke liegend, ist sowohl wegen der in ihm hausenden gefährlichen Wesen, z. B. den 77 Eseln<sup>7</sup> und den rebellischen Schlangen<sup>8</sup>, aber auch wegen seiner Untiefen gefürchtet. Zwar werden die im M. lebenden gefährlichen Wesen durch die tatkräftige Hilfe der in der Sonnenbarke mitreisenden Götter

überwunden<sup>9</sup>, doch bleibt die durch die Sandbank drohende Gefahr eines Sonnenstillstandes während der gesamten Überfahrt über den M. bestehen. Dank günstiger Winde gelingt es jedoch immer wieder aufs neue, die Sandbank zu umfahren<sup>10</sup>, die vielleicht identisch ist mit der Sandbank des Apophis<sup>11</sup>. Dies geschieht während der 6.–9. Tagstunde<sup>12</sup>.

Im Bereich des Mythos spielt der M. als Geburtsort des Sonnengottes eine Rolle<sup>13</sup>. Nach der hermupolitischen Version der Weltentstehungssage habe sich der Sonnengott beim „ersten Mal“ im M. gezeigt. Im M. sei er auf dem Rücken der Erde<sup>14</sup>, d. h. auf der Flammeninsel<sup>15</sup>, erschienen und habe von dort aus die Schöpfung eingeleitet. Aufgrund der Bedeutung des M. für die hermupolitische Kosmogonie wird der Heilige See von Hermopolis gelegentlich als M. bezeichnet<sup>16</sup>. Doch begegnet dieser Name auch als Bezeichnung für die Nekropole von \*Hermopolis<sup>17</sup>. Ähnlich wie das Toponym \*Flammeninsel kann darüber hinaus der M. ganz allgemein das Totenreich bezeichnen<sup>18</sup>.

<sup>1</sup> Zu den verschiedenen Schreibungen: Altenmüller, in: ZÄS 92, 1966, 86–88, 93–95. – <sup>2</sup> Ebd., 93f. – <sup>3</sup> Ebd., 86ff.; Stewart, in: JEA 53, 1967, 37f. 164. – <sup>4</sup> Pyr., Übers. II, 44. – <sup>5</sup> Pyr. 1228c; Pyr., Übers. V, 127. 129; Altenmüller, in: ZÄS 92, 1966, 92. – <sup>6</sup> Assmann, Liturg. Lieder, 271f. – <sup>7</sup> pBerlin 3027, vs. 6.5 = Mutter und Kind, 52. – <sup>8</sup> Tb (Lepsius) 71. 12; Daressy, in: RecTrav 23, 1901, 5 = Assmann, a.a.O., 150 mit weiteren unveröffentlichten Stellen. – <sup>9</sup> Assmann, a.a.O., 157. – <sup>10</sup> Urk. VI, 97. 123; pBremner-Rhind, 32, 12; Norman de Garis Davies, The Temple of Hibis in El Khargeh Oasis III, PMMA 17, 1953, Tf. 33, 13–14. – <sup>11</sup> Assmann, a.a.O., 295ff. – <sup>12</sup> Piankoff, Livre du Jour et de la Nuit, 16f. Im Amduat erscheint eine „Sandbank des *nb̄-hr*“, die in der 7. Nachtstunde lokalisiert wird: Hornung, Amduat I, 124. 127; II, 132. 134. 139. – <sup>13</sup> Davies, Temple of Hibis III, Tf. 32, 24; 33, 22–23; Kees, in: ZÄS 78, 1942, 46f.; Roeder, Hermopolis, 36–37. 169–171; Sauneron, Esna V, 144(m); Altenmüller, in: ZÄS 92, 1966, 89f. – <sup>14</sup> Davies, a.a.O., Tf. 32, 24. – <sup>15</sup> Vgl. Kees, in: ZÄS 78, 1942, 49ff.; Grieshammer, in: LÄ II, 258f. s. v. \*Flammeninsel. – <sup>16</sup> Gustave Lefebvre, Tombeau de Petosiris II, Kairo 1924, 53; Roeder, Hermopolis, 36–27, 169–171. – <sup>17</sup> BM Stelae VIII, 48, Tf. 39, 16; Tb (Naville) 169, 25. – <sup>18</sup> Wolf, in: ZÄS 64, 1929, 31–32; Hayes, Scepter II, 273 Abb. 167, 1. H.A.

Messing ist eine Legierung aus \*Kupfer und \*Zink, von gelber Farbe und mit einem niedrigerem Schmelzpunkt (800 °C) als reines Kupfer. In Äg. gibt es in geringem Umfang natürliche Erzvorkommen, die Kupfer und Zink enthalten, jedoch ist der Zinkanteil zu gering, um durch Schmelzen daraus M. herzustellen. M. ist nicht vor röm. Zt in Äg. belegt.

Lit.: Lucas, *Materials* 4, 223 f.; Robert J. Forbes, *Studies in Ancient Technology* VIII, Leiden 1971, 268 ff.; Harris, *Minerals*, 65. R.D.

Meßschnur. Bei der \*Feldvermessung wurde in der Art eines Bandmaßes ein Strick (*nwh*<sup>1</sup>) benutzt, der durch Markierungen (Knoten?) in Maßeinheiten unterteilt war<sup>2</sup>. Eine Standardlänge scheint 100 Ellen gewesen zu sein<sup>3</sup>. Beim Meßvorgang wird, nach der Gehrichtung der Meßkommission in den Darstellungen zu schließen<sup>4</sup>, das freie Strickende von einem „Strickhalter“ (*šzp nwh*<sup>5</sup>) festgehalten, und der Strick von einem vorwärts gehenden „Strickspanner“ (*dwn nwh*<sup>5</sup>) von der Rolle abgewickelt. Reservestricke werden über der Schulter getragen<sup>6</sup>. An der Rolle kann ein \*Widderkopf mit Uräus angebracht sein<sup>7</sup>, der Amun-Re als den „Patron“ der Feldvermessung darstellt<sup>8</sup>. – Zusammenstellung der Belege s. v. \*Feldvermessung, Anm. 4 und 6. – Nicht der Vermessung, sondern der Festlegung der Baufluchten zwischen bereits durch Pfähle markierten Endpunkten scheint das „Strickspannen“ (*pđ šs*) bei den \*Gründungszeremonien gedient zu haben.

<sup>1</sup> Wb II, 223, 11–13; s. auch unten Anm. 5. – <sup>2</sup> Wresz., *Atlas* I, 232 A. – <sup>3</sup> Darauf läßt der Umstand schließen, daß das alte Längenmaß von 100 Ellen, *ht*, seit dem NR, wohl wegen der Mißverständlichkeit des einfachen Wortes *ht*, präzisiert wird als (Meß-)Strick-*ht* (*ht-nj-nwh*). Zu *ht-nj-nwh* s. Wb II, 223, 13; Wolhart Westendorf, *Koptisches Handwörterbuch*, Heidelberg 1965/77, 301 s. v. ⲛⲉ ⲛⲓⲟⲩ; Jaroslav Černý, *Coptic Etymological Dictionary*, Cambridge 1976, s. v. ⲛⲉ ⲛⲓⲟⲩ. – <sup>4</sup> Z. B. Wresz., *Atlas* I, 232 A. – <sup>5</sup> pHarageh 3 (Smither, in: *JEA* 27, 1941, Tf. 9). – <sup>6</sup> Z. B. Wresz., *Atlas* I, 232 A. – <sup>7</sup> Z. B. Davies, *Tombs of Two Officials*, Tf. 10; Torgny Säve-Söderbergh, *Four Eighteenth Dynasty Tombs*, Oxford 1957, Tf. 42; Vandier, *Manuel III*, Tf. 164, 1.3.6 (hierzu Text S. 476 f.). – <sup>8</sup> Erhart Graefe, in: *CdE* 48, Nr. 95, 1973, 36–46. W.Sch.

Mestasytmis s. Ohrenstelen

Metall, -arbeiter, -bearbeitung. A. Neben den Werkstoffen \*Holz und \*Stein hat das M. stets seine spezifische funktionale Bedeutung gehabt. Die Edelmetalle \*Gold (\*Goldgewinnung), \*Silber, \*Elektrum, deren Reinheit und Farbe variieren können, fanden vielfältige Verwendung als \*Schmuck (\*Amulett), \*Gefäße, \*Spiegel, \*Statu(ett)en und Statuenteile, als Beschläge an Bauteilen bzw. Verkleidung (\*Goldverkleidung) an Türen und \*Obelisken. Die unedlen M. \*Bronze, \*Eisen, \*Kupfer, \*Blei wurden ebenfalls dafür verwendet, darüber hinaus aber vorwiegend als \*Waffen- und Werkzeugklingen, \*Türflügel, Rohre (Drainage).

B. Die Metallarbeiter üben die verschiedenen Tätigkeiten, die für die Bearbeitung notwendig sind, um aus dem Rohstoff M. ein Produkt anzufertigen, im Rahmen der Arbeitsteilung aus, wie dies aus zahlreichen Darstellungen zu entnehmen ist. Ihre Bezeichnung lautet im AR generell „Erz-“ bzw. „Metallarbeiter“; sie wird geschrieben mit der Hieroglyphe eines oder mehrerer (? , zwei?) zusammengestellter Schmelztiegel mit der Lesung *bd(t)j* – unabhängig davon, welches M. (Gold, Silber, Kupfer) sie bearbeiten. Nur vereinzelt kommt als nähere Bestimmung *nbw* „Gold“ hinzu, also „M.arbeiter des Goldes“. Seit dem MR ist eine eigene Bezeichnung für den \*Goldarbeiter (*hmuw nbw, nbj*) belegt. Daneben erscheint weiterhin die generelle Bezeichnung für „Erzarbeiter“, dessen Lesung nicht gesichert ist<sup>1</sup>, möglicherweise aber weiterhin *bd(t)j(w)* gelautet haben könnte. Eine spezielle Bezeichnung hat der Arbeiter, welcher mit dem Stichel die M.oberfläche dekoriert: *šj bsnt*. Die erhaltenen Gegenstände in den Museen zeigen die vollendete Beherrschung des M. und seiner Techniken durch die M.arbeiter.

C. Metallbearbeitung. Erhaltene Gegenstände wie Darstellungen aus den Gräbern informieren detailliert über die M.bearbeitung und Verzierungstechniken: Abwiegen und Verteilung des Rohstoffs (Gold, Silber, Elektrum, Kupfer); Schmelzen (*nbtj*) in Tiegeln, indem Arbeiter mit Blasrohren (seit dem NR auch mit \*Blasebälgen) die \*Holzkohle auf die erforderliche Temperatur bringen; das flüssige M. wird in eine flache Schale gegossen und nach dem Erkalten zu dünnem Blech geschlagen (*sqr*); durch Schmieden und Treiben wird das gewünschte Produkt (Schmuck, Klingen; Gefäße über Treibamboß) hergestellt. Anschließend kann eine Ornamentierung der Oberfläche durch Punze, Stichel und Meißel vorgenommen werden. Bei der Gießtechnik, in der das M. in flüssigem Zustand verarbeitet wird, gibt es vier verschiedene Arten: das M. wird in eine offene Form gegossen (z. B. Beil- und Meißelklingen, Lanzen- und Pfeilspitzen), das Wachs ausschmelzverfahren (z. B. Figuren), der Vollguß (z. B. Türflügel) und der Hohlguß. – Um getrennt hergestellte M.teile miteinander zu verbinden, sind zwei Verfahrensweisen belegt: die Teile wurden mit Nägeln zusammengeheftet, die durch intensives Reiben unsichtbar wurden; oder durch das \*Löten mit dem Hartlot. – Um einen Gegenstand aus Holz, Stein oder unedlem M. zu vergolden, gibt es drei Möglichkeiten: Plattieren, Blattvergoldung und Feuervergoldung. Zur Oberflächenverzierung von M.gegenständen, im besonderen von Schmuck, wurden verschiedene Techniken angewendet (\*Goldschmiedarbeiten): \*Gravierien, Ziselieren, Punzen, Tauschieren, Niello (Gruben-



schmelztechnik), Gruben- und Zelleneinlagen mit farbigen Steinen (Cloisonné), \*Granulation.

<sup>1</sup> Wb I, 438; AEO I, 67.

Lit.: Harris, Minerals, 32–68. – Lucas, Materials<sup>4</sup>, Kap. XI. – Hans Kayser, Ägypt. Kunsthandwerk, Braunschweig 1969, 155 ff. – Rosemarie Drenkhahn, Die Handwerker und ihre Tätigkeiten im Alten Äg., ÄA 31, Wiesbaden, 1976, 18–42. R.D.

Metaphorik s. Bildliche Ausdrücke

Metelites s. Gau, 7. u. äg.

Meteor. Le phénomène de la chute des météorites n'apparaît dans les textes égyptiens que très exceptionnellement. En fait, la plupart des documents invoqués en ce sens ne décrivent, presque sûrement, que la décharge de la foudre: aussi bien les décrets amuletiques, qui font allusion à "une étoile qui tombe du ciel et mutile les gens"<sup>1</sup>, que le fameux conte du Naufragé, où les enfants du Serpent, maître de l'île merveilleuse, périssent foudroyés par un astre<sup>2</sup>. Ce ne sont d'ailleurs là que des oeuvres d'imagination. Un seul document, semble-t-il, décrit à coup sûr une météorite effectivement observée. Alors que l'armée de Thoutmosis III guerroyait en Nubie, une nuit, au moment de la relève de la garde, un astre fila du sud au nord, effrayant tout le monde<sup>3</sup>. Ces très rares exemples montrent que les Égyptiens confondaient l'éclair et la traînée lumineuse de la météorite, d'une part, et les effets de la décharge électrique de la foudre au niveau du sol, d'autre part<sup>4</sup>. Cette polyvalence est présente dans le mot *sšd* qui sert à désigner, dès au moins le Moyen Empire<sup>5</sup>, l'ensemble de ces phénomènes. *Sšd* est une "étoile" éclatante qui traverse le ciel à grande vitesse<sup>6</sup>, mais sa nature redoutable et dévastatrice, qui fait que le roi combattant sur son char lui est fréquemment comparé<sup>7</sup>, décrit les effets de la foudre.

Les Égyptiens ont également utilisé le fer météoritique<sup>8</sup>, mais il est à peu près certain qu'ils n'ont pas établi de lien entre ce métal et les météorites elles-mêmes<sup>9</sup>.

<sup>1</sup> pHier. BM (Edwards) II, pl. I, 14–16; IX, 22–23. L'éditeur, *ibid.* I, 2 n. 11 pense qu'il s'agit là d'une météorite. Mais l'effet destructeur est ici celui de la foudre. Voir n. suivante. – <sup>2</sup> Blackman, MES, 45, 7–8. Le premier éditeur de ce texte, Golénischeff, dans: RecTrav 28, 1906, 101–102 a compris ce passage comme décrivant la chute d'une météorite. Il a été suivi en cela par tous les traducteurs depuis. Cette interprétation est probablement inexacte. Comme dans le cas précédent, pour produire l'effet décrit, la météorite aurait dû être de taille considérable: aussi loin que remontent les observations dans ce domaine, il est pratiquement sans exemple qu'un

tel objet soit tombé sur un lieu habité et ait occasionné des victimes. En revanche, la foudre frappant des êtres humains est, en termes statistiques, incomparablement plus fréquente. Voir *infra* n. 4. – <sup>3</sup> Urk. IV, 1238, 10–13. On a parfois voulu voir ici la description d'une comète: Georges Posener, Serge Sauneron et Jean Yoyotte, Dictionnaire de la civilisation égyptienne, Paris 1959, 30 c. Cela est également impossible. La soudaineté du phénomène et l'observation d'un mouvement très apparent correspondent exactement à une météorite. L'éclat d'une comète, quant à lui, croît et décroît durant des semaines; le déplacement de ce corps sur la voûte céleste en l'espace d'une nuit n'est guère appréciable pour un oeil non exercé. On laissera provisoirement en dehors de notre documentation le dieu *Zuntw* "qui traverse le ciel neuf fois la nuit" et qui, selon Sethe, Pyr., Übers. V, 150–151, désignerait une "étoile filante" (Sternschnuppe). – <sup>4</sup> Cet effet de décharge a parfois reçu le nom d'électrométéore. Le coup de foudre peut être suivi par la formation d'une boule de feu qui explose à son tour. Cela évoque, en effet, "une étoile qui tombe". On remarque donc que les Égyptiens n'établissaient pas de relation entre ces phénomènes et le roulement du tonnerre, c'est à dire entre les manifestations visibles et les manifestations audibles. Les très grandes différences de vitesse de propagation de l'éclair et du son qui dissocient, en apparence, dans le temps, ces phénomènes, en sont naturellement la cause. – <sup>5</sup> Dans les Textes des Sarcophages; voir Faulkner, dans: JEA 54, 1968, 41 et 59, 1973, 219. Mais peut-être déjà Pyr. 889 d et Faulkner, Pyr., 156 et n. 4. Pour la traduction de *sšd* par "météore" ou "éclair", selon les contextes, voir Wainwright, dans: JEA 18, 1932, 8 n. 7 et 162 n. 6; Edgerton et Wilson, Historical Records, SAOC 12, 49–50; Erik Hornung, Das Buch der Anbetung des Re im Westen II, AH 3, 130 n. 310. – <sup>6</sup> Voir les références de la n. précédente, ainsi que les connotations du verbe *sšd* appliqué à une étoile (*sbj*): Ricardo A. Caminos, The Chronicle of Prince Osorkon, AnOr 37, 81–82. Le verbe décrit à la fois l'aspect fulgurant de l'étoile et son mouvement rapide et ascendant. Ce dernier détail pourrait faire douter que l'on ait affaire à un météore. Toutefois, les météores jaillissent dans le ciel à partir d'un point, le radiant, et, selon la position de celui-ci, il n'est pas rare en effet que l'on ait l'illusion d'une traînée lumineuse qui monte. – <sup>7</sup> Du moins au Nouvel Empire. Voir les exemples réunis par Edgerton et Wilson, *o. c.*; Wolfgang Decker, Die physische Leistung Pharaos, Diss. Köln 1971, 99; Urk. IV, 1229, 20. – <sup>8</sup> Lucas, Materials<sup>4</sup>, 237–240. – <sup>9</sup> Encore que le ciel ait généralement été conçu comme étant en métal (Erhardt Graefe, Untersuchungen zur Wortfamilie *bjj*, Diss. Köln 1971, chap. III et IV) et que certains instruments, rituellement fabriqués en hématite, aient reçu le nom de *sbj* "étoile" (*ibid.*, 32–33), indiquant par là que l'on pensait les astres constitués de cette matière. D.M.

Methyer s. Mehet-weret

Metjen (*Mtn*), Beamter in der Übergangszeit von der 3. zur 4. Dyn.<sup>1</sup>, hat in seinem Grab in \*Saq-gara Inschriften hinterlassen<sup>2</sup>, die in der Form von

\*Titelreihen und Auszügen aus \*Akten (äußere Form) eine Art \*Biographie des M. entstehen lassen<sup>3</sup>.

Metjens Familie stammt aus Oberägypten. Sein Vater *Inpw(t)-m-nh*, wohl im 17. o.äg. Gau geboren, war einer der leitenden Beamten der Lebensmittelverwaltung und des \*Schatzhauses in den u.äg. Gauen 4 und 6. Nach dessen Pensionierung bestätigte ein königliches \*Dekret Metjen als Amtsnachfolger und sprach ihm als Einkommen die Lebensmittellieferungen aus dem \*Amtsvermögen in der Form einer *grgt-Mtn*<sup>4</sup> zu. Vom Vater erbte M. auch ein \*Totenpriesteramt im 16. u.äg. Gau mit Einkünften von 4 Aruren \*Ackerland im Ort *Bj-sšhw*<sup>5</sup>. Seine Mutter *Nbs-Njt* scheint im 6. o.äg. Gau beheimatet gewesen zu sein, denn sie besitzt dort Felder, von denen sie 50 Aruren als *hrt*-Besitz mittels \*Imet-per-(Urkunde) an M. gab<sup>6</sup>. Für diese 50 Aruren kauft er sich später im 2., 4. und 6. u.äg. Gau 200 Aruren Feld von *nswtjw*<sup>7</sup>.

Metjens eigene Beamtenlaufbahn führt ihn als Leiter der Wildhüter, Leiter der *štjw* und Inspektor der Speiserverwaltung in den Westteil des 4. u.äg. Gaus nach *Hwt-jhjt* (später Zentrum des 3. u.äg. Gaus)<sup>8</sup>. Dort wird ihm auch sein eigener Wohnsitz gegründet: ein Anwesen von 200 × 200 Ellen Größe (11 000 qm), bestehend aus \*Haus und \*Gartenland mit einem \*Teich, 330 qm \*Weingarten und \*Feigenbäumen<sup>9</sup>. Dazu gehören als Amtsbesitz die Dörfer des Gutes *Wr-sšhw*<sup>10</sup>. Mit dem Kauf von 200 Aruren Feld (s.o.) liegt dann schließlich Metjens gesamter \*Besitz (Amtsvermögen und Privatbesitz) in den u.äg. Gauen 2, 4 und 6, denn auch seine mit den \*Totenstiftungen der Könige \*Huni und \*Snofru verbundenen Ämter und Einkünfte gehören in den 2. u.äg. Gau<sup>11</sup>. Die einzige Ausnahme bleiben die durch \*Totenpriester-Vertrag geschützten Aruren im 16. u.äg. Gau<sup>12</sup>.

Der in den Aktenauszügen aufgezählte Grundbesitz von 220 Aruren (60,3 ha)<sup>13</sup> würde schon allein ausreichen, Metjen als wohlhabenden Beamten einzustufen, so wie es auch seinen \*Rangtiteln entspricht<sup>14</sup>. Hinzu kommen aber dann noch die nur schwer kalkulierbaren Lieferungen aus den Dörfern seines Amtsvermögens und dem \*Ka-Haus der \*Königsmutter \*Nimaathap (*Nj-m-št-Hpj*)<sup>15</sup>.

Metjens \*Totenversorgung wird aus seiner *grgt-Mtn* und aus dem Ka-Haus der *Nj-m-št-Hpj* (s.o.) geliefert<sup>16</sup>.

<sup>1</sup> Goedicke, in: MDAIK 21, 1966, 1 ff. – <sup>2</sup> LD II, 3–7. 120; Urk. I, 1–7; Goedicke, in: MDAIK 21, 1966, 1 ff. – <sup>3</sup> Karin Gödecke, Die Inschriften des Meten, AA 29, 1976; weitere Lit. s. dort 14 ff. – <sup>4</sup> Op. cit., 12 ff. (Akte IV). – <sup>5</sup> Op. cit., 11 ff. (Akte III). – <sup>6</sup> Op. cit., 11 ff. (Akte

I). – <sup>7</sup> Op. cit., 12 ff. (Akte IV, erster Teil). – <sup>8</sup> Op. cit., 8 ff. 81 ff. – <sup>9</sup> Op. cit., 12. 212 ff. 364. – <sup>10</sup> Op. cit., 8. 307 ff. 324. – <sup>11</sup> Op. cit., 8. 11 (Akte II). 93. – <sup>12</sup> Op. cit., 191 ff. (weitere Lit. u. Diskussion; s. bes. Edel, in: ZÄS 92, 1966, 97 ff.). – <sup>13</sup> Op. cit., 351 ff. 363. – <sup>14</sup> Op. cit., 72 ff. 366 ff. – <sup>15</sup> Op. cit., 12 ff. (Akte IV, 1. Teil). 363. – <sup>16</sup> Op. cit., 40 Anm. 54. 77. 128 Anm. 51. 365. 416 Anm. 217. K. B. G.

Metrik ist die Kunst des Zählens, und zwar der Akzente. Das Ägyptische hat einen expiratorischen Akzent (nicht, wie das Griechische, einen musikalischen), zählt also in der M. die Hebungen.

Frühere Versuche, die äg. M. zurückzugewinnen<sup>1</sup>, scheiterten an der mangelnden Unterscheidung zwischen Wort- und Satzakkent bzw. an der Vernachlässigung von letzterem. Den Durchbruch hat Fecht erzielt, indem er nicht Wörter, sondern Kola zugrunde legte: „Darunter versteht man diejenigen sinntragenden Teile des Sprachstroms, die durch tatsächliche (oder erwartete) Zäsuren voneinander getrennt sind.“<sup>2</sup> Jedes solches Kolon trägt einen Akzent und bildet seiner Natur nach eine Sinneinheit (die nicht ein syntaktischer Satz sein muß, vielmehr auch ein Satzteil sein kann). Durch eingehende Untersuchungen über Wortakkent und Enttonungen bei Wortzusammenfügungen<sup>3</sup> gelangt Fecht zu einer Reihe von Regeln dafür, wo ein solcher Satzakkent zu suchen ist, woraus sich dann die Abtrennung von Kola ergibt<sup>4</sup>. Diese je einen Akzent tragenden Kola mit beliebig vielen Senkungen sind die einfachen Bausteine, aus denen sich die z. T. höchst komplizierten Dichtungen Ägyptens aufbauen. Die nächsthöhere Einheit nennt Fecht „Vers“. Er stellt eine „relative Sinneinheit“ dar und besteht gewöhnlich aus 2 oder 3 „Hebungen“ (also Kola mit je einem Akzent), ausnahmsweise aus einer, ganz selten aus vier. Zwei oder drei Verse bilden eine Versgruppe; die nächste Einheit, aus mehreren Versgruppen bestehend, nennt Fecht Strophe, höhere Einheiten bei längeren Texten dann „Gesänge“, „Kapitel“, „Teile“. Fecht gelangt bei seinen Analysen zu sehr komplizierten Gebilden, teils zentrierender, teils addierender, teils alternierender Art.

Für das Alte Reich bis in die Erste ZwZt gelten nach Fecht andere „Regeln“ für die Gewinnung der Kola, doch haben die von ihm genauer beschriebenen und in Listen erfaßten Regeln Geltung vom MR bis zum Ende der hieroglyphischen Texte. Für das Koptische liegen die Verhältnisse recht kompliziert, weil eine dem expiratorischen Akzent gegenläufige Tendenz in der Sprache Platz greift – offenbar hat die raffende Enttonungstendenz der älteren Sprachperioden zu nicht mehr eindeutigen Gebilden geführt.

Für so gut wie alle äg. Texte einschließlich magischer Texte, Inschriften jeder Art und Briefe nimmt Fecht metrische Gliederung an. „Tatsächlich verbleibt nur recht wenig an nichtgeformten Texten.“<sup>5</sup>

Obligat bei der M. sind nicht nur selbstverständlich die Kola, sondern auch die nächsthöheren Einheiten, die nicht mehr auf Sprechheiten, sondern auf Sinneinheiten beruhen: „Der Vers und seine Staffellung zu höheren Einheiten sowie die auf allen Stufen gültigen Entsprechungen zwischen dem formalen Aufbau und dem Aufbau des Auszusagenden sind obligatorisch“<sup>6</sup>.

Gegen diese Theorie sind Einwände erhoben worden. Schenkel<sup>7</sup> bestätigt die Brauchbarkeit dieser analytischen Methode, möchte jedoch alles, was einer höheren Einheit als dem Kolon angehört, nicht mehr M. nennen, da es sich jetzt um nach dem Sinn gewonnene, nicht mehr sprachlich definierte, also nicht mehr durch Maß und Zahl gewonnene Größen handelt. Hier liegt eine Metabasis zur Stilistik vor. „Sollte diese Beurteilung der die „M.“ konstituierenden Elemente zutreffen, so läge die Bedeutung der Theorie der „M.“ im expliziten Nachweis der durch den Satzakzent bedingten Sprechgruppen (Makrokola = Fechts „Verse“) als konstituierende Elemente der semantischen Textstruktur. Das wäre freilich etwas anderes als M. im eigentlichen Sinn“<sup>8</sup>.

Grundsätzlichere Einwände hat M. Lichtheim vorgebracht<sup>9</sup>. Sie erkennt zwar die Kola als mögliche Einheiten an (geht dabei allerdings nicht von der Phonetik, sondern von der Bedeutung aus und nennt sie dementsprechend „units of meanings“), legt aber allen höheren Einheiten ausschließlich inhaltliche Kriterien zugrunde, vor allem den Parallelismus membrorum in all seinen Variationen. Sie stellt fest, daß in der altorientalischen und noch mittelalterlichen Poesie das Metrum ausnahmslos auf dem Satzbau gründet, daß also weder Zerlegung eines Satzes in zwei „Verse“ (L. nennt sie „line“) noch ein enjambement möglich sind. Fecht aber kommt ohne solche Annahmen nicht aus. Lichtheim will weiterhin zwischen Poesie und Prosa unterschieden wissen, während Fecht diese Differenz „einebne“.

Zu diesen Einwänden hat sich Fecht bisher nicht geäußert<sup>10</sup>.

<sup>1</sup> Literatur bei Fecht, in: ZÄS 91, 1964, 12–15. – <sup>2</sup> Fecht, in: MDAIK 19, 1963, 55. – <sup>3</sup> Fecht, Wortakzent. – <sup>4</sup> Die vollständigste Liste bei Fecht, Literarische Zeugnisse zur „Persönlichen Frömmigkeit“, AHAW 1965.1, 30–38. – <sup>5</sup> Fecht, in: ZÄS 91, 1964, 30. – <sup>6</sup> Fecht, Literarische Zeugnisse, 15. – <sup>7</sup> Schenkel, in: MDAIK 28, 1972, 103–107. – <sup>8</sup> A.a.O., 106. – <sup>9</sup> Miriam Lichtheim, in: JARCE 9, 1971–72, 103–110. – <sup>10</sup> Vgl. aber Fecht, in: ZÄS 105, 1978, 15 Anm. 10.

Lit.: Fecht, in: MDAIK 19, 1963, 54–96; ders., in: ZÄS 91, 1964, 11–63; ders., in: ZÄS 92, 1965, 10–32; ders., Literarische Zeugnisse zur „Persönlichen Frömmigkeit“ in Äg., AHAW 1965.1, 13–38. Zusammenfassende Darstellung der Position von Fecht bei Munro, in: OLZ 63, 1968, 117–125 und bei Fecht, in: HdO I. 1.2<sup>2</sup>, 1970, 19–51. H.B.

**Metternichstele.** Eines der wichtigsten Denkmäler der spätäg. Magie. Die oben abgerundete Stele steht auf einer Basis. Das Material ist ein dunkler grau-grüner Stein, wahrscheinlich Grauwacke<sup>1</sup>. Statue und Basis wurden aus einem Stück herausgearbeitet.

Aufgrund der Kartuschen des Nektanebos II. (*Nbt-Hr-Hbjt*) läßt sich die M. in die Periode 360–342 datieren. In Z. 87–88 wird über die Herstellung berichtet. Danach wurde der Text im „Haus des \*Osiris-\*Mnevis“, also in einem Tempel oder einem Grab, von einem Priester oder einer Priesterin<sup>2</sup> gefunden und erneuert. Derartige legendäre Beglaubigungsgeschichten sind in der religiösen Literatur geläufig, doch ist angesichts des klar u. äg. Gepräges der Texte<sup>3</sup> nicht unwahrscheinlich, daß die Stele tatsächlich in einem Tempel des Mnevis in \*Heliopolis aufgestellt wurde und ihre Texte wenigstens teilweise von einer dortigen magischen Stele oder Statue abgeschrieben wurden.

Die M. gehört zu der Gattung der \*Horusstelen, stellt jedoch eine beträchtliche Erweiterung sowohl im Textgut als auch im Bildmaterial dar. Vorder- und Rückseite sowie die Seitenflächen und die Basis sind mit magischen Texten und Bildern überzogen. Das Hauptbild der Vorderseite zeigt das wohlbekannte Bild des Horuskinde auf den \*Krokodilen; neben ihm stehen \*Isis, die Beschützerin ihres Sohnes, und \*Thot, dem in den Texten eine wichtige Rolle zukommt. Am oberen Teil der Vorderseite wird auch der solare Charakter des Denkmals stark hervorgehoben: In der Sonnenscheibe sitzt ein Gott mit vier Widerköpfen, der hier \*Re-Harachte genannt wird. Die Elemente, \*Luft, Erde und Wasser werden symbolisch angedeutet (Das *k3*-Zeichen steht hier anscheinend für die Arme des \*Schu). Der Sonnengott wird von Nektanebos II. und acht Pavianen angebetet. An der Rückseite wird die Hauptstelle von einem pantheistischen Gott mit \*Bes-Kopf eingenommen. Die kosmische Symbolik erscheint hier in der Form des rechten und linken Udjatauges; eine Reihe von Flammenhieroglyphen stellt den feurigen Aether um den Gott dar. Der Gott steht auf einem ovalen Rahmen, der Bilder von gefährlichen Tieren in sich einschließt. Auch in den meisten übrigen Szenen der Bilderreihen machen verschiedene Götter \*Schlangen, \*Skorpione und \*Krokodile unschädlich. Obwohl das

zentrale Thema klar zum Ausdruck gebracht wird, sind zahlreiche Szenen in Einzelheiten schwer zu deuten. Beachtung verdient die Szene in Reihe XXI. an der linken Seite, wo eine Schlange mit Füßen und Armen einer pantheistischen Gottheit die Sonnenscheibe reicht<sup>4</sup>. Eine Analogie dazu ist unlängst aus Pap. Brooklyn 47.218.156 bekannt geworden. Dort wird das Kind in der Sonnenscheibe \*Atum genannt<sup>5</sup>. Manche Bilder erscheinen auch auf anderen, kleinen Horusstelen, bei einigen hat man das Gefühl, daß sie möglicherweise auch eine kryptographische Bedeutung haben. Dies läßt sich jedoch zur Zeit nicht beweisen. Es gibt nur wenige Szenen, die zu den Texten direkte Beziehungen aufweisen, z.B. Reihe XIV, XXXVIII: Isis mit dem Horuskind im Sumpf; XXXVII: die sieben Skorpione der Isis.

Bei der Zitierung der Texte wurde aus praktischen Gründen auch in der modernen Literatur die Zeileneinteilung von Golenischeff beibehalten. Aus dem Inhalt stellt sich jedoch die folgende Reihung als richtige heraus: Z. 1–37 (Vorderseite), Z. 167–251 (Basis), Z. 89–125 (linke Seite), Z. 126–162 (rechte Seite), Z. 38–88 (Rückseite)<sup>6</sup>. Die Inschriften sind Sprüche zum Schutz gegen Tiere, Beschwörungen des Giftes und Heilzauber. Der erste Spruch richtet sich gegen \*Apophis. Die irdischen Gefahren können also nur nach dem Sieg über den Feind des Re erfolgreich abgewehrt werden. Zwei Sprüche wurden aus den kleineren Horusstelen übernommen (Z. 38 ff., Z. 103 ff.). Der Leidende bzw. Gefährdete ist meist der Horusknabe, aber auch eine \*Katze, die Tochter des Re, tritt in dieser Rolle auf (Z. 9 ff., Z. 167). In Z. 167 wird sie \*Bastet genannt.

Zwei Sprüche wurden auf hohem literarischem Niveau novellistisch herausgearbeitet. Die Geschichte von den sieben Skorpionen der Isis (Z. 48 ff.) benutzt das aus der Weltliteratur bekannte Motiv der Obdach suchenden Gottheit, die hier von der reichen Frau zurückgewiesen, von der armen jedoch aufgenommen wird. Die heilende Kraft der Isis wird durch ihre Herrschaft über die Skorpione noch verstärkt, was sicher mit ihrer auch sonst belegten Skorpionennatur im Zusammenhang steht<sup>7</sup>. In dem anderen novellistischen Teil (Z. 168 ff.) wird die Heilung des gebissenen Horusknaben durch Thot erzählt. Dieser mythische Präzedenzfall liegt dem ganzen Denkmal als Hauptmotiv zugrunde.

Im Spruch XI (Z. 128) wird der Patient unter anderen Gottheiten mit Mnevis identifiziert, womit die Hoffnung auf die Hilfe des Mnevis, die in der abschließenden<sup>8</sup> Aufstellungsgeschichte ausgesprochen wird, schon antizipiert ist.

Die M. ist im Besitz des Metropolitan Museums. Sie wurde am Anfang des letzten Jh. in Alexan-

drien in einem Franziskanerkloster gefunden und im J. 1828 von Mohammed Ali dem Prinzen Klemens Metternich, dem Kanzler Österreichs, geschenkt. Später befand sie sich im Schloß der Familie Metternich in Königswarth (Böhmen).

<sup>1</sup> Scott, in: BMMA 9, 1951, 217. – <sup>2</sup> Sander-Hansen, Metternichstele 48 f. Der Text ist durch Fehlschreibungen der Suffixe unklar geworden. – <sup>3</sup> Scott, a.a.O., 216. – <sup>4</sup> Scott, a.a.O., 210. – <sup>5</sup> Serge Sauneron, Le papyrus magique illustré de Brooklyn, New York 1970, fig. 3. Vgl. auch fig. 2. – <sup>6</sup> Sander-Hansen, a.a.O., 9. – <sup>7</sup> RÄRG, 723. – <sup>8</sup> Vgl. Sander-Hansen, a.a.O., 9.

Lit.: Vladimir Golenischeff, Die Metternichstele, Leipzig 1877; Scott, in: BMMA 9, 1951, 201 ff.; Sander-Hansen, Metternichstele (mit älterer Literatur). L.K.

**Miam**s. Aniba

**Miebis**s. Adj-ib

**Migdol** aeg. *mktr*<sup>1</sup>, *mkdr*<sup>2</sup>, Kopt. ΜΟΓΤΩΛ, Semitisches Lehnwort, hebräisch: מגדל Turm, Zitadelle.

Ein mehrstöckiges Gebäude auf breiten Grundmauern, einen Raum umfassend, dessen Eingang durch vorspringende Mauerteile geschützt wird. Treppen ermöglichen Zugang zu den oberen Gebäudeteilen. In Kanaan sind M. befestigte Tempel. Das ergibt sich aus Ausgrabungsergebnissen (z.B. \*Megiddo) und aus der Biblischen Erzählung, z.B. Ende des Kapitels 9 im Richter-buche. Der M. von \*Sichem, außerhalb der Stadt gelegen, beherbergte das Heiligtum des El-Berith (Gott des Bundes). Solche M. waren Befestigungen an strategisch wichtigen Punkten, andere M. waren innerhalb größerer Städte: z.B. im selben Kapitel des Richterbuches in der Stadt Thebez. In äg. Darstellungen erscheinen beide Lagen: In einem Relief \*Sethos' I. kämpfen \*Schasu in einem M.<sup>3</sup>, in der \*Qadeschschlacht sind M. innerhalb der Stadtmauern dargestellt<sup>4</sup>. Die Äg. selbst verwandten diesen Bautypus zur \*Grenzsicherung, z.B. am Übergang eines Kanals<sup>5</sup> und zum Schutz von Brunnen<sup>6</sup>. Der fremde Kultureinfluß wird durchsichtig durch die Übernahme des semitischen Begriffs M. – Eine Reihe von äg. Ortsnamen sind mit M. zusammengesetzt, einige Orte werden kurz M. genannt, sowohl M. in Äg. als M. (\*Magdola) in Kanaan.

In \*Medinet Habu ist ein M. Teil des Tempels Ramses' III.<sup>7</sup> Das „Hohe Tor“ ist eine Amon gewidmete Erinnerung an die Eroberung von M.-Anlagen in Asien.

<sup>1</sup> Max Burchardt, Die altkanaanäischen Fremdworte und Eigennamen im Ägyptischen II, Leipzig 1909, 28,

(528). (530. - <sup>2</sup> AFO II, 214\* (450). - <sup>3</sup> Wresz., Atlas II, 41. - <sup>4</sup> Wresz., Atlas II, 83. - <sup>5</sup> Wresz., Atlas II, 34. - <sup>6</sup> Wresz., Atlas II, 43. - <sup>7</sup> Wresz., Atlas II, 160. R.G.

**Migräne.** Unter den "Krankheiten im Bereich des Kopfes (Grundriß der Medizin V, 59 ff.) befindet sich ein Rezept gegen Schmerzen in „der Hälfte des Kopfes“ (*gs-tp*<sup>1</sup>) sowie weitere gegen die „Hälfte des Kopfes“ bzw. „Hälfte der Schläfe“ (*gs-m*<sup>2</sup>) genannten Kopfschmerzen<sup>2</sup>. Die Behandlung erfolgt durch Umschläge, Einreibungen (dabei der Schädel eines Welses als „Sympathie-Mittel“) und Zaubersprüche. Die altäg. Bezeichnung führt über griech. Hemikrania zu unserem Terminus.

<sup>1</sup> pEbers Nr. 250 (47, 14-15). - <sup>2</sup> pBeatty V Rs 4, 1 ff.

Lit.: Hermann Grapow, Grundriß der Medizin III, 39. W. W.

**Mikal.** erwähnt auf Stele eines Maurers Amonemope (*Jmm-m-jpt*) aus der palästinensischen Stadt \*Besan<sup>1</sup> aus ramessidischer Zt, also wohl dortiger Stadtgott. Nach zypriotischen Belegen des Namens *Ršp-mkl* ist M. wohl Beiname des Pest- und Heilgottes \*Reschef<sup>2</sup>. Er wird mit Hörnerkronen dargestellt, an der Bänder befestigt sind. Die gleiche Gestalt soll nach Drioton<sup>3</sup> in einer späten kryptographischen Inschrift aus \*Medinet Habu den Lautwert „m“ darstellen (aus *Mkl*), was auf Kenntnis dieses Gottes in äg. Gelehrtenkreisen hinweist. Hingegen ist die auch vorgeschlagene Nennung des M. in einem Personennamen in Äg.<sup>4</sup> sicher unrichtig gelesen.

<sup>1</sup> ANEP 487. - <sup>2</sup> Vgl. Rainer Stadelmann, Syrisch-palästinensische Gottheiten in Äg., PA 5, Leiden 1967, 52. - <sup>3</sup> Drioton, in: ASAE 40, 1940, 337. - <sup>4</sup> L. Habachi, in: JEA 37, 1951, 19: *mklpfrj*. W. H.

**Miket.** Göttin des Gebiets des 1. Katarakt, eng mit \*Chnum verbunden und mit ihm neben \*Satis und \*Anukis genannt; belegt auf \*Elephantine (Heqaib-Heiligtum, MR-Statue, Pfeiler eines Tempels des \*Amasis), \*Schel (Felsinschrift \*Thutmosis III.), im Tempel von \*Beit el-Wali, im südlichen Tempel von \*Buhen und in der Grotte des \*Haremheb bei \*Gebel es-Silsila.

Lit.: Labib Habachi, in: MDAIK 24, 1969, 177 ff.

W. H.

**Milch(wirtschaft).** M. (*jrtt*, *hdt*, *hdtw*<sup>1</sup>) wird als Alltagsgetränk im Vergleich zum \*Bier verhältnismäßig selten erwähnt<sup>2</sup>. Frischm. scheint vor allem Kleinkindern vorbehalten gewesen zu sein<sup>3</sup>; \*Sauermilch (*smj*) spielte an Stelle von \*Käse in der Ernährung eine gewisse Rolle. Bei den Beduinen war eine Art Joghurt (*laban*) verbreitet<sup>4</sup>; die

Weiterverarbeitung zu Butter war wohl unbekannt<sup>5</sup>. Als \*Heilmittel wendet man Mutterm., die M. von \*Rindern, \*Eseln, Kleinvieh (\*Schaf, \*Ziege) sowie den M.saft<sup>6</sup> der \*Sykomore mit verschiedenen Zutaten innerlich und äußerlich an<sup>7</sup>. Vom AR an finden sich Darstellungen des Melkens, das zumeist im Freien von Männern vorgenommen wurde und bei dem man der Kuh die Beine fesselte<sup>8</sup>; die M.produktion äg. Kühe wird wohl gering gewesen sein<sup>9</sup>.

Häufig wird M. als Totenspeise in der Opferliste und Opferformel genannt. Der Reinigung dient das Ausgießen von M. vor dem Sargschlitten<sup>10</sup> und der Wunsch des Toten nach der „weißen M. der \*Hesatkuh“<sup>11</sup>. In griech. Zeit werden gelegentlich Tiere in M. ertränkt und dadurch vergötlicht<sup>12</sup>. Das Libationswasser wird als M. der \*Isis verklärt<sup>13</sup> und soll den Toten in den Zustand eines Kindes versetzen, d.h. „verjüngen“. Dem König wird durch das \*Säugen durch Göttinnen Gotteskindschaft und der Anspruch auf Königtum vermittelt: Von der M. der Isis lebt nicht nur das neugeborene Königskind und der neugekrönte Herrscher, sondern auch der als Osiris wiedergeborene König<sup>14</sup>. Neben den himmlischen Kühen (\*Hesat, \*Sechat-Hor, \*Meherweret und Ihet), den Ammen des \*Horus, die als Ressortgottheiten fungieren, gibt es eine eigene Personifikation (\*Iat)<sup>15</sup>. Für den Tempelkult ist M. sowohl als Opfer (\*Milchopfer) als auch für den Ritus des \*Löschens der Fackeln in M. von Bedeutung<sup>16</sup>. In der Metaphorik (\*Bildliche Ausdrücke) erscheint sie als Bild für Reinheit und Annehmlichkeit<sup>17</sup>.

<sup>1</sup> Ricardo A. Caminos, A Tale of Woe, Oxford 1977, 17 (I, 10). - <sup>2</sup> Helek, Materialien, 844; pD'Orbiney I, 6; nach der Tagewählerei war am 25. Tag des 1. Monats *prt* der M.genuß verboten, s. Bakir, Calendar, 32, Tf. XXII, 10. - <sup>3</sup> Z. B. Tb(Naville) II, 284, Kap. 125, Z. 17. - <sup>4</sup> Henry George Fischer, Varia, Egyptian Studies I, New York 1976, 97 ff. - <sup>5</sup> Lucas, Materials<sup>2</sup>, 330. - <sup>6</sup> Zur milchigen Flüssigkeit des Lattichs s. Keimer, in: ZÄS 59, 1924, 143. - <sup>7</sup> Grundriß der Medizin VI, 52 ff.; im Mythos heilt Hathor mit Gazellenm. die verwundeten Augen des Horus, s. Horus und Seth X, 7 ff. Ob sie zu kosmetischen Zwecken benutzt wurde, wie einige Melkszenen neben solchen der Schönheitspflege auf Frauensärgen des MR aus Deir el-Bahari andeuten könnten, ist fraglich. - <sup>8</sup> Wafik Ghoneim, Die ökonomische Bedeutung des Rindes im alten Ägypten, Habelts Dissertationsdrucke, Reihe Ägyptologie, H. 3, Bonn 1977, 217 ff.; Klebs, Reliefs I, 63; II, 90; III, 69; Vandier, Manuel V, 70 ff.; Waltraud Guglielmi, Reden, Rufe und Lieder auf altägyptischen Darstellungen der Landwirtschaft, Viehzucht, des Fisch- und Vogelfangs vom Mittleren Reich bis zur Spätzeit, TÄB I, Bonn 1973, 98, 106, 108, 118. - <sup>9</sup> Joachim Boessneck, Die Haustiere in Altägypten, Veröffentlichungen der Zoologischen Staatssammlung München, München 1953, 12. - <sup>10</sup> Barta, Opferformel, 92. - <sup>11</sup> A.a.O., 46, 58. - <sup>12</sup> Morenz, in: ZÄS 84, 1959,

141. – <sup>13</sup> Münster, Isis, 65 ff. – <sup>14</sup> Daumas, Mammisis, 204 f.; Leclant, Sur un contrepoids de Menat au nom de Taharqa: allaitement et apparition royale, in: Mém. Mar., 251 ff. – <sup>15</sup> Daumas, Mammisis, 461 ff.; Brunner, Geburt des Gottkönigs, 132 ff., 144. – <sup>16</sup> Helck, Materialien, 843 f.; Schott, in: ZÄS 43, 1937, 1 ff. – <sup>17</sup> Grapow, Bildl. Ausdrücke, 80 f.; Firchow, in: ZÄS 79, 1954, 92 (Bekenchons I.); Ricardo A. Caminos, The Chronicle of Prince Osorkon, AnOr 37, Rom 1958, 23; Admonitions 11, 3.

Lit.: Lefebvre, in: RdE 12, 1960, 59 ff.; Leclant, in: JNES 10, 1951, 123 ff.; William J. Darby, Paul Ghalioungui, Louis Grivetti, Food: The Gift of Osiris II, London–New York–San Francisco 1977, 760 ff. W. G.

**Milchbruder, -schwester**, äg. *sn n mnʿj, snt n mnʿj*, Titel, bezeichnet einen gesellschaftlichen Status und eine verwandtschaftliche Beziehung, die durch die \*Ernährung, d. h. das Stillen, und die \*Erziehung eines königl. \*Kindes und ihres eigenen durch die Amme entsteht. Das Medium \*Milch, als lebendige und bindende Kraft und somit als Kraft- und Lebensträger, und das intime Verhältnis, von derselben Mutterbrust getrunken zu haben, sind die Ursachen für eine Milchbrüderschaft, die vielleicht vergleichbar ist mit der Blutsbrüderschaft. Das Wesentliche dieser künstlichen Verwandtschaft liegt darin, daß man handelt, als ob die Milchbrüder richtige Geschwister wären; daraus resultiert wohl auch eine gleichartige \*Erziehung und wohl im begrenzten Rahmen gleiche Rechte und Pflichten. Das intime Verhältnis seit der Kindheit bringt es vermutlich mit sich, daß ein unmittelbares Freundschafts- und Vertrauensverhältnis zwischen Milchgeschwistern entstehen kann, das dazu führen kann, daß Milchbrüder/-schwester oft hohe Stellungen am Hof erlangen konnten.

Der Glaube an die enge Verbindung zwischen Nährkind und Amme und durch die Ammenmilch führt dazu, daß sich der \*König darstellen läßt, wie ihn eine Göttin stillt, um damit als ihr Sohn gelten zu können.

Lit.: Helck, Militärführer, 66 ff.; Brunner, Erziehung, 24 f. R. Sch.

#### Milchgott s. Iat

Milchopfer sind vom AR an<sup>1</sup> bis in griech.-röm. Zt sowohl für die Toten als auch für die Götter bezeugt. In Stiftungserlassen werden sie verhältnismäßig selten genannt<sup>2</sup>, doch bilden sie einen Bestandteil der Opferliste<sup>3</sup> und werden in das Opferritual<sup>4</sup> übernommen. Der Sinn der M. ist ein dreifacher: Sie dienen der Gottheit zur Nahrung, sind Mittel der \*Reinigung und Verjüngung. Als Speiseopfer unterliegen sie dem Do-ut-des-Prin-

zip: Der König bringt sie als Ernährer des Landes in Erwartung der entsprechenden Gegengabe der Gottheit dar<sup>5</sup>. Neben die unmittelbare Direktheit dieser Beziehung tritt vor allem bei Darstellungen der \*Geburt des Götterkindes in den Mammisis (\*Geburtshaus) ein mythisches Element. Man betrachtet die Milch als Nahrungsmittel des jungen \*Horus, des Osirismacholfolgers, mit der er seinen Vater verjüngt<sup>6</sup>. Außer der Darreichung in Krügen kommen M. auch in Form einer \*Libation aus Situlen vor<sup>7</sup>. Die Wasserspende wird wiederum als Milch der \*Isis verklärt und übt eine verjüngende Wirkung aus; auch die Wasserspende der Baumgöttin (\*Baum, heiliger) deutet man als Milch der Isis<sup>8</sup>. In der SpZt sind sie besonders in den \*Abaton-Riten ausgeprägt: Dem \*Ba des Osiris bringt man sie täglich und am Beginn jeder Dekade in 365 Schalen dar<sup>9</sup>.

<sup>1</sup> v. Bissing, Re-Heiligtum III, Tf. 31, Nr. 485. 491. – <sup>2</sup> Helck, Materialien, 843 f. (sowohl für das tägliche Opfer wie für das des Festes). – <sup>3</sup> Barta, Opferliste, Reg. s. v. jrt. – <sup>4</sup> Ernesta Bacchi, Il Rituale di Amenhotpe I, Pubblicazioni egittologiche del R. Museo di Torino VI, Turin 1942, 21, Tf. 13, 1–5; Nelson, in: JNES 8, 1949, 230, Nr. 13; zumeist in der Gruppe Wein-Milch-Weihrauch-Libation, s. Jürgen Osing, Der Tempel Sethos' I. in Gurna, Reliefs und Inschriften, Bd. I, AV 20, Mainz 1977, 65 ff. – <sup>5</sup> Eberhard Otto, Gott und Mensch nach den ägyptischen Tempelinschriften der griechisch-römischen Zeit, AHAW 1964, 1. Abh., 64; vgl. A. Rosalie David, Religious Ritual at Abydos, Warminster 1973, 56. 299, Anm. 66. Gelegentlich heißt in spätezeitlichen Texten die M. „weißes Horusauge“, s. Hermann Junker, Das Götterdekret über das Abaton, DAWW 56, 1913, 11; in Pyr. wird dagegen die Weiße Krone so bezeichnet, s. J. Gwyn Griffiths, The Conflict of Horus and Seth, Liverpool 1960, 120. – <sup>6</sup> Daumas, Mammisis, 174 ff. – <sup>7</sup> Fast ausschließlich in Philae und Nubien, s. Junker, a.a.O., 10 f.; Fritz Hintze, Studien zur meroitischen Chronologie und zu den Opfertafeln aus den Pyramiden von Meroe, ADAW 1959, Nr. 2, Tf. 10–12. Vorläufer der Milchlibation bilden vielleicht Darstellungen wie Gayet, Temple de Louxor, Tf. 49. – <sup>8</sup> Münster, Isis, 152 f. – <sup>9</sup> Junker, a.a.O., 9 ff.

Lit.: RÄRG, 459 ff.

W. G.

**Militär** (Personal-Organisation). Wir wissen nicht, wie die Truppe zusammengesetzt und organisiert war, mit der Narmer gegen den letzten König der Papyrusdynastie W'š zu Felde zog; aber es ist anzunehmen, daß diese aus Dorfaufgeboten unter ihren „Häuptlingen“ bestanden hat. Da es im AR anscheinend kaum zu kriegerischen Auseinandersetzungen kam, ist die Bevölkerung des Landes weitgehend nur zu Bauarbeiten oder Expeditionen eingesetzt worden. Dabei stand bei der Organisation die Einteilung einer Schiffsmannschaft Pate. Dies ist einmal aus der bereits z. Zt Djosers

erkennbaren<sup>1</sup> Einteilung nach den 5 „Wachen“ (*z3*) *jmj-wrt*, *t3-wr*, *w3dt*, *ndst* und *jmj-nfrt* zu erkennen, die selbst wieder in 2 bzw. 4 Gruppen (durch eigene Hieroglyphen gekennzeichnet) eingeteilt waren. Andererseits zeigt es sich in den Titeln der „Offiziere“, wie sie in Zusammenstellungen der Felsinschriften des Wadi Hammamat aus 5. und 6. Dyn. erkennbar sind. Dabei führen sie oft Doppeltitel, die militärische Stellung und daneben Aufgabenbereich bei den Expeditionen nebeneinander anzeigen. Die Abfolge ist:

1. *sd3wtj ntr jmj-r3 mšc* („Gottessiegler“, d. h. Expeditionsleiter, und „General“)
2. *prj-wj32 jmj-jrtj jmj-r3 š* („Kapitän“, „Pilot“, d. h. „Marineoffizier“ und Vorsteher der Steinbrucharbeiten<sup>3</sup>)
3. (*z3b*) *jmj-r3 zšw* (Schreibervorsteher)
4. *jmj-jrtj jmj-r3 33w* („Marineoffizier und Vorsteher der fremden Truppen“<sup>4</sup>)
5. *wj3j jmj-jrtj jmj-r3 srw* („Zum Schiff Gehöriger“, also etwa „1. Offizier“, „Marineoffizier und Vorsteher der Beamten“)<sup>5</sup>
6. *z3b zš* (Schreiber)
7. *shd wj3* („Maat“)<sup>6</sup>
8. *hrp pr nfrw* („Leiter der aktiven Matrosenabteilung“).

Als Unteroffiziere sind die „Vorsteher der 10“ und die *hrp nfrw* anzusehen<sup>7</sup>. Die Haupteinheit war *pr*, die auch einen mit dem Königsnamen zusammengesetzten eigenen Namen hatte. Über die zahlenmäßige Größe läßt sich allerdings kaum etwas aussagen<sup>8</sup>.

Als jedoch \*Uni gegen die Nomaden am Ostrand des Deltas zieht<sup>9</sup>, besteht sein Heer (Bogenschützen und Keulenträger) aus Leuten „von O. Äg. von Elephantine bis Medjenit (22. o. äg. Gau), aus U. Äg. aus den 2 Deltahälften, aus der Festung (*sdr*) und dem Innern der Festungen (*hnw sdrw*<sup>10</sup>), aus Nubiern von *Jrtt*, *Md3j*, *J3m*, *W3w3t* und *K33w*“, geführt von „*h3tjw-c*, *sd3wtj-bjtj*, *smr-wctj*-Gutsverwaltern, Oberhäuptern und Gutsherren (*hq3-hwt*) von O. und U. Äg., *smr*-Vorstehern der Fremden (*33w*), Prophetenvorstehern von O. und U. Äg. und Vorstehern von Verarbeitungsbetrieben (*gs-pr*) an der Spitze der Güter und Dörfer von O. und U. Äg., die sie verwalten, und den Nubiern dieser Gebiete“. Daraus ergibt sich, daß die ausgehobenen „Soldaten“ unter dem Befehl ihrer zuständigen Vorgesetzten zusammengezogen werden, es also nicht besondere militärische Führer gibt: jede Domäne unter ihrem Verwalter, jeder Tempel unter seinem Prophetenvorsteher (als dem zivilen Verwalter des Tempels), die Frem<sup>1</sup> n natürlich unter ihren eigenen *jmjw-r3 33w*; Gauverwalter führen dann zusammengefaßte Kontingente („Oberhäupter“), und höhere Beamte bilden die

Kommandospitze, wobei Uni diese allerdings nur mit ihren Hofrangtiteln anführt.

Hauptberufliche Soldaten sind in dieser Zt also nur die Nubier, die sich freiwillig verdingen und die in den Dekreten als „befriedete Nubier“ erscheinen. Sie haben keine eigene Versorgungsorganisation, weshalb sie in den staatlichen Domänen „requirieren“ dürfen.

\*Anchtifi von Mo'alla läßt erkennen, daß in der 1. ZwZt begonnen wird, stehende Truppen aufzubauen, da es in den dauernden Auseinandersetzungen zwischen den Burgherren untereinander oder mit den Bauern der Umgebung notwendig war, eine „heldenhafte Truppe meines Vertrauens“ (*d3mw n mh-jb nht*) zu besitzen. Als Hinweis auf seine Machtgrundlage nennt er sich daher *mr mšc*. Die \*Lehre für Merikare (XXI) beschreibt diese stehende Truppe eindeutig unter Benutzung von neuen Termini: „Hebe Truppen (*d3mw*) aus, daß dich die Residenz liebe, und vermehre deine Anhänger durch Entlassungen (*šwt*)<sup>11</sup>. Siehe, deine Stadt ist voller Unausgebildeter (*srwd m3r*). 20 Jahre sind die Aktiven froh, ihrem Herzen zu folgen, dann gehen die Entlassenen (*šwtjw*) zur Reserve (*snw.s*)<sup>12</sup>. Die Einberufenen (*s'qjjw*) treten nun für sie als Aktive ein, ausgehoben für die Ausbildung (*srwd*). Für uns kämpften Altgediente (*jzwt*), die ich bei meiner Thronbesteigung ausgehoben (*tzj*) hatte“.

In dieser Zeit finden sich auch die ersten Hinweise darauf, daß das Militär als eigene Berufsgruppe angesehen und durch Landverleihung „bezahlt“ wurde. Auch hier ist eine Stelle aus der Lehre für Merikare (XXII) der Beleg: „Mache deine Beamten reich und deine Krieger (*h3jju*) befördere. Gib den Aktiven (*d3mw*) deiner Begleitung (*šmsju.k*) Überfluß, ausgestattet mit (Besitz)-Listen, versehen mit Feldern, belehnt mit Herden“. Aus einer Inschrift aus dem Wadi el-Hudi<sup>13</sup> ist ein Unterschied zwischen *h3wtj* „Krieger“ und *d3mw* „Aktiver“ zu erkennen, da dort aufgeführt werden *d3mw nht n nfrw njwt rsjt* „die heldenhaften Aktiven der südl. Hauptstadt (= Thebens)“ neben den „Kriegern von Elephantine“ und den „Kriegern von Kom Ombo“. Ähnlich ist es bei dem bekannten Transport der Statue des Thutotep in Berscheh<sup>14</sup>, wo genannt werden die „*d3mw* des Westens des Hasengaus, die *d3mw* der Krieger, die Phylen der Priester (*wcb*) und die *d3mw* des Ostens“. Daraus kann geschlossen werden, daß die lokalen *d3mw* die angesiedelten Berufssoldaten sind, die „Kämpfer“ aber möglicherweise ein unter Waffen stehendes Kontingent, das unmittelbar vom Herrn (König oder Gaufürst) unterhalten wird. Hierbei dürfte es sich um diejenigen Soldaten handeln, die unter den *šmsju* (wörtl. „Begleitern“) stehen, wie sich

aus der Inschrift des *Hwj-Sbk*<sup>15</sup> ergibt, der von sich sagt: „Es ließ mich S.M. Militärdienst (*k3t n h3*) tun neben S.M. mit 6 Mann des Palastes. Dann ließ mich S.M. einsetzen zum *šmsjw n hq3* und gab mir 60 Köpfe (= Personal). ... Da fällt ich den Nubier von [...] neben meiner Stadt. ... Dann setzte er mich zum *šhd šmsjw* ein und gab mir 100 Köpfe als Geschenk (*fq3*).“ Aus der Nennung seiner „Stadt“ ergibt sich, daß auch er angesiedelt war; die Zuweisung von 100 Mann Haushalt-Personals als „Geschenk“ ist eine besondere Ehre, d.h. es sind nicht wie gewöhnlich staatliche Zuweisungen, die wieder abgezogen werden können (*h3bw*). Diese *šmsjw* des MR darf man als „Berufsoffiziere“ bezeichnen.

In der 2. ZwZt läßt sich erkennen, wie sich im Lande „Garnisonen“ bilden, die auch verwaltungsmäßig gesondert sind. So nennt das Koptosdekret des Königs *Nb-hprw-Rc* \*Antef<sup>16</sup> als Adressaten den Bürgermeister von \*Koptos (*h3tj-c*, im Hofrang eines *sd3wtj-bjtj*), den Kommandanten (*tzw*) von Koptos (im Hofrang eines Königssohnes), den Hohenpriester des Min und Tempelschreiber (Rang: *sd3wtj-bjtj*), das ganze Heer von Koptos und die gesamte Stundenpriesterschaft des Tempels, d.h. einmal die geschlossen organisierte Garnison und daneben die Stadtgemeinde. Auch sonst sind die „Kommandanten“ in dieser Zt gut belegt<sup>17</sup> bis hin nach Buhen (\*Königssohn von Kusch). Durch ihren Prinzenrang sind sie „königsunmittelbar“ und außerhalb der zivilen Staatsverwaltung. Als Sonderabteilung sind im MR die „Jäger“ unter ihren „Vorstehern“ zu erwähnen, die die Wüstensicherung durchführen<sup>18</sup>.

Erst im NR treffen wir eine durchorganisierte Militärhierarchie an, die aus verschiedenen Aufstellungen abzulesen ist<sup>19</sup>:

1. *mr mšc wr* („Oberkommandierender“)<sup>20</sup>
2. *mr mšc* („General“)<sup>21</sup>
3. *zš mšc* („Heeresschreiber“ – wahrscheinlich identisch mit dem „Rekrutenschreiber“ – *zš nfrw*<sup>22</sup>. Dabei ist zu bemerken, daß es auch rangniedere *zšw mšc* gibt, etwa im Bereich der „Kompanie“).
4. *jdnu n mšc* („Heeresstellvertreter“, der weitgehend mit der Versorgung zu tun hat)<sup>23</sup>.

Mit Nr. 2 und 4 sind parallel zu setzen:

- 2a. *mr ssmwt* („Vorsteher der Pferde“ d.h. der Streitwagen. Dieser Titel ist gern als militärische Ehrung vergeben worden, wie an den Schwiegervater Amenophis' III. \*Juja oder an den Erzieher Echnaton's \*Eje)
- 4a. *jdnu n tjnt-htj* („Stellvertreter der Streitwagentruppe“, mit gleicher Aufgabe wie Nr. 4).

Die mittleren Offiziersstellungen sind:

5. *hrj-pdwt* („Truppenoberst“, häufig Kommandant eines Forts<sup>24</sup>, auch Polizeioberst<sup>25</sup>)
6. *tz-pdwt*<sup>26</sup> „Organisationsoffizier“
7. *t3j srjt* („Standartenträger“, deutlich der Vorgesetzte einer Einheit)<sup>27</sup>
8. Stellvertreter (*jdnu*), nach den Aufstellungen ein Träger dieses Titels, der ranglich tiefer steht und wohl die Versorgung der Einheit unter sich hat (*jdnu n p3 z3*), auch in Festungen belegt (Urk. IV, 2068, 17).
9. *mr htmw* (etwa von Sile „Festungskommandant“<sup>28</sup> oder „in Wawat“<sup>29</sup> oder „des Meeres“<sup>30</sup>)
10. *c3 n djw* (=  $\Delta\text{NTA}\text{I}\text{O}\Upsilon$  „Großer der 50“, wohl Vorgesetzter einer Unterteilung der normalen Einheit, die möglicherweise<sup>31</sup> 200 Mann umfaßte).
11. Verschiedene Schreiber innerhalb der Einheiten.
12. Der einfache Soldat hieß *wcw*, wobei es jedoch daneben spezielle Bezeichnungen gab wie etwa *s3kt*<sup>32</sup> oder *mškb*<sup>33</sup>.

Bei den Streitwagentruppen hieß der Fahrer *kdn* (*kušin*, vgl. *ku-si* in Alalach) und der Kämpfer *znn* (vgl. Alalach: *šananu*, ugar. *tjn*<sup>34</sup>), der wahrscheinlich ab Ramses II. *qr3w* „Schildträger“ genannt werden konnte. Diese Streitwagenkämpfer unterstanden *hrj jhw* „Stallvorstehern“, die vielleicht besonders für die Versorgung der Pferde (Pferdeweiden) zuständig waren, da sie im Pap. Wilbour A mit zusätzlichen Ländereien ausgestattet waren<sup>35</sup>. Reiter erscheinen als Späher (*hapata*)<sup>36</sup>.

Außerhalb der Aufzählungen steht der „Garnisonsvorsteher“ *mr* (bzw. auch *hrj*) *iw3jt*, der eindeutig die Besatzungstruppen in fremden Gebieten befehligt und die dortigen Fürsten beaufsichtigt<sup>37</sup>.

Als fremde Truppen finden sich Nubier, die aber meist unter dem *hrj md3j* als Polizei eingesetzt sind<sup>38</sup>. Ferner sind Hethiter<sup>39</sup>, Šardin<sup>40</sup>, Seeräuber (*tuhir*)<sup>41</sup> und libysche Oasenbewohner (*šik-ten*)<sup>42</sup> belegt. \*Libyer, bes. die Meschwesch und die Libu, sind durch die Entwicklung in der SpZt besonders erkennbar. Sie waren, wie auch Texte angeben<sup>43</sup>, unter ihren eigenen Häuptlingen („Stammesgroße“) geschlossen als Garnisonen angesiedelt worden. So ist es nicht verwunderlich, wenn wir unter Scheschonq I. in der Auflistung der Rinderopfer für den Harsaphestempel<sup>44</sup> an der Spitze den „General von Herakleopolis“ (einen Sohn des Königs) finden und unmittelbar nach ihm zwei „Große der *tuhir*“<sup>45</sup>.

<sup>1</sup> Lauer, Pyramide à Degres V, 23 Abb. 34. – <sup>2</sup> Daß *prj wj3* ein eigener Titel ist, ergibt sich aus Urk. I, 99, 13



und 182,3. Dieser Titel kann auch weggelassen werden (Inscr. Sinai, Nr. 17). Zum *jmj-jrtj* als „Steuermann“ am Heck des Schiffes vgl. Urk. I, 67, 6. – <sup>3</sup> Vgl. Junker, Giza V, 12 Anm. 2.–<sup>4</sup> Goedicke, in: JEA 46, 1960, 60 ff. – <sup>5</sup> Auch hier kann *wjy* weggelassen werden. – <sup>6</sup> Vielleicht mit dem *shd srw* von Inscr. Sinai, Nr. 13 gleichzusetzen, der allerdings nach dem *hry pr nfrw* genannt wird (dort steht aber auch der *jmj-rj* <sup>33w</sup> an unrichtiger Stelle). – <sup>7</sup> Nach Inscr. Sinai, Nr. 13. – <sup>8</sup> Vgl. Helck, in: Die Welt des Orients 7, 1973, 1 ff., bes. 7 f. – <sup>9</sup> Urk. I, 101, 10 ff. – <sup>10</sup> Wohl von *sdr* „stark sein“; zu *sdrw hnw* vgl. vielleicht Urk. IV, 259, 11. 14. – <sup>11</sup> pPrisse 15, 2; Urk. IV, 945, 11. – <sup>12</sup> In den Kahunpapyri sind in der Totenstadt wohnende Militärangehörige als „Reserve“ (*snw.s*) registriert. – <sup>13</sup> Ahmed Fakhry, The Inscriptions of the Amethyst Quarries at Wadi El Hudi, Kairo 1952, Abb. 20. – <sup>14</sup> Bersheh I, Tf. 15. – <sup>15</sup> Sethe, Lesestücke, 83. – <sup>16</sup> William M. Flinders Petrie, Koptos, London 1896, Tf. 8 = Wolfgang Helck, Texte der 2. ZwZt, KÄT, Wiesbaden 1975, 73 Nr. 106. – <sup>17</sup> Z. B. Helck, op. cit., 42, 4. – <sup>18</sup> Couyat-Montet, Inscr. du Ouadi Hammâmât, Nr. 114: „Jäger, Kinder der Wüste“; Anthes, in: ZÄS 65, 1930, 108. – <sup>19</sup> Vgl. Schulman, Military Rank, sowie die Besprechung durch Lopez und Yoyotte, in: BiOr 26, 1969, 3–20. Grundsätzlich anders als Schulman sehe ich in den Bezeichnungen echte Amtstitel und keine Rangtitel. Zusammenstellungen in AEO, pBM 10333 (= Schulman, Nr. 120), pLansing rto 9, 4 ff. – <sup>20</sup> Z. B. Urk. IV, 91; CG 779 (*Nbt-Min*); Carter, Tut-anch-Amun III, 121 (Thutmose); Haremheb Urk. IV, 2088, 19. „*ur*“ kann weggelassen werden, vgl. Erman, in: ZÄS 33, 1895, 18; Spiegelberg, in: ZÄS 60, 1925, 56. – <sup>21</sup> Sie sind oft „kgl. Schreiber“, d. h. „Akademiker“. – <sup>22</sup> Daß *nfrw* „Rekruten“ (und nicht „Elitetruppen“, wie Schulman meint) bedeutet, ergibt sich aus dem Grab des *Tmj* TT 74, wo die Aushebung dargestellt ist. Die hohe Stellung des *zš nfrw* ergibt sich aus der Bedeutung des \*Amenophis, Sohnes des Hapu. – <sup>23</sup> Helck, Militärführer, 54. – <sup>24</sup> pAnast. V rto, 11, 7 (Brunnenstation). – <sup>25</sup> TT 90 (*Nb-Jmn*) = Urk. IV, 1618 ff. – <sup>26</sup> pAnast. I, 17, 8, vielleicht Nachfolger des früheren *tzw* „Kommandanten“. – <sup>27</sup> Helck, Militärführer, 36 f. Auch ein Schiff wird jetzt von einem „Standartenträger“ kommandiert. – <sup>28</sup> Sog. „400-Jahr-Stele“ (Montet, in: Kémi 4, 1931 (1933), 191 ff.), der spätere König Sethos I. – <sup>29</sup> Leiden V, 22. – <sup>30</sup> Capart, in: RecTrav 22, 1900, 107. – <sup>31</sup> So Helck, Militärführer, 37 nach pTurin B vso, 2, 7 = Caminos, LEM, 469. Schulman, op. cit., 26 erschließt aus Hammamat Nr. 12 eine Stärke von 250 Mann. – <sup>32</sup> Wohl ein Angehöriger einer Spezialeinheit: Militärpolizei (Lopez); die Anordnung im pLansing (hinter *hry-pdut* und vor dem Standartenträger) ist kaum für die Rangordnung auszuwerten. Ein Vorsteher dieser Truppe pBologna 1094, 17. – <sup>33</sup> pLeiden I, 350, 3.9.15; vielleicht gehört der *mškb* zu den Streitwagentruppen. Oder besteht eine Verbindung zu dem akk. *sakbu* „Pionier“ (?) nach v. Soden, AkkHwb II, 1002?. – <sup>34</sup> Ward, in: JNES 20, 1961, 39. In Medinet Habu, Tf. 46 Z. 21 bestehen die Streitwagentruppen aus *phrr* „Läufer“ (= Begleitinfanterie?), *tšj tkmw* und *znnj*. – <sup>35</sup> Sie sind sicherlich nicht zivile Beamte, wie Schulman meint. – <sup>36</sup> Schulman, in: JNES 16, 1957, 137; Helck, in: JARCE 6, 1967, 137. – <sup>37</sup> oCG 25760 rto, 22; pAnast. III vso, 6, 2. In der Schilderung

der Qadesch-Schlacht werden diese Garnisonsvorsteher zusammen mit den syrischen Fürsten vom König empfangen. – <sup>38</sup> Als Soldaten pAnast. I, 17, 2 ff.; zur Polizei vgl. Helck, Militärführer, 57. Hierzu gehören wohl auch die *mgšj*, die einmal als nubische Krieger erscheinen (Urk. IV, 6, 5; 1660, 13) wie aber auch unter einem *hry* als Soldaten „S.M.“ (Louvre C 63; TT 78; vgl. Wb II, 164, 6). Dabei betont pAnast. II, 7, 4; V, 10, 6 ihre Jugendlichkeit. – <sup>39</sup> Urk. IV, 2109, 16. Generäle der hethitischen Truppen: pBM 10068 = Peet, Tomb Robberies, Tf. 11, 4. 16. – <sup>40</sup> pWilbour, Comm., 80. – <sup>41</sup> Helck, in: Jahrb. Inst. Vorgesch. Universität Frankfurt a. M., 1976, 13 f. – <sup>42</sup> pAnast. IV, 10, 9 = V, 10, 1; Med. Habu II, 86, 27; Israelstele Z. 24; vgl. ׀׀׀׀ II. Chr. 12, 2 in der Armee Scheschonq I., Standartenträger pWilbour A 46, 28. – <sup>43</sup> pHarris I, 76, 8; 77. – <sup>44</sup> Tresson, in: Mel. Maspero I, 822. – <sup>45</sup> Ein „General“ (*mr mš*) und „Großer der *tuhir* in der Festung ‚Der sein Heer liebt‘, an der Spitze der großen Festungen der Scherden“ *Sth-m-hb* bei Petrie, Ehnasya, Tf. 27 (nach Yoyotte und Lopez, a.a.O., 12 (309 e)). Dieser Titel verweist auf die geschlossene Ansiedlung dieser fremden Truppen in Festungen wie in der SpZt die Garnisonierung der griechisch-karischen Söldner in Daphnai. W. H.

**Militärkolonie.** Geschlossene Ansiedlung von Berufssoldaten ist vielleicht bereits am Ende des AR zu erkennen, falls die Nennung von Soldaten aus „der Festung“ (*sdr*) bzw. „aus dem Innern der Festungen“ (*m hn sdrw*) bei Uni (*Wni*) (Urk. I, 101, 12. 13) auf derartige M. zu beziehen ist. Im Hinblick auf spätere Zustände könnten auch die „Kämpfer“ (*hšwtju*) von Elephantine“ bzw. „von Ombos“ unter Sesostri I. in einer Inschrift vom Wadi el-Hudi<sup>1</sup> auf eine bei der genannten Stadt liegende M. hindeuten. Wenn der Berufs-offizier (*šmsju n hqš*) Chusobek (*Hwj-Sbk*) erwähnt<sup>2</sup>, daß er den Nubier „in Gegenwart seiner Stadt“ niedergeworfen habe, könnte dies ebenfalls als Hinweis auf eine geschlossene Ansiedlung gedeutet werden. Eindeutig ist dann aber die Situation in dem Dekret Königs Antef *Nbw-hpr-R*<sup>3</sup>, das adressiert ist an den Bürgermeister (*hštj*) von \*Koptos, den Hohenpriester des \*Min von Koptos und die gesamte Stundenpriesterschaft des Tempels als den zivilen Sektor einerseits und den Königsohn und Kommandanten (*tzw*) von Koptos und „die gesamte Truppe von Koptos“ andererseits; daraus kann geschlossen werden, daß neben dem Ort eine mehr oder minder geschlossene Ansiedlung von Berufssoldaten vorhanden war, die nicht der zivilen Verwaltung unterstand. Ihr Kommandant war durch Verleihung des Titels eines Königsohnes dem König anscheinend direkt unterstellt. Das Auftreten gleich titulierter Personen in Edfu (\*Tell Edfu) dürfte anzeigen, daß auch an anderen Orten des Herrschaftsgebiets der 17. Dyn. solche M. bestanden. Aus den Angaben des bekannten Soldaten

\*Ahmose, Sohnes der Abina, zu Beginn der 18. Dyn.<sup>4</sup> kann auf ähnliche Zustände geschlossen werden, so wenn er sagt, er hätte zweimal „5 Aruren Feld in seiner Stadt“ \*Elkab (wo auch sein Vater, ein Soldat, lebte) erhalten.

Wenn Thutmosis IV. eine „Siedlung (*grgt*) der Festung des *Mn-hprw-Rc* mit den Syrern, die S. M. in der Stadt Gezer erbeutet hat“, erwähnt<sup>5</sup>, so könnte hier ebenfalls eine M. vorliegen, vergleichbar etwa mit dem „Feld der Hethiter“ unter Eje<sup>6</sup> oder besonders mit der Angabe im Pap. Harris I, 77, 5 ff.: „Ich setzte ihre (= der Libyer) Führer in Festungen mit meinem Namen, setzte Oberste und Stammesfürsten dazu, gestempelt mit meinem Namen ...“. Allerdings läßt der Pap. Wilbour erkennen, daß gerade auch die Ansiedlung von Kriegesgefangenen als Soldaten über das ganze Land verstreut vorgenommen wurde, so daß von eigentlichen M. hier nicht gesprochen werden kann. Das aus der 22. Dyn. bei Heluan belegte „Scherden-Feld“<sup>7</sup> oder das aus der Zt Ramses' VI. bekannte „Zypriotenfeld“ bei \*Aniba in Nubien<sup>8</sup> könnten darauf hinweisen, daß die Ansiedlungen auch im Verband vorgenommen wurden. Eine solche geschlossene Ansiedlung könnte die von Ramses III. nach dem Pap. Amiens (RAD, 7, 11–12 = rto 5,4) gegründete Amunsdomäne „für die Scherden-Leute und die Heereschreiber“ darstellen. Nur so ist zu verstehen, daß die libyschen Offiziere der SpZt in den einzelnen Städten die Macht übernehmen konnten; sie mußten die geschlossene Macht ihrer Truppen hinter sich haben, die dabei auch ihre völkische Eigenart bewahrten. Auch die jonischen und karischen Söldner \*Psammetichs I. waren wenigstens nach Herodot II 154 angesiedelt – erst in den „Lagern“ am pelusischen Nilarm nördl. \*Bubastis, dann bei \*Memphis. Ausdrücklich wird bemerkt, daß sie Landbesitz erhalten hätten<sup>9</sup>.

<sup>1</sup> Fakbrý, Wadi el-Hudi, Kairo 1952, 25, Abb. 20. –

<sup>2</sup> Sethe, Lesestücke, 82f. – <sup>3</sup>Ebd., 98. – <sup>4</sup>Urk. IV, 6, 8. 15. – <sup>5</sup>Urk. IV, 1556, 10–11. – <sup>6</sup>Urk. IV, 2109, 16. –

<sup>7</sup> Daressy, in: ASAE 15, 1915, 141. Eine „Festung der Scherden“ bei Petrie, Ehnasya, Tf. 27. – <sup>8</sup>LD III, 229c (Grab des *Pn-njw*). – <sup>9</sup>Für die griech. Zt vgl. \*Gebelein, Demotische Urkunden. Zur Versorgung der Soldaten mit Feldern im allgemeinen vgl. Merikare, 60ff.; Helck, Wirtschaftsgeschichte, 217ff. W. H.

**Militärmusik**/s. Musik, Militär-

**Milkili**, König von \*Gezer, wird in einem Brief, der noch \*Amun nennt und somit wohl von \*Amenophis III. stammt, um die Sendung von 40 schönen Mädchen zum Stückpreis von 40 Schekel Silber gebeten<sup>1</sup>. Wahrscheinlich<sup>2</sup> im Jahr 32 dieses Königs bekämpft er \*Labbaja von \*Sichem<sup>3</sup>, später geht er zusammen mit den Söhnen des

Labbaja und \*Suwardatta von Hebron(?) gegen ARAD-Hepa von \*Jerusalem vor<sup>4</sup>. Sein Schwiegersohn ist Tagi am Südhang des Karmel<sup>5</sup>. Seine Nachfolger waren Japaḥu (EA 297–300) und Ba'alu-sipti (EA 292. 330–332).

<sup>1</sup> EA 369 = Dossin, in: RA 31, 1934, 127 = Anson F. Rainey, El Amarna Tablets 359–379, AOAT 8, Kevelaer 1970, ad loc. – <sup>2</sup>Zur Lesung des Registraturdatums vgl. Edward F. Campbell, The Chronology of the Amarna-Letters, Baltimore 1964, 70. – <sup>3</sup>EA 254, 25 ff. – Briefe des M. sind EA 267–270; in EA 270 beklagt er sich über eine Forderung von 2000 Schekel Silber durch \*Janḥamu. – <sup>4</sup>EA 271, 11–12. Nennungen in den Briefen des ARAD-Hepa EA 286 (Ili-milki genannt). 289. 290, auch 287, 29–31. – <sup>5</sup>EA 289, 18. W. H.

**Min.** I. *Name und Symbol*: gr. Μιν nach äg. *Mnw*<sup>1</sup> (Etymologie ungeklärt: Namensähnlichkeit mit \*Amun<sup>2</sup> wohl nur scheinbar), geschrieben mit der M.-Hieroglyphe<sup>3</sup> (früheste Belege: a) \*Naqada-Palette<sup>4</sup>, b) archaische Statuen aus \*Koptos [s. II 1], c) Täfelchen aus dem Grab des \*Qa-a<sup>5</sup>) unterschiedlicher Formung<sup>6</sup> (später oft durch z-Hieroglyphe<sup>7</sup> ersetzt); gedeutet als Donnerkeil<sup>8</sup> (nicht überzeugend), doppelte Pfeilspitzen<sup>9</sup> u. a.

II. *Ikonographie des M. und seiner Attribute*.

1. *Gestalt*: M. wird durchweg anthropomorph<sup>10</sup> dargestellt<sup>11</sup> (\*Anthropomorphismus): ithyphallisch; mit erhobenem rechten Arm, der eine \*Geißel hält (möglicherweise von \*Horus entlehnt [vgl. kgl. Epitheton *Hrw tm3-c* „Horus mit kräftigem Arm“], also Königsgott-Aspekt); \*Krone aus Falkenfederpaar, zuweilen mit Sonnenscheibe (\*Federn und Federkrone); vom Kopf herabfallendes Band; Bart; linke Hand umfaßt den Phallus (nur rundplastisch erkennbar<sup>12</sup>, im Flachbild linker Arm „verdeckt“; Fruchtbarkeitsaspekt). Der fast immer ungegliederte Körper ist nicht als mumienförmig aufzufassen. Die archaischen Statuen aus Koptos<sup>13</sup> gehen vielleicht auf Hermen zurück<sup>14</sup> und sind Vorläufer der kanonischen Darstellung.

2. *Attribute*: Hinter M. wird häufig eine Rundhütte od. ein Lattichfeld dargestellt: a) *Rundhütte*<sup>15</sup> (belegt seit 6. Dyn.)<sup>16</sup> von zylindrischer oder sich nach oben verjüngender Form mit länglichem Aufsatz (Original wohl aus vergänglichem Material errichtet), seit 12. Dyn. mit Eingangstor versehen, auf dem ein Paar Rinderhörner (\*Bukranion) u. ein spiralig aufgerolltes Band angebracht sind (sie können sich auch auf einem Stab vor dem Tor befinden: *jw*-Symbol<sup>17</sup>); bisher als Felskapelle<sup>18</sup>, Pfeiler<sup>19</sup> od. auch als massives Bauwerk<sup>20</sup> interpretiert, doch dürfte die Ähnlichkeit mit Wohnbauten aus \*Punt<sup>21</sup> auf einen betretbaren Bau (Hütte; \*Rundbauten) und auf nichtäg. Herkunft weisen (\*Klattern für Min); der Name *zḥn*

ist erst aus gr. Zt belegt<sup>22</sup>, wohl verwandt<sup>23</sup> mit *zht*<sup>24</sup> „Klettergerüst“ (s. IV 2). b) *Lattichfeld*: rechteckiges Feld in Aufsicht<sup>25</sup> (kann durch Tisch oder Kapellenfassade ersetzt werden)<sup>26</sup> mit darübergesetzten Lattichpflanzen<sup>27</sup> (\*Lattich; Fruchtbarkeitsaspekt<sup>28</sup>).

III. *Aspekte des M.*: M. ist Lokalgott in der Ostwüste (s. V 1), in Koptos (s. V 2) und Achmim (s. V 3). Er verkörpert Fruchtbarkeit (menschlich: ithyphallische Gestalt [s. II 1], Lattichfeld [s. II 2b]; tierisch: weißer Stier beim \*Minfest<sup>29</sup>; pflanzlich: Vegetationsgott<sup>30</sup>, vgl. auch \*Ernte, \*Treiben der Kälber, \*Minfest). M. ist Königsgott (Verbindung mit \*Horus [s. V 2]; ebenso in Pyr.<sup>31</sup>; im Standartengeleit ist er eine der kgl. Mächtigkeiten<sup>32</sup>) u. Götterkönig<sup>33</sup>. Neben seiner Verbindung mit Horus und Amun (s. V 2) ist insbesondere die mit \*Re zu nennen<sup>34</sup>.

IV. *Verbreitung des M.-Kultes u. Herkunft des M.*

1. *Verbreitung*: Hauptkultgebiete bzw. -orte des M. sind die Ostwüste, Koptos und Achmim. Daneben sind besonders Memphis, Abydos und Theben zu nennen und in gr.-röm. Zt \*Dendara, Edfu (\*Tell Edfu) und \*Philae.

2. *Herkunft*: Die Theorien über die Herkunft des M. verbinden sich mit seinen Hauptkultstätten<sup>35</sup> (dort spätestens seit Thinitenzt. belegt) und stehen im Zusammenhang mit der Frage, ob M. ursprünglich ein äg. oder nichtäg. Gott sei<sup>36</sup>. Die äg. Aussagen zur Herkunft des M. verweisen auf Punt, die östlichen Bergländer oder Nubien<sup>37</sup>, sind aber wohl alle sekundär, d.h. sie lassen sich aus der vollzogenen Ausbreitung der M.-Verehrung erklären. Moderne Versuche, M. als Regengott mit spätvorgesch. Verhältnissen in Mitteläg. zu verknüpfen<sup>38</sup>, verbleiben im ungewissen.

Für eine nichtäg. Herkunft des M. sind besonders die archaischen Statuen aus Koptos (s. II 1) in Anspruch genommen worden. Sie enthalten eingritzte Motive (Deutung z.T. umstritten)<sup>39</sup>, die zwar Hinweise auf das Rote Meer (Muschel Pteroceras, Sägen des Sägefisches) und (östl.) Bergländer (Tiere auf bergartigen Hügeln) geben, aber vielleicht lediglich einen Wander- und Handelsweg zwischen Koptos und dem Roten Meer andeuten. Sehr wahrscheinlich ist ein nichtäg. Element in dem Ritual des „Kletterns für Min“ faßbar, das auf die Errichtung einer transportablen M.-Kultstätte durch (Ostwüsten-<sup>40</sup>)Nomaden zurückzugehen scheint: M. als Nomadengott. Ob der früh (Koptosstatuen) belegte Fruchtbarkeitsaspekt des M. auf den Nomadengott zurückgeht, ist unklar.

V. *Die wichtigsten Kultbezirke*. 1. \**Ostwüste*: Im \**Wadi Hammamat*<sup>41</sup> ist M. von Pepi I. an (bereits als *Gbtw* „der Koptite“ bzw. *nb Gbtw* „Herr von Koptos“) durchgehend bis in gr.-röm. Zt

belegt. Bei Pepi I. und Mentuhotep IV. ist er speziell mit dem \*Sedfest verbunden. Letzterer verschaffte sich bei einer vom Wesir Amenemhet durchgeführten \*Expedition seine kgl. Legitimation als Sohn des M., mit dem er in \*Kamutef-Beziehung stand. Der „Berg“ (Südwand des Haupttales) ist in diesem Zusammenhang als Wohnsitz und Verehrungsort des M. Schnittpunkt des Irdischen und Himmlischen (*t3 zhtju*) und Zentrum des *t3-ntr* „Gottesland“, des Herrschaftsgebietes des M.<sup>42</sup>.

Nördl. vom Wadi Hammamat ist M. im \**Wadi el-Gasûs* greifbar: auf einer Stele der MR<sup>43</sup> und auf Darstellungen der SpZt<sup>44</sup>. Da M. zum Götterkreis von Abydos gehörte (s. V 4), ist er auch im Tempel v. \**Kanais* (als ithyphallischer Amun-Re) präsent<sup>45</sup>. In gr. Zt bestand hier<sup>46</sup> daher ebenso wie im Wadi Hammamat<sup>47</sup> („Kapelle des Nektanebos“) je ein Paneion (\**Interpretatio graeca*). In den Wüstengebieten ist M., ebenfalls in gr. Zt, Beschützer der Reisenden<sup>48</sup>.

2. \**Koptos*: Zwar ist der M.-Kult seit FrZt nachgewiesen<sup>49</sup>, ein Tempel jedoch erst 6.Dyn. (Koptos-Dekret Pepi II.<sup>50</sup>). In Koptos und Achmim (s.u.) dominiert der Königsgott-Aspekt (Verbindung mit Horus<sup>51</sup> [auch als *Hrw-Mnw*<sup>52</sup>]; dadurch kam \*Isis als Mutter u. Gattin des M. [\*Kamutef] nach Koptos<sup>53</sup>; Bildung des Min-\*Harsiese<sup>54</sup>) neben der Funktion des M. als Lokalgott<sup>55</sup>.

3. \**Achmim*: Das Täfelchen des Qa-a<sup>56</sup> nennt *Mnw Jpwj* „Min von Achmim“. Das Gauzeichen des 9. o.äg. Gau (Gau, 9. o.äg.) enthält ein Min-hieroglyphenartiges<sup>57</sup> Element (seit 4.Dyn. belegt<sup>58</sup>). Ein M.-Tempel ist seit NR bekannt: \*Felstempel des \*Eje<sup>59</sup> (errichtet vom 1. Propheten des M., *Nht-Mnw*), in ptol. Zt erweitert<sup>60</sup>. Der Titel *nb Jpw* „Herr von Achmim“ ist ebenfalls seit NR belegt<sup>61</sup>.

4. \**Memphis und Abydos*: Im Bereich von *Memphis* ist der M.-Kult nur aus wenigen Texten unterschiedlicher Gattung u. Zeitstellung erkennbar: „Bilden (der Statue) des M.“ ist auf dem Palermostein erwähnt<sup>62</sup>, das Fest *prt-Mnw* „Auszug des M.“ (\*Minfest) in einem Privatgrab (5.Dyn.)<sup>63</sup> und im \*Sonnenheiligtum des \*Niuserre<sup>64</sup>. In *Abydos* bezeugt das Täfelchen des Qa-a Kontakt mit Achmim (s. V 3). Auf einem Gefäßfragment aus dem Grab des \*Chasechemui ist eine Darstellung des M. erhalten<sup>65</sup>. M. ist besonders auf sog. Abydos-Stelen belegt<sup>66</sup>. Mit dem Osiris-kreis ist er als Horus (\*Harendotes) verbunden, also als Königsgott, so daß er zweifellos aus Koptos oder Achmim<sup>67</sup> nach Abydos gekommen ist.

5. \**Theben*: M. geht in 11. Dyn. mit \*Amun bzw. Amun-Re eine synkretistische Verbindung ein, in die er die ithyphallische Gestalt (die schon seit

Mentuhotep II. neben der normalen menschlichen Form des Amun steht<sup>68</sup>) und den \*Kamutef-Aspekt einbringt (Königsgott- u. Götterkönigsattribute Beitrag des Re)<sup>69</sup>. Die synkretistische Formung des Amun-Re ist in Umrissen als Entwicklung greifbar (z.B. Unterschiede zwischen den Vorstellungen der Zt \*Mentuhoteps II. und der Zt \*Sesostris' I.<sup>70</sup>). In diesem Rahmen ist auch die starke Anlehnung \*Mentuhoteps IV. an M. von Koptos im Wadi Hammamat (s. V 1) einzuordnen<sup>71</sup>, wie überhaupt die Nähe von Koptos für die starke M.-Komponente in der Amun-Re-Konzeption verantwortlich gemacht wird<sup>72</sup>. Zusätzlich kann hinsichtlich des Fruchtbarkeitsaspekts eine grundsätzliche Affinität zwischen dem „Urgott“ Amun und M. vermutet werden<sup>73</sup>. Dieser Fruchtbarkeitsaspekt kommt nach dem NR speziell im Amun von \*Luxor zum Tragen. Zum eigenständigen M.-Kult in Theben vgl. besonders das \*Minfest<sup>74</sup>.

<sup>1</sup> Phonetische Schreibung in Pyr. 424 (T). – <sup>2</sup> Rusch, in: RE, Suppl. VI, 449; vgl. Parallelität *Mnw* = *J[mnw?]* in Pyr. 1712b. – <sup>3</sup> Gardiner, EG, Sign-list R 22. 23. – <sup>4</sup> El Amrah and Abydos, Tf. 8, 2. – <sup>5</sup> Kaplony, Inschriften, 299. – <sup>6</sup> Übersichtliche Zusammenstellung früher Formen bei Bleeker, a.a.O. (s. Lit.), Tf. 2. – <sup>7</sup> Gardiner, EG, Sign-list O 37. – <sup>8</sup> Wainwright, in: JEA 17, 1931, 185 ff. – <sup>9</sup> Vgl. Gardiner, EG, Sign-list R 22, Anm. 1. – <sup>10</sup> Abweichungen sind selten: z.B. mit Vogelleib (LD, Text II, 165). – <sup>11</sup> S. z.B. RÄRG, 32. – <sup>12</sup> Vgl. Günther Roeder, Bronzefiguren, Berlin 1956, Tf. 30; Michaelidis, in: ASAE 48, 1948, Tf. 2. – <sup>13</sup> Kairo JdE 30770 (Koptos, Tf. 5, 4) und Ashmolean Museum 1994/105 (Jean Capart, Primitive Art in Egypt, London 1905, Abb. 166). – <sup>14</sup> Vgl. Helck, in: Wb der Mythologie I, 376. – <sup>15</sup> Badawy, in: MIO 7, 1959, 174, Abb. 5, 1–5. – <sup>16</sup> Jéquier, Pepi II, II, Tf. 12. 14. – <sup>17</sup> Gardiner, EG, Sign-list O 44. – <sup>18</sup> Adolf Eрман, Religion der Äg., Berlin-Leipzig 1934, 36. – <sup>19</sup> Sethe, Amun, § 24. – <sup>20</sup> Badawy, a.a.O., 164. – <sup>21</sup> Henri Gauthier, Fêtes du dieu Min, RAPH 2, Kairo 1931, 142; vgl. Naville, Deir el Bahari III, Tf. 69. – <sup>22</sup> Wb III, 218. – <sup>23</sup> Ableitung von *hmn* „Phallus“ (Badawy, a.a.O., 164) ist falsch. – <sup>24</sup> Lacau, in: CdE 28, Nr. 55, 1953, 21. – <sup>25</sup> RÄRG, Abb. 117. – <sup>26</sup> Seit NR, vgl. RÄRG, 462. – <sup>27</sup> Vgl. \*Götter, Pflanzen-. – <sup>28</sup> Kees, Götterglaube, 91. – <sup>29</sup> Otto, Stierkulte, 47. – <sup>30</sup> RÄRG, 462–463. – <sup>31</sup> Besonders Pyr. 1948 a. 1993. – <sup>32</sup> \*Horusgeleit; vgl. W. Kaiser, in: ZÄS 84, 1959, 119–132. – <sup>33</sup> RÄRG, 463. – <sup>34</sup> RÄRG, 465. – <sup>35</sup> a) Ostwüste bzw. Punt: Gauthier, Fêtes, 183; Gundlach, in: Kairos 1963, 212f.; b) Koptos: Rusch, a.a.O., 443; vgl. auch Fischer, Coptite Nome Dynasties, 1; c) Achmim: RÄRG, 464. – <sup>36</sup> Vgl. Bleeker, Geburt (s. Lit.), 39. – <sup>37</sup> Vgl. RÄRG, 464; Yoyotte, in: RdE 9, 1952, 125–137. – <sup>38</sup> Gauthier, in: Kémi 2, 1929, 78. – <sup>39</sup> Koptos, Tf. 3; vgl. Bleeker, a.a.O., Tf. 2 und S. 38 f. – <sup>40</sup> Die Suche nach einem Herkunftsbereich des M. braucht man mangels konkreter Anhaltspunkte nicht über die Ostwüste und die südlich angrenzenden Gebiete auszudehnen (so Baumgartel, in: ASAE 48, 1948, 533 ff., die Beziehungen zu Mesopotamien

annimmt). – <sup>41</sup> Gundlach, a.a.O., 213 f. – <sup>42</sup> Gundlach, in: SAK 8 (im Druck). – <sup>43</sup> S. Nibbi, in: JEA 62, 1976, Tf. 9. – <sup>44</sup> S. Georg Schweinfurth, Alte Baureste und hieroglyphische Inschriften im Uadi Gasus, Berlin 1885, Tf. 2. – <sup>45</sup> Gauthier, in: BIFAO 17, 1920, Tf. 8. – <sup>46</sup> André Bernard, Le pancion d'el-Kanais. Les inscriptions grecques, Leiden 1972. – <sup>47</sup> André Bernard, De Koptos à Kosseir, Leiden 1972, bes. S. 59–213. – <sup>48</sup> Rusch, a.a.O., 445; Yoyotte, a.a.O.; M. wird griechisch allgemein mit Pan (Rusch, a.a.O., 433, s. auch Anm. 46. 47), daneben mit Perseus (Sauneron, in: RdE 14, 1962, 53–57) gleichgesetzt. – <sup>49</sup> Statuen, s. II 1. – <sup>50</sup> Goedicke, Königl. Dokumente, 87 ff. (Koptos B). – <sup>51</sup> RÄRG, 465; Kees, Götterglaube, 199–201. – <sup>52</sup> Münster, Isis, Anm. 1414. – <sup>53</sup> Op. cit., 130 f. – <sup>54</sup> Kees, a.a.O., 201. – <sup>55</sup> Die Auffassung Sethes, \*Jahes sei der Vorgänger des M. als Lokalgott gewesen, läßt sich nicht aufrechterhalten (vgl. Hartwig Altenmüller, Die Texte zum Begräbnisritual in den Pyramiden des AR, ÄA 24, Wiesbaden 1972, Anm. 105). – <sup>56</sup> S. Anm. 5. – <sup>57</sup> Kees äußert Zweifel: Götterglaube, 106; vgl. auch LÄ II, 422. – <sup>58</sup> LÄ II, 338. – <sup>59</sup> PM V, 17 f. – <sup>60</sup> Kees, in: RecTrav 36, 1914, 51–56. – <sup>61</sup> Henri Gauthier, Personnel du dieu Min, RAPH 3, Kairo 1931, 53 f. – <sup>62</sup> Heinrich Schaefer, Ein Bruchstück altäg. Annalen, Berlin 1902, 28 (dort „Geburt des Min“). – <sup>63</sup> Junker, Giza II, 116. – <sup>64</sup> Helck, in: SAK 5, 1977, 62. 73. – <sup>65</sup> Petrie, Abydos I, Tf. 3 (48). – <sup>66</sup> Joachim Spiegel, Die Götter von Abydos, GOF IV. 1, Wiesbaden 1973, 66–77. – <sup>67</sup> Kees, Götterglaube, 200; Spiegel, a.a.O., 66. – <sup>68</sup> Dieter Arnold, Der Tempel des Königs Mentuhotep von Deir el Bahari II. Die Wandreliefs des Sanktuars, Mainz 1974, 33. – <sup>69</sup> Zum Entwicklungsstand zu Beginn der 12. Dyn. vgl. Schenkel, in: SAK 1, 1974, 283. – <sup>70</sup> Op. cit., 284. – <sup>71</sup> Gundlach, a.a.O. – <sup>72</sup> RÄRG, 464 f. – <sup>73</sup> Eberhard Otto, Osiris und Amun, München 1966, 118. – <sup>74</sup> Hellmut Brunner, Die südlichen Räume des Tempels von Luxor, AV 18, Mainz 1977, 10.

Lit.: Claas J. Bleeker, Die Geburt eines Gottes, Leiden 1956; Helck, in: Haussig (Hrsg.) Wb der Mythologie I, 1965, 376 f.; Kees, Götterglaube, 199–203 u. ö.; RÄRG, 461–467; Rusch, in: RE, Suppl. VI, 1935, 432–461.

R. Gu.

**Min** 1. Bürgermeister von \*Thinis unter \*Thutmosis III., der dessen Sohn \*Amenophis II. das Bogenschießen lehrte<sup>1</sup>. Er war gleichzeitig Vorsteher der \*Oasen und Prophetenvorsteher des \*Onuris, des Hauptgottes von Thinis. Sein Grab liegt in Theben-West (TT 109). Vielleicht war er vorher Bürgermeister des Großen Flusses und General des Westflusses gewesen<sup>2</sup>, also wohl Kommandant der Verteidigungsanlagen am westlichen Nilarm im \*Delta.

<sup>1</sup> Davies, in: BMMA pt. II, Nov. 1935, Abb. 7. – <sup>2</sup> Urk. IV, 981, 10. – Von ihm ist auch bei Assuan ein Graffito belegt: De Morgan, Cat. des Mon. I, 29 Nr. 19. W. H.

**Min** 2. Schatzmeister (*mr s*d*wt*) unter \*Thutmosis III., belegt durch eine Grotte bei \*Gebel es-

Silsile<sup>1</sup>, eine Statue aus \*Tell Moqdam<sup>2</sup> und mehrere \*Grabkegel<sup>3</sup>, die auf das Vorhandensein eines jetzt verlorenen Grabes in Theben-West hindeuten. Seine Frau Merit (*Mrjt*) war Amme der Prinzessin *Tjr*<sup>3</sup> und Oberste Harimdsame des Suchos (\*Sobek). Da sein Sohn Sobekhotep<sup>4</sup> und sein Enkel Paser Bürgermeister von \*Medinet el-Fajjum waren, dürfte die Familie aus dieser Gegend stammen.

<sup>1</sup> Ricardo A. Caminos, *Gebel es-Silsilah I*, ASE 31, 1963, 19–21. – <sup>2</sup> Urk. IV, 1029. – <sup>3</sup> Davies-Macadam, *Funerary Cones*, Nr. 499. – <sup>4</sup> TT 63 = Urk. IV, 1028 f.; Statue CG 1090. Trotz Spiegelberg, in: ZÄS 63, 1928, 114 gehört die Statue eines Bürgermeisters des Fajjum Sobekhotep, Sohnes eines *Kꜥp* (Berlin 11635 = ÄIB II, 45) nicht diesem Sobekhotep.

Lit.: Helck, *Verwaltung*, 352. 468.

W.H.

**el-Mineiar** (المينيار, Karte 1g), kleines Dorf am w. Ufer des Ismailija-Kanals, ca. 6 km n.ö. von \*Tell el-Jehudija gelegen; Fundort mehrerer Kalksteinblöcke mit Namen Sethos' I., Ramses' II. und Merenptahs<sup>1</sup>. In der Nähe von M. existierte ein alter Steinbruch<sup>2</sup>.

<sup>1</sup> Die Blöcke wurden ca. 200 m w. des Dorfes gefunden; ob sie ursprünglich von einem Tempel in M. selbst oder aus Tell el-Jehudija stammen, ist ungewiß. – <sup>2</sup> Manfred Bietak, *Tell el-Dab'a II*, Wien 1975, 96. 103.

Lit.: Shehata Adam, in: ASAE 55, 1958, 306–307. 314–318 und Tf. 1. 26–28.

F. G.

**Minfest** Das M. ist zwar erst im Ramesseum und in Medinet Habu ausführlich dargestellt<sup>1</sup>, aber in abgekürzter Form bzw. nach erhaltenen Resten seit dem MR in Karnak, Luxor und Medinet Habu nachweisbar<sup>2</sup> und textlich bereits seit der FrZt belegt, wenn auch unter verschiedenen Namen. In der FrZt ist es vielleicht unter „Geburt des \*Min“ (*mswt Mnw*) zu verstehen<sup>3</sup>, wenn nicht mit *mswt* „Schaffen und Weißen der Statue des Min“ gemeint ist<sup>4</sup>, wogegen allerdings Tb 17 spricht<sup>5</sup>. Das Verständnis vom „Schaffen einer Statue“ wäre für die frühe Geschichte insofern einleuchtend, als das Ereignis zur qualitativen Bezeichnung eines bestimmten Jahres wurde (sich also nicht alljährlich mit Notwendigkeit wiederholt).

In den Festlisten des AR wird das M. „Auszug des Min“ (*prt Mnw*) genannt, womit eine andere als dominant empfundene Phase des viele Tage dauernden und wohl erst unter \*Ramses II. voll entfalten Festes zum Ausdruck kommt<sup>6</sup>. Im NR werden *prt Mnw* und *mswt Mnw* gleichgesetzt<sup>5</sup>. In Medinet Habu (Ramses III.) ist es ein „Fest der Treppe“ mit der möglichen Bedeutung von

„Treppe“ als hochgelegene Tenne (\*Klettern für Min)<sup>7</sup>.

Der „Auszug des Min zur Treppe“ (*prt Mnw r hꜣt*) wird am Hauptfesttag, am 11. Pachons, gefeiert. Zählt das M. zwar zu den alten „Festen des Himmels“ (\*Feste), so wurde es doch schon früh in das Wandeljahr eingeordnet, im NR am Vorabend des Neumondes im Monat Pachons, dem I. Monat der *prt*-Jahreszeit, als Hauptfest des Erntemonats begangen<sup>8</sup>.

Das altehrwürdige und ausgedehnte Erntefest verlief in mehreren Phasen, unter welchen selbstverständlich Opfer und Prozessionen, als Spezificum aber das Absicheln und Darbringen einer Ährengarbe und das auch sonst bekannte Aussenden von vier Botenvögeln die Hauptzeremonien bilden.

Aus den verschiedenen Darstellungen und Texten kontaminiert, ergibt sich etwa folgender Ablauf: Der König (mit Blauem Helm) wird von seinen Söhnen mit großem Gefolge zum Tempel des Erntegottes Min in einer Sänfte getragen (nach Gauthier: 1. Episode). Die meisten der Prozessionssteilnehmer – königliche Verwandte, Priester, Musikanten, Wedelträger, Soldaten – sind in Medinet Habu mit \*Federn auf dem Kopf geschmückt<sup>9</sup>. In der 2. Episode opfert der *hꜣrj-hꜣt* dem Gott, der hier „Amun-Re-Kamutef“ heißt. In der 3. Episode wird Min aus seinem Heiligtum in einer vom König (mit u. äg. Krone) angeführten Prozession zur „Treppe“ geführt, nach der das Fest benannt ist, d. h. zu jener Dreschtenne oder zu einem Kiosk mit abgetrepptem Sockel<sup>10</sup>; die Träger schreiten unter einem sternbesetzten Teppich. Dabei geht der „Weiße Stier“ (\*Stiere, hlg.) „an der Spitze des Gottes“, „der oberste *hꜣrj-hꜣt* verlas den Tanzhymnus“, es gliedern sich Standartenträger ein, und auch „die Statuen der verstorbenen Könige von O. u. U. Äg. waren in seiner Begleitung“. Die Ahnen, die in Gestalt ihrer Statuen in der Prozession mitgetragen werden, umfassen im Ramesseum außer den Königen des NR auch Mentuhotep als Begründer der ersten thebanischen Dynastie und Menes als Reichsgründer. Die kgl. Vorfahren sind in das Fest außerdem einbezogen durch die Preislieder, die dem Gott, dem Ka des Königs und auch ihnen gelten.

Im Bild (von Medinet Habu) folgt die – nach dem Text aber als Abschluß zu denkende – 4. Episode, nach der der König die „Treppe“ umschreitet und dabei auf allen vier Seiten eine Taube (bzw. Gans) auffliegen läßt<sup>11</sup> mit der Botschaft: „Horus, der Sohn der Isis und der Sohn des Osiris hat die Weiße und Rote Krone ergriffen. König NN hat die Weiße und die Rote Krone ergriffen“. Die neubegründete Macht des Königs wird damit in alle Himmelsrichtungen verkündet, die wiederbe-

wirkte Herrschaft auch im Königsornat (Doppelkrone) zum Ausdruck gebracht.

In der festspezifischen 5. Episode schneidet der König vor dem Schrein des Min mit einer kupfernen und mit Gold ausgeschlagenen Sichel eine Garbe Getreide ab (*šzḥ jt*) und überreicht sie (manchmal durch einen Priester) als Erntedankopfer dem Gott; eine Ähre davon wird dem König übergeben. Die Zeremonie des Absichelns hat entsprechend der allgemeinen Symbolik des Opfers den Untersinn, die Feinde des Gottes wie des Königs zu besiegen (\*Erntezereemonien).

Bei dem Fest ist auch die kgl. Gemahlin anwesend, und zwar, da Sistrum und Menit handhabend, wohl als die textlich erwähnte *šmꜣjt*. Sie ist in der Bildendarstellung das einzige weibliche Wesen und führte so Jacobsohn zu der Interpretation einer Mutterbegattung (\*Kamutef)<sup>12</sup>.

Das Fest ist reich an Einzelausstattung und -zeremoniell. Nach Herodot<sup>13</sup> wurden dabei auch gymnastische Spiele und Wettkämpfe veranstaltet. Sein Sinn erfüllt sich darin, daß die durch die Ernte beraubte und verletzte Natur befriedet und damit dem Land neuer Erntesegeten zuteil werde. In einem zweiten Aspekt mag der König in seinen Fruchtbarkeitseigenschaften wie in seiner Siegeskraft erneut bestätigt worden sein. Die Interpretation des M. ist jedoch noch kontrovers. Das als getrennte Szene beanspruchte „Klettern für Min“ ist auf dem Pylon Ramses' II. in Luxor mit dem M. eng verbunden<sup>14</sup>. Vgl. auch \*Treiben der vier Kälber.

<sup>1</sup> Medinet Habu IV, 213f. 215 A bzw. IV, 196ff. –

<sup>2</sup> Medinet Habu IV, 210 A (Sesostris I.); IV, 210–216 (Thutmosis III., Amenophis III., Sethos I., Ramses II.) und Charles Kuentz, La Face sud du Massif est du Pylone de Ramses II à Louxor, CS, Kairo 1971, Tf. 17–20. –

<sup>3</sup> Palermosteine, Z. 2 Nr. 9; Z. 5, Nr. 10 = Heinrich Schäfer, Bruchstück altägypt. Annalen, Berlin 1902, 17 bzw. 28; vgl. auch Petrie, RT I, Tf. 16 Nr. 25. – <sup>4</sup> So Sethe, in: ZÄS 53, 1917, 50ff. – <sup>5</sup> Tb (Naville), 17, 15f.; Claas J. Bleeker, Die Geburt eines Gottes, Leiden 1956, 101. Im Tb ist Min mit Harendotes gleichgesetzt, vgl. Anm. 9. –

<sup>6</sup> Henri Gauthier, Les Fêtes du dieu Min, RAPH 2, 1931, 21ff.; Parker, Calendars, 35, § 176. – <sup>7</sup> Vgl. aber Gauthier, in: Kêmi 2, 1929, 41. – <sup>8</sup> Medinet Habu III, 148, Liste 8, Z. 306ff.; letzter Tag des Mondmonats; Medinet Habu III, 167, Liste 66, Z. 1430; Schott, Festdaten, 104, Nr. 137f.; Parker, Calendars, 47f., § 238. – <sup>9</sup> Im MR sind die Federn des Min beim M. Harendotes: CT IV, 202c–205c; vgl. Anm. 5. Zur fremdländischen Verkleidung vgl. Lacau, in: CdE 28, Nr. 55, 1953, 13ff. –

<sup>10</sup> Georges Legrain und Edouard Naville, L'aile nord du Pylône d'Amenophis III., in: Ann. du Musée Guimet 30, 1902, Tf. 14A. – <sup>11</sup> Schott, in: ZÄS 95, 1968, 65, Anm. 61. – <sup>12</sup> Helmuth Jacobsohn, Die dogmatische Stellung des Königs, ÄF 8, 1939, 34f. – <sup>13</sup> Herodot II, 91, wo Min mit Perseus gleichgesetzt wird; hierzu Siegfried Morenz, Religion und Geschichte des Alten Ägypten,

Köln–Wien 1975, 448ff. – <sup>14</sup> Kuentz, op. cit. (s. Anm. 2).

Lit.: Henri Gauthier, Les Fêtes du dieu Min, RAPH 2, 1931; Helmuth Jacobsohn, Die dogmatische Stellung des Königs in der Theologie der Äg., ÄF 8, 1939, 29ff.; RÄRG, s.v. Min; Claas J. Bleeker, Die Geburt eines Gottes, Leiden 1956. E.B.-T.

**el-Minieḥ** (al-Miniat al-Chasim bzw. Chasib, المنيح, Karte 2f)<sup>1</sup>, heutige größere Stadt am westl. Niluferrand. Ältere Etymologien verbinden M. mit äg. *mnjt* „Landeplatz“<sup>2</sup>, doch ist M. wohl erst eine römerzeitl. Siedlung<sup>3</sup>, kopt. *ⲙⲏⲓⲛⲓⲥ*<sup>4</sup>, vielleicht aus griech. *μόνη* = *μοναστήριον*<sup>5</sup>. Hypothetisch wird M. gelegentlich mit dem sicher 7 km entfernt bei Zawijet Maiitin (Meitin) zu suchenden Siedlungsplatz von \*Hebenu gleichgesetzt<sup>6</sup>. Im modernen Nordteil von M. wurden Tempelblöcke der Ptolemäer-Zt geborgen<sup>7</sup>, die wie in M. angekaufte(?) Fragmente des Palermosteins (\*Annalen)<sup>8</sup> und andere Objekte aus den benachbarten Tempelsiedlungen von Nazlet Schurafa (Scheich Mubarak) und Hebenu stammen werden<sup>9</sup>.

<sup>1</sup> Description IV, 368. – <sup>2</sup> Emile Amélineau, La géographie de l'Égypte à l'époque copte, Paris 1893, 257f. –

<sup>3</sup> Verbaute byzantinische Säulen befinden sich in der fatimidischen el-Lamati-Moschee. – <sup>4</sup> Munier, in: BSAC 5, 1939, 223, Z. 5; Amélineau, op. cit. – <sup>5</sup> Crum, CD, 174. – <sup>6</sup> Nims, in: JNES 9, 1950, 259f.; vgl. AEO II, 382 A; Roeder, Hermopolis, 155. – <sup>7</sup> Leclant, in: Or 38, 1969, 259; Dieter Kessler, Historische Topographie der Region von Mallawi bis Samalut, Beiheft TAVO, Wiesbaden 1980, Kap. 2.7.3. – <sup>8</sup> PM IV, 135; Angabe mit Bleistift im JE Kairo: près de Minieh. – <sup>9</sup> Kessler, op. cit., Kap. 2.6; Provenienzangaben im JE of „Minia“ bzw. „Magazin Minia“. D.K.

**Mirgissa** (Karte 6b), äg. Name *iqn*<sup>1</sup>, \*Festungsanlage am 2. Katarakt auf dem Westufer des Nils etwa 15 km s. Wadi Halfa. Wichtige Transitstation für Handelsgüter aus dem Süden<sup>2</sup>. Als Ortsgötter galten \*Hathor, \*Month und der vergöttlichte \*Sesostris I. oder III.<sup>3</sup>. Die Anlage wurde unter Amenemhet II./Sesostris II. erbaut, Aus- und Umbauten erfolgten z. Z. Sesostris' III. Der Komplex setzt sich zusammen aus der rechteckigen Festung (12. Dyn. bis Ende NR) mit Spuren von Pangrave- und Kerma-Belegung, der befestigten Stadt, der offenen Stadt mit in der Nähe gefundenen Ächtungstexten<sup>4</sup> und einer \*Kerma-Nekropole in der Nachbarschaft, die jedoch nicht in Zusammenhang mit der Stadt steht, dem nördl. Fort mit einer Gleitbahn aus Nilschlamm für Schiffe zur Umgehung der Stromschnellen sowie den Nekropolen, darunter einem Friedhof der 25. Dyn. Besiedlung ist nachweisbar vom Paläolithikum bis in christl. Zt, die äg. Okkupation seit

der 12. Dyn., ihre Blütezeit fällt jedoch in die 13. Dyn. Aufgabe der Festung durch die Ägypter gegen Ende der 13. Dyn., Wiederbesetzung in der Hyksos-Zt und 17. Dyn. sowie Rekonstruktion der Festung im NR und Belegung bis in die Ramessidenzeit.

<sup>1</sup> Vercoutter, in: RdE 16, 1964, 183–190; ders., *Mirgissa I*, Mission archéologique française au Soudan sous la direction de Jean Vercoutter, Paris 1970, 187–189; s. auch Karola Zibelius, *Afrikanische Orts- und Völkernamen in hieroglyphischen und hieratischen Texten*, Beih. TAVO, Reihe B, Nr. 1, 94–95. – <sup>2</sup> *Semna-Steile Sesostri's III.* aus Jahr 8, Z. 4; s. auch Vercoutter, *Mirgissa I*, 173. – <sup>3</sup> Stelen IM 902. 209. 228. S. auch Vercoutter, *Mirgissa I*, 185 fig. 6; 187f.; ders., in: RdE 16, 1964, 179 ff. – <sup>4</sup> Vila, in: *Journal des Savants* 1963, 135–160; Posener, in: *Syria* 43, 1966, 277–287; Vila, in: *L'homme hier et aujourd'hui. Recueil d'études en hommage à André Leroi-Gourham*, Paris 1973, 625–639.

*Lit.*: Jean Vercoutter et al., *Mirgissa I ff.*, Mission archéologique française au Soudan sous la direction de Jean Vercoutter, Paris 1970 ff.; Dows Dunham, *Second Cataract Forts II. Uronarti, Shalfak and Mirgissa*, Cambridge (Mass.), 1967; Somers Clarke, in: *JEA* 3, 1916, 165–166; Lawrence, in: *JEA* 51, 1965, 79–81. Dazu: Reisner, in: *Kush* 8, 1960, 17–24; Wheeler, in: *Kush* 9, 1961, 87–179; Vercoutter, in: RdE 15, 1963, 69–75; 27, 1975, 222–234; ders., in: *Kush* 12, 1964, 57–62; 13, 1965, 62–73; 15, 1967–1968, 269–279; ders., in: *Comptes rendus à l'Académie des Inscriptions et Belles-Lettres* 1966, 276–283; ders., in: *Mél. offerts à Kazimierz Michalowski, Warschau 1966*, 205–226; ders., in: *BSFE* 37–38, 1963, 23–30; 40, 1964, 4–12; 43, 1965, 7–13; 49, 1967, 5–11; 52, 1968, 7–14; Vila, in: RdE 22, 1970, 171–199; Venot, in: *CRIPPEL* 2, 1974, 27–49. K. Zi.

**Mischgestalt.** M. waren in der religiösen Ikonographie Äg. seit der vordyn. Zt bis zur letzten Phase der altäg. Religion in der Römerzeit äußerst beliebt. Sie erscheinen schon auf den verzierten Paletten, wie z. B. der \*Greif<sup>1</sup> und der Doppeltier<sup>2</sup>. Am weitesten war der Typ „Menschenkörper mit Tierhaupt“ verbreitet, der während des Vermenschlichungsprozesses der Götter eine Art Kompromißlösung zwischen anthropomorphen und theriomorphen Gottesvorstellungen darstellte (belegt seit der 2. Dyn.)<sup>3</sup> und später allgemein angenommen wurde (\*Götter, Tier-). Im folgenden werden nur die von diesem Typ abweichenden Formen behandelt.

Die Zusammensetzung Tierleib und Menschenkopf ist in der Form des Sphingen und des Ba-Vogels populär geworden, in echten Götterdarstellungen erscheint sie aber selten (z. B. \*Krokodil mit Menschenkopf<sup>4</sup>).

Die Verschmelzung von verschiedenen tierischen Elementen wurde gewissermaßen als normwidrig oder sogar als monströs empfunden und daher des

öfteren bei furchtbaren dämonischen Gestalten verwendet. So ist z. B. die Totenfresserin<sup>5</sup> aus Krokodilkopf, Löwenkörper und Nilpferdhinterleib zusammengesetzt. Da das Grotteske aber auch apotropäisch wirkt, galten erschreckende M. wie \*Bes und \*Thoeris als Schutzgötter. Daher wurden auch auf die sog. Zauberstäbe, die als Apotropaia<sup>6</sup> benutzt wurden, zahlreiche sonderbare M. eingeritzt. Von tierischen oder aus tierischen und menschlichen Körperteilen zusammengesetzte Gestalten konnten auch auf Identifizierungen von Göttern hindeuten (z. B. Krokodil mit Widderkopf – Sobek identifiziert mit \*Chnum<sup>7</sup> oder \*Amun<sup>8</sup>), oder tiefsinnige, sprachlich kaum formulierbare theologische Ideen zum Ausdruck bringen (pantheistische Gottheiten).

In den Totentexten sind zahlreiche M. beschrieben oder als Illustrationen auch dargestellt. Die Reihe beginnt mit den Pyramidentexten, wo der König z. B. als ein Schakal-Falke-Kompositwesen auftritt<sup>9</sup>. In den Sargtexten ist unter anderen eine M. mit Elefantenkopf und Schlangenschwanz beschrieben<sup>10</sup>. Ein phantastisches Wesen ist aus Falkengesicht und einem Hinterteil in der Form der *wrrt*-Krone zusammengesetzt<sup>11</sup>. In Tb 17 hat \*Horus zwei Köpfe; der eine symbolisiert die Wahrheit, der andere die Sünde<sup>12</sup>. Mehrere M. erscheinen in einigen späten Kapiteln des Tb, so in Kap. 163 eine Schlange mit Füßen und auch zwei Udjat-Augen ebenfalls mit Füßen, in Kap. 164 eine \*Mut mit drei Köpfen (Löwin, Frau, Geier). Neben ihr stehen zwei Zwerge, von denen der eine Falken- und Menschengesicht hat. In Kap. 165 findet man einen Amun mit Skarabäuskörper und eine andere M. mit einem Menschenkopf und zwei Widderköpfen auf einem Menschenkörper.

In recht verschiedenartigen, manchmal grotesken Formen treten die M. in den Totenpapyri (sog. mythologischen Papyri) auf, z. B. \*Isis als geflügelte Schlange mit Löwenkopf<sup>13</sup>, \*Nephtys als geflügelte Schlange mit Geierkopf<sup>14</sup>, ein sitzendes, sphinxartiges Wesen mit Menschengesicht und Flügeln<sup>15</sup>, eine Mischgestalt mit Krokodil- und Löwenkopf<sup>16</sup> usw.

Auf den Gräberbildern erscheinen M. seit dem MR (Greifen in verschiedenen Formen in \*Beni Hasan<sup>17</sup> und El-\*Berscheh<sup>18</sup>). Die Totentexte (\*Unterweltbücher) der Königsgräber des NR sind massenweise mit sonderbaren M. illustriert. Nach der Amarnazeit gewinnen sie auch in den Privatgräbern einen breiteren Raum. In der SpZt können sie auch in Gräbern von heiligen Tieren erscheinen, so in \*Atfi in einem \*Hesat-Grab der ProlZt (Krokodil mit Schlangenschwanz, Schlange mit Schlangen- und Menschenkopf, usw.)<sup>19</sup>.

Durch die sog. pantheistischen Gottheiten<sup>20</sup> der SpZt wurden komplizierte synkretistische Ideen

bildlich dargestellt. Auch Schutz wurde von ihnen erwartet. Am häufigsten haben sie ein \*Bes-Antlitz. Bei dieser Rolle des Bes dürfte das gleichlautende Wort *bs* „geheime Gestalt“ mitgespielt haben. Die Pantheosbilder sind geflügelt und mit zahlreichen Tierköpfen und Götterattributen versehen. Gelegentlich werden sie Bes<sup>21</sup>, \*Amun-Re<sup>22</sup>, \*Harmerti<sup>23</sup> oder \*Haroëris<sup>24</sup> genannt. Die Gottheiten mit Bes-Gesicht haben zumeist Menschenkörper. Ein anderes Kompositwesen ist dagegen sphinxgestaltig (\*Tithoes, Tutu)<sup>25</sup>.

Einige seltsame Gebilde sollen noch erwähnt werden. Möglicherweise stellen die widerköpfigen menschengestaltigen Statuetten, aus denen ein Vogelschwanz herauswächst, eine Form des Amun dar<sup>26</sup>.

In et-\*Tod nimmt die Göttin *Tmnt* phantastische Formen an. Auf einem amorphen Leib hat sie einmal zwei, ein anderes Mal drei Köpfe. Die Köpfe sind Nilpferdköpfen ähnlich<sup>27</sup>.

Ein unpubliziertes Amulett trägt auf einem Vogel-leib vier Köpfe: ein Eulenkopf, darüber ein Bes(?) -Kopf, hinten zwei Pavianenköpfe<sup>28</sup>.

Auf einer Tunika aus der Kaiserzeit ist der Sonnengott in der Form eines skarabäusköpfigen Krokodils mit Schlangenschwanz abgebildet<sup>29</sup>.

Dekane als göttliche Wesen werden schon in der altäg. Ikonographie seit der ersten Hälfte des 1. Jt. als sonderbare M., häufig als Schlangen mit Armen und Füßen dargestellt<sup>30</sup>. Die griech.-äg. astrologische Literatur<sup>31</sup> bildete unter dem Einfluß der äg. Darstellungen neue Dekanformen aus, die jedoch den Einfluß der äg. mischgestaltigen Götterdarstellungen klar durchblicken lassen. Eine andere geflügelte astrale Gottheit hat Falken- und Schlangengesicht und Löwenfüße<sup>32</sup>.

Das Problem des Nachlebens der äg. M. in der christlichen Kunst ist noch weitgehend ungeklärt. Erwähnenswert ist ein merkwürdiges koptisches Ikon, auf dem zwei hunds-köpfige Männer dargestellt sind<sup>33</sup>. Auch im Fall der hunds-köpfigen Abbildungen des heiligen Christophorus<sup>34</sup> wurde äg. Einfluß vermutet.

<sup>1</sup> Vandier, Manuel I, Fig. 382. Ingeborg Flagge, Untersuchungen zur Bedeutung des Greifen, Sankt Augustin 1975, Abb. 1 (Palette aus Hierakonpolis). — <sup>2</sup> Vandier, a.a.O., Fig. 380. — <sup>3</sup> Petrie, RT II, Tf. 21 ff. — <sup>4</sup> Kákosy, in: ZÄS 90, 1963, 66 ff. — <sup>5</sup> Christine Seeber, Untersuchungen zur Darstellung des Totengerichts im Alten Ägypten, MÄS 35, Berlin 1976, 163 ff. — <sup>6</sup> Hartwig Altenmüller: Die Apotropaia ... München 1965. — <sup>7</sup> RÄRG, 758. Widderköpfiges Krokodil als Dämon im Zweibegebuch: CT VII Tf. 1. — <sup>8</sup> Ridolfo Vittorio Lanzoni, Les Papyrus du Lac Moeris, Turin 1896, Tf. 5. 7. — <sup>9</sup> 865 b. Vgl. 1749 a, 1564 a (Schakal-Schlange). — <sup>10</sup> CTV, 43. — <sup>11</sup> CT VII, 518. — <sup>12</sup> Urk. V, 57. Diese Textstelle fehlt in CT Spruch 335. Der eine Kopf war vielleicht ein Sethkopf. Vgl. Seeber, a.a.O., 162. — <sup>13</sup> Pian-

koff, Myth. Pap., Tf. 13. — <sup>14</sup> Ebd. — <sup>15</sup> Ebd., Tf. 22 f. — <sup>16</sup> Ebd. — <sup>17</sup> Beni Hasan II, Tf. 4. 13. — <sup>18</sup> El Bersheh II, Tf. 16. — <sup>19</sup> Flinders Petrie, Heliopolis, Kafr Ammar, Shurafa, London 1915, Tf. 41. — <sup>20</sup> v. Bissing, in: ZÄS 75, 1939, 130 ff., Pettazzoni, in: Supplements to Numen 1, 1954, 180 ff., bes. 183 ff. CG 38849. 38850. 38856, usw. — <sup>21</sup> Pap. Brooklyn 47. 218. 156, 4, 1; Serge Sauneron, Le papyrus magique illustré de Brooklyn, New York 1970, Tf. 4. — <sup>22</sup> Ebd., 4, 6, Sauneron, ebd. — <sup>23</sup> Bissing, a.a.O., 131. — <sup>24</sup> Pantheos im Louvre, dessen Inschrift ich mit der Genehmigung von J. Vandier studierte. Zu dem Stück siehe Festugière und Vandier, in: RdE 8, 1951, 63 ff. — <sup>25</sup> Sauneron, in: JNES 19, 1960, 269 ff.; Kákosy, in: Bulletin du Musée Hongrois des Beaux-Arts 24, 1964, 9 ff.; Quaegebeur, in: Enchoria 7, 1977, 103 ff. — <sup>26</sup> CG 38829–38831. — <sup>27</sup> Le-grain, in: BIFAO 12, 1916, 122, Fig. 5; Maria-Theresia Derchain-Urtel, Die Göttin Tjenenet, GOF IV, 8, 1979, 74 f. — <sup>28</sup> Im Besitz von L. Kákosy, Kauf 1959. — <sup>29</sup> Perdrizet, in: MonPiot 34, 1934, 31 ff., Kákosy, in: Studia Aegyptiaca 2, 1976, 194. — <sup>30</sup> Neugebauer und Parker, Astronomical Texts III, passim, bes. 134 ff. — <sup>31</sup> Gundel, in: ABAW 1936, Heft 12, 19 ff. — <sup>32</sup> Pap. Oxyrhynchos 465, Z. 15 ff. — <sup>33</sup> Piankoff, in: BSAC 12, 1949, 57 ff. — <sup>34</sup> Morenz, Begegnung, 115. L. K.

Mißbildung sind im strengen Sinne nur die während der Schwangerschaft entstandenen Anomalien oder Monstrositäten. Die äg. Quellen (\*Medizinisches Schrifttum; \*Paläopathologie; Mumienuntersuchungen [\*Königsmumien]; darstellende Kunst [\*Bild (Menschenbild in Darstellungen) LÄ I, 797; \*Krankheitsbeschreibung und -darstellung]) geben über die Entstehung auftretender M. in der Regel keine Auskunft. Die Sprache besitzt offenbar auch keinen entsprechenden Terminus, sondern ordnet diese Erscheinungen unter den Sammelbegriff \*Krankheit ein bzw. belegt sie mit konkreten Bezeichnungen.

Wenn hier M. im weitesten Sinne als chronische Abweichung vom normalen (gesunden) Körperbau verstanden werden soll, so müßten selbst die Alterserscheinungen (wie Ergrauen und Kahlheit, Falten und Runzeln, Augen-trübung und Schwachsinnigkeit, Zahnverfall) unter die M. rechnen, da die med. Texte sie als Krankheiten behandeln. — Als M. im Sinne von „Deformationen“ sind nachweisbar: Arthrose, Atrophie und Hypertrophie, Buckligkeit, Fettsucht, Klumpfuß, Knochenanomalien, Lahmheit, Nabelbruch, rachitische Verformungen (\*Bes, \*Patake), Versteifungen und Verküppelungen (tuberkulös bzw. rheumatisch bedingte Wirbelveränderungen), Wasserkopf, Zwergenwuchs (\*Zwerg). Siehe schließlich \*Blindheit, \*Taubheit, \*Geisteskrankheiten.

Lit.: Grundriß der Medizin IX, Generalregister; Paul Ghalioungui und Zeinab el Dawakhly, Diseases and Deformity, in: Health and Healing in Ancient Egypt, Teil



II, Kairo 1965; Emma Brunner-Traut, *Die Alten Ägypter*, Stuttgart 1974, 149–155; James E. Harris and Kent R. Weeks, *X-Raying the Pharaohs*, New York 1973.

W. W.

Mitanni<sup>1</sup>. Dynastic designation<sup>2</sup> of the kingdom originating in the late 16th Century B.C. in Western Mesopotamia between the Balikh and the Euphrates, and most powerful of the Hurrian states (\*Hurriter) which rose pursuant to the symbiosis with Indo-Aryan speaking elements<sup>3</sup>, after the fall of Khana<sup>4</sup> and the western pressure of Khanigalbat on Khatte<sup>5</sup>. As legally intitled, its ruler bore the title "king of Mitanni"<sup>6</sup> while the agglomeration of subverted states over which he held sway were "the foreign countries of Mitanni"<sup>7</sup>.

Mitanni is first mentioned in Egyptian texts by the court astronomer Amenemhet (temp. Amenophis I and Thutmose I) as "the land which they call Mitanni"<sup>8</sup>, and it was presumably against this incipient threat that Amenophis I and Thutmose I<sup>9</sup> waged their far-flung wars. Nevertheless Mitanni prevailed, as Shutarna I and later Barrarna extended their hegemony eastward over Khanigalbat<sup>10</sup> and Assyria<sup>11</sup>, and westward over such north Syrian cities as \*Aleppo<sup>12</sup>, \*Alalakh<sup>13</sup> and \*Tunip<sup>14</sup>. Thereafter Mitanni's rulers were known to Hittites and Syrians more frequently as "kings of Khanigalbat"<sup>15</sup>. Mitanni does not appear in \*Thutmose III's early campaigns (although Tunip may have been her cat's-paw in the 5th and 7th)<sup>16</sup>; but on the 8th (c. 1471 B.C.) she was crushingly defeated and abandoned by her king who took to flight. Thutmose III crossed the Euphrates on prefabricated boats, and devastated a tract of land along both banks<sup>17</sup>. In spite of the victory and a return by the Egyptian army two years later, Mitanni under Saushshatar<sup>18</sup> retained north Syria, including Aleppo and Nukhashshe (\*Nuhasse)<sup>19</sup>, and a major but ineffectual campaign by Amenophis II failed to alter the *status quo*<sup>20</sup>.

But it was Mitanni's hand that was forced by the rise of Khatte under Tudkhaliyas II, probably after the death of Saushshatar<sup>21</sup>, and subsequent overtures late in Amenophis II's reign resulted in a peace treaty with Egypt.<sup>22</sup> \*Thutmose IV cemented the alliance by marrying the daughter of \*Artatama I<sup>23</sup>, after having mounted desultory attacks on central Syria<sup>24</sup> (not necessarily directed against Mitanni). Egypto-Mitannian ties were never stronger than under \*Amenophis III, who married Gilu-khepa, daughter of Shutarna II in his 10th year<sup>25</sup>, and later Tadu-khepa, daughter of Tushratta<sup>26</sup>. The warm correspondence of the \*Amarna Letters<sup>27</sup> betokens a "brotherhood" of

a closer nature than usual<sup>28</sup>. Pursuant to the standards of gift-giving economy of the times, the two sovereigns indulged in a lively exchange of presents<sup>29</sup>, including the despatch of the \*Ishtar cult-image<sup>30</sup>. Subjects of Tushratta are found in residence in Egypt<sup>31</sup>, and the reign of Amenophis III reflects a marked increase in influence from the Mitannian sphere<sup>32</sup>.

Relations with M. cooled under Akhenaten<sup>33</sup>. When, some time after Akhenaten's 7th year, \*Suppiluliumas crushed M. and put \*Tushratta to flight<sup>34</sup>, the Egyptians apparently did nothing. Out of the turmoil of Tushratta's defeat came a weakened state under the nominal rule of Shattiwaza, but wholly subordinate to Khatte<sup>35</sup>. In the latter half of the 14th Century B.C. its political importance was ceded to a revived Khanigalbat under a cadet(?) branch of the family which initially, with Assyrian help, dominated the Mesopotamian plane<sup>36</sup>. Khanigalbat's destruction<sup>37</sup>, despite Hittite fraternization<sup>38</sup>, was accomplished by Shalmaneser I, who extended Assyrian frontiers to the Euphrates. Thereafter in Egyptian usage "Mitanni" degenerated into a loose designation of the Syrian enemy<sup>39</sup>, or a geographical term for the land of the Euphrates bend, still noted for its wild game<sup>40</sup>. The name probably survives in the *Matieni* of Herodotus<sup>41</sup>.

<sup>1</sup> For the writing, see Görg, in: GM 29, 1978, 25 f.; 32, 1979, 17 f. — <sup>2</sup> Diakonoff, in: Or 41, 1972, 117. — <sup>3</sup> Ca. 1600 B.C.? The sweep of Indo-Aryan expansion is reflected in the Puranas: "Pracetas had 100 sons, all kings. They were overlords of barbarian kingdoms, having moved to the northern quarter": R.M. Smith, *Dates and Dynasties in Earliest India*, Delhi 1973, 38, 243. Cf. Manfred Mayrhofer, *Die Indo-Arier im Alten Vorderasien*, Wiesbaden 1966, 28 ff. — <sup>4</sup> Goetze, in: JCS 11, 1957, 63 ff. — <sup>5</sup> KBo X, 1–3; Otten, in: MDOG 91, 1958, 75 ff. — <sup>6</sup> S. Smith, in: *Antiquities Journal* 19, 1945, 42 (Shutarna I); Lachman, in: BASOR 78, 1940, 22 (Saushshatar); EA 16 f.; 58, obv. 5; 76, 14; 95, 27; 109, 6 (Tushratta). — <sup>7</sup> Davies, *Menkheperasonb*, pl. 7; Urk. IV, 616, 8; 1232, 9; 1347, 13; AEO I, 178\*; cf. KBo I, 1, vso 14. — <sup>8</sup> Ludwig Borchardt, *Altäg. Zeitmessung*, Leipzig-Berlin 1920, pl. 18; Brunner, in: MIO 4, 1956, 323 ff.; Wolfgang Helck, *Historisch-biogr. Texte der 2. ZwZt*, KAT, Wiesbaden 1975, 110–112; Astour, in: JNES 31, 1972, 102 ff.; Franz-Josef Schmitz, *Amenophis I.*, HÄB 6, Hildesheim 1978, 184. — <sup>9</sup> Urk. IV, 9, 8–10, 3; 36, 9–11; 85, 13–15; Redford, *A gate Inscription from Karnak*, in: JAOS (forthcoming). — <sup>10</sup> Text: Harvard Semitic Series XIII, 165, 3; cf. Goetze, in: JCS 11, 77 and n. 150. — <sup>11</sup> H. Levy, in: Fs I. Levy, Brussels 1953, 262 ff.; Poebel, in: JNES 2, 1943, 59. — <sup>12</sup> KBo I, 6, vso 16 ff.; Goetze, in: MAOG 4, Leipzig 1928–29, 59 f.; Horst Klengel, *Geschichte Syriens*, Berlin 1965, I, 177 f. 183 ff.; id., in: MIO 10, 1964, 213 ff. Helck, in: Fs Edel, Bamberg 1979, 238 ff. — <sup>13</sup> Sidney Smith, *The Statue of Idrimi*, London

1949, pl. 4, l. 43 ff. – <sup>14</sup> D. J. Wiseman, *The Alalakh Tablets*, London 1953, Nr. 2, 73–75. – <sup>15</sup> v. Weiher, in: *Fs Otten, Wiesbaden 1973*, 321 ff.; on the names Hurri, Khanigalbat and Naharin and their relationship to Mitanni, see Liverani, in: *OrAnt 1*, 1962, 253 ff.; Astour, in: *JNES 31*, 1972, 102 ff.; Mayrhofer, *Indo-Arier*, 35 n. 1. – <sup>16</sup> Cf. the presence of a Tunipian force: *Urk. IV*, 686, 2; 691, 3. – <sup>17</sup> *Urk. IV*, 696 ff. (annals); 1231 ff. (Gebel Barkal stela); 1245 f. (Armant stela); Spalinger, in: *JNES 37*, 1978, 35 ff. (Philadelphia 39-12-3); Adriaan de Buck, *Egyptian Readingbook*, Leiden 1948, 4 ff. (Poetical stela); *Urk. IV*, 188 ff. (speech to court); *LD III*, 60 (Constantinople obelisk); Max Müller, *Egyptological Researches II*, Washington 1910, 83 fig. 15 (Karnak obelisk); *Urk. IV*, 1347, 13 (Tell el-Oreimah stela); 1370. 1441. 1467 (biographical statements); cf. Hermann Grapow, *Studien zu den Annalen Thutmosis des Dritten*, *ADAW 1947.2*, 1949, 9. 11; Faulkner, in: *JEA 32*, 1946, 39 ff.; Spalinger, in: *JARCE 14*, 1977, 46 f. – <sup>18</sup> Klengel, *Geschichte Syriens I*, 39. – <sup>19</sup> Cf. the Talmi-sharumma treaty, Klengel, *op. cit.* I, 177 and here n. 12. – <sup>20</sup> *Urk. IV*, 1301 ff. – <sup>21</sup> Wolfgang Helck, *Geschichte Ägyptens*, HdO, Leiden 1968, 163; Klengel, *op. cit.* I, 183 and n. 37. – <sup>22</sup> *Urk. IV*, 1326; Helck, *Beziehungen*<sup>2</sup>, 161. – <sup>23</sup> *EA 29*, 16 ff.; Seipel, in: *LÄ II*, 1105 (s.v. \*Heiratspolitik). – <sup>24</sup> Giveon, in: *JNES 28*, 1969, 54 ff.; Helck, *Beziehungen*<sup>2</sup>, 168. – <sup>25</sup> *Urk. IV*, 1738; C. Blankenberg-van Delden, *The Large Commemorative Scarabs of Amenhotep III*, Leiden 1969, 129 ff., pl. 29. – <sup>26</sup> *EA 20*; Cord Kühne, *Die Chronologie der internationalen Korrespondenz von El-Amarna*, *Neukirchen-Vluyn 1973*, 39. – <sup>27</sup> Campbell, *Amarna-Letters*, 38 ff.; Kühne, *op. cit.*, 17 ff. – <sup>28</sup> Cf. *EA 29*, 40; Helck, *Beziehungen*<sup>2</sup>, 168 ff. – <sup>29</sup> Helck, *Beziehungen*<sup>2</sup>, 408 ff. – <sup>30</sup> *EA 23*, 13 ff.; Leclant, in: *LÄ I*, 500 (s.v. Astarte); Rainer Stadelmann, *Syrisch-Palästinensische Gottheiten in Ägypten*, *PÄ 5*, Leiden 1967, 101; Helck, in: *OrAnt 5*, 1966, 11. – <sup>31</sup> *EA 29*, 174 ("my servants ... who dwell in Egypt"); the Asiatic musicians at Akhenaten's jubilee may be Mitannian: Ray W. Smith and Donald B. Redford, *The Akhenaten Temple Project I*, Warminster 1977, pl. 66. 69. 71, p. 132 n. 83. – <sup>32</sup> In trade between the two states, see Edzard, in: *JESHO 3*, 1960, 46 f. 52 ff.; on ceramic imports, Henri Frankfort, *The Art and Architecture of the Ancient Orient*, Harmondsworth 1954, 142; on possible Egyptian influence in the decorative art of Mitanni, see William S. Smith, *Interconnections in the Ancient Near East*, New Haven-London 1965, 113 ff.; on similar Mitannian influence in Egypt, Smith, *Art and Architecture*, 212 f.; that Mitanni exerted any spiritual influence on Egypt in the area of religion is very unlikely; on the motif of the winged sun-disc, see G. E. Mendenhall, *The Tenth Generation*, Baltimore 1973, 37 ff. – <sup>33</sup> Cf. *EA 29*, 125 ff. 113, and passim; Redford, *Eighteenth Dyn.*, 162. – <sup>34</sup> Helck, *Beziehungen*<sup>2</sup>, 175 ff.; Kenneth A. Kitchen, *Suppiluliuma and the Amarna Pharaohs*, Liverpool 1962, 30 ff. – <sup>35</sup> *KBo I*, 1, passim. – <sup>36</sup> Cf. the Preamble to the Shattiwaza treaty: *KBo I*, 3. For the reading of the name, cf. Zaccagnini, in: *OrAnt 13*, 1974, 25 ff. – <sup>37</sup> Weidner, in: *AfO 5*, 1928–9, 89 ff.; 6, 1930–1, 21 f.; A. K. Grayson, *Assyrian Royal Inscriptions I*, Wiesbaden 1972, 82, sec. 530. – <sup>38</sup> *IBoT I*, 34; Klengel, in: *Or 32*,

1963, 280 ff.; Weidner, in: *Ugaritica 6*, 1969, 522 ff. – <sup>39</sup> *The Bubastide Portal. Reliefs and Inscriptions at Karnak III*, Chicago 1954, pl. 4, l. 23; cf. Giveon, in: *Gs Eberhard Otto, Wiesbaden 1977*, 182 f. – <sup>40</sup> Tiglathpileser I, cylinder A, VI, 60–69; Grayson, *Assyrian Royal Inscriptions II*, Wiesbaden 1976, 16; cf. Strabo XVI, 2, 10; Philostratos, *Apollonius I*, 38. – <sup>41</sup> Herodot I, 72, 2; III, 94, 1.  
D. B. R.

#### Mitbestattung s. Familiengrab, Menschenopfer

**Mitgift (demotisch).** Verstehen wir unter M. ganz allgemein die bewegliche Habe, die die Frau in die Ehe einbrachte, so finden wir in den äg. \*Eheurkunden drei verschiedene M.-Bezeichnungen, die alle von der SpZt bis zum Ende der Ptolemäerzeit belegt sind:

1. *nktw n shmt* „Frauensachen“, erstmals 364 v. Chr. belegt<sup>1</sup>.
  2. *ht n jr hmt* „Geld des Ehefrauwerdens“, erstmals belegt 232 v. Chr.<sup>2</sup>.
  3. *ht ... n ... s'nh* „Geld ... als ... Ausstattung“, zuerst 364 v. Chr. belegt<sup>3</sup>.
1. Die Listen der „Frauensachen“ erscheinen vor allem in einfachen Beurkundungen von Eheverträgen, die für Oberägypten typisch sind<sup>4</sup>. Sie bestehen aus Hausrat, Stoffen und Geflechtem, Kleidung, Schmuck, Toilettengegenständen, Sistren, Haustieren und Naturalien<sup>5</sup>. Ihre Zusammensetzung und Reichhaltigkeit wechseln. Stets wird der Geldwert für das Einzelstück und für die Gesamtheit angegeben<sup>6</sup>. Besondere Bedeutung hat unter den Frauensachen offenbar ein *jnšn* genannter, besonders wertvoller Gegenstand gehabt. Seine sichere Deutung ist bisher nicht geglückt. Man hat einen Brautschleier vermutet<sup>7</sup>. Auffallend ist aber, daß in einer Eheurkunde (ohne Frauensachenliste) der Ehemann der Frau nicht bestätigt, sie habe das *jnšn* als Frauensache in die Ehe eingebracht. Vielmehr verspricht er, daß er selbst der Frau ein *jnšn* geben werde<sup>8</sup>. Der Ehemann bestätigt der Frau den Empfang der Frauensachen, d.h. sie gehen in seine Verfügungsgewalt über. Im Scheidungsfall jedoch hat er sie oder ihren Gegenwert der Frau zurückzuerstatten.
2. Das „Geld des Ehefrauwerdens“ wird nur in drei ebenfalls einfachen, aber aus dem Fajjum stammenden Beurkundungen erwähnt. Diese führen keine Frauensachen auf<sup>9</sup>. Daraus kann man vielleicht schließen, daß das „Geld des Ehefrauwerdens“ diese mindestens gelegentlich vertritt. Im Scheidungsfall ist es – oder sein Gegenwert – ebenfalls zurückzuerstatten.
3. Das Ausstattungsgeld wird vor allem in – für das Fajjum und Unterägypten typischen –

zweifachen Beurkundungen von Eheverträgen (*sh s'nh* „Ausstattungsschrift“ und *sh tb<sup>3</sup>-ht* „Geldbezahlungsschrift“) genannt und dürfte das Kapital sein, das die Grundlage für den Unterhalt (die „Alimentation“) darstellt<sup>10</sup>, den der Mann der Frau in der jeweiligen Urkunde zu gewähren verspricht<sup>11</sup>. So findet sich auch in allen Urkunden, in denen die M. als Ausstattungsgeld bezeichnet wird, die Klausel über den Unterhalt der Frau. Auch das Ausstattungsgeld ist im Scheidungsfall zurückzuerstatten.

Der Aufzählung der Frauensachen begegnen wir nun auch im Text der Zahlungsschrift einer zweifachen Beurkundung aus dem Fajjum. Hier findet sich eine kurze Liste von Gegenständen, die offensichtlich „Frauensachen“ sind und zusammen mit einem größeren Geldbetrag (900 Silberlinge<sup>12</sup>) von der Frau „Im Namen der Ausstattungsschrift über 21 Silberlinge von den Stücken des Schatzhauses des \*Ptah, voll ausgegossen“ in die Ehe gebracht wurden<sup>13</sup>. Als Beischrift zum Urkundentext findet sich ein Frauensachenverzeichnis auch bei der Zahlungsschrift zu Ehevertrag Urk. 7D<sup>14</sup> und wohl auch bei Ehevertrag Urk. 9Z. Daraus darf man schließen, daß auch sonst bei Heiraten, die durch Ausstattungs- und Geldbezahlungsschrift beurkundet wurden, die Frau statt des im Urkundentext genannten Ausstattungsgeldes andere und, vielleicht unabhängig von dem fast schablonenhaft anmutenden Betrag von 21 Silberlingen vom Schatzhaus des Ptah, verschiedene Werte einbringen konnte. Abgesehen davon ist die Bezeichnung der M. als „Ausstattungsgeld“ nicht auf die zweifachen Beurkundungen der Eheverträge beschränkt, sondern begegnet auch in einem einfach beurkundeten Vertrag aus \*Tuna el Gebel, wo als Betrag 100 Silberlinge genannt sind<sup>15</sup>. Wenn das nur in einfachen Beurkundungen genannte Geld des Ehefrauwerdens als Entsprechung der Frauensachen zu verstehen sein mag, so ist andererseits bezeichnend, daß in den jeweiligen Urkunden der Ehemann sich zum Unterhalt der Frau verpflichtet – wie auch in den Belegen für das Ausstattungsgeld. Diese Beobachtungen legen die Frage nahe, wie weit für die Ägypter zwischen den realen Werten bzw. Gütern, die den drei genannten verschiedenen Bezeichnungen entsprechen, ein grundsätzlicher Unterschied bestand<sup>16</sup>. Aus den gegenständlichen Frauensachen sind die *παρά-φερονά* der griech. Papyri Ägyptens hervorgegangen<sup>17</sup>, während der griech. Begriff der *φερονή* sowohl Frauensachen als auch die Geldleistung der Frau umfaßt<sup>18</sup>.

<sup>1</sup> Pap. Lonsdorfer I aus Edfu = Lüddeckens, Eheverträge (s. Lit.), Urk. 8. – <sup>2</sup> Pap. Brit. Mus. 10607 aus Philadel-

phia (Fajjum) = Lüddeckens, a.a.O., Urk. 30. – Die Angabe in LÄ I, 1172 (517 v. Chr.) ist zu korrigieren. – <sup>3</sup> pChicago 17481 aus Hawara, ed. Nims, in: MDAIK 16, 1958, 237 ff. Zur Begründung der Übersetzung von *s'nh* durch „Ausstattung“ (= „endowment“), vgl. Nims, in: JEA 24, 1938, 74 ff. – <sup>4</sup> Die auf einigen Ostraka erhaltenen Listen von Frauensachen (vgl. dazu Pestman, Marriage (s. Lit.), 91 Anm. 5 und 102 Anm. 3) sind keine rechtskräftigen Urkunden, sondern offenbar nur Gedächtnisstützen. – <sup>5</sup> Eine Aufzählung bei Lüddeckens, op. cit., 289. Vgl. auch Pestman, Marriage, 91 ff. Nicht alle Gegenstandsbezeichnungen sind in ihrer Bedeutung klar. Die Haustiere sind bisher nur mit einer Eselin und einem Eselfüllen in Lüddeckens, op. cit., Urk. 44, x + 2, vertreten. – <sup>6</sup> Ausgenommen die Naturalien, die als Getreide erscheinen: z. B. 10 Artaben Weizen in Lüddeckens, op. cit., Urk. 46, 6. – <sup>7</sup> Lüddeckens, op. cit., 289 f.; Pestman, Marriage, 94 f. – <sup>8</sup> Pap. Tuna el Gebel Nr. 1 (unpubl., vgl. Lüddeckens, in: Münchner Beiträge zur Papyrusforschung und Antiken Rechtsgeschichte 66, 1974, 235 ff.). – <sup>9</sup> Lüddeckens, Eheverträge, Urk. 30. 51; Pap. Köln 2412, ed. Lüddeckens, in: Papyrologica Coloniensis 2, 1968, 30 ff. – <sup>10</sup> In der zweifachen Beurkundung heißt es ausdrücklich, daß das Ausstattungsgeld aus „Stücken des Schatzhauses des Ptah, voll ausgegossen“ (*n n<sup>3</sup> tnjw pr-hd Pth wth*) besteht: Eine in der ptolemäischen Zt sonst nur gelegentlich gebrauchte altertümliche, auf die Perser-Zt zurückgehende Bezeichnung für echtes Silbergeld, vgl. Pestman, Marriage, 105; Lüddeckens, Eheverträge, 316. Der Betrag beläuft sich in 15 von 23 jetzt nachweisbaren Belegen auf 21 Silberlinge (s. Anm. 12). Zu den anderen Beträgen vgl. das Diagramm C bei Pestman, Marriage. – <sup>11</sup> Das bedeutet aber nicht, daß die Leistungen des Mannes für den Unterhalt der Frau als Zinszahlungen zu verstehen sind. Vgl. Grunert, in: ZÄS 105, 1978, 117 Anm. 17. – <sup>12</sup> 1 „Silberling“ = 1 Deben. Zu den Verhältnissen in der Ptolemäer-Zt und zum Verhältnis von Silber zu Kupfer als Wertmesser und Zahlungsmittel vgl. Lüddeckens, Eheverträge, 308 ff.; Pestman, Marriage, 95. 103. – <sup>13</sup> Lüddeckens, op. cit., Urk. 6 Z, 7–8. – <sup>14</sup> ed. Lüddeckens, in: AcOr 25, 1960, 238 ff. – <sup>15</sup> Pap. Tuna el Gebel Nr. 2 (unpubl.), 8. – <sup>16</sup> Vgl. Pestman, op. cit., 108. Es dürfte auch ohne rechtliche Bedeutung gewesen sein, wenn das von der Frau als M. eingebrachte Geld in der urkundlichen Bestätigung des Mannes durch gar keine spezielle Bezeichnung charakterisiert wurde. Belege dafür z. B. Lüddeckens, Eheverträge, Urk. 6. 34. 37; Pap. Tuna el Gebel 1; Pap. Brit. Mus. 10229 (vgl. Pestman, Marriage, Diagramm B 8); Pap. Köln 1864, ed. Seidl, in: Antidoron David (= Papyrologica Lugduno-Batava 17, 1968), 122 ff. – <sup>17</sup> Lüddeckens, op. cit., 304; G. Häge, Ehegüterrechtliche Verhältnisse in den griechischen Papyri, Köln-Graz 1968, 223 ff. – <sup>18</sup> Häge, op. cit., 36. 60. 105; Grunert, in: ZÄS 105, 1978, 117 Anm. 17.

Lit.: Erich Gerner, Beiträge zum Recht der Parapherna, Münchn. Beiträge zur Papyrusforschung und Antiken Rechtsgeschichte 38, München 1954; Erich Lüddeckens, Ägyptische Eheverträge, AA 1, Wiesbaden 1960; Pieter Willem Pestman, Marriage and Matrimonial Property in Ancient Egypt, Papyrologica Lugduno-Batava 9, Leiden 1961; G. Häge, Ehegüterrechtliche Verhältnisse in den

griech. Papyri Ägyptens bis Diokletian, Graeizistische Abhandl. 3, Köln-Graz 1968; Grunert, Zum Eherecht im ptol. Äg. nach den Demot. Papyri, in: ZÄS 105, 1978, 114 ff. E.L.

Mit Jaisch (Mit Ya'ish, ميت يعيش, Karte 1g) Ort südl. \*Tell Moqdam, Fundort einer Stele Osorkons II. mit Nennung von \*Isis und \*Harmerti<sup>1</sup>.

<sup>1</sup> Daressy, in: ASAE 22, 1922, 77; Nekropole (ptol.-röm. Zt): Adam, in: ASAE 55, 1958, 301 ff. W.H.

#### Mitrahine s. Memphis

Mitregentschaft bezeichnet den Zustand, daß ein (älterer) König einen anderen (jüngeren) mit voller Verantwortung an der Regierungsgewalt teilnehmen läßt, was sich durch Zuweisung der Königstitel und der 5 Namen sowie einer eigenen Jahreszählung ausdrückt. Eingeschlossen ist der Sonderfall Hatschepsut – Thutmosis III., wo eine Regentin für einen unmündigen König sich zum Herrscher neben dem „Mündel“ erklärt<sup>1</sup>, und dabei die Rolle des „älteren“ Königs übernimmt. Nicht als M. sollen die Fälle angesehen werden, wo mehrere Könige neben- bzw. gegeneinander einzelne Gebiete von Ägypten beherrschten (1. ZwZt, libysche Periode). Im folgenden werden zunächst die sicheren Fälle von M., dann die kontroversen aufgeführt, endlich diejenigen Fälle, die zwar in der Literatur erscheinen, aber keine tragfähige Basis haben.

#### A. Eindeutige M.

Soweit wir erkennen können, wird die Sitte der M. in der 12. Dyn. als eine der Grundlagen des damaligen Königtums eingeführt, wohl um die Nachfolge innerhalb der Dynastie zu sichern. Da dabei, soweit wir erkennen können, die Jahreszahlen mit dem Beginn des Verwaltungs-Jahres weiterreichen, dürfen wir die Angabe der Hatschepsut (Urk. IV, 262, 7–8), daß man am 1. des I. *ꜥḥt* den Mitregenten einsetzte, auch für das MR annehmen, besonders weil Hatschepsut in diesen Inschriften über ihre Einsetzung beweisbar MR-Texte kopiert hat<sup>2</sup>. Folgende M. sind im MR belegbar:

1. Amenemhet I. – Sesostri I.: Doppeldatum 30. Jahr Am. I. = 10. Jahr Ses. I. (CG 20514); Doppelnennung mit Datum nach älterem König in Louvre C 1<sup>3</sup>. Bei Alleinnennungen in dieser Periode der M. finden wir gegenüber 2 Datierungen nach dem älteren König<sup>4</sup> 9 Datierungen nach dem jüngeren<sup>5</sup>. Demgegenüber ist aber auffallend, daß literarisch (so im Sinuhe) Sesostri nur als „ältester Königssohn“ bezeichnet wird, also eine

Bezeichnung für „jüngerer Mitregent“ (zunächst?) zu fehlen scheint<sup>6</sup>.

2. Sesostri I. – Amenemhet II.: Doppeldatum: 44. Jahr Ses. I. = 2. Jahr Am. II. (Leiden V 4). Bei Alleindatierungen in der Epoche der M. steht 1 Datierung nach dem älteren König<sup>7</sup> gegen 5 nach dem jüngeren<sup>8</sup>.
3. Amenemhet II. – Sesostri II.: Doppeldatum 35. Jahr Am. II. = 3. Jahr Ses. II. (de Morgan, Cat. des Mon. I, 25 Nr. 178)<sup>9</sup>. Alleindatierungen in der Epoche der M. nur nach Sesostri II.<sup>10</sup>.
4. Sesostri II. – Sesostri III.: Keine echte Doppeldatierung bekannt; auf Grund der Angabe eines Kahunpapyrus<sup>11</sup>, der an einem 1. des I. *ꜥḥt* von einem 19. zu einem 1. Jahr übergeht, wird angenommen: 20. Jahr Ses. II. = 1. Jahr Ses. III.<sup>12</sup>.
5. Sesostri III. – Amenemhet III.: kein Doppeldatum belegt. M. nur aus der Darstellung beider Könige auf CG 20691 erschlossen<sup>13</sup>, sowie aus der „Übergabeinschrift“ aus dem Fajjum<sup>14</sup>.
6. Amenemhet III. – Amenemhet IV.: Kein Doppeldatum belegt, jedoch werden beide Könige zusammen genannt auf einer Basis aus Karnak sowie auf einer Königinnenstatue<sup>15</sup>, sowie auf Stelen<sup>16</sup>. Zudem wird eine M. daraus geschlossen, daß der Tur. Königspap. für Amenemhet IV. 9 Jahre registriert, aber ein 13. Jahr von ihm bekannt ist<sup>17</sup>. Unter Berücksichtigung der Berechnungen Parkers<sup>18</sup> ist Jahr 45 Am. III. = Jahr 1 Am. IV. anzusetzen<sup>19</sup>.
7. Im NR ist die gemeinsame Regierung von Hatschepsut und Thutmosis III. mit gleicher Zählung der Regierungsjahre, ausgehend vom Krönungstag Thutmosis' III. am 4. des I. *šmw*, durch zahlreiche Doppelnennungen belegt<sup>20</sup>.
8. Die Mitregentschaft Thutmosis III. – Amenophis II. ist durch kein Doppeldatum erkennbar, wird jedoch aus verschiedenen Indizien geschlossen. Das schwerwiegendste ist der Unterschied zwischen dem Todesdatum Thutmosis' III. am 30. des III. *prt* (Urk. IV, 895) und des Thronbesteigungsdatums Amenophis' II. am 1. des IV. *ꜥḥt* (Urk. IV, 1343)<sup>21</sup>. Daneben finden sich mehrere Darstellungen beider Könige in engster Verbindung<sup>22</sup>, die auf eine Mitregentschaft schließen lassen. Nach Parkers Berechnungen dauerte die Mitregentschaft 2 Jahre und 10 Monate<sup>23</sup>.
9. Eindeutig sind die Mitregentschaften von Osorkon III. mit seinem Sohn Takeloth III. nach CG 42211) und wohl auch die von Pedubastis und Uwapta I. (nach Kai-Inschrift

Karnak Nr. 26), sowie Nektanebos I. und sein Sohn Teos.

B. *Kontrovers:*

1. Die gemeinsame Regierung Amenophis IV. – Semenchkare ist zwar allgemein akzeptiert, jedoch gibt es kein Doppeldatum, und auch die dafür angeführten Darstellungen sind entweder anders zu deuten<sup>24</sup> oder überlieferungsmäßig unsicher<sup>25</sup>; Doppelnennungen können auch als Nennungen des Vorgängers gedeutet werden, der Semenchkare die Macht letztlich verliehen hat. Allein ein aus Hermopolis stammender Amarna-Block<sup>26</sup> mit der Darstellung der Unterkörper zweier Könige (Schurz!) hintereinanderstehend (gefolgt von einer weiblichen Person) könnte als echter Hinweis auf eine – wenn auch kurze – Mitregentschaft angesehen werden<sup>27</sup>.
2. Unsicher ist auch die Annahme der Mitregentschaft Psusennes I. – Neferkare (Nephercheres), die nur auf dem Auftreten der Namen beider Könige auf einem kleinen Denkmal beruht<sup>28</sup>, sowie die von Psusennes I. und *Jmn-m-jpt* (Amenophthis) auf Grund der Interpretation einer Mumienbindenaufschrift<sup>29</sup>.

C. Diskutiert, aber wohl abzulehnen ist die Annahme von M. in folgenden Fällen:

1. Aus der Nennung der Namen *Nfr-jr-k3-Rc* und *Nj-wsr-Rc* auf einem Siegel wollte Kaplony<sup>30</sup> auf M. schließen, die aber schon durch die gesicherte Abfolge der Könige in der 5. Dyn. kaum möglich erscheint.
2. Aus dem Fund zweier Kupferstatuen in Hierakonpolis, von denen eine durch eine zugehörige Basisaufschrift Phiops I. darstellt, die andere aber einen kleiner dargestellten König, ist auf eine M. Phiops' I. mit seinem Sohn Merienne geschlossen worden. Jedoch ist die Zusammengehörigkeit der beiden Statuen unsicher wie die Benennung der kleineren Statue<sup>31</sup>.
3. Auch das Auftreten der Namen Meriennes und Phiops' II. auf einem Rollsiegel darf nicht als Hinweis auf M. genommen werden<sup>32</sup>.
4. Auf Grund eines besonderen Horusnamens Amenemhets I. hatte v. Beckerath<sup>33</sup> auf eine M. mit dem letzten Mentuhotep geschlossen, doch ist dies Indiz nicht ohne zusätzliche Belege tragfähig<sup>34</sup>.
5. Das gilt auch für das von Vittmann<sup>35</sup> herangezogene Indiz für eine M. zwischen Ahmose und Amenophis I., weil im 22. Jahr des Ahmose dessen Königin Ahmesnofretre

(Urk. IV, 25) den Titel „Königsmutter“ trägt<sup>36</sup>.

6. Auch die von Aldred<sup>37</sup> auf Grund von Sedfestinschriften errechnete M. Amenophis II. – Thutmosis IV. ist nicht gegeben, da es sich, wie Hornung<sup>38</sup> gezeigt hat, um Sedfestwünsche handelt.
7. Die immer wieder, zuletzt besonders von Aldred<sup>39</sup> geforderte M. zwischen Amenophis III. und IV. ist gegenüber einigen Zustimmungen<sup>40</sup> in allen Punkten widerlegt worden<sup>41</sup> und muß als unbewiesen (und zudem unwahrscheinlich) betrachtet werden.
8. Das Erscheinen der Namen des Tutanchamun und des Eje auf Architraven aus einem Tempel Tutanchamuns<sup>42</sup> weist nicht auf eine M. hin, sondern auf das Fertigstellen des Baues des Tutanchamun durch Eje<sup>43</sup>.
9. Seit Seele<sup>44</sup> versucht man eine M. zwischen Sethos I. und Ramses II. nachzuweisen, jedoch gibt es weder eine Doppeldatierung noch ausdrückliche Aussagen darüber. Was z. T. so klingt, sind Behauptungen Ramses' II. nach seiner Thronbesteigung, die ihn als Kronprinz und de facto Handelnden darstellen sollen<sup>45</sup>. Die aus seinem Kurznamen *Wsr-m3t-Rc* ohne Beifügungen gezogenen Folgerungen als Hinweise auf eine M.<sup>46</sup> dürften nicht beweisbar sein.
10. Wenn im \*Meretseger-Heiligtum in Theben-West Sethnacht und Ramses III. gleichrangig dargestellt werden, so weist das nicht auf eine M., sondern nur darauf hin, daß der Stifter des Heiligtums, der Wesir Hori, beiden Herrschern gedient hat<sup>47</sup>.
11. Die von Hall<sup>48</sup> geforderte M. Pije-Schabaka haben schon Leclant und Yoyotte<sup>49</sup> mit guten Gründen abgelehnt.
12. Diese<sup>50</sup> wandten sich auch gegen v. Beckerraths Überlegung<sup>51</sup> über eine M. Schabaka – Schebitku<sup>52</sup>.
13. Auch Macadams Annahme einer M. Schebitku – Taharqa<sup>53</sup> hat sich als unrichtige Interpretation eines Textes herausgestellt<sup>54</sup>.
14. Dies dürfte auch mit Kitchen<sup>55</sup> für die Annahme Schäfers<sup>56</sup> von einer M. Taharqa-Tantamanu gelten, auch wenn beide in der Kapelle des Osiris-Ptah-*nb-ꜥnh* in Karnak gemeinsam dargestellt werden<sup>57</sup>.

Für das Erkennen einer M. lassen sich keine Regeln aufstellen: Doppeldatierungen, die im MR eine M. erkennen lassen, zeigen in der SpZt Gegenregierungen an. Gemeinsame Nennungen, besonders von Vorgänger und Nachfolger, sind häufig nur Betonung einer legalen Machtübernahme, bei Privatdenkmälern Hinweis auf Dienst

bei den dargestellten Königen. Sicherlich waren M. – außer im MR – selten, weshalb gerade bei unklaren Indizien zunächst eine andere Erklärung gesucht werden sollte.

<sup>1</sup> Dies dürfte trotz Tefnin, in: CdE 48, Nr. 96, 1973, 232ff. mit Siegfried Schott, Zum Krönungstag der Königin Hatschepsut, NAWG 1955.6, 195 ff. auf Grund der Inschrift an der „Roten Kapelle“ im 2. Jahr geschehen sein, da die Stiftungsinschrift des Senmut (zuletzt Helck, in: ZÄS 85, 1960, 23) im 4. Jahr (so nach Kollation auch William J. Murnane, Ancient Egyptian Coregencies, SAOC 40, Chicago 1977, 35 Anm. 11; nach Photo 3. Jahr: Brovarski, in: JEA 62, 1976, 67 Anm. 12) bereits Hatschepsut als König nennt. – <sup>2</sup> Berlin 15801–4 (= Berl. Inschrift. I, 138. 268) mit Einsetzung Amenemhets III. durch Sesostri III., vgl. Schott, op. cit., 201. – <sup>3</sup> Engelbach, in: ASAE 33, 1933, 70 Anm. 3. – <sup>4</sup> De Morgan, Cat. des Mon. I, 34 Nr. 81 (Jahr 22); Brugsch, in: ZÄS 20, 1882, 30; vgl. Simpson, in: JNES 15, 1956, 214–219. – <sup>5</sup> Petrie, Season, Tf. 10 Nr. 271 (Jahr 1); Georges Goyon, Nouvelles inscriptions rupestres du Wadi Hammamat, Paris 1957, Nr. 67 (Jahr 2); Berliner Lederrolle (= de Buck, in: AnOr 17, 1938, 48–57) (Jahr 3); CG 20518 (Jahr 7); Louvre C 2 (Jahr 9); Louvre C 3 (Jahr 9); Leiden V 2 (Jahr 9); CG 20026 (Jahr 10); CG 20515 (Jahr 10). – <sup>6</sup> Da in der „Lehre Amenemhets I.“ ausdrücklich davon gesprochen wird, daß der Sohn Sesostri (I.) noch nicht mit ihm zusammen regiert habe, könnte diese Lehre als Begründung für die Einrichtung der M. angesehen werden. Doch ist dies umstritten; s. LÄ III, 969. – <sup>7</sup> LR I, 272, XXIII B (Jahr 43). – <sup>8</sup> CG 20541 (Jahr 2); BM 145 [828] (Jahr 3); Piehl, Inscr., Tf. 8–9 g (Jahr 3); Debod bis Kalabsche I, 114; II, Tf. 108 d (Jahr 3); Inscr. Sinai, Tf. 21 A Nr. 74 (Jahr 4). – <sup>9</sup> Korrigiert nach BAR I, 278 Anm. b. – <sup>10</sup> Erman, in: ZÄS 20, 1882, 204 (Jahr 1); Couyat-Montet, Inscr. du Ouâdi Hammâmât, 72, Tf. 26 Nr. 104 (Jahr 2); Albert Gayet, Stèles de la XII<sup>e</sup> Dynastie, Paris 1889, Tf. 28 (Jahr 3). – <sup>11</sup> Borchardt, in: ZÄS 37, 1899, 91; vgl. Murnane, op. cit., 9 Anm. 37. – <sup>12</sup> Vgl. Gardiner, in: JEA 31, 1944, 22. – <sup>13</sup> Beachtenswert sind aber die Bemerkungen Simpsons, in: CdE 47, Nr. 83, 1972, 53 ff. über das Fehlen aller Jahresangaben für Sesostri III. über Jahr 19 hinaus sowie das Auftreten der gleichen Kommission im Wadi Hammamat in den Jahren 14 Sesostri III. und 2–3 Amenemhets III. (S. auch Murnane, op. cit. 12 und in: GM 15, 1975, 27–33). Dem stehen gegenüber die Angaben des Tur. Königspap. mit 30 + x Jahren und die Berechnungen Parkers, Calendars, 63–69, der die M. mit Amenemhet III. in Jahr 37 setzt (Barta hingegen ins 40. Jahr!). – <sup>14</sup> Auf die Fragmente der Inschrift, in der Sesostri III. Amenemhet III. als Mitregenten einsetzt (Berlin 15801–4; s. Anm. 2), hat Schott, Krönungstag (s. Anm. 1), 201 hingewiesen; auffallenderweise nennt sie Murnane, op. cit., 9–13 nicht, hingegen einige weniger sichere Indizien. – <sup>15</sup> Valloggia, in: RdE 21, 1969, 116–8. – <sup>16</sup> Ebd., Louvre C 7. – <sup>17</sup> Barbara Bell, in: AJA 79, 1975, 229 Anm. 11 nach einer Mitteilung von Hintze. – <sup>18</sup> Parker, in: Fs Hughes, 177 ff. – <sup>19</sup> Murnane, Coregencies, 19 macht aber darauf aufmerksam, daß die Datierungen der fast jährlich unternommenen Expeditionen nach dem Sinai (Amenemhet III. ... 38., 40., 41, 42, 43.,

44., 45. Jahr, Amenemhet IV. 4., 6., 8., 9. Jahr) auch auf eine Gleichsetzung 46. Jahr Am. III = 4. Jahr Am. IV. hinweisen könnten, denen allerdings Parkers Berechnungen entgegenstehen würden. – <sup>20</sup> Vgl. Murnane, op. cit., 32–44 und Anm. 1. – <sup>21</sup> Murnane, op. cit., 44 Anm. 56 zitiert einen Gedanken von Stadelmann, daß gegebenenfalls in der Angabe Urk. IV, 895 ein Versehen des Schreibers vorläge, der statt *ꜥht* fehlerhaft *prt* geschrieben hätte. Damit wäre ein unmittelbarer Übergang von Thutmosis III. zu Amenophis II. gegeben. Aber eine solche Emendation zur Beseitigung einer Schwierigkeit wäre nur bei Vorliegen anderer Indizien vorzunehmen. – <sup>22</sup> TT 42(?). 43. 200; Leiden V 11. – <sup>23</sup> Parker, in: Fs Wilson, 75–82; vgl. auch Redford, in: JEA 51, 1965, 121 f. – <sup>24</sup> Die Stelen bei Heinrich Schäfer, Amarna in Religion und Kunst, Berlin 1931, Tf. 31 (Wein Eingießen) und 30 (Stele des P<sup>3</sup>-z) dürften Echnaton mit einem weiblichen Partner darstellen, wie Harris, in: AcOr 35, 1973, 5 ff. dargelegt hat („konkave“ Halblinie, vgl. jedoch Tawfik, in: MDAIK 31, 1975, 159 ff.; nur „eine“ Kartusche für zweite „Königs“-Figur bei P<sup>3</sup>-z). Dafür kommt etwa Meretaton in Frage, die nach Amarnabriefen am Ende der Regierung Echnatons die Rolle einer „Regentin“ übernimmt; dies könnte die „blaue Krone“ erklären. Der (nicht mehr vorhandene) Block aus Memphis mit einem hinter Echnaton einen Wedel tragenden kleinen „König“ (Newberry, in: JEA 14, 1928, 8) ist schon von Beate Löhr, in: SAK 2, 1975, 155 als weiblich erklärt worden und dürfte eine (umgearbeitete?) Meretaton sein. – <sup>25</sup> Die Stele bei Julia Samson, Amarna, London 1972, Tf. 55 mit den Kartuschen von Echnaton und Semenchkare hat anscheinend die beiden Königspaare Echnaton und Nofretete (?) und Semenchkare und Meretaton gegenüberstehend gezeigt; eine Interpretation als Hinweis auf M. ist nicht zweifelsfrei, wie auch nicht die Nennung von Echnaton, Semenchkare und Meretaton auf dem Kästchen aus dem Tutanchamungrab (Newberry, in: JEA 14, 1928, 4 f.). – <sup>26</sup> Günther Roeder, Amarna-Reliefs aus Hermopolis, Hildesheim 1969, Tf. 16 Nr. 406–VII. – <sup>27</sup> Inwieweit die Namensänderung von *Smnḥ-k<sup>3</sup>-R<sup>c</sup>* zu *Nfr-nfrw-jtn mri W<sup>c</sup>-n-R<sup>c</sup>* bzw. *ꜥh-n-jtn* mit dem Ende der M. zusammenhängt, muß offen bleiben, vgl. Murnane, op. cit., 176 ff. – <sup>28</sup> Vgl. Kitchen, Third Interm. Period, 71, 261; Murnane, op. cit., 186; Wente, in: JNES 26, 1967, 155 Anm. 4. – <sup>29</sup> Vgl. Kitchen, op. cit., 32–4; Murnane, op. cit., 187. – <sup>30</sup> Peter Kaplony, Rollsiegel des AR I, MonAeg 2, Brüssel 1977, 287. – <sup>31</sup> Murnane, op. cit., 112. – <sup>32</sup> Murnane, op. cit., 113 f. – <sup>33</sup> v. Beckerath, in: ZÄS 92, 1965, 4 ff. – <sup>34</sup> Murnane, op. cit., 24. – <sup>35</sup> Vittmann, in: JEA 60, 1974, 250. – <sup>36</sup> Es liegt vielleicht eine Rangerhöhung (etwa beim Tod der „echten“ Königsmutter) vor. – <sup>37</sup> Aldred, in: ZÄS 94, 1967, 1–6. – <sup>38</sup> Erik Hornung und Elisabeth Staehelin, Studien zum Sedfest, Aegyptiaca Helvetica 1, Genf 1974, 71 f. Vgl. Murnane, op. cit., 117–123. – <sup>39</sup> Aldred, in: JEA 43, 1957, 114–117; 55, 1969, 73–81; 56, 1970, 105–118; JNES 18, 1959, 113–120. – <sup>40</sup> Kenneth A. Kitchen, Suppiluliuma and the Amarna Pharaohs, Liverpool 1962, pass.; Hari, in: CdE 51, Nr. 102, 1976, 252 ff. – <sup>41</sup> Helck, in: MIO 2, 1954, 189–207; Hornung, Chronologie, 71–78; Campbell, Amarna Letters, 6–30; Redford, Eighteenth Dyn., 88–169; Osing, in: GM 26, 1977, 53; Murnane, op. cit.,

123–169. –<sup>42</sup> Chevrier, in: ASAE 52, 1952, 230, Tf. 1. –<sup>43</sup> Murnane, op. cit., 180–181. –<sup>44</sup> Keith C. Seele, The Coregency of Ramses II with Seti I and the Date of the Great Hypostyle Hall at Karnak, SAOC 19, 1940. –<sup>45</sup> Vgl. die ausführliche Betrachtung bei Murnane, op. cit., 57–87, der jedoch eine echte M. für erwiesen erachtet. –<sup>46</sup> Murnane, op. cit., 62 verweist allerdings auf Inscr. Sinai II, Tf. 71 Nr. 250, wo im Gebetstext Sethos I. und „sein Königsohn *Wsr-m³ʿt-Rʿ* [ ]“ genannt werden. Trotz der Kartusche ist hier Ramses II. jedoch eben nicht Mitregent, sondern als zum Nachfolger designierter Prinz genannt, der sicherlich nicht selbständig datieren durfte. Entgegen der üblichen Feststellung waren auch nicht beide Könige im Bildfeld dargestellt, sondern nur Sethos I. vor einem Gott, vgl. Tf. 70 Nr. 252, wo auch Harachte den Königsschwanz trägt; wegen dieses Schwanzes an beiden (fragmentarischen) Figuren auf Nr. 250 hatte man Sethos I. und Ramses II. ergänzen wollen. –<sup>47</sup> Vgl. Murnane, op. cit., 185 f. –<sup>48</sup> Hall, in: CAH III<sup>1</sup>, 277. –<sup>49</sup> Leclant und Yoyotte, in: BIFAO 51, 1952, 25 Anm. 3; vgl. auch Kitchen, Third Interm. Period, 378. –<sup>50</sup> Leclant und Yoyotte, a.a.O.; Kitchen, op. cit., 383. –<sup>51</sup> v. Beckerath, in: JARCE 5, 1966, 53 Nr. 33. –<sup>52</sup> Gegen das auch von Murnane, op. cit., 190 durchgeführte Hinzuziehen von 2. Kg. 19, 8 f. (Nennung des Taharqa) hat sich schon Kitchen, Third Interm. Period, 386 Anm. 823 mit richtiger Erklärung gewandt. Auf alle Fälle darf keine M. mit seinem Bruder Schebitku daraus gefolgert werden. –<sup>53</sup> Kawa, Text 18 Anm. 30 wegen Inscr. IV 11–13. –<sup>54</sup> Dagegen bereits Schmidt, in: Kush 6, 1958, 121 ff.; Helck, Geschichte des Alten Äg., HdO, Leiden 1968, 237 Anm. 2; Murnane, op. cit., 190 ff. –<sup>55</sup> Kitchen, Third Interm. Period, 173. –<sup>56</sup> Schäfer, in: ZÄS 35, 1897, 67–70. –<sup>57</sup> Was Kitchen, op. cit., 278 als Zeichen der Fertigstellung des Baues durch Tantamanu erklärt.

Lit.: William J. Murnane, Ancient Egyptian Coregencies, SAOC 40, Chicago 1977; Wente und van Siclen III, in: Fs Hughes, SAOC 39, 1977, 216–261; Kitchen, in: Serapis 4, 1977–8, 65 ff. W.H.

Mittelmeer s. Jam (Meer), Meer

Mittler. In the literature concerned with Egyptian religion the term<sup>1</sup> intermediary is usually applied to the individual intermediating between god and man rather than between two gods as e.g. \*Thot did between \*Horus and \*Seth or \*Shu between \*Geb and \*Nut.

As in many religions, so also in the Egyptian religion there is a feeling that gods cannot be reached directly<sup>2</sup> by men (\*Gott-Mensch-Beziehung) and no longer reveal themselves directly to humans, but that they can be known by symbols, as distinct from direct hierophanies<sup>3</sup>, or that they make use of intermediaries: 'I am that eye of Horus, the female messenger of the Sole Lord, who shall not be repeated (*jwtj whmtw.f* i.e. who has no intermediary)<sup>4</sup>. The intermediary in that Egyptian communicatory system of everything

existing which we are accustomed to call religion, is the pharaoh (\*König-Gott-Verhältnis; \*Fürbitte). He or the priests on his behalf offer \*Maat to the gods and he or the civil and military administrators on his behalf realize Maat on earth. He is man's legitimate intermediary to approach the gods, and as such he is able to make the hidden will of the gods known upon earth.

During the crisis that affected the concept of existence in the NK<sup>5</sup>, we see on the one hand an accentuation of the exclusive intermediary position of Akhenaten (\*Amenophis IV), who alone knows Aten and in general of the cult of the king (\*Königskult) who hears prayers and transmits them to the gods, while on the other hand more and more material from this period is found in which animals, effigies (\*Götterbilder, volkstümlich verehrte) and deified humans<sup>6</sup> act as intermediary.

Since the 18th dynasty the \*Apis bull is called intermediary (*whmw* = \*Herold) of \*Ptah, and the \*Mnevis bull intermediary of \*Re as terrestrial representatives of their god, and perhaps because they vouchsafed oracles<sup>7</sup>. In egyptological studies sacred animals are explained as intermediaries of gods<sup>8</sup>. Animals whose mummification in the Late Period made them an \*Osiris were thought to transmit prayers of supplication or thanks as an intermediary<sup>9</sup>. In this, popular religion is not in conflict with the official religion of the state where the pharaoh functions as intermediary. Upon some of the so-called intermediary statues<sup>10</sup> (Mittlerstatuen) set up in the forecourt of a temple to transmit, on receipt of an offering, prayers to the god or goddess of the temple who was beyond human reach, an inscription explicitly states that they were given by the king as intermediaries: "You who are coming to Thebes downstream and upstream in order to implore the lord of the gods, come to me! I transmit (*smj*) your words to Amun in Karnak. Give me an offering and pour a libation for me. I am an intermediary (*whmw*) nominated by the king to hear the requests of the suppliant, to report (*r sʿrt*) the desires of Egypt"<sup>11</sup>. It must be borne in mind that the high priest of a temple or any senior priest whom the Greeks later significantly named *prophetes* and not *hierous*, could function as intermediary in the king's name and could give and expound a divine oracle. Since Ramesside times this special task is sometimes indicated by the title of Mediator-priest (*hṃ ntr whm* = ‚berichtender Gottesdiener‘)<sup>12</sup>.

<sup>1</sup> Goldammer, in: RGG<sup>3</sup> IV, Sp. 1063: „Name und Begriff des Mittlers sind verblaßt, unscharf, unkonkret ... Die Sache dagegen liegt im Wesen der Religion und ist uralte und weitverbreitet.“ –<sup>2</sup> Hornung, Der Eine, 124. –

<sup>3</sup> Mircea Eliade, Traité d'histoire des religions, Paris

1949, 373. - <sup>4</sup> CT IV, 173 f-g; Eberhard Otto, *Gott und Mensch*, SHAW 1964, 12. - <sup>5</sup> Kákosy, in: ZÄS 100, 1973, 35-41. - <sup>6</sup> E. Otto, in: ZÄS 78, 1943, 28-40; Wildung, *Rolle äg. Könige I*, 74 Anm. 1 (lit.); Dietrich Wildung, *Egyptian Saints*, New York 1977; Quaegebeur, in: *Orientalia Lovaniensia Periodica* 8, 1977, 129-145. - <sup>7</sup> Erman, in: SDAW 45, 1916, 1147 ff.; William B. Kristensen, *De goddelijke heraut en het woord van God*, in: *Verzamelde bijdragen tot de kennis van de antieke godsdiensten*, Amsterdam 1947, 125-149; Eberhard Otto, *Beiträge zur Geschichte der Stierkulte*, UGAÄ 13, Leipzig 1938, 25 f. - <sup>8</sup> RÄRG, 823. - <sup>9</sup> Hornung, in: StG 20, 1967, 72. 75. - <sup>10</sup> Helck, *Militärführer*, 12 f.; E. Otto, in: Or 17, 1948, 466; Clère, in: JEA 54, 1968, 135-148, esp. 143 (lit.); Siegfried Schott, *Altäg. Liebeslieder*, Zürich 1950, 81 f. - <sup>11</sup> Urk. IV, 1833, 13-19. - <sup>12</sup> Kees, in: ZÄS 85, 1960, 138-143. H. te V.

**Miysis** (Miös, Mahes). Known already from the Pyramid Texts in the meaning of "lion"<sup>1</sup>, Mahes, called by the Greeks "Miysis" or "Miös", does not designate a deity before the Middle Kingdom when it occurs in some personal theophoric names<sup>2</sup>. In the story of "The Taking of Joppa", in which Thutmosis III is referred to as "Mahes, son of \*Sakhmet"<sup>3</sup>, Mahes clearly appears to be a god. From then on, in the New Kingdom and later texts, Mahes occurs in this double capacity, that of a lion, and of a lion-god<sup>4</sup>. The cult of the lion-god Mahes, son of \*Bastet as well as Sakhmet, was centered in the two cities of Lower Egypt, first at Bubastis where \*Osorkon II built a chapel for him<sup>5</sup>, and then at Leontopolis (\*Tell El Moqdam, "Taremou") where he was worshipped as the "living lion", and at death was buried in the "sacred tomb of the lions"<sup>6</sup>. As son of Bastet, he was also worshipped at *W3dt* (Kom Ishkaw, Aphroditopolis), in the 10th nome of Upper Egypt, where his cult seems to have been associated with that of an earlier local god<sup>7</sup>. The epithets attributed to Mahes are those characteristic of other lion-gods (*ꜥꜣ phtj, wr phtj, nbt wj, ꜥ bmbm*)<sup>8</sup>, and his representations show him in two main forms with several variations: as a zoomorphic, and partly anthropomorphic (human-bodied-lion-headed) deity; in these forms he appears either separately or simultaneously<sup>9</sup>. The functions attributed to Mahes are several: he is a war-god, and in this role he is associated with other war-like deities, such as \*Horus-Hekenu, Horus-Month, Horus of Hebenu, and \*Nefertem whose floral head-dress Mahes sometimes wears<sup>10</sup>; he is a guardian of sacred places<sup>11</sup>, and an aggressor who attacks and mauls a captive enemy<sup>12</sup>; adorned with the sun-disk and uraeus, he appears to have been associated and even identified with the sun-god<sup>13</sup>; in a variation of his representation as a guardian deity, at \*Philae, \*Dendara, and in

some Nubian temples, Mahes is seen with a sharp knife between his fore-paws and/or with a clump of lotus flowers behind him<sup>14</sup>; in a Greek text he is described as a god of winds, darkness, and tempest<sup>15</sup>. From the older cult-centers of the North, the worship of Mahes spread southward; inscriptions and reliefs referring to him occur in the temples of Dendara<sup>16</sup>, Edfu<sup>17</sup>, and especially at Philae<sup>18</sup>; Mahes' cult is also attested in the \*Bahria Oasis<sup>19</sup>, and in the Oasis of \*Siwa<sup>20</sup>. Though Mahes' cult does not seem to have been widespread before the 22nd-26th Dynasties, after this period, and particularly during the 30th Dynasty, it became more prominent<sup>21</sup>; in its further southward expansion into Nubia during the Ptolemaic-Roman period, Mahes was a popular deity at Debod<sup>22</sup>, and Dendur<sup>23</sup>, although it appears that in some instances some of the emblems associated with him were not always correctly interpreted<sup>24</sup>. It is reasonable to assume that the Meroites, in their direct or indirect contacts with the Egyptian culture, were stimulated by the many representations of Mahes, not only at Philae, but in some other religious centers<sup>25</sup>, and that in their interpretation of the borrowed themes they substituted for Mahes one of the leading figures of their own pantheon, the lion-god \*Apedemak<sup>26</sup>.

<sup>1</sup> Pyr. 1124 b. 573 a. - <sup>2</sup> Ranke, PN I, 144; Constant de Wit, *Le rôle et le sens du lion dans l'Égypte ancienne*, Leiden 1951, 230. 408; RÄRG, 468. - <sup>3</sup> LEST, 83, line 5. - <sup>4</sup> Louis V. Žabkar, *Apedemak, Lion God of Meroe*, Warminster 1975, 52; Piankoff, in: *Egyptian Religion I*, 1933, 102. - <sup>5</sup> Labib Habachi, *Tell Basta*, SASAE 22, Cairo 1957, 46 f.; 48 f.; 50. 54 f.; 88. 119. 121. 133 f.; id., in: LÄ I, 873; Naville, *Bubastis*, 48 f.; 54 f.; 62, Pls. 39. 42 G; id., *Festival Hall*, 7; Montet, *Géographie I*, 176. - <sup>6</sup> Montet, *op. cit.*, 133; Yoyotte, in: BIFAO 52, 1953, 181. 183 f. 185. 191; Blok, in: AcOr 8, 1930, 220-223; AEO II, 186\* f.; De Wit, *op. cit.*, 276 ff.; François Daumas, *Les dieux de l'Égypte*, Paris 1965, 101. - <sup>7</sup> See on this RÄRG, 468; Graefe, in: GM 23, 1977, 37 ff.; 26, 1977, 17 ff.; Beinlich, in: GM 24, 1977, 15 ff.; 29, 1978, 11. - <sup>8</sup> Žabkar, *op. cit.*, 53. - <sup>9</sup> Žabkar, *op. cit.*, 53. 61. - <sup>10</sup> Žabkar, *op. cit.*, 59 f.; Munro, in: ZÄS 95, 1968, 36 n. 13. - <sup>11</sup> Žabkar, *op. cit.*, 53-57. - <sup>12</sup> Žabkar, *op. cit.*, 57 ff. - <sup>13</sup> Žabkar, *op. cit.*, 60 f. - <sup>14</sup> Žabkar, *op. cit.*, 56 f. - <sup>15</sup> Friedrich Preisigke, *Sammelbuch griechischer Urkunden aus Äg. I*, Straßburg 1915, 599 No. 5620; Žabkar, *op. cit.*, 60. - <sup>16</sup> Johannes Dümichen, *Historische Inschriften altäg. Denkmäler II*, Leipzig 1869, Pl. 35 b; De Wit, *op. cit.*, 233; Piankoff, *op. cit.* (s. n. 4), 102. - <sup>17</sup> Edfu IV, 129; De Wit, *op. cit.*, 232. - <sup>18</sup> Philae, Berlin Photos 870. 872. 1181. 1358; cf. also 77; De Wit, *op. cit.*, 233. 75. - <sup>19</sup> Ahmed Fakhry, *Bahria Oasis I*, Cairo 1942, 153, Pl. 44 B; PM VII, 308 (First chapel of Amasis); De Wit, *op. cit.*, 231. - <sup>20</sup> Ahmed Fakhry, *Siwa Oasis*, Cairo 1942, Pls. 19 f.; PM VII, 313. 315. - <sup>21</sup> Yoyotte, *loc. cit.*, 191 f.; Žabkar, *op. cit.*, 59. -



<sup>22</sup> Dehod bis Kalabsche, 78. 87. 90. 103. 106. 263f. 268. 270; Pls. 39. 43a; De Wit, op. cit., 233. – <sup>23</sup> Den dūr, Pl. 66, 2, p. 79; De Wit, op. cit., 74f. – <sup>24</sup> See Zabkar, op. cit., 57; cf. Dakke I, 311; II, Pl. 114. – <sup>25</sup> Zabkar, op. cit., 64. 77. – <sup>26</sup> Zabkar, op. cit., 62–70. I. V. Ž.

**Mnevis** (*Mr-wr*, sp. auch *Wr-mr*, Mveūtis, altkopt. ⲙⲛⲉⲩⲓⲥ). Die älteste Form in den Sargtexten<sup>1</sup> ist *Nm-wr*, eine späte Schreibung ist *Mnj*<sup>2</sup>. Der Kult des M. war eng mit dem des \*Re und \*Atum verbunden. Er galt als Sonnenstier und wurde auch *whm n Rc*, „Herold des Rc“, genannt<sup>3</sup>. Von seinen Merkmalen erfahren wir wenig. Nach Plutarch<sup>4</sup> war er schwarz, und dies wird auch durch eine Inschrift in \*Dendara bestätigt<sup>5</sup>. Seine Haare waren gegen den Strich gerichtet, und er hatte auffallend große Hoden<sup>6</sup>. Der Stier Onuphis, mit dem er wahrscheinlich identisch ist<sup>7</sup>, ist als Tier mit schwarzen, entgegengerichteten Haaren und von stattlichen Wuchs beschrieben<sup>8</sup>. Er wurde auch mit einem Fettwulst auf seinem Nacken dargestellt<sup>9</sup>. Die Dunkelheit des Haares steht nicht im Gegensatz zu dem solaren Charakter des M. Auch der Sonnenkäfer \*Skarabäus war ja schwarz.

Die Anfänge des Kultes sind nicht zu fassen. Manetho setzte seinen Beginn auf die Regierungszeit des Kaiechos in der 2. Dyn.<sup>10</sup>. Der Name ist zuerst nach dem AR belegt, in den Pyramidentexten wird jedoch ein „Stier von \*Heliopolis“ erwähnt<sup>11</sup>. In der Stadt wurden Fetische in Pfeilerform verehrt, von denen manche mit Stierkopf versehen waren<sup>12</sup>. Sie dürften mit dem Kult des M. verbunden gewesen sein. In den Sargtexten wird von den \*Seelen von Heliopolis die Hilfe des M. dem Toten bei seinem Aufstieg in den Himmel versprochen<sup>13</sup>. Während des NR gewann der Kult anscheinend an Bedeutung. In seinem 25. Regierungsjahr schenkte \*Thutmosis III. für die Kühe des M. Felder in der Größe von 60 Aruren<sup>14</sup>. Auf dieser Stele erhält M. schon die Bezeichnung „der die Wahrheit zu Atum aufsteigen läßt“<sup>15</sup>. In den ersten Jahren der Amarnazeit blieb der Kult des M. verschont und in Achet-Aten (\*Tell el Amarna) wurde die Errichtung eines Grabes für M. geplant<sup>16</sup>. Es ist jedoch beinahe sicher, daß die Bestattung nicht stattgefunden hat. Dieses Grab sollte die Verbundenheit der neuen Sonnenstadt mit Heliopolis zum Ausdruck bringen.

Die Regierung \*Ramses' II. brachte einen Aufschwung der Stierkulte (\*Götter, Tier-). Das erste erhaltene M.-Grab bei Heliopolis stammt aus dieser Zeit<sup>17</sup>. Die dort gefundene Stele ist ein wichtiges Dokument für das Ansehen des M.<sup>18</sup>. Ein zweites Grab – in besserem Zustand – stammt aus der späten Ramessidenzeit<sup>19</sup>. Es wurde von

\*Ramses VII. oder VIII. errichtet<sup>20</sup>. Die Bilder stellen gewissermaßen auch den theologischen Hintergrund des Kultes ins Licht: Dem Kult des M. ist der mehrerer Götter, u. a. der des \*Osiris und der \*Nut, zugesellt. Die M.-Bestattungen wurden mit zahlreichen Grabbeigaben versehen. Im Grab aus der Zeit Ramses' II. wurden \*Kanope, Skarabäen, \*Uschebtis, \*Amulette und andere Gegenstände gefunden<sup>21</sup>. Ein Herzskarabäus eines M. wurde von Spiegelberg erörtert<sup>22</sup>. Der Unterteil eines Sarkophags befindet sich in Brüssel<sup>23</sup>, eine Kanope in Genf<sup>24</sup>. Die Nekropole der Stiere lag in der Nähe von Heliopolis<sup>25</sup>. Die Bestattungsrituale für \*Apis und M. dürften sich ähnlich abgespielt haben. In einer Inschrift<sup>26</sup> wird die Balsamierungshalle des M. erwähnt, und auch ein tanzender Zwerg ist – ebenso wie bei der Bestattung des Apis – belegt<sup>27</sup>. Der wachsende Respekt vor heiligen Tieren schloß zeitweise Verstöße gegen den M. nicht aus. In einem Pap. aus der Zeit Ramses' V. wird ein Priester des Verkaufs von M.-Kälbern beschuldigt<sup>28</sup>. König \*Bokchoris soll nach einer späten Tradition in einem Stierkampf M. einem Wildstier entgegengestellt haben, was von den Ägyptern als ein schweres Verbrechen betrachtet wurde<sup>29</sup>.

Der Kult fand auch in die Tempel der griech.-römischen Zeit Eingang. In \*Dendara wird M. z. B. „Großer Fürst von allen göttlichen Tieren“ genannt<sup>30</sup>, und seine Statue wurde von den Priestern zwischen dem Bild des königlichen \*Ka und der \*Seschat umhergetragen<sup>31</sup>.

Für die Familienbeziehungen des M. zu anderen Göttern gibt es nur einige Belege. Im NR sah man in \*Hesat die Mutter des M.<sup>32</sup> Die Nachricht des Plutarch, wonach M. für den Vater des Apis gehalten wurde<sup>33</sup>, mag auf ältere heliopolitane Quellen zurückgehen. In Edfu werden die beiden Schlangen von Dep und Pe Töchter des M. genannt<sup>34</sup>.

Durch seine enge Verbindung mit Osiris<sup>35</sup> und durch seine Identifizierung mit ihm wurde er auch an \*Sarapis angenähert. Aus dem \*Fajjum, unweit von Soknopaiu Nesos (\*Dimeh), ist ein Tempel des Sarapis-Osornnevis belegt<sup>36</sup>.

Auch in der \*Magie kommt dem M. eine gewisse Rolle zu. Der Text der \*Metternichstele soll im „Haus des M.“ gefunden worden sein<sup>37</sup>. In den griech.-äg. Zauberpapyri wird er einige Male erwähnt<sup>38</sup>. Im Schadenzauber lebt sein Name in Italien bis in das 5. Jh. weiter<sup>39</sup>.

Mit der Popularität des Apis und M. läßt sich die merkwürdige Tatsache erklären, daß in einem koptisch erhaltenen gnostischen Werk (vielleicht aus dem 2. Jh. n. u. Z.) die beiden Stiere Äg. (d. h. Apis und M.) als Symbole für Sonne und Mond erscheinen<sup>40</sup>.

<sup>1</sup> CT V, 191b. – <sup>2</sup> Eberhard Otto, Beiträge zur Geschichte der Stierkulte in Ägypten, UGAÄ 13, Leipzig 1933, 34. – Vgl. Sethe, in: ZDMG 77, 1923, 191. – <sup>3</sup> WbI, 344, 15. – <sup>4</sup> De Iside, 33 (364 C). – <sup>5</sup> Dendara VII, 74. – <sup>6</sup> Porphyrios, De imaginibus (apud Euseb. Praep. Ev. III, 13, 1); Hopfner, Fontes, 472. – <sup>7</sup> RÄRG, 469. – <sup>8</sup> Aelianus, De natura animalium XII, 11. – <sup>9</sup> Adolf Erman, Die Religion der Ägypter, Berlin–Leipzig 1934, Abb. 12. – <sup>10</sup> W. G. Waddell, Manetho, London 1956, 34. – <sup>11</sup> Pyr. 716e. – <sup>12</sup> Kees, Götterglaube, Abb. 8. – <sup>13</sup> CT VI, 414e. – <sup>14</sup> Urk. IV, 1373. – <sup>15</sup> Ebd., 1372. – <sup>16</sup> Ebd., 1974f. – <sup>17</sup> Mohammed Châaban, in: ASAE 18, 1919, 193 ff.; Daressy, ebd., 196 ff.; Kitchen, Ram. Inscr. II, 363 ff. – <sup>18</sup> Daressy, in: ASAE 18, 1919, 206 f.; Kitchen, op. cit. – <sup>19</sup> Daressy, op. cit., 211 ff. – <sup>20</sup> Vgl. v. Beckerath, in: BiOr 14, 1957, 138; ZÄS 97, 1971, 7 ff.; Kitchen, in: JEA 58, 1972, 193. – <sup>21</sup> Daressy, op. cit., 207 ff. – <sup>22</sup> Spiegelberg, in: JEA 14, 1928, 12. – <sup>23</sup> Louis Spéleers, Recueil des inscriptions égyptiennes des Musées Royaux du Cinquantenaire à Bruxelles, Brüssel 1923, 66 (E. 3058). – <sup>24</sup> Charles Maistre, Egypte antique, Genf 1963, 15. – <sup>25</sup> PM IV, 59 f. – <sup>26</sup> Touraëff, in: JEA 4, 1917, 119 f. – <sup>27</sup> Spiegelberg, in: ZÄS 64, 1929, 82. Zum Totenkult des M. in der griech.-römischen Zeit vgl. Kiessling, in: AfP 15, 1953, 14, 18. – <sup>28</sup> Pap. Turin 1187 rto 1, 2 f.; RAD, 74. – <sup>29</sup> Aelianus, a.a.O., XI, 11. Religiöser Hintergrund der Stierkämpfe: Lloyd, in: Hommages à Maarten J. Vermaseren II, Leiden 1978, 609 ff. – <sup>30</sup> Dendara VII, 184. – <sup>31</sup> Ebd., Tf. 668. – <sup>32</sup> Daressy, in: ASAE 18, 1919, 215. – <sup>33</sup> De Iside, 33 (364 C). – <sup>34</sup> Edfou VI, 148. – <sup>35</sup> Plutarchos, De Iside, 33 (364 C). – <sup>36</sup> Winfried J. R. Rübsam, Götter und Kulte in Faiyum während der griechisch-römisch-byzantinischen Zeit, Bonn 1974, 169. – <sup>37</sup> Sander-Hansen, Metternichstele, 47, Z. 87. – <sup>38</sup> PGM IV, 2994; VII, 445; XIX a, 7. – <sup>39</sup> Richard Wünsch, Sethianische Verfluchungstafeln aus Rom, Leipzig 1898, 82 und passim. – <sup>40</sup> Alexander Böhlig und Pahor Labib, Die koptisch-gnostische Schrift ohne Titel aus Codex II von Nag Hammadi, Berlin 1962, 96.

Lit.: Eberhard Otto, Beiträge zur Geschichte der Stierkulte in Ägypten, UGAÄ 13, Leipzig 1933; Hopfner, Tierkult, 86 f. I. K.

**Mo'allas.** Hefat

**Model** (engl. moulds) sind Hohlformen aus Keramik-Ton, die zur Herstellung von Kleingeräten aus Edelmetall<sup>1</sup>, \*Bronze<sup>2</sup>, \*Kupfer<sup>3</sup>, \*Glas<sup>4</sup> und \*Fayence<sup>5</sup> benutzt wurden. Mit ihnen produzierte man Motivfigürchen<sup>6</sup>, Figürchen von \*Bes und \*Thoëris<sup>7</sup>, \*Amulette verschiedenster Art<sup>8</sup>, \*Udjataugen<sup>9</sup>, Götterfigürchen<sup>10</sup>, \*Ringe<sup>11</sup>, \*Ohringe<sup>12</sup> und (spät bes. in Naukratis) \*Skarabäen<sup>13</sup>. Sie fanden sich hauptsächlich an Residenzorten in großer Zahl, wo Werkstätten zu erwarten sind, wie \*Tell el-Amarna<sup>14</sup>, \*Malqata<sup>15</sup>, \*Memphis<sup>16</sup>, \*Lischt<sup>17</sup>, \*Qantir<sup>18</sup>, \*Gurob<sup>19</sup>. M. nennt man aber auch die Formen, in denen Lehmziegel hergestellt wurden<sup>20</sup>, sowie

die verschiedenen Formen für Brote: tulpenbecherförmige *bd*-Formen für *h*tt-Brote<sup>21</sup>, napfförmige *stt*-Formen für *h*t<sup>3</sup>-Brote<sup>22</sup> und ovale *prt*-Formen für *pzn*-Brote<sup>23</sup>. In Tell el-Amarna wurden große Mengen der *bd*-Formen im Zusammenhang mit der Palast- und der Tempelbäckerei gefunden<sup>24</sup>.

<sup>1</sup> Hayes, Scepter II, 218, Abb. 129. – <sup>2</sup> Lucas, Materials<sup>4</sup>, 221. – <sup>3</sup> Lucas, Materials<sup>4</sup>, 212; auch Barren wurden in M. gegossen. – <sup>4</sup> Lucas, a. a. O., 193; Hayes, Scepter II, 344; Petrie, Tanis II, 48. – <sup>5</sup> Lucas, a. a. O., 158 f., „nicht vor 18. Dyn. belegt“. – <sup>6</sup> Hayes, Scepter II, 163. – <sup>7</sup> Hayes, a. a. O., 254. – <sup>8</sup> Hayes, a. a. O., 278. – <sup>9</sup> Hayes, a. a. O., 254. 355. – <sup>10</sup> Hayes, a. a. O., 218. 355. 410. – <sup>11</sup> Hayes, a. a. O., 254. 308. – <sup>12</sup> Hayes, a. a. O., 218 Anm. 129. Auch Palmetten, Rosetten, Weintrauben u. ä. Einlageteile nennt Hayes, a. a. O., 254. – <sup>13</sup> Lucas, Materials<sup>4</sup>, 159. – <sup>14</sup> Hayes, a. a. O., 293. Petrie, Amarna, 30 erwähnt, daß er „after rejecting large quantities of the commonest“, etwa 5000 Stück behalten hätte; vgl. Tf. 17/8. – <sup>15</sup> Hayes, a. a. O., 253; nach Winlock, in: BMMA 7, 1912, 187 wurden Hunderte gefunden; vgl. Tf. 4. – <sup>16</sup> Hayes, a. a. O., 355. – <sup>17</sup> Hayes, a. a. O., 410. – <sup>18</sup> Nach Hamza, in: ASAE 30, 1930, 42 wurden Zehntausend gefunden. – <sup>19</sup> Nach Petrie, Amarna, 30. – <sup>20</sup> Lucas, Materials<sup>4</sup>, 50; Hayes, a. a. O., 83. 103. – <sup>21</sup> Balez, in: MDAIK 4, 1923, 210 ff.; Eggebrecht, in: MDAIK 30, 1974, 184 ff. (aus et-Tarif, Westtheben); die Stücke aus der 1. ZwZt sind schmaler, vgl. Kemp, in: JARCE 13, 1976, 28 n. 6; Harageh, Tf. 31 Nr. 21; William M. Flinders Petrie, Sedment, London 1924, Tf. 30 Nr. 34. – <sup>22</sup> Epron-Wild, Tf. I, Tf. 70. – <sup>23</sup> Henry James, The Mastaba of Khentika called Ikhekhi, EES, London 1953, Tf. 9 *prt nt pzn* Zu diesen Formen vgl. die Darstellungen bei Ahmed Moussa und Hartwig Altenmüller, Das Grab des Nianchnum und Chnumhotep, AV 21, Mainz 1977, 68. – <sup>24</sup> Kemp, in: JEA 65, 1979, 7–12; Darstellung bei John D. Cooney, Amarna Reliefs from Hermopolis in American Collections, New York 1965, 73–74 Nr. 46. W. H.

**Modelle.** A. Der Begriff M. wird innerhalb der ägyptischen Archäologie für zwei völlig verschiedene Denkmälergruppen gebraucht. Zu der ersten Gruppe zählen verkleinerte rundplastische Wiedergaben von „Szenen des täglichen Lebens“<sup>1</sup>. Bemalte, meist hölzerne Figuren<sup>2</sup> des ausgehenden AR, der 1. ZwZt und des frühen MR<sup>3</sup> zeigen ihre Themen in „puppenartigen“ Gruppen<sup>4</sup>. Tätigkeiten in Küche, Hof und Werkstatt veranschaulichen eindeutig ihre Aufgabe: im Jenseits dem Verstorbenen ihre Dienste zu leisten und ihn mit allem Erforderlichen zu versorgen<sup>5</sup>: Pflügen mit Ochsen<sup>6</sup>, Webereien<sup>7</sup>, Tischlerwerkstätten<sup>8</sup>, Gefäß-<sup>9</sup> und Werkzeugherstellung<sup>10</sup>, Kornverarbeitung<sup>11</sup>, Brotverarbeitung<sup>12</sup>, Brauerei<sup>13</sup>, Speisesezene<sup>14</sup>, Viehwirtschaft<sup>15</sup>, Fleischherstellung<sup>16</sup>, kalbende Kuh<sup>17</sup>, Viehzählung<sup>18</sup>, Soldatenkompanien<sup>19</sup>, Schiffe mit Besatzung<sup>20</sup>, Fischfang<sup>21</sup>,

Kornspeicher<sup>22</sup>, Lehmziegelherstellung<sup>23</sup> sowie Wohnhausmodelle für den Toten<sup>24</sup>, deren Wiedergabe auf den Eingang, die Säulenhalle und den Garten beschränkt ist. Dazu gehören im erweiterten Sinn des „täglichen Lebens“ auch äußerst seltene Figuren mit Götteremblemen auf dem Haupt<sup>25</sup>, die gewöhnlich nicht zum „irdischen Leben“ gerechnet werden.

Fast immer sind es mehrere Figuren<sup>26</sup>, die bei den gleichen oder verschiedenen Arbeitsvorgängen in ihrem Arbeitsraum vereinigt sind.

Im Rahmen der allgemeinen Verarmung in der Ausschmückung der späten AR-Gräber wurden die M., sowohl aus ökonomischen als auch aus religiösen Gründen, zum rundplastischen Ersatz für die zweidimensionale Wiedergabe auf den Grabwänden aus der 5. u. 6. Dyn. Sie wurden dem Toten in der Regel mit in die Sargkammer gegeben, also in seine unmittelbare Nähe<sup>27</sup>.

M.-Vorläufer sind die seit dem Ende der 4. Dyn., erstmals im Grab der Meresanch III.<sup>28</sup>, in einzelnen Statuetten (Ausnahmen: Brotverarbeitung<sup>29</sup>, Ringer<sup>30</sup>, Mann mit Hund<sup>31</sup>) aus Kalkstein (selten Holz<sup>32</sup>) mit Bemalung bezugten Dienerfiguren.

Es ist fraglich, ob die Ton- u. Elfenbeinfiguren von nackten Frauen<sup>33</sup> u. Männern<sup>34</sup>, Brauerin<sup>35</sup> u. Boote mit Besatzung<sup>36</sup> aus den Badari- und \*Naqâdanekropolen als noch frühere M.-Vorläufer zu interpretieren sind<sup>37</sup>.

B. Zweitens wird der Begriff „M.“ für eine in sich geschlossene Gruppe von Darstellungen von Einzelfiguren, Figuren- u. Architekturteilen, die in rundbildnerischer<sup>38</sup> Ausführung oder auf kleinformatigen Tafeln als Hochrelief<sup>39</sup> ausgeführt sind, gebraucht. Insgesamt dürften in Museen und Privatsammlungen etwa 2000 Stücke existieren<sup>40</sup>. Das häufige Vorkommen gleicher und ähnlicher typischer Motive mit Belassung der meist eingeritzten, selten in Tinte darüber gezogenen „Hilfslinien“<sup>41</sup>, welche die verwendeten Maßeinheiten angeben und in verschiedenen Stadien der bildhauerischen Fertigung<sup>42</sup> existieren, legte es nahe, in diesen Stücken eine Veranschaulichung der Arbeitsgänge zu erkennen. Das hat zu der Benennung dieser Gruppe als „Bildhauerlehrstücke“, „Bildhauervorlagen“ und „Modelle“, oder „Versuchsstücken von Lehrlingen“ geführt<sup>43</sup>. Diese Bezeichnung deutet darauf hin, daß die *didaktische* Funktion für diese Gruppe entscheidend war<sup>44</sup>. Entgegen dieser Auffassung als „Lehrstücke“ behaupten einige Autoren, daß zumindest manche Exemplare als Weihgaben (Ex-Votos) gedient haben<sup>45</sup>.

Bei den Reliefs, dünnen<sup>46</sup>, rechteckigen<sup>47</sup>, häufig beidseitig<sup>48</sup> mit einer Darstellung versehenen Tafeln, finden sich oft Reste des Proportionsnetzes an den erhabenen, stehengebliebenen Rändern,

welche die Darstellung einrahmen<sup>49</sup> oder an den Ecken<sup>50</sup> oder am Rande<sup>51</sup> rudimentär erhalten sind<sup>52</sup>. Manche Tafeln sind zum Aufhängen durchbohrt<sup>53</sup>. An rundplastisch ausgeführten „M.“ bilden Büsten und Köpfe von Königsfiguren die zahlreichste Gruppe<sup>54</sup>. Bei den Büsten ist die Rückseite in den meisten Fällen flach gelassen<sup>55</sup> und trägt die eingeritzten Proportionslinien des Quadratnetzes und dazu die feinere Unterteilung als Maßangaben für den detaillierten Aufbau des Gesichts<sup>56</sup>. Auf den Flächen der senkrecht abgeschnittenen Schultern, auf der Standfläche sowie auf allen begradigten Flächen<sup>57</sup> findet sich häufig das dem Aufbau der ganzen Figur zugrunde liegende SpZt-Proportionsystem des Quadratnetzes eingeritzt<sup>58</sup>.

Weitere rundplastisch ausgeführte Themen: Frauenbüsten<sup>59</sup>, Frauenköpfe<sup>60</sup>, Hathorköpfe<sup>61</sup>, jugendliche Götter<sup>62</sup>, Bes-Figuren<sup>63</sup>, kahlköpfige Männer<sup>64</sup> (der vergöttlichte \*Imhotep?), Männer mit beutelförmiger Perücke<sup>65</sup> (der vergöttlichte \*Amenophis, Sohn des Hapu<sup>66</sup>?), Fremde<sup>67</sup>, menschliche Torsen<sup>68</sup> und Gliedmaßen<sup>69</sup> (insbesondere Füße). An Tieren und Teilen von solchen sind belegt: \*Löwe<sup>70</sup>, Löwenvorderteile, die den Wasserauslässen<sup>71</sup> ägyptischer Tempeldächer genau entsprechen, aufgerichtete Löwenvorderteile<sup>72</sup>, Löwenköpfe<sup>73</sup>, Löwentatzen<sup>74</sup>, liegende \*Stiere<sup>75</sup>, Stierköpfe<sup>76</sup>, \*Widder<sup>77</sup>, Köpfe und Büsten von Widdern<sup>78</sup> und \*Pferden<sup>79</sup>, Katzenbüsten<sup>80</sup>, Katzenköpfe<sup>81</sup>, Köpfe von Schakalen<sup>82</sup>, \*Pavianen<sup>83</sup>, Affen<sup>84</sup>, \*Nilpferden<sup>85</sup>, \*Krokodilen<sup>86</sup>; Falkenbüsten<sup>87</sup>, ein Eulenkopf<sup>88</sup>, Geier und Geierköpfe<sup>89</sup>, ferner Gegenstände, und zwar \*Kronen<sup>90</sup> und Papyrusrollen<sup>91</sup>; zahlreich sind Architekturteile: Tempelchen<sup>92</sup>, turmartige<sup>93</sup> und andere \*Altäre<sup>94</sup>, \*Naoi<sup>95</sup>, Treppen<sup>96</sup>, \*Säulen mit und ohne Basis, darunter einige mit Vertiefung für Brandopfer<sup>97</sup>, Säulenteile<sup>98</sup>, Pylone<sup>99</sup>, Türleibungen<sup>100</sup> u. a.

Noch vielfältiger sind die Themen der in Relief ausgeführten Stücke. Auch hier sind Königsbüsten<sup>101</sup> und Köpfe<sup>102</sup> am häufigsten vertreten; auch ganze Figuren des stehenden<sup>103</sup> und knienden Königs – mit Opfergaben<sup>104</sup> – kommen vor: Dazu stehende Königinnen (Göttinnen?<sup>105</sup>) und der Gott \*Ihi<sup>106</sup>, bzw. \*Harpokrates. Ferner Tiere: \*Gazelle<sup>107</sup>, \*Hasen<sup>108</sup>, Wachtelküken<sup>109</sup>, \*Schwalben<sup>110</sup>, Rechitvögel<sup>111</sup>, Gänse<sup>112</sup>, \*Ibisse<sup>113</sup>, \*Schlangen<sup>114</sup>. Ferner Hieroglyphen: Nb<sup>115</sup>, Nfr-Ntr<sup>116</sup>, „die beiden Herrinnen“<sup>117</sup>, Ms<sup>118</sup> sowie vereinzelte Darstellungen von Szenen<sup>119</sup> (z.B. der König beim \*Erschlagen der Feinde).

Auffallend selten sind unter diesen Reliefs Darstellungen von den üblichen Tempelszenen und Ausschnitten davon; desgleichen fehlen in der

Rundplastik kniend opfernde Königsfiguren, schreitende, kniende oder betende Privatpersonen und Naophoren, die dem Bildhauer während der SpZt als Hauptaufgaben gestellt waren.

Die Modelle sind meist aus Kalkstein, z.T. bemalt<sup>120</sup> und vergoldet<sup>121</sup>, seltener aus Gips gefertigt, manchmal mit Goldblech überzogen<sup>122</sup>; vereinzelt bestehen sie aus Holz<sup>123</sup>, zum Teil auch bemalt oder vergoldet<sup>124</sup>. An Tiefengesteinen sind bisher nur schwarzer Dolerit<sup>125</sup>, schwarzer Basalt<sup>126</sup>, schwarzer Granit<sup>127(?)</sup>, Marmor<sup>128</sup> und hellbrauner Quarzit<sup>129</sup> belegt.



Abb. 1: Säule mit Brennbehälter und Basis, Kalkstein, H.: 45,5 cm, aus Kahun. Manchester 276. Siehe Anm. 97

Aufgrund stilistischer Kriterien wurde bisher für die Hauptgruppe der königlichen Büsten und Köpfe eine Datierung in die frühe Ptolemäerzeit, insbesondere unter \*Ptolemaios II. Philadelphos angenommen<sup>130</sup>. Nach formalen Unterschieden ist jedoch ein Teil schon vor dieser Zeit anzusetzen<sup>131</sup>. Ein Königsring auf dem Gürtel ergibt für einen rundplastisch ausgearbeiteten kopflosen Torso den Königsnamen \*Nektanebos<sup>132</sup> I. Andere in Relief ausgeführte „Votivtafeln“ tragen die Namen \*Psammetichs I.<sup>133</sup> und des \*Amasis<sup>134</sup> aus der 26. Dynastie. Ein beidseitig mit Reliefdarstellungen versehenes Stück zeigt die Kartusche \*Ramses' II. auf der einen und einen Königskopf und eine Löwenbüste auf der Gegenseite<sup>135</sup>. Anhand stilistischer Vergleiche ist es möglich, einige weitere Denkmäler bis in die Zeit des ausgehenden Neuen Reiches hinaufzusetzen<sup>136</sup>.

Über vereinzelt Stücke von „M.“ aus der Ramesidenzeit hinaus führen die reichen „M.“-Funde aus „Bildhauerwerkstätten“ in \*Tell el-Amarna, die also ins 14. Jh. v. Chr. zu setzen sind. Die

bekanntere farbige Büste der \*Nofretete<sup>137</sup> mit abgeschnittenen Schultern und nur einem vollständig ausgeführten Auge macht ihre Aufgabe als Vorbild für weitere Aufträge, also ihren modellhaften Charakter, wahrscheinlich.

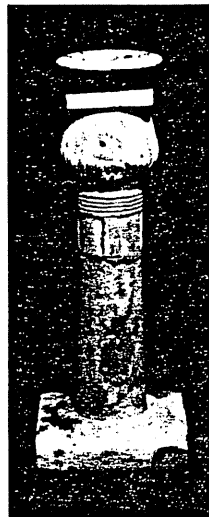
Die ähnliche, aber sehr beschädigte Büste des Königs Echnaton u. dessen Gipskopf<sup>138</sup> waren zusammen mit über 20 weiteren Gipsköpfen in der „Thutmosis-Bildhauerwerkstatt“ gefunden worden. Die vielen Stuckköpfe haben, soweit unsere Kenntnis über die Amarnaskulpturen dies zuläßt, nicht als genaue Vorlage gedient<sup>139</sup>.

Die Reliefdarstellungen von Teilen von Figuren auf unregelmäßigen Kalksteintafeln, darunter Köpfe der Königsfamilie, ein Fuß mit Sandale<sup>140</sup>, ein Pferdekopf und Löwenkopf<sup>141</sup> sind als „Bildhauerstudien“ interpretiert worden.

Aus dem Mittleren Reich sind unter den Gründungsbeigaben des Tempels von et-Töd verkleinerte, zum Teil vergoldete Tierfiguren- und köpfe gefunden worden<sup>142</sup>. Diese Figuren sowie eine kleine Frauenbüste<sup>143</sup> aus Stuck mit einer typischen „Schnecken-Perücke“ lassen uns die „M.“ bis an den Beginn des 2. Jahrtausends v. Chr. datieren.

Aus dem AR, und zwar aus der 4. Dynastie, stammen die im Taltempel der Grabanlage des \*Mykerinos gefundenen 14 steinernen Sitzfiguren kleinen Formates, die in verschiedenen Phasen ihrer bildhauerischen Vollendung belassen worden sind<sup>144</sup>. Die Frage, ob es sich um unfertig gebliebene Figuren oder um anschauliche Hilfsmittel für die Bildhauer handelte, oder ob ihr unvollendeter Zustand mit religiösen Vorstellungen verbunden ist, bleibt offen.

Einige sorgfältig ausgeführte Relieftafeln unbekannter Herkunft, darunter ein Königskopf, dürften als späte „Kopierversuche“ nach Reliefs in den unterirdischen Galerien der Grabanlage \*Djosers anzusprechen sein<sup>145</sup>.

Ein frühzeitliches Königsköpfchen<sup>146</sup> aus \*Abydos ähnelt mit der waagrecht abgeschnittenen Krone und der glatt belassenen Rückseite bereits den spätzeitlichen „Modellbüsten“.

Die Fundumstände älterer Museumsbestände an „M.“ sind in den Publikationen nur allgemein als aus \*Tanis, \*Saqqara, \*Sais und einigen anderen Orten angegeben<sup>147</sup>, so daß für die Funktion der Stücke daraus wenig entnommen werden kann.

Die Grabungsberichte, die nähere Angaben liefern, zeigen aber deutlich, daß diese „M.“ eine religiöse Funktion hatten und nicht einen Lehrzweck erfüllten<sup>148</sup>. In jüngster Zeit sind in Saqqara-Nord „M.“ in ihrem Fundzusammenhang beobachtet worden. Unmittelbar vor dem Eingang zur Mastaba Nr. 3518 lag in situ ein Depot von 16 „M.“, die aus ptol.-röm. Zt

stammen. Da diese Mastaba der 3. Dynastie angehört und vermutlich für den Baumeister Imhotep errichtet war, könnten die „M.“ mit Hoffnung auf heilende Wirkung oder aus Dankbarkeit für Errettung am Grabe des als Asklepios verehrten und vergöttlichten Imhotep niedergelegt worden sein.



Abb. 2: Isis, Votivtafel mit griechischer Weihinschrift, Samml. Hoffmann, Kalkstein, H.: 21 cm. Siehe Anm. 151.

Für die Bedeutung der „M.“ ist es wichtig, daß auf einigen Stücken neben den Figurenteilen auch menschliche Ohren angegeben sind, die nach dem Vorkommen auf Weihe-Stelen der Ramesidenzeit als eine Bitte um Erhöhung gedeutet werden könnten<sup>149</sup>.

Etwa 50 Exemplare unter den „M.“ haben hieroglyphische, hieratische, demotische oder griechische Inschriften<sup>150</sup>. Eine griech. Inschrift auf einem Kalksteinrelief mit der Büste der Göttin \*Isis ist zweifelsfrei als Weihgabe zu deuten: „Apollonios hat das Bild der Isis geweiht. Das Bildnis ist von Apollonios gemacht.“<sup>151</sup> In demotischer Schrift ist auf der Rückseite eines Königskopfes<sup>152</sup> das Wort „retten“ erkennbar. Daraus kann geschlossen werden, daß dieses Ex-Voto für Rettung aus Krankheit oder Gefahr gestiftet worden ist.

Eine Reliefdarstellung des stehenden Gottes Ihi mit Sistrum und Menit trägt kurze biographische Angaben eines Priesters<sup>153</sup>. Listen von Naturalien und ihren Kosten (für Gerste<sup>154</sup>, Brote<sup>155</sup> und Wein<sup>156</sup>) ergeben vorläufig nur wenig; dagegen sind Listen von Personennamen<sup>157</sup> nach W. Otto Zeugen kooperativer Weihung durch Mitglieder kultischer Vereine, bei denen zum Teil auch die Kosten für die Weihung angegeben sind<sup>158</sup>.

Entscheidend für das Verständnis dieser „M.“ ist aber, daß der Brauch, Teilstücke von Rundskulpturen oder Reliefs zu beschriften und zu weihen, im älteren Griechenland und im alexandrinisch-hellenistischen Bereich weitverbreitet war<sup>159</sup>. Es hat den Anschein, daß sich durch gegenseitige Beeinflussung beider Kulturbereiche auf ägyptischem Boden der Brauch in der Ptolemäerzeit herausgebildet und einen bedeutenden Umfang angenommen hat. Hinsichtlich der zahlreichen Königsköpfe unter den spätzeitlichen „M.“ und der mit dem ägyptischen Königtum eng verbundenen Tiere (Löwe, Stier, Widder und Falke) ist auf den Herrscherkult ägyptischer Prägung hinzuweisen<sup>160</sup>.

Die Belassung des Quadratnetzes an den „M.“ müßte noch geklärt werden. Diente es nur der Konstruktion der Figuren nach den überlieferten, Wahrheit versprechenden Regeln<sup>161</sup> oder wurde zusätzlich dem Quadratnetz selbst eine „erneuernde und schöpferische Kraft“ zugeschrieben?

Angesichts der Vielfalt der Darstellungen, der sich mit ihnen möglicherweise verbindenden Ideen und der verschiedenen Inschriften wäre es jetzt verfrüht, die einstige Bedeutung der „M.“ als „Weihgaben“ zu ergründen. Die Funktion als „Ex-Voto“ erscheint, im Gegensatz zu einem Lehrzweck, als die wahrscheinlichste.

Zu den Modellen von Handwerkszeugen und Gefäßen s. \*Gründungsbeigabe.



Abb. 3: Königsbüste mit demotischer und hierogl. Inschrift, Kalkstein, H.: 14 cm. Kairo JE 45905. Siehe Anm. 152.

<sup>1</sup> Beispiel s. Abb. bei LÄ I, 1081-2; Herbert E. Winlock, *Models of Daily Life in Ancient Egypt from the Tomb of Meket-Re at Thebes*, Cambridge Mass. 1955, Tf. 3-33;

James H. Breasted Jr., *Egyptian Servant Statues*, BS XIII, Washington 1948. — <sup>2</sup> Das „Produkt“ der Arbeit (\*Scheingaben) wird anfangs noch aus Kalkstein hergestellt, hat also längere Dauerhaftigkeit (größere Bedeutung) als die in Holz hergestellten agierenden Figuren selbst. Es gibt auch einige Gruppen aus Kalkstein, z. B. Friseur (a. a. O., Tf. 49 a), Akrobaten (a. a. O., 89–90, Tf. 84. 85). — <sup>3</sup> Im Laufe der 12. Dyn. verschwinden die M. aus dem Gebrauch, wobei zur gleichen Zeit die \*Uschebti an Bedeutung gewinnen. Auch die Statuetten des kornmahlenden Grabherrn (a. a. O., 23–24, Tf. 22–24) aus dem NR, die wie die Uschebti mit dem Spruch des 6. Kap. des Tb beschrieben sind, stellen Vertreter des Toten selbst dar. Daher gehören weder die Uschebti noch die oben erwähnten Statuetten aus dem NR zu den M. — <sup>4</sup> Diese leichten Figuren mit meist aufgesetzten Armen (s. Breasted, a. a. O., Tf. 47c) und ihrem Zubehör wurden in eine Standfläche, wie ähnliche Holzstatuetten aus dem AR (Arbeiter mit Hacken, a. a. O., 6, Tf. 1) eingelassen. — <sup>5</sup> H. W. Müller, in: JAOS 71.2, April–Juni 1951, 148. — <sup>6</sup> Breasted, a. a. O., 7, Tf. 2–3. — <sup>7</sup> Ebd., 54, Tf. 47–48. — <sup>8</sup> Ebd., 52, Tf. 46 a. — <sup>9</sup> Winlock, a. a. O., 87, 89, Tf. 21. — <sup>10</sup> Breasted, a. a. O., 51, Tf. 46 b. — <sup>11</sup> Ebd., 52, Tf. 46 a. b. — <sup>12</sup> Ebd., 15. 38. 54, Tf. 38 a. — <sup>13</sup> Winlock, a. a. O., 88, Tf. 22. — <sup>14</sup> Breasted, a. a. O., 48 aus Hu in Brüssel B 5887, Eg 6591. — <sup>15</sup> Winlock, a. a. O., 84–87, Tf. 13–19. — <sup>16</sup> Breasted, a. a. O., 36, Tf. 34 b. — <sup>17</sup> Ebd., 8, Tf. 41. — <sup>18</sup> Winlock, a. a. O., 84–86, Tf. 13–14. — <sup>19</sup> Aus Assiut, Grab des Mesehti, s. z. B. Sergiò Donadoni, *Egyptian Museum Cairo. Newsweek – Great Museums of the World*, New York 1969, Abb. auf S. 64–67; Borchardt, *Statuen*, 165, Tf. 56. — <sup>20</sup> Breasted, a. a. O., 68 ff., Tf. 64 ff. — <sup>21</sup> Winlock, a. a. O., 101–2, Tf. 52–53. — <sup>22</sup> Breasted, a. a. O., 12–15, Tf. 90–93. — <sup>23</sup> Ebd., 52, Tf. 46 c. — <sup>24</sup> Winlock, a. a. O., 83–84, Tf. 9–12. In Verbindung hiermit sind die „Seelenhäuser“ aus Ton zu erwähnen, vor allem aus den Grabungen Petries in Rifeh (Gizeh and Rifeh, Tf. 15 ff.). — <sup>25</sup> Z. B. „Feldgöttin“ Breasted, a. a. O., 67, Tf. 61 a; Montet, *Scènes*, 6–7; Balcz, in: ZÄS 75, 1939, 32–38, bes. 36, letzte Zeile. — <sup>26</sup> Ausnahme: Gabenbringer (s. Winlock, a. a. O., 90, Tf. 30), Göttin (Breasted, a. a. O., 67, Tf. 61 a). Auch Gruppen von Gabenträgern sind oft in einer Reihe dargestellt (s. Breasted, a. a. O., 67, Tf. 62–63). — <sup>27</sup> Breasted, a. a. O., 2–3; John Garstang, *Burial Customs of Ancient Egypt*, London 1907, 67 ff., Abb. 54. 56. 80. 81. Auch fanden sie sich, aber selten, im Grabschacht (Petrie, *Sediment I*, 2), oder es gab für M. bestimmte Wandnischen (in Abusir: Schäfer, Priestergräber, 8, Dyn. 6) oder Kammern im Fußboden (Grab des Meketre, s. Winlock, a. a. O., Tf. 3–7). Vielleicht waren hier aber auch M. in der ausgeraubten Sargkammer vorhanden gewesen. — <sup>28</sup> Meres-anch III, Frau des Chefred: Gisa Nr. 7540, vgl. Smith, *Sculpture*, 44. 96. 100, Abb. 13 a–b. — <sup>29</sup> Breasted, a. a. O., 6, Tf. 1. — <sup>30</sup> Ebd., 90, Tf. 86. — <sup>31</sup> Ebd., 101, Tf. 94 d. e. Tiere als Grabbeigaben des MR bleiben für den Begriff M. ausgeschlossen, etwa die Nilpferde, Igel, Hasen, Kälber oder anderes Getier aus Fayence. — <sup>32</sup> Ebd., 22, Tf. 21 a; 29, Tf. 29 a. — <sup>33</sup> Auch Frauenfigürchen mit einem Kind auf dem Arm, wohl um Nachkommenschaft im Jenseits zu verbürgen (s. ebd., 97, Tf. 94 b. c.). Vgl. \*Beischläferin; \*Tänzerin. — <sup>34</sup> Ebd., 99, Tf. 95 a. c. — <sup>35</sup> Ebd., 32, Tf. 31 a. — <sup>36</sup> Ebd., 73, Tf. 70 a. — <sup>37</sup> Ale-

xander Scharff, *Altertümer der Vor- und Frühzeit Ägyptens*, Mitt. d. äg. Sammlung der Staatl. Museen Berlin 5.2, Berlin 1929, 26 ff. — <sup>38</sup> In der Regel sind die Büsten hinten glatt gelassen, z. B. Königsbüste bei Werner Kaiser, *Kat. Äg. Mus. Berlin*, 1967, 100 Nr. 969 a. Auch sind einige wenige Stücke unvollständig gelassen: senkrecht durch die Nase geschnittene halbe Königsbüste CG 33352; senkrecht halbierte Säule bei Young, in: BMMA 22, 1964, 256 Abb. 14 (MMA 12.182.6). — <sup>39</sup> Wenige Ausnahmen in versenktem Relief: Georg Steinorff, *Catalogue of the Egyptian Sculpture in the Walters Art Gallery*, Baltimore 1948, 96 Nr. 337, Tf. 62 (Königsbüste); Kopf einer Göttin bzw. Königin, München AS 6000: Lillesø, in: *Pantheon* 33.1, 1975, Titelblatt und Abb. 4; Göttin bzw. Königin: Ny Carlsberg Glyptothek AEIN 96. — <sup>40</sup> Diese Zahlenangabe bezieht sich auf die vom Verf. aufgenommenen Stücke in ca. 120 öffentlichen und privaten Sammlungen. — <sup>41</sup> Sphinx in Blockform: Schäfer, *Kunst*, Tf. 50 Nr. 2. Oft ist es der Fall, daß die Linien zu unregelmäßig sind, um technische Hilfe bieten zu können, s. z. B. Löwe in Relief mit Linien in roter Tinte: Kaiser, a. a. O., 101 Nr. 990. — <sup>42</sup> Für das Problem der Unfertigkeit bzw. Unvollständigkeit s. Bianchi, in: MDAIK 35, 1979, 15 ff. — <sup>43</sup> Diesen, zwischen tief eingebürgerten Terminus hat zuerst Gaston Maspero, *L'archéologie égyptienne*, Paris 1887, 190 ff. benutzt, nachdem 18 Jahre früher Auguste Mariette, *Notice des principaux monuments exposés dans les galeries provisoires du Musée d'Antiquités Égyptiennes à Boulaq*, Paris 1869, 215 ff. dieser Gruppe von „ptolemäischen“ Gegenständen seine Aufmerksamkeit gewidmet hatte. Aufgeführt wurden sie von Gaston Maspero, *Guide du visiteur au Musée du Caire*, Kairo 1902, 236 ff. und von Edgar, in: *Rec Trav* 27, 1905, 135 ff. Edgar hat sie dann im CG (Campbell C. Edgar, *Sculptor's Studies and Unfinished Works*, CG 33301–33506, Kairo 1906) katalogisiert und publiziert. Spätere Veröffentlichungen haben sich darauf berufen, z. B. Petrie, *Lahun II*, 41 spricht von „trial pieces“. — <sup>44</sup> Maspero, a. a. O., 190 ff.; Edgar, a. a. O., I–XII; Edith Varga, in: *Bull. du Musée National Hongrois des Beaux-Arts* 16, Budapest 1960, 3 ff. und 18, 1961, 3 ff.; Young, in: BMMA 22, 1964, 255; Mysliwiec, in: ET 6, 1971, 75 und Rocznik 14, Warschau 1970, 63 ff.; Ria Hostens-Deleu, *Beeldhouwersmodellen in de Egyptische Afdeling van de koninklijke Musea voor Kunst en Geschiedenis*, Brüssel 1979, 5–66. — <sup>45</sup> Georges Legrain, *Collection H. Hoffmann, Catalogue des antiquités ég.*, Paris 1894, 2, Tf. 2 Nr. 5; Theodor Schreiber, *Sieglin Exp. I*, 1908, 288 Abb. 216; v. Bissing, *Denkmäler*, Kol. 10, Anm. 42; CG 33388 (Doleritfuß); CG 50053 (Pylonlaibung mit demot. Inschrift); B. V. Bothmer, in: BMFA 51, 1953, 80 ff. (Weih Tafel); John D. Cooney, *Five Years of Collecting Egyptian Art*, Brooklyn 1956, 35 ff. Nr. 36, Tf. 60 (Weih Tafel zum Psammethickult); Edith Varga, *Les monuments d'une coutume funéraire égyptienne de basse époque*, Budapest 1964, 3 ff.; Castiglione, in: *Acta Orientalia Hung.* 20, 1967, 239 ff. und H. W. Müller, in: *Der vermessene Mensch*, München 1973, 9 ff., bes. 29 (Weihfüße); Bianchi, a. a. O., 15 ff. (Weih Tafeln). — <sup>46</sup> Die Stärke der Platten, oft unter 2 cm, ist meiner Meinung nach weniger für praktische Lehrzwecke geeignet. — <sup>47</sup> Ausnahmsweise sind manche oben abgerundet: rto.

schreitender König mit 2 Opfergefäßen, vso. liegender Löwe und menschliches Ohr: Steindorff, a.a.O. (s. Anm. 39), 94, Nr. 325, Tf. 60. — <sup>48</sup> Myśliwiec, in: ET 6, 1971, 73. Die Tatsache, daß ein Stück auf zwei Seiten mit figürlichen Reliefs bearbeitet ist, ist für sich allein nicht ausreichend, zu dieser Denkmalgruppe zu gehören. Oft sind Votivstelen beidseitig dekoriert, z. B. CG 9404. — <sup>49</sup> CG 33442. — <sup>50</sup> CG 33460. — <sup>51</sup> Steindorff, a.a.O., 99, Tf. 63 Nr. 355. — <sup>52</sup> Erhabener Rahmen bzw. Randteile werden als Hilfsmittel angesehen, um die Tiefe des Reliefs für Kopierarbeit zu übertragen: Edgar, CG, S. IX. Aber auch Votivstelen haben Einrahmungen, s. Daressy, CG (Textes et dessins magiques), S. 1–42. Es stellt sich hier die Frage, ob dieses Element eine dekorative, technische oder religiöse Funktion im Sinn einer symbolischen Trennung zwischen der profanen Welt und dem sakralen Denkmal besitzen könnte. — <sup>53</sup> CG 33402. Es frägsich, wo die Tafeln ursprünglich aufgehängt worden sind, etwa in den Bildhauerwerkstätten, in Verkaufsständen an den Pilgerorten oder in den Heiligtümern selbst, s. Sauneron, in: JNES 19, 1960, 269 ff. — <sup>54</sup> CG (Edgar), Tf. 8–17; Anthes, in: MDAIK 10, 1941, 92 ff. — <sup>55</sup> Selten sind Königsbüsten, die hinten abgearbeitet sind, z. B. Cat. Museo Egizio di Torino Nr. 7047; Kairo JE 44205. — <sup>56</sup> Z. B. Kaiser, Kat. Äg. Mus. Berlin, 100 Nr. 969 a. — <sup>57</sup> Hinten auf den Seiten, auf der Unterseite der Büste und auf dem waagrecht, oberhalb der Stirn abgeschnittenen Kopf bzw. Krone, s. CG (Edgar), Tf. 13–16. — <sup>58</sup> Über den äg. Proportionskanon ist viel geschrieben worden, s. \*Hilfslinien (LÄ II, 1201–6); Bibliographie bei E. Guralnick, Kuroi and the Egyptian Canon, Chicago 1975 (Mikrofilm); Iversen, in: SAK 4, 1975, 135 ff.; Lorenzen, in: JAOS 97, 1977, 531 ff. — <sup>59</sup> Jacob Hirsch Nachlaß, Adolph Hess A. G., Luzern, Auktionskat. 7. Dez. 1957, Nr. 2, 7–8. — <sup>60</sup> Young, in: BMMA 22, 1964, 259 Nr. 12. — <sup>61</sup> Kairo, JE 48890. — <sup>62</sup> Ars Antiqua, Auktionskat. Antike Kunstwerke, 29.4.1961, Nr. 6. — <sup>63</sup> CG 33409 (B). — <sup>64</sup> Bernhard V. Bothmer, Herman De Meulenaere und Hans Wolfgang Müller, Egyptian Sculpture of the Late Period, 700 B. C. to A. D. 100, Brooklyn 1960, 85 f., Nr. 69, Tf. 66; vgl. auch CG 33369. — <sup>65</sup> University Museum Philadelphia E/13659 aus Mit-Rahine. — <sup>66</sup> Dietrich Wildung, Imhotep and Amenhotep, MÄS 36, 1977. — <sup>67</sup> Neger: Medelhavsmuseet Stockholm, MM 30748. — <sup>68</sup> Ars Antiqua, Auktion 14.5.1960, Nr. 26; Louvre E 22752 mit Kartusche von Nektanebos I.; auch Brüste und Bauch: CG 33372. — <sup>69</sup> CG 33327 mit Inschrift in schwarzer Tinte. Faust: CG 33376; Füße: Castiglione, in: ZÄS 97, 1971, 38, Tf. 22 Abb. 12 mit Beiname des Osiris „Wn-nfr“; Stockholm MM 10384. Arme: CG 33375. — <sup>70</sup> CG 50051 mit demotischer Weihinschrift auf dem Sockel. — <sup>71</sup> Mit Durchbohrung für den Wasserdurchlaß: Ranke, in: Amlt. Berichte 30, Berlin 1908–9, Sp. 39 Abb. 25. — <sup>72</sup> Jacob Hirsch Nachlaß (s. Anm. 59), 8 f., Nr. 3. — <sup>73</sup> München ÄS 2046. — <sup>74</sup> Kestner Museum Hannover, 1935.200.797. — <sup>75</sup> Töd, Tf. 19 Nr. 1, inv. 1994 (vergoldet). — <sup>76</sup> Encyclopedie photographique de l'art I, Editions „TEL“, Paris o. J., 130(c) = Louvre E 1510. — <sup>77</sup> CG 33326. — <sup>78</sup> Kaiser, Kat. Äg. Mus. Berlin, 1967, 100 f., Nr. 976; Louvre E 10831. — <sup>79</sup> Hirsch Nachlaß (s. Anm. 59), Nr. 5. — <sup>80</sup> Louvre E 5516 a. — <sup>81</sup> Anthropological Museum, Marischal College, University of Aberdeen, 1492. — <sup>82</sup> CG 33487. — <sup>83</sup> CG 33486.

— <sup>84</sup> CG 33393. — <sup>85</sup> Brit. Mus. 21823. — <sup>86</sup> Äg. Mus. Berlin (West) Nr. 8826. — <sup>87</sup> Kairo JE 43285; CG 33389. — <sup>88</sup> Oriental Inst. Museum 17972. — <sup>89</sup> Kairo JE 45911. — <sup>90</sup> Brit. Mus. 27525. — <sup>91</sup> Yale Univ. Art Gallery 1920.18. — <sup>92</sup> Kairo JE 30340. — <sup>93</sup> Kairo JE 56352. — <sup>94</sup> Bull. des Musées de France 1932, 19 = Louvre E 14225; CG 70045; Kairo JE 20597. — <sup>95</sup> CG 70045. — <sup>96</sup> Kairo JE 30597. — <sup>97</sup> Mehrere Säulen und Tempelchen haben einen aufgesetzten Behälter (s. Abb. 1, Manchester Museum Nr. 276, gefunden in einem Grab in Kahun). Die schwarzen Brandflecken sind höchstwahrscheinlich Reste von Feueropfern bzw. Weihrauchopfern. S. Illahun, Kahun and Gurob, 37 (90), Tf. 32 Mitte. — <sup>98</sup> Young, in: BMMA 22, 1964, 256 Nr. 14. — <sup>99</sup> Kairo JE 30123; Turin Suppl. 1604 (Pylon mit Säulengang aus Fayence). — <sup>100</sup> CG 50053 (Pylonlaibung mit demot. Inschrift). In diesem architektonischen Zusammenhang sollte das Pylonmodell aus Quarzit von Sethos I. aus Tell el-Jehudija (Brooklyn Mus. 49.183) erwähnt werden, das als Gründungsbeigabe gedient hat (A. Badawy, in: Miscellanea Wilbouriana I, Brooklyn 1972, 1 ff.); s. auch Töd, 154 Abb. 90 als Beispiel für einen ptolemäischen Modellgrundriß einer Säulenhalle von et-Töd. — <sup>101</sup> William Rockhill Nelson Gallery of Art and Mary Atkins Museum of Fine Arts, Kansas City, Nr. 41.44 mit demot. Inschrift. — <sup>102</sup> Kaiser, Kat. Äg. Museum Berlin, 101, Nr. 979 (Inv. Nr. 14138). — <sup>103</sup> CG 33402 (A). 33403. — <sup>104</sup> CG 50053 mit demot. Inschrift; Bianchi, in: MDAIK 35, 1979, Tf. 5; Steindorff, Walters Art Gallery (s. Anm. 39), Tf. 61 Nr. 326 mit mehreren Ohren auf der Rückseite. — <sup>105</sup> Stehend mit Papyruszepter: Steindorff, a.a.O., 93, Tf. 60 Nr. 318. — <sup>106</sup> Kairo JE 45895 mit demot. Inschrift. — <sup>107</sup> Kairo JE 88679. — <sup>108</sup> Kairo JE 46779. — <sup>109</sup> Steinhoff, a.a.O., 99, Tf. 65 Nr. 358 A. — <sup>110</sup> Turin Inv. Nr. 7060 mit demot. Inschrift. — <sup>111</sup> Chicago Art Inst. 20.254 mit demot. Inschrift. — <sup>112</sup> Steindorff, a.a.O., Tf. 63 Nr. 357. — <sup>113</sup> University College Mus. 28697. — <sup>114</sup> CG 33447. — <sup>115</sup> Ria Hostens-Deleu, Beeldhouwersmodellen (s. Anm. 44), 45 und 65, Abb. 39 = Brüssel E 8030. — <sup>116</sup> Maria Mogensen, La Glyptothèque Ny Carlsberg, Coll. ég., Kopenhagen 1930, Tf. 85 Nr. A 652. — <sup>117</sup> Steindorff, a.a.O., Tf. 63 Nr. 350 (B). — <sup>118</sup> CG 33432 (B). — <sup>119</sup> Steindorff, a.a.O., 95, Tf. 60 Nr. 328. — <sup>120</sup> University Museum Philadelphia E 13658. — <sup>121</sup> Töd, Tf. 29 Nr. 1, Inv. 1994. — <sup>122</sup> Kestner Museum Hannover 1935.200.427. — <sup>123</sup> Steindorff, a.a.O., 92, Tf. 58 Nr. 305. — <sup>124</sup> Königsbüste, bemaltes Holz: Kairo JE 42291; Holzfuß mit Resten von Vergoldung über Gips und Leinen: Sotheby Auction 23.4.1972, Nr. 57. — <sup>125</sup> CG 33388, nach Edgar, l. c., 48, „perhaps an ex-voto rather than a sculptors' study“. — <sup>126</sup> Steindorff, a.a.O., 96, Tf. 62 Nr. 337. — <sup>127</sup> Mogensen, a.a.O. (s. Anm. 116), Tf. 84 Nr. A 635. — <sup>128</sup> Steindorff, a.a.O., Tf. 58 Nr. 307. — <sup>129</sup> Riqqeh and Memphis VI, Nr. 50. — <sup>130</sup> Mariette, Notice des principaux monuments ... (s. Anm. 43), 222; Edgar, CG: Sculptor's Studies (vgl. Anm. 43), S. I; H. W. Müller, in: „Der vermessene Mensch“, München 1973, 29 deutet dieses häufige Vorkommen von Modellen folgendermaßen: „Die äg. Kunst, die das fremde ptolemäische Herrscherhaus selbst für eigene propagandistische Zwecke benötigte, geriet unter dem griechischen Einfluß in Gefahr, vergessen zu werden. Unter diesem Aspekt wurde die zahlreiche Herstellung von M.

mit ihren eingeritzten Proportionslinien angeordnet und über das ganze Land für den Künstlerbedarf verteilt. Dadurch konnten die Grundlagen äg. Kunstschaffens anschaulich gemacht und vor allem konserviert werden.“ – <sup>131</sup> Z.B. Kaiser, *Kat. Mus. Berlin*, 100 Nr. 969 a. Auch spätptolemäische (Mogensen, a.a.O., A 634) und römische (CG 33368) Denkmäler sind gut vertreten, so daß es möglich ist, eine relative Chronologie dieser Gruppe aufzustellen. – <sup>132</sup> Louvre E 22752. – <sup>133</sup> Bianchi, in: *MDAIK* 35, 1979, 17, Tf. 1. – <sup>134</sup> A.a.O., 17, Tf. 4. – <sup>135</sup> Erik Hornung, *Geschenk des Nils. Äg. Kunstwerke aus Schweizer Besitz*, Basel-Zürich 1978, 69 Nr. 212. – <sup>136</sup> Z.B. Kaiser, a.a.O., 101, Nr. 981. – <sup>137</sup> Borchardt, in: *MDOG* 52, 1913, Abb. 19. – <sup>138</sup> Cyril Aldred, *Achenaton and Nefertiti*, Brooklyn Mus. 1972, 166 Nr. 94. – <sup>139</sup> Rudolf Anthes, *Die Büste der Königin Nofretete*, Berlin 1955, 22. – <sup>140</sup> Kaiser, a.a.O., 72, Nr. 775. – <sup>141</sup> Pferdeköpfe: Ebd., 72 Nr. 774; Löwenköpfe: Heinrich Schäfer, *Amarna in Religion und Kunst*, Berlin 1931, Tf. 52. – <sup>142</sup> Töd, Tf. 29 Nr. 1; Tf. 24 Nr. 2. – <sup>143</sup> Victoria and Albert Mus. London 1036 (wenn es sich nicht um einen späteren Abguß einer Weihstatuette handelt). – <sup>144</sup> S. Boston Mus. Bull. 20, 1922, 26; George A. Reisner, *Mycerinus*, London 1931, Tf. 62–63; Jean Capart, *L'art égyptien II*, Brüssel 1947, Tf. 216; Vandier, *Manuel III*, Abb. 4. – <sup>145</sup> Zur letzten Diskussion über dieses Problem s. Bianchi, a.a.O., 21 ff., der die Reliefs in das AR datieren möchte. – <sup>146</sup> William M. Flinders Petrie, *Arts and Crafts of Ancient Egypt*, Edinburgh 1923, 32, Abb. 19–20; s. auch Anthea Page, *Eg. Sculpture. Archaic to Saite from the Petrie Collection*, London 1976, 1. – <sup>147</sup> S. Ria Hostens-Deleu, a.a.O. (s. Anm. 44), 9–10 für die meisten Fundplätze und ihre Grabungsberichte. – <sup>148</sup> Lahun II, Tf. 32: Fünf „M.“ sind in einem Grab entdeckt worden. Abou Seif, in: *ASAE* 21, 1921, 214 ff.: Elf „M.“ fanden sich zusammen mit 5 Pilgerflaschen, zwei Opfergefäßen und einem Bassin beim Chons-tempel. Bittel und Hermann, in: *MDAIK* 5, 1934, 22: „Der Fundumstand mit den anderen Weihreliefs zusammen läßt keinen Zweifel daran, daß dieser künstlerische Versuch oder Vorwurf zur wirklichen Verwendung im Tempel gekommen ist“ (Hermupolis). Emery, in: *JEA* 56, 1970, 8–10: Bei seinen Bemühungen, das Grab des Imhotep zu entdecken, ist Emery auf mehrere „M.“ gestoßen, die als Ex-Votos deponiert worden waren: Menschliche Füße, Hände, Beine und Arme, aber auch „male torsos“, „bust of a king“, „hawks“, „male heads“ u. a. „There can be little doubt that most of these objects are anatomical donaria, contemporary with those found in the baboon galleries and their position outside the entrance to this large third-dynasty mastaba (Tomb 3518 with Zoser jar sealings) is, to say the least, significant“ (a.a.O., 10). – <sup>149</sup> Steindorff, *Walters Art Gallery*, 95, Nr. 325 (B). 326 (B). Für die „Horbeit“-Stelen mit Ohren s. Habachi, in: *ASAE* 52, 1954, 94 (Hildesheim 375). – <sup>150</sup> Hier möchte ich mich für die schwierige Übersetzungsarbeit bei Frau Prof. Dr. Ursula Kaplony-Heckel und bei Herrn Dr. Karl-Theodor Zauzich herzlichst bedanken. – <sup>151</sup> Legrain, *Collection H. Hoffmann* (s. Anm. 45), Tf. 2 Nr. 5 (Abb. 2). – <sup>152</sup> Kairo JE 45905 (Abb. 3). – <sup>153</sup> Kairo JE 45895. – <sup>154</sup> CG 50053. – <sup>155</sup> Ingeborg Woldering, *Bildkatalog des Kestner-Museums*, Hannover 1958, 81 Abb. 82

(Inv. Nr. 1935.716). – <sup>156</sup> Kairo JE 45918. – <sup>157</sup> Chicago Art Inst. 20.254. – <sup>158</sup> Walter Otto, *Tempel und Priester im hellenistischen Ägypten*, Leipzig 1905–8, 401. – <sup>159</sup> RE s. v. „Donarium“, „Donaria“. Für die Serapis-Füße s. Castiglione, in: *ZÄS* 97, 1971, 30 ff. Über die kultische Bedeutung der griechisch-römischen Serapis-Füße, die auch Isis, Harpokrates, Anubis u. a. geweiht werden können, läßt Castiglione keinen Zweifel: „... man schreibt dem Fuß in verschiedenen Zusammenhängen Kraft, Fruchtbarkeit, heilende und wunderwirkende Fähigkeit zu.“ „Den Fuß des Serapis oder Isis, wenn man will, den Fuß der anderen rettenden und erlösenden Götter hat die Epiphanie dieser Götter symbolisiert“. Ein unfertig gelassener Motiv-Fuß aus Kalkstein auf niedriger Plinthe im äg. Stil (Stockholm MM 10384) hat den Beinamen des Osiris „*Wn-nfr*“ eingeritzt. – <sup>160</sup> P. M. Frazer, *Ptolemaic Alexandria I–III*, Oxford 1972, 263: Im 3. Jh. v. Chr. wird eine der größten Gruppen von Weihungen an den regierenden vergöttlichten König und die Königin sowie an Osiris (Serapis), Isis und Harpokrates gemeinsam geweiht. – <sup>161</sup> H. W. Müller, in: „Der vermessene Mensch“ (s. Anm. 45), 29.

*Lit.*: Campbell C. Edgar, *Sculptor's Studies and Unfinished Works*, CG 33301–33506, Kairo 1906; H. W. Müller, in: *Der vermessene Mensch*, München 1973; Ria Hostens-Deleu, *Beeldhouwersmodellen in de Egyptische afdeling van de koninklijke Musea voor Kunst en Geschiedenis*, Brüssel 1979; Bianchi, in: *MDAIK* 33, 1979, 15–22. T. F. L.

**Möbel. A.** Scarcely anything that might be called furniture is known from a period earlier than Dyn. I, but from then on the evidence is abundant—far more so than from any other ancient civilization. That fact, and the frequent excellence of its workmanship and design, establish it as one of the most important aspects of Eg. minor arts. Most of the more finished and elaborate examples fall into one of two general categories: theriomorphic and tectonic. The theriomorphic class includes animal-legged beds (\*Bett) and chairs (\*Sessel) as well as folding stools with legs terminating in goose heads—all of these designed to support the human frame, seated or recumbent. Animal legs were also attached to gameboards (\*Spielbrett), however, perhaps because the counters upon them were considered to be similarly animated<sup>1</sup>. The tectonic class (discussed below) includes chests, stands and tables imitating architectural forms. Headrests (\*Kopfstütze) do not quite belong to either group; in many cases the top is supported by a column, or its derivative, but occasionally by a theriomorphic element or by a pair of cupped human hands.

**B. Sources.** Royal burials were evidently always equipped with furniture (\*Grabausstattung), to judge from the large Dyn. I mastabas at Abydos and Saqqara<sup>2</sup>, the Dyn. IV tomb of Queen \*Hepheres<sup>3</sup>, and the Dyn. XVIII tombs belonging to



the parents of Queen \*Teje<sup>4</sup> and to Tutankhamun<sup>5</sup>. For nonroyal tombs of earlier date than the NK the evidence is meager, including little more than headrests, a few chests and boxes, and some early dynastic beds used as biers<sup>6</sup>. The bulk of the large number of extant chairs, beds, tables, chests, etc., derives from burials of the NK, when furniture was liberally supplied for the hereafter of officials (notably Cha<sup>7</sup>) and their families. For the earlier periods we have additional evidence from offering lists<sup>8</sup>, scenes of daily life and diminutive models<sup>9</sup>, some associated with servant figures (\*Dienerfiguren). Textual references are not numerous, but they indicate that furniture was always valued; the hieroglyphic copy of a Dyn. VI legal document states that a bed, along with cloth, was the chief item paid for a tomb<sup>10</sup>. More plentiful information concerning prices is available from NK documents<sup>11</sup>, and the Amarna Letters reveal how prized was Egyptian furniture as an export (\*Handel)<sup>12</sup>.

C. *Materials*. Wood (\*Holz) predominated, but virtually every other class of material was employed at least occasionally. Bulls' legs of solid ivory (a few of wood also) are virtually all that survives of the beds, chairs and stools from royal tombs of the first Dynasty<sup>13</sup>, and ivory inlay (\*Elfenbein) was frequently used from that period onward. Boxes of various periods were occasionally made of stone<sup>14</sup>, metal<sup>15</sup> and wickerwork<sup>16</sup> (\*Flechten) as well as wood, and wickerwork became particularly popular in the New Kingdom, when it served not only for chests but also for tables, stands, chairs and stools<sup>17</sup>. Stone was also used for small tables in the earliest Dynasties<sup>18</sup>. Headrests show a particularly large range of materials.

D. *Manufacture*<sup>19</sup>. The tools (\*Werkzeug) used for the making of wooden furniture included the saw (\*Säge), adze (\*Axt), several kinds of chisels (\*Meißel), polishing stones and (at least as early as Dyn. VI) the bowdrill<sup>20</sup> (\*Bohrer). The use of these is known from scenes of daily life<sup>21</sup> and from OK and MK models of carpenters' shops<sup>22</sup>. From the very beginning of the dynastic period there is ample evidence of mortises and tenons to join beds, chairs and other furniture<sup>23</sup>; these joints were secured by leather lashing (\*Leder)<sup>24</sup>, which was also used to reinforce the corners of boxes and chests<sup>25</sup>. Lashing continued into the Old Kingdom<sup>26</sup>, but was gradually replaced by the use of wooden pegs<sup>27</sup> or copper cleats<sup>28</sup>. By the beginning of the Old Kingdom virtually every type of miter was in use that is known to craftsmen today (Fig. 1)<sup>29</sup>. But, although dovetail tenons are known from Dyns. I and IV<sup>30</sup>, and dovetail miter housings from Dyn. III (Fig. 1e), there is no evi-

dence for dovetailed corners before the end of the MK<sup>31</sup>. And although legs of stools were rounded and ringed by hand-turning in the NK, lathes were apparently not employed for that purpose until the Gr.-Rom. Period<sup>32</sup>. The native varieties of wood were soft (esp. acacia, tamarisk, sycamore, fig)<sup>33</sup> and hardwood was a precious commodity, imported from the south (e.g. ebony [\*Eben-

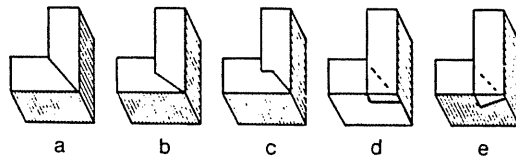

Fig. 1. OK miter joints (a) simple; (b) shoulder; (c) double shoulder; (d) miter housing; (e) dovetail miter housing.

holz]<sup>34</sup>, East African blackwood<sup>35</sup>) or from the east (esp. cedar, juniper)<sup>36</sup>. Much ingenuity was therefore employed in combining the cheaper and more costly material, including the use of the latter as inlay and veneer<sup>37</sup>. Overlays of gold (\*Vergoldung) were also used in all periods, and inlays of gold, ivory and faience (\*Einlegearbeiten).

E. *Chests*. At all periods the body of boxes and chests was generally rectangular, although the smaller boxes were sometimes rounded; a low cylindrical box has survived from Dyn. I<sup>38</sup>, and more elongated cylindrical or semi-cylindrical cosmetic boxes were common in the NK<sup>39</sup>. Otherwise it is the top or lid that varied most conspicuously (Fig. 2). One of the most common types is (a) the round-topped *dbn*, which is known from the offering lists of the Archaic Period and the OK<sup>40</sup>. Type b, the cavetto-corniced chest, is represented in reliefs of the pyramid temple of Sahure, early in Dyn. V<sup>41</sup>, and frequently thereafter; the same form is known from Old Kingdom sarcophagi<sup>42</sup>. Sixth Dyn. reliefs sometimes add a gable-roof (c)<sup>43</sup>. In both cases the chest might be equipped with short legs as well as two pairs of retractable poles<sup>44</sup>, by means of which they could be carried by porters, as was the palanquin (\*Sänfte). Another cavetto-corniced chest that is represented in OK reliefs (d) evidently has rounded sides of bentwood or wickerwork<sup>45</sup>. A chest with a curved roof (e), resembling the classic form of shrine (□), was also represented by the end of the Old Kingdom<sup>46</sup>. Actual examples of such chests have survived only from later periods<sup>47</sup> – some, like type e, from the end of Dyn. XII<sup>48</sup>, other types from the NK<sup>49</sup>.

A characteristic arrangement for opening (attested from Dyn. I onward<sup>50</sup>) was a flat lid that could be

slid in and out between grooves by means of a knob or projection at the anterior end; the knob could be fastened by string to another knob situated nearby, at the top of the front end of the box, and a mud sealing then applied to the fastening. In other cases the lid was simply lifted off<sup>51</sup>. By the end of MK (and probably earlier) boxes might alternatively, or additionally, be provided with a sliding drawer<sup>52</sup>. The gable-roofed lids of NK boxes open either in one piece or in halves<sup>53</sup>.

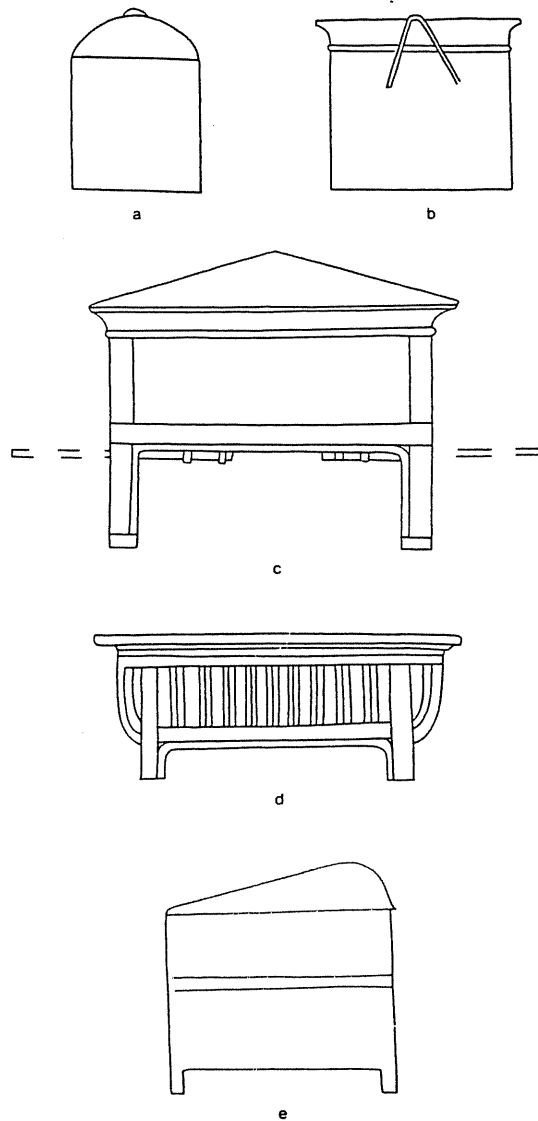



Fig. 2. OK chests (a) Dows Dunham and W. K. Simpson, Mastaba of Queen Mersyankh III, fig. 8; (b) Borchardt, Sahure II, pl. 60; (c) Duell, Mereruka, pl. 72; (d) Murray, Saqqara Mastabas I, pl. 23; (e) Jéquier, Tombeaux, fig. 50.

The internal fittings of chests and boxes were often ingeniously adapted to their contents, as illustrated by a Dyn. I box containing the gamepieces of Hemaka<sup>54</sup>, a Dyn. IV box for the bracelets of Queen Hetepheres<sup>55</sup>, the Dyn. XII chest of Kenmen, holding ointment jars and a mirror<sup>56</sup>, or the Dyn. XVIII wig chest of Tutankhamun, equipped with a wigstand<sup>57</sup>.

Chests and boxes were often undecorated (\*Ornamentik), or decorated only with patterns of ivory inlay<sup>58</sup>. Some of the few extant boxes from the OK imitate papyrus matting in gold overlay<sup>59</sup>, or woven reeds in ivory<sup>60</sup>. Devices such as the so-called Isis-knot and  were occasionally used in various periods<sup>61</sup>. The particularly elaborate chests of Tutankhamun include not only these motifs, but scenes of warfare, hunting and fishing, both inlaid<sup>62</sup> and painted<sup>63</sup>.

F. *Tables and stands.* A round table, mounted on a tubular stand, is a traditional feature in funerary reliefs that show the deceased seated before an offering of bread. Stone examples of this type have been found most abundantly in tombs dating to the Archaic Period down into the early Fourth Dynasty<sup>64</sup>, and to a lesser extent in tombs as late as Dyn. XII<sup>65</sup>. At the beginning these were probably used in daily life, and so too some very low tables, rounded at one or both of the shorter ends, which have also been found in archaic tombs<sup>66</sup>. Old Kingdom tables and stands generally took the form shown in Fig. 3a, to judge from innumerable representations<sup>67</sup> and from a few three-dimensional funerary models<sup>68</sup>. When adapted as a stand, the top of this was either hollowed out to seat a jar<sup>69</sup>, or pierced with one or more holes so that the jar(s) might rest on a shelf that spanned the stretchers. Although tall stools were sometimes provided with splayed legs in the Old Kingdom, to increase their stability<sup>70</sup>, tables and stands do not seem to have acquired this feature (as in Fig. 3b) much before Dyn. XI<sup>71</sup>, and it became common only in Dyn. XII, when type c also made its appearance<sup>72</sup>, the cavetto cornice having been added to tables much later than to chests<sup>73</sup>. Type d is attested in NK representations from the reign of Tuthmosis III<sup>74</sup> onward; the diagonal braces were evidently designed initially to lend rigidity to tables and stands made of wickerwork<sup>75</sup>, but were soon applied to wooden furniture as well, including plain-legged chairs and stools<sup>76</sup>. Full-sized wooden tables like Fig. 3c and d have been recovered from NK tombs<sup>77</sup>, while MK burials have yielded a few stands of types a and b<sup>78</sup>.

G. *Other furniture.* An elaborate type of OK rack for libation jars is patterned on a stand like Fig. 3a, but has an open-sided housing in the form of a

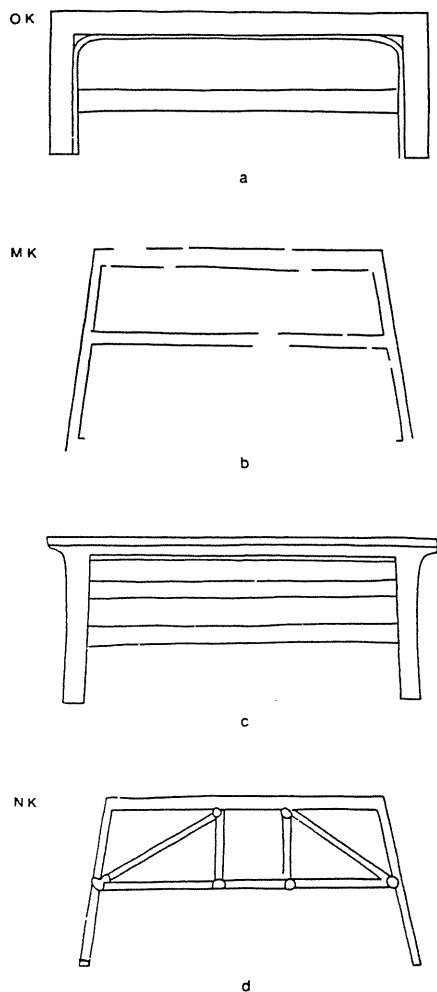





Fig. 3. Tables (a) C. Ransom Williams, *Decoration of the Tomb of Per-nēb*, New York 1932, pl. 12; (b) Davies-Gardiner, *Antefoker*, pl. 32; (c) CG 20561; (d) Davies, *Tombs of Two Officials*, pl. 4.

shrine; this was probably intended solely for funerary use<sup>79</sup>. The offering lists of the early OK include a wooden basin with emplacements for washing the feet<sup>80</sup> (\*Bad); actual examples have been found in Dyn. I tombs<sup>81</sup>. OK reliefs also provide evidence for a portable easel for drawing or painting<sup>82</sup>. Perhaps this rubric should also include the gaily colored wall hangings that appear in OK reliefs, usually as a background for the seated figure of the tomb owner<sup>83</sup>. It should likewise include lampstands (\*Lampe) and a variety of baskets (\*Korb), large and small, that were used for storage of all kinds throughout Eg. history.

<sup>1</sup> MK: MMA 26.7.1287 (Earl of Carnarvon and Howard Carter, *Five Years' Exploration at Thebes*,

London 1912, pl. 50); MMA 26.3.154 (BMMA 23, Sect. II, Feb. 1928, fig. 10); Beni Hasan II, pls. 7. 13. NK: Carter, *Tut-ankh-Amen III*, pl. 75. There is no earlier evidence, but cf. n. 13 below. — <sup>2</sup> Amélineau, *Abydos*; Petrie, *RT*; Emery, *Hemaka*; id., *Great Tombs of the First Dynasty*. — <sup>3</sup> Reisner, *Giza II*. — <sup>4</sup> Theodore Davis, *Tomb of Iouiya and Touiyou*, London 1907 (CG 51001–51191). — <sup>5</sup> Carter, o.c. — <sup>6</sup> Esp. Tarkhan I and Memphis V, pp. 23–24, pls. 8–9; bed-burials are also known from the Second I.P. at Kerma: George A. Reisner, *Excavations at Kerma IV–V*, Cambridge, Mass. 1923, pp. 208 ff. — <sup>7</sup> Ernesto Schiaparelli, *La tomba intatta dell'architetto Cha*, Turin [1927]. — <sup>8</sup> Esp. Murray, *Saqqara Mastabas I*, pls. 1 (Cairo CG 1385) and 2 (Cairo CG 57129); LD II, 3 and 28; Petrie, *Medum*, London 1892, pl. 13; Maria Mogensen, *Glyptothèque Ny Carlsberg, La Collection Égyptienne*, Copenhagen 1930, pl. 93; Junker, *Giza I*, fig. 53; IV, pl. 9; Abdel-Moneim Abu-Bakr, *Excavations at Giza 1949–1950*, Cairo 1953, figs. 10 and 18. Also the unpublished false door of *Snu*, excavated by Abu-Bakr at Giza. Cf. Kaplony, *Inschriften I*, 338–340. — <sup>9</sup> E.g. metal tables from OK tombs: BMFA 11, 1913, p. 61; Iorwerth E. S. Edwards et al., *Introductory Guide to the Egyptian Collections*, The British Museum, 1969, 159, fig. 54. Wooden exs.: Borchardt, *Ne-user-re'*, 130. — <sup>10</sup> *Urk. I*, 157(17). — <sup>11</sup> Černý, in: *Cahiers d'histoire mondiale 1*, 1954, 909; Helck, *Materialien*, 909–911. — <sup>12</sup> Helck, o.c., 909; *Beziehungen*, 422–423. Some gold overlay from the "Dorak Treasure" bearing the name of Sahure may possibly indicate the export of furniture to Anatolia in Dyn. V: ILN 235, Nov. 28, 1959, 754; cf. Helck, o.c., 36. — <sup>13</sup> Naqada: Jacques de Morgan, *Recherches sur les origines de l'Égypte II*, Paris 1897, 189. Abydos: Petrie, *RT I*, pls. 12. 37; II, pls. 32. 34. 37–41. 43; Amélineau, *Abydos*, pl. 32. Saqqara: Emery, *Great Tombs II*, 54–55 and pl. 27; III, 84 and pl. 102; the smallest of these are surmised to belong to gameboards (cf. n. 1 above). — <sup>14</sup> E.g. the alabaster box containing three cylinder seals of Neb-hepet-Re Mentuhotep (Louvre E. 25685): Vandier, in: *Revue du Louvre* 18, 1968, 107 and fig. 13. — <sup>15</sup> E.g. the four copper boxes of Amenemhet III (CG 70502–3, others in Louvre): Bisson de la Roque, *Trésor de Tôd*, 8, frontispiece and pl. 1. It seems doubtful that one can adduce the use of metal tables and stands from the miniatures mentioned in n. 9 above. — <sup>16</sup> OK: Deshasheh, 35 and pl. 34 (12). NK: Theodore Davis, o.c. (cf. n. 4), pl. 42. — <sup>17</sup> Schiaparelli, *Cha* figs. 101 (tables) and 102 (stand); Jean Capart, *Documents pour servir à l'étude de l'art égyptien II*, Paris 1931, pl. 46; Carter, *Tut-ankh-Amen I*, 115 and pls. 18–19 (chair and stool). — <sup>18</sup> Details below, nn. 64 and 66. — <sup>19</sup> See Aldred, "Fine Wood-work", in: Charles Singer, E. J. Holmyard and A. R. Hall, *A History of Technology I*, Oxford 1954, 684–703; Lucas, *Materials*<sup>4</sup>, 448 ff.; Joachim Śliwa, *Studies in Ancient Egyptian Handicraft: Woodworking*, Warsaw-Krakow 1975. — <sup>20</sup> Quibell, *Excav. Saqq. 1906–07*, 10 and pl. 17; Épron-Wild, *Ti III*, pl. 174. — <sup>21</sup> See Klebs, *Reliefs I*, 87–89; II, 113–115; III, 134–149. For the OK the principal additions are Duell, *Mereruka*, pl. 30; Meir V, pl. 18; Hassan, *Giza II*, fig. 219; Ahmed M. Moussa and Hartwig Altenmüller, *Tomb of Nefer and Ka-hay*, AV 5,

Mainz 1971, pls. 20–21; Das Grab des Nianchchnum und Chnumhotep, AV 21, Mainz 1977, pls. 62–63 and fig. 8. For the NK scenes in MIFAO V/2, see now Davies, Menkheperasonb, pls. 11–12; for those in Newberry, Rekhmara, see now Davies, Rekh-mi-Rē, pls. 52–55. For the Late Period see Gustave Lefebvre, Le tombeau de Petosiris, Cairo 1923–24, I, 56–58; III, pls. 10–11. —<sup>22</sup> Esp. Herbert E. Winlock, Models of Daily Life, Cambridge, Mass. 1955, 89–90, pls. 28–29 and 68–69; other refs. in Lucas, Materials<sup>4</sup>, 450, n. 11. —<sup>23</sup> E. g. Emery, Great Tombs II, figs. 29–32 and 46A–50. —<sup>24</sup> Emery, Great Tombs I, 57 and fig. 28; Hor-Aha, Cairo 1939, 63 and fig. 46. —<sup>25</sup> Emery, Great Tombs II, 42–43 and figs. 26–27. —<sup>26</sup> Dyn. III: James E. Quibell, Tomb of Hesy, Cairo 1913, pls. 18–20; Dyn. IV: Reisner, Giza II, figs. 31 (chair) and 33 (bed). Cf. the lashing of OK coffins in Heliopolis, Kafr Ammar and Shurafa, pls. 24–25; and the combined pegging and lashing of a Dyn. IV ship, Zaky Iskander, in: Moh. Zaki Nour et al., The Cheops Boats I, Cairo 1960, 48–49 and fig. 15. —<sup>27</sup> Reisner, Giza II, pl. 28 and fig. 31 (chair), figs. 33 (bed) and 44 (box). —<sup>28</sup> Ibid., fig. 34, and Moh. Zaki Nour et al., The Cheops Boats, 49. —<sup>29</sup> Based on Heliopolis, Kafr Ammar and Shurafa, pl. 25. —<sup>30</sup> Petrie, RT II, 39 and pl. 40 (87); Reisner, Giza II, 25 and fig. 26. —<sup>31</sup> MMA 26.7.1438, dated to Amenemhet IV: Carnarvon and Carter, o. c., pls. 48–49; Aldred, o. c., 694. —<sup>32</sup> Lucas, o. c., 450; attested by the tomb of Petosiris: Lefebvre, o. c. I, 56; III, pl. 10. —<sup>33</sup> Lucas, o. c., 439–448. —<sup>34</sup> Lucas, o. c., 434; an early ref. to the source in Urk. I, 127 (1). —<sup>35</sup> MMA 68.58 (BMMA n. s. 27, 1968, 90), tamarisk, extensively veneered with East African blackwood (*Dalbergia melanoxylon*). The same wood is probably to be recognized in several other NK pieces, e. g. CG 51110. —<sup>36</sup> Lucas, o. c., 432–434, and Helck, Beziehungen<sup>2</sup>, 25–29 (OK). 72–73 (MK). 374–379 (NK, along with other varieties of wood). —<sup>37</sup> Cf. Aldred, o. c., 685–686. —<sup>38</sup> Emery, Hemaka, 41 and pl. 23 a. —<sup>39</sup> Borchardt, in: Fs Griffith, 257–262; for a cylindrical example see Sedment II, pl. 58. —<sup>40</sup> See n. 8 above; also Jéquier, Tombeaux, pl. 16. —<sup>41</sup> Borchardt, Sahure II, pls. 59–61. —<sup>42</sup> E. g. the lost sarcophagus of Mycerinus (PM III<sup>2</sup>, 1, 34); Cairo J. 54935 (Anna Maria Donadoni Roveri, I sarcophagi egizi, Rome 1969, pl. 28 [1]); J. 87077 (o. c., pl. 20 [1]). Also Dyn. VI representations: Meir V, pls. 42–43; William K. Simpson, Mastabas of Qar and Idu, Boston 1976, figs. 24. 35. —<sup>43</sup> Duell, Mereruka, pls. 69–76; this combines a full-length view of the box with a profile view of the lid (as in ). Cf. also Meir IV, pl. 19; Meir V, pl. 45; Deir el-Gebrāwi II, pl. 9. —<sup>44</sup> Ibid. and Borchardt, Sahure II, pl. 60, etc.; cf. Paule Posener-Kriéger, Archives du temple funéraire de Néferirkarê-Kakai I, BdE 65, 1976, 193. An actual example in Carter, Tut-ankh-Amen I, pl. 55. —<sup>45</sup> Murray, Saqqara Mastabas I, pl. 23; Paget-Pirie, Ptah-hetep, pl. 35; Baudouin van de Walle, Chapelle funéraire de Neferirtenef, Brussels 1978, pl. 7. —<sup>46</sup> Jéquier, Tombeaux, figs. 50 and 140; pl. 16; perhaps also Simpson, Mastabas of Qar and Idu, fig. 27. The other classic type of shrine () was also possibly represented in a chest (Meir IV, pl. 19), but this type does not seem to have continued except in containers specifically intended for funerary use. —<sup>47</sup> But a miniature of type b is borne on the head of an OK servant figurine:

ILN 192, June 4, 1938, p. 1001 (5). —<sup>48</sup> Herbert E. Winlock, Treasure of el Lāhūn, New York 1934, pl. 1. —<sup>49</sup> As exemplified in Carter, Tut-ankh-Amen: (a) Vol. I, pls. 50–54. 56 (A). 58; III, pl. 15; (c) I, pl. 55; (e) I, pl. 57 (B); III, pl. 71 (A). Type b is only known from a cupboard in the Louvre, generally thought to be Late Period: Jean Capart, L'art égyptien II/4, Brussels-Paris 1947, pl. 797. —<sup>50</sup> Tarkhan II, pls. 1 and 3 (11). —<sup>51</sup> E. g. Reisner, Giza II, fig. 44, and the chests mentioned in nn. 31 and 48 above. —<sup>52</sup> See n. 31 above. —<sup>53</sup> In one piece: MMA 36.3.56 (BMMA 32, Sect. II, Jan. 1937, 31). In halves: Sedment II, pl. 55 (20). —<sup>54</sup> Emery, Hemaka, fig. 11, p. 41. —<sup>55</sup> Reisner, Giza II, fig. 44. —<sup>56</sup> See n. 31 above. —<sup>57</sup> Carter, Tut-ankh-Amen III, pl. 37. —<sup>58</sup> E. g. Emery, Hemaka, fig. 11, p. 41; Firth-Gunn, Teti Pyramid Cemeteries, pl. 44 (B); Carter, Tut-ankh-Amen I, pl. 55; III, pls. 15. 71 (A). —<sup>59</sup> See n. 51 above. —<sup>60</sup> Turin Suppl. 15709 (Ernesto Scamuzzi, Egyptian Art, New York 1965, pl. 11); a stylized floral motif on the lid. —<sup>61</sup> OK: Quibell, Tomb of Hesy, pls. 14. 17. 18. 20; Abu-Bakr, Excavations at Giza, fig. 18 (det. of "dsr-box"). MK: n. 48 above. NK: Carter, Tut-ankh-Amen I, pl. 17. 35. —<sup>62</sup> Iorwerth E. S. Edwards, Treasures of Tutankhamun, New York 1976, 166–169. —<sup>63</sup> Carter, o. c. I, pls. 50–54. —<sup>64</sup> Reisner, Mycerinus, Cambridge, Mass. 1931, 172–174. 178. 198. —<sup>65</sup> MMA 14.4.1 (Riqqeh and Memphis VI, pl. 5); CG 1766–7. —<sup>66</sup> Emery, Great Tombs I, 113, fig. 63; II, 53, fig. 47; Zaky Saad, Ceiling Stelae, SASAE 21, Cairo 1957, pl. 37 (B); Tarkhan II, pls. 1. 8. —<sup>67</sup> Often reinforced with bentwood: e. g. Jéquier, Pepi II, II, pl. 94; Simpson, Mastabas of Qar and Idu, figs. 25 and 41. —<sup>68</sup> See n. 9 above. —<sup>69</sup> Georg Steindorff, Grabfunde des Mittleren Reichs II, Berlin 1901, 32. —<sup>70</sup> Épron-Wild, Ti III, pl. 173; also a less detailed example in Deir el Gebrāwi I, pl. 14. —<sup>71</sup> A slight splaying of the legs is to be seen in Duell, Mereruka, pl. 206 (B), and similarly Mohamed Saleh, Three Old-Kingdom Tombs at Thebes, AV 14, Mainz 1977, pl. 18, and Macramallah, Mastaba d'Idout, pl. 24, but this may be accidental. A much more definite splaying appears in Junker, Giza III, fig. 16, and VIII, fig. 92, but in both cases the surface of the relief is damaged and the copy is probably faulty. A few Heracleopolitan Period stelae show very low stands with splayed legs, but it should be noted that the sign  often takes the same form at this period (Dows Dunham, Naga-ed-Dér Stelae, Boston 1937, nos. 5, 6, and Brooklyn 39. 1). A table with slightly splayed legs also appears on the Dyn. XI sarcophagus of Aashyt (Herbert E. Winlock, Excavations at Deir el Bahri 1911–1931, New York 1942, pl. 8). —<sup>72</sup> Davies-Gardiner, Antefoker, pls. 10. 12. 13; Beni Hasan I, pl. 12. —<sup>73</sup> The OK representations identified as tables by Baker, Furniture, fig. 55, are actually footed chests; cf. his fig. 53 (from Duell, Mereruka, pl. 95). —<sup>74</sup> Davies, Puyemrê, pl. 31; Rekh-mi-Rē, pl. 37. —<sup>75</sup> Davies, l. c. Actual examples in Schiaparelli, o. c., figs. 101–103. —<sup>76</sup> E. g. Schiaparelli, o. c., figs. 97 and 99; see also Davies, o. c., pl. 51. —<sup>77</sup> E. g. preceding note and MMA 14. 10. 5 (Hayes, Scepter II, fig. 12, and Baker, Furniture, fig. 235); Brooklyn 37. 41 E (ibid., fig. 236). —<sup>78</sup> (a) see n. 69 above; (b) Dahchour II, p. 74, fig. 124; also a dummy stool of stuccoed cloth, Daressy, in: ASAE 1, 1900, 34 (fig. 1). —<sup>79</sup> Duell, Mereruka, pl. 87; sometimes includ-

ing a statuette of the owner; Meir V, pls. 19 and 26; Smith, Sculpture, fig. 80; Jéquier, Tombeaux, fig. 122. — <sup>80</sup> M', "washer", Wb II, p. 46 (5). — <sup>81</sup> Tarkhan I and Memphis V, 11 and pls. 11–12; Renate Krauspe, Ägyptisches Museum der Karl-Marx-Universität Leipzig, 1976, no. 9/7. Doubtfully to be identified with the much later stool shown in Baker, Furniture, fig. 213; Berlin (West) Inv. Nr. 19359. — <sup>82</sup> Duell, Mereruka, pls. 6–7; Thomas G.H. James and Michael R. Apted, Mastaba of Khenika, London 1953, pl. 10. — <sup>83</sup> E.g. Junker, Giza VI, fig. 13 and pl. 9; LD II, pl. 64; Épron-Wild, Ti III, pl. 149.  
Lit.: Hollis S. Baker, Furniture in the Ancient World, New York 1966. H. G. F.

Moeris s. Gurob

Moeris-See s. Birket Qarun

Mörser (*šd*) aus Stein<sup>1</sup> und ungebranntem Ton<sup>2</sup> zum Zerstampfen des \*Getreides finden sich bereits in vorgesch. Häusern. Nach Darstellungen des \*Backens und \*Bierbrauens in Gräbern und Modellen benutzt man sie, um die Hülsen von den Körnern zu trennen<sup>3</sup>, bevor man diese auf \*Mühlsteinen zu Mehl verarbeitet. Daneben ist ihre Verwendung bei der Drogen- und Salbenherstellung<sup>4</sup> (\*Salbe) sowie beim Zerkleinern von goldhaltigen Quarzbrocken (\*Goldgewinnung) bezeugt<sup>5</sup>.

<sup>1</sup> Baumgartel, Prehistoric Egypt I, 117; Peet, Cemeteries II, Tf. 3, 5 d; Oswald Menghin und Mustafa Amer, The Excavations of the Egyptian University in the Neolithic Site at Maadi, First Preliminary Report, Kairo 1932, 37. — <sup>2</sup> Mit verstärkenden Einbettungen aus Tonscherben, Steinen und Knochen, s. Hermann Junker, Vorbericht über die dritte von der Akademie der Wissenschaften in Wien ... unternommene Grabung auf der neolithischen Siedlung von Merimde-Benisalame vom 6. November 1931 bis 20. Jänner 1932, AnzÖAW 1932, Nr. 1–4, 54, Abb. 3. — <sup>3</sup> Balcz, in: MDAIK 1, 1930, 129, Abb. 3; ders., in: MDAIK 3, 1932, 91 ff.; Wreszinski, in: ZÄS 61, 1926, 1 f.; Klebs, Reliefs I, 93; Wolfgang Helck, Das Bier im Alten Ägypten, Berlin 1971, 26; Herbert E. Winlock, Models of Daily Life in Ancient Egypt, Cambridge/Mass. 1955, 28, Tf. 22, 23, 65, 1. — <sup>4</sup> Grundriß der Medizin VII, 2, 872 f. (*šd* ist auch ein bildlicher Ausdruck für „(weibl.) Scheide“); Edfou II, 211. — <sup>5</sup> Vercoutter, in: Kush 7, 1959, 139. W. G.

Mörtel s. Kalk

Mohn. Für das Alte Äg. ist der Klatsch- oder Feldmohn *Papaver rhoeas* L. sicher belegt. Er ist ursprünglich ein Getreideunkraut, wurde dann wohl auch im Garten angebaut, wie Fußbodenmalereien in El Hawata vermuten lassen<sup>1</sup>. Blütenfunde liegen von einem Blumengewinde (\*Blume) aus der 22. Dyn. vor<sup>2</sup>, Samenfunde aus der 12. Dyn. (\*Kahun) und aus der griech.-röm. Zeit (\*Hawara)<sup>3</sup>. *Papaver somniferum* L., der Schlafmohn, läßt sich in Äg. wahrscheinlich seit dem

Beginn der 18. Dyn. nachweisen. Er wurde wohl aus Palästina eingeführt, wo er heimisch ist. Es liegt der Grabfund einer Mohnkapsel der 18. Dyn. vor<sup>4</sup>, der in seiner botanischen Bestimmung als *P. somniferum* aber Zweifel läßt<sup>5</sup>. Seit dieser Zeit treten auch \*Ornamente bei der Schmuckherstellung auf, von denen sich einige als Mohnkapseln deuten lassen, wenn auch die Identifizierung als Kapsel von *P. somniferum* auf Grund der häufigen Stilisierung oft nicht eindeutig ist. So ähneln die Anhänger an \*Ohringen Sethos' II.<sup>6</sup> Mohnkapseln, von anderen Autoren werden sie aber als Kornblumen<sup>7</sup> oder Granatäpfel<sup>8</sup> gedeutet. Eine in Karnak in der botanischen Kammer Thutmosis' III. dargestellte Pflanze<sup>9</sup> läßt sich nicht, wie z. T. vermutet, als Mohnpflanze bestimmen. Die Samen von *P. somniferum* liefern ein wertvolles Speiseöl (\*Öl) und die angeschnittene Kapsel das Opium. Wann der Anbau von *P. somniferum* in Äg. begann, ist nicht bekannt, belegen läßt er sich zum Zweck der Ölgewinnung im 3. Jh. v. Chr. im Fajjum<sup>10</sup>, und erst Plinius, nat. hist. XX, 199 nennt äg. Opium als \*Heilmittel (\*Flora). Ein äg. Name für den Mohn ist nicht bekannt, die Deutung *špn*<sup>11</sup> als Mohn wurde schon von Loret<sup>12</sup> abgelehnt, und die Benennung einer Blume als M. in einem Liebeslied<sup>13</sup> wurde von Schott frei gewählt<sup>14</sup>. Ob Opium in besonderen Gefäßen aus Zypern nach Äg. eingeführt wurde<sup>15</sup>, ist noch nicht gesichert, da bis jetzt in den Gefäßen noch keine Opiumalkaloide nachgewiesen werden konnten.

<sup>1</sup> Friedrich W. v. Bissing, Der Fußboden aus dem Palast des Königs Amenophis IV. zu El Hawata, München 1941, Tf. 13 b. — <sup>2</sup> Georg Schweinfurth, Über Pflanzenreste aus altäg. Gräbern, Berichte der dtsh. botan. Gesellsch., Berlin 1884, 358. — <sup>3</sup> Newberry, bei: Petrie, Kahun, 47. — <sup>4</sup> Deir el Médineh 1934–5, 108, 109, 201. — <sup>5</sup> Im gleichen Fund werden Samen von *Nelumbium speciosum* Willd. und *Sesamum indicum* D. C. genannt, die sonst für diese Zt nicht belegt sind. Von *Nelumbium speciosum* Willd. nimmt Keimer, in: ASAE 48, 1948, 185 eine Einführung nach Äg. erst in ptol. Zt an. Aus diesem Grund halte ich diesen Fund nicht für so gesichert, daß er als ein Beweis für einen Anbau von *Papaver somniferum* L. in der 18. Dyn. angesehen werden kann. — <sup>6</sup> Emile Vernier, Bijoux et Orfèvreries, CG, Kairo 1907–27, 137–138. — <sup>7</sup> Catalogue Exp. Ramsès II, Paris 1976, Nr. 66. — <sup>8</sup> Theodor M. Davis, The Tomb of Siptah, London 1908, 35 f. — <sup>9</sup> Wresz., Atlas II, Tf. 31, Nr. 20. — <sup>10</sup> Michael Schnebel, Die Landwirtschaft im hellenistischen Äg., München 1925, 206. — <sup>11</sup> Wb IV, 444, 17. — <sup>12</sup> Victor Loret, Flore, Paris 1892, Nr. 190. — <sup>13</sup> Siegfried Schott, Altäg. Liebeslieder, Zürich 1950, 56, 57. — <sup>14</sup> Ebd., 226. — <sup>15</sup> R. S. Merrillees, The Cypriote Bronze Age Pottery Found in Egypt, Lund 1968, 154 ff. R. Ge.

Molgata s. Malqata

**Momemphis**, nach Herodot II, 163. 169 Schauplatz der Entscheidungsschlacht zwischen \*Amasis und \*Apries, lag nach Strab. XVII, 803 wenig nilaufwärts von Gynaikopolis (Kôm Hamada?) unterhalb des Wadi Natrûn und besaß einen Kuhkult, der auch im pOxyr. XI 1380, 14 (Isishymnus des 2. nachchr. Jh.) als Isiskult erscheint. Diodor I, 97 erwähnt ebenfalls einen Hathorkult an diesem Ort, verlegt aber I, 66 hierher den Sieg \*Psammetichs I. über die 12 Gegenkönige. Trotz der Ablehnung durch Kees, RE s. v. dürfte M. mit \*Kôm el-Hisn gleichzusetzen sein, wenn sich auch die Namensform nicht erklären läßt. W. H.

**Monat, Monatsgötter** Im äg. \*Kalender gliedert sich das Jahr in 3 \*Jahreszeiten mit je 4 Monaten von je 30 Tagen und 5 Zusatztage. In kalendarischen Angaben (Datierungen u.ä.) erscheinen die 12 M. (äg. *ibd*, kopt. ⲚⲖⲐⲐ) fast ausnahmslos<sup>1</sup> jeweils in Verbindung mit ihrer Jahreszeit als Ordinalia (1.-4.), außerhalb dieses Gebrauchs seit der 11. Dyn.<sup>2</sup> aber auch mit 12 spezifischen Namen, die von zugehörigen Festen bzw. deren Göttern her übernommen sind (\*Kalender).

Im Alltag war der M. – mit entsprechender Hervorhebung des ersten und letzten Tages<sup>3</sup> – bedeutsam als Zeiteinheit für den Schichtdienst von Priestern (Phylen; Priester *imj-ibd*), die Berechnung bestimmter fester Einkünfte (*brt-ibd* „Monatsbedarf“) von Tempeln (\*Festkalender), Totenstiftungen<sup>4</sup> und Ämtern<sup>5</sup>, auch für die Entlohnung oder ein Leistungssoll von Arbeitern<sup>6</sup> oder für die Miete von Nutztieren<sup>7</sup>. Der M. war dabei noch unterteilt in 3 Dekaden (*brw 10*), die als Zeitabschnitt u. a. für Opfer in Tempeln und Gräbern oder für die Arbeit von Handwerkern<sup>8</sup> von Bedeutung waren.

Auf \*astronomischen Decken (Grab des \*Senmut, \*Ramesseum, \*Medinet Habu) und \*Wasseruhren (\*Amenophis III., \*Necho II.) finden sich von der 18. bis zur 26. Dyn. die 12 M. bildlich dargestellt<sup>9</sup>, bei \*Senmut (TT 353) in Form von Kreisen, sonst aber immer in Gestalt der zugehörigen, z. T. eponymen Monatsgötter: (*ib*) *Thij*, \*Ptah, \*Hathor, \*Sachmet; (*prt*) \*Min, *Rkb-wr* und *Rkb-nds* in Nilpferd- oder Schakalsgestalt, \*Renenutet; (*šmw*) \*Chons, \*Chentechtai, \*Ipet (*Jpt-hmt*), \*Re-Harachte. Als Legenden dazu jeweils die Namen der Götter bzw. und der Monate. In nicht-astronomischem Zusammenhang sind den Monaten in der 26. Dyn. und in gr.-röm. Zt 12 Nilpferdgöttinnen zugeordnet (als Schutzgottheiten?), für die 5 Epagomenen ergänzt durch 4 Formen der Göttin \*Mesechenet sowie die Göttin *Rnmt* oder eine „Herrin der Wüste“ (*hnwt dšrt*)<sup>10</sup>. Auf einem Sarg der 30. Dyn. wird die Position eines Sternbildes im Wandel der 12 Monate dargestellt<sup>11</sup>.

<sup>1</sup> Ausnahme unter Schabako: Černý, in: ASAE 51, 1951, 441f. – <sup>2</sup> Hekanakhte Papers, 3f. – <sup>3</sup> *wpw* und *rqw* „Ultimo“: Hekanakhte Papers, 25; Černý, in: ASAE 51, 1951, 444ff. – <sup>4</sup> Georg Steindorff, Das Grab des Ti, Sieglin Exp. 2, Leipzig 1913, Tf. 84 = Épron-Wild, Tombeau de Ti, Tf. 66. – <sup>5</sup> Nitokris-Stele: Caminos, in: JEA 50, 1964, 71ff. – \* Wolfgang Helck, Wirtschafts-geschichte des Alten Ägypten im 3. und 2. Jahrtausend vor Chr., HdO, 1. Abt., Bd. 1, 5. Abschn., Leiden-Köln 1975, 231ff. 216; Jacob J. Janssen, Commodity Prices from the Ramessid Period, Leiden 1975, 455ff. – <sup>6</sup> pSalt 124, 2, 20; oDeM 242, 2; 428 rto, 2. – \* Helck, in: JESHO 7, 1964, 136ff. – \* Neugebauer und Parker, Astronomical Texts III, 4 („Calendars“) und passim; Parker, Calendars; § 220ff.; Ramses le Grand, Galeries Nationales du Grand Palais, Paris 1976, 139-149. – <sup>10</sup> Daressy, in: RecTrav 34, 1912, 189ff.; De Meulenaere, in: CdE 38, Nr. 76, 1963, 217ff. – <sup>11</sup> Neugebauer und Parker, Astronomical Texts III, 49ff. J. O.

Monatsnamen s. Kalender

**Mond** (äg. *irh*, altkopt. (i)ⲠⲚ, B ⲠⲚ, S (o)ⲠⲚ/ⲠⲚ, A A<sub>2</sub> ⲠⲚ, F (Δ)Δ<sub>2</sub>/Δ<sub>2</sub>Δ; äth. *wareh* „Mond“, „Monat“; hebr. יָרֵךְ „Mond“, יָרֵךְ „Monat“; akk. (*w*)*arbu* „Monat“), hierogl. mit der liegenden Mondsichel, ab 17. Dyn. oft zusammen mit dem über der Sichel sichtbaren „Schwarzmond“<sup>1</sup> geschrieben<sup>2</sup>. Dieser Himmelskörper hat seit der vorgeschichtl. Zt die Menschen meist mehr geheimnisvoll beeindruckt als die Sonne, besonders wegen seines Verschwindens und Wiederkommens. Zugleich gab dieses Phänomen ihnen ein Mittel zur gleichmäßigen Unterteilung des größeren Phasenablaufs der Jahreszeiten in die Hand (*ibdw* „Monat“, \*Kalender).

Verschiedene Eigenheiten des M. wurden beobachtet und fanden in Mythe u. a. Niederschlag:

1. Seine Bewegung über den Nachthimmel. Dieser Vorgang führte zur Benennung verschiedener lokaler Mondgottheiten, so etwa des „wandellenden“ \*Chons oder des „schreitenden“ *Nmtj*. Dabei erscheint er als der Führer der Sterne. Da diese als Erscheinungsformen (*b*;) der Toten gelten können, ist der Mond der „Psychopompos“: Pyr. 1104a ist er deshalb der Vater des Toten, 1001b der Bruder; Pyr. 128b-c nehmen den Toten die „beiden Genossen“, Sonne und Mond, mit. CT II, 69b. 260c geht der Tote dann selbst als Mond auf. Damit aber ist die ewige Wiedergeburt des Toten garantiert, der nun die „Geburten wiederholt wie der Mond“<sup>3</sup> oder sich wie dieser verjüngt<sup>4</sup>. Eine Stele Ramses' IV.<sup>5</sup> verkündet über Osiris: „Du bist der Mond am Himmel, du verjüngst dich nach deinem Wunsche und alterst, wann du willst“. Hier setzt dann die Identifikation mit dem sterbenden und wieder belebten Osiris an<sup>6</sup>.

2. Seine Gestalt beim Wiedererscheinen. Diese wird als gefährliches Messer (*ds*) interpretiert, das „die Köpfe abhackt und die Herzen heraus-schneidet“ (Pyr. 962a). Daher erscheint auch im \*Kannibalenspruch Chons als derjenige, der für Unas die Götter abkehlt. Pyr. 1560c. 1999e sind deshalb auch die Federn an den Schultern des \*Thot (= Mond) Messer<sup>7</sup>. Hier hat die in manchen Mythen erscheinende Börsartigkeit des Thot seinen Ausgangspunkt.

3. Abnehmen und Wiedererscheinen. Dieses Naturphänomen ist für den Menschen am eindrucksvollsten gewesen und hat daher auch in der äg. Mythenwelt sich am vitalsten weiterentwickelt. Hier ist die Basis für die weitverzweigte Augensage und für den Mythos vom Kampf von \*Horus und \*Seth, in dem das \*Horusauge beschädigt bzw. geraubt wird und wiedergefunden bzw. geheilt werden muß. Dabei läßt die Gestalt des Horusauges (*wḏt*) erkennen, daß sein Träger ursprünglich eine „Raubkatze“ gewesen ist<sup>8</sup>, der Gegner aber Stier<sup>9</sup>; der Kampf beider Tiere ist anscheinend eine uralte Sichtbarmachung des Mondphänomens in der Vorstellungswelt des vorgeschichtlichen Menschen des vorderasiatischen Raumes gewesen<sup>10</sup>, wobei in Äg. die „Raubkatze“ durch den Himmelsfalken, der böse Stier durch das unheimliche Wüstenfabeltier Seth ersetzt wird. Dies dürfte mit der Überlagerung der ursprünglichen Ostmittelmeerischen Vorstellung durch die Naqada-II-Leute zusammenzubringen sein. An die Stelle des bei diesem Vorgang notwendigen Zauberers tritt nun in der sich entwickelnden äg. Mythe eine überirdische Macht, die das Wissen besitzt, ein und die „suchen und finden“<sup>11</sup> kann: der Ibis. Diese Verkörperung der „Klugheit“ ist ja auch derjenige Gott, der rechnen kann<sup>12</sup>; wer dies kann, beherrscht auch die Natur. Gleichzeitig ist eine neue Verbindung mit dem Mond als dem Herrn des Monats gegeben. Damit ergibt sich die Identifizierung Mond = Thot. Die Art und Weise, wie er die rechte Ordnung wiederherstellt, ist verschieden: Er sucht und findet das verlorengegangene, geraubte, entflohenen Auge und gibt es seinem Herrn wieder zurück<sup>13</sup>. Oder er heilt das verwundete Auge als Mediziner durch Bespuken (Pyr. 92c); dies kann er auch durch Berechnen tun. Der Terminus dieses Heilens ist „füllen“. Hier setzen wieder die unendlichen theologischen Spekulationen um das „gefüllte Horusauge“ ein: Die „Jägersage“ vom Jäger, der die wilde Löwin in der Wüste jagt und „zurück-bringt“, wird parallel der Suche nach dem verlorengegangenen Mondauge interpretiert. Endlich wird Thot = Mond<sup>14</sup>.

4. Ein ganz anderes Vorstellungsbild führen uns Sonne und Mond, die „beiden Gesellen“, als

Augen eines Himmelsgottes in Falkengestalt vor<sup>15</sup>. Dabei ist die Sonne als bedeutenderer Himmelskörper das rechte, der Mond das linke Auge; der Mond ist der „Stellvertreter“ des Sonnenauges, der in der Nacht dessen Aufgaben übernimmt. Theologisch werden sie dann im Laufe der Zeit zu den beiden Kindern, Schu und Tefnut, des Urgottes Atum. Im Laufe der Überlegungen beginnen die beiden Augen immer mehr sich in ihrem Wesen anzunähern: Das sich wütend entfernt habende Horusauge wird zum Sonnenauge seiner Glut wegen, und das Wiederfinden und Zurückbringen wird nun von Onuris = Schu durchgeführt, wobei das wütende Auge Tefnut ist; die alte vom Jäger gejagte Löwin (die „Packende“ \*Mehit) wird zum „gefüllten“ (*mhjt*) (Mond-)auge usw.

5. Theologische Überlegungen. Für den Äg. ist ein Gleichklang gleichzeitig eine mehr oder minder geheimnisvolle Identität. Wenn das Wort „Mond“, *jḥ*, an *jh* bzw. *ḥ* „mit dem Jagdnetz einfangen“ gleichklingt, so ist dies zwingender Hinweis darauf, daß der verlorengegangene Mond in dieser Weise eingefangen wird (Pyr. 2091), wie es später dann in der Sokar-Kapelle in \*Dendara dargestellt wurde, wo Schu und Thot das Mondauge im Netz fangen<sup>16</sup>. Und wenn der Vollmond die Nacht „hell macht“ (*sbḥq*), so zeigt das geheimnisvoll an, daß der Mond mit dem „Bein“ (*sbq*) des zerstückelten Osiris gleichzusetzen ist. Damit ist die latente Parallelität Mond = Osiris wieder einmal bis zur Identität bewiesen. Gleichzeitig aber wird der Behälter für dieses Bein als Obelisk gedeutet, wodurch wieder die Verbindung mit dem Sonnenobelisken hergestellt wird (und somit Mond = Sonne ist) (Edfu). Es ist allerdings die Frage, ob die bereits Pyr. 1963 angedeutete Geburt des Thot aus dem Bein des Seth hiermit verknüpft werden kann.

6. Überhaupt ist die Geburt des Mondes (= Thot) seinem unheimlichen Wesen gemäß widernatürlich. Nicht nur die eben erwähnte Geburt aus dem Bein findet sich, sondern in der Horus-und-Seth-Erzählung entsteht der Mond aus dem Samen des Horus, den Seth unwissentlich mit seiner Lattichspeise verzehrt hat. Bei einer anschließenden Auseinandersetzung (die Seth provoziert) meldet sich der Samen des Horus aus dem Körper des Seth und kommt, nachdem er ein Erscheinen aus den Ohren des Seth als beleidigend abgelehnt hat<sup>17</sup>, aus dessen Stirn hervor. Als Himmelskörper kann der M. aber auch „normal“ Nut als Mutter nennen<sup>18</sup>.

7. Eindeutig steht die zunehmende Phase des Mondes im Vordergrund der Vorstellungen: Er heißt daher auch in den CT „großer“ (*wr*) Stier<sup>19</sup>, der dann in der abnehmenden Phase zum kastrier-

ten Ochsen wird. Zwischen den Phasen und der Virilität des Menschen besteht eine Verbindung, wie auch der Mond zum Bringer der Fruchtbarkeit, ja auch der Überschwemmung werden kann<sup>20</sup>. Am 15. Tag wird der Mond gefüllt<sup>21</sup>, und so führen 14 Stufen in Edfu und Dendarā<sup>22</sup> als Ritualtreppe zu der Stelle, wo das „Füllen“ gefeiert wird.

8. Urtümlich dürfte das Schweineopfer für den Mond gewesen sein, von dem noch Herodot II 47 spricht (für Selene und Dionysos, d. h. den Mond und Osiris, bei Vollmond); aber auch die Erzählung in CT II, 338 dff. von der Schädigung des Horusauges durch das schwarze Schwein (= Seth) wird Umdeutung des – im Text ja ausdrücklich noch erwähnten – alten Schweineopfers sein. Dieses Opfer wurde dann in der offiziellen Kultpraxis als aus der Schicht der *rhjt* stammend verpönt.

9. Eine der typisch äg. Vorstellungen ist, daß Thot bei der „Füllung“ des Mondes einen Teil für sich behält. Für den Äg. war dies erkennbar an der Summierung der durch Teile des „heilen“ Auges dargestellten Bruchzahlen des Getreidemaßes (\*Maße), wobei dann  $\frac{1}{64}$  fehlt. Ähnlich berichtet ja auch Plutarch davon, daß Thot der Selene (= Mond) im Brettspiel Bruchteile von Tagen abgewinnt, aus denen er dann die \*Epagomenen zusammenfügt.

10. Wenn die griech. Autoren den äg. Mond Selene nennen, d. h. wie bei sich selbst als weiblich betrachten, so haben sie insofern einen Anhaltspunkt, weil ja das „Auge“ (*jrt*) auch äg. weiblich ist. Daher erscheint bereits bei Ramses II. in seinem abydenischen Tempel eine Mondgöttin<sup>23</sup>.

11. Mondfinsternisse werden nicht unmittelbar erwähnt, aber die Bemerkung in den Annalen des Hohenpriesters Osorkon<sup>24</sup> „Obwohl der Himmel den Mond nicht verschlungen hatte, entstand ein großer Aufruhr im Land“, zeigt zweifellos an, daß Mondfinsternisse als Hinweise auf kommende chaotische Vorgänge angesehen wurden. Hinweise aber darauf, daß der Mond nicht zur richtigen Zeit gekommen wäre, gibt es auch sonst<sup>25</sup>.

12. Als Namen erscheint *j<sup>h</sup>* sowohl für Männer<sup>26</sup> wie für Frauen<sup>27</sup>; dabei hat die thebanische Familie, die die Hyksos vertrieb, eine besondere Vorliebe für „Mond“-Namen (*J<sup>h</sup>-msw*, *Dhwtj-msw*, *T-<sup>3</sup>*, wobei *T* „Brot“ Deckname für Thot ist)<sup>28</sup>. Eine lokale Festlegung etwa eines damit verbundenen Mondkultes ist aber nicht möglich. Eine Bezeichnung „Sitz des Mondes“ ist aus Deir el-Hagar in der Oase Dachla bekannt.

13. Eine wissenschaftliche Beschäftigung mit dem M. fand wohl nur im Zusammenhang mit dem Kalender statt. So spricht der Uhrmacher Amen-

emhet zu Beginn der 18. Dyn. davon, daß er „den Lauf der Sonne und des Mondes in ihrem gegenseitigen Verhältnis (*m zmj.snj*)“ festgestellt hat<sup>29</sup>.

<sup>1</sup> Wohl eher so zu deuten und nicht als Sichel plus Vollmond; der „Schwarzmond“ ist bei schmaler, liegender Mondsichel in Äg. häufig zu sehen. – <sup>2</sup> Zur Schreibung vgl. Claude Vandersleyen, *Les guerres d'Amosis*, Brüssel 1971, 205 ff. In den Pyr. kann auch das Zeichen senkrecht stehen (e. g. Pyr. 732b(T)). – <sup>3</sup> Urk. IV 2161, 6. – <sup>4</sup> Grapow, *Bildl. Ausdrücke*, 35. – <sup>5</sup> Mariette, *Abydos II*, 54 f. Z. 5. – <sup>6</sup> Zu „Osiris-Mond“ vgl. Griffiths, in: *JEA* 62, 1976, 153–159; Graefe, in: *JEA* 65, 1979, 171–173 und Antwort von Griffiths, a. a. O., 174–175 (späte Bronzefiguren). S. auch Urk. IV 1847, 16 „O Mond am Neujahrstag, dessen Glanz die Unterwelt erleuchtet hat“. – <sup>7</sup> Pyr. 1906 d. 1927 d ist die Mondsichel das „Messer, das aus Seth hervorgekommen ist“. Vgl. auch CT III, 337 g; V, 73 m. 76 c; VI, 156 a. – <sup>8</sup> Westendorf, in: *ZÄS* 92, 1966, 138 f. – <sup>9</sup> Pyr. 1544 d. Der Kampf spielt sich nach CT IV, 282 b in der Nacht ab. – <sup>10</sup> Hartner, in: *JNES* 24, 1965, 1 ff. – <sup>11</sup> Zur Schreibung von *gnj* „finden“ mit dem Ibis vgl. Kees, *Götterglaube*, 48 Anm. 5. – <sup>12</sup> *Dhwtj* als der „Steuerberechner“ Helck, in: *SAK* 4, 1976, 131. Es kann kein Zufall sein, daß auch bei den Sumerern die Welt nur dadurch funktioniert, daß ein „kluger“ Gott die durch Emotionen bewegten anderen Götter lenkt: Enki. – <sup>13</sup> Er holt es aus dem Erdinnern (CT VI, 306 j. 307 b), aus dem Haus des Ruti (CT III, 307 b), aus dem Haus der Dauer (CT VI, 307 a), oder Seth hatte es verschluckt (Pyr. 88 c. 1450 b). – <sup>14</sup> Mond = Flügel des Thot Pyr. 594–595. Vgl. auch CT V, 73 m. 76 c. – <sup>15</sup> Pyr. 1981–82: „Deine beiden Augen an deinem Kopf, die Abend- und die Morgenbarke, die dir Atum gegeben hat.“ – <sup>16</sup> Derchain, in: *RdE* 15, 1963, 11–25. Diese Vorstellung ist durch die Schreibung des Mondes mit dem Jagdnetz bereits für Pyr. 1001 b (P) und CT III, 62 g voranzusetzen. – <sup>17</sup> Die Übereinstimmung mit der Geburt des Wettergottes aus dem Leib des Kumarbi in dem hurritischen sog. „Sukzessionsmythos“ ist auffallend! – <sup>18</sup> CT III, 379 b. – <sup>19</sup> CT VII, 25h. 35 a. Vom Licht geht dann die Verknüpfung des Mondes mit dem Silber und der weißen Krone (CT VI, 123 i. 124 f) aus, vgl. Schäfer, in: *ZÄS* 68, 1932, 68. – <sup>20</sup> Vgl. Derchain, *La lune* (s. Lit.), 35. Plutarch, *De Iside*, 8 wird der Apis durch einen Mondstrahl gezeugt. – <sup>21</sup> CT VI, 18. – <sup>22</sup> Vgl. Derchain, op. cit., 25–26. – <sup>23</sup> Wresz., *Atlas II*, 185; Plutarch, *De Iside*, 52. – <sup>24</sup> Ricardo A. Caminos, *The Chronicle of Prince Osorkon*, Rom 1958, 89. – <sup>25</sup> Philippe Derchain, *Le papyrus Salt 825*, Brüssel 1965, 137 (l, 3). 146 (6). – <sup>26</sup> Sinai Inscr. Nr. 405 z. Z. Amenemhets III. – <sup>27</sup> Mutter des *Nb-hpt-R<sup>c</sup>* Mentuhotep. – <sup>28</sup> Kamose nennt sich Urk. IV, 13, 16 „geliebt von Re, Sohn des Mondes, Kind des Thot“. – <sup>29</sup> Wolfgang Helck, *Texte der 2. ZwZt*, KÄT, 1975, 111. Vgl. das von Parker, *Calendars*, 17 zitierte Buch aus der Bibliothek von Edfu: „Die Bewegung von Sonne und Mond kennen.“

*Lit.*: Philippe Derchain, *La lune. Mythes et rites*, Sources Or 5, Paris 1962; Kees, in: *ZÄS* 60, 1925, 1 ff.; Patrick Boylan, *Thot*, Oxford 1922; Rusch, in: *RE* s. v. Thot. W. H.

**Mondfeste s. Feste A**



Monopole und Regale. Die Anwendung der Begriffe M. und R. auf Tatbestände der altäg. \*Wirtschaft ist problematisch.

M. im gewöhnlichen Verständnis ist eine Marktform, bei der auf der Angebots- oder auf der Nachfrageseite eines Marktes nur ein einziger Anbieter bzw. Nachfrager auftritt<sup>1</sup>, setzt also die Existenz eines durch Angebot und Nachfrage regulierten Marktes voraus. Für das pharaonische Äg. dürfte diese Voraussetzung nur in sehr beschränktem Umfang gegeben sein. Die altäg. \*Wirtschaft ist nämlich im einen Extrem eine Subsistenzwirtschaft (die ländliche Bevölkerung erzeugt ihren Bedarf weitgehend selbst), im anderen Extrem eine Verteilungswirtschaft (die Bürokratie nimmt durch \*Abgaben und Steuern einerseits und durch Zuweisungen andererseits eine Umverteilung vor<sup>2</sup>). Ein freier \*Handel ist unter diesen Voraussetzungen in größerem Umfang weder erforderlich, noch möglich.

Der Begriff R., im engeren Sinn verstanden, ist aus der mittelalterlichen Diskussion um die Abgrenzung der weltlichen gegen die geistliche Gewalt hervorgegangen<sup>3</sup>. Die Anwendung eines solchen Begriffs auf äg. Verhältnisse erschien dann etwa sinnvoll, wenn die Umverteilung der Zuständigkeiten zwischen „staatlicher“ Verwaltung und Tempelverwaltung, wie sie in zunehmendem Maß seit dem NR zugunsten der Tempelverwaltung stattfindet, als eine Konkurrenz in der Herleitung der Rechte zu verstehen wäre. Dies ist nicht der Fall. Die Tempelrechte werden stets aus königlichen Verfügungen (\*Dekrete, \*Stiftungen) hergeleitet<sup>4</sup>. Im übrigen gibt es Indizien dafür, daß Tempelverwaltung und „staatliche“ Verwaltung Hand in Hand arbeiten<sup>5</sup>, daß somit die Umverteilung der Zuständigkeiten (z.B. die Zuweisung fiskalischer Rechte) mehr oder minder organisatorischer Art ist, auch wenn die Tempel de facto aus der Umorganisation unmittelbaren Gewinn ziehen. R., im weiteren Sinn verstanden als die im Prinzip unveräußerlichen Rechte des Königs<sup>6</sup>, ist eher noch weniger auf das pharaonische Äg. anwendbar, als im Prinzip dem König die alleinige Verfügungsgewalt über die Produktionsmittel zukommt, die Privatwirtschaft sich infolgedessen in solchen Grenzen hält, daß sie Tempel- und „Staats“wirtschaft in normalen Zeiten nicht ernstlich tangiert.

De facto blieben dem König stets einige Bereiche der Wirtschaft vorbehalten, da sie die wenig leistungsfähige Privatwirtschaft überfordern hätten, so der Abbau von Steinbrüchen (\*Expeditionen) und weitgehend der Außenhandel (\*Handel)<sup>7</sup>. Im Sinne des zur Tempelwirtschaft Gesagten, konnten auch hier die Tempelverwaltungen für den König eintreten<sup>8</sup>.

M. im eigentlichen Sinn entstanden in Äg. als Staatsmonopole aus der Konfrontation des freien Handels der Griechen mit der traditionellen, auf dem königlichen Obereigentum basierenden Verteilungswirtschaft der Ägypter. Die Inanspruchnahme von umfangreichen M. im Bereich der landwirtschaftlichen und gewerblichen Produktion (\*Salz, Aromata, \*Öl, \*Bier, Metalle, \*Natron, Textilien, \*Papyrus u. a. m.) sowie im Bankwesen bewirkte jetzt die Wahrung der angestammten königlichen Rechte in Abgrenzung gegen den von außen nach Äg. hineingetragenen privaten Handel und das private Gewerbe. Der Höhepunkt der M.-Wirtschaft liegt in der Zeit Ptolemaios' II.<sup>9</sup>

<sup>1</sup> Meyers Enzyklopädisches Lexikon, s.v. Monopol. –

<sup>2</sup> Jac. J. Janssen, in: SAK 3, 1975, 183 f.; id., *Commodity Prices from the Ramessid Period*, Leiden 1975, 559. –

<sup>3</sup> Meyers Enzyklopädisches Lexikon, s.v. Regalien. –

<sup>4</sup> Z.B. \*Nauri-Dekret, Inscr. dédicatoire, \*Naukratisstele, \*Hungersnotstele, \*Satrapenstele. – <sup>5</sup> Jac. J. Janssen, in: SAK 3, 1975, 180–182. – <sup>6</sup> S. Anm. 3. – <sup>7</sup> S. Kees, *Kulturgeschichte*, 103 f. 106. – <sup>8</sup> Beispiele s. Anm. 5. –

<sup>9</sup> Heichelheim, in: RE 16, 1, 1933, 147–199; vgl. *Lexikon der antiken Welt*, s.v. Monopol. W. Sch.

Monotheismus ist der Glaube, daß nur ein einziger Gott existiert. Damit hebt sich der M. ab sowohl von der Vorstellung, daß für ein bestimmtes Volk nur ein bestimmter Gott existiert, während für andere Völker andere Götter da sind, als auch vom Henotheismus, bei dem vorübergehend, ja vielleicht über längere Zeit oder ein ganzes Leben nur ein Gott in das Blickfeld des Gläubigen kommt, aber das Bewußtsein lebendig bleibt, daß neben dem einzig verehrten Gott andere Götter für andere Lebenssituationen oder für andere Menschen lebendig und wirksam sind. Nach dieser Begriffsbestimmung kann es nicht zweifelhaft sein, daß in Ägypten Echnatons (\*Amenophis IV.) Religion und nur diese monotheistisch war. Selbst wenn vor oder nach Echnaton gelegentlich hinter der Vorstellung von der Vielzahl der Götter der Gedanke, kaum die religiöse Erfahrung stehen sollte, sie seien nur „Kas“ oder Entfaltungen eines einzigen Urgottes, so dürfen wir nicht von M., höchstens von Pantheismus sprechen<sup>1</sup>. In jedem Fall bleibt die Einheit des Göttlichen verborgen; sichtbar, erlebbar ist nur die Vielfalt, die nie (außer bei Echnaton) geleugnet wird. Ihrem Wesen nach ist die äg. Religion polytheistisch und mit dem M. unvereinbar<sup>2</sup>. Diese Unvereinbarkeit besteht vor allem darin, daß die klassische äg. Religion nicht ausschließlich-dogmatisch, sondern offen war für beliebig viele Aspekte des Göttlichen, so daß es nicht nur eine unbegrenzte Zahl von Göttern „gab“, sondern

daß dazu jederzeit neue Götter in Erscheinung treten konnten.

Echnatons M. ist nicht als Volksreligion „gewachsen“, sondern vom König gestiftet worden – selbst wenn, was wir nicht erkennen können, Männer seiner Umgebung an dem Denk- und Erkenntnisprozeß beteiligt gewesen sein sollten. Diese gestiftete Religion kennt erstmals ein Verdikt gegen Fremdes, das unvereinbar erscheint – und dies Unvereinbare sind die traditionellen Götter. „Es gibt keinen (Gott) außer ihm“ konnte früher von keinem Gott gesagt werden<sup>3</sup>. Über die Entfaltung dieses äg. M. ist hier nicht zu handeln<sup>4</sup>.

Man mag zur historischen Erklärung dieses Phänomens auf die damit unlöslich verknüpfte religiöse Zentralstellung des Königs hinweisen und von da aus auf die politisch-zentralistische Position des Pharaos in der 18. Dynastie<sup>5</sup> – solche Erklärungen befriedigen nicht, da auch das AR zentralistisch mit absoluter Macht des Pharaos organisiert war, ja der König damals noch weniger als in der Zeit vor Echnaton für seine Untertanen erreichbar war, die Analogie zum transzendenten Aton also noch eher auf die Struktur des AR als auf die des NR passen würde.

Vorläufer des M. oder „monotheistische Tendenzen“<sup>6</sup> lassen sich, wenn wir die oben gegebene Begriffsbestimmung annehmen, nicht feststellen<sup>7</sup>. Wenn die Ägypter von dem „Großen Gott“ oder von „Gott“ schlechthin sprechen, so meinen sie damit Pharaos oder den Sonnengott; gelegentlich, besonders in den \*Lebenslehren, scheint der Begriff deshalb so allgemein gewählt, daß jeder Leser, ob in Theben, Memphis oder Heliopolis, oder auch in einer Provinzstadt, den ihm besonders nahestehenden Gott darunter verstehen konnte, oder auch, um den Sonnengott in seiner zentralen (aber keineswegs ausschließlichen) Stellung zu bezeichnen<sup>8</sup>.

Das plötzliche Auftreten des M. in Ägypten scheint sich jeder historisch-kausalen Erklärung zu entziehen – es wird einer jener Fälle vorliegen, wo Persönlichkeiten in den Gang der Ereignisse eingreifen und Geschichte machen, in diesem Fall freilich, ohne bleibende Spuren in Ägypten selbst zu hinterlassen, da nach dem Tode Echnatons die äg. Religion genau da anknüpft, wo dieser das Band der Tradition zerrissen hatte. Lediglich gewisse Reaktionen lassen sich greifen, wie die starke Betonung des Osiris oder das ängstliche Meiden der zentralen Machtstellung eines einzelnen Gottes. Jedenfalls findet sich in Äg. bis in christliche Zeit keinerlei Form des M. mehr.

Ein Einfluß des M. auf die Theologie des Mose wäre denkbar, wenn dessen Jugend, was möglich, aber nicht beweisbar ist, in die Regierungszeit Haremhebs fiel. Doch kann die Ägyptologie

hierzu kein Material beitragen, und so muß sie die Frage, ob der andersartige M. Israels von dem M. Echnatons abhängig ist, unbeantwortet lassen.

<sup>1</sup> Assmann, in: LÄ II, 775 f. – <sup>2</sup> Ausführlich bei Erik Hornung, *Der Eine und die Vielen*, Darmstadt 1973, 240 ff. – <sup>3</sup> Sandman, *Texts from Akhenaten*, 7,7. – <sup>4</sup> S. dazu Assmann, in: LÄ I, s.v. Aton, und Hornung, in: *Monotheismus, Entwicklung und Bedeutung* (hrsg. v. O. Keel), *Biblische Beiträge* 1979. – <sup>5</sup> Hornung, a.a.O. – <sup>6</sup> So E. Otto, in: *WdO* 2, 1955, 99–110. – <sup>7</sup> Das bezieht sich wohlgerneht nur auf den M., nicht etwa auf die zwar in Äg., aber nicht wesensmäßig mit ihm verknüpfte Verehrung des Sonnengottes. Für dessen zunehmende Bedeutung kann man sehr wohl auf zahlreiche Fäden hinweisen, die, teils seit dem AR, besonders stark in der zweiten Hälfte der 18. Dyn., auf eine immer stärker zentrale Stellung des Sonnengottes zulaufen. Doch haben diese Tendenzen mit dem M. an sich nichts zu tun. – <sup>8</sup> Die Theorie eines „Urmonotheismus“, der in vorgeschichtliche Zt zu datieren sei und dann in einen Polytheismus degenerierte, haben seinerzeit Junker und Drioton im Anschluß an die Mödinger Schule des Pater Wilhelm Schmidt (s. dessen Hauptwerk „*Der Ursprung der Gottesidee*“, 12 Bde, 1912–1925) für Äg. vertreten. Doch hat diese von einem besonderen Offenbarungsbegriff bestimmte Theorie keinen Anklang gefunden.

*Lit.*: E. Otto, *Monotheistische Tendenzen in der äg. Religion*, in: *WdO* 2, 1955, 99–110; Erik Hornung, *Der Eine und die Vielen*, Darmstadt 1973, bes. S. 240 ff.; ders., *Monotheismus im pharaonischen Ägypten*, in: *Monotheismus, Entwicklung und Bedeutung* (hrsg. v. O. Keel), *Biblische Beiträge* 1979. H. B.

**Month** (*Mntw*). – Attested from the OK on, M. first occurs in the Pyramid Texts<sup>1</sup> while a priesthood of his known from the reign of \*Pepi I<sup>2</sup>; in the mortuary temple of \*Pepi II he is mentioned twice<sup>3</sup>. First local reference to him as 'lord of \*Armant' in a late OK tomb at Thebes<sup>4</sup>. A quick rising in popularity during the XIth dynasty, when he occurs often in royal temples in \*Armant, et-*Töd*, \*Medamüd and in \*Thebes itself, first in \*Deir el Bahari<sup>5</sup>. An often mentioned 'estate' (*pr*) of M.<sup>6</sup> was perhaps in et-*Töd*<sup>7</sup>, his "excellent place"<sup>8</sup>. Few details are known of his early priesthoods<sup>9</sup> or of the type of sanctuary that might be typical for him<sup>10</sup> or, in general, of his cult<sup>11</sup>. Established as one of the great gods of Egypt in the early MK, M. was gradually superseded by \*Amun during the XIIth dynasty though the building policy on his behalf was generously continued. Officially he kept being regarded as the old overlord of the Theban nome, down to the Late Period<sup>12</sup>. In classical iconography (\*Ikono-graphie) he was represented falcon-headed (\*Falke), crowned with a sun-disk behind which two falcon feathers were fastened, two uraei very typically protruding in front<sup>13</sup>. Early syncretistic forms are M.-\*Horus<sup>14</sup> and, far more often, M.-

\*Rē<sup>15</sup>. Already in the MK he is mentioned as a bull (\*Stier) in each of his cult places<sup>16</sup> but perhaps et-Ṭōd was the original one<sup>17</sup>. A bull iconography, however, is so far only found in the Late Period. Early associated with two goddesses, *Ṭmt* (\*Tjenet), and *Jwjt* (\*Junit) whose names and epithets may be inspired (no doubt artificially) by Memphitic traditions<sup>18</sup>. From the NK on M.'s usual consort is *Rt-ṭwj* (\*Rat-tau), pointing to further solarization of M. In theological thinking the three goddesses were considered a separate group<sup>19</sup>. M. was connected with the XIth, Theban, dynasty<sup>20</sup> and its political aims: the reunion of Egypt by \*Mentuhotep *Nb-hpt-R* was guaranteed by him<sup>21</sup> and the tradition remained connected with him down to the Rameside period<sup>22</sup>. Conquest and defense against enemies were royal duties patronized by M.<sup>23</sup>. Thus in a southern outpost he could be called "lord of *Jqn*"<sup>24</sup> (\*Mirgissa). In NK tradition the king, commissioned by Amun to wage war and having received the scimitar (\*Krummschwert) leaves for the battlefield, followed by M. as his good genius<sup>25</sup>, his stand-by on the chariot<sup>26</sup>, sometimes in the company of \*Seth<sup>27</sup>. In such warlike and sportive activities the king is "like M."<sup>28</sup>, being well-versed in 'the work of M.'<sup>29</sup>. Significantly enough, a 'sportive' stela was erected by \*Thutmose III in the Armant temple<sup>30</sup>. Invoked by that king for help on another occasion Amun sent a gust of wind embodying three Theban M.-gods<sup>31</sup>, showing M. to be sometimes a \*hypostasis of Amun. Four M.'s may apotropaically decorate state ships<sup>32</sup>, M. even occurring as a griffon<sup>33</sup> (\*Greif). Since warfare was M.'s speciality in conformity with the aggressive nature of both the falcon and the bull<sup>34</sup> he was often offered a pectoral (*wdj*) on the battlefield in Ptolemaic rituals<sup>35</sup>, and arms presented to him were a suitable gift<sup>36</sup>. Understandably enough, no role of importance was reserved for M. in funerary religion. Embedded in the sphere of royalty, he often introduces the king to a prominent god in ritual scenes, mostly together with \*Atum<sup>37</sup>. Somewhat overshadowed by Seth in the Rameside period, there was a revival of M.'s popularity in the Kushitic period<sup>38</sup>; to the Napatan kings his emblematic two uraei must have been a familiar motive<sup>39</sup>. Thus his temple in the north of \*Karnak, dating from the XVIIIth dynasty<sup>40</sup>, perhaps containing the sacred staff emblem of Thebes (\*Stabträgerstatuen) associated with him<sup>41</sup>, was enlarged by \*Taharqa<sup>42</sup> and an impressive propylon added later by the Ptolemies<sup>43</sup>. In the latter period M. was involved in often complicated mythological<sup>44</sup> and genealogical speculations, the nature of his

triadic fellow-members pointing to a specific side of his character. In Thebes he was associated with *Rt-ṭwj* and the child-god (\*Götter, Kinder-) *Hr-p<sup>3</sup>-r* (\*Harpere)<sup>45</sup> as an equivalent of Rē<sup>46</sup> as he was in Medamud<sup>47</sup> or in Armant<sup>48</sup>. Here he was also coupled with *Jwjt* and a Horus-Shu (\*Schu)<sup>49</sup>, the latter having the iconographic features of \*Onuris<sup>50</sup>. In Edfu he occurs with the lioness (\*Löwengöttin) *Mhjt* and with \*Harpocrates<sup>51</sup>. He is further found as M.-Reharachte<sup>52</sup>, Osiris-Atum<sup>53</sup> or even as \*Kematef<sup>54</sup>. In general he was regarded as a universal solar god<sup>55</sup>, though never losing the punitive aspect<sup>56</sup>. More details are known in this period on M.'s bull form whose colour is often described as white<sup>57</sup>. Especially as bulls the four Theban cults of M. appear to be interwoven<sup>58</sup> though the figure of M. himself was kept distinct from his sacred animal<sup>59</sup>. On the ground of overwhelming evidence concerning the \*Buchis cult in Armant it has been argued that actually there was only one bull<sup>60</sup> in whom even the Ogdoad (\*Achtheit) was personified<sup>61</sup> and who as Buchis occasionally visited the statues in the branch temples on the eastern bank<sup>62</sup>. In the Medamud temple one of several characteristics of the bull were its oracular powers<sup>63</sup> (\*Orakel). — The importance of M. in popular religion appears from the onomasticon from the MK on and several monuments document a private cult in the NK<sup>64</sup>. In magical texts he was likewise invoked against personal enemies<sup>65</sup>. Demotic temple oaths (\*Eid) from the Ptolemaic period are known to have been sworn to 'the bull of Medamud' by individuals in \*Djeme 'in the house (*pr*) of M., the lord of Medamud'<sup>66</sup> witnessing the existence of some cult shrine there<sup>67</sup>.

<sup>15</sup>Pr. 1378b and 1081a-b, both in ascension spells. See, however, also Kaplony, *Inschriften* I, 467. — <sup>16</sup>Goedicke, in: MDAIK 17, 1961, 81 (cylinder seal). — <sup>17</sup>Jéquier, *Pepi II*, II, pl. 47; III, pl. 27, left middle. — <sup>18</sup>TT 186; Mohamed Saleh, *Three Old-Kingdom Tombs at Thebes*, AV 14, Mainz 1977, 24, 26 (dating). — <sup>19</sup>Hayes, *Scepter* I, 155, fig. 157; Dieter Arnold, *Der Tempel des Königs Mentuhotep von Deir el-Bahari I*, AV 8, Mainz 1974, 75. — <sup>20</sup>TPPI, § 14, 1–2; 20b, 2; 31, 2; 33, 4; Florence 1774 (6365); Louvre C 243 (E 3462); Moscow 4071 (*Hmu*), 2. — <sup>21</sup>Cf. Töd, 66, inscr. no. 1170. — <sup>22</sup>Töd, 70, no. 1171; CG 20712, a, 10. — <sup>23</sup>A priest functioning in several priesthoods together: CG 20712, a, 1; 9–11. — <sup>24</sup>Like the "temple primitif" at Medamud; re-interpretation: Arnold, *op. cit.*, 76–77. — <sup>25</sup>E.g. procession, festival: pBoulaq 18 (Scharff, in: ZÄS 57, 1922, 63); TT 31 (Davies, *Seven Private Tombs*, pl. 13); feasts: pCairo 86637, rto 9, 3; Médamoud (1926), inscr., p. 12–15. Bark: TPPI, § 32, 13; CG 20712, a, 8–9; Davies, *op. cit.*, pl. 11–12. Titles of cults books from et-Ṭōd temple: Sauneron, in: BIFAO 73, 1973, pl. 28–30 B. — <sup>26</sup>E.g. Kawa II, pl. 56. — <sup>27</sup>Good examples: Médamoud (1929), pl. 10; Töd, pl. 20; cf. also Leclant, in: *Mél.*

Masp. I.4, 1961, 73–98. Iconography similarized to Amun: e.g. Medinet Habu VI, 434 B. –<sup>14</sup> *Kmjrt*, § 3.4; CG 20712, a, 7; TPPI, §3, 1; Louvre C 68; Lacau-Chevrier, Sesostris Ier, §302. –<sup>15</sup> Hayes, Scepter I, 155, fig. 157. –<sup>16</sup> Fairman, in: Bucheum II, 47–49. –<sup>17</sup> Töd, 68–69 (1561); 72 (2114); Robert Mond and Oliver Myers, Temples of Armant, London 1940, pl. 109, 1–2. –<sup>18</sup> *Junjt as nbt nb-tjwj*: Mond and Myers, op. cit., pl. 95; 96, 1; 109, 8. –<sup>19</sup> Hymn of victorious Thebes: Helck, in: MDAIK 23, 1968, 121–122. –<sup>20</sup> Töd, 75, fig. 27 (1542): dynastic ancestors and ruling king before M.; cf. M.-like iconographic epithet of king: Clère, in: JNES 9, 1950, 37–39. –<sup>21</sup> Turin 1447, 7 (Klebs, Reliefs II, 22). Cf. Töd, 93, fig. 46 (1523): king nursed for united kingship. –<sup>22</sup> Cf. well-known statue of Ramesses II, “M.-in-the-Two-Lands”, from Qantir: Labib Habachi, Features of the Deification of Ramesses II, ADAIK 5, Glückstadt 1969, 28.41. –<sup>23</sup> Cf. relief (Sesostris III): Médamoud (1929), pl. 10.13. –<sup>24</sup> Stela 2nd Interm. Period: Jean Vercoutter et al., Mirgissa I, Paris 1970, 184–185 (IM 902). A similar epithet in Uronarti, NK: Steindorff, in: ZÄS 44, 1907, 96 (Khartum stela 32). –<sup>25</sup> Medinet Habu I, pl. 13. M. holding out *hps* to king: ib. II, pl. 120 (with Amun); Erik Hornung and Elisabeth Staehelin, Skarabäen aus Baseler Sammlungen, Mainz 1976, no. 307; Edfou I, pl. 35c; Norman de Garis Davies, The Temple of Hibis in El Khargeh Oasis III, New York 1953, pl. 17.28.51. –<sup>26</sup> CG 46097 (Howard Carter and Percy E. Newberry, Tomb of Thutmosis IV, London 1904, pl. 10). –<sup>27</sup> M. and Seth: e.g. Medinet Habu I, pl. 16, 12; II, 80, 10; 92, 5; 101, 15. –<sup>28</sup> Often, e.g. Medinet Habu I, pl. 17, 8; 46, 6. –<sup>29</sup> Urk. IV, 1279, 11 (Sphinx stela). –<sup>30</sup> Mond-Myers, op. cit. (s.n. 17), pl. 88.103. –<sup>31</sup> pTurin 1940–41, 2, 6–8 (Borti, in: JEA 41, 1955, fig. 2). –<sup>32</sup> E.g. CG 4944 = Georges Daressy, Fouilles de la Vallée des Rois, Cairo 1902, pl. 49; Davies-Gardiner, Huy, pl. 11; cf. Hornung and Staehelin, op. cit. (s.n. 25), no. 337. –<sup>33</sup> M. as griffon: CG 52645; cf. Eva Kühnert-Eggebrecht, Die Axt als Waffe und Werkzeug im alten Äg., Berlin 1969, 72. –<sup>34</sup> Mentioned side by side in hymn from the time of Haremheb in Mond-Myers, op. cit. (s.n. 17), pl. 101, 3a; 11, 4–5. –<sup>35</sup> Edfou I, 99–100; II, 72. 108; III, 272; de Wit, Temple d’Opet I, 22. 55. 75; Urk. VIII, 16. –<sup>36</sup> Médamoud (1925), inscr. 127–128 and fig. 10–11. –<sup>37</sup> Selection, MK: Lacau-Chevrier, Sesostris Ier, pl. 28; NK: Medinet Habu VIII, pl. 614; Kushitic period: Leclant, Mon. thébains, 256–257; Saitic period: Karnak-Nord III, 124–125; ptolemaic period: Edfou I, 91; de Wit op. cit. I, 56; Esna II, [91]. –<sup>38</sup> Leclant, Mon. Thébains, 254. –<sup>39</sup> Cf. Leclant, in: BIFAO 49, 1950, 189. –<sup>40</sup> PM II<sup>2</sup>, 1 sqq.; cf. Urk. IV, 1667–1671. –<sup>41</sup> Karnak-Nord IV, 36. 82. –<sup>42</sup> Colonnade: PM II<sup>2</sup>, 5. –<sup>43</sup> Bab el-Abd: PM II<sup>2</sup>, 2–4. –<sup>44</sup> Best known from Médamoud inscriptions. –<sup>45</sup> E.g. Urk. VIII, 13. 14. Temple of Harpare: PM II<sup>2</sup>, 10–11. –<sup>46</sup> Cf. Urk. VIII, 37b: *R-m-Mntw*. –<sup>47</sup> E.g. statue Cairo JdE 37857 (*Jbšt*) = Legrain, in: BIFAO 12, 1916, 90–91. –<sup>48</sup> LD IV, 60c; 64b. –<sup>49</sup> LD IV, 63c. –<sup>50</sup> Junker, Onurislegende, 33. –<sup>51</sup> Edfou I, 574, 13–19. –<sup>52</sup> Dendara II, 126, 14; IV, 36, 18; Edfou III, 276, 6. –<sup>53</sup> de Wit, op. cit. I, 22. –<sup>54</sup> Urk. VIII, 13o; 30b. –<sup>55</sup> E.g. Médamoud (1926), inscr. 343; Esna VI, [488]. –<sup>56</sup> Hymn from et-Töd apud Bisson de la Roque, in: BIFAO 40,

1941, 36–39. –<sup>57</sup> Mond-Myers, op. cit. (s.n. 17), pl. 100, 15; LD IV, 64a; Edfou II, 72, 13; Dendara II, 126, 14. –<sup>58</sup> Karnak-Nord IV, 82; Drioton, in: CdE 6, no. 12, 1931, 259–270; M. Werbrouck, in: CdE 24, no. 47, 1949, 285–287. –<sup>59</sup> Cf. statue Cairo, JdE 37857 = Legrain, in: BIFAO 12, 1916, 90–91; Urk. VIII, 30b-c; Médamoud (1925), inscr. 43, fig. 6. –<sup>60</sup> Cf. Urk. VIII, 9h. –<sup>61</sup> Refs.: Fairman, in: Bucheum II, 46–47. –<sup>62</sup> Ibid., 49–50; Eberhard Otto, Beiträge zur Geschichte der Stierkulte in Äg., Leipzig 1938, 46. Cf. perhaps a “Temple (*hwt*) of the Cow” in northern Thebes: Stephen Glanville, A Theban Archive of the Reign of Ptolemy I Soter, London 1939, XXI–XXIII. –<sup>63</sup> Médamoud (1925), inscr. 100. –<sup>64</sup> E.g. Turin 50032 = Mario Tosi and Alessandro Roccati, Stele e altre epigrafi di Deir el Medina, Turin 1972, 64–65. 273; Voronezh Mus. 157 = Bogoslawskij, in: BECTHIK 1972.2, pl. 5; CG 34005. 34123. –<sup>65</sup> Armytage Ostrakon, 1 sqq. = Shorter, in: JEA 22, 1936, 165–168; pMag. Harris 501, rto 8, 6. –<sup>66</sup> Ursula Kaplony-Heckel, Die demotischen Tempelceide, ÄA 6, Wiesbaden 1963, passim. Cf. perhaps also the *hwt Mntw*, oDeM 439, vso 6, in comparable context. –<sup>67</sup> Cf. Urk. VIII, 6b and Medinet Habu VIII, pl. 660 and p. XII.

Lit.: RÄRG, s. v.

J. F. B.

**Monthemhet** (*Mntw-m-hšt*), Fourth Prophet of \*Amun, Second Prophet, Mayor of \*Thebes, Governor of Upper Egypt, son of Nesptah (*Ns-Pth*) and Istemkheb (*šst-m-hb*), grandson of Khamhor (*Hr-m-Hr*) and Tabetjet (*Tš-b-št*)<sup>1</sup>. He is first attested under \*Taharqa and is named as ruler of Thebes by the Assyrians in 667/6 B.C.<sup>2</sup>. His authority extended from \*Elephantine to \*Hermopolis (\*Gottesstaat) including the Thebaid and \*Abydos where he undertook repairs in the \*Osireion<sup>3</sup>. He survived the sack of Thebes and in 656 B.C. recognized \*Psammetichus I whose daughter \*Nitocris was adopted as a future God’s Wife (\*Gottesgemahlin)<sup>4</sup>. He appears in 651 B.C. on the appointment of a priest (\*Orakel) and died by 648 B.C.<sup>5</sup>. He married Neskhons, mother of his heir Nesptah, Shepenmut, and the Nubian princess Udjarenes<sup>6</sup>. He was buried in a lavish tomb (no. 34) at Thebes, and several of his portraits are extant<sup>7</sup>.

<sup>1</sup> Leclant, Montouemhat, 263. 269–279; Vassalli MSS, Griffith Institute. – <sup>2</sup> Leclant, o. c., 231. 266; Kitchen, Third Interm. Period, 392–394. – <sup>3</sup> Leclant, o. c., 60–64. – <sup>4</sup> Caminos, in: JEA 50, 1964, 71–101. – <sup>5</sup> Richard Parker, A Saite Oracle Papyrus from Thebes, Providence 1962, 4–6. 15. 21. – <sup>6</sup> Leclant, o. c., 263–265; Kitchen, o. c., 231. – <sup>7</sup> Leclant, o. c., 171–186. M. L. B.

**Montuherchopeschef** (*Mntw-hr-hpsš*), Bürgermeister von Aphroditopolis (\*Kom Ischqau), Besitzer des Grabes TT 20 mit z. T. singulären Darstellungen von Begräbnisritualen sehr alter Herkunft (als „Oasenrituale“ bezeichnet).

Lit.: Davies, Five Theban Tombs, 1–19.

W. H.

Morgenhaus (*pr-dw3t*). Das M. war ursprünglich innerhalb des Königspalastes ein Raum für die zeremonielle Waschung und Ankleidung des Herrschers<sup>1</sup>. Der Name wurde auf eine Kammer im vorderen Teil der Tempel übertragen, in der der \*König bzw. sein priesterlicher Stellvertreter durch eine (symbolische) \*Reinigung und die Krönung für den Eintritt zu Gott vorbereitet wurde (\*Kult)<sup>2</sup>. Die dort vollzogenen Reinigungsriten unterscheiden sich nach dem Zeugnis des *pr-dw3t* im Tempel von Edfu der Form nach nicht von denen des Totenkultes (\*Mundöffnungsritual), genannt *irt pr-dw3t*, „das M. machen“<sup>3</sup>. Bonnet verlangt dafür eine (noch unbekannte) Erklärung<sup>4</sup>, B. Altenmüller dagegen betrachtet die Form als sekundär<sup>5</sup>.

<sup>1</sup> Kees, in: *RecTrav* 36, 1914, 1ff., bes. 3–4; Blackman, in: *JEA* 5, 1918, 148ff., bes. 153 mit Anm. 4. – <sup>2</sup> Kees, a.a.O., 4ff. – <sup>3</sup> Im Gegensatz zu dem, was man bei einer Reinigung des lebenden Königs erwartet. S. Kees, a.a.O., 14–15. – <sup>4</sup> RÄRG, 634. 636 s.v. „Reinigung“. – <sup>5</sup> Brigitte Altenmüller-Kesting, *Reinigungsriten im Ägyptischen Kult*, Diss. Hamburg 1968, 150ff., 174–175.

E. G.

Morgenlied (*dw3*<sup>1</sup>). Das M., mit dem der *W3b*-Priester den Gott, seine Körperteile, Insignien und Embleme, seine Mitgötter wie auch seinen Tempel mit dessen Einzelteilen weckte, gehörte zum täglichen Ritual vor dem im Tempelschrein ruhenden Gott (\*Kultbild). Wahrscheinlich liegt dem Ritual das allmorgendliche Wecken des Königs zugrunde.

Die Form des M. ist streng dreiteilig und in allen erhaltenen Beispielen von der Pyr. Zt bis zum Edfu-Tempel im Kern gleich: „Erwache in Frieden/ NN erwacht in Frieden/ Dein Erwachen sei friedlich“<sup>2</sup>. Dieser magisch-bezwingende Spruch bewirkt das gute Vernehmen zwischen Angeredetem und der Welt, da man bei dem Januscharakter von Gottheit bzw. Gott-König immer auch dessen Machtseite zu fürchten hatte. Die durch das M. beschworene Harmonie des Kosmos ist „der Friede“ der Welt.

Eine abgekürzte Fassung des M. wurde in den zwar nur spätzeitlich erhaltenen, aber auf alten Brauch zurückgehenden Festgesängen für Osiris als Hochzeitsgruß rezitiert<sup>3</sup>, der möglicherweise auch profan geübt wurde. Allerdings ist der „Friede“ des M. nicht in die allgemeine Begrüßungsformel eingegangen wie das arab. „Salam“ in die verschiedenen Grußformeln unter den Muslimen oder wie das hebr. „Schalom“ in das jüdische Formular. – Zur Abwandlung des M. vor der aufgehenden Sonne vgl. \*Sonnenhymnen.

<sup>1</sup> Zur Vokabel *Wb* V, 428, 15. – <sup>2</sup> Zur Gattung des M. Blackman und Fairman, in: *Misc. Gregoriana*, 425ff. – <sup>3</sup> *pBremner-Rhind* 8, 6f.

Lit.: Adolf Erman, *Hymnen an das Diadem der Pharaonen*, APAW 1911. E. B.-T.

Morgenstern (*Ntr-dw3w/j*, *Sb3-dw3w*)<sup>1</sup>. Der M., *Hrw-d3tj*<sup>2</sup> „Horus des ‚Sternenkreises‘“ (\*Dat) ist Herrscher im \*Earu-Gefilde<sup>3</sup>. Hoffnung auf Unsterblichkeit knüpft sich an den Himmelsaufstieg als<sup>4</sup> bzw. zum<sup>5</sup> M. oder gründet sich darauf, den M. als Führer<sup>6</sup> zu haben. Seit der SpZt bezeichnet (*P3*) *ntr-dw3w* den Planeten Venus (\*Astronomie) anstelle der älteren Namen *D3*, *B3h(-Wsjr)* und *Bnw* (\*Phönix)<sup>7</sup>. Der M. ist aber an sich nicht mit dem Phönix identisch<sup>8</sup>. Eine gegenseitige Annäherung ermöglicht die „Formel“: *Ntr-dw3w* = *Hrw-d(w)3tj* = *Hrw-dw3w(t)* = *Dw3j* („Morgensonne“)<sup>9</sup>. Es scheint zweifelhaft, daß religiöse Texte mit dem M. einen bestimmten Himmelskörper meinen<sup>10</sup>.

<sup>1</sup> „Morgendlicher Gott“ bzw. „Stern“. – <sup>2</sup> Pyr. 1207 a. – <sup>3</sup> Pyr. 805 a. 1719f. – <sup>4</sup> Pyr. 1366c. 1295 a. 2014b; CT VI, 350f., Spr. 722; 354n; CT V, 306b. M. als Sohn des Toten z. B. Pyr. 357 a. – <sup>5</sup> Pyr. 132b; CT I, 188b. 274b. 301f. – <sup>6</sup> Pyr. 1123 b. M. als Gott in der Totenopferformel: Berlin 7278 (NR). – <sup>7</sup> Neugebauer-Parker, *Astronomical Texts III* (Text), 180/81. – <sup>8</sup> Wie von Brigitte Altenmüller (*Synkretismus in den Sargtexten GOf IV*, 7, Wiesbaden 1975, 107/08) aufgrund einer falschen Übersetzung von CT IV, 341a/b behauptet wurde. S. Raymond O. Faulkner, *The Ancient Egyptian Coffin Texts I*, Warminster 1973, 275. Außerdem Tb 13. 122. – <sup>9</sup> B. Altenmüller (s. die vorige Anm., 102/03) unterscheidet nicht *Dw3j* von *Ntr-dw3j*. Siehe \*Dat; CT III, 162f; *Wb* V, 424, 3; Edouard Naville, *Textes relatifs au mythe d'Horus recueillis dans le temple d'Edfou*, Genf-Basel 1870, Tf. 22, Z. 6. – <sup>10</sup> Selbst wenn ein medizinisches Rezept „beim Aufgang des M.“ anzuwenden ist (*pEbers* 93, 15 = Grundriß der Medizin V, 492; IV, 1, 286). Im NR sagt man vom Planeten Merkur: „Seth in der Abend-, Gott in der Morgendämmerung“ (*ntr m dw3(j)t*) (Neugebauer-Parker, a.a.O., 180). Als morgendliche Götter können daher sicherlich mehrere Sterne oder Planeten angesehen werden.

Lit.: Eine Liste von übersetzten Textstellen mit Erwähnung des M. in den Pyr. gibt Faulkner, in: *JNES* 25, 1966, 159/60. E. G.

Moringaölbaum, *Moringa peregrina* Fiori (= *M. aptera* Gaertn., *M. arabica* Pers.). Er ist ein bis 15 m hoher Baum, der in Ägypten heimisch ist<sup>1</sup>. Aus seinem Samen wird das Behenöl gewonnen. Dieses Öl und der Baum wurden wahrscheinlich mit dem seit dem AR belegten äg. Namen *b3q* bezeichnet<sup>2</sup>. Es ist ein süßlich schmeckendes, geruchloses \*Öl, das sich zum Kochen und zur Parfümherstellung eignet<sup>3</sup> und in der Medizin

vielseitig Verwendung fand<sup>4</sup>. *b̄iq*-Öl wurde vielfach aus Syrien importiert<sup>5</sup>. Substantielle Funde der Samen liegen aus Hawara der griech.-röm. Zt vor<sup>6</sup>. Der *b̄iq*-Baum war zwei männlichen \*Baumgottheiten zugeordnet<sup>7</sup>, dem Hetepbakef (*Htp-b̄iq.f*) und dem Cheribakef (*Hrj-b̄iq.f*) (\*Baum).

<sup>1</sup> Vivi Täckholm, Students' Flora of Egypt, Beirut 1974, 211. – <sup>2</sup> Keimer, in: *Kēmi* 2, 1929, 93. – <sup>3</sup> Lucas, Materials<sup>4</sup>, 331. – <sup>4</sup> Renate Germer, Untersuchungen über Arzneimittelpflanzen im Alten Ägypten, Diss. Hamburg 1979, 29–34. – <sup>5</sup> Helck, Materialien, 698 ff. – <sup>6</sup> P. E. Newberry, in: Kahun, Gurob and Hawara, 47. – <sup>7</sup> Kees, in: *RecTrav* 37, 1915, 60 ff. R. Ge.

**Morphologie.** Wortbildung und Flexion des Äg. basieren auf der Modifikation und/oder Erweiterung eines lexikalischen Kerns („Wurzel“ bzw. „Stamm“) durch Mittel folgender Form und Bedeutung:

a) Wiederholung des lexikalischen Kerns (totale oder partielle):

1. Reduplikation (totale oder partielle) bei der Wortbildung zur Bildung von Intensiva, Diminutiva, auch „Distributiva“, z. B. *jbjb* „Liebling o. ä.“ zu *jb* „Herz“, *hpr* „Mistkäfer“ zu *hpr* „werden“; *snsn* „sich gesellen“ zur Wurzel *sn* „zwei usw.“, *snbb* „sich begrüßen“ zu *snb* „gesund sein“<sup>1</sup>.

2. Geminatation, d. h. Wiederholung des letzten starken Konsonanten in der Verbalflexion: bei Verben ult. inf. zur Bildung imperfektischer (vs. perfektischer) aktiver Partizipien und passiver Partizipien/Relativformen, z. B. *mrr.j* „liebend“ zu *mrrj* „lieben“; bei Verben 2-rad. zur Bildung perfektischer (vs. imperfektischer) passiver Partizipien/Relativformen, z. B. *rhj.j* „gekannt“ zu *rhj* „wissen“; bei Verben 3-rad. und weniger anderer Klassen zur Bildung des Passivs *sdmm=f*; bei Verben ult. inf. zur Bildung des „geminierenden“ *sdm=f* (*mrr=f*), wohl „wie er (gewöhnlich) hört o. ä.“, im Gegensatz zu nicht geminierenden *sdm=f*-Bildungen (*mr(j)=f*) der Bedeutung „daß er hört, indem er hört u. ä.“ (ein Spezialfall dieses „geminierenden“ *sdm=f* ist das sog. „emphatische“ *sdm=f*, das funktional den sog. zweiten Tempora des Koptischen entspricht)<sup>2</sup>.

b) Weglassen einzelner Konsonanten (ohne erkennbare Bedeutungsveränderung): des letzten schwachen Konsonanten bei Wurzeln ult. inf., z. B. Infinitivbildung des Typs *mr.t* neben solchen des Typs *mrr.t* bei Verben III. inf. und anderer ult. inf.<sup>3</sup>; des geminierten Radikals bei Wurzeln ult. gem., z. B. *jn.t* (\**jan-t*) „Tal“ zu

*jnn* „zerschneiden, einschneiden“<sup>4</sup>; des ersten schwachen Konsonanten bei Wurzeln Iae inf., z. B. *shw* „Breite“ zu *ush* „breit sein“<sup>5</sup>.

c) Hinzufügen von Affixen<sup>6,7</sup>:

1. Präfix: Bei der Wortbildung: *s*-Präfix zur Bildung von Kausativa, z. B. *s.hpr* „entstehen lassen“ zu *hpr* „werden“; *j*-Präfix zur Anpassung weniger als dreikonsonantiger Wurzeln/Stämme an die „normalen“ dreikonsonantigen Wurzeln/Stämme, z. B. *j.mn.wt* „Dauerndes“ zur Wurzel *mn* „bleiben“<sup>8</sup>; *m*- und (sehr selten) *nu*-Präfix ohne erkennbare Bedeutung<sup>9</sup>. Da mit den Präfixen *j*- und *m*- keine eigene Bedeutung verbunden ist, können Bildungen mit und ohne Präfix miteinander wechseln, z. B. *m.nd.wt* neben *nd.wt* „Morgenbarke“<sup>10</sup>, *j.k3.w* als Plural zu *k3* „Ka“, *j.tr.w* als Plural zu *tr* „Zeit“<sup>11</sup>. – Bei der Verbalflexion (charakteristisch für Neuäg. und Demot.) *j*-Präfix bei der Bildung von Partizipien/Relativformen, z. B. *j.jr* „der macht“ zu *jrj* „machen“; der „emphatischen“ Form, z. B. *j.jr=f* zu *jrj*; dem Imperativ, z. B. *j.jr* „tu“ zu *jrj*. – Beim *j*-Präfix setzt sich eine *a*-Vokalisation (\**ja*) durch (die, jedenfalls bei der Wortbildung, seiner Funktion nach nicht von vornherein festgelegt gewesen sein kann), z. B. \**jamrsjēy* „geboren“<sup>12</sup>. Im Neuäg./Demot./Kopt. dienen zunehmend Präfixe, die sich auf diverse komplexe Konstruktionen der älteren Sprache zurückführen lassen, zur Kennzeichnung der „Tempora“, z. B. kopt. *a*- zur Bezeichnung des „Perfekts“ (*a-f-sōtm* „er hörte“, d. i. demot. die periphrastische Form *jr=f sdm*, für neuäg. *sdm=f* ≅ klassisch-äg. *ju sdm.n=f*); *ntere-* zur Bezeichnung des Temporalis (*ntere-f-sōtm* „als er gehört hatte“; „Konverter“ wie etwa Umstandskonverter *e-* „indem“ < „Partikel“ *ju* oder Vergangenheitskonverter *oun* < *wn*, einem speziellen „Perfekt“ (≅ klassisch-äg. *sdm.n=f* anderer Verben) des Verbs *wnn* „sein“<sup>13</sup>.

2. Postfixe: *w*-Affix zur Anpassung weniger als dreikonsonantiger Wurzeln/Stämme an die „normalen“ dreikonsonantigen Wurzeln/Stämme, z. B. *wd.ww* (\**wādww*) „Befehl, Stele“ (das letzte *w* ist die gleich anführende „Endung“ *.w*) zu *wd* „befehlen“ oder die Bildung des Verbaladjektivs *sdm.tj=fj* bei Verben 2-rad. und III inf., z. B. *mr.w.tj=fj* „der lieben wird“<sup>14</sup>. Bei der Nominalbildung: „Endung“ *.w* ohne inhaltliche Bedeutung, z. B. *m. hβ.w* und *f. hβ.wt* „Schlange“ zu *hβ* „sich winden“; *j*,

vor allem zur Ableitung von Nisben, z. B. *jm.j* „darinbefindlich“ zu *(j)m* „in“; aber auch bei anderen Nomina, z. B. *nht.j* „stark“<sup>15</sup>, *nw* zur Bildung von Ordinalzahlwörtern, z. B. *hmt.nw* „dritter“ zu *hmt.w* „drei“; *t*-Affix beim Infinitiv von Verben ult. inf., z. B. *ju.t* zu *juj* „kommen“<sup>16</sup>. Bei der Nominal- und Verbalflexion: Pluralendung *.w* z. B. *ʒpd.w* „Vögel“ zu sg. *ʒpd*; Dualendung *.j*, z. B. *jr.tj* „die beiden Augen“ zu sg. *jr.t*<sup>17</sup>. – Bei der Nominalflexion: Femininendung *.t*, z. B. *z'.t* „Frau“ neben *z'* „Mann“. Bei der Verbalflexion: „Tempus“-Bildung des älteren Äg. durch die Elemente *.ø*, *.n*, *.w<sub>1</sub>* (Prospektiv), *.w<sub>2</sub>* (Passiv), *.t*, *.yt*<sup>18</sup>, *.jn*, *.htr*, *.k<sup>3</sup>*, z. B. *sdm.n=f*, *sdm.w=f*; Passivelement *.tw*, mit allen aktiven „Tempus“-Affixen kombinierbar, z. B. *sdm.ow=f*, *sdm.ntw=f*; Endung *.tj* zur Bildung des „Verbaladjektivs“ *sdm.tj.fj* (futurisches Partizip). Numerus und Genus werden durch die Suffixpronomina bezeichnet bzw. bei der adverbialen Verbalform Pseudopartizip durch Endungen, die den Endungen des akkadischen Stativs/westsemitischen Perfekts entsprechen<sup>19</sup>. – Bei der Nominalbildung breiten sich die Affixe *-f* und *-s* seit dem NR aus, z. B. *t<sup>3</sup>-f* „Ofen“ neben einfachem *t<sup>3</sup>* „Ofen“<sup>20</sup>.

- d) Silben-, Akzentuierungs- und Vokalstruktur, vor allem bei Nominalbildung<sup>21</sup> und Verbalflexion<sup>22</sup>, mit ziemlich lockerer Korrespondenz zu Bedeutungsklassen, z. B. Typ *sādīm* zur Bildung von Nomina aktivischer Bedeutung<sup>23</sup>, dagegen Typ *sādām* sowohl für Nomina passivischer Bedeutung als auch für Infinitive<sup>24</sup>; bei Nominalflexion Pluraltypen *sadūm-w*, *sadūm-w*, *sadūmw-w*, z. B. \**natūr-wl*\* *natūr-w-w* „Götter“ als Plural zu \**nātār* „Gott“<sup>25</sup>.
- e) Eine spezielle Morphologie besitzen Personalpronomina und Demonstrativa/neuäg. Artikel (s. die Grammatiken).

<sup>1</sup> Zur Nominalbildung s. Jürgen Osing, Die Nominalbildung des Ägyptischen, Mainz 1976, 295–308; zur Verbalbildung s. besonders Edel, Altäg. Gramm., §§ 429–491. 445. – <sup>2</sup> S. Wolfgang Schenkel, Die altägyptische Suffixkonjugation, ÄA 32, Wiesbaden 1975, 54–56. – <sup>3</sup> Vgl. Osing, op. cit. (Anm. 1), 51–57. – <sup>4</sup> NB: In hieroglyphischer Orthographie kann Einfachschreibung wie z. B. *m<sup>3</sup>* zur Wurzel *m<sup>3</sup>* entweder auf Fehlen der Gemination beruhen oder aber auf rein orthographischem „Zusammenfall“ der beiden gleichen Konsonanten ohne dazwischenstehenden Vokal; daher ist für *jn.t* der Rückgriff auf die aus dem Koptischen rekonstruierte Form erforderlich. – <sup>5</sup> Vgl. Eberhard Otto, in: ZÄS 79, 1954, 41–52. – <sup>6</sup> Die Affixe bestehen teilweise aus Konsonanten allein (z. B. *s-*, *m-*), teilweise gehört ein bestimmter Vokal dazu (so \**ja-*, \**nu-*); Vokale

werden im folgenden nur in wenigen abgesicherten Fällen angegeben. – <sup>7</sup> Auf Wurzelformanten, die in historischer Zeit nicht mehr und nur noch wenig produktiv sind, wird nicht eingegangen (hierzu vgl. etwa Edel, Altäg. Gramm., §§ 253–257. 428; Osing, op. cit. (Anm. 1), 321–325; Feichtner, in: WZKM 38, 1932, 195–228; 39, 1932, 295–316; Maria Theresia Derchain-Urtel, in: GM 6, 1973, 39–54). – <sup>8</sup> Vgl. Schenkel, in: OLZ 70, 1975, 342f. – <sup>9</sup> Zum *m*-Präfix s. Osing, op. cit. (Anm. 1), 119.206–209.256f.; zum *nu*-Präfix s. *ibid.*, 211. – <sup>10</sup> Vgl. Hermann Grapow, Über die Wortbildungen mit einem Präfix *m-* im Ägyptischen, in: APAW 1914, Nr. 5. – <sup>11</sup> Vgl. Fecht, Wortakzent, 37, Anm. 123. – <sup>12</sup> Osing, op. cit. (Anm. 1), 238. – <sup>13</sup> Vgl. Polotsky, in: Or 29, 1960, 393f. 397–401; Helmut Satzinger, Neuägyptische Studien, Beihefte zur WZKM 6, Wien 1976, 119ff.; Paul John Frandsen, An Outline of the Late Egyptian Verbal System, Kopenhagen 1974. – <sup>14</sup> Vgl. Wolfgang Schenkel, Frühmittelägyptische Studien, Bonner orientalistische Studien 13, Bonn 1962, § 17a. – <sup>15</sup> Vgl. Osing, op. cit. (Anm. 1), z. B. 161f. – <sup>16</sup> Vgl. Osing, op. cit., 51–58. 61f. – <sup>17</sup> Die Angaben zur Plural- und Dualbildung sind cum grano salis zu nehmen; sie geben weder voll die Communis opinio wieder, noch dürften sie die sprachliche Realität korrekt beschreiben, s. Wolfgang Schenkel, Zur Pluralbildung des Ägyptischen (in Vorbereitung). – <sup>18</sup> Formen wie *ms(j).yt* als passives *sdm.t=f*, vgl. Gardiner, EG, § 404. – <sup>19</sup> Andere Affixe (?) unklarer Bedeutung: *.t* in *jn.t*, *ju.t* als „Prospektivformen“ zu *jn*; „bringen“, *juj* „kommen“; in *wn.t* als einer Spezialform von *wnm* „sein“; *.n* in *m<sup>3</sup>n* als einer „Prospektivform“ zu *m<sup>3</sup>* „sehen“. – <sup>20</sup> Vgl. Osing, op. cit., 326–332. – <sup>21</sup> S. Osing, op. cit. – <sup>22</sup> Substantielle Übersicht bei Jürgen Osing, Der spätägyptische Papyrus BM 10808, ÄA 33, Wiesbaden 1976, 28–41. – <sup>23</sup> Vgl. Osing, Nominalbildung, 120–137. – <sup>24</sup> Ebd., 36–41. 213–219. – <sup>25</sup> Ebd., 751–755. W. Sch.

Mose. In der Darstellung des \*Alten Testaments, bes. Ex.-Num., wird M. als Israelit in Äg. geboren, wunderbar vor dem Tod gerettet, wächst am Hof auf, setzt sich für sein Volk ein und muß fliehen; er hält sich bei den Midianitern auf und wird von Jahwe berufen. Auf sein Geheiß initiiert M. die Flucht Israels aus Äg., führt das Volk durch die Wüste bis an die Grenzen Kanaans und wird am Sinai zum Mittler des Jahwebundes, der Gesetze und Kultordnungen. In der jüdischen und christlichen Tradition gilt M. als inspirierter Autor der 5 M.bücher.

Historisch-kritische Forschung führte (nach frühen Ansätzen) im 19. Jh. zur Differenzierung des M.bildes<sup>1</sup>. So zeigte sich, daß die Rolle des M. in den at. Quellen verschieden akzentuiert ist. Während er in den älteren Schichten hinter Jahwe zurücktritt, wird er später zum überragenden Propheten, Priester, Wundertäter und Kultstifter, schließlich zum Verfasser der M.bücher. Die at. Texte wollen keine Biographie des M. bieten, sind aber nicht ohne historischen Wert. Die bis heute

andauernde Debatte um den historischen M. kreist um die Frage, in welchen der Themenkreise des Pentateuch M. ursprünglich verankert ist und mit welchen er zum Zweck der Verklammerung heterogener Überlieferungen sekundär verbunden wurde<sup>2</sup>.

Historisch scheint die Funktion des M. beim Auszug, d.h. bei der Flucht einer der später zu Israel zusammenwachsenden Gruppen aus Äg. Indiz ursprünglicher Verbindung mit Äg. ist der Name M., hebr. mošā, der auf äg. *msj* zurückgehen wird<sup>3</sup> und Ex. 2, 10 sekundär hebräisch erklärt wird. Die „Schilfkästchengeschichte“ (Ex. 2, 1 ff.), eine Variante des verbreiteten Motivs der Aussetzung und Rettung des späteren Helden (so bei Sargon, Kyros, Romulus)<sup>4</sup>, enthält ebenso Elemente der historischen u. sozialgeschichtlichen Situation im NR wie anderes in der at. Schilderung (Adoption, äg. Name bei Semiten, \*Flüchtling)<sup>5</sup>. Ein äg. Beleg für den historischen M. liegt jedoch nicht vor<sup>6</sup>. Neben dem äg. Hintergrund wird auch der Aufenthalt des M. in Midian und seine Rolle bei der Übernahme des Jahweglaubens durch die Auszugsgruppe auf historischem Geschehen beruhen.

<sup>1</sup> Rudolph Smend, Das Mosebild von Heinrich Ewald bis Martin Noth, Beitr. zur Geschichte der biblischen Exegese 3, Tübingen 1959; Eva Oßwald, Das Bild des M. in der kritischen at. Wissenschaft seit Julius Wellhausen, Theologische Arbeiten 18, Berlin 1962; Herbert Schmid, Mose, Bh. zur Zs. für die at. Wissenschaft 110, Berlin 1968. – <sup>2</sup> Martin Noth, Überlieferungsgeschichte des Pentateuch, Stuttgart 1948 (Darmstadt 1966), findet M. historisch allein in der Tradition seines Grabes und sieht ihn in allen übrigen Komplexen als literarische Klammer (zu den religionsgeschichtlichen Konsequenzen Koch, in: Kerygma u. Dogma 8, Göttingen 1962, 100–123). Historisch orientiert schließt Siegfried Herrmann, in: Evangelische Theologie 28, München 1968, 301–328, M. aus keinem der Bereiche Auszug, Wüstenwanderung, Sinai grundsätzlich aus; vgl. ders., Israels Aufenthalt in Äg., Stuttgarter Bibelstudien 40, Stuttgart 1970, bes. 60–75; ders., Geschichte Israels, München 1973, 82–115. – <sup>3</sup> Griffith, in: JNES 12, 1953, 225–231; Helck, in: VT 15, 1965, 35–48; Werner H. Schmidt, Exodus, Biblischer Komm. II Lfg. 1, Neukirchen 1974, 73–75. – <sup>4</sup> Childs, in: Journal of Biblical Lit. 84, Philadelphia 1965, 109–122; Schmidt, a.a.O. 49–65. – <sup>5</sup> Posener, in: Syria 34, 1957, 145–163; vgl. die Anm. 2 genannten Arbeiten von Herrmann. – <sup>6</sup> Nicht haltbar Cornelius, in: ZAW 78, 1966, 75–78, kritisch dazu Herrmann, Israels Aufenthalt, 18; bisweilen gezogene Verbindungen des M. mit Echnatons \*, „Monotheismus“ verfehlen wohl den at. wie den äg. Sachverhalt. J.E.

Moskitonetze erwähnt Herodot II, 95 für die Bewohner der (Delta)-Sümpfe: diese benutzen zum Schutz gegen die Mücken (κύνωπες) beim Schlafen ihre Fischernetze, während die Leute in

O.Äg. auf Türmen schliefen. Allerdings dürften auch die leichten Stoffe, mit denen die Schlaflauben im AR verhängt waren (vgl. Grab der Königin Hetepheres, aber auch Grab Saqq. 3503 mit dem Laubenpfosten in der Sargkammer), als M. bezeichnet werden. W.H.

Mühlstein, Müllerin. Mühlsteine *bnwt*, *bnwt hr zʿs* (Wb I, 458, 13; 14) aus Basalt, Granit, Kalkstein, Quarzit (*jnr n bnwt*)<sup>1</sup> und Sandstein sind seit der Frühzeit bekannt<sup>2</sup>. Unterer M.: länglich-runde Platte mit leicht ausgehöhlter Mahlfäche in der Mitte, z.T. mit vorgelagerter und seitlichen Mulden, um herabfallende Körner bzw. Mehl aufzufangen<sup>3</sup>. Oberer M.: halbzylindrisch oder brotlaibartig, wird mit beiden Händen gefaßt. Der untere M. lag ursprünglich flach auf der Erde, wurde dann zur Arbeitserleichterung schräg auf einen Sockel, erst niedrig, später höher und abgestuft, gestellt<sup>4</sup>.

Müllerin *ndwt* (Wb II, 370, 14). Tätigkeit des Kornmahlers, bereits seit der 3. Dyn. differenziert und durchorganisiert<sup>5</sup>, wurde meist von \*Frauen ausgeführt<sup>6</sup>, zuerst in kniender, später in aufrecht stehender, leicht vorgebeugter Haltung, das Haar zum Schutz gegen Mehlstaub oft mit einem \*Kopftuch bedeckt. Der soziale Status der M. war niedrig<sup>7</sup>. Im NR kommen Figürchen auf, die hohe Beamte in Müller/in-Pose zeigen, welche für \*Osiris und andere Götter Korn mahlen. Bei ihnen handelt es sich um eine \*Uschebti-Variante, die die Dienerfiguren aus früherer Zeit ablösen<sup>8</sup>.

<sup>1</sup> Harris, Minerals, 76. – <sup>2</sup> Emile Massoulard, Préhistoire et Protohistoire d'Égypte, Paris 1949, 20; Tf. 86, 9 u. pass. – <sup>3</sup> Wresz., Atlas I, 87, 6b. – <sup>4</sup> Zur Entwicklung vgl. Wreszinski, in: ZÄS 61, 1926, 4f.; Rosellini, Monumenti civili, Tf. 67, 5–7; Georg Steindorff, Grabfunde des Mittleren Reiches in den königlichen Museen zu Berlin I, Berlin 1896, Tf. X, 2. – <sup>5</sup> Wolfgang Helck, Das Bier im Alten Ägypten, Berlin 1971, 27. – <sup>6</sup> James Henry Breasted Jr., Egyptian Servant Statues, Washington 1948, Tf. 15–19; CG 110. 114. 115. 137. 243; Junker, Giza IV, Tf. 8. Männer: neben *nd* (Wb II, 370, 11–13) auch *bnw* (Wb I, 458, 15) und *msnbn* (Wb II, 146, 9), CG 500; Georges Goyon, Nouvelles Inscriptions du Wadi Hammamat, Paris 1957, Nr. 61. – <sup>7</sup> Vgl. Aussagen in der Literatur: Ptahhotep 5, 10; Admonitions 4, 8–9. – <sup>8</sup> Gardiner, in: ZÄS 43, 1906, 59; Capart, in: CdE 18, Nr. 35, 1943, 30–34; Hans D. Schneider, Shabtis, Leiden 1977, 164 u. pass. Ch.M.

Müllbeseitigung. Eine öffentliche M. ist im alten Äg. nicht belegt. Wohnabfall („Zivilisationsmüll“) warf man entweder in den Nil oder die Kanäle, oder über die Mauern der Wohnanlagen<sup>1</sup>, auf Halden oder in Löcher (entstanden etwa zur Entnahme von Ziegellehm) außerhalb der Ortschaften<sup>2</sup>, auch in unbenutzte alte Gebäude<sup>3</sup>,



Brunnen<sup>4</sup> usw. Die Abfallhaufen wurden ab und zu auch verbrannt<sup>5</sup>. Aktenmakulatur scheint man auch in Räumen gestapelt zu haben<sup>6</sup>. Auch die Statuen gestürzter Könige wurden in den Abfall geworfen, vgl. die Hatschepsuts in den Steinbruch vor Deir el-Bahari oder die Echnatons hinter die südl. Temenosmauer des Atontempels in Amarna<sup>7</sup>.

<sup>1</sup> Illahun, Kahun, Gurob, 9; G. Perepelkin, *The Secret of the Gold Coffin*, Moskau 1978, 73. – <sup>2</sup> Die Kahunpapyri fanden sich nach Borchardt, in: *ZÄS* 37, 1899, 89 ff. „am alten Abfahrplatz neben dem Tempel“; Petrie, *Amarna*, 15–16; vgl. die Abbruchschutthalde bei Gisa aus dem AR: Karl Kromer, *Österreichische Ausgrabungen in Gizeh*, *SÖAW* 279.5, 1972. – <sup>3</sup> Etwa in Kahun, vgl. Illahun, Kahun, Gurob, 6. – <sup>4</sup> So der große Brunnen nördl. von \*Deir el-Medineh. – <sup>5</sup> CoA II, 3. – <sup>6</sup> Die Abusir-Papyri fand man „an der Basis der Pyramide auf der Ostseite, in den Westräumen des Totentempels“, nach pHier. *BM* (Posener-Krieger und Cenival), IX, Anm. 4 (nach Borchardt). – <sup>7</sup> Petrie, *Amarna*, 18.

*Lit.*: Dixon, in: Peter Ucko, *Man, Settlement and Urbanism*, Gloucester 1972, 647 ff. W.H.

Münzen s. Zahlungsmittel

Mumie, Mumienhülle, -binden, -netz. Als M., äg. *s<sup>h</sup>*<sup>1</sup>, wird der durch natürliche Austrocknung oder künstliche Zubereitung vor Verwesung geschützte Leichnam bezeichnet. Das Wort „Mumie“ stammt aus dem Arabischen (موميّة *mūmiya*; daneben مومياء *mūmiyā*), wo es „Asphalt“ (\*Bitumen) bedeutet<sup>2</sup>. Es wurde als Terminus für den einbalsamierten Körper benutzt, unter der falschen Voraussetzung, daß man bei der Mumifizierung Asphalt verwandte<sup>3</sup>. Die „klassischen“ Schilderungen des Mumifizierungsvorganges finden sich nicht in äg. Texten, sondern bei griechischsprachigen Schriftstellern: \*Herodot und Diodorus Siculus<sup>4</sup>. Ihre Angaben müssen aufgrund ägyptischen Materials korrigiert bzw. präzisiert werden<sup>5</sup>; zu den Einzelheiten der Behandlung des Leichnams s. \*Balsamierung. Während der FrZt und des frühen AR wurde die lose Körperbedeckung, die den Leichnam umgab, durch den Körper festumschließende Binden bzw. eine auf sie aufgetragene Stuckschicht ersetzt, die im späten AR in der Auflage einer gehärteten Leinenhülle nachklingt. Die Binden wurden formbar gemacht, indem man sie mit Harz tränkte oder mit einer Gipsschicht überzog und die Gestalt des Toten in die verhärtende Masse modellierte. Mit fortschreitender Vervollkommnung der Mumifizierungstechnik wurde das Anlegen der Binden verfeinert. Der mumifizierte Körper wurde nun gleichmäßig mit salbegetränkten Leinenbinden in der Art umwickelt<sup>6</sup>, daß

zunächst jedes Körperglied einzeln mit Binden versehen wurde und danach Leib und Körperglieder zusammen umwickelt wurden; die Binden konnten bis zu 1000 m Länge aufweisen<sup>7</sup>. Während des Wickelns wurde in Abständen ein Tuch über den Körper geschlagen, das am Kopf- und Fußende verschnürt wurde. Danach wurde jeweils die Umwicklung fortgesetzt. \*Amulette und andere Objekte wurden in symmetrischer Anordnung teils in die Binden selbst oder auf sie gelegt. Manchmal wurde eine Papyrusrolle, die mit \*Totenbuchttexten beschriftet war, zwischen die Beine gelegt und miteingewickelt. Am Schluß wurde die M. oft noch in ein Tuch geschlagen, über das breite Zierbinden gebunden wurden. Die Längsbinde lief über den Kopf und den Vorderkörper zu den Füßen und in der Mitte des Rückens hinauf<sup>8</sup>. Vier Querbinden wurden um den Leib und die Beine gebunden. Zum Schluß wurde eine Mumienmaske aus Kartonage, Leinwand oder Stuck (bei den Pharaonen auch aus Gold und Silber) auf das Gesicht der eingewickelten M. gesetzt. Die M. wurde dann in einen oder mehrere ineinandergeschachtelte anthropomorphe \*Särge gelegt, die in den eigentlichen \*Sarkophag gestellt wurden. Anstelle der \*Kartonagemasken der MR-M. wurde seit dem NR eine M.-Hülle aus Kartonage oder stuckierter Leinwand über die ganze Leiche gearbeitet, die mit Malereien versehen wurde und die M. dicht umschloß<sup>9</sup>. Ihr Vorbild ist der mumienförmige \*Sarg. Anstelle der Hülle wird zuweilen ein mumienförmig gestalteter hölzerner Deckel über die M. gelegt. In der ptol. Zt wird die M.-Hülle durch einzelne Belagstücke ersetzt, die auf die äußere Umhüllung, das sog. \*Leichentuch, aufgelegt werden<sup>10</sup>. In der Regel bestehen die Belagstücke aus der M.-maske, dem Brustschmuck, einer Platte der geflügelten \*Nut, ev. einem \*Skarabäus, einem vertikalen Inschriftenstreifen über den Beinen und einer maskenartigen Umhüllung, die die Füße umschließt und auf deren Unterseite \*Sandalen aufgemalt sind<sup>11</sup>. Seit der SpZt wird häufig ein Netz aus blauen, röhrenförmigen \*Fayenceperlen über die M. gearbeitet, deren einzigen Schmuck es dann oft bildet<sup>12</sup>. In der hell.-röm. Zt wurden Mumienbildnisse<sup>13</sup> auf Holztafeln in Wachs (Enkaustik) oder, auf Leinwand, in Tempera gemalt, die vor dem Gesicht des Toten in einer aus den M.-Binden ausgesparten Öffnung angebracht wurden (\*Mumienporträts). Die röm. Mumienmasken<sup>14</sup>, aus Stuck oder stuckierter \*Kartonage bestehend, stellen die späteste Entwicklungsphase der anthropoiden \*Särge dar.

Nach dem ca. 70 Tage<sup>15</sup> andauernden Balsamierungsprozeß wurde die M. nach dem \*Bestattungsritual beigelegt. Vor der Bestattung wurden

an der am Grab aufgestellten oder aufgebahrten M. \*Reinigungszeremonien<sup>16</sup>, \*Mundöffnung und \*Räucherungen durchgeführt. Altäg. Darstellungen von M. finden sich u. a. beim \*Balsamierungsritual<sup>17</sup>, \*Abydosfahrt<sup>18</sup>, \*Apislauf zum Grab<sup>19</sup>, \*Bestattungsritual<sup>20</sup>, am Grab<sup>21</sup> (\*Grabdarstellung), in der \*Balsamierungshalle<sup>22</sup> und bei der Behandlung der M. durch \*Anubis<sup>23</sup>.

Die Anwendung der Mumifizierungspraktiken wurzelt in den religiösen \*Jenseitsvorstellungen der Ägypter. Die M. bzw. M.-Hülle war nicht allein dazu bestimmt, den Körper für ein ewiges statisches Dauern zu erhalten, sondern sie hat die Umwandlung bzw. Auferstehung des Toten vorzubereiten, damit er aus ihr heraus die \*Wiedergeburt<sup>24</sup> erlangen und nach vollendetem Lebenszyklus wieder in sie zurückkehren kann<sup>25</sup>.

Neue Erkenntnisse zur Mumifizierung und zur Paläopathologie bringen die systematisch durchgeführten wissenschaftlichen, zum großen Teil radiologischen Untersuchungen der M. in neuerer Zeit<sup>26</sup>. Zu den M. der Könige s. \*Königsmumien; Tiermumien s. \*Tierbestattung.

<sup>1</sup> Wb IV, 51. – <sup>2</sup> Die Zurückführung des arabischen Wortes auf ein persisches ist zweifelhaft. Das persische Wort *mūm* bedeutet „Wachs“ und ist in der altiranischen Zt nicht belegt. Der älteste Beleg findet sich, nach Auskunft von Prof. N. McKenzie (Göttingen), in einem unveröffentlichten Mani-Text, der aus dem 3. Jh. n. Chr. stammt. Durch ein armenisches Lehnwort *mom* ist jedoch gesichert, daß ein mittelpersisches Wort \**mōm* anzusetzen ist. – <sup>3</sup> Lucas, *Materials*<sup>4</sup>, 303–308. – <sup>4</sup> Herodot II, 85–88; Diodorus Siculus I, 91. – <sup>5</sup> S. die Kommentare zu Herodot von Alan B. Lloyd (s. Lit.) und zu Diodorus Siculus von Anne Burton, *Diodorus Siculus, Book I, A Commentary*, EPRO 29, Leiden 1972. – <sup>6</sup> Bei der Umwicklung konnten balsamische Stoffe wie Cassia, Cinnamomum, Henna u. a. hinzugezogen werden. – <sup>7</sup> John G. Wilkinson, *The Manners and Customs of the Ancient Egyptians, Second Series, Vol. II*, London 1841, 471. – <sup>8</sup> Wresz., *Atlas I*, 368; Rosellini, *Monumenti civili*, Tf. 126. Die Längsbinde wird, um sichtbar zu werden, in der Zeichnung manchmal an der Seite gezeigt. – <sup>9</sup> G. Elliot Smith und Warren R. Dawson, *Mummification* (s. Lit.), fig. 48. – <sup>10</sup> Vgl. RÄRG, 479. – <sup>11</sup> Als Beispiele s. Warren R. Dawson u. Peter H. K. Gray, *Mummies and Human Remains, Catalogue of the Egyptian Antiquities in the BM I*, London 1968, pl. XII, c (29776); pl. XIV, a (29777). – <sup>12</sup> Beispiele: Dawson u. Gray, op. cit., pl. VII, a (6697); pl. VII, c (6669); pl. IX, a (6692). – <sup>13</sup> Parlasca, *Mumienporträts*. – <sup>14</sup> Günter Grimm, *Die römischen Mumienmasken aus Ägypten*, Wiesbaden 1974. – <sup>15</sup> S. F. L. Griffith (\*Balsamierungsritual, Anm. 5). Neuere Literatur zur Zeitspanne der Balsamierung bei Lloyd, Herodotus (s. Lit.), 361. Für Ramses III. sind genau 70 Tage belegt: Černý, in: CAH II, Chapter XXXV, Cambridge 1965, 4. Zu einer Frist von 272 Tagen zwischen Tod und Beisetzung vgl. Westendorf, in: ZÄS 94, 1967, 140 Anm. 5. – <sup>16</sup> J. G. Wilkinson, op. cit. (Anm. 7), 385, Abb. 494. – <sup>17</sup> Dawson, in:

JEA 13, 1927, 40–49, pl. 18; Capart, in: CdE 18, Nr. 35, 1943, 191–198, fig. 26. 27. 28. 29. 30; vgl. Klebs, *Reliefs III*, Abschnitt VI, 103–105. – <sup>18</sup> Grab des Amenemhet, Newberry, *Beni Hasan I*, Tf. 14; Grab des Chnumhotep, Newberry, op. cit., Tf. 29. – <sup>19</sup> Lanzone, *Dizionario III*, Tf. 204. Weiteres zum Apis-Stier mit Mumie bei Wiedemann, in: OLZ 20, 1917, Sp. 298–303. – <sup>20</sup> Sertgast, *Bestattungsdarstellungen*, Tf. 3. – <sup>21</sup> TT 31, Davies, *Seven Private Tombs*, pl. 16; TT 341, Davies, op. cit., pl. 26. – <sup>22</sup> TT 217, Davies, *Two Ramesside Tombs*, pl. 28. – <sup>23</sup> TT 106, Nina Davies, in: JEA 24, 1938, 30, fig. 9. – <sup>24</sup> S. Westendorf, in: ZÄS 94, 1967, 139–150. – <sup>25</sup> Wolfhart Westendorf, *Darstellungen des Sonnenlaufes*, MÄS 10, 1966, 1 und 4. – <sup>26</sup> R. David, *Mysteries* (s. Lit.); Strouhal u. a., in: ZÄS 103, 1976, 113–142; ZÄS 104, 1977, 79–88; ZÄS 106, 1979, 82–87; James E. Harris u. Kent R. Weeks, *X-raying the Pharaohs*, New York 1973; Warren R. Dawson und Peter H. K. Gray, op. cit. (Anm. 11); Peter H. K. Gray und Dorothy Slow, *Egyptian Mummies in the City of Liverpool Museums, Liverpool Bulletin Museums Vol. 15*, Liverpool 1968 – die beiden letzten als wichtige Beispiele für die vielfältige Literatur zu (radiologischen) Mumienuntersuchungen an Museumsbeständen in den letzten Jahren.

*Lit.*: G. Elliot Smith und Warren R. Dawson, *Egyptian Mummies*, London 1924; Warren R. Dawson, *A Bibliography of Works relating to Mummification in Egypt*, MIE 13, 1929; Alan B. Lloyd, *Herodotus, Book II, Commentary 1–98*, EPRO 43, Leiden 1976, 353–366 (mit Literaturhinweisen); R. David, *Mysteries of the Mummies, The Story of the Manchester University Investigation*, London 1978. – Lucas, *Materials*<sup>4</sup>, 270–326 (Chapter XII: Mummification; Lit.). – RÄRG, 479–487. – A. Hermann, s. v. Einbalsamierung, in: RAC IV, 798–821. H. St.

**Mumienetiketten.** Le terme 'étiquette de momie' (mummy label, grec τάβλα) désigne en règle générale une planchette en bois pourvue d'une inscription démotique (\*Demotisch), grecque ou bilingue<sup>1</sup>, et attachée à la momie. Elle se présente sous l'aspect d'une petite stèle, d'une 'tabula ansata' ou prend une forme plus arbitraire. Les matières utilisées sont différentes sortes de bois et, exceptionnellement, la fayence, l'ivoire e. a. L'inscription, tracée à l'encre noire ou parfois incisée, court en principe – et éventuellement sur les deux faces – à partir du trou au travers duquel passait la ficelle qui servait à fixer l'étiquette à la momie, notamment autour du cou. Plus rarement, la planchette était tenue verticalement pour recevoir l'inscription. A côté de renseignements personnels sur le défunt (nom, noms des parents, titre ou métier, origine, âge etc.), on y trouve parfois des indications diverses en rapport avec le transport et l'enterrement de la momie. L'identification de la momie pendant la momification (\*Balsamierung, \*Mumie), éventuellement pendant le transport et dans les grands caveaux communs n'était pas la

seule fonction des M. Leur désignation  $\sigma\tau\eta\lambda\eta$ , dém. *wjt*, les formules religieuses ou, occasionnellement, une formule d'offrande (\*Opferformel)<sup>2</sup>, que l'on rencontre surtout dans les inscriptions démotiques, montrent qu'elles étaient également destinées à commémorer pieusement le défunt. Il convient de noter quelques cas intéressants de traduction grecque de la formule religieuse. Il arrive aussi que ces petits documents comportent une figuration et qu'ils présentent des éléments chrétiens. Bien qu'un nombre limité seulement porte une date, la majorité des M. peuvent être situées à l'époque romaine, notamment aux 2e–3e siècles ap. J.-C. La dénomination Aurelios/-a précédant régulièrement le nom du/de la défunt(e) fournit un 'terminus post quem' (212 de notre ère). L'usage d'identifier les momies au moyen d'une étiquette en bois inscrite en démotique est également bien connu à l'époque ptolémaïque et remonte à l'époque saïte. Un emploi similaire de planchettes inscrites est encore attesté pour le Nouvel Empire<sup>3</sup>. Il est peut-être préférable de ne pas désigner du même terme certains ostraca hiératiques de la 4e dyn. qui auraient une fonction comparable à celle des M.<sup>4</sup>. Quelques milliers de M. proviennent de \*Sohag, une des nécropoles d'\*Achimim-Panopolis. Comme lieux d'origine il faut encore mentionner \*Theben, \*Memphis, certaines villes du \*Fajjum et de la Moyenne Egypte et la région de \*Dendara, mais on écartera \*Gebelein<sup>5</sup>. En dehors des cas individuels intéressants, l'intérêt des M., dont une partie seulement est publiée de façon satisfaisante<sup>6</sup>, réside dans leur caractère souvent bilingue (onomastique) et dans le fait que leur grand nombre peut donner lieu à diverses enquêtes sociologiques (généalogies, mortalité etc.).

<sup>1</sup> Il existe aussi des cas isolés inscrits en hiéroglyphes, hiératique, copte ou même en égyptien translittéré en caractères grecs, cf. Lit. – <sup>2</sup> Par exemple François Lexa, *Das demotische Totenbuch der Pariser Nationalbibliothek* (Papyrus des Pamonthes), Leipzig 1910, 2. – <sup>3</sup> Samuel Birch-A. Henri Rhind, *Facsimiles of Two Papyri Found in a Tomb of Thebes*, Londres 1863, pl. XII; Wiedemann, dans: *RecTrav* 17, 1895, 7. – <sup>4</sup> Goedicke, dans: *JEA* 54, 1968, 23–30 (cf. *LÄ* II, 396); comparer les ostraca de \*Heluan cités *LÄ* II, 387. – <sup>5</sup> Les documents publiés par Wängstedt, dans: *OrSu* 5, 1956, 12 sqq. (cités *LÄ* II, 450) proviennent plutôt d'\*Armant, voir *Textes grecs, démotiques et bilingues* (cf. Lit.), 171–189, 260–267. – <sup>6</sup> Les textes grecs publiés ont provisoirement été recueillis par Bernard Boyaval, *Corpus des étiquettes de momies grecques*, Lille 1976.

*Lit.*: RÄRG, 479–480; Jan Quaegebeur, *Mummy Labels: an Orientation*, dans: Boswinkel et Pestman (ed.), *Textes grecs, démotiques et bilingues*, Pap. Lugdo-Bat. 19, Leiden 1978, 232–259, où on trouvera la bibliographie antérieure.

J. Q.

Mumienporträts. Von den differenzierteren Verhältnissen in Alexandria abgesehen, hielt Ägypten während der ersten vier nachchristlichen Jahrhunderte an der Mumifizierung Verstorbener fest. In den einzelnen Landesteilen herrschten zu Beginn der Kaiserzeit die unterschiedlichsten Mumiendekorationen – überwiegend ptolemäischer Tradition – vor<sup>1</sup>: Masken aus Kartonage und (oder) gepreßter Leinwand, aus Stuck (Mittelägypten), seltener auch aus Ton (Oberägypten) und Holz, \*Leichtentücher (\*Saqqara, \*Antinoupolis, \*Theben), anthropoide Mumienhüllen (\*Achimim) u. auf Holz oder Leinwand gemalte M. (\*Fajjum). Sie können sämtlich als Spätformen anthropoider Sarkophage gelten. Auf die konventionellen, typusgebundenen Masken strahlen nach der röm. Eroberung seit etwa Christi Geburt Einflüsse aus Italien ein, die eine Individualisierung der Mumie bewirken und sich in mehr oder minder bildnisgetreuen Köpfen, Büsten und Körpern (Leichtentücher von Saqqara) dokumentieren. Als echte Porträts spiegeln allerdings nur die M. solche Einwirkungen der italischen Bildniskunst rein wider. Durch die Einbeziehung des Nillandes in das röm. Imperium lassen sie sich kaum allein erklären. Bedeutender erscheint, daß das jedem Verstorbenen zukommende Grabporträt kurz vor der Mitte des 1. Jh.s v. Chr. in Rom „entdeckt“ worden war<sup>2</sup>, von wo es dann während des 1. Jh.s n. Chr. in die ganze griech. Reichshälfte hineinwirkte, die die Toten einfacher sozialer Stellung zuvor gewöhnlich typisiert wiedergegeben hatte. M. wurden über dem Haupt der Verstorbenen in die Mumienhüllen eingewickelt. Sie sind häufiger auf gewöhnlich millimeterdünne Holztafeln (Eiche, Linde, Sykomore, Zeder, Zypresse<sup>3</sup>, Feige, Zitrone<sup>4</sup>) gemalt als auf Leinwand. Leinwandporträts gehören überwiegend der frühen Kaiserzeit und der Spätantike an. Für sie ist stets ein Zeugstück der Mumie selbst benutzt worden<sup>5</sup>. Folglich sind sie erst postum entstanden. Auf Tafelgemälden bezeugen vereinzelt unbemalte Streifen unten und oben, seltener auch auf den Seiten, daß die Porträts für ihre sepulkrale Bestimmung recht unregelmäßig verkleinert wurden, wohl auch deswegen schwankt ihre Größe beträchtlich (H 35–43; B 20–24,5 cm)<sup>6</sup>.

Die abgeschlagenen Seitenstreifen haben sich bei einem M. aus \*Hawara in Manchester<sup>7</sup> erhalten, da sie zusammen mit einem weiteren M. in die Mumienwicklung hineingesteckt wurden, welches denselben Verstorbenen auf einer älteren Stilstufe (trajanisch) wiedergibt und in seiner beschnittenen Form als das ursprüngliche Bildnis der Mumie anzusehen ist. Das den Seitenstreifen zugehörige M. trat nach einer Reparatur etwa 50 Jahre später (antoninisch) an dessen Stelle. Es ist seinerseits auf

die Rückseite eines Tafelbildes gemalt, das den Toten auf einer mittleren Stilstufe (hadrianisch) ein drittes Mal darstellt. Der Befund verdeutlicht beispielhaft, welches starke Bedürfnis nach modischen Bildnissen bestand. Da zumindest das jüngste Bildnis von vornherein zur Verwendung in der reparierten Mumie bestimmt und dennoch zu groß war, folgt, daß die Ateliers der großformatigen Tafelbilder unabhängig von den Fachkräften arbeiteten, welche die Mumienhülle und ihre Dekoration herstellten, woher sich z.T. die Gegensätze zwischen den M. im griech.-röm. Stil und dem konventionellen Gepräge der Mumie erklären. Zumal sepulkrale Beizeichen (ägyptische Götter, \*Anch-Zeichen, \*Pferd, Adlergreif mit Rad<sup>8)</sup> auf M. relativ selten sind, dagegen häufiger bei den wenigen großformatigen Tafelbildnissen postumer Entstehung (\*Falke, \*Widder mit Osiriskrone, Hermanubis, \*Antinoos, Gefäße für Opfergaben, Totenkränze<sup>9)</sup> begegnen, ergibt sich, daß die M. auf Holz des 1.-2. Jh.s überwiegend zur Lebenszeit der Dargestellten entstanden, ferner angesichts des jüngsten M. in Manchester, daß die scheinbar hohe Porträthaftigkeit qualitativ vollere Bildnisse von dem Vermögen der Künstler und nur sekundär auch davon abhängig war, ob der Dargestellte Modell saß. Hierauf weist auch der gelegentliche Altersunterschied zwischen dem Verstorbenen und seinem verjüngenden Porträt, den der Rückgriff auf ein älteres Tafelbild wohl nur z.T. erklärt. Bei einem Beispiel in Pretoria weicht angeblich das Geschlecht ab<sup>10)</sup>. Die Rahmen der Tafelbilder in primärer Nutzung waren aus Holz (achtendig) und Stuck und waren häufig reich, etwa mit Einlegearbeiten, dekoriert<sup>11)</sup>. Die hölzernen M. des ausgehenden 3. und des 4. Jh.s wurden hingegen kleinformig und überwiegend in Tempera direkt für die Mumien hergestellt. Daher und auch im Einklang mit den typisierenden und abstrahierenden Tendenzen der spätantiken Bildkunst entstanden sie in Serienfertigung. Für Werkstatt- und Künstlerzuweisungen eignen sie sich besonders gut<sup>12)</sup>. Auch sie sind noch abhängig vom römischen Reichsstil, wenn auch auf provinzieller Stufe<sup>13)</sup>. Die weiß grundierten Holztafeln und die stukierte Leinwand wurden sowohl in Tempera wie in enkaustischer Technik bemalt<sup>14)</sup>. Dünne Stuck- oder Blattgoldauflagen verdeutlichen Einzelheiten von Attributen, Schmuck und Frisur in erhöhtem Relief. Kranz- und Hintergrundvergoldung entstanden überwiegend erst bei der Verwendung als M. In der Spätzeit herrscht die Pinselmalerei in Tempera vor. Zu dieser Zeit erhöht sich dazu die Buntheit: Gelb und Rot, Grün und Blau stehen häufig ungebrochen nebeneinander und korrespondieren in ihrer abgrenzenden Wirkung mit

den nun harten Konturen. Demgegenüber zeigen die qualitativ volleren Werke des 1. und früheren 2. Jh.s eine naturalistisch differenzierte Tonmalerei, welche stärker auf die vier Farben der klassischen Malerei abgestimmt ist<sup>15)</sup>.

Zur absoluten Datierung stehen bei Haar- und Bartrachten, weniger aufschlußreich auch bei Schmuck- und Kleidungsformen, Kriterien zur Verfügung, stilistische Einordnungen abzusichern. Weitere Indizien bieten Fundvergesellschaftungen und gelegentlich auch der Fundort durch sein Gründungsdatum (Antinoupolis). Typologische Beobachtungen vermögen aufzuzeigen, wie sich die ersten M. aus und neben den Kartonagemasken entwickelten<sup>16)</sup> oder wie in Antinoupolis um 200 n. Chr. M. auf Holz durch Leichentücher ersetzt wurden<sup>17)</sup>. Inschriftlich datiert ist das frühkaiserzeitliche Grab der Aline, leider ohne eindeutige Aussage<sup>18)</sup>. Ein einziges C 14-Datum<sup>19)</sup> erhärtet den stilistischen Befund. Nach der zweiten Hälfte des 4. Jh.s ist anscheinend kein M. mehr entstanden, obwohl eine Bestattung in bemalten Leichentüchern noch für das Jahr 491 belegt ist<sup>20)</sup>. Kein M. zeigt christliche Attribute. Vermutlich hat das Ausübungsverbot heidnischer Kulte den Porträtmumien 392 n. Chr. den Untergang bereitet. Das Wenige, was über Grabanlagen mit Porträtmumien bekannt ist, hat wiederum Parlasca zusammengestellt<sup>21)</sup>. Einzelheiten sind hier ebenso unklar wie viele Zuweisungen an Fundorte. Der weitaus überwiegende Teil der über 750 M. stammt von Fundstätten, die in weitem NS-Bogen am Ostrand des Fajjum aufgereiht liegen<sup>22)</sup>. Numerische Schwerpunkte setzen er-Rubayat<sup>23)</sup> und Hawara<sup>24)</sup>, woher über 300 (vornehmlich späte) bzw. über 100 (vorwiegend dem 1. und 2. Jh. angehörige) Beispiele stammen. Funde aus Saqqara, \*Masghuna, \*Kafr Ammar, \*Abusir el-Meleq und el-\*Hiba bezeugen die starke Ausstrahlung in das benachbarte Niltal<sup>25)</sup>. Eine Gruppe aus Antinoupolis läßt sich auf Siedler aus dem Fajjum zurückführen. Entsprechend sind Einzelfunde aus Oberägypten (\*Achmim, \*Assiut, \*Assuan, nicht in Betracht kommen Theben<sup>26)</sup> u. die Oase el-\*Charge<sup>27)</sup> zu erklären. Diese geographische Konzentrierung stützt die Herleitung der Gattung von Mumien des Fajjum, die vor der eigentlichen Bestattung nach Art von Schrankensärgen im Haus senkrecht aufgestellt wurden<sup>28)</sup>. Die gemalten Bildnisse ließen sich also von vorn betrachten. Ähnlich ist die abgestufte Form der M. und die entsprechende Rahmung auf Leichentüchern von Antinoupolis durch eine lokale Variante der Mumienwicklung zu erklären<sup>29)</sup>. Zusammen mit den anderen Mumiendekorationen der Kaiserzeit bezeugen die M. eine nach wie

vor traditionell ägyptische Jenseitserwartung als \*Osiris NN. Die wohlhabende Schicht, welche sich die unverhältnismäßig teuren M. leisten konnte, war hinsichtlich dieser religiösen Vorstellung also ebenso homogen wie bei ihren überwiegend griech. Namen, die gelegentlich auf Mumie oder Porträt vermerkt sind. Bezüglich der Herkunft läßt sie sich vor den Bildnissen kaum näher differenzieren. Berufliche Hinweise sind selten und beschränken sich auf den militärischen Habitus (2. Jh.) oder Priesterattribute.

Für die Erforschung der antiken Porträtmalerei und der Enkaustik bietet die einzigartige Gattung reiche Aufschlüsse. Ein Katalog aller erreichbaren Beispiele wird K. Parlasca verdankt<sup>30</sup>. Die jüngste Lit. bemüht sich auf den Bahnen H. Drerups<sup>31</sup> erneut darum, das Material nach Künstlern aufzugliedern<sup>32</sup>.

<sup>1</sup> Vgl. Günter Grimm, Die römischen Mumienmasken aus Ägypten, Wiesbaden 1974. – <sup>2</sup> Zanker, in: JdI 90, 1975, 267ff.; Hans G. Frenz, Untersuchungen zu den frühen römischen Grabreliefs, Diss. Frankfurt/M. 1977; Diana E. E. Kleiner, Roman Group Portraiture, New York-London 1977. – <sup>3</sup> Heinrich Drerup, Die Datierung der Mumienporträts, Paderborn 1933, Nachdruck London 1968, 12. – <sup>4</sup> David L. Thompson, The Artists of the Mummy Portraits. The J. P. Getty Mus. Malibu 1976, 8. Vgl. generell Werner Ehlich, Bild und Rahmen im Altertum, Leipzig 1954, 141ff. – <sup>5</sup> Klaus Parlasca, Mumienporträts und verwandte Denkmäler, Wiesbaden 1966, 96. 98ff. – <sup>6</sup> Parlasca, a.a.O., 61f. – <sup>7</sup> Mus. Inv. 5381 vgl. 5380: Parlasca, a.a.O., 62ff. 195. 252, Tf. 22, 1. 2. 4. – <sup>8</sup> Parlasca, a.a.O., 71f. – <sup>9</sup> Parlasca, a.a.O., 66ff. – <sup>10</sup> Vgl. gegenüber J. C. Vogel und M. Marais, in: Radiocarbon 13, 1971, 390f., die Einwände bei Thompson, a.a.O., 12 fig. 20. – <sup>11</sup> Ehlich, a.a.O., 71f. 80ff. 102ff. 182, Abb. 31. 75. 77. 94–99. 107; ders., in: EAA II, Rom 1959, 858ff. s. v. Cornice. Parlasca, a.a.O., 48. 64ff. – <sup>12</sup> Drerup, a.a.O., 18. 26ff. 43ff.; Parlasca, a.a.O., 197ff. – <sup>13</sup> Henning Wrede, Die spätantike Hermengalerie von Welschbillig, Berlin 1972, 62f. 100; Grimm, a.a.O., 124f. – <sup>14</sup> Vgl. EAA III, 1960, s. v. Encausto (M. Cagliano de Azevedo); Büll und Moser, in: RE Suppl. XIII, 1973, 1373ff. s. v. Wachs; Thompson, a.a.O., 7f.; Jacques-Edouard Berger-René Creux, L'œil & éternité. Portraits romains d'Égypte, Paudex (Schweiz) 1977, 179 und insbesondere die bei Parlasca, a.a.O., 225f. zusammengestellte Lit. – <sup>15</sup> Drerup, a.a.O., 28ff.; ders., in: RE XVI, 1935, 520 s. v. Mumienporträts. – <sup>16</sup> Parlasca, a.a.O., 91ff. 103ff.; Grimm, a.a.O., 44ff. – <sup>17</sup> Parlasca, a.a.O., 124ff.; David Thompson, The Classes and Hands of Painted Funerary Portraits from Antinopolis, Ann Arbor 1972, 119. 137. 161ff. – <sup>18</sup> Vgl. Grimm, a.a.O., 52 gegenüber Parlasca, a.a.O., 95f. mit Abb. 6. – <sup>19</sup> Vogel und Marais, a.a.O. – <sup>20</sup> Suda, s. v. Ἡροῖσκος. Ada Adler, Suda, Leipzig 1928–38, II, 579. Vgl. Kákosy, in: OLZ 63, 1968, 21. – <sup>21</sup> Parlasca, a.a.O., 50ff. – <sup>22</sup> Parlasca, a.a.O., 18ff. 35ff., Karte A. – <sup>23</sup> Parlasca, a.a.O., 23ff. 217ff. (Lit. zur Slg. Th. Graf). – <sup>24</sup> William M. Flinders Petrie, Roman Portraits

and Memphis, London 1911; ders., The Hawara Portofolio: Paintings of the Roman Age, London 1913; Parlasca, a.a.O., 32ff. (Ausgrabungen H. Brugsch, R. v. Kaufmann, J. v. Levetzau). – <sup>25</sup> Vgl. Parlasca, a.a.O., 37ff., Karte B. – <sup>26</sup> G. Grimm, in: AA 1971, 246ff. – <sup>27</sup> Hier wurde ein Tafelbild, kein M. gefunden: Parlasca, a.a.O., 48, Tf. 46, 3. – <sup>28</sup> Parlasca, a.a.O., 118ff. – <sup>29</sup> Parlasca, a.a.O., 65f. 125ff.; Thompson, The Classes (s. Anm. 17), passim. – <sup>30</sup> Klaus Parlasca, Repertorio d'arte dell'Egitto greco-romano, Ser. B vol. I (1969), II (1977). Bd. III erscheint in Kürze. – <sup>31</sup> Drerup, Die Datierung (s. Anm. 3), 17f. 44ff. – <sup>32</sup> Thompson, The Classes 51ff.; ders., in: The P. Getty Mus. Journ. 2, 1975, 85ff.; ders., The Artists (s. Anm. 4), 12ff.

Lit.: Klaus Parlasca, Mumienporträts und verwandte Denkmäler, Wiesbaden 1966. H. Wr.

### Mumifizierung s. Balsamierung

el-Munagat (المناجات): Karte 1c) Bezeichnung eines weiträumigen Gebiets im ö. Delta 15–20 km nö.

\* Qantir, als Herkunftsort prä- und protodynastischer Funde genannt<sup>1</sup>. Nachforschungen von H. W. Müller<sup>2</sup> lokalisierten den Fundort dieser frühgeschichtlichen Objekte auf dem Tell es-Sabaa Banat beim Dorf Minshat Abu Omar am N.-Rand des Gebiets von M.

Im N.-Teil des Tells umfangreiche Siedlungsreste, im S.-Teil eine Nekropole. Grabungen der Staatlichen Sammlung ägyptischer Kunst München seit 1978<sup>3</sup>. Schachtgräber der Perioden Naqada II/III und Dyn. „O“ (Horusnamen auf Tongefäßen) mit reichen Keramik- und Steingefäßbeigaben, dazu Paletten, Feuersteingeräte, Schmuck. Völlige Fundlücke zwischen FrZt und röm. Epoche, dann zahlreiche einfachste Bestattungen röm.-kopt. Zt. Funktion des Siedlungsplatzes in der FrZt noch unklar. Handelsposten am pelusischen Nilarm? Zivilisatorischer und militärischer Vorposten an der Ostgrenze? Die Grabungen werden fortgesetzt. Aus M. selbst wird nur ein wahrscheinlich verschleppter Block Nektanebos' I. registriert<sup>4</sup>.

<sup>1</sup> Fischer, in: Artibus Asiae 21, 1958, 64–88. – <sup>2</sup> In: SBAW 1966, Heft 8. – <sup>3</sup> Vorbericht in SAK 8, 1980 (im Druck); vgl. H. W. Müller, in: Acts 1st ICE, Berlin 1979, 483–487. – <sup>4</sup> PM IV, 7 (= Petrie, Tanis II, Tf. 42) mit Nennung der Uto von Tell Nebescheh (Imet). D. W.

Mund. A. Lexikalisches: Die Bezeichnung für M. war zu allen Zeiten *r3 > po* (Wb II, 389f.)<sup>1</sup>, sie wurde ebenso für Tiere (Maul, Schnauze, Schnabel) verwendet. Die Grundbedeutung ist nach Fecht, Wortakzent Anm. 526, „Spalt(e) o. ä.“, woraus sich die übertragenen Bedeutungen „Teil“ (Wb II, 392) und „Rand, Ufer“ (Wb II, 392, 10) ergeben, während die Verwendung für „Spruch, \*Sprache“ (Wb II, 391–392) und M. = „redende

Person“ (Wb II 390 B, z.B. „M. des Königs“) Weiterbildungen von M. = Redewerkzeug sind. Die Bedeutungserweiterung „Öffnung, Tür“ (Wb II, 390–391)<sup>2</sup> kann direkt von der Grundbedeutung aus erfolgt sein und/oder als \*Anthropomorphismus (LÄ I, 312) erklärt werden.

B. Funktionen: Der M. ist eine der 7 Höhlungen des Kopfes (Eb. Nr. 763; vgl. LÄ I, 260) und fungiert (neben dem After) als die Hauptöffnung des Körpers<sup>3</sup>. Wie die Verwendung der Hieroglyphe „Mann mit der Hand am M.“ (Gardiner, Sign-list A 2) schon erkennen läßt, sind seine Hauptaufgaben die Nahrungsaufnahme (Wb II, 389, 4) und die Sprach-<sup>4</sup> und Gefühlsäußerung (Wb II, 389, 5–7). – Als Eintrittsöffnung ist der M. darüber hinaus belegt: Krankheit und Tod (Med. Wb, 511); heilender Dampf (Eb. Nr. 325); in der Götterwelt (Mythologie, Märchen) kann der M. als Vulva dienen (vgl. Anm. 2): Der Urgott \*Atum schluckt den eigenen Samen; die Göttin \*Nut „empfängt“ durch den M. die untergehende Sonne sowie die Gestirne für Verjüngung und \*Wiedergeburt; die Befruchtung erfolgt durch Verschlucken einer Abspaltung des Mannes (pD'Orbiney 18, 4–5; vgl. LÄ II, 10 Anm. 33). – Als Austrittsöffnung: \*Speichel<sup>5</sup>; Erbrechen<sup>6</sup>, Blut<sup>6</sup>, Geruch<sup>6</sup>. In positivem Sinne vornehmlich vom \*Atem, dessen Austritt als Lebensäußerung gewertet wird<sup>7</sup>, aus dem M. von Göttern bzw. des Königs kommend als lebensspendend (Wb II, 389, 15). Schöpferische Kraft strömt aus dem M., wenn Atum<sup>8</sup> Schu und Tefnut aushustet bzw. ausspeit oder \*Ptah die „Schöpfung durch das Wort“ vornimmt (\*Lippe, \*Zunge). Hierher gehört auch der im \*Anruf an die Lebenden erwähnte „Hauch des M.“ (LÄ I, 296).

C. Den vielseitigen lebenserhaltenden Aufgaben des M. entsprechen die Maßnahmen zur Aufrechterhaltung seiner Funktionstüchtigkeit: Mundpflege<sup>9</sup> und medizinische Behandlung<sup>10</sup>; schließlich im Totenkult das Ritual der \*Mundöffnung.

<sup>1</sup> Das Pyr. 497 c auftretende unsichere *wt* (Wb I, 377, 19 Zunge? Mund?) ist singular. – <sup>2</sup> Auch in Anspielung auf die weiblichen Genitalien (Störk, in: LÄ II, 7 s.v. \*Erotik, Anm. 33). – <sup>3</sup> Grundriß der Medizin I, 39. – <sup>4</sup> Als Alterserscheinung: „Der Mund schweigt und kann nicht reden“ (Prahhotep 13; \*Reden-Schweigen). – <sup>5</sup> Pyr. 850; Eb. Nr. 499. – <sup>6</sup> Med. Wb, 511–512. – <sup>7</sup> Grundriß der Medizin I, 40; LÄ I, 518. – <sup>8</sup> Nach Dendara II, 57 gehen die Götter aus dem M., die Menschen aus den Augen des Atum hervor (LÄ I, 550 Anm. 13). – <sup>9</sup> Grundriß der Medizin III, 7: „Waschung des Mundes“ ist geradezu ein Ausdruck für „Frühmahlzeit“ geworden. – <sup>10</sup> Grundriß der Medizin IV, 1, 65. W. W.

**Mundöffnung(sritual).** Der Belebung und Beseelung verschiedener Dinge und Gegenstände des kultischen und jenseitigen Bereichs diente das M.

(\*Mund). Ursprünglich bezog sich dieses Ritual auf Statuen (\*Belebung von Werken, \*Bild („Lebendigkeit eines Bildes“), \*Handwerker, \*Statuenherstellung)<sup>1</sup>; später<sup>2</sup> wurde es auch an \*Mumien (\*Balsamierung, \*Balsamierungshalle, \*Balsamierungsritual, \*Bestattung, \*Bestattungsritual), \*Uschebtis, Skarabäen (\*Skarabäus), heiligen Tieren (\*Apis) und Tempeln (\*Anthropomorphismus, \*Gründungszeremonien, \*Kult, \*Kultgeräte, \*Kultspiele, \*Tempelweihe) vollzogen.

Spuren dieses Rituals zeigen sich bereits in Quellen des AR, im Opferritual (\*Opferliste) und im Bestattungsritual. Von der 18. Dyn. an (Grab des Rechmire) bis in die römische Kaiserzeit (Papyrus im Louvre aus dem 2. Jh. n. Chr.) ist uns dieses 75 Szenen umfassende Ritual in Texten und Darstellungen in Gräbern, Tempeln und auf Papyrus überliefert.

Neben der eigentlichen M. beinhaltet das Ritual weitere Handlungen wie \*Räucherung, \*Reinigung, \*Libation, Schlachtung, Bekleidung u. a.

Das M. wird im Goldhaus vollzogen; darüber hinaus sind drei weitere Schauplätze dieses Rituals überliefert<sup>3</sup>.

Unter den dieses Ritual vollziehenden Priestern spielen der \*Sem-Priester und der \*Cheriheb die Hauptrolle<sup>4</sup>.

Neben mehreren, meist dächselartigen Geräten (\*Dächsel, \*Eisen, \*Finger)<sup>5</sup> wird ein als Fischschwanzmesser (*psš-kf*) bezeichnetes Gerät benutzt.

<sup>1</sup> Otto, Mundöffnungsritual II, 2 ff.; Helck, in: MDAIK 22, 1967, 27–41. – <sup>2</sup> Otto, op. cit., 8 ff. – <sup>3</sup> Op. cit., 26. – <sup>4</sup> Op. cit., 10 ff. – <sup>5</sup> Op. cit., 16 ff.

Lit.: Otto, Mundöffnungsritual; Ernesto Schiaparelli, *Il libro dei funerali*, Turin 1881–90 (veraltet, für bestimmte Fragestellungen aber noch brauchbar); Ernest A. T. W. Budge, *The book of opening the mouth*, London 1909; Baly, in: JEA 16, 1930, 173 ff. R. Gr.

#### Mundschenk s. Truchseß

Mursilis II, the younger son of Suppiluliumas, ruled Hatti from c. 1339 B. C. – 1300 B. C. During his first years of reign he was faced by major revolts in Syria and in Anatolia<sup>1</sup>. By year seven, M. had managed to curb the troubles in the west<sup>2</sup> but was faced by a revolt in Syria led by the \*Nuhasse lands<sup>3</sup>. He sent his viceroy Šarri-kušuh to quell the disturbance, a situation that was made even more dangerous by the arrival of Egyptian troops, probably led by \*Haremheb. The Egyptians were defeated, although by whom the Annals of Mursilis do not tell. Kadesh (\*Qadesch) remained loyal to the Hittites. Two years later, the Syrian provinces again rebelled, this time with possible help from Assyria<sup>4</sup>. Kadesh and the

Nuhasse lands were crushed by M. and a tighter control over Syria was effected. Later in his life, in his seventeenth year, M. had to deal with a plague, ultimately deriving from Egypt, that ravaged his land<sup>5</sup>. It was at this time that he began researching into his father's deeds, an attitude best known from his Plague Prayers, and his reflections on his father's warfare with Egypt.

<sup>1</sup> Kenneth A. Kitchen, *Suppiluliuma and the Amarna Pharaohs*, Liverpool 1962, 36–37. 49–50; Goetze, in: CAH II<sup>2</sup>, Chapter XXIa (fasc. 37), 28–35; O. R. Gurney, *The Hittites*, Baltimore 1961, 32–36. – <sup>2</sup> Albrecht Götz, *Die Annalen des Muršiliš*, Leipzig 1923, 14–81. – <sup>3</sup> Götz, op. cit., 80–101, especially pp. 80–87; Klengel, in: MIO 10, 1964, 81–83; id., in: ZA 56, 1964, 213–217; Cavaignac, in: RHA 8, 1932, 254–258; Stefanini, in: Athenaeum 40, 1962, 11–19. Note Robert Hari, *Horemheb et la reine Moutnedjemet*, Genf 1965, 140. 256–262. 334–337. – <sup>4</sup> Götz, *Annalen des Muršiliš*, 104–131; Johannes Friedrich, *Staatsverträge des Hattireiches I*, Leipzig 1926, 6–9; Ernst Weidner, *Politische Dokumente aus Kleinasien*, Leipzig 1923, 4–48. 76–79. 80–89; Goetze, in: ANET<sup>3</sup>, 203–206. – <sup>5</sup> Houwink Ten Cate, in: *Anatolia* 1, 1967, 45–61 and in: JNES 25, 1966, 162–191; Otten et al., in: MIO 3, 1955, 153–179; Güterbock, in: RHA 66, 1960, 57–63; Houwink Ten Cate, in: *Numen* 16, 1969, 96–98; Götz, in: KIF 1, 1927–1930, 208–213. A. Sp.

**Musaceae** (Bananengewächs). Möglicherweise gehörten zwei Vertreter dieser Familie zur altäg. Flora:

1. *Ensete edule* (Gmel.) Horan (= *Musa ensete* Gmel.), ursprünglich in Asien beheimatet, aber schon in geologischer Zeit nach Afrika verbreitet, wird heute vor allem in Äthiopien in Höhen von 1500–3000 m kultiviert<sup>1</sup>. Die Frucht dieses bis 13 m hohen Krautes ist nicht eßbar, sondern nur das Innere des jungen Scheinstammes in gekochtem Zustand. Täckholm<sup>2</sup> glaubt in Pflanzendarstellungen auf vorgeschichtlichen Töpfen die *Ensete* zu erkennen, sieht in ihr das Vorbild der *swt*-Hieroglyphe und schließt deshalb auf eine Kultur der *Ensete* im vor- und frühgeschichtlichen Äg. Schweinfurth<sup>3</sup> deutet dagegen die Topfdarstellungen als Aloe-Art, und Keimer<sup>4</sup> glaubt nicht an das Vorhandensein dieser Pflanze im Alten Äg. Zur heutigen Flora Äg.s gehört *Ensete* nicht.

2. *Musa x paradisiaca* L.<sup>5,6</sup> (Eßbanane) wurde wahrscheinlich im 5. Jh. n. Chr. von Südostasien kommend in Afrika eingebürgert<sup>7</sup>. Der früheste Beleg dieser *Musacea* in Äg. ist ein Blatt aus Antinoe aus dem 5. Jh. n. Chr.<sup>8</sup>. Aus einem Speisebrei der 18. Dyn.<sup>9</sup> identifizierte Bernsen<sup>10</sup> Zellen, die den Fruchtzellen einer „Wildbanane“<sup>11</sup> ähneln. Nach dem heutigen Stand der Kulturpflanzenforschung ist es unwahrscheinlich, daß die Eßbanane schon so früh in Äg. kultiviert wurde,

auch ein Import dieser Früchte scheint fragwürdig zu sein. Ob es sich um Zellreste eines aus *Ensete edule* hergestellten Nahrungsmittels handeln könnte, wurde leider nicht untersucht.

<sup>1</sup> J. W. Purseglove, *Tropical Crops, Monocotyledons*, London 1976, 344. – <sup>2</sup> Täckholm, in: ASAE 51, 1951, 299–312. – <sup>3</sup> Schweinfurth, in: Zs. für Ethnologie, Berlin 1897, Bd. 29, 392. – <sup>4</sup> Keimer, in: CdE 28, Nr. 55, 1953, 107–108. – <sup>5</sup> Die alte systematische Aufteilung in die Arten *M. sapientum* L. (Obstbanane) und *M. paradisiaca* L. (Kochbanane) ist nach der neuesten Forschung nicht mehr haltbar, sondern es handelt sich bei beiden Formen um Hybride der in Südostasien beheimateten Wildbananen *M. acuminata* Colla und *M. balbisiana* Colla. – <sup>6</sup> Sigmund Rehm und Gustav Espig, *Die Kulturpflanzen der Tropen und Subtropen*, Stuttgart 1979, 177. – <sup>7</sup> Purseglove, op. cit., 349. – <sup>8</sup> Vivi Täckholm und Mohamed Drar, *Flora of Egypt III*, Bulletin of the Faculty of Science Vol. 30, Cairo University, Kairo 1954, 564. – <sup>9</sup> Annelies und Artur Brack, *Das Grab des Tjanuni*, Theben Nr. 74, Mainz 1977, 64. – <sup>10</sup> Bernsen, in: *Archiv for pharmaci og kemi*, Kopenhagen 1976, 66. – <sup>11</sup> Der Ausdruck „Wildbanane“ ist unklar, vermutlich ist eine der Stammpflanzen der Obstbanane *M. balbisiana* Colla oder *M. acuminata* Colla gemeint, die allerdings nicht in Afrika beheimatet sind. R. Ge.

**Musawwarat es-Sufra** (Karte 7), ausgedehnter Ruinenplatz mit Bauten vor allem aus meroitischer Zeit, in der Butana („Insel Meroe“) ca. 180 km nordöstlich von Khartoum und etwa 30 km östlich des Nils gelegen (16° 25'–33° 22'). Die ersten Nachrichten über diese Altertümer stammen von den Franzosen Frédéric Caillaud<sup>1</sup> und Linant de Bellefonds<sup>2</sup>, die 1822 mit dem turko-ägyptischen Heer Mehemed Alis an diesen Ort kamen; ihnen folgte im Jahre 1833 der Brite George Hoskins<sup>3</sup>. Diese frühen Reisenden haben schon recht ausführliche Beschreibungen, Zeichnungen und Pläne der Ruinen von Musawwarat veröffentlicht. Bis in die jüngste Zeit blieben jedoch die von der Preussischen Expedition 1844 unter R. Lepsius publizierten Pläne und Zeichnungen die wichtigste Quelle<sup>4</sup>. Von 1960–68 wurden vom Institut für Ägyptologie der Humboldt-Universität zu Berlin Ausgrabungen in M. durchgeführt, bei denen 14 verschiedene Bauten freigelegt wurden, deren Baugeschichte, chronologische Einordnung und Zweckbestimmung geklärt werden konnten<sup>5</sup>.

Der bedeutendste Komplex ist die „Große Anlage“ mit drei z. T. auf künstlichen Terrassen erbauten Tempeln sowie Gängen, Rampen, kleinen Räumen und großen Höfen, der eine Fläche von mehr als 64 000 m<sup>2</sup> einnimmt. Die gesamte Anlage ist in Baukonzeption, Grundriß und Bauweise einmalig und hat keine Parallele im gesamten Niltal. Die aus Sandsteinblöcken erbauten Mau-

ern waren einst bestückt und wahrscheinlich auch (monochrom?) bemalt; sie sind ohne Relief schmuck. Nur einige Säulen vor dem Zentraltempel und bei der Westkapelle sind mit Reliefs versehen, und nur die Säulen der Westkapelle haben (schlecht erhaltene) Kartuschen, die wahrschein-

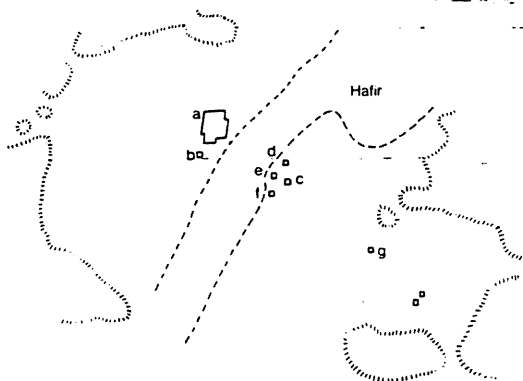

- |                 |                  |
|-----------------|------------------|
| a Große Anlage  | e Nordtempel     |
| b Kleine Anlage | f Kleiner Tempel |
| c Löwentempel   | g Südtempel      |
| d Kiosk         |                  |

(Nach Wissensch. Ztschr. Humboldt-Univ. 11, 1962, 442 Abb. 1)

lich den Namen des \*Arnekhamani (235–218 v. Chr.) enthalten. Viele der Architektur- und Schmuckelemente der Großen Anlage sind sonst im ägyptischen Niltal unbekannt, wie die Kombination von Statue und Säule (die nur noch für \*Meroe belegt ist), tiergestaltige Säulenbasen, über Eingängen angebrachte Sandsteinplatten mit drei plastisch aus der Oberfläche herausragenden Tier- oder Menschenköpfen, die Götter \*Amun, \*Schu, \*Tefnut, \*Sebiumeker, \*Arensnuphis und \*Isis darstellend, eine den Mauerabschluß bildende Elefantensstatue als Torwächter, u.a.m. Auf den Wänden finden sich viele sekundäre (meist meroitische) Inschriften und hunderte von Ritzzeichnungen, die in Stil und Inhalt an Felsbilder erinnern<sup>6</sup>. Für die Baugeschichte der Großen Anlage konnten 8 Bauperioden festgestellt werden, die eine Bautätigkeit und Benutzung vom 6. Jh. v. Chr. bis um 400 n. Chr. erkennen lassen. Von großer historischer sowie kultur- und kunstgeschichtlicher Bedeutung ist der von \*Arnekhamani für den einheimischen Löwengott \*Apedemak erbaute Tempel (früher „Südosttempel“ genannt). Die Reliefs dieses Tempels sind kunstgeschichtlich bedeutsam. Seine in frühptolemäischem Ägyptisch abgefaßten Inschriften haben Beziehungen zu den Tempelinschriften von Philä<sup>7</sup>. Die Reliefblöcke dieser Tempelruine wurden fast vollzählig und in meist gutem Erhaltungszustand ausgegraben, so daß der Wiederaufbau

des Tempels (1969–70) an seiner ursprünglichen Stelle möglich war<sup>8</sup>.

Die einzigen nichtsakralen Bauten aus meroitischer Zeit in M. sind die „Kleine Anlage“ (sog. Gouverneurspalast), ein Wohnhaus und der große Wasserspeicher (\*Hafr), der etwa 170000 m<sup>3</sup> Fassungsvermögen hatte. Meroitische Gräber fehlen vollständig.

M. war nach Ansicht der Ausgräber eine bereits in napatanscher Zeit bestehende, in der meroitischen Periode ihre Blütezeit erlebende Wallfahrtsstätte. Vermutlich dienten die Höfe der Großen Anlage zur Beherbergung der Pilger, von denen auch die vielen Besucherinschriften stammen. Wegen der zahlreichen Elefantendarstellungen in M. wurde dieser Baukomplex auch als Zählungsanlage für Elefanten angesehen<sup>9</sup>, doch ist dies unwahrscheinlich<sup>10</sup>.

Aus nachmeroitischer Zeit stammen die der Noba-Kultur zuzuordnenden Gräber des Nordfriedhofs<sup>11</sup>. In christlicher Zeit wurde ein spätmeroitischer Tempel in eine Kirche umgewandelt<sup>12</sup>; ferner gehören einige Gräber des Südfriedhofes in diese Epoche sowie einige altnubische Graffiti in der Großen Anlage.

<sup>1</sup> Frédéric Caillaud, *Voyage à Méroé et au Fleuve Blanc* ..., Text 1–4, Atlas I–III, Paris 1823–27. – <sup>2</sup> Louis M. A. Linant de Bellefonds, *Journal d'un voyage à Méroé dans les années 1821 et 1822*. Ed. by Margaret Shinnie, Chartum 1958. – <sup>3</sup> George A. Hoskins, *Travels in Ethiopia*, London 1835. – <sup>4</sup> Richard Lepsius, *Denkmäler aus Aegypten und Aethiopien*, Vol. I, V und VI, Berlin 1849–1859. – <sup>5</sup> Vorberichte in *Kush* 10, 1962; 11, 1963; 15, 1967–68; 16, 1980 (im Druck); *Wissenschaftl. Zeitschrift der Humboldt-Universität zu Berlin, Gesell. – sprachwiss. Reihe*, Jg. 11, 1962; 12, 1963; 17, 1968; 20, 1971; Fritz und Ursula Hintze, in: *Kunst und Geschichte Nubiens in christl. Zeit*. Hrsg. von E. Dinkler, Recklinghausen 1970, 49–65. – <sup>6</sup> Ursula Hintze, in: *Meroitica* 5, Berlin 1979, 135–150. – <sup>7</sup> Fritz Hintze, *Die Inschriften des Löwentempels von Musawwarat es Sufra*, ADAW 1962.1, Berlin 1962; Fritz Hintze et al., *Musawwarat es Sufra* I.2: *Der Löwentempel*, Tafelband, Berlin 1971; I.1: *Der Löwentempel*, Textband (im Druck). – <sup>8</sup> Ursula Hintze, in: *Ethnographisch-archäologische Zeitschrift* 13, 1972, 259–271. – <sup>9</sup> So u. a. Peter L. Shinnie, *Meroe. A Civilization of the Sudan. Ancient Peoples and Places*, Vol. 55, New York–Washington 1967, 94; William Y. Adams, *Nubia. Corridor to Africa*, London 1977, 320–321. – <sup>10</sup> Außerdem hat man die Große Anlage als Priesterseminar, Kadettenanstalt, Sommerpalast der meroitischen Könige oder als Lungenheilstätte angesehen. – <sup>11</sup> Strouhal, in: *Wissenschaftl. Zeitschr. der Humboldt-Univ. zu Berlin, Ges.-sprachw. Reihe*, Jg. 20, 1971, 257–266. – <sup>12</sup> Török, in: *Acta Archaeologica Academiae Scientiarum Hungaricae*, Bd. 26, Budapest 1974, 71–103. F.H.

**Muschelschalen.** Die meisten in Äg. verarbeiteten M. stammen aus dem Roten Meer, weniger aus



dem Mittelmeer, dem Nil oder vom Land<sup>1</sup>. Seit neolithischer Zt wurden kleine M. als \*Amulette, einzeln als \*Anhänger<sup>2</sup> oder zu mehreren aufgereiht als \*Ketten bzw. \*Gürtel getragen<sup>3</sup>. Größere dienten als Farbbehälter, besonders für \*Augenschminke<sup>4</sup>, wurden aber auch zu \*Perlen, \*Armreifen oder \*Angelhaken<sup>5</sup> geschnitten. Als Schmuck wurden sie in vg. Zt überwiegend in Kindergräbern gefunden<sup>6</sup>. Zu Ringen geschnittene M.stückchen wurden als Augeneinlagen bei Figürchen oder Schminkepaletten verwendet<sup>7</sup>. Hälften von Austernm. mit dem eingeritzten Namen \*Sesostris' I., je einmal \*Amenemhets II. und \*Sesostris' III., deutet Winlock als Abzeichen einer militärischen Klasse oder Organisation, die von Sesostris I. geschaffen worden sei<sup>8</sup>. Im MR waren als Damenschmuck Nachahmungen aus \*Silber<sup>9</sup>, \*Gold oder \*Elektron beliebt. Kleinere wurden ganz zu Ketten gereiht<sup>10</sup>, größere in Hälften als Anhänger einzeln getragen; teils hatten sie den Königsnamen eingetrieben oder in \*Einlegearbeit, \*Filigran oder \*Granulation aufgesetzt<sup>11</sup>. Auch Blumendekor<sup>12</sup> oder Götteremblem, wie das Hathorsistrum<sup>13</sup>, kamen vor. In \*Byblos wurden diese Anhänger nachgeahmt<sup>14</sup>. In der 18. Dyn. nahm Schmuck aus M. (mit Ausnahme als Material für geschnittene Perlen)<sup>15</sup> oder in M.form ab<sup>16</sup>, erscheint jedoch wieder häufiger in der 19. Dyn.<sup>17</sup> und hält sich bis zur 22. Dyn.<sup>18</sup>. Als Behälter für \*Tusche waren M. gebräuchlich<sup>19</sup>. Die Muscheln selbst wurden gegessen<sup>20</sup>. S. a. \*Schnecke, \*Perlmutter.

<sup>1</sup> Darteville-Puissant, in: CdE 12, Nr. 23, 1937, 50 ff. – <sup>2</sup> Naqada and Ballas, 23. 32. 47. – <sup>3</sup> Ebd., 10. – <sup>4</sup> Ebd., 6. 15. 16; Guy Brunton, Mostagedda, London 1937, 57. 109. – <sup>5</sup> Brunton, op. cit., 56. – <sup>6</sup> Ebd., 29 (in der Tasa-kultur am Hals, Handgelenk oder an der Taille). 53 Nr. 65 (in der Badari-Zt kamen Fußkettchen dazu; Muscheln konnten mit anderen Perlen alternieren). 107. 109 (4.–10. Dyn.). 126 (Pan-graves). – <sup>7</sup> Lucas, Materials<sup>4</sup>, 99; Naqada and Ballas, 10; W. M. Flinders Petrie, Prehistoric Egypt, BSAE 31, 1920, 6 u. Tf. 2. – <sup>8</sup> Winlock, in: Fs Griffith, 38 f.; das Stück mit Namen Sesostris' III. erwähnt Hayes, Scepter I, 195. – <sup>9</sup> Naqada and Ballas, 67. – <sup>10</sup> CG 52978. 53147–48. 53171. 52752; Hayes, Scepter I, 230 f. – <sup>11</sup> CG 53143. 53255. 53168; Hayes, Scepter I, 191 (= 232 f. Fig. 149). 208. 233. – <sup>12</sup> CG 53070. – <sup>13</sup> München AS 5301 (Hans Wolfgang Müller, Die Äg. Slg. des Bayerischen Staates, München 1966, 34). – <sup>14</sup> Mit dem Namen Jp-šemu-abi aus der Zt Amenemhets I.: Pierre Montet, Byblos et l'Égypte, Paris 1928, 165 Nr. 618 u. Tf. 97 (= Erika Feucht-Putz, Pectorale nichtköniglicher Personen, AA 22, 1971, Nr. 237, 37.134 u. Tf. 39). 162 ff. Nr. 617 u. Tf. 93/94 (= Feucht-Putz, op. cit., Nr. 236, 36.134 u. Tf. 39). – <sup>15</sup> Hayes, Scepter II, 179 f. – <sup>16</sup> Ebd., 133. – <sup>17</sup> Ebd., 395. 398. – <sup>18</sup> Lucas, op. cit., 44. – <sup>19</sup> Hayes, Scepter I, 296; II, 29. 86. 220. 409. Alabasternachahmungen in Grün-

dungsbeigaben der 18. Dyn.: Hayes, Scepter II, 85 Fig. 47; 103. 119. – <sup>20</sup> Hayes, Scepter I, 338; II, 22.

Lit.: Lucas, Materials<sup>4</sup>, 39 f. 44. 80

E. F.

Musik. Die Musik ist im alten Äg. von außerordentlicher Vielseitigkeit gewesen. In krassem Widerspruch zu dieser Feststellung mag stehen, daß keine Melodien, keine Rhythmen, keine Sing- und Tanzweisen schriftlich fixiert wurden, die Erschließung musikalischer Formen hypothetisch bleiben muß. Diese Eigenarten ordnen die altäg. Musik der bis heute existierenden orientalischen Musik ihrer engeren und weiteren Umgebung zu. Doch als weitaus mehr denn eine Kunst, deren Material aus Klängen besteht, empfunden, haben von allen alten Kulturen die Äg. am ehesten verstanden, der Musik andere Dimensionen als die der „erfüllten Zeit“, der raschen Vergänglichkeit, der sie mit dem Verklingen des letzten Tones anheimfällt, abzugewinnen. Da es weder eine eindeutige Bezeichnung für das Wort „Musik“ gab noch eine Begriffsdefinition dessen, was Musik sei, fehlen musikästhetische und philosophisch-theoretische Erörterungen über die äg. Musik. Nur einige wenige andeutungshafte Ausführungen von Autoren, die in der SpätZt, in tole-mäischer und hellenistisch-röm. Zt Äg. besuchten, meist griechischer Provenienz, sind der Musik in Äg. gewidmet (z. B. von \*Herodot, Plato, Demetrios von Phaleron u. a.). Symbolhafte Darstellungen „der Musik“, wie sie im europäischen Mittelalter häufig vorkommen, sind daher für keine Zeit des alten Äg. bekannt geworden. Die Musikanschauung läßt sich, wie auch das Klangempfinden, aus den zahlreichen Darstellungen, Inschriften und Papyri erschließen (\*Gesang, \*Musikleben, \*Musizierpraxis). – Musik ist in Äg. in erster Linie Darstellung des soeben Erklindenden, damit eigentlich eine Disziplin der darstellenden Kunst bzw. des bildnerischen Handwerks. Bestechend ist die Genauigkeit, mit der Einzelheiten wiedergegeben werden. Man erkennt Saitenzahlen und Grifftechniken auf Saiteninstrumenten (\*Chordophone), z. T. auch ihre Stimmvorrichtungen, Schlagarten der \*Idiophone und Handhaltungen beim Trommeln (\*Schlaginstrumente, \*Trommel), häufig die Anzahl der Grifflöcher und die Technik des Greifens (\*Klarinette, \*Oboe), man kann den singenden vom nichtsingenden Musikanten unterscheiden (\*Gesang, \*Musiker); Musiker, die Sängern und Instrumentalisten Zeichen gaben für bestimmte Tonhöhen oder den Melodieverlauf (\*Cheironomie), sind so genau wiedergegeben, daß ihre Gesten identifiziert und unterschieden werden konnten. Wie bei rezenten orientalischen Kulturen muß der

\*Gesang den Äg. am wichtigsten gewesen sein. Denn für die Tätigkeit des Singens gibt es relativ viele Bezeichnungen, die den Zusammenhang, in dem gesungen wurde, die Funktion des Gesangs, berücksichtigen (\*Gesang). Auch für „Musizieren“ sind allgemeine Ausdrücke nachgewiesen, so *ihj*, *irj ihj*, in der SptZt vielleicht auch *hn*. – „Eine besondere Betrachtung verdient das Wort *hs*, im allgemeinen mit ‚singen‘ oder ‚musizieren‘ übersetzt. In Wirklichkeit deckt diese Bezeichnung die Tätigkeit des Cheironomen, der gleichzeitig Sänger sein kann (AR), d. h. jenes Musikers, der für die Instrumentalmusiker Zeichen gibt bzw. zu ihrem Spiel singt.“<sup>1</sup> Auch für das Spiel bestimmter Instrumente sind Fachtermini nachgewiesen – die „Harfe schlagen“ heißt z. B. *sqr bnt* (vgl. die verschiedenen Beiträge über die Musikinstrumente).

<sup>1</sup> Hans Hickmann, in: Helck-Otto, Kleines Wb, 234.

Lit.: Hans Hickmann, Musikalische Fachausdrücke, in: Helck-Otto, Kleines Wb, 234 ff.; ders., Terminologie musicale de l'Égypte ancienne, BIE 36, 583–618; ders., Musikgeschichte in Bildern II, 1: Ägypten, Leipzig 1961; ders., in HdO, Erg.-Bd. 4: Orientalische Musik, Leiden 1970; Heinrich Hüsch, „Musik“, in: Die Musik in Geschichte und Gegenwart (MGG) Bd. 9, Sp. 959 ff., Kassel/Basel 1961. E. Hi.

**Musiker.** Obgleich eine Reihe von Musikernamen von der IV. Dyn. an bis in nachchristl. Zt. die Wichtigkeit des Standes belegt, ist ein allgemeiner, alle Epochen einbeziehender Rückschluß auf den sozialen Status des Musikers im alten Äg. nicht möglich. Erkennbar ist, daß sich seine Stellung mit den Zeiten änderte, daß bestimmte Musikergruppen in der Achtung der Herrscher stiegen oder sanken – abhängig von ihrer Funktion (\*Musikleben), vom Instrument, das sie spielten, vom Lebensbereich, in dem sie auftraten. Der Ausbildungsstand scheint für die Einschätzung eines M. nicht in jedem Fall eine Rolle gespielt zu haben, es sei denn, seine „Laufbahn“ lasse sich im Dienst des Hofes oder Tempels von Stufe zu Stufe regelrecht verfolgen (\*Musikleben). – Der erste bekannte Musiker Chufu-anch (*Hw.f-wj-nh*<sup>1</sup>, V. Dyn., unter Userkaf), Sänger, Vorsteher der Sänger und Flötist am kgl. Hofe, muß eine große Bedeutung gehabt haben. Der Herrscher gestattete ihm die Anlage eines kunstvoll ausgeschmückten Grabes in der Nähe der Pyramiden von Gisa mit einer prachtvollen Scheintür (Museum Boston). Daß auch Musikszene in diesem Grabe sich befinden, gehört zu den wenigen Ausnahmen: Musik, so häufig in den Gräbern bedeutender Persönlichkeiten dargestellt und damit für die Ewigkeit zu ihrem Lob und Vergnügen erklingend, findet sich in Musikergräbern höchst selten.

– Im AR sind besonders die Namen von Sängern, Flötisten, Aufsehern der Tempelmusik bewahrt worden: Nikaure (*Nj-k3w-R*)<sup>2</sup>, Snefrunofor I–III und die Familienangehörigen Chenu (*Hnw*) und Seschemnofor (*S3m-nfr*)<sup>3</sup>; die Flötisten Senanchwer (*Sn-nh-wr*)<sup>4</sup>, Ipi (*Jpj*)<sup>5</sup> Meschetj (*M3t*)<sup>6</sup> etc.; die Hofsänger und -musiker Hetepchenemet (*Htp-Hnmt*)<sup>7</sup>, Nimaatre (*Nj-m3t-R*) mit Sohn Neferaperef (*Nfr-pr.f*) und der „Stiftungsschwester“, der kgl. Tänzerin Neferresies (*Nfr-rsj.s*)<sup>8</sup>; die Cheironomen Sen (*Sn*)<sup>9</sup> und Neferti (*Nfr.tj*)<sup>10</sup>. Daß vorwiegend Sänger und Flötisten genannt werden, ist ein Indiz für die große Bedeutung des Gesangs und auch des Flötenspiels, das wohl deswegen so geachtet war, weil es der menschlichen Stimme ähnlich und durch den menschlichen Atem angeregt wird. Zuweilen werden auch Harfenspieler(innen) genannt. Diese M. haben auch in der Verwaltung bestimmte Aufgaben gehabt, man muß also viel Vertrauen zu ihnen gehabt haben, und das hat sich auf ihre soziale Stellung ohne Zweifel ausgewirkt. Aus dem AR stammen aber auch Szenen, die Musizieren im häuslichen Kreise darzustellen scheinen (z. B. im Grab des Mereruka, Saqqara)<sup>11</sup>. – Tempel- und Hofsänger und -sängerinnen genießen auch im MR hohes Ansehen. Doch legte man im AR Wert darauf, vor allem ihre Namen zu verewigen, so scheint jetzt die weltliche, auch höfische Unterhaltungsmusik mit der Nennung von Musikanten aus diesem Bereich an Bedeutung zu gewinnen. Außer Anchchu (*n-h-hw*), Sänger und Harfner in einer Person<sup>12</sup>, dem wohl ersten bekannten Musiker des MR (XI. Dyn.), erscheinen auch die Namen seiner singenden und handklatschenden Begleiterinnen Asa (*Jsj*), Senebt (*Snbt*) und Tuat (*Twt*). In einer Grabkammer der XII. Dyn. werden die ersten Kastagnettenspieler Uch-nacht (*W-h-nht*) und Eje dargestellt<sup>13</sup>. Im Rahmen höfischer Feste treten regelmäßig Musiker auf, wie die Sänger und Harfenspieler Iqer (*Jqr*)<sup>14</sup> und Tjeniaa (*Tnj-3*)<sup>15</sup>, der Harfensänger Neferhotep<sup>16</sup> (alle XII. Dyn.). Aus der Zeit des Sesostri II. stammt eine kgl. Ausgabenliste, gelegentlich bestimmter Feste angelegt, die auch die Namen einiger M. enthält (Kalender von Illahun)<sup>17</sup>. – Bedingt durch die politischen Verhältnisse, u. a. die weiteste Ausbreitung der äg. Herrschaft, die zahlreichen kriegerischen Auseinandersetzungen mit anderen Völkern, kommen immer mehr fremde Musikanten ins Land, werden aber nur in Einzelfällen namentlich bekannt. Auch weiterhin zeugt die überaus häufige Nennung der Tempelmusiker und -musikerinnen von der Spitzenstellung der Kultmusik. Sängerinnen des Amun, die Sängerin der Hathor Satka (*Z3t-k3*)<sup>18</sup> unter Amenophis IV., die Sängerin des Amun und Sistrumspielerin der Mut Irmutpanefer (*Jr-Mwt-*

*p3-nfr*<sup>19</sup> (18. Dyn.) und Renenu (*Rnnw*), Sängerin im Tempel des Seth<sup>20</sup> unter Ramses II., seien als wenige Beispiele der vielen bekannten Tempelmusiker genannt. Aber auch Spieler der neu ins Land gekommenen Instrumente oder solcher Klangwerkzeuge, die in früheren Zeiten eine weniger große Bedeutung hatten, werden genannt: Lautenspieler Pedichons (*P3-dj-Hnsw*)<sup>21</sup>, früher auch Lautenspieler Harmosis (*Hr-msw*)<sup>22</sup>, in dessen Grab eine weitgehend unbeschädigte Laute gefunden wurde (Zt der Hatschepsut), Amenemhet (*Jmn-m-h3t*) unter Thutmosis III.<sup>23</sup>, Trompeter Hesi (*Hzi*) (19. Dyn.)<sup>24</sup>, Perpetjau (*Pr-p3-t3w*) und Amonchau (*Jmn-h3w*)<sup>25</sup> (20. Dyn.). Hier werden offenbar Bereiche der nicht-kultisch gebundenen Musik angesprochen, die die Gräber zieren (\*Musikleben). Besonders reichhaltig mit Musikszenen und Musikernamen ausgestattet ist das Grab des Schreibers Amenemhet unter Thutmosis III. (TT 82). In der SpZt und im ptol. Äg. finden sich auch noch Namen von Musikern, doch scheinen sie nicht mehr die Bedeutung früherer Zeiten gehabt zu haben. Während der hellenistisch-röm. Zt erlebt Äg. nochmals einen entscheidenden Umbruch im Musikleben: Traditionen geben Restaurationsbewegungen Raum. Die Namen des Harfenspielers Horudja (*Hr-wd3*)<sup>26</sup> und des Beckenspielers Anch-hep (*3nb-Hp*) sind die letzten bekannten Musiker rein äg. Namens und wohl auch rein äg. Herkunft. Beide haben unter Kaiser Augustus gelebt.

<sup>1</sup> PM III<sup>2</sup>, 129; Reisner, Giza I, 215 f. – <sup>2</sup> *Nj-k3w-R*, Mariette, Mastabas, D 50. – <sup>3</sup> PM III<sup>2</sup>, 145; Junker, Giza VII, 32 ff. (*Snfrw-nfr*). – <sup>4</sup> G 2475: PM III<sup>2</sup>, 95. – <sup>5</sup> Kat. Staatliche Sammlung äg. Kunst München 1976, 52 f. (Nr. ÄS 1600). – <sup>6</sup> Meir IV, Tf. 9. – <sup>7</sup> PM III<sup>2</sup>, 105; Junker, Giza IX, 237–238. – <sup>8</sup> PM III<sup>2</sup>, 282; Hassan, Giza II, 202 ff. – <sup>9</sup> Junker, Giza IV, Abb. 9. – <sup>10</sup> Emma Brunner-Traut, Die altäg. Grabkammer Seschemnofers III., Mainz 1977, Beilage 4 (Name eher so als *Nfr-rnpt* zu lesen, wie in Publ.). – <sup>11</sup> Wresz., Atlas III, 5 = Duell, Mereruka I, Tf. 94–95. – <sup>12</sup> Valdemar Schmidt, Collection de stèles ég. ... Frédéric Münter ... à Copenhague, Brüssel 1910, 20, Tf. 18. – <sup>13</sup> Meir II, Tf. 15. – <sup>14</sup> Erwähnt bei Hickmann, Métier (s. Lit.), 265. – <sup>15</sup> Ceme-teries of Abydos, Tf. 23. – <sup>16</sup> Hickmann, Le métier de musicien (s. Lit.), 265 Abb. 5. – <sup>17</sup> pKahun and Gurob, Tf. 24. – <sup>18</sup> Maystre, in: ASAE 48, 1948, 450. – <sup>19</sup> Labib Habachi, in: ASAE 47, 1947, 261 ff. – <sup>20</sup> François Mariette, Catalogue général des monuments d'Abydos, Paris 1880, Nr. 1148. – <sup>21</sup> Statue im Fitzwilliam-Museum, Cambridge, vgl. Hickmann, op. cit., 277 Abb. 13–14. – <sup>22</sup> N. E. Smith, in: BMMA 5, 1944, 159 ff. – <sup>23</sup> TT 82; Wresz., Atlas I, 268; Hans Hickmann, 45 siècles de musique dans l'Égypte ancienne à travers la sculpture, le peinture, l'instrument, Paris 1956, Tf. 45 A. – <sup>24</sup> Mus. Hildesheim; Hickmann, op. cit., Tf. 100 A. – <sup>25</sup> Peet, Tomb Robberies II, Tf. 25. – <sup>26</sup> Mumie im Brit. Mus., vgl. Hickmann, Métier, 289.

Lit.: Hans Hickmann, Le métier de musicien au temps des pharaons. (I) Le chanteur aveugle (II), <sup>2</sup>CHE 1954; ders., Hufu-anch und andere ägyptische Musiker, in: Die Musik in Geschichte und Gegenwart (MGG), Bd. 6, Kassel/Basel 1957, Sp. 852 ff.; ders.: „Musiker. A. Der Musiker der Vorgeschichte, der antiken Welt und der außereuropäischen Völker“, in: Die Musik in Geschichte und Gegenwart (MGG) 9, Sp. 1081 ff., Kassel/Basel 1961; ders., Musiker, in: Helck-Otto, Kleines Wb, 237 f.; ders., Musikgeschichte in Bildern II, 1: Ägypten, Leipzig 1961. E. Hi.

Musikgötter, s. Götter, Musik-

Musikinstrumente. Alle vier von Hornbostel/Sachs<sup>1</sup> in eine Systematik gefaßten Musikinstrumente – \*Idiophone, \*Membranophone, \*Chordophone, \*Aerophone – waren im alten Äg. im Gebrauch. Überblickt man den Bestand an Klangwerkzeugen von der Vorzeit bis ins hellenistisch-röm. Äg. nachchristl. Zt, so ist festzustellen, daß die Idiophone die zahlenmäßig größte Gruppe stellen (\*Becken, \*Gabelbecken, \*Glocken, \*Klappern/Kastagnetten, \*Rasseln, \*Schellen, \*Sistren in verschiedenen Formen). Es folgen die Aerophone, in deren Gruppe die unterschiedlichsten Arten von \*Blasinstrumenten zusammengefaßt sind (\*Cornu, \*Flöte, \*Gefäßflöte, \*Horn, \*Klarinette, \*Oboe, \*Panflöte, \*Querflöte, Sackpfeife, \*Schneckenpfeife, \*Schwirrholz, \*Trompete, \*Tuba), aber auch Untergruppen ein- und desselben Blasinstrumententyps, der nach der Anblasvorrichtung klassifiziert wird (so z. B. Untergruppe der \*Flöten oder der \*Trompeten). Die nächstgrößte Gruppe besteht aus den Chordophonen mit einem für das Altertum außergewöhnlichen Typenreichtum (\*Harfen, \*Lauten, \*Leiern). Die Membranophone, auch nicht eben selten wiedergegeben, lassen die in sich geschlossenste Gruppe erkennen, die lediglich Anwendung der organologischen Grundform – Korpus mit Fellspannung – darstellt (\*Darabukka, \*Tamburin, \*Trommel). – Für keins der M. ist eine organische, kontinuierliche, zu jeder Zeit belegbare Entwicklung nachzuzeichnen, mit Ausnahme vielleicht der \*Harfe. Die Klangwerkzeuge treten meist auch zu unterschiedlichen Zeitpunkten im \*Musikleben Äg. auf, halten sich eine Zeitlang und verschwinden z. T. dann wieder (vgl. auch die einzelnen Sonderbeiträge über die M.). – In Funktion, Form, Ausstattung (Schmuck, Verzierungen), für einige M. auch in Spielweise und -haltung durch den Musikanten, zeigen die Klangwerkzeuge Äg. eine große Variabilität. In Form und Funktion am konstantesten sind die \*Blasinstrumente (mit Ausnahme der Flöte). M. wurden solistisch, als Begleitung zum \*Gesang und zum \*Tanz und in unterschiedlich zusammengesetzten

Ensembles gespielt (\*Orchester- bzw. Ensemble, \*Musizierpraxis). Erhalten und in großen und kleinen Museen bewahrt, dort bisher weder gesichtet noch publiziert, sind vor allem Idiophone wie unzählige Becken, Glocken, Schellen, Sistrren, aber auch Klappern, seltener Kastagnetten, Gabelbecken und Rasseln. Recht selten sind erhaltene Membranophone (z.B. im Louvre und im Ashmolean Museum Oxford, im Museum Kairo); recht gut erhaltene Chordophone sind in den großen Museen häufiger zu sehen, auch Teile von Saiteninstrumenten: Lauten im Museum Kairo, im Ägyptischen Museum Berlin, im Louvre, im British Museum; Leiern im Museum Kairo, im Ägyptischen Museum Berlin, im Louvre; Bogenharfen im Museum Kairo, im Ägyptischen Museum Berlin, im Louvre, im British Museum; \*Winkelharfen im Museum Kairo (Winkelharfenspielerin im Ägyptischen Museum Berlin), im Louvre, verschiedene Aerophone im Museum Kairo, im Ägyptischen Museum Berlin, im Louvre, im British Museum. Da Aerophone oft stark zerstört, die Anblasvorrichtungen fehlen oder nicht zu erkennen sind, wird hier auf eine Spezifizierung der einzelnen Instrumente in den Museen verzichtet. Auch wurden nur die großen europäischen Sammlungen berücksichtigt (Ausnahme: Museum Kairo). – Einige M. sind nach den Museumsexemplaren und nach Musikszenen rekonstruiert worden und lassen Rückschlüsse auf Klang und Klangvorstellungen der Äg. zu, niemals aber auf tatsächlich gespielte Skalen, Einstimmungen oder Melodien. Ausnahme macht die Trompete. – Über Spielweise und -haltung informieren außer Musikszenen als Wandschmuck in Gräbern die unzähligen musizierenden Terrakotten der späteren Epochen, die im Zusammenhang noch nicht veröffentlicht sind.

<sup>1</sup> Hornbostel/Sachs, in: ZE 46, H. 4 u. 5, 1914.

*Lit.:* Monographien und historisch-systematische Darstellungen vgl. die Literaturangaben zu den einzelnen Instrumenten-Artikeln. – Robert D. Anderson, Catalogue of Egyptian Antiquities in the British Museum III: Musical Instruments, London 1976; CG 69201–69852; Ellen Hickmann, Altägyptische Musikinstrumente und musizierende Terrakotten, in: Kunst und Antiquitäten V, Okt./Nov. 1979 (Hannover); Werner Kaiser (ed.), Ägyptisches Museum Berlin, Berlin 1967; Lise Manniche, Ancient Egyptian Musical Instruments, MÄS 34, Berlin 1975; dies., Musical Instruments from the Tomb of Tut-ankhamün (Tut-ankhamün's Tomb Series VI), Oxford 1976; Christiane Ziegler, Les instruments de musique égyptiens au musée du Louvre, Paris 1979. E.Hi.

**Musikleben.** Das M. einer Kultur umfaßt die Gesamtheit der Erscheinungen, die mit Musik im Zusammenhang stehen: in Brauchtum, Sozialge-

füge, Erziehung, Wirtschaft, Tages- und Jahresablauf des alten Äg. spielte die Musik eine bedeutende Rolle in Form der verschiedenen Arten des \*Gesangs (\*Chor, \*Alternierendes Musizieren, \*Harfnerlieder), der Instrumentenhandhabung (Herstellung, Spiel; \*Musikinstrumente, \*Musizierpraxis), des \*Tanzes und \*Theaters mit musikalischer \*Begleitung. In dem Bestreben, das Leben in seiner ganzen Fülle zu erhalten und für seine Fortdauer über den Tod hinaus zu sorgen, gab man dem Toten neben wichtigen Gebrauchsgegenständen zuweilen Musikinstrumente, in späteren Zeiten musizierende Terrakotten mit ins Grab und zierte die Wände der Grabkammern mit Reliefs oder Malereien, die wichtige, ihn charakterisierende Lebensstationen oder Tätigkeiten wiedergeben, unter ihnen häufig Musikszenen. Stellt man sie zusammen, ordnet sie chronologisch, erhält man ein eindrucksvoll vielseitiges, wenn auch nicht für alle Zeiten lückenloses Bild vom Musikleben Äg. – Die Szenen des AR zeugen von einer gewissen Stetigkeit der musikalischen Betätigung, die Darstellungen wirken fast stereotyp. \*Flöte, \*Klarinette und \*Harfe mit Cheironomen und Sängern (\*Cheironomie, \*Gesang) erscheinen am häufigsten in den Abbildungen, die wohl Musik zu festlichen Anlässen im Leben des Verstorbenen, zur kultischen Mahlzeit, zum \*Tanz wiedergeben. Inschriften bezeichnen die Instrumente und die Funktionen der mitwirkenden Sänger bzw. Cheironomen (\*Musizierpraxis) (Beispiele: Gräber des Nikaure<sup>1</sup> und des Nenchefka<sup>2</sup>, Saqqara, V. Dyn.). Rituelles Trompetenspiel (Totenkult) wird vereinzelt am Ende des AR dargestellt (Grab des Kagemni<sup>3</sup>, Saqqara). Auch Hausmusik scheint gepflegt worden zu sein (Grab des Mereruka<sup>4</sup>, Saqqara); ebenso hat es Musik zur Arbeit gegeben (Grab des Kahif<sup>5</sup>, Gisa, Ernteszene mit Flötenspiel; Grab des Neferirtnef<sup>6</sup>, Saqqara, hier mit Tanz und Schlagstabspiel). Kult- und Tempelmusik dürften Hauptanteil des dargestellten Musiklebens in allen Zeiten des phar. Äg. gewesen sein. Mit dem MR, das an Musikszenen weniger reich ist als das AR und das NR, erscheinen zunehmend Musikantinnen, die die neu ins Land gekommenen oder dort weiterentwickelten Instrumente spielen (Schulterharfe, schiefe Leier); sie sind auch als Handklatscherinnen namentlich wiedergegeben (\*Musiker). Eine wesentliche Neuerung ist das Auftreten des „Sängers zur Harfe“ (Anchu, Neferhotep, XI. und XII. Dyn.), der den vom Harfenisten (Harfenistin) begleiteten Gesangssolisten (Solistin) ablöst (\*Harfnerlieder). Musizieren im häuslichen Bereich wird vereinzelt in Holzplastikgruppen wiedergegeben (Harfenspiel, Gesang, Handklatschen), ebenso \*Gesang beim Rudern, also Musik zur Arbeit.

Am reichhaltigsten, aber auch am wenigsten eindeutig in der Zuordnung zu einem bestimmten Lebensbereich, informieren die Musikdarstellungen des NR (unerschöpflich geradezu die Grabkammern der thebanischen Nekropole). Die Fülle der bekannten Musikernamen (\*Musiker) (von Amons- und Hathorsängerinnen, von Tempelmusikern, die vor allem die verschiedenen Formen der Bogenharfe zur Verehrung von Gottheit und Pharaos spielen, von Spielern und Spielerinnen der heiligen Priesterrassel, des Sistrums) belegt auch für diese Zeit den Vorrang der Kult- und Tempelmusik. Durch die Wirren dieser Zeit, durch die größte Ausdehnung Äg., dadurch bedingten Kontakt mit vielen fremden Völkern, erscheinen neue Instrumente, die in eher weltlich anmutenden Szenen häufig von Musikantinnen oder fremden Musikanten gespielt werden (\*Leiern in verschiedenen Formen, \*Lauten, die \*Oboe, die die \*Klarinette ablöst, neue Formen der \*Trommel, die \*Trompete als Instrument der Militärmusik). Die Instrumente erscheinen auch in ganz ungewohnten, neuen Kombinationen im Ensemble (\*Orchester- und Ensemble). Eindrucksvollste Zeugnisse dieses gewandelten Musiklebens finden sich im Grabe des Amenemhät (TT 82), des Paatenemheb<sup>7</sup> (Saqqara, XVIII. Dyn.), in den bekannten, heute im British Museum bewahrten höfischen Szenen musizierender Damen (Nr. 37943), in den Opet-Fest-Darstellungen im Tempel von Luxor etc. Papyri enthalten Lieder an die Götter, an den Pharaos, aber auch offenbar weltliche \*Liebeslieder. – In der SpZt zeichnet sich deutlich der Niedergang des Musiklebens ab, einhergehend mit den politischen Verhältnissen; er setzt sich unter den Ptolemäern fort. Doch sind unter den Herrschern griechischer Provenienz deutliche Anzeichen von Restaurationsbestrebungen zu bemerken, die Vermischung mit griech. Musik scheint nur zögernd vor sich zu gehen. Zeitgenössischen Autoren, die Ägypten besuchen (z. B. \*Herodot, Plato u. a.) und über das Musikleben berichten, ist kritisch zu begegnen, erlebten sie doch nur einige, vielleicht wenig charakteristische Aspekte des Musiklebens, da Kulthandlungen und -musik sich zunehmend im Verborgenen abspielten. – Im hellenist.-röm. Äg. scheint eine noch stärkere Überlagerung des Musiklebens durch fremde Kultureinflüsse stattzufinden. Die Religionen und Kulte aus entlegenen Gebieten des Hellenen-, später des Römerreichs siedelten sich in Äg., vor allem in Alexandrien an. Die synkretistischen Ausdrucksformen dieser vielen Kulte schlagen sich in Ritualen und in einer Musik nieder, die die Vermischung mit einheimischen Elementen erkennen lassen. Fremde Wander- und heimische Straßenmusikanten, aber auch priester- und engelge-

staltige Musizierende und Sänger werden vielfach in Form von Terrakotten wiedergegeben. Durch diese Einzeldarstellungen geht der Zusammenhang mit dem Musikleben fortschreitend verloren. Auch schriftliche Quellen (Athenaios, frühchristliche Autoren) sind für die Vervollständigung des Bildes vom spätäg. Musikleben nicht allzu ergiebig. – Über die Musikerziehung im alten Äg. ist zwar einiges bekannt, doch läßt sich nicht für alle Epochen der Beruf des Musik- und Tanzpädagogen belegen. In der V. Dyn. lebte Rawer<sup>8</sup>, der den Titel „Lehrer (Instruktor) der königlichen Sängerrinnen“ trug. Nach einem bildlichen Beleg des MR hatte Chesuwer (*Hzw-wr*)<sup>9</sup> (Gesangsvorsteher und Priester der Hathor) Gesang, Handklatschen und Sistrumspiel zu vermitteln (Darstellung in seinem Grab in Kom el-Hisn im Delta). „Als Gesangsmeister wurden nur tüchtige Sänger angestellt, die bei anderen Gelegenheiten ... selbst mitwirkten und sich rühmen konnten, ‚Sänger des Pharaos‘ zu sein.“<sup>10</sup> Ob aber alle „Aufseher“, „Inspektoren“ der Hof Sänger, Musiker und Tänzerinnen als „Lehrer“ definiert werden können, ist nicht mit Sicherheit den Dokumenten zu entnehmen. Sie können auch die Aufgabe gehabt haben, für die Organisation von Musik- und Tanzveranstaltungen bei Hofe verantwortlich zu sein. Dies war eine besonders geachtete Stellung, die eine bestimmte „Laufbahn“ voraussetzte: zunächst hatte man als Hof Sänger zu wirken, dann bei der Aufsicht über den \*Chor zu helfen, wurde dann Leiter der Hofmusik und schließlich deren Aufseher. – Über weitere Komponenten des Musiklebens schweigen sich die Quellen aus. Nichts ist z. B. bekannt über die genormte Massenherstellung und den Handel mit Musikinstrumenten. In der Regel wird sich der Musiker sein Instrument selbst gebaut haben. Das ist allerdings für die zahlreichen Instrumentalistinnen besonders des NR schwer vorstellbar. Lediglich die Tatsache, daß sie ihr Instrument selbst stimmen, ist vereinzelt überliefert (zwei Darstellungen von die Laute stimmenden Musikantinnen im TT 100 – Rechmer<sup>11</sup>). – So stellt sich das äg. Musikleben vorrangig vom Aspekt des Einzel- und Gruppenmusizierens her dar, das in seinen vielen Änderungen im Laufe der Zeiten in reichem Maße dargestellt wird.

<sup>1</sup> Mariette, Mastabas, D 50. – <sup>2</sup> CG 1533, vgl. Hickmann, 45 Siècles (s. Lit.), Tf. 60. – <sup>3</sup> Wresz., Atlas III, 116; Hickmann, 45 Siècles, Tf. 17; id., in: WdO 1, 1950, 351, Tf. 16. – <sup>4</sup> Wresz., Atlas III, 5; Hickmann, 45 Siècles, Tf. 19. – <sup>5</sup> G 2136: Junker, Giza VI, Tf. 10, vgl. Hickmann, op. cit., Tf. 9. – <sup>6</sup> Mariette, Mastabas, D 55; vgl. Hickmann, op. cit., Tf. 78 A. – <sup>7</sup> Leiden Mus.: Boeser, Beschreibung IV, Tf. 6–7; Hickmann, op. cit., Tf. 82, vgl. PM III<sup>2</sup>, 710. – <sup>8</sup> PM III<sup>2</sup>, 265; Hassan, Giza

I, 66–68. – <sup>9</sup> Vgl. PM IV, 51; Edgar, in: Maspero, Le Musée Egyptien III, 55 ff. – <sup>10</sup> Emma Brunner-Traut, Der Tanz im alten Ägypten, Glückstadt <sup>2</sup>1958, 31. – <sup>11</sup> Davies, Rekh-mi-rê, Tf. 64.

*Lit.:* Emma Brunner-Traut, Der Tanz im alten Ägypten, Glückstadt/Hamburg/New York <sup>2</sup>1958; Wolfgang Helck, Die Beziehungen Ägyptens zu Vorderasien im 3. und 2. Jahr. v. Chr., Wiesbaden <sup>2</sup>1971; Hans Hickmann, 45 siècles de musique dans l'Égypte ancienne à travers la sculpture, la peinture, l'instrument, Paris 1956; ders., Musikerziehung im alten Ägypten, in: Fs Hans Mersmann z. 65. Geburtstag, Kassel/Basel 1957, 55 ff.; ders., Vorderasien und Ägypten im musikalischen Austausch, in: ZDMG 111 (1), N.F. 36: 23 ff., 1961; ders., Musikgeschichte in Bildern II: Ägypten, Leipzig 1961; ders., in HdO I, Erg.-Bd. IV, Leiden 1970; Ellen Hickmann, Altägyptische Musikinstrumente und musizierende Terrakotten. Über eine ehemalige Privatsammlung an der Universität Göttingen, in: Kunst und Antiquitäten V, 1979 (Hannover), 48 ff.; dies., Aspects of Continuity and Change in the Musical Culture of Pharaonic Egypt, Kongreßbericht Berkeley 1977, Kassel/Basel 1980; dies., Eine äg. Harfendarstellung aus hellenistisch-römischer Zeit, in: Jb. f. musikalische Volks- und Völkerkunde VII, Berlin 1980. E. Hi.

**Musik, Militär-.** Unter M. ist die im militärischen Bereich entwickelte Musik, meist mit \*Blasinstrumenten und \*Schlaginstrumenten besetzt, zu verstehen. Die musikalische Gattung des Marsches, der vor allem in Europa im Zentrum der M. steht, ist im alten Äg. allerdings nur indirekt (wenn überhaupt) nachzuweisen, denn \*Notenschrift, Anweisungen für den Rhythmus, für die Formation, die schrittmäßig der Musik zu entsprechen hatte, fehlen in Äg. Die jedoch auf Reliefs deutlich erkennbare Marschordnung, offenbar nach einer M. sich richtend, da Instrumente mit wiedergegeben werden, sollte allein schon den Hinweis erlauben; die Musik nicht als Vorstufe zur Militärmusik bzw. reine „Signalmusik“ (G.Kandler in MGG [s. Lit.] 9, Sp.305) zu klassifizieren; läßt eine solche Betrachtungsweise doch das unterschiedliche Musikempfinden der Völker außer Betracht (\*Musizierpraxis). Instrumente, wie sie allenthalben in den verschiedenen Kulturen in der M. vorkommen, erscheinen auch im alten Äg. in der Hand von Soldaten, nach dem Stand der derzeitigen Kenntnisse ausschließlich walzenförmige Trommeln und Trompeten. Daß vermeintlich auch \*Lauten in der M. genutzt worden sein sollen, muß korrigiert werden – sicherlich liegt eine Verwechslung mit Festzügen (\*Feste), Freiluftprozessionen, Opferzügen u.ä. vor. – Da auf der Trompete nur wenige Töne hervorgebracht werden konnten, wird es sich in der Tat mehr um Signale gehandelt haben, die die Militärmusiker hervorbrachten. Da aber ein allgemeiner

Musikbegriff bei den Äg. nicht existierte (\*Musik), können auch diese als Musik empfunden worden sein. Wie bei anderen Völkern zu belegen, kann man die Trompete auch bei kleinem Tonvorrat durchaus melodisch spielen, die Abfolge ihrer Klänge erheblich variieren, wie auch rhythmisch beträchtlich verändern. Daß in dieser Weise auf der Trompete musiziert wurde, mögen die Szenen von siegreich heimkehrenden und feiernden Soldaten erkennen lassen, die zum \*Tanz sicher nicht nur nach reinen Signalen sich bewegt haben <sup>1</sup>. So sollten Szenen, in denen Trompeten und Trommeln vorkommen, nicht vorschnell als Darstellungen von Militärmusik gedeutet werden: Festmusik zum Amusement der Soldaten hat sich mit Gewißheit von reiner Militärmusik erheblich unterschieden (auch wenn dieselben Instrumente erklangen), war diese doch dazu bestimmt, die Schrittfolge über längere Zeit zu regeln oder die Soldaten beim Kampf anzufeuern. Außerdem hatten die Instrumente, einzeln oder zusammen gespielt, vielfältige Funktionen im altäg. Musikleben (\*Musikinstrumente). – Im AR und MR werden noch keine Darstellungen von Militärmusikern wiedergegeben. Doch im NR, besonders in der Amarnakunst, sind Reliefabbildungen von Soldaten sehr häufig. Mit der zu jener Zeit überragenden Bedeutung des Militärs hängt auch das Vorkommen von Militärmusikdarstellungen zusammen. Feste und Spiele der Soldaten werden dabei fast noch häufiger dargestellt als Szenen eindeutig militärischen Charakters. In diesen werden meist nach, manchmal aber auch vor den Zügen von Soldaten eine oder mehrere Trompeten mitgeführt, geblasen oder von den Spielern geschultert (z.B. Darstellungen in den Gräbern TT 74 und 90, Regierungszeit Thutmosis' IV.). Die Musikanten sind nicht selten als Fremde, in der Regel wohl Söldner, gekennzeichnet. Die Trommel wird häufig von Nubiern gespielt, die ebenfalls als Soldaten fungierten (Grab TT 201, Regierungszeit Thutmosis' IV. und Amenophis' III.) <sup>2</sup>. – In der SpZt, unter den Ptolemäern und im griech.-röm. Äg. werden diese Szenen sehr selten. Die walzenförmige Trommel macht einen Funktionswandel durch, die Trompete wird zuweilen von einzelnen Musikern gespielt (Terrakotten), ist als Militärmusikinstrument nicht mehr eindeutig zu definieren.

<sup>1</sup> Zahlreiche Szenen vgl. Hans Hickmann, La trompette dans l'Égypte ancien, Kairo 1946. – <sup>2</sup> Vgl. die Stele des Emheb: Černý, in: MDAIK 24, 1969, 87 ff.

*Lit.:* Echnaton, Nofretete, Tutanchamun, o. Vf., Hildesheim 1976 (Katalog zur gleichnamigen Ausstellung); Hans Hickmann und Georg Kandler: „Militärmusik“, in: Die Musik in Geschichte und Gegenwart (MGG), Abschn. I u. II, Kassel/Basel 1961, Sp 305–309; Hans

Hickmann, 45 siècles de musique dans l'Égypte ancienne, Paris 1956; ders., La trompette dans l'Égypte ancienne, Kairo 1946; ders., Musikgeschichte in Bildern II: Ägypten, Leipzig 1961; Lise Manniche, Ancient Egyptian Musical Instruments, MÄS 34, München-Berlin 1975; Naville, Deir el-Bahari VI, Tf. 155. E.Hi.

**Musizierpraxis.** Die Musizierpraxis in Äg. umfaßt nicht nur die Vorgänge des praktischen Musizierens, sondern auch dessen Voraussetzungen und die musikimmanenten Folgeerscheinungen (Klang und Wirkung der Musik). Zu den Voraussetzungen gehören die Regeln, die das Erklingen und den Ablauf der Musik bestimmen: Musiktheorie (im alten Äg. rudimentär, wenn überhaupt, vorhanden), Melodiebildung, Vorstellungen von Metrum und Rhythmus, von der Form eines Musikstücks (\*Dor); Fragen, die mit der Ausführung der Musik zu tun haben, ob sie solistisch oder in Gruppen erklingen soll (\*alternierendes Musizieren, \*Begleitung, musikalische, \*Chor, \*Gesang, \*Körperschlag, \*Orchester bzw. Ensemble) sowie mit Inhalt und Funktion der Musik (\*Harfnerlieder, Kultgesänge, \*Liebeslieder, \*Musik, Militär-). Wenige musikalische Gattungen sind in ihrer Funktion per definitionem festgelegt (Liebes- und Tanzlieder, Militärmusik), andere zum Teil (Musik zur Arbeit, Prozessionsmusik u. a.). Formal festgelegt kann Musik durch zugrunde gelegte Texte sein (Refrainlieder, vgl. alternierendes Musizieren). In Besetzung und Ausführung ist wohl nur die Militärmusik fixiert. Am häufigsten richtet sich das Musizieren nach Gewohnheiten, wie sie im Vorderen Orient bis heute gelten: die instrumentale Ensemblesmusik dürfte einstimmig gewesen sein (einschließlich Oktavgleichklang), auch als Begleitung eines oder mehrerer Sänger (\*Gesang), wobei \*Heterophonie vorkam. Der Wechsel zwischen Einzelsänger und \*Chor, auch zwischen zwei Chören, ist nachgewiesen (alternierendes Musizieren). Über die Besetzung von Instrumentalensembles informieren die zahlreichen Musikszene. Im AR war das Zusammenspiel von \*Flöte, \*Klarinette und \*Harfe in Begleitung von Sängern und unter Mitwirkung von Cheironomen (\*Gesang, \*Cheironomie) besonders beliebt, aber auch mehrere Instrumente des gleichen Typs konnten eingesetzt werden (z. B. zwei Flöten und zwei Harfen: Grab des Ka-em-rehu<sup>1</sup>, Saqqara, V. Dyn.; im Grab des Idu<sup>2</sup>, Gisa, VI. Dyn., wird an fünf Bogenharfen ein- und zweihändiges, vielleicht auch mehrstimmiges Harfenspiel dargestellt). – Im NR macht man Gebrauch von den vielen neuen Musikinstrumenten, die durch Berührung mit anderen Völkern ins Land gekommen waren (\*Musikinstrumente, \*Musikleben): Immer neue Kom-

binationen von Musikinstrumenten zu Ensembles erscheinen (\*Orchester- bzw. Ensemble), so daß sich für die instrumentale Musizierpraxis keine Regel mehr erkennen läßt. Das gilt auch für die späteren Zeiten Altäg., deren Musikszene allerdings weniger vielfältig und lebendig sind. – Wie andere Völker des alten und rezenten Orients auch, hat das alte Äg. eine Notenschrift nicht entwickelt – oder nur ansatzweise (\*Notenschrift). Daher ist keine Melodie, kein rhythmischer Ablauf überliefert. Man musizierte vermutlich nach mündlich tradierten Melodie- und Rhythmusmodellen und improvisierte nach Maßgabe der Freiheiten, die die traditionellen Modelle zuließen. Dabei mag es zum Bordunspiel gekommen sein, zu einer einfachen Art der Mehrstimmigkeit also, d. h. daß eins der Blasinstrumente einen Ton aushielt und die anderen Instrumente dazu zusammen oder im Wechsel spielten. Dieser Bordun- oder Orgelpunkteffekt läßt sich auch durch ständiges rasches Anzupfen einer und derselben Saite auf \*Harfe, \*Laute oder \*Leier erzielen, ebenso auf doppelrohrigen Instrumenten wie \*Klarinette oder \*Oboe. – Aus Zusammenstellungen von Cheironomen<sup>3</sup> ergibt sich die Wahrscheinlichkeit, daß es vereinzelt auch zu komplizierterer Mehrstimmigkeit gekommen sein könnte: die Gesten lassen erkennen, daß es praktisch möglich war, viele verschiedene Intervalle gleichzeitig zu zeigen und damit auch musikalisch auszuführen. Am häufigsten erscheinen die Zeichen für einen Ausgangston (Grundton) und die dazugehörige Quinte (Grab des Ti<sup>4</sup>, V. Dyn., Saqqara). Vielleicht ist es zu Quintenparallelität gekommen (Grab des Nikauhor<sup>5</sup>, IV. Dyn., Saqqara). – Über die Spielweise der Instrumente geben die Darstellungen ebenfalls hinreichend Auskunft (\*Musikinstrumente und entsprechende Sonderartikel). – Der Klang der menschlichen Singstimme kann nach der Mimik des Sängers („Sängeremaske“) rekonstruiert werden (\*Gesang). Über den Klang der einzelnen Instrumente weiß man durch Rekonstruktionen altäg. Klangwerkzeuge sowie aus Parallelen der Musizierpraxis rezenter äg. Volksmusik. – Daß der Musik magische, dabei unberechenbare Wirkungen zuerkannt wurden, entnimmt man der Tatsache, daß bei bestimmten Ritualen Musikinstrumente verboten waren (Inschriften von \*Esna<sup>6</sup>) und Angaben etwa über das \*Abaton bei Philae, wo keine Musik erklingen durfte, weil hier Osiris begraben war.

<sup>1</sup> Mariette, Mastabas, D 2, vgl. PM III<sup>2</sup>, 485 ff. (4). – <sup>2</sup> Vgl. PM III<sup>2</sup>, 186, (5) IV; Hickmann, in: ASAE 54, 1957, 213 ff. – <sup>3</sup> Vgl. Hickmann, in: ZÄS 83, 1958, 96–127. – <sup>4</sup> Steindorff, Ti, Tf. 59–61; vgl. Hickmann, op. cit., 124–125. – <sup>5</sup> Vgl. PM III<sup>2</sup>, 498; Hickmann,

in: Besseler und Schneider, Musikgeschichte in Bildern II: Ägypten, Leipzig 1961, Abb. 55.–<sup>6</sup> Esna V, 351 ff.: „Man soll nicht zur Harfenbegleitung singen und nicht das Tamburin schlagen, auch nicht Trompete blasen in der Ummauerung des Grabhügels.“

*Lit.:* Hans Hickmann, Musicologie pharaonique. Etudes sur l'évolution de l'art musical dans l'Égypte ancienne, Kehl/Rhein 1956; ders., Die Mehrstimmigkeit in der exotischen Musik und ihre frühesten Belege im alten Ägypten, in: Wissenschaftliche Zeitschrift der Karl-Marx-Universität Leipzig, Gesellschafts- und sprachwissenschaftliche Reihe 8, 519 ff., 1958/59; ders., mit Carl Gregor Herzog zu Mecklenburg, Catalogue d'enregistrements de musique folklorique égyptienne, précédé d'un rapport préliminaire sur les traces de l'art musical pharaonique dans la mélopée de la vallée du Nil, Strasbourg/Baden-Baden 1958; ders., Rythme, mètre et mesure de la musique instrumentale et vocale des anciens Égyptiens, in: Acta Musicologica 32, 1 ff., 1960; ders., Présence de la constante de quarte, de quinte et d'octave. Son rôle structurel dans l'antiquité pré-hellénique, in: La résonance dans les échelles musicales, Editions du CNRS, Paris 1963; ders., Musikgeschichte in Bildern II: Ägypten, Leipzig 1961; ders., HdO I, Erg.-Bd. IV, 1970. Ellen Hickmann, La musique magique, rituelle et culturelle des Égyptiens pharaoniques., in: Encyclopédie des musiques sacrées, ed. J. Porte, Paris 1968, vol. I, D. 310 ff.; dies., Eine äg. Harfendarstellung aus hellenistisch-römischer Zeit, in: Jb. f. musikalische Volks- und Völkerkunde VII, Berlin 1980. E. Hi.

**Musterbriefe.** One of the aims in the training of the Egyptian scribe was to make him skilful in the art of letter-writing<sup>1</sup>. To that end the schoolboy was put to study and copy out specimens of letters which are known as 'model letters' in our literature: this is a modern designation, there seems to have been no special name for them in ancient Egypt. Many of such specimens were doubtless fictitious writings specially made up by the teacher for school use; others would appear to have been paraphrases of actual letters; some might have been genuine letters which the schoolmaster deemed good or typical enough to be set as classroom exercises before his pupils without any change<sup>2</sup>. Although there is not always a clear-cut distinction between them, model letters should not be confused with other fictitious compositions which were also cast in epistolary form and also used for instructional purposes, but whose objective was to preach to the student morals and good behaviour and to familiarize him with rare words, names of articles, products and places, and various specific topics<sup>3</sup>. Model letters, strictly speaking, were designed to impart a fine epistolary style, enabling the would-be scribe to put into well constructed written messages such matters and situations as he would be likely to have to correspond about in the ordinary routine of his

professional life: administrative, military and agricultural matters, official business and private affairs, personal news, introductions and recommendations, complaints and requests. Also from model letters the student learnt the requisite epistolary civilities: the introductory greetings, polite expressions of good wish, valedictory formulae. Model letters have come down to us written in hieratic on ostraca and papyri. There is none from the OK and only a few from the MK<sup>4</sup>. The majority of them date back to the NK and are incorporated in those anthologies composed for the instruction of scribes generally referred to as Late-Egyptian miscellanies<sup>5</sup> (\*Schülerhandschriften).

<sup>1</sup> Cf. Caminos, in: LÄ I, 855 ff.; \*Schule, \*Verwaltung. –  
<sup>2</sup> Erman, Ägypten, 377 with n. 9, 378 with n. 1. –<sup>3</sup> Hellmut Brunner, Altägyptische Erziehung, Wiesbaden 1957, 102; Posener, in: J. R. Harris (editor), The Legacy of Egypt<sup>2</sup>, Oxford 1971, 244 f. –<sup>4</sup> For references see Wilson, in: Mél. Masp. I, 901 ff.; Hayes, in: JNES 7, 1948, 1 ff.; adding Hekanakhte Papers, 78 with pl. 20 (\*Heqanacht-Briefe). –<sup>5</sup> LEM, passim; translation, Caminos, LEM, passim. R. A. C.

**Musterbuch.** Unter M. seien auf Papyrus gezeichnete und geschriebene Vorlagen für Wandbilder (Relief und Malerei) oder unter Umständen auch für andere Objekte verstanden<sup>1</sup>. Im Original sind solche Papyri nicht erhalten. Es gibt aber eine Reihe von Hinweisen auf derartige Tradierungsmittel:

Im Grab des Mereruka in Sakkara (5. Dyn.) sitzt der Grabinhaber an einer Staffelei mit Papyrusblatt, auf dem drei Personifikationen von \*Jahreszeiten dargestellt sind<sup>2</sup>. Es könnte sich um eine Vorlage für königliche Sonnentempel handeln. – In der Sarkammer des Kaiemanch (*K3.j-m-nh*) in Gisa (5. Dyn.) erscheinen auf der Westwand ausnahmsweise nur Kursivschrift und Strichmännchen, wobei Junker vermutet, daß hier die Entsprechung eines Skizzenblattes vorliegt<sup>3</sup>. – Mit Sicherheit sind die \*Unterweltbücher in bestimmten königlichen Sarkammern der 18. Dyn., die aus Kursivtexten und Bildern mit Strichmännchen bestehen, direkte Übertragungen von Papyrusvorlagen auf die Wand<sup>4</sup>. – Aus dem NR kennt man zahlreiche Übungen von Künstlern für Einzelteile oder Szenen auf \*Ostraka<sup>5</sup>. – Im 1. Jahrtausend v. Chr. ist es bezeugt, daß man Reliefs aus dem AR, MR und NR genau kopierte und diese Vorlagen für neue Wandreliefs weiterverwendet hat<sup>6</sup>. An literarischen Quellen sei besonders eine Stele Neferhoteps I. (13. Dyn.) genannt: Der König schlägt in alten Papyri seiner Bibliothek die Originalgestalt des Osiris von Abydos nach wegen einer neu anzufertigenden Statue<sup>7</sup>. – Im Tempel Ram-



ses' II. in Abydos heißt es, daß die Urgestalt der Götterstatuen von \*Thot im großen Inventarbuch aufgezeichnet sei<sup>8</sup>. – Ein mythisches Vorbild scheint, wenn wir die Stelle recht verstehen, auch das Amduat zu kennen: „Gemacht ist dies wie diese Vorlage, die gemalt ist auf der Ostseite des verborgenen Raumes der Dat.“<sup>9</sup>

Wichtig sind auch in Worte gefaßte Anweisungen zur Herstellung von Bildern, wie sie etwa auf der Stele Paris Louvre C 14 (11. Dyn.)<sup>10</sup>, im \*Kuhbuch (19. Dyn.)<sup>11</sup>, auf dem \*Rosettastein (Ptol. V)<sup>12</sup>, oder im Tempel von \*Dendara<sup>13</sup> erscheinen. – Ein Buch wie die „Vorschrift für das Bemalen/Beschriften der Wand und das Bemalen der Körper“ in der Tempelbibliothek von Edfu<sup>14</sup> enthielt wohl Texte und Zeichnungen.

Über den Umfang und die Art der Benutzung von M. können wir nichts sagen. Ein Hauptfaktor bei der Weitergabe von Szenen und Motiven war sicher die auf direkter Anschauung der Denkmäler beruhende Anweisung in der Werkstatt. Es ist wohl kaum mit eigentlichen Motivsammlungen zu rechnen, sondern eher mit archivierten Redaktionen von Bild- und Textzyklen wie etwa den \*Unterweltbüchern, dem \*Mundöffnungsritual u.ä. sowie mit Übungen, Einzelentwürfen und Kopien, die nach Bedarf hergestellt und aufbewahrt wurden.

<sup>1</sup> Borchardt, *Sahure* I, 13f.; II, 34f.; v. Bissing, in: *ZÄS* 53, 1917, 148; Walther Wolf, *Individuum und Gemeinschaft in der äg. Kultur*, *LÄS* 1, 1935, 12; ders., *Wesen und Wert der Ägyptologie*, *LÄS* 8, 1937, 28 mit Anm. 1; Junker, *Giza III*, 68–77; Spiegel, in: *MDAIK* 9, 1940, 156–164; Winfried Barta, *Das Selbstzeugnis eines altäg. Künstlers*, *MÄS* 22, 1970, 82–86. – <sup>2</sup> Duell, *Mereruka I*, Tf. 6–7; Barta, in: *ZÄS* 97, 1971, 1–7. – <sup>3</sup> Junker, *Giza IV*, 47–49, Tf. 9–10. – <sup>4</sup> *PM* I, 2<sup>2</sup>, 553 554 (Königsgräber Nr. 34. 35). – <sup>5</sup> Claude Vandersleyen (ed.), *Das alte Ägypten, Propyläen Kunstgeschichte* 15, Berlin 1975, 338–348 und Bibliographie 442. – <sup>6</sup> Smith, *Art and Architecture*, 240f.; Kantor, in: *JNES* 19, 1960, 213–216; Kuhlmann, in: *MDAIK* 29, 1973, 205–213. – <sup>7</sup> Wolfgang Helck, *Historisch-biographische Inschriften der 2. Zw. Zt.*, *KÄT*, Wiesbaden 1975, S. 21 Nr. 32, Z. 4–10; S. 22, Z. 1–2, 14–19, S. 23, Z. 1. – <sup>8</sup> Abschrift und Übersetzung nach freundl. Mitteilung von K. Kuhlmann. Vgl. *Wresz.*, *Atlas II*, 185. – <sup>9</sup> Hornung, *Amduat I*, 168, Z. 3; 193, Z. 5–6; II, 161, 184. Auf eine reale Vorlage nimmt der Vermerk in Tb 151 Bezug: „Herstellen entsprechend dieser gemalten Vorlage“, Naville, *Tb II*, 429g (Pb); Erik Hornung, *Das Totenbuch der Ägypter*, Zürich-München 1979, 321 (66–68). – <sup>10</sup> Winfried Barta, *Das Selbstzeugnis eines altäg. Künstlers*, *MÄS* 22, 1970, 104–120 (zu Z. 9–11 des Textes). – <sup>11</sup> Maystre, in: *BIFAO* 40, 1941, 82–87 (Kol. 44–55). Auf eine längere schriftliche Tradition dieses Textes weist der an einer Stelle (Ende von Kol. 47) vorkommende Vermerk *kj dd*. – <sup>12</sup> *Urk. II*, 192(1)–193(4); Günther Roeder, *Kulte, Orakel und Naturverehrung im alten Ägypten*, Zürich-Stuttgart 1960, 186f. – <sup>13</sup> Dendara II, 184 (4<sup>c</sup>, 13–15).

Tf. 144. <sup>14</sup> Edfou III, 351 (3–4; Bücherkatalog); vgl. auch Gardiner, in: *JEA* 24, 1938, 172f. (43). M. M.

**Mut.** In comparison with other divinities the goddess Mut makes a late appearance in the history of Egyptian religion. As companion of the god \*Amun she takes her outstanding position in Egyptian religion since the time of queen Hatshepsut. The oldest representation of M. seems to be a lion headed figure with inscription *Mwt* on a so-called magic wand<sup>1</sup> of c. 1730 B. C., possibly from Middle-Egypt. On a stela<sup>2</sup> from approximately the same time she is called mistress of *Mgbt*, that is to be localised in Middle Egypt, 10th Upper Egyptian nome, where she also was venerated later on<sup>3</sup>. Since the NK the most important cultplace of M. was \*Karnak<sup>4</sup>. It is unknown whether, when and how she was introduced in this cultcenter of Amun. Her name is found for the first time in Karnak on blocs of a building of Amenhotep I<sup>5</sup>. It is not to be excluded that her name occurs already in Coffintexts and in personal names of the MK<sup>6</sup>, but one has to reckon with the possibility that the vulture with which her name is written there has to be read as 'mother' or \*Nekhbet.

The name of the goddess is written with the vulture<sup>7</sup>, not so much because she was a vulture-goddess: She is represented as an anthropomorphic being with human head or sometimes lion head and not as a vulture like Nekhbet. The vulture headdress she wears (together with the double crown) she has in common with many goddesses<sup>8</sup>. The vulture hieroglyph seems to be an ideogram for motherhood<sup>9</sup>. Before anything is known of the goddess the hieroglyph vulture, to be read *mut*, means mother and the name of the goddess could mean in origin nothing else but mother<sup>10</sup>. Now it must be said that in general the etymologizing of names of divinities is often a rather speculative affair and that in this case the name of the goddess and the word for mother, that are written in the same way, have had separate developments in the course of the history of Egyptian language. From the Greek rendering of the name *Mout* or *Mouϥ* we know that the consonant at the end of the name was retained; this may be archaizing for religious reasons, and that there was definite preference for the Middle Egyptian dialectical form *mou(-t)*<sup>11</sup> next to the more usual word for mother in Coptic *MAA*ⲁ. Future research has to make out in how far this could be another argument for the above indicated Middle Egyptian origin of the goddess.

Whether or not her name means mother, M. is mother goddess who can be represented with a child on her lap<sup>12</sup> and she is mother of Khonsu<sup>13</sup>

(\*Chons). Since the time of Hatshepsut she forms with Amun and Khonsu the theban triad<sup>14</sup>. The delivery of the goddess and the birth of the divine child was celebrated in Karnak<sup>15</sup>. And she gives strength to the pregnant woman and delivers her in due time<sup>16</sup>. But as a mother goddess, M. has specific traits that distincts her from other mother goddesses. Since Hatshepsut the pharaoh is called son of Amun and Mut<sup>17</sup>. And as Hatshepsut wears the double crown as if she were a masculine pharaoh, M. wears the double crown as do several masculine gods and not just the crown of Lower Egypt or of Upper Egypt as several goddesses do. The god's wives of Amun (\*Gottesgemahlin) had a special relationship not only with \*Tefnut, the maiden who was the first feminine being in mythology, but also with Mut<sup>18</sup>. The epithet *wrt* (great) is usually added to her name. This characterises her as a person of consequence as a matron, as she is as the stately lady with the crowns. In the MK *mut wrt* may mean 'the elder mother' or even 'grand mother'<sup>19</sup>. In the mythologies and folklores of many peoples the figure of the old wise woman has a very special place. As companion of Amon-Re Mut is not just his spouse, but also his daughter (eye of Re, *jrt-R*) and his mother (mistress of the sky, *nbt pt*). She is said to be 'the mother who became a daughter' or 'the daughter who became mother, who brought forth the light (the moon god Khonsu) anew'. One may think here of a female counterpart of the \*Kamutef theology<sup>20</sup>. This mother goddess does not only give life, but directs it also as wearer of the double crown. The femininity of M. has something to do with the femininity of the old wise woman. It is the companionship man meets in his mother, sister, daughter and from a certain point of view in his wife. In wisdom literature<sup>21</sup> it can be contrasted with the femininity of \*Hathor that is the sexual excitation<sup>22</sup> man finds in the strange woman from outside the family. This femininity of M. can however also be terrifying. She can be depicted as the bad mother, the woman-with-the-phallus, who scares away her opponents<sup>23</sup>.

M. is called mistress of Asheru (\*Ascheru). The exact meaning of the word is not known. It seems to have been a crescent-shaped lake in several places of Egypt, where lion goddesses such as \*Uto, \*Bastet and \*Sakhmet were appeased<sup>24</sup>. Since the 18th dyn. it denotes especially the place in South Karnak where the temple of M. was. In the train of Amun M. was venerated in many places in Egypt. There was venerated a M. in the house of \*Ptah in \*Memphis and elsewhere and there seems to have been a temple of M. *hntt 'bwt ntrw* in \*Gisa<sup>25</sup>.

<sup>1</sup> Hartwig Altenmüller, Die Apotropaia und die Götter Mittelägyptens, Diss. München 1965, 45 (nr.50). – <sup>2</sup> Renate Krauspe, in: Fs Ägyptisches Museum Berlin 1974, 159–161. – <sup>3</sup> Malek, in: GM 29, 1978, 71–78. – <sup>4</sup> For data concerning the cult of Mut, her temple and the personnel of her temple in South Karnak, see Helck, Materialien, 60–62 and PM II<sup>2</sup>, 255 ff. – <sup>5</sup> To be published by Labib Habachi and Claude Traunecker. The text of one block is given in: Pierre Lacau and Henri Chevrier, Une Chapelle d'Hatshepsout à Karnak I, Cairo 1977, 369, fig. 28. – <sup>6</sup> Cf. Yoyotte, in: RdE 14, 1962, 102. Later on the name of Mut occurs very often in personal names, probably more than that of any other goddess cf. Ranke, PN III, 1977, 58–59. – <sup>7</sup> Gardiner, Signlist, G 14 and 15. – <sup>8</sup> Innet and Tenenet who are never said to be vulture-goddesses did wear the vulture headdress, already before M., in the MK cf. Maria Theresia Derchain-Urtel, Synkretismus in ägyptischer Ikonographie, GOF IV, 8, Wiesbaden 1979, 37. – <sup>9</sup> Hopfner, Tierkult, 105 with int. al. reference to Horapollon I, 11. – <sup>10</sup> This is denied by Rusch, in: RE XVI/1, 928. – <sup>11</sup> Crum, CD, 197 a (akhmimic). – <sup>12</sup> CG 39369–39374. – <sup>13</sup> v. Bissing, in: AcOr 8, 1930, 149. – <sup>14</sup> The earliest representation of the theban triad seems to be on the north side of the east half of the 8th pylon in Karnak (PM II<sup>2</sup>, 174) or in the now reconstructed reliefs of the bark of Amun at Deir el-Bahari (not yet in PM). – <sup>15</sup> Stricker, in: OMRO 34, 1953, 26–27 = Pap. Leiden T 32, III, 22–24. – <sup>16</sup> Roeder, Von Debod bis Kalabsche, 61 f. § 160, pl. 19. – <sup>17</sup> Hayes, Scepter II, 105. – <sup>18</sup> Leclant, in: ZAS 90, 1963, 80. – <sup>19</sup> Henry G. Fischer, Varia. Egyptian Studies I, New York 1976, 94–95. – <sup>20</sup> Sethe. Amun, 29 f. – <sup>21</sup> Pap. Insinger VIII, 18–19. – <sup>22</sup> Philippe Derchain, Hathor quadrifrons, Istanbul 1972, 45. – <sup>23</sup> See text and vignette (\*Götter, androgyne, Abb. 2) of Tb 164. The lionheaded ithyphallic figure in the temple of Khonsu in Karnak (PM II<sup>2</sup>, 242) is anepigraphic, but an identical figure in the temple of Hibis is provided with the inscription *mut* ⲙⲧ, cf. Norman de Garis Davies, Temple of Hibis III, New York 1957, pl. 2, III no. 8. – For ethnographic parallels see Focke Sierksma, Religie, sexualiteit en agressie, Groningen 1979. More references of the malevolent Mut in: Pascal Vernus, Athribis, BdE LXXIV, Cairo 1978, 242. – <sup>24</sup> Cf. also the hymns to Mut in Pap. Berlin 3014 + 3053. – <sup>25</sup> Christiane M. Zivie, Giza au deuxième Millénaire, BdE LXX, Cairo 1976, 299–300.

*Lit.:* See the references in the notes especially to the work of Sethe, Rusch and Yoyotte and Bonnet, RÄRG, 491–494; Sauneron, in: BIFAO 62, 1964, 50–57 and BIE 45, 1968, 45–52; te Velde, in: JEOL 26, 1979–1980 (forthcoming).  
H. te V.

**Mut-Tempel, Karnak** (Mut Precinct). The following paragraphs constitute an updating of the previous entry for the Mut Precinct in the light of recent excavation<sup>1</sup>.

*The Temple of Mut.* Although the temple existed earlier, none of the visible walls as yet demonstrably pre-date the Ramesside Period; many are, or may be, later than Dynasty XX; and the re-use of

blocks of \*Nectanebo II in its foundations confirms Haeny's late date for the colonnade through the First Court<sup>2</sup>. The stairwell in the east end of the Second Pylon, probably built in the Ptolemaic Period, was adorned at that time with a lengthy religious inscription and a representation of a king offering to Khonsupakhered, \*Amun, \*Mut and Khonsu (\*Chonsu)<sup>3</sup>. Before the west wing of the First Pylon are a series of Sakhmet (\*Sachmet) statues; and of crio-sphinxes, two of which so far prove to have been usurped by \*Pinodjem I as king. In the corresponding position before the east

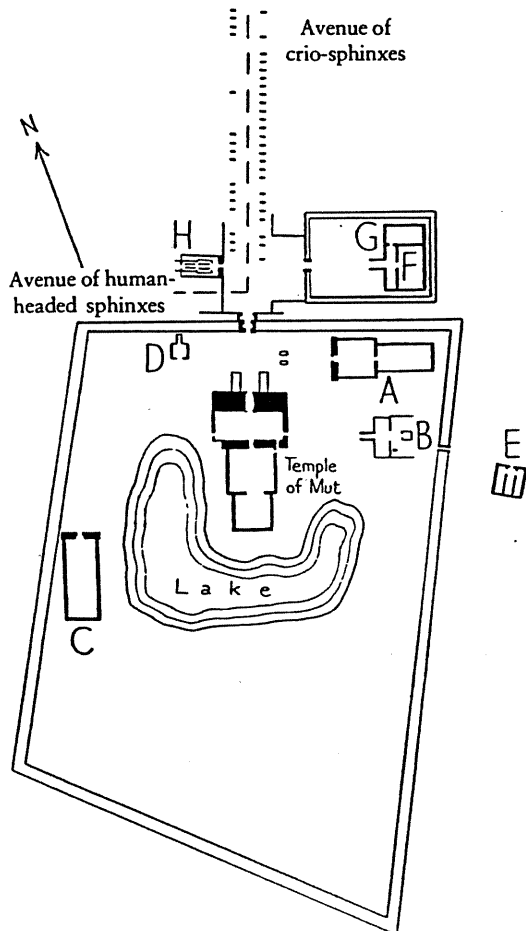

- A. Tempel „Horus-des-Kindes“, s. \*Karnak, Anm. 115 und im Text Sp. 250.
- B. Kapelle, s. PM II<sup>2</sup>, 273.
- C. Tempel Ramses' III., s. \*Karnak, Anm. 117.
- D. S. im Text Sp. 250-1.
- E. Zerstörter Tempel Nektanebos' II., s. PM II<sup>2</sup>, 275.
- F.-G. Tempel des Kamutef, s. \*Karnak, Anm. 112.
- H. Barkenheiligtum Thutmosis' III., s. \*Karnak, Anm. 111.

Tempel der Mut von Ascheru in Karnak (nach PM II<sup>2</sup>, Tf. XXIV).

wing of the First Pylon are the remains of habitations/magazines of the Roman Period. The eastern Ptolemaic porch before the First Pylon proved to have two rows of seven columns, and a small guard room near the Pylon's gateway. The western porch is built in part of re-used relief-decorated column drums of \*Taharqa. Between the porches and the Precinct's main entrance are the remains of another gateway opening north-south and possibly also east-west<sup>4</sup>.

*Temple A.* This structure in the northeast corner of the Precinct proved to have a Forecourt with stone sidewalls and colonnades which, in their present state, are Dynasty XXV or (more probable) later in date. However, it was fronted with a mudbrick pylon (First Pylon) which existed at least as early as the reign of Ramesses II. Before it stood, from north to south, the Hittite Marriage Stela discovered by Pillet<sup>5</sup>, a colossal statue usurped by Ramesses II<sup>6</sup>, a smaller statue (but with a taller base) inscribed for (usurped by?) Ramesses II, and a stela of Ramesses II similar in format to the Marriage Stela. The latter bears an inscription, describing the King's work on a temple, probably Temple A. With the exception of the Third Pylon (decorated and probably built by Ramesses II), most of the temple from the Second Pylon back appears, as argued by Barguet<sup>7</sup>, to date to Dynasty XXV, with additions of Dynasty XXX and the Ptolemaic Period. A dedication (to *mut* ...) on a ceiling block dates some of these additions to Ptolemy VI. The Second Pylon re-uses blocks of Dynasties XVIII-XX in its construction. These include parts of colossal statues, probably from the Precinct's Temple of Ramesses III; and a corner block from a doorway of Ramesses II, possibly from an earlier phase of Temple A. Its inscriptions, dated to Year 37, mention „his temple of millions of years, Ramesses Mery-Amun Akh-en-Amun-men ...“. The rear wall of the central sanctuary is adorned with a badly-worn Ptolemaic representation of Mut seated with a child on her lap. The pair are flanked by two goddesses, two gods (one, at least, ram-headed) and two kings. This, plus the small granite stand in the room, could support Daumas' identification of Temple A as a bark temple of Khonsupakhered, at least during the Ptolemaic Period<sup>8</sup>. However, it could also argue against Daumas' rejection of the temple as a *mammisi*<sup>9</sup>, a function which it may have had as early as Dynasty XXI<sup>10</sup>. No wall, block, or sculpture presently visible in the temple, including re-used blocks, was definitely part of a Dynasty XVIII Temple A.

*The Northwest Sector.* Structure D proved to be a two-room chapel of Ptolemy VI with a columned vestibule added by Ptolemy VIII and Cleopatra

II<sup>11</sup>. Texts mention the "house of Mut" and "Great Sakhmet", and damaged dedications in both parts of the building refer to "her temple". On the whole, the structure does not appear to have been a bark station<sup>12</sup>. Immediately to the southwest of Chapel D is a relief-decorated gateway of Taharqa. This gateway opens from the west to the east, is directly aligned with the main axis of Temple A, and presumably began a processional way towards Temple A. One of the sphinxes re-erected by Pillet<sup>13</sup> just to the west of Temple A bears a dedication to Amun-Re and Mut by a "Fourth Prophet of A(mun) ...", a dedication we are tempted to attribute to Mentuemhat (\*Monthemhet), with the sphinx forming part of the Dynasty XXV processional (another part of a pedestal for these sphinxes is inscribed for the Great Seer of Heliopolis, Horwedja). The discovery of the Taharqa gateway raises the question as to whether Mentuemhat's *h3jt* led up to the Mut Temple, as suggested by Leclant<sup>14</sup>, and where column drums of Taharqa are reused, or whether the colonnade was associated with the gateway.

<sup>1</sup> Barguet, in: LÄ III, 347–348. – <sup>2</sup> Haeny, Basilikale Anlagen, 25. These inscriptions and other unpublished material mentioned shall appear in Richard Fazzini and William Peck, The Brooklyn Museum – American Research Center in Egypt Expedition to the Precinct of the Goddess Mut at Southern Karnak, Preliminary Report, ARCE 1981. – <sup>3</sup> NARCE 101–102, Summer-Fall 1977, 20, fig. 4. To be fully published by Claude Traunecker et al. – <sup>4</sup> Cf. the reconstruction by L'Hôte: Ricke, Kamutef-Heiligtum, pl. 1a. – <sup>5</sup> Kitchen, Ram. Inscr. II, 256–257. – <sup>6</sup> ILN, April 1979, 81. – <sup>7</sup> Barguet, Temple d'Amun-Rê, 9–10; id., in: LÄ III, 348. – <sup>8</sup> Dautas, Mammisis, 51 and 53. – <sup>9</sup> Ibid., 52–53. – <sup>10</sup> Herman De Meulenaere, Isis and Mut of the Mammisi (forthcoming). – <sup>11</sup> Cf. the plan of L'Hôte cited above, n. 4. – <sup>12</sup> Barguet, op. cit. – <sup>13</sup> Pillet, in: ASAE 25, 1925, 13. – <sup>14</sup> Leclant, Mon. Thébains, 201. R. F.

**Mut-barlu**, König von \*Pella, Sohn des \*Labbaja von \*Sichem (EA 255)<sup>1</sup>; er korrespondiert mit \*Janhamu wegen eines Ajjâb (EA 256)<sup>2</sup>.

<sup>1</sup> Vgl. Edward F. Campbell, The Chronology of the Amarna Letters, Baltimore 1964, 97. – <sup>2</sup> Vgl. Albright, in: BASOR 89, 1943, 7–15. W. H.

**Mutenwia**, Nebenfrau \*Thutmosis' IV., wahrscheinlich nichtkgl. Herkunft<sup>1</sup>, und Mutter \*Amenophis' III., aus dessen Regierungszeit alle Nachrichten über M. stammen: (a) Partnerin des \*Amun im Geburtszyklus in Luxor (\*Geburtslegende)<sup>2</sup> (nur dort als Gemahlin Thutmosis' IV. bezeichnet<sup>3</sup>), (b) zusammen mit Amenophis III. in einer Opferszene in Luxor<sup>4</sup>, (c) Sitzstatue in einer Granitbarke aus Karnak<sup>5</sup>, (d) parallel zu \*Teje an

den Memnonskolossen dargestellt<sup>6</sup> und (e) zusammen mit Amenophis III. im Grab TT 226<sup>7</sup>. M. wird vornehmlich als „Königsmutter“ u. „Große kgl. Gemahlin“ bezeichnet, als \* „Gottesgemahlin“ (als die sie im Geburtszyklus de facto erscheint) jedoch nur in einem unsicheren Beleg aus Dendara: auf einer Kolossalstatue mit verstümmelter Namensnennung<sup>8</sup> ist der Titel „Königsmutter“ nicht genannt<sup>9</sup>.

Während sich über die Abstammung der M. nichts Sicheres sagen läßt (es ist sowohl asiatische<sup>10</sup>, äthiopische<sup>11</sup> als auch ägyptische<sup>12</sup> Herkunft postuliert worden), ist ihre politische Bedeutung zumindest umrißhaft erkennbar: sie spielt eine zentrale Rolle bei der Legitimierung Amenophis' III. (Belege (a)), ihre Regentschaft für ihn ist daher angesichts des jugendlichen Alters ihres Sohnes beim Tode Thutmosis' IV. zu vermuten<sup>13</sup>.

<sup>1</sup> M. führt nie den Titel *z3t-nsut*. – <sup>2</sup> PM II<sup>2</sup>, 326–328; Brunner, Geburt des Gottkönigs, Szenen I. IV. VII–IX. XII (jeweils L). – <sup>3</sup> Brunner, a.a.O., Texte II Lb und IV La. – <sup>4</sup> Hellmut Brunner, Die südlichen Räume des Tempels von Luxor, AV 18, Mainz 1977, Szene XX/84, vgl. S. 27. – <sup>5</sup> BM 43; s. PM II<sup>2</sup>, 102 und Barguet, Temple, Tf. 24 C. – <sup>6</sup> PM II<sup>2</sup>, 449–450. – <sup>7</sup> PM I<sup>2</sup>, 1, 327; s. Urk. IV, 1877. – <sup>8</sup> PM V, 115; Weigall, in: ASAE 8, 1907, 46: vom Namen ist nur „Mwt-...“ erhalten. – <sup>9</sup> Die Statue kann ebensogut eine spätere Gottesgemahlin darstellen: vgl. Aling, in: NARCE 95, 1975–76, 1. – <sup>10</sup> Tochter des Mitanni-Königs Artatama: vgl. Drioton-Vandier, L'Égypte<sup>4</sup>, 410. – <sup>11</sup> Vgl. LR II, 330–331, Anm. 4. – <sup>12</sup> Verwandte der Teje: Cyril Aldred, Akhenaten, London 1968, 88 f.; Tochter Amenophis' II.: s. LR, a.a.O. – <sup>13</sup> Vgl. LÄ I, 206. R. Gu.

**Mut-nedjemet** was the wife of Horemheb (\*Haremheb) and is probably to be identified with the M. of Amarna<sup>1</sup> whose title "sister of the queen" has been interpreted as referring to a blood relation with Nefertiti<sup>2</sup>. The reading of the name as *Mwt-ndmt* has, however, been contested<sup>3</sup>. Horemheb's marriage to M. most probably occurred before he became king<sup>4</sup>. By this marriage the then army commander and king's deputy Horemheb came into the royal line of Dynasty XVIII, thus legitimizing his rise to Pharaoh<sup>5</sup>. The possibility of a marriage between M. and king Ay (\*Eje) has now been correctly disallowed<sup>6</sup>. M. is depicted at Amarna before becoming queen<sup>7</sup>. As queen, she is depicted in the procession scene at Luxor with the titles "great hereditary princess" (*rp'tt wrt*) and "mistress of Upper and Lower Egypt"<sup>8</sup>. She appears in equal stature with her husband on the coronation dyad now in the Turin Museum<sup>9</sup>. In some representations of Tutankhamun and his wife Ankhesenamun at Luxor the name of M. appears over that of Ankhesenamun<sup>10</sup>. On the Restoration Stela of

1853 fand W. von Schlieffen bei Dongola eine große Granitstele<sup>4</sup> des N., die Lepsius bereits kopiert hatte und später in seinem Denkmälerwerk (LD V, 16a–b) veröffentlichte. Sie gelangte 1871 ins Berliner Ägypt. Museum (Inv.Nr. 2268) und stammt vermutlich aus dem Tempel B 500 vom \*Gebel Barkal, wo 5 ähnliche Stelen (darunter die des Harsijotef; heute alle in Kairo) gefunden wurden. Es handelt sich um den letzten großen kuschitischen Text, der in äg. Hieroglyphen geschrieben ist. Die 68zeilige Inschrift stellt einen ins 8. Jahr datierten Regierungsbericht dar, der den Inschriften des \*Mani-note-yerike (Kawa IX) und des Harsijotef ähnelt. Es wird von der Erwählung des N. durch den Amun von Napata, der Reise von \*Meroe nach \*Napata, der dort erfolgten Krönung sowie der sich daran anschließenden Krönungsreise nach \*Kawa, \*Pnubs und Ter berichtet. Nach Aufzählungen von Schenkungen für Amun folgt eine Beschreibung verschiedener kriegerischer Unternehmungen, so u.a. gegen Nomaden der östl. Wüste. An 1. Stelle wird jedoch ein Kampf gegen Khambes-wtn<sup>5</sup> erwähnt. Hintze<sup>6</sup> sieht in ihm den aus Unternubien stammenden Fürsten \*Chababasch, der zwischen 338 und 335 v. Chr. zeitweilig Ägypten beherrschte.

<sup>1</sup> So Dows Dunham, RCK II, 246. – <sup>2</sup> Reisner, in: JEA 9, 1923, 75: 328–308; Dows Dunham, RCK IV, 6: 355–337; Fritz Hintze, Studien zur meroitischen Chronologie ..., Berlin 1959, 24: 335–315; Fritz Hintze, Die Inschriften des Löwentempels von Musawwarat es Sufra, Berlin 1962, 17: 335–310. – <sup>3</sup> Dows Dunham, RCK II, 246 ff. – <sup>4</sup> Bearbeitet von Heinrich Schäfer, Die Aethiopische Königsinschrift des Berliner Museums, Regierungsbericht des Königs Nastesen, des Gegners des Cambyses, Leipzig 1901. Zur vollständigen Bibliographie der Stele s. Wenig im Katalog zur Ausstellung Africa in Antiquity II, Brooklyn 1978, Cat. 72 (S. 163). – <sup>5</sup> Dieser Name wurde von Schäfer, a.a.O. als *Kmbswdn* gelesen und mit Kambyes identifiziert. – <sup>6</sup> Fritz Hintze, Studien zur meroitischen Chronologie ..., Berlin 1959, 17 ff. beschäftigte sich ausführlich mit dieser Frage. St. W.

**Natakamani**, meroitische Königin (Thronname *Hpr-k3-r'*), Nachfolgerin der \*Amanishakhetē, regierte zu Beginn des 1. Jh.s n. Chr.<sup>1</sup>; auf dem Nordfriedhof von Meroe (Beg. N. 22)<sup>2</sup> bestattet. Letzter großer Bauherr in Kusch, ließ umfangreiche Renovierungsarbeiten am Tempel B 500 vom \*Gebel Barkal sowie am Amuntempel in \*Meroe ausführen und mehrere neue Bauten errichten (so für \*Apedemak in \*Naga, für Amun in \*Amara, Naga und Meroe<sup>3</sup> sowie wahrscheinlich für Isis in \*Wad ban Naga<sup>4</sup>). N. wird in der Regel zusammen mit der \*Kandake \*Amanitore (die nie den Herrschertitel *gore* trug und wohl doch nicht Frau des N. war) und einem der drei Kronprinzen (*nh-k3-r'* Arikankharor<sup>5</sup>, *nh-k3-*

*r'* Arikakhatani und Shorkaror<sup>6</sup>) dargestellt. Am Apedemaktempel des N. in Naga befindet sich die berühmte Darstellung des dreiköpfigen und vierarmigen Gottes Apedemak, die zu Unrecht als Zeugnis für indischen Einfluß auf Kusch angesehen wurde. In der Pyramide des N. fanden sich Bronzearbeiten im hellenistischen Stil.

<sup>1</sup> Reisner, in: JEA 9, 1923, 75: 15 v.–15 n. Chr.; Dows Dunham, RCK IV, 7: 0–25 n. Chr.; Fritz Hintze, Studien zur meroit. Chronologie ..., Berlin 1959, 33: 12 v. Chr.–12 n. Chr.; Wenig, in: MIO 13, 1967, 44: 0–20 n. Chr. Inge Hofmann, Beiträge zur meroitischen Chronologie, 1978, 134 setzt N. um 62 n. Chr. an, was jedoch keinesfalls als erwiesen gelten kann. – <sup>2</sup> Dows Dunham, RCK IV, 116 ff. – <sup>3</sup> 1974–1975 von P. L. Shinnie entdeckt, unveröffentlicht. S. dazu Wenig im Katalog zur Ausstellung Africa in Antiquity II, Brooklyn 1978, 65 und Fig. 39. – <sup>4</sup> Von diesem Ort brachte Lepsius einen Barkenuntersatz mit nach Berlin (Inv. 7261), auf dem N. und \*Amanitore sowie Isis genannt werden. Die in äg. und meroit. Hieroglyphen geschriebenen Namen bildeten für F. L. Griffith den Ausgangspunkt zur Entzifferung der meroitischen Schrift. – <sup>5</sup> In dessen Grab (Begarawija N. 5) wurde die älteste Kameldarstellung des Sudan, eine heute in Khartoum befindliche Bronzefigur, gefunden. – <sup>6</sup> Wird als Nachfolger des N. angesehen, was Inge Hofmann, a.a.O., 128 bezweifelt. St. W.

**Natho** (Ναθῶ, assyr. Nathū), äg. *n3-(n)-t3-hwt* „Die (Leute) vom Totentempel (des Königs X)“, Bezeichnung zweier u. äg. Gaue, wie sich aus der Nennung von 2 Nathū bei Assurbanipal ergibt. Auch Herodot spricht II 166 von einem Ναθῶ τὸ ἤμισυ, woraus sich seine Kenntnis von 2 Gauen dieses Namens ergibt.

Eins dieser beiden N. dürfte mit der Pap. Wilbour A, 34, 1–2 (§ 77) genannten Domäne „Die (Leute) vom Totentempel Ramses' III. im Re-Tempel, nördlich von Heliopolis“ zu verbinden sein<sup>1</sup>, dem Kern des späteren Ortes Λεοντόπολις τοῦ Ἡλιοπολίτου<sup>2</sup>, dem jetzigen \*Tell el-Jehudijeh. Dieser Ort war also nach den Angaben des Assurbanipal zu seiner Zeit ein eigenes Fürstentum; nach der Abfolge der Aufzählung in diesem Text dürfte es das an erster Stelle genannte N. unter dem Fürsten Pišanhuru (*P3-šrj-n-Hr*) gewesen sein<sup>3</sup>. Das Gebiet hatte sich damals wohl selbständig gemacht, da es sonst zu \*Heliopolis gehörte, das aber damals dem Saitenfürsten unterstand.

Das zweite N., das wohl auch das von Herodot genannten ist, und das bei Assurbanipal einem Unamunu (*Wn-Jmn*) unterstand, ist nach späten Skalen einem kopt. ⲬⲁⲢⲔⲁⲩⲧ, j. Šahragt gleichzusetzen, das 8 km s.w. \*Tell el-Moqdam liegt. Welcher König die den Kern des Ortes bildende Totenstiftungsdomäne angelegt hat, ist nicht bekannt. Der Ort ist nach Assurbanipal Metropole eines Fürstentums, das auf dem Boden des

schonqi warnt seinen Sohn: „Heirate keine gottlose Frau, damit sie deine Kinder nicht schlecht erziehe.“<sup>26</sup> Ob die M. immer eine führende Rolle bei der Reifezeremonie ihres Sohnes spielte wie Isis, die das *tz-mdh* an ihrem Sohn vollzog, bevor dieser in die Welt zog, um seinen Vater zu sehen<sup>27</sup>, oder ob dies nur der Fall war, wenn der Vater verstorben war, ist nicht zu entscheiden (\*Initiationsriten).

D. Die Ehrlichkeit der M. gegenüber ist eine der höchsten Forderungen<sup>28</sup> in der \*Lehre des Cheti. Wenn auch in der gleichen Lehre der Beamte dem Schüler sagt: „Ich lasse dich die Schriften mehr lieben als deine Mutter“<sup>29</sup>, kommt indirekt auch hier die Hochschätzung und Liebe zu der M. zum Ausdruck, denn das Schreiberwesen wird über alles gestellt<sup>30</sup>. Zugleich mag die allmähliche Loslösung von der M. angedeutet sein. Anderorts wird eine zu frühe Trennung von der M. verdammt<sup>31</sup>.

In Biographien wird seit der 5. Dyn. das Geliebtsein bzw. das Geehrt- oder Gelobtsein von \*Vater und M. betont<sup>32</sup>. Hierin spiegelt sich die Reaktion der Eltern auf das Verhalten des Kindes ab. Zweimal wird das Verhalten des Kindes zu den Eltern erwähnt: „Ich hatte Ehrfurcht vor meinem Vater und war freundlich zu meiner Mutter“<sup>33</sup>, wobei die intimere Beziehung zur M. zum Ausdruck kommt. Hierauf deutet auch der Rat des Anchscheschonqi an seinen Sohn (\*Lehre des Anchscheschonqi), nur seiner M. zu vertrauen<sup>34</sup>. Die enge Beziehung zur M. ist auch in \*Liebesliedern zu erkennen, wonach ihr eine Mittlerrolle bei der Ehevermittlung zufiel<sup>35</sup>. Nach dem Tod des Vaters konnte die M. oder ein anderer Verwandter die Tochter einem Mann zur Frau geben. In anderen Texten wird die Pflicht des Kindes betont, sobald es erwachsen sei, für seine M. zu sorgen<sup>36</sup> und ihr keinen Anlaß zur Klage zu geben<sup>37</sup>.

E. Eheurkunden zeigen, daß für Mütter und Kinder im Fall einer Scheidung oder des Todes des Vaters gesorgt wurde<sup>38</sup>. Die M. konnte als Treuhänderin des \*Erbes für ihre Kinder auftreten<sup>39</sup>, für ihren minderjährigen Sohn einen Prozeß führen<sup>40</sup> oder, im Interessenkonflikt mit dem Vater, für ihre Kinder Erklärungen abgeben<sup>41</sup>. Vererbte der Vater sein ganzes Vermögen der M., waren die Kinder von ihr abhängig<sup>42</sup>. In Notfällen konnte sie sie zu Arbeitsleistungen vermieten<sup>43</sup>. Aus röm. Zt sind Fälle bekannt, wo die M. ihre Kinder vermietet, zur \*Adoption frei gibt, ihre Töchter verheiratet oder deren Ehe auflöst. Mit der Zustimmung des Vaters konnte eine M. einen Vormund für ihr Kind bestimmen<sup>44</sup>. Über ihr eigenes Gut konnte sie frei verfügen und es an ihre Kinder vererben<sup>45</sup>. Seit dem AR war es Pflicht der

Kinder, vor allem wohl des ältesten Sohnes, die M. zu begraben, um ihr Erbe zu gewinnen<sup>46</sup>.

F. Abstammungsangaben: Chufuchaef I., leiblicher Königssohn, läßt sich am Eingang seines Grabes mit seiner „geliebten M., die ihn geboren hat“, darstellen, erwähnt aber nirgends seinen königlichen Vater, vermutlich \*Cheops<sup>47</sup>. Soll hier, wie Junker vermutet, Chufuchaef von seiner M., durch die er das erste Mal das Licht der Welt erblickt hat, täglich aus dem Dunkel des \*Grabes ans Licht geführt werden?

Auf Grabstelen des MR wird am häufigsten die M. mit dargestellt, seltener der Vater, Geschwister, Frau und Kinder, und weitere Verwandte<sup>48</sup>. Im NR wird das Elternpaar zusammen dargestellt. Sie sollten am \*Totenkult teilhaben. Auf Grabsteinen des MR kommt nur die Filiationsangabe nach der M. vor, der Vater wird nicht erwähnt<sup>49</sup>. Diese Form wird auch bei der Verkündigung des Gründers der 12. Dyn. durch Neferti, 58 beibehalten: „Ein König wird aus dem Süden kommen, der Sohn einer Frau aus dem Zeti-land ...“ Auch Ahmose (*J<sup>h</sup>-ms*) nennt sich am Anfang der 18. Dyn. „Sohn der Abana (*Jbn*)“, erwähnt aber weiter unten seinen Vater, allerdings ebenfalls mit der Filiationsangabe nach der M. „Baba (*B<sup>3</sup> zp 2*), Sohn der Rainet (*R<sup>3</sup>-jnt*), ist sein Name“<sup>50</sup>. In der folgenden Zt werden Vater und M. nacheinander, gelegentlich nur einer von beiden, genannt, dabei wird unterschieden zwischen der Abstammung vom Vater als „*jr n* – gezeugt von“ (bzw. selten „*z<sup>3</sup> – Sohn des*“) <sup>51</sup> und der M. als „*ms n* – geboren von“<sup>52</sup>. Die Amarnaprinzessinnen werden „leibliche Königstochter, die von ihm geliebt wird, geboren von der großen königlichen Gemahlin \*Nofretete“ genannt<sup>53</sup>. Deutlich wird hier die Abstammung von der Hauptgemahlin des Königs betont. In demot. und kopt. Zt werden Vater und M. erwähnt<sup>54</sup>, während die Griechen nur den Vater nennen.

Wir sollten vermeiden, mutterrechtliche Züge in die Filiationsangaben nach der M. hineinzudeuten. Der König hatte neben seiner Hauptgemahlin mehrere Frauen. Meri (*Mrj*) in Hagarse (6. Dyn.) hatte 5 Frauen. Bei seinen Kindern steht unter ihren Namen jeweils derjenige der Frau, die sie geboren hat<sup>55</sup>. Von \*Gaufürsten ist uns die \*Polygamie bekannt. Möglicherweise war sie im MR verbreiteter als in späterer Zt, wo das Nebeneinander von mehreren Frauen nachläßt bzw. ganz aufhört. Aus Texten späterer Zt ersehen wir, daß die Erbsprüche der Kinder aus erster Ehe bedeutend höher als die der Kinder aus weiteren Ehen waren<sup>56</sup> (\*Erbe). Wir können daher in der Nennung der M. eher Gründe des Rechtsanspruches sehen. Bei Chufuchaef und den Töchtern Echnatons genügte die Angabe „leiblicher Königssohn“

bzw. „-tochter“. Welcher König gemeint war, wurde offensichtlich als bekannt vorausgesetzt. Bei mehreren Frauen des Königs war jedoch die namentliche Angabe der M. notwendig. Ähnlich mag es im MR bei Privatpersonen gewesen sein. G. War ein Herrscher Geschlecht in der männlichen Linie ausgestorben, endete eine Dynastie. Im AR scheint weitgehend eine Verbindung von einer zur nächsten Dynastie über die weibliche Linie bestanden zu haben, indem der Ehemann oder der Sohn der Tochter des letzten Königs den Thron übernahm<sup>57</sup>. Die Herrschaft \*Thutmosis' I. wird durch die Ehe mit der Erbtöchter und Gottesgemahlin \*Ahmose ebenfalls legitimiert<sup>58</sup>, ebenso die Thronfolge des \*Semenchkare durch Heirat mit \*Meretaton, des \*Tutanchamun durch Heirat mit \*Anchesenpaaton, Töchter Echnatons<sup>59</sup>. Die Vermählung \*Osorkons I., Sohn \*Scheschonqs I., Begründer der 22. Dyn., mit der Erbprinzessin der 21. Dyn. Makare (*M<sup>3</sup>t-k3-R<sup>c</sup>*) sollte offenbar dessen Herrschaft stärken und die seiner Kinder legitimieren<sup>60</sup>. Wir müssen vorsichtig sein, hierin mutterrechtliche Züge zu sehen, eher den Versuch, die Kontinuität des königlichen Geblütes aufrecht zu erhalten.

Während der Minderjährigkeit ihres Sohnes konnten die Königinnen im AR die Regierungsgeschäfte führen, so die Gemahlinnen \*Pepis I., Töchter des Gaufürsten Chui (*Hwj*), der als Wesir die Staatsgeschäfte leitete<sup>61</sup>, oder \*Anchesmerire (*nb-n.s-Mrj-R<sup>c</sup>*) für \*Pepi II.<sup>62</sup> Die Verehrung seiner Mutter \*Ahhotep und seiner Großmutter \*Tetischeri durch \*Ahmose<sup>63</sup> und die Vergöttlichung \*Ahmes-Nofreteres mit ihrem Sohn \*Amenophis' I. zeigen die Anerkennung intelligenter Frauen, die sich an der Seite ihrer Gatten um das Land verdient gemacht und großen Einfluß auf ihre Söhne ausgeübt haben. Möglicherweise konnte Ahhotep die Herrschaft ihres früh im Kampf umgekommenen Brüdergemahls \*Tao II. für ihren ältesten Sohn \*Kamose sichern und ihm bei der Regierung helfen, ebenso wie \*Teje, die, wie aus der Amarnakorrespondenz hervorgeht, nach dem Tod \*Amenophis' III. ihren Sohn \*Amenophis IV. in den Regierungsgeschäften unterstützt bzw. in sie eingeführt hat<sup>64</sup>.

H. Beziehung zwischen M. und Kind. Im AR überwiegt in Plastik und Relief die Darstellung des Vaters mit seinem Sohn, seinem Nachfolger. Gelegentlich steht er zwischen den Eltern<sup>65</sup>, bei zwei oder mehr Kindern kann eines, meist die Tochter, neben der Mutter stehen<sup>66</sup>. Frauen hohen Ranges, wie Königinnen, Prinzessinnen oder Königsbekannte, konnten sich mit ihrem Kind allein darstellen lassen<sup>67</sup>. So erwähnt z.B. die Königstochter Wenschet (*Wnšt*) in ihrem Grab ihren Gemahl, der offensichtlich eine unterge-

ordnete Rolle spielte, nicht, läßt sich jedoch mit ihren Kindern abbilden<sup>68</sup>. In all diesen Fällen steht das Kind nur bei der M. Gelegentlich wird jedoch die Beziehung der Kinder zur M. enger gestaltet. Sie bringen ihr im Schlagnetz gefangene Vögel<sup>69</sup>, reichen ihr eine Lotusblüte an die Nase<sup>70</sup> oder schreiten auf sie zu<sup>71</sup>. Kinder lassen sich in ihren Gräbern mit ihrer königlichen Mutter in engem Verhältnis darstellen (Chufuchaef<sup>72</sup>, \*Meresanch III.<sup>73</sup>).

In den Darstellungen des MR und NR wird die Beziehung des Kindes zur M. allgemein enger. Auf den seltener gewordenen Plastiken wird das Kind zwischen die Eltern oder neben die M. gesetzt<sup>74</sup>. In Relief und Malerei wird das Kind häufig unter dem Stuhl der Eltern, meist der M. dargestellt<sup>75</sup>. Selten, doch bereits seit dem AR, wird die enge Beziehung zwischen der M. und ihrem älteren Kinde durch das Sitzen des Kindes auf dem Schoß der thronenden M. ausgedrückt. Eine Statuette zeigt den jungen König \*Pepi II., klein doch mit Kopftuch und Schurz bekleidet und dem Gesicht eines Erwachsenen, auf dem Schoß der Königin Anchesmerire (*nb-n.s-Mrj-R<sup>c</sup>*)<sup>76</sup>. Der gleiche Typus erscheint erst in der 19. Dyn. wieder<sup>77</sup>. In Relief haben wir aus dem privaten Bereich je ein Beispiel aus dem AR<sup>78</sup>, der frühen 18. Dyn.<sup>79</sup> und der ramessidischen Zeit<sup>80</sup> mit der M., die ihre Arme zärtlich schützend um das vor oder neben ihr sitzende oder stehende Kind legt. Aus dem königlichen Bereich war bereits Chufuchaef erwähnt, den seine M., die Königin, an der Hand aus dem Grab führt<sup>81</sup>. Bei einer Statue legt \*Hetepheres II. den Arm um ihre erwachsene Tochter \*Meresanch III.<sup>82</sup> Eng umschlungen oder Hand in Hand stehen beide im Grab der Meresanch oder fahren beide im Papyrusnachen bzw. stehen nebeneinander, die kleinen Kinder der Meresanch zwischen sich<sup>83</sup>. In der Amarnazeit werden diese kargen Andeutungen zu einem überschwänglichen Austausch von Zärtlichkeiten zwischen Eltern und Kindern in Relief und Plastik hochstilisiert<sup>84</sup>. Auffälligerweise beschränken sich diese Darstellungen der Intimität auf die königliche Familie. Nach der Amarnazeit treten Königin und Prinz wieder streng nebeneinander<sup>85</sup>. Nur leicht berührt der Sohn seiner M. Hand.

Neben diesen offiziellen Bildern gibt es seit vgl. Zt Kleinplastiken, die Mütter mit ihrem Kind auf dem Schoß oder an die Brust gedrückt zeigen<sup>86</sup>. Bereits in der 4. Dyn. wird der Gauname Menat-Snofru mit der am Boden hockenden, ein Kind stillenden Frau geschrieben<sup>87</sup>. Sie hat ein Bein aufgestellt, in ihrem Schoß liegt das Kind. Dieser Typ ist seit der 6. Dyn. in der Kleinplastik und im Relief ausgeprägt<sup>88</sup>. Er wird in zwei Kupferstatuetten des MR von der Königsfamilie übernom-

men. Die Prinzessin Sobeknacht<sup>89</sup> und eine unbekannte Königin<sup>90</sup> hocken in dieser Stellung auf dem Boden. Auf der zweiten Statuette werden M. und Kind dem Schutz der Isis anvertraut (vgl. Zaubersprüche für M. und Kind). Ältere Kinder werden im Stehen gestillt<sup>91</sup>. Im Stehen und Gehen trägt die M. kleine Kinder im Tragtuch bei sich<sup>92</sup> (die asiatische und nubische Sitte, die Kinder in Körben zu tragen<sup>93</sup>, hat der Ägypter nie übernommen). Größere Kinder, die sich bereits selbst halten können, läßt sie auf der Hüfte reiten<sup>94</sup>. Starben M. und Kind bei der Geburt, so wurden sie gemeinsam bestattet<sup>95</sup>.

<sup>1</sup> Taimhotep war 12½ J. alt: Otto, Biogr. Inscr., 191 Nr. 57; Erich Lüdeckens, Demotische Eheverträge, AA 1, 1960, 246 Anm. 3. Einmal wird eine 9jährige Mutter erwähnt (Max Müller, Die Liebespoesie des alten Ägypten, Leipzig 1899, 3 Anm. 5). Leo Friedländer, Darstellung aus der Sittengeschichte, Leipzig 1921–23, 461, 563 (12 J.); Karl Wessely, Studien über das Verhältnis des griech. zum äg. Recht, Wiener Sitzungsberichte 1891, 65 (12 u. 13 J.). Der Bewerber um die Hand eines Mädchens wird von deren Vater auf ein Jahr vertröstet mit dem Verweis, daß sie noch nicht reif sei (pRylands 9, 8, 2 ff.; s. P. W. Pestman, Marriage and Matrimonial Property in Ancient Egypt, Papyrologica Lugduno-Batava IX, Leiden 1961, 8 f.). – <sup>2</sup> Übers. Brunner-Traut, Märchen, 192. – <sup>3</sup> Daressy, in: Rec Trav 20, 1898, 74 Nr. 151. – <sup>4</sup> Müller, in: Or 35, 1966, 247 ff. – <sup>5</sup> Esna V, 209 u. 211 Anm. g. – <sup>6</sup> Sethe, in: ZÄS 58, 1923, 24; ders., Ein äg. Vertrag ..., NGGW 1918, 290 Anm. 1; Jonckheere, in: CdE 30, No. 59, 1955, 19 ff.; Sauneron, in: BIFAO 58, 1959, 33 f.; Grundriß der Medizin III, 11; Dieter Müller, Ägypten und die griech. Isisaretologien, Berlin 1961, 45 ff. – <sup>7</sup> Brunner, Geburt des Gottkönigs, 35 ff. 42 ff., Tf. 4 und Esna V, 185 ff. – <sup>8</sup> May Sandman, Texts from the Time of Akhenaten, BAe VIII, 1938, 94, 11 ff. (Z. 6 ff.); Übers. nach Jan Assman, Äg. Hymnen und Gebete, Zürich–München 1974, Nr. 92. 218. – <sup>9</sup> Esna V, 209 und 211 Anm. g; V, 377, 4; V, 300, 2 f. – <sup>10</sup> Esna III, Text 250, 16 ff. Übers. Assmann, op. cit., 145 A, 16. – <sup>11</sup> Esna V, 95 ff.; Übers. Assmann, op. cit., 145 B, 13. – <sup>12</sup> pJumilhac XII, 24 (3. Jh. v. Chr.). – <sup>13</sup> Bereits im Tempel des Amun von Hibis heißt es, der Same stamme aus den Knochen des Vaters (Norman de G. Davies, The Temple of Hibis III, MMA, Egyptian Expedition, XVII, 1953, Tf. 32, Z. 16 f.). In ptol. Zt ist die Vorstellung des Samens, der von den Knochen des Vaters in die Knochen des Kindes geht, öfter belegt (Sauneron, in: BIFAO 60, 1960, 19 ff.; Yoyotte, in: BIFAO 61, 1962, 142) und wird von den griech. Autoren übernommen (Jean Rostand, La formation de l'être, Histoire des idées sur la génération, Paris 1930, 10 ff. = Alkmeon von Kroton, Hippon von Samos, Platon). Die Vorstellung, Fleisch und Blut stammen von der M., Knochen und Organe des Empfindens vom Vater, hat sich bei einigen afrikanischen Stämmen erhalten (Yoyotte, op. cit., 146 Anm. 1 mit weiterer Lit.). – <sup>14</sup> Dieter Müller, in: Or 35, 1966, 249. Vgl. Pyr. 828. 835 (Schott, in: Ricke, Bemerkungen AR II, 217); CT I, 56 und Tb 30 B u. 64 (Brunner, in: Das Herz im Umkreis

des Glaubens, Biberach a. d. Riß 1965, 103; Erika Feucht, Pektoralen nicht kgl. Personen, AA 22, 1971, 9 m. Anm. 53 u. 54). Fraglich ist die Vermutung v. D. Müller, op. cit., 253 ff., daß die Zeugung durch die Verbindung der Herzen von Mann und Frau geschieht. – <sup>15</sup> pWestcar 11, 18 f.; vgl. Leviticus XII, 2. 4. 5; Brunner-Traut, in: MIO 3, 1955, 21. – <sup>16</sup> Chaemwese-Erzählung (Gardiner, in: JEA 24, 1938, 175). In röm. Zt war die Registrierung von Römern und Griechen, doch nicht von Ägyptern obligatorisch (die Registrierung der Geburt eines Priestersohnes in Tebtynis 50 n. Chr. scheint wegen des hohen Ranges des Vaters eine Ausnahme zu sein. S. Jack Lindsey, Daily Life in Roman Egypt, London 1963, 41 ff.). Zu Geburtstagsangaben und Rückschlüssen auf Registrierungen in früherer Zeit vgl. das Kapitel „Geburtstagsangaben“ in Erika Feucht, Das Kind im Alten Ägypten (in Vorbereitung). – <sup>17</sup> pTurin 132, 11 = pChester Beatty XI rto 2, 4 f.; Černý-Gardiner, Hier. Ostraca, 2 rto, 8 f.; Posener, in: RdE 22, 1970, 204. Vgl. auch die Namen, die Amun aus den Worten der M. bei der Geburt des Thronfolgers bildet (Urk. IV, 221; Brunner, Geburt des Gottkönigs, 43. 46. 54 f., Tf. 4). – <sup>18</sup> Posener, op. cit., 204 f. – <sup>19</sup> Jan Zandee, De hymnen aan Amon von P. Leiden I, 350, OMRO 28, 1947, 71; Brunner, op. cit., 54 Anm. 2; Posener, op. cit., 205 mit weiteren Beispielen. – <sup>20</sup> S. Anm. 15. – <sup>21</sup> Zweite Grenzstele von Amarna (Urk. IV, 1983). Die von Heinrich Schäfer, Amarna in Religion und Kunst, Leipzig 1931, 26 und Tf. 56 vorgenommene Zuweisung einer Sarkophagecke mit dem Bild der Nofretete anstelle der sonst üblichen Schutzgöttinnen zu dem Sarkophag der früh verstorbenen Tochter Meketaton ist durch die Einpassung dieses Stücks in den zerschlagenen Sarkophag des Echnaton zu ersetzen, vgl. Geoffrey Martin, The Royal Tomb of el-Amarna I, London 1974, 15 und Tf. 20 (in der Rekonstruktion dieses Sarkophags auf Tf. 7 ist diese Ecke nicht eingezeichnet!). – <sup>22</sup> pAni VI, 17 ff. – Die Sorge der Mutter um ihre vermutlich kranke Tochter spricht aus einem brief an einen Toten (Alan H. Gardiner und Kurt H. Sethe, Egyptian Letters to the Dead, EES 1928, Tf. 4. 4 A). – <sup>23</sup> Vgl. LÄ III, 425 mit Anm. 23–27. In Beni Hasan I, 35 ist die Amme des Fürsten gleich hinter seiner Frau dargestellt. – <sup>24</sup> S. Anm. 22. – <sup>25</sup> Brunner-Traut, Märchen, 214. – <sup>26</sup> Ancheschonqi, Col. 25, Z. 17 ff. (Stephen R. K. Glanville, Cat. of Demotic Papyri in the British Museum II. 1, London 1955, 56 ff.). Die enge Beziehung der Mutter zum Kind kommt auch in der Gaufürsteninschrift zum Ausdruck, in der die Ruhe in seinem Gau betont: „Nicht wurde das Kind neben seiner Mutter oder der Bürger neben seiner Gattin mißhandelt“ (Siut, Tf. 13, Z. 33). – <sup>27</sup> Pyr. 1213 c ff. Vgl. auch Feucht, in: LÄ III, 420. 435 mit Anm. 82–84. – <sup>28</sup> Cheti 10, 4 f. – <sup>29</sup> Cheti 4, 5. – <sup>30</sup> In pLansing 3, 2 (LEM, 101; Caminos, LEM, 378) wird das Schreiberwesen dem Leben einer Mutter vorgezogen. – <sup>31</sup> pSallier I, 7 = pAnast. II 6, 7–8, 5. Ähnlich pAnast. IV 9, 7–10, 1. Ferner Siut, Tf. 13, 33. Es war Pflicht, sich um eine Waise zu kümmern (z. B. el Bersheh II, 18; Hatnub, Graffito 24, 5; Wolfgang Helck, Der Text „Lehre Amenemhets I. für seinen Sohn“, KÄT, Wiesbaden 1969, 23. 25. Um Kinder, deren M. früh verstorben war, heißt es, kümmern sich die Götter (Thot: pAnast V, 9, 7 = Gardiner, LEM, 60 = Caminos, LEM, 232; Re: Bauer, B 1, 62 ff.;



Amun: Robert Hari, Horemheb et la Reine Mutnedjemet, Genf 1964, 52, Z. 10f.).—<sup>32</sup>Urk. I, 47, 1. 4; 109, 17; 216, 6; 253, 2; Deir el-Gebrâwi I, Tf. 23. Naga-ed-Dêr Stelae, no. 81.4; Assiout, 139. 174. 179. 181. 199; Gauthier und Lefébvre, in: ASAE 23, 1923, 5 côté 3 u. 20 côté 2; Janssen, Autobiografie I, AW 21. 22. 26. 27. 31; II, 95 u. 96 Anm. 97–103; I, BZ 22. 23. 24. 25; II, 123; Otto, Biogr. Inschr., 166 Nr. 28 u. 172 Nr. 30. —<sup>33</sup>Urk. I, 199, 6; 204, 8 = Janssen, op. cit., I, EK 1 u. 2 = II, 145. —<sup>34</sup>Col. 13, Z. 17f. (Glanville, op. cit. in Anm. 26, 32f.). Vgl. auch 10, Z. 22; 11, Z. 19; 23, Z. 48 (ebd. 26f. 28f.). —<sup>35</sup>Siegfried Schott, Altäg. Liebeslieder, Zürich 1950, 40 u. 42 Lied 2 u. 6. —<sup>36</sup>Anii 6, 17; Ancheschongqi, Col. 6, Z. 6 (Glanville, op. cit., 18f.); Schott, op. cit., 51 Nr. 2; 148 Nr. 119. Die Versorgung der verwitweten M. bis an ihr Lebensende konnte auf den Erbteil angerechnet werden (vgl. Seidl, in: ZDMG 107, 1957, 274. 280; Černý, in: JEA 31, 1945, 29ff., und Walter Till, Erbrechtliche Unters. auf Grund der kopt. Urkunden, SÖAW 229, 2, 1954, 44 ff.).—<sup>37</sup>Anii 6, 17.—<sup>38</sup>Seidl, Äg. Rechtsgeschichte<sup>2</sup>, 170 ff.; ders., Rechtsgeschichte der Saiten- und Perserzeit, ÄF 20, 1957, 55 ff.; ders., Ptol. Rechtsgeschichte, ÄF 22, 1962, 48 ff. 61 ff.; Erich Lüdeckens, Äg. Eheverträge, ÄA 1, 1960, 244 ff. 285; P. W. Pestman, Marriage and Matrimonial Property in Ancient Egypt, Leiden 1961, passim. —<sup>39</sup>Inscription des Mes aus der 19. Dyn. (Seidl, Äg. Rechtsgeschichte, 57). —<sup>40</sup>pBM (Thompson) 10951 rto X, 1 (Seidl, Ptol. Rechtsgeschichte, 88). —<sup>41</sup>Seidl, op. cit., 179 mit Anm. 7. —<sup>42</sup>Ebd., 179; pKahun and Gurob I, 1, 32, Tf. 12, Z. 6–14. —<sup>43</sup>Seidl, o. c., mit Anm. 8.—<sup>44</sup>Jack Lindsay, Daily life in Roman Egypt, London 1963, 71 und Anm. 2 auf S. 327 mit Belegen.—<sup>45</sup>Inscription des Meten: LDII, 3 Z. 11 (Karin B. Gödecken, Eine Betrachtung der Inschriften des Meten ..., ÄA 29, 1976, 11. 214). pKahun und Gurob I, 1 (27) = MR. So können Güter von der Mutter ihrer Tochter vermacht werden mit der Auflage, sie an ihre Kinder weiter zu vererben (Gardiner, in: JEA 48, 1962, 62. 66). In einem demot. Text klagen die Kinder über ihren Vater, der sie verstoßen und ihnen die Mitgift ihrer Mutter vorenthalten hat (Hughes, in: Fs Wilson, 43 ff.). —<sup>46</sup>Urk. I, 164, 31 (10) = AR und pBoulaq X, 10 = 20. Dyn. (Seidl, Äg. Rechtsgeschichte<sup>2</sup>, 59) und Louvre 10935, 45 = 15. J. des Amasis (Seidl, Rechtsgeschichte der Saiten- und Perserzeit, 66). S. Seidl, in: ZDMG 107, 1957, 272 ff. —<sup>47</sup>Zuletzt William K. Simpson, The Mastaba of Kawab, Khafkhufu I and II, Boston 1978, 11, Tf. 16a. —<sup>48</sup>Reingart Unger, Die Mutter mit dem Kinde in Äg., unpubl. Diss. Leipzig 1957, 90. —<sup>49</sup>Unger, op. cit., 83 ff. Ebenso in den Zaubersprüchen für M. und Kind und in graeco-äg. Zaubersprüchen, was hier jedoch verständlich ist, da der Schutz für die M. und das Kind angerufen wird. —<sup>50</sup>Urk. IV, 1f. —<sup>51</sup>Urk. IV, 135. Der Vater des Ahmose wird allerdings auch z<sup>3</sup> R<sup>3</sup>-jnt genannt (s. Anm. 50).—<sup>52</sup>Z. B. Urk. IV, 49. 72. 441. 467. 496 (nur M.); 75. 465. 467. 486 (nur Vater); 110. 120. 135 (2 ×). 461. 485 (M. u. Vater). In der Lehre des Amenemope steht *ms* als Abstammungsangabe vom Vater und z<sup>3</sup> bei der M. (Griffith, in: JEA 12, 1926, 198 Anm. 7). —<sup>53</sup>Z. B. Davies, Amarna I, Tf. 22. 26; II, Tf. 8. 12. 32. 33; III, Tf. 4. 6. 13. 17. 37; IV, Tf. 20. 22. 31. 44; V, Tf. 3. 26; VI, Tf. 4. 14. 16. 29; Steffen Wenig, Die Frau im Alten Ägypten, Leipzig 1967, Abb. 57 (Berlin

West 14145); Geoffrey T. Martin, The Royal Tomb at el-Amarna I, EES 35, 1974, Tf. 54 No. 395. —<sup>54</sup>Giuseppe Botti, Documenti demotici del R. Museo archeologico di Firenze, Misc. Greg. 1941, 30 f.; Spiegelberg, in: JEA 15, 1929, 80; W. E. Crum und Georg Steindorff, Koptische Rechtsurkunden des 8. Jahrhunderts aus Djeme (Theben) I, 1912, Nr. 15 u. a. m. —<sup>55</sup>Athribis, 16, Tf. 7. —<sup>56</sup>Pestman, op. cit. (Anm. 38), 137 ff.—<sup>57</sup>Junker, in: MDAIK 3, 1932, 140 ff. Vgl. auch Heiraten von Gaufürsten mit den Erbtöchtern benachbarter Gaue, Roeder, in: Max Ebers, Reallexikon der Vorgeschichte VIII, Berlin 1927, 380. —<sup>58</sup>Jürgen v. Beckerath, Abriß der Geschichte des Alten Ägypten, München 1971, 35. —<sup>59</sup>Ebd., 40. —<sup>60</sup>Ebd., 48. —<sup>61</sup>Ebd., 21. —<sup>62</sup>Urk. I, 112f. = Gardiner-Černý-Peet, Sinai I, Nr. 17: Anchesmerire wird als Königsmutter hinter Pepi II. im 2. Jahr der Zählung genannt. Vgl. auch Statuette Brooklyn 39.119 Pepi II. auf dem Schoß seiner Mutter (Smith, Art and Architecture, Tf. 56A). Die verwitwete (?) Mutter des Gaufürsten Cheti II. führte die Amtsgeschäfte, bis ihr Sohn volljährig war (Siut, Tf. 15). —<sup>63</sup>v. Beckerath, a. a. O. (Anm. 58), 33. —<sup>64</sup>Ebd. 40. Vgl. Jordan A. Knudtzon, Die el-Amarna Tafeln, Aalen 1964, Nr. 26. 28. 29. —<sup>65</sup>JE 44173 (Dietrich Wildung, Götter und Pharaonen, Hildesheim 1979, Nr. 10); CG 151 (Vandier, Manuel III, Tf. 27, 2); Louvre A. 44 (Encyclopédie Photographique de l'Art I, Tel, Louvre o. J., Tf. 37); Militza Matthieu und Vsevolod Pavlov, Памятники Искусства древнего Египта, Moskau 1956, Abb. 6. —<sup>66</sup>Plastik: CG 55 (2 Söhne); Wien 8410 (Junker, Giza X, Tf. 13); Boston MFA 12. 1484 (B 704 = BMFA XI, April 1913, No. 62, 20 Fig.) und Hildesheim 16 (Günther Roeder, Die Denkmäler des Pelizaeus-Museums zu Hildesheim, Berlin 1921, 54). Einmal steht der Sohn neben der Mutter: Hildesheim 17 (Hans Kayser, Das Pelizaeus-Museum in Hildesheim, Hamburg 1966, Abb. 12). — Relief: Z. B. Hassan, Giza II, Fig. 12. 20. 23; III, Fig. 91. 128; Junker, Giza IX, Abb. 75; Alexandre Varille, La Tombe de Ni-anh-Pepi à Zâouyet el-Mayerin, MIFAO 70, 1938, 17, Fig. 6; BM 1282 (Guide 1930, 106, Fig. 39) und CG 1536; Berlin 13466 (Wresz., Atlas I, 383); Hans Kayser, Die Mastaba des Uhemka, Hannover 1964, Westwand, Ostwand und Nordwand; Alexander Badawi, The Tomb of Iteti, Berkeley-Los Angeles-London 1976, Fig. 13. Junker, Giza V, 143, Abb. 39. —<sup>67</sup>Plastik: Wien 7506 (Junker, Giza III, 177 ff. 187 und Tf. 14b) und Leiden D 125 (Vandier, Manuel III, Tf. 34, 1). Relief: Ahmed Moussa und Hartwig Altenmüller, The Tomb of Nefer and Kahay, AV 5, 1971, Tf. 32. 36. 39. —<sup>68</sup>Hildesheim 2971 (Junker, Giza I, 250 ff., Abb. 63, Tf. 40b) und die Königsbekannte Debit (*Dbjt*) = Athribis, BSAE 14, 1909, Tf. 4. —<sup>69</sup>Junker, Giza V, 141, Abb. 37. —<sup>70</sup>Ebd., 91, Abb. 23. —<sup>71</sup>Ebd., 139, Abb. 36. —<sup>72</sup>S. Anm. 47. —<sup>73</sup>Dows Dunham und William K. Simpson, The Mastaba of Queen Mersyankh III, Boston 1974, Tf. 17. 18 u. Tf. 11. 13 u. Tf. 6a u. 7c. —<sup>74</sup>Z. B. CG 459; Louvre A. 117; E 679. 676 (= 10. 43 = de Buck, in: JEOL 15, 1957, Tf. 2. 3); Turin 3057. 31420; London BM 375; Wien 5771 (= 8408); Leningrad 2508 (N. Landa und Irina Lapis, Egyptian Antiquities in the Hermitage, Leningrad 1974, Nr. 33); Orazio Marucchi, Il Museo Egizio Vaticano, Rom 1899, 57 No. 86 u. 179; Hermann, Stelen, Tf. 1b; Berlin 2297 (Wolf, Kunst,

Abb. 555); Harageh, Tf. 25, 162. — <sup>75</sup> Beispiele s. \*Kind, LÄ III, 427 u. 434 Anm. 62 u. a. m. — <sup>76</sup> Brooklyn 39. 119 (Smith, Art and Architecture, Tf. 56 A). — <sup>77</sup> Jill Kamil, Saqqara, London–New York 1978, 47. — <sup>78</sup> LD II, 42. Im Grab des Mereruka sitzt der halbwüchsige Sohn auf der Sänfte zu Füßen seiner M. (Wresz., Atlas III, 11). — <sup>79</sup> BM 1823. — <sup>80</sup> Photo Marburg 215953. Vgl. auch: M. sitzt vor Sohn (Hieroglyphic Texts in the British Museum II, London 1912, Tf. 38). — <sup>81</sup> S. Anm. 47. — <sup>82</sup> Dunham und Simpson, op. cit. (Anm. 73), Tf. 17. — <sup>83</sup> Ebd., 18, Tf. 11. 13 u. Tf. 6 a u. 7 c. — <sup>84</sup> Brooklyn 60.197.8 (John D. Cooney, Amarna Reliefs from Hermopolis in American Collections, Berlin 1965, 20f. Nr. 12); Cyril Aldred, Akhenaten, Lengerich 1968, Abb. 54; CoA III, Tf. 70 Fig. 7; Wolf, Kunst, 456 Abb. 425; Brooklyn 37.405; Kairo JE 44865 (= Katalog Nofretete. Echnaton, Berlin 1976, Abb. 47); Davies, Amarna II, Tf. 10; VI, Tf. 17. 29; Louvre E 11624 (= Petrie, Amarna, Tf. 1 Nr. 16 = Schäfer, in: ZÄS 52, 77 Abb. 8). — <sup>85</sup> CG 42154. — <sup>86</sup> Z. B. Berlin 17600 (Smith, Sculpture, Fig. 4 Mitte); Oxford E. 185. 1939; Leiden 1955. 12. 26; Stockholm MM 19269; JE 31691 = 69803 (Hans Hickmann, Misc. Musicologica, SAE, Kairo 1950, 538 Fig. 5–7). — <sup>87</sup> William M. Flinders Petrie, Medum, London 1892, Tf. 19. — <sup>88</sup> Z. B. MMA 26.7.1405 (Vandier, Manuel III, 69, Tf. 20, 6); MMA 22.2.35 (ebd., Tf. 40, 5); UC 16642. 16643 (Anthea Page, Egyptian Sculpture, Warminster 1976, Nr. 39. 40). Vgl. auch Beispiele s. v. \*Kind, LÄ III, 425. 432 Anm. 18–22 und Anii 10, 16f. — <sup>89</sup> Brooklyn 43. 137 (Steffen Wenig, Die Frau im Alten Ägypten, Leipzig 1967, Tf. 26). — <sup>90</sup> Berlin 14078 (Werner Kaiser, Ägyptisches Museum Berlin, Berlin 1967, Nr. 316). Deutlich ist *hmt nswt* zu erkennen. — <sup>91</sup> Z. B. Borchardt, Sahure I, 20, Abb. 15; II, Bl. 18; ders., Ne-user-*ref*, 40, Abb. 21. 23; Smith, Sculpture, Tf. 54b; Jéquier, Pepi II, II, Tf. 30f. 32f.; Wenig, op. cit., Abb. 36 u. a. m. — <sup>92</sup> Wresz., Atlas III, 231; Wolf, Kunst, 640, Abb. 683; Giulio Farina, Il Regio Museo di Antichità di Torino, Rom o. J., 27; Lüddeckens, in: MDAIK 11, 1943, Tf. 15; Tb (Naville) 1. — <sup>93</sup> Berlin 14966 (Wresz., Atlas I, 56c); Wresz., Atlas I, 50b. c; Davies, in: JEA 26, 1940, Tf. 23; Davies, Tomb of Huy, Tf. 30; Wresz., Atlas III, 35; Davies, Rekh-mi-Rê, Tf. 22; ders., Amarna III, Tf. 15; II, Tf. 37. — <sup>94</sup> Smith, Sculpture, Fig. 4 links; Berlin 14511 (Schott, in: JEA 16, 1930, Tf. 4); Ludwig Keimer, Remarques sur le Tatouage dans l'Égypte Ancienne, Kairo 1948, Tf. 18; Desroches-Noblecourt, in: BIFAO 53, 1953, Tf. 4–5. — <sup>95</sup> Hauser, in: BMMA II, March 1932; Klasens, in: OMRO 41, 1960, 70f. 73, Tf. 34 (Grab 806. 866); ders., in: OMRO 39, 1958, 55 (Grab 384); Leclant, in: Or 22, 1953, 100; Heerma van Voss, in: JEOL 13, 1953/4, 294 Nr. 38 a. b; Eisa, in: ASAE 48, 1948, 10; Hans Åke Nordström et al., ed. Torgny Säve-Söderbergh, The Scandinavian Joint Expedition to Sudanese Nubia 3:1, Lund 1972, 130. 191 (Grab 1). 201 (Grab 33) und 3:2, Tf. 98. 108; William M. Flinders Petrie, Qurneh, BSAE 16, 1909, 10, Tf. 26.

Lit.: Reingart Unger, Die Mutter mit dem Kinde in Ägypten, Diss., Leipzig 1957, unveröffentlicht; Erika Feucht, Das Kind im Alten Ägypten (in Vorbereitung).

E. F.

Muttergattin. In der nach dem Modell der Familie aufgebauten Triade (\*Familienstruktur, göttlich), die sich im Laufe der geschichtlichen Entwicklung immer allgemeiner als Grundform der kultischen Götter-Gesellung durchgesetzt hat<sup>1</sup>, fällt der Göttin die Doppelrolle der Gattin des Hauptgottes und Mutter des Sohn-Gottes zu. Von M. sprechen wir aber nur in jenen Fällen, in denen die beiden männlichen Personen der Triade als Vater- und Sohn-Form desselben Gottes gelten (\*Kamutef)<sup>2</sup>. Den Beinamen Kamutef tragen \*Min und \*Amun, wobei ihn letzterer zweifellos von Min (von \*Koptos) übernommen hat<sup>3</sup>. Beide werden als Kamutef ithyphallisch dargestellt, als Götter der männlichen \*Fruchtbarkeit. Beiden ist \*Isis als M. zugeordnet<sup>4</sup>, wobei in Koptos die Sohnform des Min auch \*Harsiese genannt wird, während in \*Theben einerseits der jeweilige regierende \*König als Sohnform gilt<sup>5</sup>, andererseits der eine Gott Amun in drei Generationen aufgespalten wird<sup>6</sup>. Mythischen Ausdruck findet die Konstellation von M. und Kamutef in der Erzählung, daß Min seine Mutter Isis vergewaltigt habe<sup>7</sup>. Das gleiche wird auch von \*Horus gesagt<sup>8</sup>. Die beiden Götter sind in diesem Bezug identisch; ihre Gemeinsamkeit beruht aber nicht auf dem Element der männlichen Fruchtbarkeit, sondern auf ihrer Eigenschaft als Königsgötter (im Sinn von Göttern, die sich im König verkörpern). Das weist auf eine Verankerung der Konstellation in der Königstheologie<sup>9</sup>. Das dynastische Prinzip wird als eine Art überindividueller Identität gefaßt, der \*Ka<sup>10</sup>, der sich in Vater und Sohn gemeinsam verkörpert, wobei in dieser Hinsicht alle Könige als Mitglieder einer einzigen Dynastie gelten<sup>11</sup>. Ursprünglich wohl \*Hathor<sup>12</sup>, dann auch die \*Neunheit<sup>13</sup> und endlich – und bis zuletzt<sup>14</sup> – Isis gilt als die Mutter der Dynastie bzw. des Königtums als Institution<sup>15</sup>, die sich in ihr als „Ahnenreihe“ aus Vätern und Söhnen fortzeugt<sup>16</sup>. Wenn diese Königstheologie nach Jacobsohn ihre endgültige Ausgestaltung auch erst unter \*Ramses II. erfahren hat, so sind ihre Grundgedanken zweifellos uralte<sup>17</sup>. Der Funktion der M., die vom Königtum, also vom Sohn aus konzipiert ist, steht die vom Urgott, also vom Vater, her gesehene Funktion der „Tochtergattin“ gegenüber, als deren typischste Vertreterinnen die Göttinnen des \*Sonnenauges, \*Tefnut, Hathor, \*Sachmet, \*Mut gelten können<sup>18</sup>. In Hathor und Isis verbinden sich beide Funktionen.

Wenn die Grundbedeutung der Konstellation von Kamutef und M. darauf beruhte, Pharaos als Sohn und zugleich Inkarnation des höchsten Gottes darzustellen, dann mußte die spätere Geschichte mit der infolge von Fremd- und Mißherrschaften immer defizienteren Realisierung der

ägyptischen Königs-idee notwendigerweise zu einer Verschiebung und Umdeutung führen<sup>19</sup>. Ausdruck dafür ist die seit der Perserzeit belegte Institution der \*Geburtshäuser und ihres Kults, der nichts anderes als die in die Götterwelt verlagerte Königstheologie darstellt<sup>20</sup>. Die Sohnform des Gottes ist nicht mehr der regierende König, sondern das göttliche Kind als dritte Person der jeweiligen Tempeltriade. Im gleichen Maße, wie jetzt Hauptgott und Sohngott dazu tendieren, als Vater- und Sohnform desselben Gottes verstanden zu werden<sup>21</sup>, wird auch die weibliche Person der Triade zur M. Die Vorstellung des sich in der M. wieder selbst zur Welt bringenden Gottes ermöglichte es dem Ägypter, auch in Zeiten der Fremdherrschaft, d. h. unabhängig vom Königtum, die Gottheit als gegenwärtig und die Gegenwart als gottgewirkt zu sehen. Das Mysterium der „Geburt des Kindes“<sup>22</sup> sicherte der Gegenwart den Charakter der Heilszeit, so wie dies eigentlich und ursprünglich der Thronbesteigung des Königs zukam. Im Gegensatz zur jüdischen und christlichen Religion denkt der Ägypter den Begriff der „Heilszeit“ aber nicht im Sinne eines „eschatologischen Horizonts“ der Geschichte<sup>23</sup>, sondern im Sinne einer Kontinuität, sein Wunsch geht nicht auf das Kommen, sondern auf das Nicht-Abreißen des „Heils“ als der Gegenwart des Göttlichen auf Erden. Garant des Heils ist die M., die den Gott „zur Welt bringt“. Sie ermöglicht Kontinuität dadurch, daß sie das mütterliche Prinzip des in unwandelbarer Identität mit sich selbst Verharrenden mit dem männlichen Prinzip verknüpft, das sich in perpetuierenden Zyklen als Vater und Sohn in der Zeit entfaltet. In dieser „Vermählung von Ewigkeit und Zeit“<sup>24</sup> findet die zentrale Kategorie der Kontinuität (des Heils) ihren verbindlichen mythisch-theologischen Ausdruck<sup>25</sup>.

<sup>1</sup> Zum späten und sekundären Charakter dieser Konkretisierung der Dreizahl s. Otto, in: *Saeculum* 14, 1963, 267; Hornung, *Der Eine*, 214f. – <sup>2</sup> Zur Kamutef-Idee s. Jacobsohn, *Dogmatische Stellung*; Assmann, in: H. Tellenbach (Hrsg.), *Das Vaterbild in Mythos und Geschichte*, Stuttgart 1976, 46–49; *RÄRG*, 364f. Im Unterschied zu Kamutef ist der Ausdruck M. keine ägyptische, sondern eine ägyptologische Prägung, der äg. etwa die Formel *mut ntr hnt ntr* „Gottesmutter und Gottesgemahlin“ entspricht. – <sup>3</sup> Gauthier, *Les fêtes du dieu Min*, *RAPH* 2, Kairo 1931, 135 ff.; Sethe, *Amun*, §§ 24. 48. – <sup>4</sup> Münster, *Isis*, 129–136. In Theben erscheint auch Amaunet als M. des Amun, s. Sethe, *Amun* §§ 54 ff.; zu dem ebenfalls ithyphallisch dargestellten Amenapet und Isis s. ders., a.a.O., §§ 110 ff. – <sup>5</sup> Zum König als Sohnform Gottes s. Jacobsohn, *Dogmatische Stellung*, 13–22; Münster, *Isis*, 136f. – <sup>6</sup> Grundlegend, wenn auch wohl zu schematisch, Sethe, *Amun* § 115. – <sup>7</sup> Münster, *Isis*, 129; *ÄHG*, Nr. 212. – <sup>8</sup> *pMag. Harris VII*, 10. – <sup>9</sup> Das Verdienst, die Königstheologie

als den ursprünglichen Ort der Kamutef-Idee herausgearbeitet zu haben, gebührt Jacobsohn, *Dogmatische Stellung*. Kosmische Bezüge treten demgegenüber sehr zurück, vgl. aber Assmann, *Liturg. Lieder*, 317 n. 4 für einige Stellen aus den CT. Vielleicht weisen die Beziehungen des Min zum \*Mond auf eine kosmische Ausdeutung des Kamutef, s. Derchain, *SourcesOr* 5, Paris 1962, 46–48. – <sup>10</sup> S. Henri Frankfort, *Kingship and the Gods*, Chicago 1948, 61–78; Teichmann, in: *Die Drei* 7/8, 1975, 360 ff.; Assmann, a.a.O. (s. Anm. 2), 47–49 sowie Jacobsohn, *Dogmatische Stellung*, 49–61. – <sup>11</sup> Jacobsohn, a.a.O., 28–48. – <sup>12</sup> Jacobsohn, 19f. – <sup>13</sup> Barta, *Neunheit*, 35–38, 41. – <sup>14</sup> Bergman, *Ich bin Isis*, 127f. – <sup>15</sup> Vgl. zu diesem Begriff in diesem Zusammenhang Assmann, a.a.O. (s. Anm. 2), 46f.; Junge, in: Wolfhart Westendorf (Hrsg.), *Aspekte der spätägyptischen Religion*, GOF IV/9, Wiesbaden 1979, 100. – <sup>16</sup> Jacobsohn, *passim*. – <sup>17</sup> Nach Westendorf handelt es sich bei der Kamutef-Idee um das Grundprinzip des ägyptischen Weltbilds, das sich in Kosmos, Königtum und Totenglauben ausdrückt, s. *Darstellungen des Sonnenlaufs*; *ZÄS* 100, 1974, 136–141; GOF IV/3, 1975, 183 ff. u. ö. – <sup>18</sup> S. die Lit. zu \*Augensagen LÄ I, 567 sowie \*Gotteshand, LÄ II, 813–815 (J. Leclant). – <sup>19</sup> Otto, in: *Religions en Egypte hellénistique et romaine*, CESS Paris 1969, 93–108, spez. 100f. – <sup>20</sup> Dumas, *Mammisi*; LÄ II, 462–475. – <sup>21</sup> Z. B. Harpokrates in Edfu, Har-somtut in Dendara. – <sup>22</sup> Eduard Norden, *Die Geburt des Kindes*, 1924, Nachdruck Darmstadt 1969, bes. 73–76; 116–128. – <sup>23</sup> Assmann, *Königsdogma und Heilserwartung*, in: David Hellholm (Hrsg.), *Apocalypticism in the Mediterranean and in the Ancient Near East (im Druck)*; Helck, in: LÄ II, 1086–1092 s. v. *Heile Welt*. – <sup>24</sup> Bzw. – nach der Hypothese Westendorfs (s. Anm. 17) – von *ḥt* (= M.) und *nḥḥ* (= Kamutef). – <sup>25</sup> S. Jan Assmann, *Zeit und Ewigkeit im alten Ägypten*, *AHAW* 1975, 28–30 mit weiterer Lit. J. A.

**Muttergottheit.** Mutter kann eine Gottheit in zwei verschiedenen Bezügen sein: (a) in bezug auf eine andere Gottheit, als Rolle in einer götterweltlich-mythischen „Konstellation“<sup>1</sup> und (b) in bezug auf die Welt insgesamt, als die universelle Mutter, von der alles Leben abhängt.

Im ersten Sinne sind fast alle ägyptischen Göttinnen Mütter, aber nur bei sehr wenigen stellt diese Kennzeichnung auf der Ebene eines „genealogischen Ordnungssystems“ des ägyptischen Pantheons<sup>2</sup> einen dominierenden Aspekt ihres Wesens dar. Anderen Göttinnen eignen insofern mütterliche Züge, als sie als schützende Mächte mit den Vorgängen um Geburt und Aufzucht des Kindes assoziiert werden (\*Heqet, \*Thermuthis<sup>3</sup>, \*Thoëris, \*Mesechenet, vgl. auch *RÄRG* s. v. Nilpferdgöttin). In beiderlei Hinsicht ist \*Isis M. par excellence. Isis und \*Horus bilden die maßgebliche götterweltliche Mutter-und-Kind-Konstellation, die sich auch im Mythos in einer Fülle mythischer Aussagen, vor allem im Schutz- und Heilungszauber, ausdrückt<sup>4</sup>. Von daher ist der Titel

„Gottesmutter“ (*mut ntr*) für Isis kennzeichnend<sup>5</sup>. Daß gerade Isis zur dominierenden M. im Sinne von (a) wurde, ergibt sich wohl daraus, daß Horus ein *deus praesens* ist, der sich in jedem regierenden König verkörpert (Inkorporation, \*Königsideologie); so wird auch Isis als Mutter des pharaonischen Königtums zu einer das Geschichtsbild bestimmenden Gestalt<sup>6</sup>.

Aber auch Isis ist – wenn man einmal von den spätzeitlichen Ausweitungen ihrer Wesenszüge ins Universelle absieht<sup>7</sup> – keine „Allmütter“ im Sinne von (b). Diese Rolle kommt – mit den Einschränkungen, die eine Schöpfung und Weltentstehung vornehmlich mit männlichen Gottheiten verbindende Religion erforderlich macht<sup>8</sup> – einer Gruppe von Göttinnen zu, die als Verkörperungen der Urflut und des Himmels gelten und in Kuhgestalt verehrt werden: \*Methyer, \*Ihet, \*Nut und \*Neith<sup>9</sup>. Auch \*Hathor steht dieser Gruppe nahe. Unter welchem Namen auch immer geht die Vorstellung der „Himmelskuh“ bis in die Vorgeschichte zurück<sup>10</sup> und gehört zu den zentralen und fundamentalen, wenn auch nicht unbedingt immer im Vordergrund stehenden religiösen Ideen der Ägypter. Es ist diese Himmelskuh, die als „Gebälerin der Götter“ (*mst ntrw*)<sup>11</sup> – im Gegensatz zur *mut ntr* Isis – Anspruch auf die Rolle einer M. im Sinne von (b) erheben darf. In dieser Rolle steht ihr kein Vater gegenüber.

Der Bereich, in dem diese Vorstellung einer allgebärenden und all-aufnehmenden Himmels- und Muttergottheit ihre größte Wirkung entfaltete, ist der Totenglauben<sup>12</sup>. Dahinter steht gewiß die in tiefere Schichten des Volksglaubens hineinreichende Vorstellung der Sterne, der Kinder der Himmelsgöttin<sup>13</sup>, als Totenseelen; auf der Ebene der offiziellen Theologie prägt sich das darin aus, daß \*Osiris, der Totengott, und mit ihm gleichgesetzt der tote König, zum Sohn der Himmelsgöttin werden. Diese Beziehung wurde symbolisch bekräftigt durch „sakramentale Ausdeutung“<sup>14</sup> der den Toten aufnehmenden Räume, Sarg und Grab, als der Mutterschoß der Himmelsgöttin<sup>15</sup>. Mit der „Demokratisierung“ der kgl. Totentexte ist die Kindschaft des Toten an der Himmelsgöttin zu einer zentralen Vorstellung des allgemein-ägyptischen Totenglaubens geworden. Fast jeder Sarg und fast jedes Grab enthalten jene Inschriftzeile, in der \*Nut angerufen wird, sich als Mutter über den als ihren Sohn anerkannten Toten zu breiten (Pyr 638)<sup>16</sup>, und Sprüche, in denen sie selbst den Toten anredet und ihn ihres mütterlichen Schutzes versichert<sup>17</sup>. Ähnliche Sprüche werden auch anderen Schutzgottheiten des Sarges in den Mund gelegt. Aber während die Isis-, \*Nephthys-, \*Horussohn- usw. -Texte immer wieder auf einen Grundbestand von höchstens 4–5 Vorlagen zu-

rückgehen, kann man heute über 70 solcher Nut-Texte unterscheiden, deren Varianten vermutlich in die Tausende gehen. Die ganz außergewöhnliche Produktivität dieser Gattung spiegelt die überragende Bedeutung der Himmelsgöttin und M. im ägyptischen Totenglauben. Allen Texten ist die Vereinigung (*hnm*) mit der Mutter als Zentralthema gemeinsam<sup>18</sup>. Dabei geht es weder in erster Linie um den Wunsch nach geschlechtlicher Vereinigung (\*Muttergattin), noch notwendigerweise um den – zuweilen sogar explizit ausgeschlossenen<sup>19</sup> – Gedanken der Wiedergeburt, sondern um Geborgenheit. Nut heißt als Totenmutter „die große Aufnehmende“ (*hnmw urt*)<sup>20</sup>, deren bergender Schoß alles Sterbliche, Götter und Menschen, aufnimmt:

„Die Mutter der Millionen, die Hunderttausende aufnimmt.“<sup>21</sup>

„Die Mutter der Götter, in der sie auch zur Ruhe gehen,  
die Herrin des Seienden, der das (noch) nicht Seiende gehört;  
die das Eintreten liebt und das Herauskommen haßt,  
das ganze Land sehnt sich danach, dort zu sein.“<sup>22</sup>

Spätzeit:

„Die Stadt der Verklärten, der Gau der Toten, an deren Ufer jeder Ermattete landet.  
Ihre Mutter ist sie, die sie allesamt erschaffen hat; sie gehen ein zu ihr, soviel ihrer sind.“<sup>23</sup>

„O Amme, zu der gut eintreten ist,  
zu der jedermann eingeht, Tag für Tag!  
O große Mutter, deren Kinder nicht entbunden werden!

O große Göttin im Innern der Unterwelt,  
zweifach geheime, die niemand kennt,  
große Göttin, deren Schleier niemand lüftet!  
O Löserin der Fesseln, o Bergende,  
zu der den Weg niemand weisen kann!“<sup>24</sup>

Keiner dieser Texte redet Nut mit Namen an. Auch \*Sinuhe nennt die Totenmutter „Allherin“<sup>25</sup>. Der weitaus expliziteste aller derartigen Texte ist nicht der Göttin Nut, sondern \*Neith in den Mund gelegt<sup>26</sup>. Man gewinnt den Eindruck, daß hier eine letztlich anonyme Gottesvorstellung im Blick steht, deren Wesen die Konturen der theologisch fixierten Gestalten Nut, Neith, Hathor, Isis weit übersteigt, eine Konzeption des Todes als Mutter und Himmel, in der alles Sterbliche zum Ursprung heimkehrt<sup>27</sup>.

Das kosmische Urbild dieser Todesvorstellung ist der Sonnenlauf<sup>28</sup>. Der Sonnenuntergang wird in Sonnenhymnen in Wendungen beschrieben, die denen der Nuttexte vollkommen entsprechen:

„Die Arme deiner Mutter sind zum Schutz um dich“<sup>29</sup>

„Deine Mutter Isis<sup>30</sup> umarmt dich, indem sie ihren Sohn in dir erkennt“<sup>31</sup>

„Deine Mutter vereint sich mit dir, indem ihre Arme um dich sind“<sup>32</sup>.

Der Sinn dieser Umarmung<sup>33</sup> wird als „Vereinigung in/mit Leben“ (*hnm m 'nh*)<sup>34</sup> bezeichnet: die M. führt dem Sonnengott das kosmische Leben zu, das ihn zu einem neuen Umlauf befähigt<sup>35</sup>. In dieses ewige kosmische Leben geht auch der Tote ein, wenn er im Sarg in die Arme der M. gelegt wird.

Auch in den Sonnenhymnen ist die vaterlose Mutter-Sohn-Konstellation die Konstante, während die Namen der M. wechseln. Neben Nut erscheinen auch Isis, Hathor<sup>36</sup> und Ihet<sup>37</sup>. Oft kommen auch Schreibungen vor, die eher auf Naunet als Nut weisen<sup>38</sup>. Auch hier gewinnt man den Eindruck, daß die Vorstellung einer „Mutter Himmel“ als Totengottheit und Verkörperung des kosmischen Lebens älter ist als die Gestalten, Systeme und Mythen späterer theologischer Spekulation, in denen sie unter verschiedenen Namen gleichsam durchschlägt<sup>39</sup>. Zugleich aber gehört diese Idee zu jenen Gottesvorstellungen, die gerade am Ende der ägyptischen Religion, dann unter dem Namen der Isis, eine besondere Strahlkraft entfalten<sup>40</sup>. Eine zusammenhängende Untersuchung der äg. M. steht noch aus. Der vorstehende Artikel kann daher nur ein aus mehr oder weniger zufällig zusammengetragenen Fragmenten entworfenes und notwendigerweise vorläufiges Bild zeichnen.

<sup>1</sup> S. zu diesem Begriff Assmann, Liturg. Lieder, 333–359; ders., in: Saeculum 23, 1972, 113f.; Friedrich Junge, Wirklichkeit und Abbild, in: Gernot Wießner (Hrsg.), Synkretismusforschung, Theorie und Praxis, GOF Reihe Grundlagen und Ergebnisse 1, Wiesbaden 1978, 92–98. – <sup>2</sup> Vgl. hierzu Hornung, Der Eine, 213 ff. – <sup>3</sup> S. J. Broekhuis, De Godin Renenwetet, Assen 1971, 77–79. – <sup>4</sup> Münster, Isis, 5ff.; vgl. auch Assmann, in: GM 25, 1977, 26–28; Bergman, Ich bin Isis, 137. – <sup>5</sup> Münster, Isis, 205, vgl. auch 232 s.v. Mutter; Bergman, Ich bin Isis, 134–140. Ranke, in: MDAIK 12, 1943, 119 (6) gibt Belege für Neith, Hathor und Isis. – <sup>6</sup> Vgl. hierzu besonders Bergman, a.a.O., 121–171, dazu als besonders aufschlußreiches Beispiel aus der SpZt das griechische Töpferorakel, s. Koenen, in: ZPE 2, 1968, 180. – <sup>7</sup> Zu Isis als „Mutter der Götter“ s. Münster, Isis, 205; Hornung, Der Eine, 138 n.7; vgl. auch Bergman, a.a.O., 133 n.2 (μῆτηρ θεῶν). – <sup>8</sup> Die heliopolitanische Schöpfungslehre läßt die ersten Göttergenerationen, d.h. die Welt, durch Masturbation aus dem einsamen Urgott hervorgehen und personifiziert die „Gotteshand“ als weibliches Komplement, s. Jacques Vandier, lousâs et (Hathor-) Nébet-Hétpet (Paris 1964–1965–1966). Nicht einmal diese uranfänglichste Göttin ist eine M., s. Philippe Derchain, Hathor Quadrifrons, Istanbul 1972, 47f.

50–53. – <sup>9</sup> Bei Nut und Neith steht die Kuhgestalt nicht im Vordergrund; vgl. für Nut das „Buch von der Himmelskuh“, für Neith Assmann, in: MDAIK 28, 1972, 59 (11) mit n.27; 28, 1973, 116 mit n.10. – <sup>10</sup> Allam, Hathorkult, 1 mit n.2, Tf. 1. Die frühesten Belege zeigen nicht die Sonne, sondern einen Stern zwischen den Hörnern der Himmelskuh. Die Sonnenscheibe zwischen den Hörnern, später das typische Emblem der Hathor in ihrem Himmelskuh-Aspekt, wird CT IV, 181o in Verbindung mit der Göttin \*Bat erwähnt. – <sup>11</sup> Hornung, Der Eine, 138. – <sup>12</sup> Die als Materialsammlung sehr verdienstvolle Studie von Adolf Rusch, Die Entwicklung der Himmelsgöttin Nut zu einer Totengottheit, MVAG 27, 1922, übersieht die Mutterrolle der Göttin und damit die Tatsache, daß weniger eine Entwicklung als vielmehr die Entfaltung eines von Anfang an zum Wesen der Göttin gehörenden Grundzugs vorliegt. – <sup>13</sup> Vgl. die Vorstellung des astralen Kreislaufs im Bild der Muttersau, die ihre Kinder wieder verschlingt, bei Neugebauer-Parker, Astronomical Texts I, 67ff.; Grapow, in: ZÄS 71, 1935, 45–47. – <sup>14</sup> Zu diesem Begriff s. Assmann, in: GM 25, 1977, 15–25. – <sup>15</sup> Z. B. Pyr. 616d–f mit Sethe, Übers. III, 144f. – <sup>16</sup> Rusch, a.a.O., 20–45. – <sup>17</sup> Rusch, a.a.O., passim; Schott, in: RdE 17, 1965, 81–87 vgl. auch Assmann, in: MDAIK 28, 1973, 115ff. Gewiß ist ein derartiger „Zuspruch“ auch im Sinuhe gemeint, wo es heißt „dann wird sie mir sagen, was gut ist für ihre Kinder“ (B 172). – <sup>18</sup> Z. B. Pyr. 777b. 778b. 779c. 825c. 828a. 835a. 838b. 638 = 1607f. usw. – <sup>19</sup> Vgl. den von Schott, a.a.O. (s. Anm. 17) publ. Text sowie die unten zitierte Anrufung der Totengöttin als „Große Mutter, deren Kinder nicht entbunden werden“ (s. Anm. 24). – <sup>20</sup> Z. B. Pyr. 638c. 778b. 838a. 842d. *hnm t wrt*: 827c. – <sup>21</sup> Davies, Nefer-hotep, Tf. 55. – <sup>22</sup> pDublin 4, ed. Pierret, Etudes Egyptiennes I, 83f. (an Hathor). – <sup>23</sup> Sarg des Haremhab in Kairo, ed. Piehl, Inscr. III, 67f. (An die Westgöttin; derselbe Text auch auf dem Wiener Sarg des Panehemisis). – <sup>24</sup> pLouvre 3148, XI. – <sup>25</sup> Sinuhe B 171/172. – <sup>26</sup> Die Sargdeckelinschrift des Königs Merenptah, ed. Assmann, in: MDAIK 28, 1972, 47–73; 28, 1973, 115–139. – <sup>27</sup> Von Heimkehr im strengen Sinne kann allerdings nur beim König die Rede sein, der nach dem Tode zum Himmel als dem Ort seines präexistenzialen Ursprungs zurückkehrt. Der private Totenglauben scheint bei der Übernahme der königlichen Totentexte diese Konsequenz nicht mitvollzogen zu haben; hier geht der Tote erst durch die Beisetzung das Kindschaftsverhältnis zur Himmelsgöttin ein. Das unterscheidet die äg. Vorstellungen von Tod und Heimkehr etwa vom gnostischen Mythos von der „Verlorenen Seele“, in dessen Nähe sie die Interpretationen Hans Goedicke, v.a. des Lebensmüden (The Report about the Dispute of a Man with his Ba, Baltimore 1970) und des Schiffbrüchigen (ÄA 30, 1974) gerückt haben. – <sup>28</sup> Vgl. Assmann, Liturg. Lieder, 382 s.v. Heimkehr. Ein auf Särgen der SpZt häufiger Text setzt Totenschicksal und Sonnenuntergang als Vereinigung mit der Mutter explizit in Parallele (z.B. CG 41002): „Möge NN Atum schauen, wenn er untergeht im Westberg in den Armen seiner Mutter Nut.“ – <sup>29</sup> Liturg. Lieder, 285. – <sup>30</sup> In der SpZt-Fassung ÄHG 41, 17: Naunet. – <sup>31</sup> Liturg. Lieder, 37 und 56. – <sup>32</sup> Liturg. Lieder, 146ff. (11). Vgl. ferner z.B. ÄHG 23, 16; 24, 3–4; 33, 8; 44, 15 und 34; 55,

20; 130, 70–72 usw. – <sup>11</sup> Vgl. auch Liturg. Lieder, 388 s.v. Umarmung. – <sup>12</sup> Seltener ist auch von einem „Hinabsteigen in den Leib der M.“ die Rede, z. B. a.a.O., 236f. (8). In den kosmographischen Texten wird dagegen der Sonnenuntergang als Eingehen in den Mund der Himmels- und M. dargestellt, vgl. hierzu Assmann, Sonnenpriester, 26f. und 40–43, was im Hinblick auf das Brüdermärchen als Schwängerung der Mutter im Sinne des Kamutef-Motivs verstanden werden könnte, s. Liturg. Lieder, 317 n.4. In den Hymnen ist aber m. W. nur ein einziges Mal von einer „Schwängerung“ der M. durch den Sonnengott die Rede, s. Jan Assmann, Sonnenhymnen in thebanischen Privatgräbern (im Druck), Text 153(d). – <sup>13</sup> Zum Begriff des kosmischen Lebens vgl. Westendorf, Darstellungen des Sonnenlaufes. – <sup>14</sup> Z. B. Liturg. Lieder, 56–58. – <sup>15</sup> A.a.O., 204. – <sup>16</sup> Einige Beispiele a.a.O., 236f. – <sup>17</sup> Dieser Befund tritt bes. in den Arbeiten Westendorfs sehr deutlich hervor. – <sup>18</sup> John Gw. Griffiths, Apuleius of Madaurus. The Isis-Book (Metamorphoses, Book XI), Et. prélim. aux rel. orientales dans l'Empire Romain 39, Leiden 1975, mit weiterer Lit. J. A.

**Muu** (*mwu*). Die M. sind Ritualfiguren, die in verschiedenen Episoden des Bestattungsrituals begegnen. Sie halten sich in der „Halle der M.“ (*zh n mwu*) auf <sup>1</sup> und erscheinen vor allem bei Riten, die im Zusammenhang mit dem Sargtransport stehen, also bei der sog. „Westfahrt“ <sup>2</sup>, bei der sog. „Saisfahrt“ <sup>3</sup>, beim Sargschlittenzug <sup>4</sup> sowie beim \*Tekenu- und \*Kanopenzug <sup>5</sup>. Ihre Aufgabe besteht darin, die Mumie würdig zu empfangen und zur nächsten Station des Rituals zu geleiten. Beim Empfang der Mumie führen sie den „Tanz der M.“ (*bbjt mwu*) auf.

Die M. werden nur von Männern dargestellt. Ihr besonderes Kennzeichen ist der Kopfschmuck. Dieser ist in alter Zt vorwiegend aus pflanzlichem Material gearbeitet und hat die Gestalt von Kränzen oder Kronen. Die Kränze bestehen aus Papyrusstengeln, die mit einem Band am Kopf befestigt sind <sup>6</sup>, einmal wird ein Federkranz verwendet <sup>7</sup>. Die Kronen sind aus Binsenmaterial gefertigt und haben die hohe Form des Innenteils der Atefkrone <sup>8</sup>. Erst im NR begegnen auch M. ohne Kopfschmuck <sup>9</sup>.

Die M. des Rituals übernehmen die Rolle von Gestalten des Mythos. Nach einer sehr verbreiteten Erklärung sollten sie Wesen darstellen, „die dem Jenseits entstiegen, um (den Toten) in ihre Welt zu holen“ <sup>10</sup>. Eine andere besagt, daß sie die Rolle der noch der Vorgesch. angehörenden „Verstorbenen Könige von \*Buto“ spielten <sup>11</sup>, die beim sog. \*Butischen Begräbnis den Verstorbenen im Ritualort Buto begrüßten. Neuere Untersuchungen machten wahrscheinlich, daß aufgrund ihrer Tracht in den M. Fährleute oder Grenzwächter zu erkennen sind. Sie sollten im Ritual die Rolle der in den religiösen Texten häufig zitierten

mythischen Fährleute übernehmen, die am Grenzbereich zwischen Erde und Himmel und Diesseits und Jenseits für den Himmelsaufstieg des Toten sorgten, indem sie diesem für die Überfahrt zum jenseitigen himmlischen Ufer eine Fähre zur Verfügung stellten <sup>12</sup>.

<sup>1</sup> Davies-Gardiner, Antefoker, Tf. 21–22 (nur inschriftlich erwähnt); Davies, in: JEA 11, 1925, Tf. 5; ders., Puyemrê, Tf. 46; Boussac, Tombeaux Thébains, Tf. 14; Davies, Rekh-mi-rê, Tf. 80; Tylor, Tomb of Renni, Tf. 13; Tylor und Griffith, Paheri, Tf. 5; Davies, Five Theban Tombs, Tf. 21; Settgast, Bestattungsdarstellungen, 49, Tf. 5. – <sup>2</sup> Junker, in: MDAIK 9, 1940, 4 Abb. 3. – <sup>3</sup> Ebd., 4 Abb. 3; Lauer, in: ASAE 54, 1957, 106f., Tf. 5–6; Säve-Söderbergh, Four 18th Dynasty Tombs, 1957, Tf. 24; Davies, Rekh-mi-rê, Tf. 92; Tylor und Griffith, Paheri, Tf. 5; Settgast, Bestattungsdarstellungen, Tf. 11. 12. – <sup>4</sup> Junker, in: MDAIK 9, 1940, 3 Abb. 1; Arnold und Settgast, in: MDAIK 22, 1967, 25, Tf. 9a; Grdseloff, in: ASAE 51, 1951, 135 Abb. 2; Tylor, Tomb of Sebeknekt, Tf. 2–3; Davies, in: JEA 11, 1925, Tf. 5; Tylor, Tomb of Renni, Tf. 12. 15; William C. Hayes, The Burial Chamber of the Treasurer Sobk-mose from Er-Rizeikat, New York 1939, Tf. 4; Settgast, Bestattungsdarstellungen, Tf. 2. – <sup>5</sup> Quibell-Spiegelberg, Ramesseum, Tf. 9; Säve-Söderbergh, Four 18th Dynasty Tombs, Tf. 25; Boussac, Tombeaux Thébains, Tf. 14; Davies und Gardiner, Amenemhet, Tf. 11; Virey, in: RecTrav 21, 1899, 128 Abb. 9; Davies, Menkheperasonb, Tf. 38; Settgast, Bestattungsdarstellungen, Tf. 4. Einmal erscheinen die Muu auch im sog. Tekenu-Ritual: Davies, Five Theban Tombs, Tf. 10. 43. – <sup>6</sup> Junker, in: MDAIK 9, 1940, 4 Abb. 3; Lauer, in: ASAE 54, 1957, 106f.; Davies, Five Theban Tombs, Tf. 10. 43; vgl. Drioton, in: RdE 1, 1933, 217 Abb. 7; Altenmüller, in: SAK 2, 1975, 22. – <sup>7</sup> Grdseloff, in: ASAE 51, 1951, 135 Abb. 2. – <sup>8</sup> Junker, in: MDAIK 9, 1940, 3 Abb. 1; 4 Abb. 3; Tylor, Tomb of Sebeknekt, Tf. 2–3; Quibell-Spiegelberg, Ramesseum, Tf. 9; Davies, in: JEA 11, 1925, Tf. 5; Tylor, Tomb of Renni, Tf. 12. 15; W. C. Hayes, Sobk-mose from Er-Rizeikat (s. Anm. 4), Tf. 4; Säve-Söderbergh, Four 18th Dynasty Tombs, Tf. 25; Settgast, Bestattungsdarstellungen, Tf. 2. 4; sämtliche Belege von Anm. 1; vgl. Altenmüller, in: SAK 2, 1975, 32. – <sup>9</sup> Die sog. „Pseudo-Muu“: Vandier, in: CdE 19, Nr. 37, 1944, 44ff.; Settgast, Bestattungsdarstellungen, 42. 98; Altenmüller, in: SAK 2, 1975, 19f. – <sup>10</sup> Emma Brunner-Traut, Der Tanz im Alten Ägypten, ÄF 6, 1938, 57. – <sup>11</sup> Junker, in: MDAIK 9, 1940, 26. – <sup>12</sup> Altenmüller, in: SAK 2, 1975, 1ff.

Lit.: Junker, in: MDAIK 9, 1940, 1–39; Altenmüller, in: SAK 2, 1975, 1–37. H. A.

**Muwatallis**, son of \*Mursilis II and king of Hatti from c. 1306 B.C.–1282 B.C., was \*Ramesses II's opponent at Kadesh (\*Qadesch). Earlier, he had sent his army to deal with an Egyptian invasion led by \*Seti I. <sup>1</sup> Subsequently, after Ramesses had campaigned to the \*Nahr el-Kelb, M. amassed his entire Hittite confederacy and moved

to Kadesh<sup>2</sup>. He deposed the pro-Egyptian prince of \*Amurru, Bentešina, and later caught the Egyptians by surprise<sup>3</sup>: M. tricked Ramesses into fording the \*Orontes and splitting his forces. After one day of fighting, the Egyptians left the field for Damascus and effectively surrendered central Syria to the Hittites<sup>4</sup>. M. was able to block subsequent invasions of Syria by Ramesses (e.g., at \*Tunip and in Amurru)<sup>5</sup>. His death left his son \*Urḫi-Tešup (Mursilis III.) as king of Hatti.

<sup>1</sup> Texts: Kitchen, Ram. Inscr. I, 17, 10–20, 11. Interpretations: Faulkner, in: JEA 33, 1947, 35. 38–39; Helck, Beziehungen<sup>2</sup>, 193–194; G. A. Gaballa, Narrative in Eg. Art, Mainz 1976, 100–106. – <sup>2</sup> Nahr el Kelb Campaign, year 4 of Ramesses II: Kitchen, op. cit. II, 1; id., in: JEA 50, 1964, 68; Helck, Beziehungen<sup>2</sup>, 194. Kadesh Campaign, year 5 of Ramesses II: Kitchen, Ram. Inscr. II, 2–147; Alan H. Gardiner, The Kadesh Inscriptions of Ramesses II, Oxford 1960; Faulkner, in: MDAIK 16, 1958, 93–111; Schulman, in: JARCE 1, 1962, 47–52 (the role of the naʿrn); Goedicke, in: JEA 52, 1966, 71–80; Helck, Beziehungen<sup>2</sup>, 194–208; id., in: AFO 22, 1968/69, 23–26; Kuschke, in: ZDPV 95, 1979, 7–35. – <sup>3</sup> Houwink ten Cate, in: Studies pres. to Güterbock, Istanbul 1974, 128. 136. – <sup>4</sup> Retreat to Damascus: Edel, in: ZA 49, 1950, 195–212 (= KBo I, 15 + 19). – <sup>5</sup> Later warfare of Ramesses II: Kitchen, op. cit. II, 148–149, 5 (year 8); 149, 7–15 (year 10), 150–151 (year 18). Undated war scenes: Kitchen, op. cit. II, 152–164, 9 and 168 ff. Tunip fighting: Kitchen, op. cit. II, 174, 8–175, 11/12. Interpretations: Helck, Beziehungen<sup>2</sup>, 208–209; Kitchen, in: JEA 50, 1964, 68–69; Helck, in: UF 5, 1973, 286–287. A. Sp.

Myekphoritēs, nach Herodot II, 166 ein Gau „auf einer Insel gegenüber \*Bubastis“, wohl auf dem Gebiet des 11. u. äg. Gau<sup>1</sup> gelegen. Der Name könnte aus [Myenphorites] verderbt sein, einem *mw n p3-Rc*, „Wasser des \*Re“, der Bezeichnung des bubastitischen Nilarmes, der bereits in ramess. Zt einem Bezirk seinen Namen gegeben hat, wie die Nennung eines „Tempels der \*Bastet im (Bezirk) ‚Wasser des Re‘“ im Pap. Harris I, 62 a, 2 erkennen läßt. Sonst ist M. nicht als „Gau“ belegt.

<sup>1</sup> So Kees, in: RE s. v.

W. H.

Mykenai, in der Argolis, wird in der Ortsnamenliste auf einer Basis aus dem Totentempel des Amenophis III. in Theben-West als Ort von Tanaja (vgl. Δύναοι) genannt<sup>1</sup> in der Schreibung *mu-k-ā-nu*. Auf gleichzeitige enge Verbindungen mit Äg. verweisen Reste von Fayence-Kacheln aus M. mit dem Namen \*Amenophis' III., die von einer Tür im Palast stammen dürften<sup>2</sup>, sowie Fayence-Rosetten<sup>3</sup>, wie sie in äg. Palästen unter den Wandmalereien angebracht wurden<sup>4</sup>. Daraus kann auf die Lieferung eines „ägyptischen Zimmers“ von Amenophis III. an den Herrn von M.

geschlossen werden<sup>5</sup>. Auch eine Vase mit der Kartusche Amenophis' III.<sup>6</sup> wie ein Skarabäus der \*Teje<sup>7</sup> stammen aus M.; möglicherweise äg. Fayencebecher fanden sich aus dem etwa gleichzeitigen „Haus der Schilde“. Ältere Zeichen von Handelsbeziehungen sind eine Fayencevase aus Schachtgrab II<sup>8</sup> wie ein Fragment eines Affen, der einmal ein Kosmetikgefäß hielt, mit der Aufschrift \*Amenophis' II.<sup>9</sup> Ein gleiches Stück fand sich kürzlich (in Myk. III C-Schicht verworfen) in der Unterstadt von Tiryns.

Es könnte von Bedeutung sein, daß sich unter den zahlreichen mykenischen Scherben aus Amarna keine eines Bildkraters gefunden hat, daß diese aber auch unter den Funden von M. fehlen; man könnte dies als Hinweis auf eine kurzfristige besonders enge Handelsbeziehung Ägypten–M. in dieser Epoche werten<sup>10</sup>.

<sup>1</sup> Edel, Ortsnamenlisten, Tf. 3, EN links Nr. 4. Die Inschrift ist vor kurzem mutwillig zerstört worden. – <sup>2</sup> Nationalmuseum Athen Nr. 2556. 2718–19 u. a.; vgl. auch Leclant, in: Or 35, 1966, 169. Zum Vergleich s. Hayes, Scepter II, 246 f. (Malqata); 332 f.; 334–336 und ders., Glazed Tiles from the Palace of Ramesses II at Kanṭir, New York 1937, Tf. 9–10. – <sup>3</sup> Nationalmuseum Athen Nr. 555. 556. – <sup>4</sup> Vgl. Hayes, Scepter II, Abb. 232; ders., Tiles ..., Tf. 13 unten (aus Tell el-Jehudijeh und Qantir). – <sup>5</sup> Vgl. Wolfgang Helck, Die Beziehungen Äg. und Vorderasiens zur Ägäis bis ins 7. Jahrh. v. Chr., Darmstadt 1979, 96 f. – <sup>6</sup> Nationalmuseum Athen Nr. 2491. – <sup>7</sup> John Pendlebury, Aegyptiaca, Cambridge 1932, Nr. 88. – <sup>8</sup> Nationalmuseum Athen Nr. 223. – <sup>9</sup> Pendlebury, op. cit., Nr. 85. Zu den Kosmetikbehältern gehört auch das Alabastron aus M. bei Pendlebury, op. cit., Nr. 98. – <sup>10</sup> Daß in der Zeit Amenophis' III. der Ägäishandel im allgemeinen einen Höhepunkt hatte, ergibt sich aus Funden auch an anderen Stellen, vgl. Helck, op. cit., 95. W. H.

Mykerinos (so Herodot, Manetho: Mencheres), äg. *Mn-k3w-Rc*; Horusname *K3-ht*, Herrinnenname *K3-Nbtj*, Goldname *Bjk-nbw ntrj*. Sechster Herrscher der 4. Dyn., wohl Sohn des \*Chephren und der Chamerernebti (*H3j-mrr-Nbtj*) I., der jedoch erst nach der Zwischenherrschaft des \*Bicheris auf den Thron kam und 28 (18?) Jahre regierte (Tur.Königspap. III 14). Seine Gemahlin und Schwester(?) war Chamerernebti II.; sein ältester Sohn Chuenrê (*Hwj-n-Rc*) starb früh<sup>1</sup>. M. ist der Erbauer der 3. \*Pyramide von \*Gisa<sup>2</sup>, die mit 66 m wesentlich niedriger als die beiden anderen war, jedoch ganz mit Granit verkleidet werden sollte (in den unteren Lagen noch erhalten). Der Totentempel<sup>3</sup> wurde erst von seinem Nachfolger \*Schepseskaf vollendet. Innerhalb der Grabanlage wurden zahlreiche Figuren des Königs gefunden<sup>4</sup>, alle in fragmentarischem Zustand, manche unvollendet, ferner Statuengruppen (\*Triaden), deren

jede M. zusammen mit der Göttin \*Hathor, Herrin der Sykomore, sowie einer Gaugothheit darstellt<sup>5</sup>. Von der ursprünglich wohl den \*Gauen entsprechenden Anzahl sind nur 4 (mit dem 4., 7., 15. und 17. o.äg. Gau) erhalten, sowie Bruchstücke von zwei weiteren. Für den Totenkult des M., der noch bis zum Ende des AR bestand, erließen Schepseskaf<sup>6</sup>, \*Merenrê<sup>7</sup> und \*Pepi II.<sup>8</sup> Schutzdekrete. In der 26. Dyn. wurden Restaurierungen vorgenommen<sup>9</sup>, auch ein neuer Sarg angefertigt<sup>10</sup> (die Mumienreste stammen aus dem 1. Jh. v. Chr.). Die ursprünglich wohl unter Cheops datierte, angebliche Auffindung geheimer Schriften durch \*Djedefhor wird seit der 17. Dyn. in die Zeit des M. verlegt<sup>11</sup>.

<sup>1</sup> Grab PM III, 1<sup>2</sup>, 293–294. – <sup>2</sup> Ibid., 33–34. – <sup>3</sup> George A. Reisner, Mycerinus, Cambridge, Mass., 1931, passim. – <sup>4</sup> PM III, 1<sup>2</sup>, 29–31. 35. – <sup>5</sup> Ibid., 27–29. – <sup>6</sup> Goedicke, Kgl. Dokumente, 16–21. – <sup>7</sup> Id., ibid., 78–80. – <sup>8</sup> Id., ibid., 148–154. – <sup>9</sup> Leclant, in: Or 38, 1969, 252. – <sup>10</sup> Fragmente PM III, 1<sup>2</sup>, 34. – <sup>11</sup> Wildung, Rolle äg. Könige I, 217–221. J. v. B.

Myrrhe ist das Gummiharz (\*Harze) mehrerer Bäume und Sträucher der Gattung Commiphora. Es sind dies vor allem die Arten *C. abyssinica* Engl., *C. molmol* Engl. und *C. schimperi* Engl. Ihre Verbreitung erstreckt sich über die südlichen Gebiete Arabiens, Äthiopien und Somalia. Bei Anschnitt sondern sie reichlich zähflüssiges Myrrharz ab, das zu rotbraunen Klumpen getrocknet als Heil- und Räuchermittel in den Handel kommt. Für das Alte Ägypten liegen nur wenige substantielle Nachweise der M. vor. Lucas<sup>1</sup> führt identifizierte Reste aus einem Krug der 19. oder 20. Dyn. und an Mumien der 18.–21. Dyn. auf. Die äg. Bezeichnung für M. ist wahrscheinlich *ḥntjw*<sup>2</sup>. Nach Ägypten mußte die M. durch \*Handel eingeführt werden, und schon unter \*Sahure wird sie auf dem \*Palermostein<sup>3</sup> als ein von \*Punt angeliefertes Produkt genannt. In der 18. Dyn. gelangte M. auch von Syrien aus nach Ägypten<sup>4</sup>, es war dies wohl die südarabische Myrrhe, die mit auf der Weihrauchstraße vom Jemen aus nach Syrien verhandelt wurde. Der Versuch der \*Hatschepsut, M. mit aus Punt importierten Bäumen<sup>5</sup> in Ägypten selbst zu kultivieren, blieb wahrscheinlich ohne Erfolg. M. fand bei der \*Balsamierung, als Räuchermittel (\*Räucherung) im Kultus zusammen mit \*Weihrauch und als \*Heilmittel in der \*Medizin, besonders zur Wundbehandlung<sup>6</sup>, Verwendung. Sie war auch ein Bestandteil duftender Salben.

<sup>1</sup> Lucas, Materials<sup>4</sup>, 93. – <sup>2</sup> Robert O. Steuer, Myrrhe und Stakte, Wien 1933, 39. – <sup>3</sup> Urk. I, 246, 4. – <sup>4</sup> Helck, Materialien, 708. – <sup>5</sup> Naville, Deir el-Bahari III, Tf. 74. –

<sup>6</sup> Renate Germer, Untersuchungen über Arzneimittelpflanzen im Alten Ägypten, Diss. Hamburg 1979, 68. R. Ge.

Mysterien. This word of Greek origin was used by the Greeks to refer not only to the Mysteries of Eleusis, which themselves may derive in part from Minoan Crete, but also to several non-Greek rites. The distinctive features were the prerequisite of the initiation of the participants, the secrecy imposed on them, and the dramatic presentation of experiences ascribed by myth to the deities involved; and the basic aim was salvation. In the fifth century B. C. Herodotus (II, 171) says that the Egyptians used the word of rites in the Delta city of \*Saïs in which the sufferings were portrayed of a god whom he refuses to name, but who can be firmly inferred to be \*Osiris. Similar rites were centred on Osiris as early as c. 2500 B. C., and \*Abydos was their main early venue. In Pyr. 754a–755b the King's funeral there is linked with the cult of Osiris and a dramatic scene is described<sup>1</sup>. In the Twelfth Dynasty Stela of Ikhernofret more details are given of dramatic rites at Abydos, which include an attack on the god's *nesmet*-barque, his burial in Peqer, and his later triumphant return, as of one revived after death<sup>2</sup>. While the concepts of initiation (Eg. *bs*) and secrecy (Eg. *sšt*) attach to aspects of these rites, they apply only to the priesthood and to ceremonies in inner sanctuaries. Processions, whether on land or river, could obviously be witnessed by the general public, and participation in this broad sense or in a more active way furthered the idea that the participant's fate would eventually be like that of Osiris in his triumph over death<sup>3</sup>.

The same theme appears in a succession of rites connected with Osiris<sup>4</sup>, and it is not surprising that there are numerous links with the Isiac Mysteries of the Graeco-Roman era<sup>5</sup>. A feature of these dramatic representations is the close nexus with myth (\*Mythos) and the richly deployed symbolism (\*Symbolik), in which the display of sprouting vegetation becomes a frequent pointer to Osirian immortality. The making of a corn-effigy (\*Kornosiris) of the god was an important ritual element, and in the Papyrus Jumilhac<sup>6</sup> it is included in the festival of 'hacking the earth' (\*Erdhacken). This text emanates from the Ptolemaic era, as does the material in the temple of \*Dendara describing the rites of Osiris in the month of Khoiak<sup>7</sup>; the festival was celebrated throughout Egypt, and it gave prominence likewise to the idea of new life after death as mirrored in the corn-effigy of Osiris.

It was not only within the orbit of Osiris and related gods that dramatic ceremonies occurred



(\*Kultspiele for many instances; cf. \*Hathor-rites even from the beginning puts them in line with the traditional purport of the Mysteries. Admittedly, the definition of 'drama' in such contexts is not easy. The line between the enacting of ritual and the presentation of a 'mystery play' may be a thin one<sup>8</sup>. Cf. "Theater". What gave a measure of dramatic unity to the Mysteries of Osiris was clearly the concentration on the fate of a particular divine person.

<sup>1</sup> See Pyr., Übers. ad loc; cf. John Gwyn Griffiths, *The Origins of Osiris and his Cult*, Leiden 1980, 78. – <sup>2</sup> Heinrich Schäfer, *Mysterien des Osiris in Abydos*, UGAÄ 4 Heft 2, 1904; cf. Eberhard Otto, *Osiris und Amun*, München 1966, 38–42 (English tr. by Kate Bosse-Griffiths, London 1968, 40–44); Anthes, in: *Fs zum 150jährigen Bestehen des Berliner Ägyptischen Museums*, Berlin 1974, 15–49. – <sup>3</sup> Cf. wishes expressed in funerary formulae; v. Barta, *Opferformel*, 310f. Barta also notes that the dramatic rites began in the season of inundation, and he infers that this points to Osiris being viewed as a god of fertility. The relevant texts, however, do not seem to indicate such a concept. – <sup>4</sup> Cf. Philippe Derchain, *Le Papyrus Salt 825*, Brüssel 1965; Junker, *Stundenwachen*; Raymond O. Faulkner on pBremner-Rhind, in: *JEA* 22, 1936, 121ff.; B.H. Stricker, 'De Ägyptische Mysterien', in: *OMRO* 31, 1950, 45–63; 34, 1953, 13–31; 37, 1956, 35–48. – <sup>5</sup> J. Gwyn Griffiths, *Plutarch's De Iside et Osiride*, Cardiff 1970, passim; id., *Apuleius of Madauros, The Isis-Book*, Leiden 1975, passim; Jean Hani, *La Religion égyptienne dans la pensée de Plutarque*, Paris 1976, 92–93. 344–347. 354–365. – <sup>6</sup> Jacques Vandier, *Le Papyrus Jumilhac*, Paris 1962, 3, 1ff. – <sup>7</sup> See Emile Chassinat, *Le Mystère d'Osiris au mois de Khoiak*, 2 Vols, PIFAO, Cairo 1966 and 1968. – <sup>8</sup> See Etienne Drioton, *Le Théâtre dans l'ancienne Egypte*, in: *Revue d'Histoire du Théâtre* 6, 1954, 7–45; Herbert W. Fairman, *The Triumph of Horus*, London 1974, 26f. and the Review in *OLZ* 73, 1978, 448ff.; Esna V, 186ff. ('Mystère ou liturgie?').

Lit.: RÄRG, 494–496 with refs.

J. G. G.

Mythos<sup>1</sup>. A. Begriff und Erscheinungsform. Eine äg. Vokabel für M. ist unbekannt, eine scharf konturierte Definition, die alle empirischen Daten umschließt, kaum zu gewinnen. Am kürzesten und häufig wird M. umschrieben mit „Göttersage“, richtiger aber, da „Sage“ das Moment des Historischen impliziert, mit „Göttergeschichte“, wobei „Geschichte“ sich nicht auf eine literarische Gattung bezieht, sondern den Handlungs- und Ereignischarakter der mythischen Substanz bezeichnet. Unter Berücksichtigung seiner Etymologie ist „M.“ (griech.) das autoritative „Wort“ über Numina, die sich in der Gestalt von personhaften Gottheiten<sup>2</sup> ordnend verdichten; diese individuellen, mit Namen begabten Wesen bilden

nicht nur eine „Konstellation“<sup>3</sup>, sondern auch eine (schicksalhafte) vita. Der prototypische Gott mit mythischem Schicksal ist \*Osiris. Der Lebensraum der Götter ist jenseitig, sei es der Himmels- oder der Unterwelt (hier vornehmlich ein Berg, \*Meretseger), die Unterwelt, ihr Erscheinungsort das Tempelinnere. Mit den Menschen und ihrer Welt verbinden sie sich durch ihr Einwirken.

Der M. erwächst vorzugsweise auf dem Boden des Polytheismus, ist aber nicht auf ihn angewiesen. Zum Moralischen hat er in Ansätzen Bezug und läßt die Möglichkeit einer Theologie zu. Zur Realwelt steht er in zeitlicher Distanz. Die erzählte Geschichte spielt in gleichem Maße in einer „absoluten Vergangenheit“<sup>4</sup>, wie sich der M. appellatorisch und sinngebend mit der je gegenwärtigen Realwelt verbindet. Er erfüllt sich darin, daß er die Klarheit eines uranfänglichen Musters über die Verworrenheit des Wirklichen legt.

Er wird ebenso von echter, ursprünglicher Poesie, von Traum und Phantasie wie von Erfahrung realer Ereignisse genährt, die er typisierend ordnet und bündelt. Er baut sich auf aus einzelnen Motiven, die sich wie Schollen wechselnd zu Mythologumenen vereinen und je nach Kombination verschiedene theologische Aussagen machen können. Einzeln verbinden sich gelegentlich zu einem geschlossenen M.kranz (Osirism.). Bei dieser Stufung geht mit der dichterischen Gestaltung ein Reflexionsprozeß Hand in Hand.

Je nach Verwendung ist das mythische dictum<sup>5</sup>, das von dem verborgen dahinter stehenden M. streng zu scheiden ist, bald „handlungsbezogen“ (im \*Zauber und Loskalender), bald „wissensbezogen“ (in \*Kosmogonien u.a. im engeren Sinne ätiologischen Texten wie \*Kuhbuch, \*Nutbuch), bald von jeder Situation losgelöst (in literarischen Erzählungen)<sup>6</sup>.

Nach seiner literarischen Form kann sich der M. verschiedenartig niederschlagen, da es zwar seine Konstitution ausmacht, erzählbar zu sein, er aber gattungsindifferent sowohl im Märchen wie Drama, im Hymnus, Epos und als Kürzel selbst in \*Götternamen oder gar in anderem Medium, dem Bild, erscheinen kann<sup>7</sup>. – Als Fazit darf formuliert werden: M. ist eine gattungsindifferente narrative Manifestation einer Göttergeschichte.

B. Bestand. Nur wenige M. sind in der Form einer zusammenhängenden Erzählung und diese erst relativ spät (seit NR) überliefert. Die wichtigsten davon seien im folgenden aufgeführt: Der Osirism., nur in griech. Gewand, vor allem bei \*Plutarch als zusammenhängende Erzählung erhalten, aber aus zahlreichen äg. Anspielungen in allen wesentlichen Teilen für die ältere Zeit bezeugt, thematisiert das Leben aus dem Tod und

die Auferstehung, dazu die postmortale Zeugung eines Nachfolgers.

„\*Wahrheit und Lüge“, eine märchenhafte Ausgestaltung der Hauptzüge des Osirism., allegorisiert Osiris als Wahrheit, Seth als Lüge; Horus bleibt anonym, für Isis steht die negativ bewertete Be-gierde.

„Isis rettet Horus“, vielfach in magischen Texten als dictum erhalten, schildert die Fürsorge der Isis um das vaterlos aufwachsende und gefährdete Kind.

„Horus und Seth“, wichtigster m. Papyrus, lebhaft und farbig ausgestaltet, bietet den Kampf des Horus gegen Seth vor Gericht um das Erbe des Osiris und thematisiert damit das Verhältnis von Macht und Recht: Keines ist ohne das andere denkbar, doch muß jedes sein ihm eigenes Gebiet erhalten, das Recht der (unentbehrlichen) Macht vorgeordnet sein.

Der \*Horusm., im Edfu-Tempel als Erzählung und Drama aufgezeichnet, berichtet vom Kampf des Horus für den (im Hochsommer) alten Sonnengott gegen den Wüstengott Seth, der sich zugleich in Wassertieren manifestiert<sup>8</sup>.

„Die List der \*Isis“ schildert die planvolle Verwundung des Re durch Isis sowie des Gottes Heilung unter der Bedingung, daß er seinen geheimen \*Namen preisgibt.

\*Papyrus Jumilhac führt eine ganze Reihe von M. des 18. o.äg. Gaues an, die teilweise aus anderwärts bekannten Motiven zusammengesetzt und außerdem synkretistisch verarbeitet sind, so daß die meisten der Originalität ermangeln. Allenfalls ist der Diebstahl des Kastens durch Seth und seine Wiedergewinnung durch Anubis als ein sonst nicht bekannter M. zu nennen.

Das Brüdermärchen (\*Papyrus d'Orbiney), eine aus drei vielleicht zunächst einzeln vorhandenen Teilen zusammengesetzte märchenhafte Erzählung, spielt um einen jungen Bauerngott und dessen verschiedene Metamorphosen nach jedem Tode.

Zu Schöpfungsm. s. \*Kosmogonie und \*Welt-schöpfung.

Die sehr komplizierten \*Augensagen berühren, verbinden und überschichten sich mit einer Vielfalt m. Vorstellungen.

Der „M. vom Auszug des Sonnenauges nach Nubien und seiner Heimholung“ (Tefnutlegende), nur demotisch (und fragmentarisch griech.) als Rahmenerzählung erhalten, ist ein Naturm. zur Sonnenwende.

Zu Unterweltsm. s. \*Unterweltsbücher.

„Die Vernichtung des Menschengeschlechts“ (\*Kuhbuch), eine aus dem NR überlieferte, aber vielleicht schon in der 1. ZwZt bekannte Geschichte<sup>9</sup> (mit gleichem Theologumenon wie die

Sintflutsage), berichtet von der Empörung der Menschen gegen Gottes Herrschaft, von dessen Entschluß, die Menschen zu vernichten, seiner Reue und schließlich seiner List zur Errettung eines Restes, und bietet zugleich ein Aition der Gottesferne.

„Die Taten des Geb“ auf dem Schrein von \*Saft el-Henne (El-Arisch), ein nur fragmentarisch erhaltener Lokalm. der Hauptstadt des 20. u.äg. Gaues, erzählt vor allem die Geschichten um die Thronfolge des Geb nach Schu.

Das streitende Paar „Geb und Nut“ (Nutbuch), im Kenotaph Sethos' I. in Abydos erhalten, berichtet (mit dramatischen Anweisungen) über den Unwillen des Geb gegen seine Gemahlin Nut, weil sie permanent ihre gemeinsamen Kinder auffrißt. Der „\*Astarte-M.“, eine nur bruchstückhaft erhaltene Geschichte, erzählt vom Kampf der Götter gegen das die geordnete Welt bedrohende Meer.

Die „Geburt des Gottkönigs“ (\*Geburtslegende), in zwei zunächst voneinander unabhängigen, später zusammengearbeiteten Strängen, einem Bilderzyklus und einem Text, überliefert, bietet mit der Zeugung des Thronfolgers durch den Gott in der kgl. Gemahlin, mit dessen Namengebung, Geburt und Anerkennung durch den Vater, einen „politischen“ M. um die legitime Thronfolge. – In den Mammisi (\*Geburtshaus) ist das Mythologumenon für die Geburt des Götterkindes umgedeutet und für dramatische Aufführungen bearbeitet.

C. Mythenbildung. Entscheidende Forschungen zur M.bildung verdankt die Ägyptologie S. Schott<sup>10</sup>, E. Otto<sup>11</sup> und J. Assmann<sup>12</sup>. Während Schott auf Grund von „Anspielungen“ in den Pyramidentexten die Entstehungszeit der M. ans Ende der Thinitenzeit legt, hält Otto, der das Verhältnis von Ritus zu M. untersucht und die „Mythisierung“<sup>13</sup> der Rituale der Thinitenzeit zuschreibt, den M. für noch älter. Assmann dagegen kommt infolge einer präzisen (engeren) Begriffsbestimmung des M.<sup>14</sup> und bei ausschließlicher Berufung auf das so definierte Material zu dem Ergebnis, daß der M. nicht vor dem MR entstanden sein kann.

Die für seine Vorgänger hinter den früheren Texten stehenden „M.“ sind für Assmann „Götterkonstellationen“, wie sie als Baustoff in der Latenzstufe der M.bildung bereitstehen: Götter haben notwendigerweise ein (verwandtschaftliches, genealogisches, herrschaftsbezogenes o.a.) Verhältnis zueinander, aber solange sie nicht handelnd zueinander in Beziehung treten, kann von ihnen nichts „erzählt“ werden. Erzählbarkeit aber gehört konstitutiv zum Begriff des M. Was Schott „M.bildung“ nennt, ist für Assmann „die

sukzessive Konstituierung der Götterwelt als einer symbolischen Sinnwelt“.

Stimme ich soweit mit Assmann überein, so bin ich dennoch im Zweifel, ob nicht unter Zugrundelegung auch des engeren M.begriffs frühere Hinweise auf M. vorliegen. Zu Pyr.957ff. und 886ff. nimmt Assmann selbst Stellung<sup>15</sup>. Aber Pyr.956–960, wo auf das Wiederaufnahme-Verfahren unter Anspielung auf die Ermordung des Osiris und den damaligen Justizirrtum eines Freispruchs für Seth hingedeutet wird, geht doch wohl über eine „Götterkonstellation“ hinaus; ebenso eine noch nicht veröffentlichte Stelle der Pyr. Texte Pepis I., die Bezug nimmt auf die homosexuelle Episode zwischen Horus und Seth<sup>16</sup>. Im MR nehmen magische Texte vor allem den Kampf zwischen Horus und Seth, aber auch die Heilung des Horuskindes durch Isis als mythisches Muster in Anspruch<sup>17</sup>, und aus der 10.Dyn. besitzen wir im großen Hymnus auf den Schöpfergott gegen Ende der Lehre für Merikare zweimal deutliche Anspielungen auf Mythen: Z. 133f. auf die Vernichtung des Menschengeschlechts, Z. 131 auf die Besiegung des gierigen Meernumens durch den Schöpfer.

Diese und weitere Belege dürften für eine Entstehung von M. mindestens in der Pyr.zeit sprechen. Daß sich bis ins NR hinein keine schriftlich fixierten M. finden, wird um so begreiflicher, da M., wie auch Assmann annimmt, nicht schriftlich, sondern mündlich tradiert wurden, außerdem aus dem AR überhaupt Texte, außer denen der Pyramiden, weitgehend fehlen.

D. M./Ritus. Der Mensch antwortet den Göttern durch Gehorsam, Verehrung und Kult. Die frühen Riten haben zwar Bezug auf (nach Menschenart bedürftige) Gottheiten, geschehen aber ohne m. Verankerung. Erst im Laufe der äg. Geschichte werden sie mythisiert, nach Schott seit der Pyr.zeit, nach Assmanns scharfsinniger Differentialanalyse erst seit dem MR. Sobald die ursprünglich mythenfreien Riten erklärungsbedürftig werden im Sinne einer sakralen Ausdeutung, liefert der M. das explanans des explanandum der rituellen Handlung<sup>18</sup> (\*Mundöffnungsritual, \*Schlachtritual).

Was den rituellen Handlungen fehlt, um im oben präzisierten Sinne „mythisch“ zu sein, ist einmal die narrative Kohärenz – die priesterliche Handlung ist nicht selbst eine Göttergeschichte, nur sind deren Akte auf sie hin transparent –, zum andern die raumzeitliche Fixierung: Während der M. „vergegenwärtigt“, ist das Ritual gekennzeichnet durch „Wiederholung“<sup>19</sup> bzw. Aktualisierung einer einmal in einer „absoluten Vergangenheit“ geschehenen Handlung. Wie sich aus dem

dramatischen Wort und dem erklärenden Wort das verklärende Priesterwort herausbildet, hat Schott<sup>20</sup> entwickelt und mit dem Terminus „Verklären“ (*s<sup>3</sup>h*) einen vorzüglichen Gegenbegriff zu m. Erzählen geschaffen.

Indem ursprünglich mythenfreie Riten m. interpretiert werden, können Ritualtexte sinnverwirrend überlagert sein. Da die Osirisreligion für die m. Dimension des Göttlichen eine besonders entfaltete Differenzierung erfahren hat, spielt sie für den Ritus eine beispielhafte Rolle. Insbesondere dienen das \*Horusauge, die \*Finger und Hände des Horus (CT Spr. 158) als explanantia.

Zu einer Zeit, da der Ritus seine Vorherrschaft verliert, begibt sich die Götterwelt „in jene optische Distanz zur Realwelt, die der M. als ‚m. Urzeit‘ temporalisiert und in der Form der Erzählung vergegenwärtigt“<sup>21</sup>. Durch die Vergegenwärtigung versucht der Mensch, die Ordnung der Welt zu sichern und sie vor einem Abfall ins Chaos zu bewahren. M. Ereignisse, insbesondere die kosmogonischen und die mit ihnen häufig verbundenen Kämpfe zwischen den Mächten des Lichtes und der Ordnung (Maat) einerseits und den Gewalten der Finsternis und des Chaos andererseits (\*Götterfeind, \*Apophis), werden in einer Art Mysterienspiele zu einem hic et nunc, vor allem Ereignisse der Jahreswende (\*Horusm. von Edfu)<sup>22</sup>. Daß diese vergegenwärtigenden Spiele ihrerseits Handlungsmustern folgen, die sozial sanktioniert und so verstanden ritualisiert sind, macht sie nicht zu Riten im primären Sinne (\*Dramatische Texte, \*Dramatischer Ramesseumspapyrus, \*Mysterien, Tefnutlegende).

E. M./Magie. Eine bedeutende Rolle spielt der M. in der Praxis magischer Handlungen, bei denen der Handelnde (und Leidende) sich mit einer Person des M. identifiziert oder mit ihm ein Bündnis eingeht. Episoden der Götterwelt werden der Zauberpraxis als Präzedenzfälle zugrundegelegt, und ihr exemplarischer Charakter verbürgt analogen Verlauf. Das gilt für Abwehr von Schlangen und Skorpionen wie für Heilzauber<sup>23</sup>, deren Praktiken, und zwar im Laufe des NR, mythisiert wurden. Anders als beim Ritus ist nicht das Wort (\*Wortspiel), sondern die Sache das tertium comparationis.

Handlungsbezogen ist der M. auch bei der \*Tagewählerei der Loskalender<sup>24</sup>. Die Tage(szeiten) werden qualifiziert, diese Qualifizierungen – seit der 19./20.Dyn. – durch m. Erzählungen begründet. Die Tagewählerei spielt sich wie Heil- und Abwehrzauber in der \*Alltagswelt der Ägypter ab, indem Situationen und Ereignisse der Götterwelt dem Menschen in analogen Fällen bzw. an bestimmten Tagen bestimmte Verhaltensweisen gebieten bzw. widerraten.

F. M./Märchen. Märchen sind, soweit mythenbezogen, aus gleichen oder doch ähnlichen Motiven aufgebaut wie M., unterscheiden sich aber vor allem dadurch, daß die Figuren des Märchens anonym bleiben (der Prinz, der König, die Nixe), während im M. namentlich verantwortliche Götter handeln (\*Götternamenbildung). Es gibt Märchen, die sich aus vorm. Zeit bis in m. Zeit (und darüber hinaus) halten, nicht in Verbindung mit Kult und Hochreligion, aber im Volk.

Die Märchen m. Zeit können entweder a) volkstümliche Versionen eines M. sein, oder aber, sofern der Glaube an die in den M. handelnden Götter geschwunden ist, b) profanierte M. darstellen.

a) Die Märchenhelden im Brüdermärchen Anubis und Bata, die sporadisch für den „älteren“ bzw. „jüngeren Bruder“ mit Namen auftreten, geben den Blick frei auf den dahinter stehenden Osirism. (und die mit ihm in Beziehung stehenden M. des pJumilhac). – Im Märchen des pWestcar ist die Geburt der gottgezeugten kgl.-göttlichen Kinder unter dem Beistand von Göttinnen ein volkstümlicher M. (\*Geburtslegende), \*Wahrheit und Lüge eine allegorisch-märchenhafte Umsetzung des M. von Osiris und Seth.

b) Profaniert werden M. in der Regel erst durch nachfolgende Kulturen. So hat hellenistische Aufklärung aus der wunderbaren Geburt Pharaos einen Betrug des Nektanebos gemacht<sup>25</sup>, während Lukas aus demselben M. in der Weihnachtslegende Muster zum Ausdruck christlicher Verkündigung übernommen hat<sup>26</sup>, derselbe Stoff aber läuft in Sizilien als Märchen um. – Der M. von der Sonnenkatze (Tefnutlegende) war in seiner Spätfassung bereits offen genug, Fabeln aufzunehmen, in seiner griech. Übersetzung wurde er zu einer märchenartigen Unterhaltungsliteratur<sup>27</sup>.

Zahlreiche M.motive und -fragmente sind in die Apokalypse eingegangen oder haben sich ikonographisch bis ins Mittelalter behauptet. – Märchentiere entpuppen sich nicht selten als profanierte theriomorphe Götter – so die Schlange im \*„Schiffbrüchigen“ – sind aber als solche mit sakraler Fracht beladen. – Später literarischer Niederschlag äg. M. repräsentiert sich im Physiologus<sup>28</sup>, in dem die alten Göttergeschichten über naturkundlichen Interpretationen christlich allegorisiert vorliegen.

G. M./Geschichte. Eine Historisierung des M. liegt vor, wenn seine Form historischen Berichten angeglichen wird mit dem Ziel, beim Leser den Eindruck eines einmaligen historischen Ereignisses zu erwecken (wie Tempelgründung oder Krieg). Demnach genügt es nicht, daß ein M. in grammatischen Kategorien der Vergangenheit erzählt,

auch nicht, daß er mit Zeitkolorit ausgestattet wird, um von Historisierung des M. zu sprechen<sup>29</sup>.

Der umgekehrte Prozeß, die Mythisierung der Geschichte, ist unter Zugrundelegung des hier verwendeten engeren Begriffs von M. entsprechend enger zu verstehen, als dies üblicherweise geschieht. Zumeist handelt es sich bei den genannten Fällen nicht um Mythisierung, sondern um Ritualisierung<sup>30</sup>. Die mit dem Königtum in Verbindung stehenden Riten reichen von der Thronbesteigung, die u.a. nach dem m. Vorbild der Thronbesteigung des Geb stattfindet bzw. so interpretiert wird, über Tempelgründungen und Kriege bis zur Osiris-Werdung des Königs im Tode.

Es ist denkbar, aber nicht zu beweisen, daß der M. von der Vernichtung des Menschengeschlechts, der erstmals in der \*Lehre für Merikare aufscheint, auf die Erfahrungen der 1. ZwZt zurückgeht und eine Mythisierung dieser Wirren darstellt.

H. Deutung und Kritik. Der Sinn der M. wird bald als primitive Welterklärung verstanden, bald als eine den frühen Kulturen eigene Weltanschauung, die sich heute (außer bei besonders dafür begabten Dichtern) nur noch tiefenpsychologisch als archetypisches Stadium der Bewußtseinsentwicklung erheben läßt. Mächte, die das Schicksal des Menschen und den Gang der Welt bestimmen, aber rational nicht auflösbar scheinen, wurden bildhaft begriffen und zugleich in ihrem Geheimnis belassen. Zum Ausdruck des überationalen, mit Protuberanzen behafteten, grenzüberschreitenden, sich dem Wort entziehenden Sinnes bedient sich der M. des Symbols.

Die griech. Sophisten haben als erste einen Gegensatz zwischen der autoritativen Überlieferung des M. und dem Logos als dem durch rational und funktional orientierte Beweise verifizierten Wort herausgestellt, das anstelle von m. Realitäten logisch erkannte Urteile aussagt. Schon bei Homer und Hesiod wird der affirmative Charakter der griech. M. zugunsten einfacher Reflexionsprozesse verändert. Phänomenologisch beurteilt, rezipiert das Christentum Umweltliche M. auf verschiedenen Ebenen und objektiviert deren überzeitliche Ereignisse zu historischem Geschehen.

Ich selbst spreche den äg. M. weder Logik noch Kausalität ab, aber die einzelnen M. grenzen jeweils eine partikuläre Wahrheit aus dem Sinngehalt allen Weltens aus und zielen nicht ab auf eine alles umgreifende Sinneinheit. M. können sich „ungereimt“ überschneiden (\*Aspektive). Die griech. Philosophie dagegen hat ihr unablässiges Weiterfragen so gestellt, daß alle Phänomene auf

ihren vielfältigen Zusammenhang gebracht wurden, ohne sie je isoliert zu verändern. Wir haben bisher<sup>31</sup> versucht, ein intersubjektives, an Hand von erfahrenen Gesetzen vorhersagbares Wissen zu erlangen, das von per definitionem begrenzten Definitionen innerhalb eines geschlossenen Begriffssystems ausgeht und immer nur Annäherungswerte ergibt und das bis zu den heutigen grenzüberschreitenden Methoden<sup>32</sup> lediglich innerhalb der menschlichen Erfahrungswelt Gültigkeit hat. Erst der Begriff der alle anderen Strukturen übergreifenden Zeit, der die Vergangenheit als den Bereich des Faktischen, die Gegenwart als den des Wirklichen und die Zukunft als den des Möglichen setzt und damit das Monoton des bisherigen Zeitkontinuums verläßt, erst er gibt auf neuer Reflexionsebene dem Metaphysischen als mythisch Beschreibbarem wieder Raum.

<sup>1</sup> „Mythe“ ist wie „Rite“ und „Hymne“ ein Unwort. – <sup>2</sup> Auch die Figuren im Geburtsmythos sind in die göttliche Sphäre erhoben. – <sup>3</sup> Dieser Begriff ist von Assmann, Die Verborgenheit des Mythos in Ägypten, in: GM 25, 1977, übernommen; dort dazu ausführlicher S. 10 ff. – <sup>4</sup> Henri Frankfort u. a., Frühlicht des Geistes, Stuttgart 1954, 35. – Zu Zeit und Raum im M. s. auch Hellmut Brunner, in: StG 8, 1955, 584 ff. und 10, 1957, 612 ff. – <sup>5</sup> Assmann, a. a. O., 28 ff. spricht von „mythischer Aussage“. – <sup>6</sup> Mit dieser Klassifizierung trifft sich Assmann annähernd mit Kirks typologischer Differenzierung (G. S. Kirk, Myth, 1970), in: narrative and entertaining; operative, iterative and validatory; speculative and explanatory, aber mit der fundamentalen Korrektur, daß nicht verschiedene M., sondern (nach Funktionen geschiedene) Aussageformen (dicta) vorliegen. – <sup>7</sup> Zum mythischen Bild zählen nicht die Illustrationen zur \*Geburtslegende (oder zum \*Kuhbuch), aber außer dem von Assmann, a. a. O., 40 mit Anm. 77 genannten Gott auf der Blume wohl auch die Scherbe Berlin 21443 (= Emma Brunner-Traut, Die altäg. Scherbenbilder, Nr. 92) und das späte Relief in Dakke (Dakke II, Tf. 115), und zwar um so wahrscheinlicher, als der zugehörige M. schon aus gleicher Zeit als Text gefunden zu sein scheint (Caminos, Lit. frag., Tf. 17–23, und Korostovtsev, in: Drevnij Eg., 1960, 119–133). – <sup>8</sup> S. Anm. 22. – <sup>9</sup> Dazu unter Mythenbildung (C) und M./Geschichte (G). – <sup>10</sup> Schott, Mythe und Mythenbildung, 5. Kap. – <sup>11</sup> Eberhard Otto, Das Verhältnis von Rite und Mythos im Ägyptischen, SHAW 1958. – <sup>12</sup> S. Anm. 3. – <sup>13</sup> Diese Bezeichnung scheint mir richtiger als das übliche „mythologisiert“. – <sup>14</sup> Damit räumt er dankenswerterweise mit dem inflatorischen Gebrauch eines vielfach schwammig-diffusen Begriffs auf. – <sup>15</sup> Jan Assmann, Das Vaterbild in Mythos und Geschichte, hg. von H. Tellenbach, 1976, 25 f. mit Anm. 53. – <sup>16</sup> Leclant, in: Textes et langages de l'Égypte anc., BdE 64/2, 47 f. – <sup>17</sup> Alessandro Roccati, Papiro ieratico N. 54003, Catal. del Museo Eg. di Torino, Serie I, Vol. II, Turin 1970, passim. – <sup>18</sup> Otto, a. a. O. (Anm. 11), 14 f. – <sup>19</sup> Assmann, a. a. O., 20 ff. – <sup>20</sup> Schott, a. a. O. (Anm. 10), 37 ff. und 46 ff. – <sup>21</sup> Assmann, a. a. O., 23. – <sup>22</sup> Dazu die richtige Erklärung

von Derchain, in: CdE 53, Nr. 105, 1978, 48–56. – <sup>23</sup> Assmann, a. a. O., 30, macht aufmerksam auf den Unterschied zwischen Texten, die mythische Aussagen bereitstellen (medizin. Texte) und solchen, die selbst mythische Aussagen darstellen (\*Metternichstelen bzw. „statues guérisseuses“). – <sup>24</sup> Brunner-Traut, in: Antaios 12, 1970, 332 ff., wird in Kürze in einem Bändchen „Gelebte Mythen“ nachgedruckt werden. – <sup>25</sup> Otto Weinreich, Der Trug des Nektanebos, Leipzig 1911; Brunner-Traut, Märchen<sup>5</sup>, 292. – <sup>26</sup> Brunner-Traut, a. a. O.; dies., in: Antaios 2, 1960, 266 ff., wird in Kürze in einem Bändchen „Gelebte Mythen“ nachgedruckt werden. – <sup>27</sup> Übersetzung und Kommentar bei Brunner-Traut, Märchen<sup>5</sup>, Nr. 17. – <sup>28</sup> Brunner-Traut, Ägyptische Mythen im Physiologus, in: Fs Siegfried Schott, 1968, 13 ff.; dies., in: Antaios 10, 1968, 184 ff. (demnächst in „Gelebte Mythen“). – <sup>29</sup> Ulrich Luft, Beiträge zur Historisierung der Götterwelt und der Mythenschreibung, StudAeg IV, 1978. – <sup>30</sup> Erik Hornung, Geschichte als Fest, Darmstadt 1966. – <sup>31</sup> D. h. im Gefolge von Newtons klassischer Mechanik. – <sup>32</sup> D. i. die infolge von Einsteins Relativitätstheorie entwickelte Atom- oder Quantenmechanik. E. B.-T.

Na-aut-pa-netjer (N3-*wt-p3-ntr*) „Die Wohnhäuser des Gottes“, im pWilbour A § 98 genannter Ort mit einem Tempel des Amun der Insel, im Gau von Hardai. W. H.

Nabopolassar, founder of the Neo-Babylonian Dynasty and ruler of Babylon from 626 B. C.–605 B. C., allied with the Medes at the collapse of the Assyrian Empire. At the same time, Egypt, under \*Psammetichus I, aligned herself with Assyria<sup>1</sup>. Hence, when Psammetichus I tried to maintain control over the western portions of the Assyrian Empire, Syria and Palestine in particular, Nabopolassar waged war against him. In both 616 B. C. and 610 B. C. the Egyptians fought in Syria against the Babylonians<sup>2</sup>. In the former year, N. moved northwest to Gablini and four years later he took Harran from the Egyptians and the Assyrians, despite Necho's dramatic defeat of Josiah of Judah at \*Megiddo<sup>3</sup>. In his final years the Babylonian king attacked both east (608 B. C.–607 B. C.) and west (606 B. C.), eventually leaving control of his army in the hands of Nebuchadnezzar, his son<sup>4</sup>. In 606 B. C. the Babylonians attacked Syria again, but it was in his final year, 605 B. C., that Egypt under \*Necho II suffered its greatest defeat at Charchemish (\*Karkemisch) and therefore lost all of Syria to the Babylonians.<sup>5</sup>

<sup>1</sup> Malamat, in: IEJ 18, 1968, 137–156; id., in: Journal of the Near Eastern Society of Columbia Univ. 5, 1973, 267–278; Freedy and Redford, in: JAOS 90, 1970, 462–485; A. K. Grayson, Assyrian and Babylonian Chronicles, New York 1975, 90–100; Benedict Orzen, Studien über Deuteriosacharja, Copenhagen 1964, 450–492;

H. Jacob Katzenstein, *The History of Tyre*, Jerusalem 1973, 296–341; Diakonov, in: *Vestnik drevnei istorii* 36, 1951, 29–30. – <sup>2</sup> Grayson, o. c., 90–98; Malamat, in: *Supplement to Vetus Testamentum* 28, 1975, 124–128; id., in: *JNES* 9, 1950, 218 ff.; Morton Cogan, *Imperialism and Religion*, Missoula 1974, 70–72; Milgrom, in: *Beth Mikra* 44, 1971, 23–27; Levy, in: *MVAeG* 29, 1923, 23; Otzen, o. c., 88–89; Freedy and Redford, in: *JAOS* 90, 1970, 477–478. – <sup>3</sup> See note 2 plus Malamat, in: *Journal of the Ancient Near Eastern Society of Columbia University* 5, 1973, 274–278. – <sup>4</sup> Grayson, o. c., 98–100. – <sup>5</sup> Id., *ibid.*, 99–100.

A. Sp.

„Nachleben“ historischer Persönlichkeiten in der Literatur setzt zeitliche Distanz zwischen den dargestellten oder erwähnten Personen und der Textentstehung voraus. Die \*Lehre für Merikare, die \*Lehre des Amenemhet, die Heilswissagungen des \*Neferti und die Lebensberichte von \*Sinuhe und \*Wenamun sind daher als vermutlich zeitgenössisch aus der Betrachtung auszuschneiden. Werke kgl. und priesterlicher \*Geschichtsschreibung (\*Pap. Harris I, \*Hungersnotstele, \*Bentresch-Stele, \*Demotische Chronik), die trotz literarischer Einkleidung nicht zur „schönen Literatur“<sup>1</sup> gehören, und die unter griechischem Einfluß aufgezeichnete nicht-offizielle Geschichtsüberlieferung des \*Petubastis-Zyklus werden gleichfalls ausgeklammert.

Personen mit einem „N.“ in der Literatur lassen sich als „historisch“ nur durch ihre Bezeugung in nichtliterarischen Quellen erweisen. Das gelingt selten bei untergeordneten Beamten, häufiger bei Königen, Angehörigen der kgl. Familie und Beamten der Führungsschicht.

Für Grund und Art der Aufnahme historischer Personen in literarische Werke ist das unterschiedliche Interesse der Textgattungen an der Vergangenheit bestimmend. In den Rahmenerzählungen der älteren Spruchliteratur sollen durch die Könige \*Huni, \*Snofru (\*Lehre für Kagemni, Neferti), \*Asosi (\*Lehre des Ptahhotep) und *Nbk3w-R* \*Cheti (\*Bauerngeschichte) Alter und Autorität des Spruchgutes betont werden. Aus dem gleichen Grund werden mit dem Königssohn \*Djedefhor (\*Lehre des Djedefhor), dem Bauleiter \*Imhotep und den Wesiren \*Kagemni und \*Ptahhotep hohe Würdenträger als Verfasser oder Adressaten der Lebens-\*Lehren des AR ausgegeben. Ramessidische Tradition verehrt sie als Klassiker der Literatur (Lehre des Pap. Chester Beatty IV vso; Inschriftfragment Saqqara<sup>2</sup>) und mit ihnen Neferti, Cheti (\*Lehre des Cheti), \*Chacheperr-seneb u. a., die – wie die Verfasser der Lehren seit dem NR – von geringerem Rang und nur durch die nach ihnen benannten Texte bekannt sind. Fiktive Autorschaft von Königen ist nur für das früheste der \*Harfnerlieder nachzuweisen, das

einem \*Antef der 11. Dyn. zugeschrieben ist und seinerseits die Weisen Imhotep und Djedefhor zitiert<sup>3</sup>.

Die Erzählliteratur ist, wenn sie Könige schildert (\*Königserzählung), um Charakterisierung bemüht. Snofru erscheint als leutseliger (\*Pap. Westcar, ähnlich Neferti-Prolog), \*Cheops als despotischer (Pap. Westcar), \*Pepi II. als sittenloser (Sisenet-Geschichte<sup>4</sup>) und \*Amasis als trinkfreudiger Herrscher (dem. Schiffergeschichte<sup>5</sup>), wobei außerliterarische Überlieferungen das jeweilige Königsbild prägen können<sup>6</sup>. Treten Beamte als Helden oder Nebenfiguren auf, so wird ihnen durch Namen, Filiationen, Titel und Datierungen der Anschein des Authentischen verliehen; aus ihrer großen Zahl sind nur der Offizier Djehuti (*Dhwti*) (Geschichte von der Einnahme von \*Joppe) und der Frauenhausvorsteher \*Hor-Min (Erzählungsfragment von König und Göttin) mit einiger Wahrscheinlichkeit in weiteren Quellen belegt. Außer den Personen werden auch Ereignisse der Vergangenheit in Erzählungen überliefert (\*Historizität von Lit.). So verarbeitet Pap. Westcar den Wechsel von der 4. zur 5. Dyn., die Joppegeschichte und die Erzählung vom Streit des Königs \*Seqenenrê mit dem Hyksos \*Apophis (\*Apophis und Seqenenrê) spiegeln, wenn auch in märchenhafter Form, kriegerische Auseinandersetzungen der 18. Dyn. wider, und selbst in der phantastischen 1. \*Chaemwese-Erzählung lebt in Grabfrevell und Grabpflege des Prinzen \*Chaemwese das geschichtliche Faktum seiner Restaurierungsarbeiten in der memphitischen Nekropole fort<sup>7</sup>. Aber wie in allen Fällen von „N.“ ist auch hier die historische Realität der literarischen Absicht untergeordnet.

<sup>1</sup> Assmann, in: *OLZ* 69, 1974, 117–126. – <sup>2</sup> Zu beiden zuletzt Dietrich Wildung, *Imhotep und Amenhotep*, *MÄS* 36, 1977, 25–29. – <sup>3</sup> Desgl. *Harfnerlied* in TT 355; vgl. Wildung, a. a. O., 21–25. – <sup>4</sup> Vgl. Brunner-Traut, *Märchen*, 143–145. 283 f. – <sup>5</sup> Vgl. Brunner-Traut, a. a. O., 153–155. 289 f. – <sup>6</sup> Zu „Traditionen um Cheops“ vgl. Morenz, in: *ZÄS* 97, 1971, 111–118. – <sup>7</sup> Farouk Gomaà, *Chaemwese*, *ÄA* 27, 1973, 67–69.

Lit.: Wildung, *Rolle äg. Könige I.*

E. Bl.

Nachrichtenübermittlung. L'examen des modes de communication indique une transmission de l'information par voie orale ou écrite. Les agents, hérauts ou messagers (\*Bote), relèvent d'une autorité privée<sup>1</sup> ou d'une institution<sup>2</sup>. Attesté dès les Pyr., le corps des hérauts<sup>3</sup> regroupe également des courriers et des estafettes<sup>4</sup>. A la Résidence, l'interprète du souverain est souvent l'un de ses proches; porte-parole<sup>5</sup> ou héraut royal<sup>6</sup>, celui-ci annonce les événements<sup>7</sup> et proclame les nouvelles,

de concert avec les officiers de bouche<sup>8</sup>. Parmi les facteurs, la corporation la plus ancienne semble être celle des *jrjw-mdjt*<sup>9</sup>. Actifs dans les organes locaux<sup>10</sup> ou les expéditions<sup>11</sup>, on les retrouve dans l'administration des temples<sup>12</sup> et au Palais<sup>13</sup>. Remplacés au ME par les messagers *wpwjtjw*<sup>14</sup>, ceux-ci seront sporadiquement associés aux relations internationales<sup>15</sup> (\*Diplomatische Beziehungen). Au NE, ce corps d'élite se déplace en bateau<sup>16</sup> (\*Schiff) dans la Vallée, visite les provinces éloignées<sup>17</sup> et assure, à cheval (\*Reiter), le service de la poste à relais<sup>18</sup>. Pour les missions intérieures, l'administration délègue aussi son personnel (*wpwjtjw*, *rwḏw*), dont le statut, parfois exceptionnel, sera limité par les édits d'immunité<sup>19</sup>. La correspondance locale est acheminée par des fonctionnaires (*rwḏw*<sup>20</sup>, *šmsw*<sup>21</sup>) ou des policiers *mdjtjw*<sup>22</sup> (\*Polizei). Les lettres privées (\*Brief) sont, en revanche, volontiers confiées aux gens de maison<sup>23</sup> ou aux visiteurs de passage<sup>24</sup>.

<sup>1</sup> Valloggia, Recherche (s. Lit.) 212–219. – <sup>2</sup> Ibid., 278–280. – <sup>3</sup> Cf. *jnw* (Wb I, 91, 19); *hwwtj* (Wb III, 44, 4. Wessetzky, dans: ZÄS 82, 1957, 152–154, a tenté d'expliquer l'étymologie du nom de *Dhwjtj* à l'aide de ce substantif); *sjnw* (Wb IV, 39, 11) et *jmj-rj sjnw* (Urk. I, 4, 1). – <sup>4</sup> Cf., par ex., Stèle Strasbourg 344, 5–7 (Fischer, dans: AnOr 40, 1964, 62, No. 16; Bloc Californie 66, x + 11 (Henry F. Lutz, Egyptian Tomb Steles and Offering Stones of the Museum of Anthropology and Ethnology of the University of California, Leipzig 1927, pl. 34, No. 66; Schenkel, Memphis, Herakleopolis, Theben, 214, No 341); Stèle Caire JE 71901, 8 (Rowe, dans: ASAE 39, 1939, 189, pl. 25). Au NE, ces estafettes portent occasionnellement les titres de *hḫptjw* et *hrj hḫptjw* (Wb III, 31, 10; Schulman, dans: JNES 16, 1957, 267 et Helck, dans: JARCE 6, 1967, 139). – <sup>5</sup> *rj n nsu m t3 r dr.f* "porteparole du roi dans le pays entier" (Fiche Wb, Theb. Grab Nr. 23 (1566), cf. Valloggia, o. c., 150). – <sup>6</sup> *Whmw nsu* (Sur les charges des hérauts royaux, cf. Urk. IV, 966, 4–969, 14). – <sup>7</sup> *Sr hḫpt* "celui qui annonce les événements" (cf. Habachi, dans: ASAE 52, 1952, 498, pl. 27, B). – <sup>8</sup> *Wb3/wdpu nsu* "échanson royal" (AEO I, 43\*–44\*; De Wit, dans: AIP 15, 1958–60, 71–73; Simpson, dans: AJA 63, 1959, 35 et Jozef Vergote, Joseph en Egypte, Louvain 1959, 38–39). – <sup>9</sup> La fonction était hiérarchisée, à côté de l'*jrj-mdjt* "préposé au courrier", on trouve également le *shḏ jrjw-mdjt* "inspecteur des préposés au courrier" (Mariette, Mastabas, C 10; D 17; D 54) et le *hrp jrjw-mdjt nb(w)* "administrateur de tous les préposés au courrier" (Ibid., D 11; E 10). – <sup>10</sup> Meir V, pl. 26, 2; 31; 32; Sheikh Saïd, pl. 16. – <sup>11</sup> pCaire JE 49623 (Gunn, dans: ASAE 25, 1925, 251–252, pl. 1; Gardiner, dans: JEA 13, 1927, 75–78; Grdseloff, dans: ASAE 48, 1948, 505–512); Couyat-Montet, Inscr. du Ouâdi Hammâmât, No. 61, 3; 107, 17; Georges Goyon, Nouvelles inscriptions rupestres du Wadi Hammamat, Paris 1957, No. 20; 33; 61, 5. – <sup>12</sup> pHier BM 10735, frame 4 rto, frame 8 rto, frame 4 vso (Posener-Krieger-Cenival), pl. 16, Bl; 68; 80 C, cf. Paule Posener-Krieger, Les archives du temple funéraire de Néferirkaré-

Kakai (Les papyrus d'Abousir). Traduction et commentaire, BdE 65, 1–2, 1976, 401. 404. 467; Davies, Ptahhetep and Akhethetep II, pl. 5; 25; 30. – <sup>13</sup> *Jrj-mdjt pr-s* "préposé au courrier du Palais" (Vandier, dans: RdE 11, 1957, 151–153; Schott, dans: RdE 17, 1965, 12, pl. 1 A). – <sup>14</sup> Valloggia, "messagers" (s. Lit.), 77–87. 214. 231–235. – <sup>15</sup> Coupe Caire CG 70627; également Montet, dans: Kêmi 16, 1962, 95–96. – <sup>16</sup> Les titulatures de certains messagers indiquent leur appartenance à la marine (cf. Sedment II, pl. 73–74, 2; Murray, dans: AE 4, 1917, 67); sur leurs trajets fluviaux et maritimes, cf. pHarris I, 78, 1–2; Stèle Caire JE 66285, 7 (Blackman, dans: JEA 27, 1941, pl. 10). – <sup>17</sup> En direction du Sud, cf. les graffites de Sehêl (De Morgan, Cat. des Mon. I, 94, No. 138; 95, Nos. 146, 149 bis; 98, No. 176); d'Abou Simbel (David Randall-MacIver-Charles L. Woolley, Buhen, Philadelphia University Museum 1911, I, 20); et les inscriptions du temple de Bouhen (Ricardo Caminos, The New-Kingdom Temples of Buhen, ASE 34, 1974, I, 26. 35–36. 42. 47. 75, pl. 30; 43; 54; 57; 87); enfin, vers les oasis du désert occidental, par ex. sur le bâton BM 5490 (Ali Hassan, Stöcke und Stäbe im Pharaonischen Ägypten bis zum Ende des Neuen Reiches, MÄS 33, 1976, 145, No. 25). – <sup>18</sup> Cf. \*Postwesen et Valloggia, o. c., 256–260. Sur la rapidité des déplacements (\*Reisegeschwindigkeit), cf. par ex., Helck, Beziehungen, 1971, 437. Pour l'enregistrement des courriers aux frontières, cf. pAnast. III, vso 6. 1–9; 5, 1–9 (LEM, 31–32; Caminos, LEM, 108–113). – <sup>19</sup> Cf. Décret de Nauri, 29–30 (Nauri-Dekret, 17); décret d'Éléphantine, 4–5 (De Morgan, o. c., 118, bloc C; cf. Griffith, dans: JEA 13, 1927, 207); stèle Caire JE 66285, 2–3 (Blackman, dans: JEA 27, 1941, 84, pl. 10); pRyland IX, 22, 4 (Griffith, Cat. of Demotic Pap. II, pl. 39; III, 109. 249); stèle d'Apriès à Memphis, § IV, 8–9 (Gunn, dans: ASAE 27, 1927, 222). – <sup>20</sup> Gardiner, dans: JEA 38, 1952, 28; Goedicke, dans: JEA 49, 1963, 87–88; Jaroslav Černý, A Community of Workmen at Thebes in the Ramesside Period, BdE 50, 1973, 257–259. – <sup>21</sup> Helck, Verwaltung, 46, n. 8 (qui cite Giornale, pl. 5, 14–15); 56 avec renvoi à pTurin, pl. 153, 15. Cf. également pTurin 2072/142 rto I, 5 et pTurin 2071/224 et 1960, II, 10 (Schafik Allam, Hieratische Ostraka und Papyri aus der Ramessidenzeit, Tübingen 1973, 329–330, pl. 123; 128). – <sup>22</sup> LRL, 33, 4–5; 48, 2–4; 64, 6–8; Edward F. Wente, Late Ramesside Letters, SAOC 33, 1967, 50. 61. 76. – <sup>23</sup> Par ex. *šmsw* (LRL, 9, 7; 17, 10; 34, 3; 45, 2; Wente, o. c., 27. 37. 51. 60 et Černý, dans: JEA 33, 1947, 57); *wpwjtj* (pAnast. I, 4, 6; pHarris 500, rto 5, 10–11; vso 6, 13–14; pPushkin 127, 3, 15–4, 1, cf. Ricardo Caminos, A tale of Woe [Papyrus Pushkin 127]. From a hieratic papyrus in the A. S. Pushkin Museum of Fine Arts in Moscow, Oxford 1977, 44. 47. 65, n. 4, pl. 8–9). On rencontre également un groupe apparemment hiérarchisé, celui des "porteurs de lettres" (*ḫj-wbḫj*, *hrj ḫj-wbḫj*) cf. pAnast. V, 12, 7; pTurin B, vso 2, 2 (LEM, 62; 126; Caminos, LEM, 239. 241. 467. 469); stèle du Musée Guimet, C 25 (Moret, dans: Annales du Musée Guimet 32, 1909, 53–54, pl. 23). Cf. également les attestations prolémaïques de *ḫj-ḫt*; un service chargé des distributions locales, cf. pBerlin 15692, rto 3 (Hintze, dans: ArOr 20, 1952, 100. 108; Erich Lüdeckens, Ägyptische Eheverträge, ÄA 1, 1960, 77). – <sup>24</sup> *Rmḫ nb*; *ntj nb* (cf. par ex., pAnast. V, 21,

1-2; pBologna 1094, 5, 7-8, LEM, 67.5; Caminos, LEM, 258-259. 16-17).

Lit.: 'Abd El-Mohsen Bakir, *Egyptian Epistolography from the eighteenth to the twenty-first Dynasty*, BdE 48, 1970, 29-30; Michel Valloggia, *Recherche sur les "messagers" (wpwtwyw) dans les sources égyptiennes profanes*, Genève-Paris 1976 (Centre de recherches d'histoire et de philologie de la IVe section de l'École pratique des Hautes Etudes, II. Hautes Etudes orientales, 6).

M. V.

Nacht. Die dunkle Tageszeit teilt der Ägypter ein in *mšrw* als noch helle Zeit des Sonnenuntergangs, *whš/hšw* (seit der 19. Dyn. *rwhš*, dem. *rhi*) als dunkle Zeit des Abends, in der die Sterne schon sichtbar sind<sup>1</sup>, *grh* als N., wobei die tiefe N. noch gesondert als *wšš(w)* bezeichnet werden kann<sup>2</sup>. Analog zum Tag wird auch die N. in zwölf \*Stunden geteilt, welche die älteren Unterweltbücher (\*Amduat, \*Pfortenbuch) zur Gliederung der nächtlichen Sonnenfahrt verwenden.

Die N. ist das „Aufhören“ (*grh*) aller Tätigkeit, ist die Zeit der Ruhe, welche alle Wesen brauchen, um sich im \*Schlaf zu regenerieren. Daher ist nur sehr selten von nächtlicher Tätigkeit die Rede, so in der ironisch überspitzten Kennzeichnung von Berufen (Gärtner, Bauer), die auch nachts tätig sein müssen, in der Berufssatire (\*Berufsbewertung); aber auch der eifrige Schreiber soll den Tag zum Schreiben, die N. zum Lesen benutzen<sup>3</sup>. Bei besonderer Eile hören wir auch von nächtlichen \*Reisen, während es fester Brauch war, nachts nicht zu kämpfen<sup>4</sup>. Dagegen benutzten \*Fest und \*Liebe, die in anderer Weise ebenfalls der Regeneration dienen, gern die N. als ihr Element, und für die Toten ist sie die eigentliche Zeit der Aktivität, in der die Sonne ihr Reich besucht, \*Ba und Körper vereint wieder aufleben.

Die N. gehört zur Schöpfungswelt, aber gilt als „Ba der Finsternis“<sup>5</sup> und hat somit am bedrohlichen Wesen der \*Dunkelheit Anteil. Sie bringt gesteigerte Gefahren, und der inaktive Schläfer bedarf besonderen Schutzes<sup>6</sup>; insbesondere muß \*Osiris, der bei N. getötet wurde, durch besondere \*Rituale gegen seine nächtlichen Widersacher geschützt werden (\*Stundenwachen), und der Zauberhandlung kommt bei N. verstärkte Wirksamkeit zu.

Von den Göttern ist vor allem der Sonnengott \*Re durch seine nächtliche Unterweltfahrt besonders mit der N. verbunden, er „kennt die Geheimnisse der Nacht“<sup>7</sup>, und schon in den Abusir-Papyri der 5. Dyn. ist eine „N. des Re“ belegt, vielleicht als Umschreibung der Neujahrs-N.<sup>8</sup>, der für die Regeneration der ganzen, vom Sonnengott geschaffenen Welt besondere Bedeutung zukommt (\*Neujahr). Während Re nachts die Unterwelt

durchwandert, beherrscht der \*Mond als sein „Stellvertreter“ und als „glänzendes Auge der N.“<sup>9</sup> den oberirdischen N.-Bereich. Durch ihre Herrschaft über die westliche Wüste, in der die Sonne untergeht, wird \*Hathor auch zur „Herrin des Abends (*mšrw*)“<sup>10</sup>, als Liebes- und Rauschgöttin feiert man ihr nächtliche Feste<sup>11</sup>. Im \*Osiris-Mythos und seinem kultischen Nachvollzug spielen neben der „N. des \*Haker(festes)“ und des Triumphes über seine Feinde noch andere mythische Nächte eine wichtige Rolle. Dagegen ist die N. selbst nicht zur Göttergestalt geworden, trotz des vereinzelt belegten Urgötterpaares \*Geh/Gerhet (eher „Mangel“?).

<sup>1</sup> Neugebauer-Parker, *Astronomical Texts III*, 51 mit pl. 24. – <sup>2</sup> Ibid. I, 64. Zu den erwähnten Lexemen Hornung, in: ZÄS 86, 1961, 106-111 und 87, 1962, 116f. 119. – <sup>3</sup> pSallier I, 3, 6f.; pChester Beatty V, 5, 5f.; pLansing, 2, 1. – <sup>4</sup> „Man kämpft nicht im Dunkel“: Aksel Volten, *Ägypter und Amazonen*, Wien 1962, IV, 8. – <sup>5</sup> Im \*Kuhbuch: BIFAO 40, 1941, 103 (=S. 26 der vorbereiteten Edition von E. Hornung). – <sup>6</sup> Schott, in: ZÄS 83, 1958, 141-144, dazu für den Schutz des schlafenden Kindes Adolf Erman, *Zaubersprüche für Mutter und Kind*, APAW 1901. – <sup>7</sup> Tb 114, Vers 18. – <sup>8</sup> P. Posener-Krieger, *La nuit de Re*, in: RdE 22, 1970, 131-137. – <sup>9</sup> CG 42208 (22. Dyn.), s. Otto, *Biogr. Inschr.*, 140. – <sup>10</sup> CT II, 387 = Tb 108, Vers 43. Als abendliche Gestalt des Sonnengottes wird auch \*Atum gern mit der *mšrw*-Zeit verbunden. – <sup>11</sup> Siegfried Schott, *Altägypt. Liebeslieder*, Zürich 1950, 79f.; Dumas, in: ZÄS 95, 1968, 15 mit Anm. 118. Nächtliches Feiern für Amun: pLeiden I 350, 3, 12f.

Lit.: Erik Hornung, *Nacht und Finsternis im Weltbild der alten Ägypter*, Diss. Tübingen 1956; ders., *Licht und Finsternis in der Vorstellungswelt Altägyptens*, in: StG 18, 1965, 73-83; Bleeker, *La signification religieuse de la nuit*, in: *The Sacred Bridge*, Leiden 1963, 72-82.

E. H.

Nacktheit. A. Tracht ist nicht nur Kleidung, sondern auch Ausdruck des sozialen Status<sup>1</sup>, Trachtlosigkeit oder N. bedeutet damit in Ägypten<sup>2</sup> zuerst einmal Statuslosigkeit<sup>3</sup>. Dementsprechend werden tote Feinde in der FrZt (und vereinzelt bis zum NR hin) nackt dargestellt<sup>4</sup>. Die manchmal den nackten Körper zeigende Abbildung des \*Tekenu<sup>5</sup> ließe sich analog interpretieren. Auch \*Kinder besitzen keinen speziellen Sozialstatus<sup>6</sup>, sie werden durchgängig nackt gezeigt<sup>7</sup>. Die generelle Nacktheit der Kind-Götter<sup>8</sup> (\*Nefertem, \*Harpokrates) möchte man dann als sekundäre Anpassung an den Darstellungskanon „Kind“ auffassen. In der bei Plastiken des ausgehenden AR vereinzelt begegnenden N. hat man Wiedergeburtssymbolik sehen wollen<sup>9</sup>, der durch „Jugend“ Ausdruck verliehen wird. Hier



wäre ebenfalls die sekundäre Weiterentwicklung der ursprünglichen Statuscharakterisierung gegeben.

B. In einem zweiten Aspekt kommt dargestellter N. funktionaler Charakter zu: (1) Körperliche Arbeit wird häufig unbekleidet verrichtet. So findet man N. bei Papyrussammlern und Vogelfängern<sup>10</sup>, bei Fischern<sup>11</sup>, Nilpferdjägern<sup>12</sup>, Erntearbeitern<sup>13</sup>, Hirten<sup>14</sup> (vgl. \*Arbeitstracht). (2) N. begegnet auch als erotisches Stimulans<sup>15</sup> und erscheint im Zusammenhang mit Lust<sup>16</sup> und Zeugung<sup>17</sup>. Selbst Götter, denen Zeugung obliegt – wie dem Paar \*Nut und \*Geb –, werden nackt dargestellt<sup>18</sup>. Für die Leiche des \*Osiris, der postum zeugt, ist das Epitheton „der Nackte“ belegt<sup>19</sup>.

C. Darstellung nackter Dienerinnen<sup>20</sup> in den Gräbern des NR darf man in einer sich extrem „jugendlich“ abbildenden Gesellschaft wohl als Statuscharakterisierung verstehen, in die sich „die Freude an der Schönheit des weiblichen Körpers“<sup>21</sup> mischen mag. Statuetten unbekleideter Frauen, die unter der typologischen Bezeichnung \*Beischläferin zusammengefaßt werden, sind seit der FrZt bekannt. Ihr Vorkommen in unterschiedlichen Sphären (Tempel, Hauskapelle, Grab)<sup>22</sup> erschwert die Deutung der jeweils gegebenen N. Bei manchen Statuentypen mag Wiedergeburtssymbolik, bei anderen \*Erotik gemeint sein<sup>23</sup>.

D. Die N. bei Importgöttern (\*Götter, fremde in Äg.), wie der syrischen Göttin \*Qadesch (einer Liebesgöttin<sup>24</sup>), dürfte zum Darstellungskanon ihres Ursprungslandes gehören und sich aus dessen kulturellem Kontext erklären. Da bei \*Bes<sup>25</sup> verschiedene Züge der Darstellung auf außerägyptische Einflüsse deuten<sup>26</sup>, müßte man den Grund seiner N. in ähnlicher Richtung suchen.

E. Nur in allerseltensten Fällen zeigt sich der König nackt. Zu den Ausnahmen gehört eine Alabasterfigur Pepi II.<sup>27</sup> (vergl. A, Wiedergeburtssymbolik). Die N. der Ka-Statue des \*Hor ist nur scheinbar, diese trug ursprünglich einen Schurz<sup>28</sup>. Ein einziges Mal wird auch Echnaton nackt und ohne männliche Geschlechtsmerkmale dargestellt. Die Ansicht, hierin die religiös motivierte Identifizierung mit dem un- oder doppelgeschlechtlichen Schöpfergott sehen zu können, wird allerdings bestritten<sup>29</sup>.

<sup>1</sup> Staehelin, Tracht, 1. – <sup>2</sup> Hier unterscheidet sich Ägypten eindeutig von Kulturen der Antike, bei denen N. Voraussetzung für den Vollzug eines Rituals sein konnte (Reinheit). Ebenso fällt das Phänomen der apotropäischen N. völlig aus dem Rahmen ägyptischer Vorstellungen (vgl. RE 16, s.v. Nacktheit, insbesondere

Sp. 1547). – <sup>3</sup> Wolfgang Schenkel, Die Bewässerungsrevolution im Alten Ägypten, Mainz 1978, 37. – <sup>4</sup> William M. Flinders Petrie, Ceremonial Slate Palettes, London 1953, Tf. E. J. K; Hölscher, Medinet Habu I, Tf. 18. 19. – <sup>5</sup> Falls man die „Sündenbock-Theorie“ akzeptiert, s. RÄRG s.v. Tekenu (mit Beleg). – <sup>6</sup> LÄ III, 427f., LÄ I, 570. – <sup>7</sup> LÄ III, 424. – <sup>8</sup> Erik Hornung, Der Eine und die Vielen, Darmstadt 1973, 109. – <sup>9</sup> Junker, Giza VII, 40 ff. – <sup>10</sup> Meir II, Tf. 3. – <sup>11</sup> Épron-Wild, Tombeau de Ti, Tf. 111. – <sup>12</sup> Épron-Wild, a.a.O., Tf. 117. – <sup>13</sup> Épron-Wild, a.a.O., Tf. 112. 113. – <sup>14</sup> Épron-Wild, a.a.O., Tf. 114. 124. – <sup>15</sup> Hirtengeschichte 24 (pBerlin 3024); Tänzerinnen: Junker, Giza V, Tf. 15; Albert Champdor, Die altägyptische Malerei, Leipzig 1957, 67; den Amulettgürtel darf man nicht als Kleidung werten; vgl. auch Steffen Wenig, Die Frau im Alten Ägypten, Leipzig 1967, 41. – <sup>16</sup> J.A. Omlin, Der Papyrus 55001, Turin 1973, Tf. 13. – <sup>17</sup> „Koitus-Hieroglyphe“, LD II, 143 b. – <sup>18</sup> te Velde, in: Studia Aegyptiaca III, Budapest 1977, 161 ff. – <sup>19</sup> Wb III, 13, 18. – <sup>20</sup> Wolfhart Westendorf, Das Alte Ägypten, Baden-Baden 1968, 118. 134. – <sup>21</sup> Westendorf, a.a.O., 119. – <sup>22</sup> LÄ I, s.v. \*Beischläferin. – <sup>23</sup> LÄ I, s.v. \*Beischläferin; RÄRG, s.v. Beischläferin. – <sup>24</sup> RÄRG, s.v. Kadesch. – <sup>25</sup> LÄ I, s.v. \*Bes; RÄRG, s.v. Bes. – <sup>26</sup> LÄ I, 721, vielleicht könnte man hier von apotropäischer N. sprechen, vgl. Anm. 2. – <sup>27</sup> Junker, Giza VII, 41. – <sup>28</sup> Westendorf, a.a.O., 96. – <sup>29</sup> Cyril Aldred, Echnaton, Bergisch-Gladbach 1968, 145 ff., Westendorf, in: Pantheon 21, 1963, 269 ff.; Barta, in: ZÄS 102, 1975, 91 ff.; dagegen Julia Samson, Amarna, City of Akhenaten and Nefertiti. Key pieces from the Petrie Collection, London 1972, 23–24; Redford, in: JARCE 14, 1977, 25–26. P.B.

Nadel. Bereits für die frühesten vg. Kulturen Äg. ist der Gebrauch von Nadeln und Ahlen nachweisbar<sup>1</sup>. Im allgemeinen aus \*Knochen gearbeitet, bald aber auch aus Metall (\*Metallverarbeitung), zunächst Kupfer, später Bronze und Eisen, gelegentlich Holz<sup>2</sup>, war ihre Verwendung recht vielseitig. Erwähnt sei neben der Textil- und Lederverarbeitung die \*Netzherstellung<sup>3</sup>; es konnten aber auch kleinere Holzstückchen zu Särgen zusammengenäht, zerbrochene Tongefäße auf diese Weise wiederhergestellt<sup>4</sup>, selbst Fayencekacheln an den Wänden befestigt werden<sup>5</sup>, wobei natürlich neben echten Nadeln vielfach Ahlen Verwendung fanden.

Eine andere Gruppe bilden seit vg. Zt z. T. kostbar verzierte Haarnadeln<sup>6</sup>.

<sup>1</sup> Z.B. Gertrude Caton-Thompson und Elinor W. Gardner, The Desert Fayum, London 1934, 33, Tf. 12; Guy Brunton, Mostagedda, London 1937, Tf. 22 (Tasa-Kultur); ders., The Badarian Civilisation, London 1928, 32, Tf. 23. 26–28. – <sup>2</sup> Petrie, Tools and Weapons, 53, Tf. 62N und 65. – <sup>3</sup> Z.B. Lucas, Materials<sup>4</sup>, 136. – <sup>4</sup> Z.B. Brunton, a.a.O., Tf. 35 Nr. 250. – <sup>5</sup> Lauer, Pyramide à Degrés I, 36–38. – <sup>6</sup> Petrie, Objects of Daily Use, Tf. 29; CG 44301–44638, Tf. 8–9, Nr. 44401 ff.; vgl. auch LÄ I, 578. I.G.-W.

**Nadura** s. Charga Oase

**Nägel und Dübel.** Zum Zusammenfügen von Einzelteilen aus gleichartigem Material (Holz oder Metall) oder bei der Kombination von verschiedenem Material (z. B. Kupferblech auf Holzkern) benutzte man als eine von mehreren Möglichkeiten N. und D.

N. aus Kupfer in konischer Form sind schon in den Königsgräbern von \*Abydos belegt<sup>1</sup>. Bronze-N. mit Köpfen und Dichtungsscheiben wurden in \*Gurob (18.–19. Dyn.) gefunden; sie entsprechen N. aus \*Tell el-Amarna und sind in dieser Form vorher nicht bekannt<sup>2</sup>. N. aus Metall sind im Holzhandwerk (\*Holz und Holzverarbeitung) nicht oft verwendet worden, sondern eher in der Verbindung von Metallblech auf einem Holzkern<sup>3</sup> und bei \*Goldverkleidung oder im Metallhandwerk<sup>4</sup>. Häufiger dagegen ist im Holzhandwerk die Benutzung von Holz-N. in Form von Stiften und Holz-D. Die für die Schreine im Grab des \*Tutanchamun verwendeten D. sind vorwiegend aus dem Holz der Zeder und des Christusdorn, der Eiche und Akazie (jeweils einmal vorhanden) und manchmal aus Kupfer<sup>5</sup>.

<sup>1</sup> Petrie, RT II, 36; Tf. 38 Nr. 75. 91; Tf. 43 Nr. 16. –

<sup>2</sup> Kahun, Gurob, Hawara, 34; Tf. 17 Nr. 34. 35. –

<sup>3</sup> Lucas, Materials<sup>4</sup>, 452. Vgl. das Kupferblech mit N.-Löchern bei der Statue Phiops' I. (Kairo, JE 33034) oder Holztür für Thutmosis I. mit N.-Löchern, bei Hayes, Scepter II, 83 Abb. 44. – <sup>4</sup> Z. B. Waschgefäß aus Kupfer mit angenieteter Tülle bei Hans Kayser, Äg. Kunsthandwerk, Braunschweig 1969, 179 Abb. 155. – <sup>5</sup> Lucas, Materials<sup>4</sup>, 433 f. R. D.

**Nähen** s. Stopfen und Nähen

**Naga,** ausgedehnte Ruinenstätte im Sudan, etwa 180 km nördl. von Khartoum und ca. 40 km östl. des Nil in der Trockensteppe Butana („Insel Meroe“) im Wadi Awateb beim Gebel en Naqa gelegen. Zweitwichtigster meroit. Altertumsplatz im Süden des kuschit. Reiches (nach \*Meroe-Stadt) mit mehreren Tempeln, zwei \*Hafiren, zahlreichen Koms der alten Stadt (mehr als 1 km<sup>2</sup>) und zwei großen Friedhöfen. Die Ruinen besuchten u. a. F. Cailliaud, L.-M.-A. Linant de Bellefonds (beide 1822) und R. Lepsius (1844), dessen Tempelbezeichnungen z. T. noch heute verwendet werden. Außer wenigen Reparaturarbeiten des Antiquities Service in den stehenden Heiligtümern und einigen Probegrabungen während der Butana-Expedition (1958) mit Freilegung eines nachmeroitischen Grabes<sup>1</sup> blieb N. bis heute unerforscht. Die 5 wichtigsten Sakralgebäude sind: Apedemaktempel des \*Natakamani und der \*Amanitore (Tempel A) und sog. röm. Kiosk, ein von helleni-

stisch-alexandrinischer Bauweise abhängiger Bau aus dem 3. Jh. n. Chr. (Tempel B)<sup>2</sup>, der mehrräumige Amuntempel<sup>3</sup> des Natakamani und der Amanitore (Tempel D) mit vorgesetztem Kiosk (Tempel C) sowie Tempel F am Berghang, erbaut von der Königin Shanakdakhete<sup>4</sup> mit ältester datierter meroitischer Inschrift (hieroglyphisch).

<sup>1</sup> S. Fritz Hintze, Vorbericht über die Butana-Expedition 1958 des Instituts für Ägyptologie der Humboldt-Universität zu Berlin, in: Forschen und Wirken. Festschrift zur 150-Jahr-Feier der Humboldt-Universität zu Berlin, Bd. III, Berlin 1960, 376–381. – <sup>2</sup> Th. Kraus, Der Kiosk von Naga, in: Archäologischer Anzeiger, 1964, Nr. 4, 834 ff. – <sup>3</sup> St. Wenig, Das Verhältnis von Wandrelief und Raumfunktion am meroitischen Amuntempel von Naqa, erscheint in der Festschrift für D. Dunham. – <sup>4</sup> Fritz Hintze, Studien zur meroitischen Chronologie ..., Berlin 1959, 36–39.

Lit.: Anthony J. Arkell, A History of the Sudan. From the Earliest Times to 1821, London<sup>2</sup> 1961, 163 ff.; Peter L. Shinnie, Meroe, A Civilization of the Sudan. Ancient Peoples and Places, Vol. 55, New York 1967, 88 ff. u. pass.; William Y. Adams, Nubia. Corridor to Africa, London 1977 (s. Index). St. W.

**Naga(Nag<sup>o</sup>)-ed-Dêr** (نجع الدير; Karte 3g). A village on the east bank of the Nile opposite Girga in Upper Egypt where there is an important series of cemeteries representing a long period of time from the Predynastic Period to the Middle Kingdom. The cemeteries run for about six kilometers from Sheikh Farag on the north to Mesheikh on the south, with N. itself about one and a half kilometers south of Sheikh Farag. The whole area was loosely referred to by Reisner as N., and there is no dividing line between N. proper and Sheikh Farag. Mesheikh, lying well to the south, is separated from N. by the site of Mesaed<sup>1</sup>. The subdivisions of the site all form parts of a single large cemetery which served as the necropolis for the town of \*Thinis<sup>2</sup>, whether at Girga or nearby<sup>3</sup>, the nome capital of U.E. 8, of which \*Abydos was an important religious center and secondary seat of the central administration<sup>4</sup>. Beginning in 1901 Reisner carried out a number of excavating campaigns at N., at first for the Hearst Expedition of the University of California (up to 1905), and thereafter for the Harvard University-Boston Museum of Fine Arts Expedition from 1910 to 1912 and from 1923 to 1924. His attention had been called to N. by J. E. Quibell, then Chief Inspector of the Department of Antiquities, as a site which was being plundered and needed to be rescued. About one and a half kilometers north of the village of N., a spur of limestone lies in advance of the main limestone wall<sup>5</sup>. On top of this spur is the ruined tomb of a Sheikh Farag. At present the

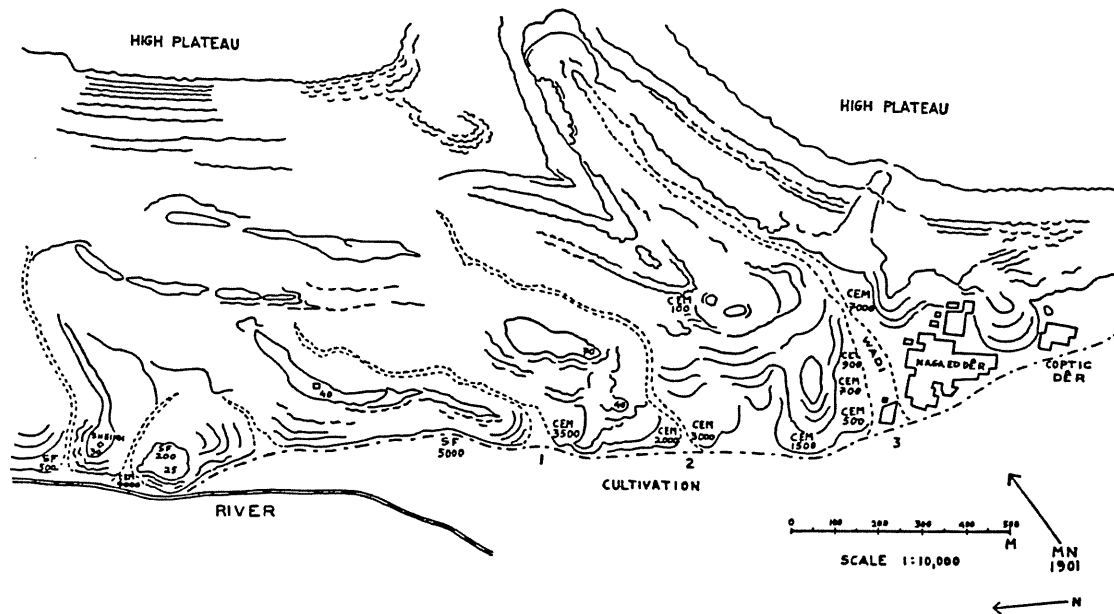

river washes the base of the spur, but between Sheikh Farag and the village, the edge of the desert slants away from the river, bearing generally southeast (local "south"). The cliffs are broken by three large ravines opening on the cultivation, numbered by Reisner 1, 2, 3 (Abb. 1).

The surface at the top of the Sheikh Farag promontory falls away from the edge to a depression about one hundred meters wide, and then rises to a high hill (marked "25" on the map). This depression had received a deposit of gravel and debris, and contained a number of shaft graves and mud brick mastabas of the 8th to 12th Dyns. (Cem. 9000). The slope of the hill behind the plateau contained rock-cut tombs of the same period (Sheikh Farag Cem. 200), as did the hill immediately to the north of the Sheikh Farag promontory (Sheikh Farag Cem. 500). From Sheikh Farag south to the mouth of the first ravine, the face of the promontory was occupied by a continuous series of tombs cut in the rock of the 8th to 12th Dyns., many of which have been almost entirely removed by quarrying and by natural denudation (Sheikh Farag Cem. 5000).

The mouth of the first ravine is about forty meters wide and, on the south side, is occupied by a gentle alluvial slope first occupied by a cemetery of the 2nd and 3rd Dyns. (Cem. 3500). In the 6th Dyn. and later rock-cut tombs were constructed in the upper part of the slope above Cem. 3500, and in the gravel banks on the side of the ravine, while graves of the shaft and chamber type were cut all over the cemetery<sup>6</sup>.

South of the first ravine the face of the cliff rises in a very steep slope, the lower part of which con-

tained burial pits of the 6th to 10th Dyns. covered with rough rubble mastabas or mounds, while the upper part contained rock-cut tombs of about the same period<sup>7</sup>. This cemetery (Cem. 3500 continued) extended up the sides of the second ravine and over the low alluvial mound on the north side of its mouth. The top of this mound (Cem. 2000) contained pit tombs of the 6th Dyn. and later and, mixed with these, a great number of Coptic graves. The side of the mound along the ravine is lined with chambered tombs of the 6th to 11th Dyns., cut in the hard gravel<sup>8</sup>.

Between the second and third ravines, the cliffs lie farther back from the cultivation and rise in two terraces with nearly perpendicular faces<sup>9</sup>. The bottom of the face of the upper cliff is about 40 m. from the top of the face of the lower cliff and separated from it by a steep slope. The face of the lower cliff contained plundered rock-cut tombs without inscriptions. The slope from the top of the lower cliff to the base of the upper cliff contained chambered tombs and pits of the 6th to 12th Dyns. The face of the upper cliff contained inscribed rock-cut tombs of the 6th Dyn. and later (Cem. 100).

From the base of the lower cliff a low shelf slopes out to the cultivation, about 100 m. away. The surface of this shelf is covered with a thin layer of gravel, and its edge is concealed by a low alluvial strip about 10 to 20 m. wide. The shelf and its alluvial border are divided by three slight water channels into four irregular tongues of desert land<sup>10</sup>.

The alluvial deposit at the tip of the first tongue, south of the second ravine, is occupied by

a cemetery of the 1st and 2nd Dyns. (Cem. 3000). The second tongue is occupied by a tomb complex of the 4th or 5th Dyn. The shelf behind the two tips is continuous and bears a field of small mastabas of the 6th Dyn. and later, and a few pits of the New Kingdom (Cem. 3100)<sup>11</sup>. The third tip lies further back than the others and contains a cemetery of the 6th to 9th Dyns. with a few later pits of the 20th Dyn. The fourth tip, which in fact clothes the base of the hill on the south of the shelf, contains a cemetery of the 1st and 2nd Dyns. (Cem. 1500). The hill itself contains rock-cut tombs and brick mastabas of the 12th to 20th Dyns.

The alluvial mound between the hill and the third ravine forms the north bank of the mouth of the ravine. The part nearer the cultivation contained a cemetery of the 2nd and 3rd Dyns. (Cem. 500), the middle part a cemetery of the 3rd and 4th Dyns. (Cem. 700), and the upper part a cemetery of the 5th and 6th Dyns. (Cem. 900).

The south bank of the third ravine is also an alluvial deposit about 65 m. long and 35 m. wide<sup>12</sup>. Near the cultivation, there were a number of great shaft tombs of the Middle Kingdom, which were completely plundered, and on the edges, poor rock-cut tombs of the 1. ZwZt. The upper part contained the predynastic cemetery (Cem. 7000).

Beyond the third ravine are rock-cut tombs in the face of the cliff, all completely plundered. In front of this cliff lies the village of Naga-ed-Dêr, and to the south of the village the present day cemetery of the Coptic population of Girga.

A. The predynastic cemeteries: In ancient times the Thinite nome lay in the heart of the area where the prehistoric Upper Egyptian cultures flourished<sup>13</sup>. Apart from Nubia, Badarian remains have been found from Hieraconpolis in the south to Matmar, and Amratian in roughly the same vicinity<sup>14</sup>. The cemetery of El \*Amra, about 10 km. southeast of Abydos, is the type site for the earlier \*Naqada culture which was called in consequence Amratian. Later the cemeteries of Naga-ed-Dêr show a transition to the Gerzean culture.

The predynastic cemetery at Naga-ed-Dêr (Cem. 7000) lies along the south side of the third ravine on the level gravel terrace which runs into the limestone plateau directly behind Naga-ed-Dêr village. The northern end of Cem. 7000 contained the earliest of the predynastic graves in the cemetery dating to the Amratian period<sup>15</sup>. The series of predynastic tomb types at Naga-ed-Dêr begins with a body loosely contracted on the left side in a simple oval or rectangular pit, head generally south, with the arms bent and hands in front of

the face. The body lay loosely swathed in linen, resting on a mat and covered with another mat, in the bottom of the grave or in a large wooden box (at Mesaeed) without top or bottom, or occasionally the body rested on a tray of woven twigs. In some graves the sides of the pit were lined with twigs set upright and bound together by cords. The personal objects, ornaments, and implements were placed on or beside the body; the pottery or stone vessels were usually under the covering mat or in the wooden box, but the larger vessels were often outside the mat or wooden box. In the simple pits, when the body with its equipment was in position, the pit was filled with the gravel from its original filling. Other pits were roofed with boughs on which were laid two or more thicknesses of matting or, as in the single instance of N 7338, roofed with planks laid crosswise over the grave and supported by posts in the middle of each end<sup>16</sup>.

Reisner and Lythgoe excavated altogether some 600 graves in Cem. 7000 (N 7001-7635). The almost perfect state of preservation in which the burials themselves were found was remarkable and afforded unique anatomical material. The evidence from the graves (together with that from El Ahaiwah<sup>17</sup> and Ballas<sup>18</sup>) disposed for all time the theory of customary pre-funerary dismemberment<sup>19</sup>. The data which the cemetery yielded regarding foodstuffs, cloth and mat weaving, clothing, hair dressing, and a number of other subjects, is of great archaeological interest. The protective pouch or penis sheath, for instance, was found and recorded for the first time in this cemetery<sup>20</sup>. Only three, or at most four, examples of Mesopotamian cylinder seals have been found in predynastic graves. The discovery at N. of a rich grave (N 7304) containing a Mesopotamian cylinder seal decorated with four fish<sup>21</sup> provided important new evidence as to the period when such seals first appeared in Egypt<sup>22</sup>.

The cemetery at Mesaeed, as yet unpublished, fills the slight gap between the earliest of the four early dynastic cemeteries at N. (Cems. 500, 1500, 3000, 3500) and the predynastic Cem. 7000<sup>23</sup>. The cemetery contained approximately 700 graves ranging in date from the early Amratian to the 1st Dyn. Of these, twenty to thirty graves are Amratian<sup>24</sup>. The majority are Gerzean. The figure of a hippopotamus is three times repeated around the center of a fine Amratian bowl from Mesaeed (M 26) in Boston<sup>25</sup>. One Amratian grave (M 29) with white cross-line pottery contained a footed black basalt vessel<sup>26</sup>. A number of black incised ware beakers were found in Gerzean graves, and one example was found in a grave transitional between Amratian and Gerzean.

Mesheikh is a small village lying at the mouth of a deep ravine in the cliff bordering the Nile about 5 km. south of N. Erosion had altered the face of the cliff at Mesheikh into a series of terraces of limestone upon which loose shale had accumulated in long sloping beds. On the western slope at Mesheikh was found a small predynastic cemetery with contracted bodies in oval pits, some wrapped in mats or laid on thin folded leather garments. With them were necklaces of shell and stone, rude figurines of animals and women and ivory ornaments<sup>27</sup>.

B. The early dynastic cemeteries: In the alluvial slope of Cem. 1500 at N., some fifty graves were made during the 1st and 2nd Dyns., the most important of which consisted of large rectangular pits containing mud-brick chambers covered by a mud-brick superstructure<sup>28</sup>. The southeastern and middle parts of the cemetery were badly cut to pieces by Coptic grave diggers and sebbâhin, and the 1st Dyn. surface was preserved only sufficiently to show fragments of three large tombs: N 1506, N 1581, N 1514<sup>29</sup>. It is from the large tombs that the main line of development can be determined. Above the subterranean burial pit was a rectangular mastaba with thick outer walls of brick, with a slight batter and filled with gravel or rubbish. The outer faces of the mastaba on the southern side, on the valley (western) side, and probably also on the northern side, were broken by a series of simple and compound niches. Around the mastaba a plain enclosure wall was built. The floor of the enclosure was of beaten mud, and in one case the wall was broken by an entrance. The outer faces of the mastaba, the floor of the enclosure, and both faces of the enclosure wall were plastered with a pinkish-white limestone plaster. In addition, the inner niche of the compound niches in the faces of the mastaba was painted red<sup>30</sup>.

The substructures of the early dynastic period at N. develop in logical and chronological succession. The large tombs of the 1st and 2nd Dyns. were all of open pit form, roofed with wood, and with varying constructions in the pit to contain the burial and its equipment. The earlier substructures contained only one compartment, but the later tombs increased in size, with more than one chamber. In the second half of the 1st Dyn. the same type of wood-roofed tomb was built with a stairway entrance which permitted construction previous to burial. The succeeding type is also a stairway tomb, but the compartments of the substructure are each roofed with stronger corbel vaults instead of the wooden roof<sup>31</sup>.

The large wood-roofed tombs in Cem. 1500 are all in the southern part of the cemetery, while the large corbel vaults (with one exception) are in the northern part of the cemetery, so the northern part of the cemetery was later than the southern<sup>32</sup>. The wood-roofed tombs correspond in contents and substructure with the tombs of the kings of the 1st Dyn. at Abydos, and the corbel-vaulted tombs correspond with the tombs of the kings of the 2nd Dyn. at the same site. Until the 3rd Dyn., the small tombs at N. follow a course that parallels the development of the large tombs of the same period<sup>33</sup>.

Reisner found thirteen cylinders and one seal impression of the early dynastic period in Cem. 1500; an additional seal was found in N 3091<sup>34</sup>. Five of the seals are of the well-known type of archaic cylinder seal that terminates with a seated figure with one arm stretched out to an offering table<sup>35</sup>. Von Bissing pointed out that all the cylinders of this type of known provenance come from Upper Egypt, with one exception<sup>36</sup>, and most of the latter have been found at some site in the Thinite nome<sup>37</sup>. The names in the cylinders from Naga-ed-Dêr are similar to but not identical with those found in seals and steles at Abydos<sup>38</sup>.

Three of the finest amulets of the early dynastic period came from N 1532 in Cem. 1500<sup>39</sup>. The largest is a sheath of gold foil in the form of a beetle. On its upper side the emblem of the goddess \*Neith was cut in the sheet gold and inlaid with blue paste<sup>40</sup>. The Neith emblem is usually called a shield but Keimer has observed the similarity to the markings of cockroaches, and it is possible that the emblem may be a conventionalized representation of a cockroach or beetle transfixing by arrows<sup>41</sup>. An oryx amulet is made from two pieces of gold foil stamped out in *repoussé* and joined along the edge; the animal has a collar around its neck in the form of a z<sup>3</sup>-sign<sup>42</sup>. A bull amulet of the same construction has a collar in the form of a z<sup>3</sup>-sign with the head of the goddess \*Bat at the top<sup>43</sup>. Also found in N 1532 was a small gold case containing a gold cylinder seal made from a strip of gold rolled into a drum<sup>44</sup>. The seal bears the table scene mentioned above and the characters compose the owner's name: *Smn(?) - Nt*<sup>45</sup>. N 1532 was a rich burial and also yielded gold bracelets and rings, a circlet of gold, and gold shell and barrel beads with elaborate designs<sup>46</sup>.

Cem. 3000, on the tongue of land opposite Cem. 1500, contained medium-sized and small tombs only<sup>47</sup>. While all of the tomb types found in Cem. 1500 are represented, the greater number are of the corbel-vault types, but of poorer construction than those in Cem. 1500. Nor were the grave

goods as rich as those of Cem. 1500. It is probable that Cem. 3000 was nearly contemporaneous with the later tombs of Cem. 1500, but extended downwards to a lower limit and belonged for the most part to the 2nd Dyn. The cemetery probably belonged to a less wealthy family or set of families than those of Cem. 1500.

About the time of Khasekhemui (\*Chasechemui) the village of Thinis began burying their dead at the western end of the northern bank of the third ravine at N., in the stone-roofed well-graves of Cem. 500-900<sup>48</sup>. The older cemeteries 1500 and 3000 were still in use, and there the important families buried their dead. These older cemeteries were still growing by the addition of large corbel-vaulted graves and small graves of different types including the stone-roofed well-graves which were the first type to be made in Cem. 500-900<sup>49</sup>. About the time of \*Djoser, however, the important families transferred their burial place to Cem. 500-900. Across the river at \*Beit Khallaf<sup>50</sup> the great men who built the enormous mud brick mastabas had developed or adopted the stairway mastaba for their tombs. The large tombs at N. followed the model of these<sup>51</sup>. The first of a main line of six mastabas to be built in the cemetery was N 573 + 587, built on the model of K 2 at Beit Khallaf, datable to the reign of King \*Sanakht, predecessor (?) of Djoser. N 573 + 587 contained the stairway tombs of a husband and wife; to Reisner the tomb represented the burial place of the headman of that time. He surmised that the owner of N 574 was also a headman, whose wife was buried in N 599, and who came after N 573 + 587, but before the headman of N 689, whose wife was entombed in N 688. Together Reisner considered the tombs to represent three generations (60 to 80 years) of headmen from the time of King Sanakht to the end of the 3rd Dyn.<sup>52</sup>.

N 573 + 587, N 574, and N 689, the tombs of the headmen, were large, true stairway tombs with long stairways cut in the rock and one or two burial chambers. N 573 + 587 was a double tomb with the stairway tombs of husband and wife included in one brick mastaba, a type which was not used again at N., but came into common use at \*Gisa in the reign of \*Cheops<sup>53</sup>. Corresponding to each stairway were two offering niches in the west wall of the mastaba; all four were compound niches and those opposite N 587 were larger than those opposite N 573, showing that N 587 was the more important (the husband's tomb). In addition, the southern niche of each pair, approximately opposite the burial chamber, was larger than the northern niche<sup>54</sup>. Mastaba N 574 was probably of the usual type with two compound niches of which the southern

was the larger<sup>55</sup>. N 689 was built in two periods. The original mastaba had an offering room at the southern niche and a compound northern niche. The addition had the same offering chamber as the original with an enlarged entrance. The walls had a series of niches (three simple and one compound) all around the four sides, while the compound niche in the western face opposite the stairway was made larger than the others<sup>56</sup>.

Cem. 3500 was outside the main line of development at N. The earliest graves were one large tomb and two small ones of the corbel-vaulted stairway type, and it was clear that this cemetery immediately succeeded Cem. 3000. A large series of 150 small stone-roofed tombs covered the whole of the 3rd Dyn. Few contained more than a few rough pots and a stone vase or two, the latter often intentionally broken at the time of burial. At about the end of the 3rd Dyn., the cemetery was abandoned in favor of Cem. 500-900, and apparently fell into complete decay<sup>57</sup>.

C. The Old Kingdom cemeteries: Cem. 500-900 continued into the 4th Dyn., but appeared smaller with three large and one medium-sized shaft mastabas<sup>58</sup>. Reisner thought the fourth headman in the series was buried in N 739, his wife in N 561b. In his burial chamber was a diorite bowl with the Horus name of Sneferu (\*Snofru), *Nb-m3'rt*<sup>59</sup>. The sixth and last headman of Reisner's series to build a tomb in Cem. 500-900 was buried in N 610, probably some time in the reign of Khufu (\*Cheops)<sup>60</sup>.

Both N 739 and N 610 were shaft mastabas with single chambers. The shaft of N 610 was cut in the rock, but that of N 739 was built of bricks in a deep trench cut in the rock<sup>61</sup>. After the burial the shaft was filled with gravel and sand and a layer of mud was laid down on top of the filling across the mouth of the shaft.

The superstructures of the first three dynasties at N. were all closely allied. With the advent of the shaft mastaba, however, the long rectangular form of the mastaba which was necessary to cover the deep stairway was gradually abandoned for a shorter, broader form adapted to the necessities of the improved substructure<sup>62</sup>. N 739 has the shorter, broader superstructure with a southern and northern compound niche in the west face of the mastaba<sup>63</sup>. The superstructure of N 610 was of an irregular rhomboidal form adjusted to the shape of the knoll on which the mastaba was built. The internal offering chapel in N 610 is the earliest found at Naga-ed-Dêr. The chief niche was enlarged by a complicated variation of the brick-work into a cruciform room<sup>64</sup>. The true cruciform chapel, as in this case, is well known from mud

brick mastabas at Medum, Gisa, and Saqqara, but does not seem to have been used after the reigns of Khufu and Khafre<sup>65</sup>. Just across the valley from N., at Reqaqnah, Garstang found two tombs with true cruciform chapels, R 62 and R 64, both of about the same date as N 739<sup>66</sup>.

In preceding periods the tightly contracted position of the body was characteristic but, at this point, about the end of the 4th Dyn., a change in burial custom took place (due perhaps to an advance in the process of mummification) which produced the more extended burial on the left side with the knees bent, and with it brought in the long wooden coffin with the long shaft and long burial chamber<sup>67</sup>. The rest of Cem. 500–900 is filled with graves of this new type. Traces were found of crude-brick mastabas over several of these graves and the spacing indicates that all of them were surmounted by mastabas of some sort. In Cem. 3500 a number of the later pit graves had small oval mounds of mud-plastered rubble as mastabas, and it may be that part of the graves under discussion were covered by similar mounds. In Cem. 100, some of the rock-cut tombs which were excavated in the hill-side were crowned with crude-brick mastabas built on the slope just above, and possibly some similar type was used in Cem. 500–900 for the graves cut in the steep slope of gravel<sup>68</sup>.

With the graves of this new type with the long shaft and long burial chamber in Cem. 500–900, the 5th Dyn. is reached. The base of the second tip of land between the second and third ravines at N. is also occupied by a tomb complex of the 4th or 5th Dyn.<sup>69</sup>. In the 4th Dyn. three shaft tombs with square shafts and chambers on the south or west, like the tombs in Cem. 500–900 immediately to the south, were made in Cem. 3000<sup>70</sup>. On the plain east of Cem. 3000 stands a small group of medium-sized crude-brick mastabas of the 5th Dyn., each of which has a shaft grave with shaft and chamber cut in the rock<sup>71</sup>.

The collection of beads, amulets, and button seals of the 5th Dyn. from Cem. 500–900 is very full and characteristic. Altogether 15 circular button seals, 1 lion stamp-seal, 1 early scarab seal, and 1 pyramidal seal were found distributed in twelve graves<sup>72</sup>. Only one cylinder seal of black 4th Dyn. type was found (in N 627), inscribed for *Sj*<sup>73</sup>. Some 449 amulets of 46 distinct types were found in tombs of the Old Kingdom in Cem. 500–900<sup>74</sup>. It is not until the 5th to 6th Dyns. that any writing appears attached to the superstructures of tombs at N. Ten rough flakes of limestone with the inscriptions rudely scratched or painted on the stone were found in Cem. 500–900 in tombs dated by Reisner to that period<sup>75</sup>. The signs of all

the inscriptions are nearer the hieratic than the hieroglyphic forms. The names of the men – *Hzi*<sup>76</sup>, *Jdj*, *Jpj*, *Hfggw*<sup>77</sup>, – are known elsewhere in the Old Kingdom. Of the women's names, *Hthr-m-h3t* also occurs in the Old Kingdom, though compound names of this type are more common in the Middle Kingdom<sup>78</sup>.

The women named in the rude steles are titled *irjt-ht nswt*, *hmt-ntr Hthr*, or *špst nswt*, the latter a formal designation which first appears in the 6th Dyn.<sup>79</sup>. The men are *brj-hb(t)*, a title that evidently maintains its original value at N. until the 9th Dyn. when it becomes so common as to serve as little more than a rank indicator, and *imj-r3 tzt* "overseer of herds," which occurs three times in the crude steles. O'Connor has argued that extensive farming or pastoralism was characteristic of U.E. nomes 8–20 even in late Ramesside times<sup>80</sup>. The presence of the title "overseer of herds" suggests that pastoralism already played a significant economic role in the Thinite nome; large herds of cattle and goats are mentioned in steles of the 1. ZwZt at N.<sup>81</sup>, and there was a productive leather industry at Thinis at that later time<sup>82</sup>.

Cem. 500–900 was used down to the end of the 6th Dyn. but there were no more large tombs like the tombs of the headmen. There are also a few graves that are later than the end of the 6th Dyn., but archaeologically the graves in the cliffs of Cem. 100 present the continuation of Cem. 500–900<sup>83</sup>.

D. The cemeteries of the late OK: Cem. 100 lies between the second and third ravines at Naga-ed-Dêr well behind the archaic and Old Kingdom Cem. 3000. It consists of two nearly vertical cliff faces with a sloping shelf between them about 40 m. wide. The early rock-cut tombs in Cem. 100 that preserve remnants of carved and painted scenes and inscriptions include the tombs of the nomarch *Tmrrj* (N 71)<sup>84</sup> and his wife *Jnt-kmt* (N 248)<sup>85</sup>, the tomb of the high official *Tw3w* (N 359)<sup>86</sup>, the tombs of the inspectors of priests (*shd hmw-ntr*) *Jnhrt-jqr* (N 41)<sup>87</sup>, *Hnnj* (N 82), and *D3r* (unnumbered)<sup>88</sup>, and the tombs of *Hnj* (N 11), *Špss/Jmpj* (N 67)<sup>89</sup>, *Šm3* (N 81), *Ggj* (N 90), and *Hpj* (N 95).

*Tmrrj* was the earliest of the Thinite nomarchs buried in his own nome. Although his tomb and the better preserved chapel of *Jnt-kmt* carry on the traditions of Memphite work of the Old Kingdom with a certain diminishing of technical skill<sup>90</sup>, *Tmrrj* is probably later than either of the two Thinite nomarchs who were buried at the Residence, *Ggj* and *Hw-b3w*<sup>91</sup>. The balance of palaeographic and iconographic considerations favor a date for him at the very end of the Old

Kingdom<sup>92</sup>. Unlike the Thinite nomarchs *Jbj*, *D<sup>c</sup>w/Šm<sup>3</sup>j*, and *D<sup>c</sup>w*, who lived, died, and were buried at \*Deir el-Gebrawi in U. E. nome 12<sup>93</sup>, but like *Ggj* and *Hw-b<sup>3</sup>w* and the Denderite nomarchs of the transitional period of the 6th to 8th Dyns.<sup>94</sup>, who combined the titles of *h<sup>3</sup>rj-tp<sup>c</sup>* and *jmj-r<sup>3</sup> hmw-ntr*, *Imrrj* was "great overlord" and "overseer of priests" (more specifically *h<sup>3</sup>rj-tp<sup>c</sup>* and *n (sp<sup>3</sup>t) T<sup>3</sup>-wr<sup>95</sup>* and *jmj-r<sup>3</sup> hmw-ntr n Jnhrt*)<sup>96</sup>. He was also *jmj-r<sup>3</sup> k<sup>3</sup>t nbt w<sup>3</sup>dt jrt m T<sup>3</sup>-wr<sup>97</sup>*.

It seems unlikely that *Tw<sup>3</sup>w* of N 359 was head of the local religious hierarchy<sup>98</sup>. Instead, taking into account his titles *z<sup>3</sup> c<sup>-</sup>nswt n h<sup>3</sup>ft-h<sup>3</sup>r*, *jmj-r<sup>3</sup> 3<sup>3</sup>ht*, *jmj-r<sup>3</sup> j<sup>3</sup>p[*t*]*, *nbt-h<sup>3</sup>rw m sp<sup>3</sup>wt Hnw-Nhn*, it is more likely that *Tw<sup>3</sup>w* was a high official of the central government charged with the collection of taxes and supervision of agricultural labor on the king's land<sup>99</sup>.

The Sheikh Farag cemeteries first came into use about this time or somewhat earlier. Another nomarch who probably belongs here is the *h<sup>3</sup>tj-<sup>c</sup>*, *smr w<sup>c</sup>tj*, *jmj-r<sup>3</sup> mš<sup>c</sup>*, *h<sup>3</sup>rj-tp<sup>c</sup>* and *m sp<sup>3</sup>t*, *Hnwj*, known only from a block headrest with his name and titles found in SF 18<sup>100</sup>. He and *Imrrj* are the only Thinite nomarchs to bear the title *jmj-r<sup>3</sup> mš<sup>c</sup>*, which may suggest that troubled times were at hand<sup>101</sup>. From SF 5202 comes a stele and a heavy cedar coffin of Old Kingdom type inscribed for another general, *H<sup>3</sup>gj*, a contemporary of the inspector of priests *Jnhrt-jqr* (N 41), who was also "overseer of police (*šnt*), overseer of black and red cattle, overseer of fishers, fowlers and hunters, and overseer of all vegetation (*šn-t<sup>3</sup>*) of the nome"<sup>102</sup>. *H<sup>3</sup>gj*'s stele is in the same style as the tomb of *Jnhrt-jqr*<sup>103</sup>.

E. The Heracleopolitan Period cemeteries: Virtually every area of the cemeteries at Naga-ed-Dêr, including Sheikh Farag and Mesheikh, is occupied by the shafts and rock-cut tombs of this period, excavated in the extremely bad rock of the cliffs and ravines so that the offering rooms of the rock-cut chapels were usually found with their roofs collapsed. The walls were roughly hewn and few bore any decoration other than a carved or painted limestone stele of approximately rectangular form. The burial places of the rock-cut offering rooms were sometimes pits in the floor of the chamber and sometimes tunnels in its walls. In the former case the stele was generally set up against, or in a shallow recess, in the wall of the offering chamber near the burial pit; in the latter case it was commonly set in the blocking of the tunnel<sup>104</sup>.

Even ordinary people now made monuments for themselves, and Reisner excavated some 75 steles

of this period of which approximately two-thirds have been published by Dunham along with eight or so steles of the period in museum collections<sup>105</sup>. Taking into account steles published before or after Dunham's volume appeared<sup>106</sup>, and other known albeit unpublished stones, at least 135 steles can be assigned to Naga-ed-Dêr and the period under discussion. To the same period belong about 35 excavated, inscribed coffins<sup>107</sup>, including perhaps the earliest inscribed and painted coffin with Coffin Texts belonging to a high official, the *mrj ntr Ppj-j<sup>3</sup>m*<sup>108</sup>. Three or four decorated chapels (N 89, SF 5214, N 3737, SF 5015) continue with diminishing technical skill the traditions of the preceding period<sup>109</sup>.

Inscriptional evidence provides for the existence of at least four nomarchs and overseers of priests at Naga-ed-Dêr in the 9th Dyn. These officials are closely associated with the four principal stele groups of the period at Naga-ed-Dêr. Settgast defined three of the stele groups which he termed the "Red", "Green", and "Polychrome Groups"<sup>110</sup>. Fischer defined a fourth which, for convenience sake, is here referred to as the "Blue Group"<sup>111</sup>.

*H<sup>3</sup>gj* is probably the first nomarch and overseer of priests of the Heracleopolitan Period<sup>112</sup>. His tomb, N 89<sup>113</sup>, executed in the style of the Red Group, is situated alongside the tomb of the nomarch *Imrrj* (N 71). The inscriptions and reliefs of N 89 and the Red Group are transitional in nature between the traditions of the Old Kingdom and the Heracleopolitan Period. A stele of *H<sup>3</sup>gj*'s time from SF 5117 contains the badly damaged lines: "... overthrowing the fugitive ... in front of all of Upper Egypt"<sup>114</sup>. Other than Manetho's statement<sup>115</sup> that the first Khety was "terrible beyond all before him", little evidence survives that bears witness to the transition between the Old Kingdom and the Heracleopolitan Period, so this fragmentary text, which may refer to fugitives fleeing the new regime, takes on more importance than might ordinarily be accorded it.

Whereas the inscriptions of the Red Group are transitional in style between the Old Kingdom and the Heracleopolitan Period, the inscriptions of the Blue Group exhibit all the marked peculiarities of the latter period<sup>116</sup>. Associated with the Blue Group is the stele of the *jrj-p<sup>c</sup>t*, *h<sup>3</sup>tj-<sup>c</sup>*, *sd<sup>3</sup>w<sup>3</sup>tj bjtj*, *h<sup>3</sup>rj-tp<sup>c</sup>* and *n T<sup>3</sup>-wr*, *jmj-r<sup>3</sup> kmt hnrw*, *jmj-r<sup>3</sup> hmw-ntr*, *Sjpt* from SF 532<sup>117</sup>.

*Sjpt*'s successor was probably the overseer of Upper Egypt and triple nomarch of U.E. 8, 6, 7, *c<sup>b</sup>-jhw*, whose false door was found at Dendara<sup>118</sup>. *c<sup>b</sup>-jhw* evidently was a native of Abydos who went to Dendara to govern both his former



and adoptive territory as well as the intervening province of Diospolis Parva. The possibility that *'b-jhw* was overseer of Upper Egypt at Abydos is reinforced by the sequence in which the nomes are mentioned in his titulary; the precedence that is given to the Thinite emblem suggests that it was not a secondary acquisition, but was the territory the nomarch originally ruled before he came to Dendara<sup>119</sup>. The move may have been motivated by his desire, as effective overseer of Upper Egypt, to keep closer surveillance over the discord brewing in Thebes and Coptos since the end of the Eighth Dynasty<sup>120</sup>, but it is also possible that his move north reflected his attitude towards his contemporary, *'nhtj.fj* (\*Anchtifi) who made an armed foray to Abydos and carried off the "council of the overseer of Upper Egypt who is in the Thinite nome" to his own town of \*Hefat in U.E. 3<sup>121</sup>. The false door of *'b-jhw* shares a number of stylistic and palaeographic features with the steles of the Polychrome Group at Naga-ed-Dêr.

Fischer thought that the presence of *'b-jhw* would readily explain why *Mrrj* of Dendara and his successors no longer combined the functions of nomarch and overseer of priests but had only the latter title<sup>122</sup>. A similar conclusion is warranted in the Thinite nome, which *'b-jhw* also governed, and would explain why *Hnj* of N 3774<sup>123</sup> and his successor had only the title overseer of priests, a title moreover which *'b-jhw* does not himself claim.

Henceforward, the Thinite nome played a pivotal role in the struggle between the Heracleopolitans and Thebans. The first hint of renewed hostilities is the statement of the owner of a Polychrome Group stele<sup>124</sup> "I was a citizen excellent in battle (*r3-c-ht*)", a boast which Hayes thought might reflect participation in warfare with nomes to the south<sup>125</sup>. Of fourteen steles of the Green Group (which includes the stele of the overseer of priests *Hnj*), no less than five belong to generals<sup>126</sup>. The owner of one of the five steles is *jmj-r3 mšc n šm<sup>c</sup>w Mhw*; his title suggests that he dates to the period before the Heracleopolitans lost the Thinite nome<sup>127</sup>.

The Green Group shows a decided decline in artistic quality, but the majority of steles that succeed the Green Group are miserably crude in conception and execution, which might be expected in monuments produced during a period of protracted internecine strife. Of the few decorated tombs which reflect the style of these carved stones, the best preserved is the chapel of the overseer of priests *Mrw/Jj 3w* (N 3737)<sup>128</sup>. *Mrw* was hesitatingly dated by Peck to the 9th Dyn., "shortly before the Theban wars"<sup>129</sup>. Certain palaeographic features suggest that he is some-

what later and that his tomb dates to the 10th Dyn.<sup>130</sup>.

In this tomb *Mrw*'s title *jrj-p<sup>c</sup>t* is not in evidence, and the highest rank accorded him is *h3tj-c*. In the end board of his coffin, however, he is *jrj-p<sup>c</sup>t*, *h3tj-c*, *jmj-r3 hmw-ntr*, the same style by which he is addressed in the Letter to the Dead from N. 3737<sup>131</sup>. Simpson has published two Letters to the Dead excavated by Reisner at N., the first addressed to *Mrw*, the second from Cem. 3500 naming *Htp-nb.j* and *Ttj(? Ppj?)-snb*<sup>132</sup>. It is possible that two other letters derive from the N. cemeteries. The first is the Berlin bowl (22573) published by Gardiner and Sethe, and dated by them to the 11th Dyn. although it may be somewhat earlier<sup>133</sup>. The bowl contains the phrase "Be gracious, be gracious, and may all the gods of the Thinite nome be gracious to you!"; so it is likely that it derives from Naga-ed-Dêr or Abydos, the two principal cemeteries of that nome. The other letter, published recently by Wente, contains a personal name, *Mr-jrtj.f* (Ranke, PN I, 155.25) that is otherwise known only at Naga-ed-Dêr<sup>134</sup>. Both it and the letter from N 3737 mention the world of dreams (*rswt*). Another papyrus document from Cem. 3500 now in Boston and inscribed on both recto and verso perhaps represents an actual letter, while a jar stand from SF 200 is inscribed in hieratic with the so-called "Memphite formula"<sup>135</sup> and with the cartouche of one of the Heracleopolitan Neferkare's<sup>136</sup>.

Although Thisis was a battleground for the contending factions of Heracleopolis and Thebes<sup>137</sup>, and Thisis itself or its cemeteries fell victim to the excesses of the soldiers of King Kheti<sup>138</sup>, the presence of the contending factions is not visibly reflected in the archaeological record<sup>139</sup>. However, a general of this time, whose stele (CG 1609) is in the style of the *Mr-jrtj.f* Group<sup>140</sup>, boasts he was "outspoken on the day of words, possessor of a strong arm on the day of battle". With the final Theban victory under *W3h-cnh* \*Antef<sup>141</sup>, Thisis seems to have been eclipsed by the religious center of Abydos<sup>142</sup>.

F. The Middle Kingdom cemeteries: Even though several of the older cemeteries have pit or shaft graves mastabas or rock-cut tombs of the 11th and 12th Dyns., there are few steles in the Theban style of the 11th Dyn. at N.<sup>143</sup>. The local artisans continued to produce steles in the style of the preceding period distinguishable from them only by sporadic details of iconography or palaeography which reveal their late date<sup>144</sup>.

Sheikh Farag, the northernmost of the cemeteries at N., and Cem. 9000, between the Sheikh Farag promontory and the first ravine at N., continued

in use into the 12th Dyn. SF 5 on the hill marked "25" on the map was dated to the 12th Dyn. by half of a bivalve shell with a cartouche containing the name Senusert<sup>145</sup>. SF 132 on the same hill produced a brilliantly painted statuette of a harper now in Cairo<sup>146</sup>. SF 217, on the hillside to the east, contained a stele dated to Amenemhat III mentioning the *sed* festival (\*Sedfest) celebrated by that king in his year 30<sup>147</sup>. Another stele from SF 5011 probably belongs to the early part of the 12th Dyn.<sup>148</sup>. The pottery of SF 217 appears to be the latest in the cemetery<sup>149</sup>.

N 9096 yielded a fine painted coffin of late 12th Dyn. type with elaborate palace facade panelling all around, inscribed for the *jmj-r3 pr Jmnj* (LMA 6-16016). However, the most important Middle Kingdom discovery came from a tomb in the slope beneath the nomarchs' tombs of Cem. 100. The four rolls of the Reisner papyri were discovered lying on one of three wooden coffins in N 408<sup>150</sup>.

\*pReisner I-IV provide a substantial increase in our available sources for the study of the account texts of ancient Egypt and a greater insight into the composition of accounts at the beginning of the 12th Dyn.<sup>151</sup>. pReisner I and III concern the organization of a work project for the construction of a temple or other religious structure in one of the first two reigns of the 12th Dyn., probably the reign of Senusert I<sup>152</sup>. pReisner II consists of the records of a carpentry shop in the dockyards (*wbrt*) of Thinis, and includes administrative orders by the vizier of Amenemhat I and Senusert I, the well-known \*Antef-oqer<sup>153</sup>.

pReisner IV, as yet unpublished<sup>154</sup>, is the last major section of the four account papyri and is a much shorter text than the other three Reisner papyri. The later preserved text on the recto, inscribed over an earlier erased text, consists of the lists of work crews with their foremen already familiar from the edited papyri. Some of the officials and workmen are known from pReisner I-III, and the hieratic hand is close, if not identical to the other papyri. The verso begins with a similar list but two sections follow in an earlier hand (Sections G and H). Section G bears the year dates 7 and 8 in a grain (?) account citing different personnel, including the *jmj-r3 pr Htj*, and mentioning the prison (? *hrt*). Section H is a related account in the same hand consisting of cloth deliveries. Mention is made of the prison (?), a *Hwt-Htj*, and an *jmj-r3 sd3t*. The years of Section G probably belong to \*Amenemhat I or *Snh-k3-r* \*Mentuhotep.

The Naga-ed-Dêr cemeteries give us an unbroken series of graves, ranging from the early predynastic period to the 12th Dyn., but at this later date the site seems to have been largely abandoned.

G. *The New Kingdom cemeteries*: The New Kingdom has left few traces in the cemeteries at Naga-ed-Dêr<sup>155</sup>. N 9096, re-used at this time, and SF 5415, have yielded up brightly painted coffins of late 2nd ZwZt or early 18th Dyn. date, like the coffins found by the French mission at Deir el-Médineh<sup>156</sup>. From N 10.001 in Cem. 9000 came a scribal palette with the early cartouche of \*Thutmose III<sup>157</sup> inscribed for the "Scribe and Deputy (*jdnuw*) in Thinis in the Thinite nome, Nebiri"<sup>158</sup>. Reisner found a rock-cut tomb of the late 18th or early 19th Dyns. with papyrus bud columns behind Mesaeed<sup>159</sup>. Behind Mesheikh is the tomb of the High Priest of Onuris, the Greatest of Seers of Re in Thinis, and Chamberlain of Shu and Tefnut under Merneptah, Inhermose<sup>160</sup>, and south of this lies the unpublished tomb of the Royal Scribe of the Lord of the Two Lands, Imiseba<sup>161</sup>.

H. *The Coptic burials*: The later Egyptian, Ptolemaic and Roman periods are little represented at N., although Sayce found a graffito of a Roman soldier of the Third Cyrenaic Legion in a tomb behind the Coptic Dêr and Greek graffiti on the rocks of travelers delayed by the wind in their journeys downriver<sup>162</sup>. In the Christian era the cemeteries of N. were used for Coptic burials of a comparatively late date. The largest concentration of graves was in Cems. 2000 and 3500 but a number of disturbed burials were found distributed in Cems. 100 and 500-900, some 221 burials all told. One of the burials in Cem. 2000 contained a coin dated to the third year of Justinian, and the material contained in the cemetery probably belongs to the latter half of the sixth century A.D. The burials in the other cemeteries from their style belong to about the same period. In any case, the beginning of the sixth century would be the earliest limit to which one could assign the beginning of Coptic activity in the district<sup>163</sup>.

<sup>1</sup> Dows Dunham, *Naga-ed-Dêr Stelae of the First Intermediate Period*, Oxford 1937, 1. In the identification of tombs N stands for Naga-ed-Dêr, SF stands for Sheikh Farag, Mes stands for Mesheikh, and M stands for Mesaeed. In the identification of objects MFA stands for the Museum of Fine Arts, Boston, and LMA for the Lowie Museum of Anthropology, University of California, Berkeley. The sketch map in Abb. 1 was redrawn by L. Holden from the map in Reisner, *Early Dynastic Cemeteries of Naga-ed-Dêr I*, Leipzig 1908, pl. 79.

<sup>2</sup> Caroline Nestmann Peck, *Some Decorated Tombs of the First Intermediate Period at Naga ed-Dêr*, University Microfilms, Inc., Ann Arbor 1970, 133-134. - <sup>3</sup> AEO II, 38\*-39\*. - <sup>4</sup> Fischer, in: JAOS 74, 1954, 32 ff. - <sup>5</sup> For the following summary, see Reisner, in: ASAE 5, 1904, 105-109; George A. Reisner, *Early Dynastic Cemeteries of Naga-ed-Dêr I*, Leipzig 1908, 1-3. In a few instances,

Reisner's dates have been somewhat revised on the basis of further research. — <sup>6</sup> Arthur C. Mace, *The Early Dynastic Cemeteries of Naga-ed-Dêr II*, Leipzig 1909, 2. — <sup>7</sup> Reisner, in: *ASAE* 5, 1904, pl. 1, 2. — <sup>8</sup> Mace, *op. cit.* — <sup>9</sup> Reisner, *Early Dynastic Cemeteries of Naga-ed-Dêr I*, 1–2, pl. 1c. — <sup>10</sup> *Ibid.*, 2, Frontispiece, pl. 2. — <sup>11</sup> *Ibid.*, pl. 57a, foreground. — <sup>12</sup> Albert M. Lythgoe, *The Predynastic Cemetery N 7000: Naga-ed-Dêr IV*, Berkeley and Los Angeles 1965, xiii. Ucko, in: *CdE* 42, Nr. 84, 1967, 345 ff. presents a critical review. — <sup>13</sup> Kaiser, in: *ZÄS* 81, 1956, 87–109; *id.*, in: *Archaeologia Geographica* 6, 1957, 69–77; *id.*, in: *ZÄS* 91, 1964, 86–125. — <sup>14</sup> Kaiser, in: *ZÄS* 81, 1956, Abb. 5. — <sup>15</sup> Lythgoe, *op. cit.* The finest of the Amratan white cross-lined beakers, with a decoration of hippopotami, crocodiles, and fish (*ibid.*, 75, fig. 31a, b) is now in the Metropolitan Museum of Art (12.182.14). — <sup>16</sup> *Ibid.*, XIV–XV; cf. George A. Reisner, *A Provincial Cemetery of the Pyramid Age: Naga-ed-Dêr III*, Oxford 1932, 12–13; *id.*, *The Development of the Egyptian Tomb down to the Accession of Cheops*, Cambridge, Mass. 1936, 1 ff., figs. 1–2. — <sup>17</sup> During May and August 1900, Reisner excavated on behalf of the Hearst Expedition at El Ahaiwah, a few miles north of Naga-ed-Dêr opposite El Minshah, and worked on a cemetery of the late predynastic period to the first part of the 1st Dyn., a “fort” which showed signs of occupation from the MR to the NR, and a cemetery and town of the late NR, see Mace, *op. cit.*, VI; Reisner, *Tomb Development*, 46, 377–378. — <sup>18</sup> From January 1900 to the spring of 1901, Reisner excavated the site of Deir el-Ballas for the Hearst Expedition and unearthed two “forts” (Smith, *Art and Architecture*, 156–159, figs. 51–53, pl. 120A; Fischer, *Coptite Nome*, nos 43–49) of the early New Kingdom and a contemporary town of elite and lower-status dwellings. The excavations also uncovered traces of a poorly preserved predynastic occupation (Reisner, *Tomb Development*, 379) and excavated a rich cemetery of the same period nearby. The site is being prepared for publication by Mr. Peter Lacovara. — <sup>19</sup> Lythgoe, *op. cit.*, XII, n. 1. — <sup>20</sup> *Ibid.* XII, n. 2; 19, fig. 7f. — <sup>21</sup> *Ibid.*, 180, fig. 79h; Smith, *Art and Architecture*, 19, pl. 19C. — <sup>22</sup> Kantor, in: *JNES* 11, 1952, 239–250; Kantor considered the cylinder seal may be an Egyptian imitation of a Mesopotamian prototype. — <sup>23</sup> Mace, *op. cit.*, 1. The summary presented here is based on a thesis presented by P. Ehrlich to the Department of Near Eastern Languages and Civilizations at the University of Chicago; the site is being prepared for publication by Ehrlich. See Reisner, *Tomb Development*, 2–4, figs. 1–2, 7–10; p. 317–377. — <sup>24</sup> *Ibid.*, 4, fig. 9 (M 29), 373, fig. 177 (M 41). — <sup>25</sup> MFA 11.312: Bothmer, in: *BMFA* 46, 1948, 68, n. 5; Smith, *Art and Architecture*, 12, pl. 1 A; Kantor, in: *Machteld J. Mellink and Jan Filip, ed., Propyläen Kunstgeschichte* 13, Berlin 1974, 230, 244, fig. XXXI; see also, *ibid.*, 241, fig. 199; 243, fig. 200b. — <sup>26</sup> MFA 11.186: Reisner, *Tomb Development*, 372, fig. 9. — <sup>27</sup> Fisher, in: *BMFA* 11, 1913, 22. — <sup>28</sup> Reisner, *Early Dynastic Cemeteries of Naga-ed-Dêr I*, 3. — <sup>29</sup> *Ibid.*, 3–5. — <sup>30</sup> *Ibid.*, 6–7, 11. — <sup>31</sup> Reisner, *A Provincial Cemetery of the Pyramid Age*, 6. 9. — <sup>32</sup> Reisner, *Early Dynastic Cemeteries of Naga-ed-Dêr I*, 8–9. — <sup>33</sup> *Ibid.*, 14; Reisner, *op. cit.*, 5. — <sup>34</sup> Reisner, *Early Dynastic Cemeteries of Naga-ed-Dêr I*, 86. 119–122. — <sup>35</sup> *Ibid.*, pls. 43. 44 i, k, m, n, p. These and

several from El Kab represent the earliest occurrences of the table scene found later in false door tablets and steles, see Smith, *Sculpture*, 122–123. — <sup>36</sup> Friedrich W. v. Bissing, *Der Tote vor dem Opfertisch*, *SBAW* 1952, 2. — <sup>37</sup> Henry George Fischer, *Dendera in the Third Millennium B. C.*, Locust Valley, N. Y. 1968, 2, n. 6. — <sup>38</sup> Reisner, *Early Dynastic Cemeteries of Naga-ed-Dêr I*, 120–121. — <sup>39</sup> *Ibid.*, pls. 6. 9; Smith, *Art and Architecture*, 27, pl. 11B. — <sup>40</sup> Alix Wilkinson, *Ancient Egyptian Jewellery*, London 1971, 14, fig. 5. — <sup>41</sup> Keimer, in: *ASAE* 31, 1931, 145–186; cf. Smith, *Sculpture*, 148, fig. 58. — <sup>42</sup> Wilkinson, *op. cit.*, 15, fig. 6. — <sup>43</sup> *Ibid.*, 15, fig. 7. — <sup>44</sup> Reisner, *Early Dynastic Cemeteries of Naga-ed-Dêr I*, pls. 9 c, d; 44 qu. — <sup>45</sup> For the value of Gardiner Sign List F 5, see: Junker, *Giza*, V, 48; XI, 199 ff.; Grdseloff, in: *ASAE* 44, 1944, 302 ff.; Goedicke, in: *JEA* 51, 1965, 200–202; *id.*, in: *MDAIK* 21, 1966, 35, n. 6; 37–38, n. 6. — <sup>46</sup> Reisner, *Early Dynastic Cemeteries of Naga-ed-Dêr I*, 31, pls. 7–9. — <sup>47</sup> *Ibid.*, 65–66. — <sup>48</sup> Reisner, *A Provincial Cemetery of the Pyramid Age*, 186. — <sup>49</sup> *Ibid.* — <sup>50</sup> J. Garstang, *Mahâsna and Bêt Khallâf*, London 1903. — <sup>51</sup> Reisner, *A Provincial Cemetery of the Pyramid Age*, 186. — <sup>52</sup> *Ibid.*, 186–187. Details of Reisner's reconstruction have been questioned but O'Connor, in: *World Archaeology* 6, No. 1, June, 1974, 22–23, concludes that basically Reisner made an ingenious attempt to relate the formal pattern and growth of the central zone to local political and social structure. — <sup>53</sup> Reisner, *A Provincial Cemetery of the Pyramid Age*, 186–187. — <sup>54</sup> *Ibid.*, 217–220, figs. 131. 133 a. b; Map II. — <sup>55</sup> *Ibid.*, 220–221, fig. 137 a. b; Map II. — <sup>56</sup> *Ibid.*, 244–246, fig. 195; Map II. — <sup>57</sup> Mace, *Early Dynastic Cemeteries of Naga-ed-Dêr II*, 3–4; Reisner, *A Provincial Cemetery of the Pyramid Age*, 34. — <sup>58</sup> *Ibid.* — <sup>59</sup> *Ibid.*, 188. — <sup>60</sup> *Ibid.*, 188–189. — <sup>61</sup> *Ibid.*, 232–233, fig. 163; 248–250, figs. 200–203. — <sup>62</sup> *Ibid.*, 9. — <sup>63</sup> *Ibid.*, 249, fig. 200. — <sup>64</sup> *Ibid.*, 188–189. — <sup>65</sup> *Ibid.*, 189; Reisner, *Tomb Development*, 266. — <sup>66</sup> John Garstang, *Tombs of the Third Egyptian Dynasty at Reqâqnah and Bêt Khallâf*, London 1904; Reisner, *A Provincial Cemetery of the Pyramid Age*, 189. — <sup>67</sup> Mace, *Early Dynastic Cemeteries of Naga-ed-Dêr II*, 49; Reisner, *A Provincial Cemetery of the Pyramid Age*, 189. — <sup>68</sup> *Ibid.* — <sup>69</sup> Reisner, *Early Dynastic Cemeteries of Naga-ed-Dêr I*, 2. — <sup>70</sup> *Ibid.*, 66. — <sup>71</sup> Reisner, *A Provincial Cemetery of the Pyramid Age*, 189. — <sup>72</sup> *Ibid.*, 110 ff., fig. 47. Ward, in: *JEA* 56, 1970, 65 ff., has omitted the button seals from Naga-ed-Dêr in his discussion of Egyptian design amulets. — <sup>73</sup> Reisner, *A Provincial Cemetery of the Pyramid Age*, 107 h. 110. — <sup>74</sup> *Ibid.*, 135–136. — <sup>75</sup> *Ibid.*, 160–161, fig. 59, pl. 45. — <sup>76</sup> Pace Reisner, *ibid.*, 160, no. 1; the z is clear in expedition photographs. — <sup>77</sup> Reisner, *ibid.*, 160–161, no. 9 has “Hefuw”, but the name is certainly *Hfggw* (Ranke, *PN I*, 239.14), see Griffith, in: *PSBA* 13, 1890–1891, 74. — <sup>78</sup> Ranke, *PN II*, 217. — <sup>79</sup> Fischer, in: *JAOS* 81, 1961, 423, n. 1. — <sup>80</sup> O'Connor, in: *Man, settlement and urbanism*, ed. P. J. Ucko, R. Tringham, and G. W. Dimbleby, London 1972, 681–698; Karl W. Butzer, *Early Hydraulic Civilization in Egypt*, Chicago and London 1976, 102. — <sup>81</sup> Fischer, in: *WZKM* 57, 1961, 64–65; Schneider, in: *OMRO* 51, 1971, 13 ff.; Wängstedt, in: *Medelhavsmuseet Bulletin* 1, 1961, 42–54. — <sup>82</sup> Brovarski, in: *JNES* 32, 1973, 458, n. 21. While statuettes of

humans were found in graves at many of the Upper Egyptian predynastic cemeteries, those of oxen and cows all derive from cemeteries in the Thinite nome, see Baumgartel, *Prehistoric Egypt II*, 71. Reisner found five pottery cows in graves at Mesheikh (MFA 12.1182-1185). — <sup>83</sup> Reisner, *A Provincial Cemetery of the Pyramid Age*, 189-190. — <sup>84</sup> PM V, 28. — <sup>85</sup> Peck, op. cit., 40-91, pls. 3-6. 16. — <sup>86</sup> Ibid., 1-39, pls. 1-2. 16; Edward L. B. Terrace, *Egyptian Painting of the Middle Kingdom: The Tomb of Djehuty-nekht*, New York 1968, pl. 46. — <sup>87</sup> PM V, 28; Fischer, Dendera, 94, n.423. — <sup>88</sup> PM V, 27. — <sup>89</sup> PM V, 28. — <sup>90</sup> Smith, *Sculpture*, 90. 222-223. 225. — <sup>91</sup> Fischer, in: JAOS 74, 1954, 29 ff. — <sup>92</sup> Peck, op. cit., 83 ff. — <sup>93</sup> Deir el Gebrâwi I and II, passim. — <sup>94</sup> Fischer, Dendera, 113 ff. — <sup>95</sup> Peck, op. cit., pls. 3, 5. Edel, in: Fs Grapow, 73-75, has shown *T3-ur* was reduced to *T3w* by the end of the Old Kingdom; see further, Fischer, in: WZKM 57, 1961, 75. — <sup>96</sup> Peck, op. cit., pl. 3; Walter Wreszinski, *Bericht über die photographische Expedition [etc.]*, Halle 1927, pl. 24A. — <sup>97</sup> Ibid.; Peck, op. cit., pl. 5. Peck, *ibid.*, p. 80, identified N 248 as *Tmrrj*'s burial place, and suggested that *Tmrrj* "the Less" of N 71 followed *Tmrrj* "the Great" of N 248, and further suggested that the latter was father of the former. While her thesis is not to be rejected out of hand, there is some evidence that the two *Tmrrj*'s were identical, and that the nomarch *Tmrrj*, dislocated by the increased demands of a large family, at least two wives and one son (*ibid.*, 56 ff.), assigned his original tomb, N 248, to them as their burial place and built N 71 for his own sepulcher. — <sup>98</sup> Pace Peck, *ibid.*, 13 (2). 22-23. — <sup>99</sup> *Ibid.*, 13 ff., pl. 2. — <sup>100</sup> See Fischer, in: JNES 21, 1962, 51, n. 6 (g); *id.*, Dendera, 75, n. 311. — <sup>101</sup> A damaged historical inscription in N 248 (Peck, op. cit., 52-54. 84-86, pl. 3) speaks of "repulsing foreigners (*pdt*) who repeatedly come down from the southern highlands". Peck suggests a date for these attacks when Nubians were bold enough to encroach on Egyptian territory, in the 8th Dyn. — <sup>102</sup> Dunham, *Stelae*, 33-35, no. 20. — <sup>103</sup> The *Jhrt-jqr* Group is composed of: N 41, Dunham, *Stelae*, nos. 20. 45. 48. 65, three unpublished steles from N 301, N 3978, and N 4206, and CG 1607. The monuments of the group are executed in a poor sunk relief and the proportions of the figures are badly observed. They are probably somewhat later in date than *Tmrrj*, perhaps contemporaneous with the nomarch *Hnwj*. To the later date, on stylistic and palaeographic grounds, belong also: N 11, N 67, N 81, N 82, and the tomb of *Dsr*. — <sup>104</sup> Dunham, *Stelae*, 2; for six typical tombs of the period, *ibid.*, 2 ff. — <sup>105</sup> *Ibid.* — <sup>106</sup> E. g. Wainwright, in: ASAE 25, 1925, 163-166; Vandier, in: RdE 2, 1936, 43-64, pls. 1-2; Dunham, in: *Bulletin of the Museum of Art, Rhode Island School of Design* 27, 1939, 18-21; George Steindorff, *Catalogue of the Egyptian Sculpture in the Walters Art Gallery, Baltimore* 1946, 83, no. 279, pl. 42; Ranke, in: UMB 13, 1948, 25-29, pl. 7; Clère, in: RdE 7, 1950, 19-32, pl. 3; Wängstedt, in: *Medelhavsmuseet Bulletin* 1, 1961, 42-54; Varga, in: *Bulletin du Musée Hongrois des Beaux-Arts* 22, 1963, 3-7; Luckner, in: *Museum News (Toledo Museum of Art)*, Spring 1971, fig. 14; Schneider, in: OMRO 51, 1971, 13 ff., fig. 3, pl. 4, 1; Henry George Fischer, *Egyptian Studies I: Varia*, New York 1976, 78, pl. 19, fig. 4; Sternberg, in:

GM 28, 1978, 45-51; figs. 1-2; Hermann Schögl, *Geschenk des Nils*, Zürich 1978, 40-41, no. 128. — <sup>107</sup> Kamal, in: ASAE 37, 1937, 125-127, for a coffin in Cairo from N 3765, which belonged to the owner of Dunham, *Stelae*, no. 69; Fischer, in: JAOS 76, 1956, 99 ff. publishes a coffin from Naga-ed-Dêr purchased on the art market now in Museum of Art and Archaeology, University of Missouri (U. Mo. 61. 69). — <sup>108</sup> The coffin, from N 4003, is decorated in the style of the Polychrome Group. — <sup>109</sup> SF 5214: Brovarski, in: JNES 32, 1973, 455, n. 11; Smith, *Sculpture*, 226. SF 5015: *ibid.*, incorrectly given as SF 5105. — <sup>110</sup> Settgast, in: MDAIK 19, 1963, 13 ff. — <sup>111</sup> JAOS 76, 1956, 99 ff. — <sup>112</sup> See Fischer, Dendera, 75, n. 312; 171-172; *id.*, JAOS 74, 1954, 33, n. 64, for his titles. — <sup>113</sup> Smith, *Sculpture*, 89. 97. 226. — <sup>114</sup> MFA Field Register 23-11-699. — <sup>115</sup> W. G. Waddell, *Manetho* (Loeb Classical Library Edition), London and Cambridge, Mass. 1971, 60-64, *Aegyptiaca* (Epitome), Fr. 27, 28. — <sup>116</sup> Fischer, in: JAOS 76, 1956, 100-102. — <sup>117</sup> Dunham, *Stelae*, no. 11. — <sup>118</sup> Fischer, Dendera, 203-205, fig. 40, pl. 24 and passim. — <sup>119</sup> *Ibid.*, 129, 202. — <sup>120</sup> *Ibid.*, 202. — <sup>121</sup> Vandier, *Mo'alla*, II,  $\beta$ , 2-II,  $\delta$ , 3. If *cb-jhw* was not *nbjtj-fj*'s victim, the anonymous overseer of Upper Egypt and nomarch of U. E. 8, whose false door was found by Petrie smashed to pieces under the Osiris temple at Abydos (Abydos I, pl. 54), perhaps was. — <sup>122</sup> Fischer, Dendera, 129. — <sup>123</sup> Dunham, op. cit., no. 70. — <sup>124</sup> *Ibid.*, no. 78. — <sup>125</sup> Hayes, *Scepter I*, 139. — <sup>126</sup> Dunham, *Stelae*, nos. 39. 40. 56, CG 55605, stele of *Bjw* (art market). — <sup>127</sup> Wolfgang Schenkel, *Frühmittel-ägyptische Studien*, 100. — <sup>128</sup> Peck, op. cit., 92-132, pls. 7-16; see also Fischer, Dendera, 88 (8), n. 402; 130, n. 573; 137; 170, n. 723. An ivory statuette (LMA 6-17307) of *Mrw*, Albert V. Elsasser and Vera-Mae Frederickson, *Ancient Egypt*, Berkeley 1966, fig. on page 59, looks like work of the Middle Kingdom, see Smith, *Sculpture*, 89-90. 94-95. — <sup>129</sup> Peck, op. cit., 123-127. — <sup>130</sup> These include the vertical writing of *prj hrw* on the left inner jamb of his painted false door, *ibid.*, pl. 12, with the signs for oxen and fowl included which is unusual in this group in Upper Egypt before the 11th Dyn., see Fischer, Dendera, 83, n. 359, but which appear at Asyut in the tombs of *Tf-jb.j* and *Htj* (Siut III, 70; IV, 81), and also the writing of Thinis with the throwstick and the pintail duck on the north wall of N 3737, Peck, op. cit., pl. 12, which is unexpected but which are found together in the verb *trj* as early as the reign of *Nb-hpt-r* Mentuhotep TPPI, § 33; see also the writing of Thinis in TPPI § 23. Many steles of this period derive from the cemetery at Mesheikh, Dunham, in: BMFA 11, 1913, 21-22; Dunham, *Stelae*, nos. 1-6. 59-61; CG 1598. 1601. 1607. 1609. 1642. 1644. 1646. — <sup>131</sup> Simpson, in: JEA 52, 1966, 39-52. — <sup>132</sup> *Id.*, in: JEA 56, 1970, 58-64. — <sup>133</sup> Gardiner and Sethe, *Letters to the Dead*, 5-7, pls. 5-5 A. — <sup>134</sup> CG 1627; Dunham, *Stelae*, no. 5. Edward F. Wente, "A Misplaced Letter to the Dead", *Miscellanea in honorem Josephi Vergote, Orientalia Lovaniensia Periodica* 6/7, Leuven 1975/1976, 596-600. — <sup>135</sup> Hayes, in: JNES 7, 1948, 1 ff.; *Hekanakhte Papers*, 120 ff. — <sup>136</sup> To be published by W. K. Simpson, in: Fs Dunham (1980). — <sup>137</sup> TPPI, § 18. — <sup>138</sup> Merikare 68-74. — <sup>139</sup> Unless in an offering formula to Anubis, *nb R3-qrrt*, the god of the Asyut promontory, invoked in two coffins

from N 3723 and N 3908. — <sup>140</sup> Dunham, *Stelae*, nos. 6. 59; CG 1600, CG 1603, Cairo JE 48032 (Wainwright, in: ASAE 25, 1925, 163. 165–166, pl. 3; Fischer, in: WZKM 57, 1961, 72–75, fig. 1), Hildesheim 1884 (Sternberg, in: GM 28, 1978, 45–51, figs. 1–2), *Hnw* (art market). — <sup>141</sup> TPPI § 16. — <sup>142</sup> Fischer, in: ZÄS 100, 1973, 20, n. 8 provides a convenient list of steles of the 11th Dyn. from Abydos. The stele of *Rwd-ḥiḥw*, BM 159 (Faulkner, in: JEA 37, 1951, 47 ff.), almost definitely comes from Abydos, cf. a second stele of the same man from the Northern Cemetery at Abydos, CG 20514. The identification is virtually certain; although the names of their wives are different, the eldest sons have the same name in both steles, the herdsman *Dḥḥj* appears in both, and so does the cow *Zḥ-nfr*. — <sup>143</sup> See forthcoming article by R. Freed in: *Fs Dunham* (1980). — <sup>144</sup> E. g., Sertgast, in: MDAIK 19, 1963, 7–15. — <sup>145</sup> Reisner, in: JEA 6, 1920, 117; for inscribed bivalve shells of the Middle Kingdom: Winlock, in: *Fs Griffith*, 388–392. <sup>146</sup> Reisner, in: JEA 6, 1920, 117–118, pls. 14–15. — <sup>147</sup> Simpson, in: JARCE 2, 1963, 59 ff. — <sup>148</sup> Dunham, *Stelae*, no. 13. — <sup>149</sup> Reisner, in: JEA 6, 1920, 117. — <sup>150</sup> pReisner I, *Frontispiece*. — <sup>151</sup> *Ibid.*, 15. — <sup>152</sup> *Ibid.*, 15. 19. 21. — <sup>153</sup> pReisner II, 20, n. 25; Zbyněk Žába, *The Rock Inscriptions of Lower Nubia* (Czechoslovak Concession), Prague 1974, *inscrs.* 10A. 73. — <sup>154</sup> This summary is abstracted from a paper read by W. K. Simpson at the Second International Congress of Egyptologists at Grenoble in September 10–15, 1979. — <sup>155</sup> This may be explained in part by the circumstance that the high priests of Onuris and nomarchs or mayors of Thinis, resided and were buried at Thebes or Abydos in the 18th Dyn.; see Helck, *Materialien*, 169–170. — <sup>156</sup> E. g., Deir el Médineh XV, 183–188, fig. 103; Bernadette Letellier, *La vie quotidienne chez les artisans de Pharaon* (exhibition catalogue), Metz 1978, no. 2; for a color illustration, Georges Posener, *Dictionary of Egyptian Civilization*, New York 1959, 250. — <sup>157</sup> UGAA I, 22–26. — <sup>158</sup> Richard Fazzini, *Images for Eternity: Egyptian Art from Berkeley and Brooklyn* (exhibition catalogue), Brooklyn 1975, 74, no. 53. — <sup>159</sup> MFA photographs C 5159. 5160. — <sup>160</sup> PM V, 28–29. — <sup>161</sup> *Ibid.*, 28, n. 1; for statues and other objects in Cairo said to be from Mesheikh, *ibid.*, 29. Mesheikh village is built over and around a mud-brick temple of Merneptah (PM V, 28 ff.) lying at the mouth of a deep ravine in the cliff bordering the Nile, see Fisher, in: BMFA 11, 1913, 22. Kees, in: ZÄS 73, 1937, 77 ff., argued that Mesheikh was the *Bḥdt-jḥb(tt)* of the geographical lists, whose goddess was the lionheaded Mehit, here and in Thinis the consort of Onuris-Shu. The suggested identity of Mesheikh with Lepidontopolis rests mainly on Daressy's statement in: *RecTrav* 10, 1888, 141, that the temple of Mesheikh contained a naos of Saite date with bronze fish, cf. AEO II, 36\*–37\*. In this connection, it is perhaps of interest to note the discovery by Reisner of four bronze Lepidotus in the *radim* near Mes 102 (MFA 12.1218–12.1221). — <sup>162</sup> Sayce, in: *RecTrav* 13, 1890, 62–63. — <sup>163</sup> From a manuscript by A. C. Mace in the files of the Department of Egyptian and Ancient Near Eastern Art, Museum of Fine Arts, Boston. C. Rose is preparing the Coptic burials at N. for publication. E. Br.

Nag<sup>c</sup> Hammadi (نجع همادي; Karte 4c), Ort auf linkem Nilufer, 600 km südl. Kairo bei Hu, ohne pharaonische Reste, in der Nähe das Kloster des Abu Menas<sup>1</sup>. Nach N.-H. werden häufig die 1945 auf dem rechten Nilufer bei Qasr es-Sajjad in nächster Nähe von Deir el-Malak in einer antiken Nekropole gefundenen gnostischen Papyri (13 Bücher mit 48 einzelnen Texten) aus dem 4. Jh. n. Chr. benannt<sup>2</sup>. \*Chenoboskion, \*Gebel el-Araq, \*Koptische Literatur.

<sup>1</sup> Otto F. A. Meinardus, *Christian Egypt Ancient and Modern*, Kairo 1965, 302. — <sup>2</sup> A. a. O. 305; Jean Doresse, *The Secret Books of the Egyptian Gnostics*, London 1960; vgl. auch Van Elderen und Robinson, in: NARCE 96, 1976, 1 ff.; 99–100, 1977, 36 ff.; Robinson, in: GM 22, 1976, 71 ff. über Ausgrabungen der Basilika des Pachomius bei Faw Qibli (Pabau). W. H.

Nag<sup>c</sup> el-Hammam I. (نجع الحمام); kleines Dorf am w. Nilufer, ca. 3 km n. von Gebel es-Silsile, mit Resten einer Siedlung sowie einem heute völlig zerstörten Tempel des Königs \*Haremheb<sup>1</sup>; in der Nähe liegen Steinbrüche mit Felsinschriften<sup>2</sup>. Beschriftete Gefäße aus N.-H. tragen den Namen *Nfr* mit dem Stadtdeterminativ<sup>3</sup>; ob es sich dabei um den Namen eines in der Nähe gelegenen Ortes handelt, ist ungewiß.

<sup>1</sup> Von dort stammen mehrere Blöcke, eine Granitsäule sowie eine Schenkungsstele, die den Kg. Haremheb vor Osiris und Isis opfernd darstellt, s. Sayce, in: ASAE 8, 1907, 98. — <sup>2</sup> Sayce, a. a. O., 100. An einer Wadimündung bei N.-H. befinden sich Baureste eines röm. Bades sowie eine Nekropole der FrZt, Legrain, in: ASAE 4, 1903, 223. — <sup>3</sup> Sayce, a. a. O., 98; Gauthier, DG III, 87.

Lit.: PM V, 208.

F. G.

(Nag<sup>c</sup>) el-Hammam II. (Karte 4h), Dorf 2 km NO vom j. \*Elkab, das gelegentlich<sup>1</sup> als Beziehungspunkt für den ptol. \*Smithis-Tempel, den \*Thot-Tempel des \*Königssohns von Kusch Setau und den Hathortempel \*Amenophis' III. im Wädi Hellal genannt wird, vgl. LÄ I, 1226.

<sup>1</sup> Emma Brunner-Traut und Vera Hell, *Ägypten*, Stuttgart-Berlin-Köln-Mainz<sup>3</sup> 1978, 643–4.

Nag<sup>c</sup> el-Hiṣaja (نجع الحصايا; Karte 4h); kleine Ortschaft am w. Nilufer<sup>1</sup>, ca. 2 km n.w. von Gebel es-Sirag im ehemaligen 1. o.äg. Gau gelegen<sup>2</sup>; in der Nähe wurde eine Nekropole aus der SpZt und griech.-röm. Zt mit zahlreichen Funden, u. a. Stelen, Opfertafeln und Särgen, freigelegt<sup>3</sup>; wichtig ist das saitische Grab eines *Hnsw-jr-dj.s*, der mehrere Priestertitel trägt und sich *ḥstj-c* von Elephantine nennt<sup>4</sup>. Der äg. Name von N.-H. ist unbekannt.

<sup>1</sup> Heute unter dem Namen Nag' el-Ḥaṣaja al-Gharbi bekannt. – <sup>2</sup> So Helck, Gaue, 71; ders., in: LÄ II, 386; dagegen zeigen die bei N.-H. gefundenen Stelen und Särge, daß der Ort in griech.-röm. Zt eher zum 2. o.äg. Gau gehört hat, s. unten Anm. 3. – <sup>3</sup> Unter den Stelen ist eine mit Namen des *ḥtj-<sup>c</sup>* von Edfu *P3-dj-Jmn*, andere Stelen gehören mehreren Priestern des Gottes Horus von Edfu, s. z. B. Daressy, in: RecTrav 23, 1901, 129–131. – <sup>4</sup> Daressy, a.a.O., 127–129.

Lit.: PM V, 205–206; cf. Arthur Weigall, A Guide to the Antiquities of Upper Egypt, London 1913, 348–349. F.G.

Nag' el-Kagug (نجع الكاجوج, Karte 4h); Dorf am ö. Nilufer, ca. 3 km n. von Gebel es-Silsile im ehemaligen 1. o.äg. Gau gelegen<sup>1</sup>; Fundort eines spätzeitlichen Grabes des ersten Propheten des \*Sobek namens *Nfr-hr-jb*<sup>2</sup>; in der Nähe befand sich eine Nekropole aus der röm. Zt.<sup>3</sup> Der äg. Name des Ortes ist nicht bekannt.

<sup>1</sup> Zum 1. o.äg. Gau, s. Helck, Gaue, 71; ders., in: LÄ II, 386. – <sup>2</sup> Maspero, in: ASAE 9, 1908, 187–188. – <sup>3</sup> Sayce, in: ASAE 8, 1907, 97.

Lit.: PM V, 219. F.G.

Nag' Wisa (نجع ويسا, Karte 3g); Dorf am ö. Nilufer, ca. 3 km n.ö. von el-\*Badari im ehemaligen 10. o.äg. Gau gelegen<sup>1</sup>. Dort wurde ein Tempel aus der Zt der 18. Dyn. ausgegraben, der auf das AR zurückgeht<sup>2</sup>; unter ihm wurden zahlreiche Funde aus der FrZt entdeckt. Der äg. Name von N.-W. ist unbekannt; vielleicht ist es mit dem äg. *Mgb/Mgn*<sup>3</sup>, dem Kultort der Göttin \*Mut im 10. o.äg. Gau, zu identifizieren<sup>4</sup>.

<sup>1</sup> Zum 10. o.äg. Gau, s. Helck, Gaue, 95–99; ders., in: LÄ II, 389. – <sup>2</sup> Qau and Badari I, 18–21 u. Tf. 7, 22–23 u. 31; cf. Vandier, Manuel II, 626–628. – <sup>3</sup> Zu diesem Ort, s. AEO II, 62<sup>a</sup> ff.; cf. Málek, in: GM 29, 1978, 71–77. – <sup>4</sup> Dazu s. Farouk Gomaà, Die Besiedlung Ägyptens während des Mittleren Reiches, TAVO Beih. (in Vorbereitung).

Lit.: PM V, 6. F.G.

Nahr el-Kelb, Λύκος, Lycos, der Hundefluß. Die Mündung des N. befindet sich 12 km n.-ö. von Beirut. Der Fluß und das Vorgebirge südlich der Mündung waren im Altertum von strategischer Wichtigkeit. Das bezeugen die vielen alten Inschriften (hieroglyphisch, keilschriftlich, griechisch, lateinisch und arabisch), meist einen Sieg verewigend. Die drei äg. Felsen-Stelen sind von Ramses II. gewidmet.

Die nördl. Stele<sup>1</sup> befindet sich am Rande des Flußtales, am n. Abhang des Vorgebirges. Sie zeigt, ohne Jahreszahl, Pharao mit asiatischem Gefangenen vor \*Ptah. Lepsius veröffentlichte

dies nach einer 1845 hergestellten Zeichnung. 1860 wurde die schon vorher stark beschädigte Stelenoberfläche völlig abgeschliffen und eine Erinnerunginschrift für Napoleon III. und seine Armee angebracht. Diese Stele wurde im 1. Weltkrieg völlig zertrümmert.

Die mittlere Stele<sup>2</sup> befindet sich im Vorgebirge, südlich des N. am Ostrande einer alten Straße. Sie zeigt Ramses II. mit einem asiatischen Gefangenen vor \*Harachte. Von der Inschrift ist u. a. die Jahreszahl 4 erhalten. Ein Jahr vor der \*Qadeschlacht ist dies ein Zeugnis des ersten Feldzugs des Königs, vielleicht nicht wirklich kriegerischer Auseinandersetzung, sondern Demonstration äg. Herrschaft über die Gegend, gegenüber den Hettitern.

Die südl. Stele<sup>3</sup>, an derselben alten Straße, zeigt \*Amun, dem der König einen asiatischen Gefangenen darbringt. Die Jahreszahl, die auch 2 sein könnte, wird allgemein als 10 interpretiert; das wäre ein später Feldzug, von dem sonst nichts bekannt ist.

Keilschriftliche Inschriften: es gibt deren 6, z. B. Tiglatpileser I. (1112–1072) und Salmanassar III. (898–824), die den N. als den fernsten Punkt ihrer Feldzüge nach Westen angeben. Besonders wichtig ist die Inschrift des \*Assarhaddon (680–669)<sup>4</sup>, der den Sieg über \*Taharqa und die Eroberung Äg. beschreibt.

<sup>1</sup> LD III, 197a; Kitchen, Ram. Inscr. II, 1. – <sup>2</sup> LD III, 197b; Text V, 390; Kitchen, Ram. Inscr. II, 1; ANEP, 112 Abb. 355 (Photo mit Stele Salmanassars III, links); Jean Leclant, in: William A. Ward, The Role of the Phoenicians, Beirut 1968, 16 mit Tf. VIb. – <sup>3</sup> LD III, 197c; Text V, 340; Kitchen, Ram. Inscr. II, 149. – <sup>4</sup> Daniel D. Luckenbill, Ancient Records of Assyria and Babylonia II, Chicago 1927, 228–229.

Lit.: PM VII, 385; Friedrich H. Weißbach, Denkmäler und Inschriften an der Mündung des Nahr el-Kelb, Berlin 1922 (mit Lageplan der Inschriften als Abb. 3 auf S. 16–äg. Stelen als Viereck gekennzeichnet: Nr. 1. 6. 8). Eine Landkarte mit der Lage des N. zwischen Beirut und Byblos in: ANEP, Map III. John D. Schmidt, Ramesses II, Baltimore 1973, „General Index“, 211. R.G.

#### Nahrung s. Ernährung

#### Name. A. Nature et rôles du N.

Point d'arbitraire du signe chez les Egyptiens, mais, au contraire, la croyance en un lien essentiel entre le signifiant et le signifié, entre le N. (*rn*) et ce qu'il désigne<sup>1</sup>. Cela vaut pour toute réalité, objets, institutions (cf. \*Tempelnamen), plantes, animaux, hommes, rois (cf. \*Königsnamen) et divinités (cf. \*Götternamen). Jusqu'en Copte, *rn* peut se construire avec le suffixe possessif, comme les noms désignant ce qui est inné et qu'on ne peut

acquérir<sup>2</sup>. Aussi, la nomination ne se dissocie pas de la création<sup>3</sup>, et le démiurge est qualifié de "celui qui crée les noms" (*qm' rnu*)<sup>4</sup>; aussi, les mythes étiologiques qui rendent compte de l'origine d'une réalité s'articulent en grande partie sur le jeu de mot<sup>5</sup>. Corrélativement, le N. d'un homme participe de son être<sup>6</sup>, et en constitue une manifestation, parallèlement à son corps, à la manière du \*ka avec lequel il s'identifie parfois<sup>7</sup>. C'est pourquoi l'homme – ou la divinité –, est particulièrement vulnérable par son N. La pratique magique (cf. \*Zauber) repose en grande partie sur l'utilisation du N.<sup>8</sup> dont la connaissance est le réquisit premier dans toute entreprise menée contre une personne<sup>9</sup>; fort de cette connaissance, on peut atteindre l'adversaire en l'affublant de "mauvais noms" (*rnw bjnw*)<sup>10</sup>, ou en mutilant ou détruisant son N.<sup>11</sup>; de fait, arasements et martelages sont bien connus<sup>12</sup> (cf. \*Namenstilgung). Le droit, au demeurant, prend à son compte la magie, puisqu'on modifie, change, ou supprime le N. des criminels<sup>13</sup>.

Par ailleurs, la solidarité entre l'individu et son N. fonctionne à double sens. Le N., devenu (re)nom se charge du prestige que celui qui le porte acquiert dans sa vie sociale: "le (re)nom d'un brave est dans ce qu'il a accompli."<sup>14</sup> D'où l'association entre N. et fonction par laquelle, avant tout, un homme s'affirme dans la société<sup>15</sup>. Réussir à se "faire un N. (*jr rn*) parmi les grands"<sup>16</sup>, à devenir quelqu'un "dont le N. est reconnu"<sup>17</sup>, et "bon dans la bouche des hommes"<sup>18</sup>, loin d'être "vide" (*šw*)<sup>19</sup>, ou, pire, "mauvais" (*dw*)<sup>20</sup> a bien des avantages. D'une part, c'est une manière de survie, même rudimentaire, que la persistance du souvenir d'un homme à travers son N.<sup>21</sup>; exemple topique: les sages d'autrefois dont le N. ne subsiste plus que grâce à leurs écrits, après la destruction de leurs tombes<sup>22</sup>. Ensuite, "assurément c'est utile dans la nécropole, le N. dans la bouche des hommes"<sup>23</sup>; en effet, le (re)nom d'un individu incite la postérité à lire en sa faveur les formules, voire à accomplir les rites et le service funéraires<sup>24</sup>, dans la mesure où une bonne conduite terrestre est gage d'influence dans l'au-delà, et, donc, promesse de réciprocité<sup>25</sup>. Aussi invite-t-on les vivants à "invoker" (*njs*), "commémorer" (*sbj*)<sup>26</sup>, "prononcer" (*dm*), "affermir" (*srwq*) le "bon (re)nom" (*rn nfr*), ou "le nom en bonne part" (*r-nfr*)<sup>27</sup>, et surtout dans le sanctuaire de la divinité locale<sup>28</sup>. Enfin, dans le monde des morts, le N. est indispensable<sup>29</sup>. Certes, parfois le défunt proclame que son nom demeure inconnu<sup>30</sup> (cf. \*Anonymität), mais c'est là un subterfuge de portée limitée pour échapper aux êtres nuisibles. En fait, le N. doit être conservé<sup>31</sup> non seulement parce qu'il participe de l'essence de celui qui les

porte et en assure l'identité, mais aussi parce que sa connotation favorable (*rn nfr*), issue d'une vie terrestre exemplaire, ouvre au défunt le royaume de l'au-delà et permet la justification le jour du jugement<sup>32</sup>.

### B. Expression de l'identité.

Bien souvent, un personnage ne se fait connaître que par un seul N. suivant l'énoncé de ses titres. Mais, par ailleurs, qu'un particulier ait pu porter deux, voire trois N. est attesté depuis la IIIe dynastie jusqu'à l'Époque Romaine. Les fluctuations observées, selon les époques, dans la fréquence de ces attestations traduisent moins des fluctuations dans l'usage d'une double ou triple identité que dans celui d'en faire état sur les monuments. Plusieurs procédés ont été utilisés pour indiquer qu'une même personne répond à plusieurs N.:

– Alternance des N. dans les mêmes inscriptions, sur un même objet, dans un même ensemble monumental<sup>33</sup>; cette alternance peut être symétrique<sup>34</sup>, ou manifester la prédominance d'un N. sur l'autre (ou les autres)<sup>35</sup>.

– Juxtaposition de deux noms; ce procédé, qui doit être soigneusement distingué d'un procédé analogue exprimant la filiation<sup>36</sup>, apparaît à l'Ancien Empire<sup>37</sup>, subsiste sporadiquement à époque tardive<sup>38</sup>, et est très fréquent, de la fin de la XIIe dynastie au début de la XVIIIe dynastie<sup>39</sup>.

– Les N., ou l'un des N. sont précédés d'une spécification.

Dès le début de l'Ancien Empire, l'identité était régie par un système fondé sur l'opposition entre deux catégories de noms: un nom précédé ou suivi<sup>40</sup> de (*m*) *rn(.f)* <sup>41</sup>, et un nom précédé ou suivi de *rn(.f) nds*<sup>41</sup>. Puis, à l'intérieur du système, *rn(.f) nfr* se substitue à *rn(.f) nds*<sup>42</sup>. Dans la dernière partie de l'Ancien Empire, *rn* <sup>43</sup> se raréfie pour disparaître par la suite<sup>43</sup>. Dès lors, à un nom non spécifié, s'oppose(nt) un (ou deux) nom(s), qui, s'il(s) sont spécifié(s), le sont par *rn.f nfr*<sup>44</sup>. A travers ses différentes formulations, le système oppose donc un nom majeur (*rn* <sup>45</sup>), théophore ou basilophore, à des noms mineurs (*rn nds*, *rn nfr*) qui peuvent être: une abréviation du nom majeur, ex., *Nj-sw-Pth rn.f* <sup>46</sup>, *rn.f nfr Nj-sw*<sup>45</sup>; un hypocoristique de nom majeur, ex., *rn.f* <sup>47</sup> *Nfr-hr-n-Pth*, *rn.f nds Ffj*<sup>46</sup>; un nom ni basilophore ni théophore, ex., *H<sup>c</sup>-b<sup>3</sup>w-Skr rn.f* <sup>48</sup>, *H<sup>3</sup>s rn nds*<sup>47</sup>. Dans la plupart des cas de triple identité<sup>48</sup> exprimée à l'Ancien Empire, un nom majeur basilophore s'oppose à un deuxième nom théophore, ou ni théophore ni basilophore, et à un troisième qui est l'abréviation ou l'hypocoristique du précédent. Ce système s'explique par la \*Namengebung: à un nom de naissance, motivé par les circonstances et

le contexte de cette naissance – dans le cas de l'aristocratie, très souvent un basilophore –, s'oppose un deuxième nom de naissance, hérité de quelque membre du lignage, et/ou un nom d'acquisition postérieure à la naissance, et souvent dérivé des précédents<sup>49</sup>. La difficulté est de rendre compte de *rn nfr* comme substitut évident de *rn nds*. La substitution a été vraisemblablement facilitée par la démocratisation de la doctrine funéraire royale, où le *rn nfr* ouvre les portes du ciel et de la justification<sup>50</sup>, mais que signifie exactement *nfr*? On a proposé *rn nfr* = "nom régénéré" (par les rites osiriens)<sup>51</sup>; *rn nfr* = "nom de jeunesse"<sup>52</sup>; *rn nfr* = "nom préféré"<sup>53</sup>. En fait, il est clair que le (ou les) *rn nfr*, acquis pendant la vie ou reçu à la naissance<sup>54</sup>, est le nom sous lequel un homme est connu dans l'usage social<sup>55</sup>, et qu'il connote la réputation de celui qui le porte; en le qualifiant d'emblée de *nfr*, on force, en quelque sorte, dans un sens favorable cette réputation afin de bénéficier des avantages terrestres et funéraires inhérents à une bonne renommée<sup>56</sup>.

Dès la VIe dynastie, le système tend à se désagréger, et *rn nfr* à perdre son sens originel. Il en vient à qualifier les deux noms d'une même personne<sup>57</sup> ou, inversement le même N. que *rn*<sup>58</sup>. Il se raréfie au Moyen Empire<sup>59</sup>, disparaît au Nouvel Empire, ressuscite à la Troisième Période Intermédiaire et à la Basse Époque, où, à l'inverse de ses premiers emplois, il est très souvent basilophore<sup>60</sup>. À partir du Moyen Empire<sup>61</sup>, la double identité est indiquée par *ddw n.f.*, "celui qu'on appelle", devant le second N. exprimé, quand elle spécifie un des N. Courant au Nouvel Empire, devant un des deux N. indifféremment<sup>62</sup>, *ddw n.f.*<sup>63</sup> est supplanté à la XXVIe dynastie par *rn nfr* pour resurgir à l'Époque Ptolémaïque. Sporadiquement d'autres qualifications peuvent spécifier le nom d'une personne: *njs(.tw) (m)*<sup>64</sup>; *rn.f n mwt.f*<sup>65</sup>; *rn m3*<sup>66</sup>. L'évolution amène la perte de la spécificité des termes utilisés pour qualifier les différents N., mais, sous réserves d'enquêtes systématiques, le rapport entre les différents N. d'un même personnage ne change guère: opposition entre un nom et son hypocoristique, ou entre un nom suscité par les circonstances de la naissance et un nom puisé dans le patrimoine du lignage.

<sup>1</sup> Lefébure, dans: Sphinx 1, 1897, 106–108; RÄRG, 501; LÄ I, 281. – <sup>2</sup> Sarah I. Groll, Non-verbal Sentence Patterns in Late Egyptian, Londres 1967, 59; Walter Till, Koptische Grammatik (Säidischer Dialekt), Lehrbücher für das Studium der orientalischen und afrikanischen Sprachen 1, Leipzig 1966, 92, §188. – <sup>3</sup> Serge Sauneron et Jean Yoyotte, La naissance du monde, SourcesOr 1, 1959, 39–40; Siegfried Morenz, La religion égyptienne. Essai d'interprétation, Bibliothèque historique, Paris

1962, 218; Zandee, dans: Verbum. Fs Obbink, Leyde 1964, 33–66. – <sup>4</sup> Borghouts, dans: OMRO 51, 1951, 143, 338; cf. aussi CTIV, 379f. où *šprr rn.j* est parallèle à *jr wj*. – <sup>5</sup> Morenz, dans: Fs J. Jahn, Leipzig 1957, 23–32; Eberhard Otto, Das Verhältnis von Rite und Mythos im Ägyptischen, SHAW 1958, 14. – <sup>6</sup> La multiplicité des graphies d'un même nom, par exemple, William F. Albright, The Vocalization of the Egyptian Syllabic Orthography, American Society 5, New Haven 1934, 21, et Brunton, dans: ASAE 43, 1943, 148, procède sans doute du désir de saisir l'être sous ses multiples apparences, à la manière, *mutatis mutandis*, des divinités qui sont "š3 *rnw*, "aux noms multiples" (LÄ II, 698; Jan Zandee, An Ancient Egyptian Crossword Puzzle, Ex Oriente Lux, 1966, 52). – <sup>7</sup> Lefébure, dans: Sphinx 1, 1897, 108–109; Blackman, dans: JEA 3, 1916, 242, n.3; RÄRG, 502; Jan Zandee, Death as an Enemy according to ancient Egyptian Conceptions, Studies in the History of Religion (Supplements to Numen V), Leyde 1960, 180. – <sup>8</sup> Hendrick W. Obbink, De magische Beteekenis van den Naam inzonderheid in het oude Egypte, Amsterdam 1925. – <sup>9</sup> Ainsi, pour conjurer un démon, il faut écrire son nom et celui de ses parents: Borghouts, op. cit. (n.4), 135, 314. – <sup>10</sup> Černý-Gardiner, Hier. Ostraca, pl. 91, n°1 rto., 11–12. – <sup>11</sup> Sauneron, dans: Le monde du sorcier, SourcesOr 7, 1966, 49. Le nom magique se dit *nr*, anagramme de *rn*, cf. Posener, dans: RdE 16, 1964, 214. – <sup>12</sup> Drioton, dans: ASAE 43, 1943, 511; Junker, dans: Fs Rosellini II, 138. – <sup>13</sup> Posener, dans: RdE 5, 1946, 51–56; E. Otto, dans: MDAIK 25, 1969, 99; pBrooklyn 35.1446, 57. – <sup>14</sup> Urk. IV, 2, 5–6 et parallèles dans Schott, dans: MDAIK 25, 1969, 131. – <sup>15</sup> Voir l'emploi de *rn* pour *šwt* dans un cliché: Fischer, dans: ZÄS 100, 1973, 21 (b); voir aussi Kees, dans: ZÄS 83, 1958, 131, où *rn.k nfr šb3 dd n.j* renvoie à la transmission de la fonction du père au fils. – <sup>16</sup> Rudolf Anthes, Mit Rahineh 1956, Museum Monograph of the University Museum, Philadelphie 1965, 86. – <sup>17</sup> *Mtr rn*, John W. B. Barns, The Ashmolean Ostrakon of Sinuhe, Londres 1952, 24 (31). – <sup>18</sup> Boeser, Leiden 4, pl. XVIII. – <sup>19</sup> Constantin E. Sander-Hansen, Die religiösen Texte auf dem Sarg der Anchnesneferibré, Copenhague 1937, 77, l. 194. – <sup>20</sup> Pyr. 16 a–b et 1372 b; Pésoisiris I, 198, n. 2. Le nom de l'ennemi devient une injure: Kitchen, Ram. Inscr. IV, 15. – <sup>21</sup> Leclant, Montouemhat, 19 (f.); LÄ I, 101. Le souhait minimal est que le nom demeure (*rn*): De Meulenaere, dans: MMJ 8, 1973, 28 fig. 1; E. Otto, dans: ZÄS 81, 1956, 127; Tresson, dans: BIFAO 30, 1931, 381, l. 18; Schenkel, dans: MDAIK 31, 1975, 137, fig. 6, col. 5; Thissen, dans: Enchoria 2, 1972, 40. – <sup>22</sup> Bergman, dans: Erik Hornung et Othmar Keel, Studien zu altägyptischen Lebenslehren, Orbis biblicus et orientalis 28, 1979, 94–97. – <sup>23</sup> pChester-Beatty IV, vso. 3, 2. – <sup>24</sup> Bergman, dans: Erik Hornung et Othmar Keel, op. cit., 96. – <sup>25</sup> Otto, Biogr. Inscr., 58. – <sup>26</sup> Voir la formule *rn pw nfr šb3.tn*, Lacau, dans: Mém. Mar., 223–224. – <sup>27</sup> Pour cette phraséologie, Pascal Vernus, Athribis. Textes et documents relatifs à la géographie, aux cultes, et à l'histoire d'une ville du Delta égyptien à l'Époque Pharaonique, BdE 74, 1978, 204–205. – <sup>28</sup> Par exemple, Ramadan El-Sayed, dans: BIFAO 77, 1977, 103, n. 6. – <sup>29</sup> Posener, op. cit. (n. 13), 55; Zandee, op. cit. (n. 7), 179; E. Hornung, Das Totenbuch der Ägypter, Bib-



liothek der alten Welt, Zürich 1979, 430. —<sup>30</sup>Tb (Naville) 42, l. 12; Lefébure, op. cit. (n. 1), 102; Zandee, op. cit., 179. —<sup>31</sup>D'où la fréquence des compositions écrites pour "affermir le nom", voir Jean-Claude Goyon, Rituels funéraires de l'Ancienne Egypte, Littératures anciennes du Proche Orient, Paris 1972, 267. —<sup>32</sup>Pyr. 340 a-c; 356 a-c; 361 a-c; CT I, 211 g; Fecht, dans: SAK 1, 1974, 190; Grieshammer, Jenseitsgericht, 49 et 91, n. 565; voir aussi le réinterprétation de *nfr n.j br ntr* <sup>33</sup> en *nfr m.j br ntr* <sup>33</sup>, dans Edel, dans: MDAIK 13, 1944, 36-37. —<sup>33</sup>Cas topique: *Rm/Rj*, Lefébure, Grands Prêtres, 139-153. —<sup>34</sup>Boesser, Leiden 3, pl. II et XIV; Karnak-Nord IV, 142, fig. 136; Hamada, dans: ASAE 35, 1935, 122-131 et Badawy, dans: ASAE 44, 1944, 182-200. —<sup>35</sup>Par exemple, CG 1404; Meir V, pl. 37 à 40. —<sup>36</sup>Fischer, dans: JARCE 10, 1973, 7; à distinguer des cas où le signe de filiation a été omis: Jaroslav Černý, A Community of Workmen at Thebes in the Ramesside Period, BdE 50, 1973, 143-144; Michel Malinine, Choix de textes juridiques en hiératique anormal et démotique, BEHE, 1953, 16. —<sup>37</sup>Vernus, dans: RdE 23, 1971, 198, n. 1, en ajoutant: CG 1628 (comparer avec CG 1668 et 151); Junker, Giza VII, 143; Alexandre Varille, La tombe de Ni-anch-Pépy à Zaouyet el Mayetin, MIFAO 70, 1938, 13. —<sup>38</sup>Edda Bresciani, Der Kampf um den Panzer des Inaros, Mitteilungen aus der Papyrussammlung der Österreichischen Nationalbibliothek VIII, 1964, 11 et 126. —<sup>39</sup>Vernus, op. cit., 193-199. —<sup>40</sup>Sur la variation de position des spécifications, voir Junker, dans: ZÄS 63, 1927, 59; id., Giza VIII, 124; T.G.H. James, The Mastaba of Khentika called Ikhekhi, ASE 30, 12. —<sup>41</sup>CG 1386 et 1387, complété par Geoffrey T. Martin, The Tomb of Hetepka and other Reliefs and Inscriptions from the sacred Animal Necropolis North Saqqara 1954-1973, Londres 1978, 18; CG 1415 et 1348; Mariette, Mastabas, 400 (E 8); Hassan, Giza 1933-1934, 281, fig. 141. —<sup>42</sup>Junker, Giza VIII, 51-52; 79, fig. 34; 111; 124, n. 1; 172; id., dans: ZÄS 63, 1927, 59; CG 1490 à 1492; Hassan, Giza 1930-1931, 175; id., Giza 1933-1934, 16; Davies, Ptahetep and Akhetetep, 2, pl. 24; Meir IV, pl. 15; Richard Fazzini, Images for Eternity. Egyptian Art from Berkeley and Brooklyn, New York 1975, 32, fig. 20 a. —<sup>43</sup>Un exemple possible à la Deuxième Période Intermédiaire: Georg Steindorff, Aniba II, SAE, Mission archéologique de Nubie 1929-1934, Glückstadt-Hamburg-New York 1937, 70. A la XXVI<sup>e</sup> dynastie et après, *rn* <sup>33</sup> réapparaît comme simple équivalent de *rn nfr*, voir Hermann De Meulenaere, Le surnom égyptien à la Basse Époque, Publications de l'Institut historique et archéologique néerlandais de Stamboul, Leiden 1966, 31, n. 15, et Clère, dans: RdE 24, 1972, 54. —<sup>44</sup>Un seul nom peut être qualifié de *rn nfr*, sans qu'un autre nom soit évoqué: Fischer, Coptite Nome Dynasties, 6; Elmar Edel, Die Felsengräber der Qubbet d-Hawa, Abt. II: Die althieratischen Topfaufschriften. Bd. 1: Die Topfaufschriften aus den Grabungsjahren 1960, 1961, 1962 und 1965. 2. Teil. Text (Fortsetzung), Wiesbaden 1970, 69; Vernus, op. cit., 197, n. 3; Quaegebeur, dans: Ancient Society 3, 1972, 105. Même procédé avec *rn* <sup>33</sup>: Saleh, dans: MDAIK 26, 1970, 202. —<sup>45</sup>Junker, Giza VIII, 172. —<sup>46</sup>Hassan, Giza 1933-1934, 281, fig. 141; et, en général, Sethe, dans: ZÄS 57, 1922, 77-78. —

<sup>47</sup>CG 1385; Hassan, Giza 1931-1932, 130; Deshasheh, pl. 19. Voir Edel, op. cit., 68-69. —<sup>48</sup>Junker, dans: ZÄS 63, 1927, 60-61; Ranke, PN II, 8; Meir V, pl. 5 et 26; CG 1498; Daressy, dans: ASAE 16, 1916, 212; Hassan, Giza 1934-1935, 11; Fischer, dans: ZÄS 105, 1977, 59. Même répartition dans un des rares cas de triple identité connus au Nouvel Empire: Northampton (5th Marquess of), Wilhelm Spiegelberg et Percy E. Newberry, Report on some Excavations in the Theban Necropolis during the Winter of 1898-1899, Londres 1908, 11. Chez les étrangers, le nom en langue étrangère fait office de diminutif: Rowe, dans: ASAE 40, 1940, pl. 8. —<sup>49</sup>En ce sens déjà Junker, dans: ZÄS 63, 1927, 62. —<sup>50</sup>Supra, n. 32. —<sup>51</sup>Hans Stock, *Ntr nfr* = der Gute Gott, Hildesheim 1951, 10. —<sup>52</sup>James, Khentika, 12 n. 1 et Berlev, dans: Ägypten und Kush (Fs Hintze), 185. —<sup>53</sup>De Meulenaere, op. cit. (n. 43), 26. —<sup>54</sup>Un *m nfr* indiqué comme ayant été donné à la naissance: pLouvre 3148 cité dans Posener, dans: RdE 22, 1970, 205. —<sup>55</sup>Cf. *Tij-m-z3.f m.f nfr m dd rmt Tij*, Sethe, dans: ZÄS 59, 1924, 71; Junker, op. cit., 61; Ranke, PN II, 7. —<sup>56</sup>Je rejoins par là les très fines remarques de Fecht, dans: SAK 1, 1974, 191. —<sup>57</sup>Henry G. Fischer, Dendera in the third Millennium B.C. down to the Theban Domination of Upper Egypt, New York 1968, 105; Edel, op. cit. (n. 44), 67. De même, on a, à l'époque, des exemples des basilophores qualifiés de *rn nfr*, ainsi, Hassan, dans: ASAE 38, 1938, 509; la thèse de Junker, op. cit. (n. 48), 60 doit donc être nuancée. —<sup>58</sup>Ranke, PN, II, 6, n. 8; Fischer, op. cit., 117, n. 513. —<sup>59</sup>Vernus, op. cit. (n. 37), 197, n. 3. —<sup>60</sup>De Meulenaere, op. cit. (n. 43), 30. —<sup>61</sup>Les documents administratifs du Moyen Empire ménagent une colonne spéciale pour le deuxième nom dans les listes; l'absence de ce deuxième nom est signalé par la formule *m.f pw*, "c'est son nom": pBrooklyn 35.1446, 103. —<sup>62</sup>Pour *ddw n.f* alternativement devant l'un et l'autre nom, voir Posener, op. cit. (n. 11), 204; Heike Guksch, Das Grab des Benja gen. Paheqamen, Theben Nr. 343, AV7, Mayence 1978, 17-18. —<sup>63</sup>*Ddw n.f* a bien des variantes; *iw ddw n.f*, pBrooklyn 35.1446, 25; *iw dd.tw r.f*, CG 20141; *ddw.f*, Jesús López, Las inscripciones rupestres faraónicas entre Korosko y Kasr Ibrim, Memorias de la Mission Arqueologica IX, Madrid 1966, 31; *tij dd.w n.s.*, pHier BM (Edwards), pl. 29, rtb. 9-10. —<sup>64</sup>Wb II, 204, 16; Fischer, dans: MMJ 8, 1973, 13; Junker, Giza VI, 227; id., dans: ZÄS 63, 1927, 61. —<sup>65</sup>Posener, dans: RdE 22, 1970, 204 f. —<sup>66</sup>Ranke, PN II, 6-7; De Meulenaere, op. cit., 31 n. 15; Fecht, dans: SAK 1, 1974, 191 n. 18. *rn m3* s'applique avant tout aux dieux: Yoyotte, dans: BIFAO 77, 1977, 146; Borghouts, dans: OMRO 51, 1971, 33 (vso 2, 6).

Lit.: RÄRG, 501-504; Ranke, PN II, 6-8. P. V.

**Namengebung.** Deux types de N.; trois motivations inspirant le choix d'un nom.

#### A. Les deux types de N.

Une N. intervient systématiquement, pour tout égyptien, à la naissance<sup>1</sup>, au moment de laquelle l'enfant reçoit un (ou deux) nom(s). Ce nom est généralement attribuée par la mère<sup>2</sup>, qui redouble

ainsi, par une création verbale, sa création physique, tant il est vrai que le nom est lié consubstantiellement à l'être qu'il désigne<sup>3</sup> (cf. \*Name) D'où l'expression *rn.f n mwt.f*, "son nom de sa mère"<sup>4</sup>, et la prééminence de la filiation maternelle dans les textes magiques<sup>5</sup>, afin de saisir la victime dans son identité la plus essentielle. A l'occasion, le père collabore à la N. en intervenant dans la mise en forme onomastique<sup>6</sup>; au demeurant, certains noms reflètent la participation commune des parents: *Bw-pw-Hr-hj<sup>c</sup>.n*, "Horus-ne-nous-a-pas-abandonnés"<sup>7</sup>.

Au cours de sa vie, l'individu fait bien souvent l'objet d'une seconde N. Pour des raisons pratiques, d'abord: le nom de naissance, souvent assez long, résiste mal à l'usage social; aussi est-il abrégé et/ou modifié (cf. \*Namensbildung), ou encore, remplacé par un sobriquet donné par ceux que fréquente l'individu<sup>8</sup>. En raison du comportement, ensuite: tel personnage méritant allonge son nom, ou voit son nom allongé d'une épithète de gloire; ainsi, *Dd-hr* devient *Dd-hr-p<sup>3</sup>-šd*, "*Dd-hr*-le-sauveur"<sup>9</sup>, *nh.tj.fj* devient *nh.tj.fj-nbt* "*nh.tj.fj*-le-victorieux"<sup>10</sup>, ou encore, reçoit un nouveau nom, souvent basiliphore à l'Epoque Saïte<sup>11</sup>. Inversement, une mauvaise conduite peut entraîner comme châtiment une modification dépréciative du nom, ou un nouveau nom infamant<sup>12</sup>. L'usage de rebaptiser le serviteur qu'on vient d'acquérir constitue un cas particulier de ce second type de N.<sup>13</sup>

En principe, les noms issus de l'un ou l'autre de ces deux types de N. devraient procéder de répertoires bien différenciés: théophores, basiliphores, noms propitiatoires ressortiraient au premier type; abréviations, hypocoristiques, épithètes profanes, noms de *realia* ressortiraient au second. En fait, l'évolution historique et la variation des coutumes, la récupération comme "noms de naissance" du "nom acquis pendant la vie" des hommes illustres ou des ancêtres prestigieux<sup>14</sup>, le caprice inhérent à la nomination en général provoque des interférences, et la circulation des formations onomastiques d'un répertoire à l'autre.

#### B. Motivations de la N.

Le choix d'un ou de deux nom(s) de naissance particulier(s) résulte de deux motivations principales, *grosso modo*, et étant bien entendu qu'une même formation peut correspondre à plusieurs de ces motivations:

##### I. Choix du nom motivé par les circonstances de la naissance.

###### a) circonstances immédiates.

Certains noms évoquent les exclamations d'une parturiente: *Jb*, "Qu'est-ce?" (Ranke, PN II, 267, 10), *Hj<sup>c</sup>-nh.j*, "Puissé-je-vivre!" (op. cit. I, 232, 1);

les premiers mots de la mère devant son nouveau-né: *Nfr-nm*, "c'est-beau-ça!" (op. cit. I, 197, 13), *Wr-sw*, "Il-est-grand" (op. cit. I, 81, 20). La conscience de la forte mortalité enfantine explique des noms tels *Snb-sw-m<sup>c</sup>.j*, "Il-est-en-bonne-santé-dans-ma-main" (op. cit. II, 202), ou, *Dd-X-jw.f-nh*, "Le dieu-X-a-dit-qu'il-vivra", renvoyant à une caution oraculaire<sup>15</sup>. De là une série de noms propitiatoires ou apotropaïques, servant de talisman à leur porteur<sup>16</sup>: *Dj-X-j<sup>3</sup>wt*, "Que-la-divinité-X-donne-la-vieillesse" (op. cit. I, 396, 11), *Hdb-X-jrt-bjnt*, "Que-la-divinité-X-écarte-le-mauvais-oeil"<sup>17</sup>. En outre, quelques paroles prononcées autour de lui<sup>18</sup>, quelque évènement familial peuvent déterminer le nom d'un enfant<sup>19</sup>. Bien souvent, le nom évoque la date de naissance de qui le porte: *Z<sup>3</sup>-k<sup>3</sup>-hr-k<sup>3</sup>*, "Le-fils-du-mois-de-Choïak"<sup>20</sup>, *Sp-n-šbd* 6, "Le-don-du-sixième-mois" (op. cit. II, 318, 13)<sup>21</sup>. La même explication vaut aussi pour les noms qui font allusion à l'apparition d'une divinité à l'occasion de sa fête<sup>22</sup>, comme *X-hr-hb*, *X-hr-hnjt*, *X-ij*, "La-divinité-X-est-en-fête", "La-divinité-X-est-trans portée-en-barque", "La-divinité-X-est-venue"<sup>23</sup>; de même, *Ph-sw-hr*, "Celui-qui-l'attaque-est-tombé-à-terre" serait une allusion aux mystères d'Osiris<sup>24</sup>.

###### b) circonstances médiates.

De tels noms peuvent aussi tenir au fait que l'enfant a été demandé à une divinité. Car c'était là une pratique bien établie<sup>25</sup>, et qui a motivé bon nombre de formations onomastiques, non seulement celles qui y font explicite référence, telle, *Dbh.n.j-t<sup>3</sup>-n-Mwt*, "C'est-à-Mout-que-j'ai-demandé-un-rejeton"<sup>26</sup>, ou celles qui expriment que l'enfant est donné ou créé par la divinité, -ainsi, *Z<sup>3</sup>(/t)-X*, puis *P<sup>3</sup>(/t<sup>3</sup>)-šr(/t)-n-X*, "Le-fils-(/la fille)-de-la-divinité X", *P<sup>3</sup>(/t<sup>3</sup>)-dj-X*, "Celui-(/celle)-que-la-divinité-X-a-donné(e)", etc. ...<sup>27</sup> -, mais aussi les théophores qui ne suggèrent rien de semblable: un enfant, demandé à Imhotep, et né presque le jour de la fête du dieu fut appelé *Jj-m-htp*<sup>28</sup>.

###### c) pression de la situation religieuse et politique.

Par ailleurs d'autres théophores, et aussi, en partie, ceux qui viennent d'être évoqués, ou encore, des "théophores implicites" (épithètes divines) pouvaient être attribués tout simplement comme manifestation de la foi personnelle à l'égard d'un "saint patron": divinité locale<sup>29</sup>, anciennement un dieu pour les hommes, une déesse pour les femmes<sup>30</sup>, divinité protectrice de la profession<sup>31</sup>, roi<sup>32</sup> ou particulier<sup>33</sup> faisant l'objet d'un culte funéraire. D'autres constituent des témoignages d'adhésion aux courants religieux de dimension nationale<sup>34</sup>, ainsi, les noms formés

avec celui de Sobek correspondent en partie, au Moyen Empire, au développement de la théologie des dieux crocodiles<sup>35</sup>, les nombreux *Hr-z3-3st*, *Hr-wd3*, *Hr-m-3h-bjt*, *Hr-p3-hrd* de la Troisième Période Intermédiaire et de la Basse Époque traduisent la montée du culte du dieu enfant<sup>36</sup>, la multiplication des noms évoquant le dieu Shay, à partir de l'Époque Ptolémaïque, tient à l'épanouissement des croyances aux génies familiaux<sup>37</sup>. Ce sont des motivations sociales ou politiques<sup>38</sup> qui inspirent aux classes dirigeantes l'attribution de noms exprimant un aspect de l'idéologie monarchique, -ainsi, *Nj-špss-nswt*, "La-riche-ss-appartient-au-roi" (op. cit. I, 180, 8)<sup>39</sup> -, proclamant l'adhésion au monarque en général, -ainsi, *Tbw-nswt-m-š3j.i*, "Les-sanda-les-du-roi-sont-ma-destinée"<sup>40</sup> -, ou avérant le pouvoir du roi régnant, ainsi les basilophores, actualisés par la variation dans une même formation, appliquée à un même individu, du prénom et du nom du roi<sup>41</sup> (cf. \*Königsnamen). Au cours du premier millénaire avant J.C., les convulsions internes de l'Égypte, et les invasions qu'elle subit, motivent certains noms: *Jn-Jmn-n3j.f-nb*, "Qu'Amon-ramène-ses-mâîtres", allusion à la pratique du bannissement(?)<sup>42</sup>; *Bw-jr.w-hwr-Mwt*, "Ils-ne-peuvent-piller-Mout", allusion aux envahisseurs; *T3j-X-jm.w*, "Que-la-divinité-X-s'empare-d'eux", nom propre imprécatoire dirigé contre les ennemis civils ou étrangers<sup>43</sup>.

## II. Choix du nom motivé par la conscience de l'unité du lignage.

L'attribution du nom est aussi fortement déterminée par le souci de situer celui qui le porte à l'intérieur du lignage. Au niveau le plus élémentaire, ce souci entraîne des noms propres indiquant la position de l'enfant dans la progéniture d'un couple: *Sn-nw*, "Le-deuxième", *Hmt-nw*, "Le-troisième"<sup>44</sup>, ou encore, avec une référence explicite à un enfant né avant, *P3-sn-n-T3j-jm.w*, "Le-frère-de-T3j-jm.w"<sup>45</sup>. Bien plus, certains noms propres sont des termes de parenté et indiquent que l'enfant est considéré comme la "réincarnation", pour ainsi dire, d'un membre de son lignage: *Snt-jt.s*, "La-sœur-de-son-père", *Jt-sn(.j)*, "Le-père-de-mon-frère"<sup>46</sup>, sans compter ceux qui situent plus vaguement l'enfant par rapport à sa parentèle<sup>47</sup>. Mais là où cette motivation se fait le plus sentir, c'est dans l'attribution au fils du nom du père<sup>48</sup> - d'où parfois le même nom sur trois générations<sup>49</sup> -, à la fille du nom de la mère<sup>50</sup>, à l'un et à l'autre des noms des aïeux<sup>51</sup> ou bisaïeux<sup>52</sup>, sans compter d'autres formes de transmission du nom. Aussi les mêmes noms tendent à se maintenir très longtemps dans une même famille<sup>53</sup>. Dans cette motivation de la N.,

on peut discerner une persistance plus ou moins fossilisée d'anciennes représentations collectives, telle la "positional Succession"<sup>54</sup>, ou simplement l'affirmation de l'unité du lignage (cf. \*Abstammung). Quoi qu'il en soit, elle exerce sur le choix du nom pour l'enfant une pression aussi forte que les motivations relevant des circonstances de la naissance, et souvent contradictoire. De là bien des doubles identités dès la naissance: ainsi le même enfant qui avait été appelé *Jj-m-htp* en raison des circonstances immédiates et médiates de sa naissance, reçut en même temps le nom de *P3-dj-B3stt*, hérité de son grand père<sup>55</sup>.

## III. Motivations issues de la personnalité de l'objet de la N.

Qu'ils modifient simplement son nom par une épithète, ou qu'ils lui attribuent un sobriquet indépendant, les contemporains d'un particulier s'inspirent le plus souvent d'un aspect de sa personnalité. Ils peuvent le faire assez objectivement, en relevant tel ou tel trait physique ou moral saillant, ainsi, *Jd*, "Le-sourd", *T3-bjnt*, "La-mau-vaïse"<sup>56</sup>, ou encore en soulignant l'origine géographique, *Pn-Mn-nfr*, "Celui-de-Memphis"<sup>57</sup>, l'éthnie ou la ressemblance avec un type ethnique caractérisé, *3m*, "L'asiatique"<sup>58</sup>; le statut social d'un individu inspire aussi la N.: *P3-qr*, "Le-vagabond"<sup>59</sup>; de même le métier<sup>60</sup>, et, dans ce cas, la tendance à maintenir et le nom et la fonction dans la famille peut aboutir à *p3 hrj pdt P3-hrj-pdt*, "le chef des archers Le-chef-des-archers"<sup>61</sup>. Le sobriquet paraît parfois plus subjectif, et institue un rapport entre celui qui le porte et un objet<sup>62</sup>, une plante, un animal; par exemple, un *Jmnj* a pour beau nom *Sšn*, "Le-lotus"<sup>63</sup>, un *Sbk-htp(w)* est surnommé *Mjw*, "Le-chat"<sup>64</sup>, un *Pth-nbt*, *T-hd*, "Le-pain-blanc"<sup>65</sup>. Ces motivations doivent être appréhendées avec souplesse; certains de ces sobriquets ressortissent, par ailleurs, à des épithètes divines<sup>66</sup>; d'autre part, tous peuvent être secondaires, c'est-à-dire s'appliquer à une personne, non que sa personnalité le justifie, mais parce que l'usage le maintient dans le lignage<sup>67</sup> (cf. supra). Toutefois, un scepticisme outrancier n'est pas de mise: *Mrw*, au beau nom de *Jjj-3w*, "Jjj-le-long" avait une taille qui dépassait la moyenne<sup>68</sup>.

<sup>1</sup> Ranke, dans: SHAW 1936-1937, 9-12. - <sup>2</sup> Posener, dans: RdE 22, 1970, 204-205. - <sup>3</sup> Münster, Isis, 19. - <sup>4</sup> Posener, op. cit., et, peut-être, CT VI, 291 m-n. A distinguer de *rn n mwt.f* qui introduit le nom de la mère, cf. De Meulenaere, dans: BIFAO 55, 1955, 144, n. 7. - <sup>5</sup> Posener, dans: MDAIK 16, 1958, 264; Jaroslav Černý, A Community of Workmen at Thebes in the Ramesside Period, BdE 50, 1973, 336. - <sup>6</sup> Posener, dans: RdE 22, 1970, 205; Pyr. 1925 d (Neit, l. 746), cf., Sainte Fare Garnot, dans: Journal de Psychologie normale et patho-

logique, 1948, 469. — <sup>7</sup> Ranke, PN I, 418, 8. — <sup>8</sup> "On l'appelle *Hr-pn-Kmt* quoique son nom soit *Šr-ḥḥ*, fils de *Wn-Mnt*", Hughes, dans: Fs Wilson, 46 (pMichailidis, l. 6). — <sup>9</sup> Eva Jelinková-Reymond, Les inscriptions de la Statue guérisseuse de Djed-Her-le-Sauveur, BdE 23, 1956, TB I. 125–127. — <sup>10</sup> Vandier, Mo'alla, 13–14; cf. aussi Redford, Eighteenth Dyn., 32; Vernus, dans: RdE 22, 1970, 158, n. 4 (121–122); Yoyotte, dans: BSFE 77–78, 1977, 41. Le cas particulier des épithètes *jqr* (Henry G. Fischer, Dendera in the third Millennium B. C. down to the Theban Domination of Upper Egypt, New York 1968, 131, n. 576), ou *snb* (Leclant, Montouemhat, 247–248; De Meulenaere, dans: MDAIK 25, 1969, 92) devra être résolu. Pour les épithètes de discrimination familiale, cf. \*Namensbildung. — <sup>11</sup> Hermann De Meulenaere, Le surnom égyptien à la Basse Epoque, Publications de l'Institut historique et archéologique néerlandais de Stamboul, Leiden 1966, 30. — <sup>12</sup> Posener, dans: RdE 5, 1946, 51–56; Otto, dans: MDAIK 25, 1969, 99. — <sup>13</sup> Gardiner, dans: JEA 21, 1935, pl. 13, l. 14; pBrooklyn 351446b vso. 62; pBM 10052, XV, 12 = Peet, Tomb Robberies, 157; Černý, dans: MDAIK 24, 1969, 91 (0). — <sup>14</sup> Yoyotte, dans: RdE 7, 1950, 185; de même, le personnel travaillant sur les terres servant à l'entretien funéraire du roi *Nfr-jr-k3-Rc K3k3j* porte des noms formés avec l'élément *K3k3j*: Paule Posener-Krieger, Les archives du temple funéraire de Néferirkarê-Kakai (Les papyrus d'Abousir), BdE 65, 1976, 579. — <sup>15</sup> Quaegebeur, dans: OLP 4, 1973, 92; id., dans: Enchoria 5, 1975, 19, et dans: Enchoria 7, 1977, 103 sq. — <sup>16</sup> Sainte Fare-Garnot, dans: BIFAO 59, 1960, 1–28. — <sup>17</sup> Vittmann, dans: CdE 49, no. 97, 1974, 43, n. 1. — <sup>18</sup> Junker, Giza IX, 158; Etienne Drioton, Pages d'Égyptologie, Le Caire, 1957, 281; Zandee, dans: Travels in the World of the Old Testament. Fs Beek, Assen 1974, 270–271. — <sup>19</sup> Junker, Giza I, 254, suggère qu'un nom comme *Hwj-Nhsjw* fait allusion à la présence en Nubie du père au moment de la naissance de l'enfant. — <sup>20</sup> Edward L. B. Terrace et Henry G. Fischer, Treasures of Egyptian Art from the Cairo Museum, Londres 1970, 92. — <sup>21</sup> Voir aussi De Meulenaere, dans: CdE 38, no. 76, 1963, 218. — <sup>22</sup> Ranke, dans: SHAW 1936/37, 23–24. — <sup>23</sup> Jozef Vergote, Les noms propres du P. Bruxelles Inv. E 7616. Essai d'interprétation, Papyrologica Lugduno-Batava VII, 1954, 23; pour ce type de nom, cf. Brunsch, dans: Enchoria 8, 1978, 83. — <sup>24</sup> Ranke, op. cit., 23, n. 2. — <sup>25</sup> Schott, dans: JEA 16, 1930, 23; Fischer, dans: RdE 24, 1972, 66, n. 3; LÄ III, 441. — <sup>26</sup> Clère, dans: RdE 3, 1938, 113, n. 50; cf. aussi Pascal Vernus, Athribis. Textes et documents relatifs à la géographie, aux cultes et à l'histoire d'une ville du Delta égyptien à l'Époque Pharaonique, BdE 74, 1978, 382–383. — <sup>27</sup> Ranke, PN II, 227. — <sup>28</sup> Dieter Wildung, Imhotep und Amenhotep. Gottwerdung im alten Ägypten, MÄS 36, München–Berlin 1977, 70; Quaegebeur, dans: Ancient Society 3, 1972, 96. — <sup>29</sup> L'influence des divinités topiques dans l'onomastique d'une région ne doit pas être sous-estimée, quand bien même elle est plus ou moins masquée; un seul exemple: nombreux noms formés avec *bjk* dans l'onomastique de la région d'Atarbêchis, cf. Yoyotte, dans: BIFAO 55, 1955, 139. — <sup>30</sup> Junker, Giza XII, 112; Elmar Edel, Die Felsengräber der Qubbet el Hawa bei Assuan. Abt. II: Die althieratischen Topauf-

schriften. Bd 1: Die Topaufschriften aus den Grabungsjahren 1960, 1961, 1962, und 1965. 2. Teil. Text (Fortsetzung), Wiesbaden 1970, 76. — <sup>31</sup> Junker, Giza IX, 157. — <sup>32</sup> Junker, Giza II, 30; Wildung, Rolle äg. Könige I, 128. — <sup>33</sup> Edel, dans: ZÄS 83, 1958, 5. — <sup>34</sup> Pour l'Ancien Empire, voir la pénétrante étude de Helck, dans: ZÄS 79, 1954, 27–33. — <sup>35</sup> Yoyotte, dans: BIFAO 56, 1956, 85 sq. — <sup>36</sup> Vernus, op. cit., 460–461. — <sup>37</sup> Jan Quaegebeur, Le dieu égyptien *Shai* dans la religion et l'onomastique, Louvain 1976, 170–176 et 238. — <sup>38</sup> Voir Ranke, Beiträge zur Kultur und Rechtsphilosophie, 1948, 244–250. — <sup>39</sup> Edel, dans: ZÄS 85, 1960, 81; van de Walle et De Meulenaere, dans: RdE 25, 1973, 71. — <sup>40</sup> Quaegebeur, op. cit., 128. — <sup>41</sup> Henry G. Fischer, Egyptian Studies I. Varia, New York 1976, 65. Qui plus est, un nom basilophore s'actualise conformément au changement de souverain; ainsi, *Mruw*, s'appelle aussi *Ttj-snb(.w)*, mais encore, *Ppj-snb(.w)* et *Mrj-Rc-snb(.w)* (Drioton, dans: ASAE 43, 1943, 506–509). — <sup>42</sup> Guentch-Ogloueff, dans: BIFAO 40, 1941, 132; Graefe, dans: Manfred Bietak et Elfriede Reiser-Haslauer, Das Grab des 'Anch-Hor I, Österreichische Akademie der Wissenschaften. Denkschriften der Gesamtkademie, Band VI, Wien 1978, 44, n. 177. — <sup>43</sup> Guentch-Ogloueff, op. cit., 118–124. — <sup>44</sup> Ranke, PN II, 20–21 et 175. — <sup>45</sup> Vergote, op. cit. (n. 23), 21. — <sup>46</sup> Ranke, op. cit., 176 et CdE 11, no. 22, 1936, 295–296. — <sup>47</sup> Fischer, dans: RdE 24, 1972, 66. — <sup>48</sup> Junker, Giza II, 193; pReisner I, 88, par exemple section F, l. 125. — <sup>49</sup> Par exemple Lyon 90 = Deveria, dans: BE IV, 92, pl. 5; BM stela 3, pl. 14. — <sup>50</sup> Par exemple CG 20117. — <sup>51</sup> Junker, Giza XI, 18; id., dans: ZÄS 63, 1927, 62; Desroches-Noblecourt, dans: BIFAO 53, 1953, 42; De Meulenaere, dans: JEA 54, 1968, 185, n. 8. — <sup>52</sup> Edel, Die Felsengräber ..., 80. — <sup>53</sup> Junker, Giza III, 9; Mounir Megally, Recherches sur l'économie, l'administration et la comptabilité égyptienne à la XVIIIe dynastie d'après le papyrus E. 3226 du Louvre, BdE 71, 1977, 271–273; voir aussi les généalogies établies dans Morris L. Bierbrier, The Late New Kingdom in Egypt (c. 1300–664 B. C.), Londres 1975, et Günther Vittmann, Priester und Beamte im Theben der Spätzeit, Veröffentlichungen der Institute für Afrikanistik und Ägyptologie der Universität Wien 3, Wien 1978. — <sup>54</sup> Bon exposé par Leach, dans: RAIN 15, 1976, 21. — <sup>55</sup> Quaegebeur, dans: Ancient Society 3, 1972, 96. — <sup>56</sup> Ranke, PN II, 177–180. — <sup>57</sup> Ibid., 191; Fischer, dans: WZKM 57, 1961, 77; Yoyotte, dans: BIFAO 55, 1955, 134; De Meulenaere, dans: RdE 14, 1962, 50; id., dans: BIFAO 60, 1961, 122. — <sup>58</sup> Posener, dans: Syria 34, 1957, 156. — <sup>59</sup> Černý, dans: JEA 57, 1971, 127 (b). — <sup>60</sup> Ranke, op. cit., II, 187. — <sup>61</sup> pAnastasi V, 11, 7. — <sup>62</sup> Ranke, op. cit., II, 180–187. — <sup>63</sup> Vernus, dans: RdE 23, 1971, 197. — <sup>64</sup> Simpson, dans: MDAIK 25, 1969, 156, fig. 1; voir, en général, Sainte Fare Garnot, dans: BIFAO 59, 1960, 10, n. 2. — <sup>65</sup> CG 23072. — <sup>66</sup> Voir Brunner, dans: LÄ I, 829–830, pour les noms du type "L'aveugle", et Yoyotte, dans: BIFAO 55, 1955, 138, pour les noms d'animaux. — <sup>67</sup> Rappelons que, souvent, l'enfant porte l'hypocoristique du nom de son père ou le sobriquet de son père: Junker, Giza II, 193; Vernus, op. cit. (n. 26), 197; Marek Marciniak, Deir el-Bahari I. Inscriptions

hiératiques du Temple de Thoutmosis III, Varsovie 1974, 68, N° 9, l.3 et 5. — <sup>68</sup> Caroline N. Peck, Some decorated Tombs of First Intermediate Period at Naga ed Dêr, University Microfilm Inc. Ann Arbor 1959, 101 (b).

Lit.: Ranke, dans: SHAW 1936-1937, 6-34 et dans: CdE 11, no. 22, 1936, 293-325; PN II, 2-3; Posener, dans: RdE 22, 1970, 204-205. P.V.

### Namensbildung. I. Point de vue linguistique.

La plupart des noms égyptiens ont un sens immédiatement saisissable à l'intérieur de la langue égyptienne. Ils se répartissent en deux catégories, selon qu'ils constituent ou non un énoncé complet, possédant au moins un prédicat explicitement exprimé.

Dans la catégorie des énoncés incomplets se rangent les noms qui ressortissent au langage affectif; onomatopées, productions sonores inanalysables, telles *Jji* (Ranke, PN I, 59, 7), interjections ou exclamations, telle *J-3st*, "O-Isis" (op. cit. II, 86, n. 1), *Zp-nfr*, "Heureuse-fortune!" (op. cit. I, 296, 5). Appartiennent à la même catégorie les nombreux noms fonctionnant comme épithètes d'un prédicat qui n'est pas exprimé linguistiquement, mais représenté par le porteur ou par d'autres êtres; ces épithètes se présentent comme des substantifs, des adjectifs, des nisbés ou des formations de type *P3.n/T3.n*, "celui de (celle de)", des phrases relatives substantivées, des participes ou des formes relatives: ex., *Nhjt-n.j*, "Celle-que-j'ai-demandée" (Ranke, PNI, 207, 13). Les noms qui constituent un énoncé complet épuisent pratiquement les structures élémentaires de la langue. Structures de la phrase nominale à prédicat substantival<sup>1</sup>: *M3't-pw-Pth*, "C'est-l'Ordre-que-Ptah", *X-j-jr-dj.s*, "C'est-la-divinité-X-qui-l'a-fait(e)"; de la phrase nominale à prédicat adjectival<sup>2</sup>, *Wr-sw*, "Il-est-puissant"; de la phrase nominale à prédicat averbial<sup>3</sup>, *P3j.f-3w-m-3wjj-X*, "Son-souffle-est-dans-les-mains-de-la-divinité-X", *X-htp(.w)*, "La divinité-X-est-satisfaite". Une forme verbale finie peut servir de base à un nom propre. Une bonne partie de l'arsenal des aspects et des modes de l'action est utilisée au positif ou au négatif: accompli, présent d'habitude, prospectif, futur III<sup>4</sup>. La seconde personne, singulier ou pluriel, se limite aux impératifs. Les premières personnes, singulier et pluriel, sont représentées dans les formes verbales et dans les adjectifs possessifs. Certains noms propres constituent des énoncés complexes mettant en jeu plus d'un prédicat, ex., *r-Jmm-n3-ntj-w3.w*, "Qu'Amon-fasse-venir-ceux-qui-sont-loin" (op. cit. I, 70, 13), *Dd-X-jw.f-3nh*, "La divinité-X-a-dit-qu'il-vivra"<sup>5</sup>.

Un nom propre complexe peut être senti comme une unité insécable, et utilisé comme élément

constitutif d'un autre nom, ainsi, *Gm.n.j-m-3st*, "*Gm.n.j-est-en-avant*"<sup>6</sup>, ou encore, recevoir un morphème indiquant le féminin, ainsi, *Sbk-htp(.w)-t*, "*La Sbk-htp(.w)*"<sup>7</sup>.

Certaines motivations de la \*Namengebung contribuent au maintien ou à la création de noms propres présentant des structures linguistiques fossiles, ex. *X-nb-phj*, "Le-roi-X-est-un-maitre-de-force"<sup>8</sup>, phrase nominale à prédicat substantival sans copule<sup>9</sup>, attestée à la XXVI<sup>e</sup> dynastie; d'où parfois, explicitation en langue de tradition: *R3-gm*, "On-se-réjouit-de-trouver"<sup>10</sup>, à côté de *R3.tw-gm.s*, *R3.tw-dr-gm.s*, "On-se-réjouit quand-on-la-trouve"<sup>11</sup>; ou encore, réinterprétation, *Rc-3hj.f* devient *H3j.f-Rc*<sup>12</sup>. Mais, dans l'ensemble, la N. suit l'évolution de la langue; ainsi, la conjugaison de l'adjectif avec le préfixe *n3* apparaît dans les noms propres à peu près en même temps que dans la langue écrite<sup>13</sup>. Plus encore, la vocalisation des noms, quand elle est perceptible à travers les transcriptions grecques, montre qu'à partir de l'Époque Ptolémaïque, à tout le moins, la N. devient tributaire des dialectes<sup>14</sup>.

Qu'il constitue un énoncé complet ou non, un nom est susceptible de modifications formelles. La longueur et la difficulté à manier des formations onomastiques trop transparentes à la langue expliquent l'usage fréquent d'abréviations, de diminutifs, et d'hypocoristiques<sup>15</sup>. On peut réduire un nom à son premier élément, ex., *Dd-Mntw*, pour *Dd-Mntw-jw.f-3nh*<sup>16</sup>, à son dernier élément, ex., *H3c* pour *Jn-htp-3c(.w)*<sup>17</sup>, à sa partie centrale, ex. *J.k3w* pour *Mn-k3w-Hr*<sup>18</sup>, à son début et à sa terminaison, ex. *Jn-3c*, pour *Jn.jt.f-3c*<sup>19</sup>, ou encore à un ou deux phonèmes: *Mh* pour *X-m-hb*<sup>20</sup>, ou à un seul redoublé, *Ššj*, pour *Nfr-s3m-X*<sup>21</sup>; le plus souvent ces abréviations sont pourvues de suffixes les spécifiant comme hypocoristiques, *Hj*, pour *X-m-htp*<sup>22</sup>, *Msj* pour *X-ms-sw*<sup>23</sup>.

Un nom peut être modifié par l'addition d'une épithète due, parfois, à une conduite exceptionnelle (cf. \*Namengebung), le plus souvent au souci de distinguer, en cas d'homonymie, le père du fils<sup>24</sup>, le frère cadet du frère aîné ou du frère puîné, etc.<sup>25</sup> ... ces épithètes, en général un adjectif comme *wr* ou *3c*, "senior", *šrj* ou *n3jn*, "junior", *hrj-jb*, "intermédiaire", *km*, "le noir", *d3r*, "le rouge"<sup>26</sup>, s'accrochent au nom et/ou au surnom<sup>27</sup>.

### II. Point de vue sémantique.

Complets ou incomplets, les énoncés constitués par les noms propres peuvent être "objectifs", les éléments référentiels (adjectifs possessifs, pronoms personnels, formes verbales finies des troisièmes

personnes du singulier et du pluriel) renvoyant, selon les cas au porteur du nom, à ses familiers, aux divinités<sup>28</sup> ou aux saints patrons, à des groupes humains; ces énoncés peuvent aussi être "subjectifs", c'est-à-dire contenir des éléments référentiels marquant explicitement la participation d'un énonciateur (adjectifs possessifs, pronoms personnels, formes verbales finies des deuxièmes et premières personnes du singulier et du pluriel); alors, selon Ranke, cet ou ces énonciateur(s) seraient toujours le(s) géniteur(s)<sup>29</sup>; mais le fait que certaines formations soient formulées, ou à la troisième personne, ou à la première incite peut-être à nuancer cette thèse et à admettre que parfois l'énoncé subjectif est mis dans la bouche du porteur du nom lui-même<sup>30</sup>.

Par ailleurs, on distingue, d'un point de vue de sémantique formelle, les noms basilophores, les noms théophores, les noms ni basilophores ni théophores.

Les basilophores définissent un élément de la personnalité du roi, théologique: ex. *R<sup>c</sup>-ms-sw-m-pr-R<sup>c</sup>*, "R<sup>c</sup>-ms-sw-est-dans-le-domaine-de Ré" (Ranke, PN I, 218, 11), idéologique, ex., *Nfr-jb-R<sup>c</sup>-nb-phj*, "Nfr-jb-R<sup>c</sup>-est-posseur-de-force"<sup>31</sup>, sociale, ex., *Hq<sup>3</sup>-m<sup>3</sup>t-R<sup>c</sup>-shpr-d<sup>3</sup>mw*, "Hq<sup>3</sup>-m<sup>3</sup>t-R<sup>c</sup>-produit-des-recrues"<sup>32</sup>.

Les théophores<sup>33</sup> proclament une qualité de la divinité, ou établissent une relation personnelle avec le porteur du nom ou ses géniteurs, ainsi, respectivement, *Nj-k<sup>3</sup>w-Pth*, "Ptah-est-posseur-de-kas", et, *Sbk-m-mr.j*, "Souchos-est-dans-mon-canal"<sup>34</sup>.

Les noms ni basilophores ni théophores comprennent en fait beaucoup d'épithètes divines<sup>35</sup>, ex., *Nbt-Nn-njswt*, "La-maitresse-d'Héracléopolis (= Hathor)", parfois des épithètes royales, ex., *Qn-hr-hpš.f*, "Le-victorieux-par-son-bras" (respectivement, op.cit. I, 188, 21 et I, 334, 23). D'autres, qualifiés de "profanes", se rapportent à l'enfant ou à son entourage, ainsi, *šdw*, "L'outré" (op.cit. I, 331, 18), *K<sup>3</sup>.j-hr-st.f*, "Mon-ka-est-à-sa-place" (op.cit. II, 213).

Enfin, certains noms "profanes", portés par des hommes illustres<sup>36</sup>, certains basilophores, appartenant à des souverains de bonne renommée<sup>37</sup> fonctionnent comme noms divins<sup>38</sup>, et s'insèrent dans les formations propres aux théophores, ainsi, *Nb.j-pw-Mhw*, "C'est-mon-maitre-que-Mhw"<sup>39</sup>, *Nb.j-pw-Z-n-Wsrt*, "C'est-mon-maitre-que-Sésostris" (op.cit. II, 85), à côté de *Nb.j-pw-Pth*, "C'est mon-maitre-que-Ptah".

Donc, les trois catégories basilophores, théophores, ni basilophores ni théophores se révèlent hétérogènes, et cette répartition n'atteint pas le cœur de la réalité sémantique. En fait, en dernière analyse, la N. paraît se subsumer en deux classes

de signification: les noms, formant un énoncé complet ou incomplet, subjectif ou objectif, théophores, basilophores ou non, qui mettent directement en cause le porteur du nom ou ses géniteurs, et ceux, pouvant manifester exactement les mêmes caractéristiques, qui se rapportent seulement aux êtres hors du commun, divinités, rois régnants, rois défunts et hommes illustres passés à la postérité, sans référence implicite ou explicite au porteur du nom.

<sup>1</sup> Ranke, PN II, 64-70 et 84-85. - <sup>2</sup> Op.cit. II, 72-82. - <sup>3</sup> Op.cit. I, 127, 23 à 128, 6, et II, 48-64. - <sup>4</sup> Op.cit. II, 30-47. - <sup>5</sup> Quaegebeur, dans: OLP 4, 1973, 86. - <sup>6</sup> Wilson, dans: JNES 13, 1954, 264; Lacau, dans: Mél.Masp. I, 935. - <sup>7</sup> Ranke, op.cit. II, 5; cf. aussi, Junker, Giza XII, 110; Fischer, dans: MIO 7, 1959-1960, 301; Quaegebeur, dans: Enchoria 4, 1974, 23. - <sup>8</sup> Ranke, op.cit. II, 66. - <sup>9</sup> Structure archaïque, à l'écart de l'usage courant, voir Gilula, dans: JEA 62, 1976, 171. - <sup>10</sup> Phrase ressortissant à la structure du Moyen Egyptien: *šdm.ø* prédicatif + *šdm.ø* circonstanciel, cf. Friedrich Junge, Syntax der Mittelägyptischen Literatursprache, Mayence 1978, 124 - <sup>11</sup> De Meulenaere, dans: RdE 12, 1960, 70. - <sup>12</sup> Ranke, dans: JAOS 70, 1950, 65-68; Edel, dans: ZÄS 85, 1960, 81. - <sup>13</sup> Vernus, dans: BIFAO 75, 1975, 54 (d). - <sup>14</sup> Quaegebeur, dans: Onoma 18, 1974, 418; id., Le dieu égyptien Shaï dans la religion et l'onomastique, Orientalia Lovaniensia Analecta 2, 1975, 245-261. - <sup>15</sup> En général: Ranke, op.cit. II, 95-171. - <sup>16</sup> De Meulenaere, dans: MDAIK 25, 1969, 92, n.2; cf. aussi Černý, dans: JEA 31, 1945, 41 (f); Hans Goedicke, Die privaten Rechtsinschriften aus dem Alten Reich, Beihefte zur WZKM 5, Wien 1970, 33 (2). - <sup>17</sup> Schafik Allam, Hieratische Ostraka u. Papyri aus der Ramessidenzeit, Tübingen 1973, 194, n.8; cf. aussi Admonitions, 81, n.1; Malek, dans: OLP 8, 1977, 122. - <sup>18</sup> Edel, op.cit., 86. - <sup>19</sup> Brovarski, dans: Fs Hughes, 35; cf. aussi De Meulenaere, dans: CdE 38, no. 76, 1963, 213; id., dans: JEA 54, 1968, 186. - <sup>20</sup> Sethe, dans: ZÄS 44, 1907, 87-92. - <sup>21</sup> Junker, dans: ZÄS 63, 1927, 60. - <sup>22</sup> William F. Albright, The Vocalization of the Egyptian Syllabic Orthography, American Oriental Society 5, New Haven 1934, 21-22; Edgerton, dans: JNES 6, 1947, 9. - <sup>23</sup> Krauss, dans: SAK 5, 1977, 136. Pour les différents suffixes, marques des hypocoristiques, ajouter à Ranke, op.cit. II, 129-161: De Meulenaere, dans: Kémi 16, 1962, 29; Elmar Edel, Die Felsengräber der Qubbet el Hawa bei Assuan. Abt. II.: Die alhieratischen Topfaufschriften. Bd. I: Die Topfaufschriften aus den Grabungsjahren 1960, 1961, 1962 und 1965. 2. Teil. Text (Fortsetzung), Wiesbaden 1970, 43 sq.; Parlebas, dans: GM 15, 1975, 41; Malek, dans: GM 24, 1977, 51-52. - <sup>24</sup> Henry G. Fischer, Egyptian Studies I. Varia, New York 1976, 81. - <sup>25</sup> Cas extrême, la famille de *Tij-kj* dont presque tous les membres ont un nom en *Tij*, pourvu d'une épithète différente, voir PM I<sup>2</sup>, 27, et, Michel Gitton, L'épouse du dieu Ahmès Néfertary, Annales littéraires de l'université de Besançon 172, Paris 1975, 11. - <sup>26</sup> Ranke, PN II, 10-12, à compléter avec: Clère, dans: ZÄS 84, 1959, 94, n.1; Lacau, dans: Mél. Mar., 220, n.1; Edel, op.cit., 66; Simpson, Pap. Reisner I, 88; Vernus, dans: RdE 22, 1971, 198; Fischer, op.cit.,

93. – <sup>27</sup> L'épithète *Km*, "le noir", suit ou le nom *Nj-nb-Ppi*, ou le surnom du personnage, *Hnnjt*, Meir V, pl. 10 et 24. – <sup>28</sup> Pour les diverses significations du suffixe *-sn*, cf. Fischer, dans: RdE 24, 1972, 69, et RdE 29, 1977, 226. – <sup>29</sup> Ranke, dans: SHAW 1936/37, 27. – <sup>30</sup> Voir en ce sens Stamm, dans: WdO II/2, 1955, 111–119. – <sup>31</sup> Hermann De Meulenaere, Le surnom égyptien à la Basse Époque, Publications de l'Institut historique et archéologique néerlandais de Stamboul, Leiden 1966, 6 n° 14. – <sup>32</sup> Christophe, dans: ASAE 48, 1948, 153. – <sup>33</sup> Konrad Hoffmann, Die theophoren Personennamen des älteren Ägyptens, UGAA VII/1, 1915; E. Levy, Die theophoren Personennamen des alten Ägypten zur Zeit des NR, Diss. Berlin 1905. – <sup>34</sup> Respectivement, Hoffmann, op. cit., 21, et Vernus, dans: BIFAO 74, 1974, 156(d). – <sup>35</sup> Voir aussi Junker, Giza IX, 60; Yoyotte, dans: BIFAO 55, 1955, 138. – <sup>36</sup> Otto, dans: ZÄS 78, 1943, 28–40. – <sup>37</sup> Cf. Wildung, Rolle äg. Könige I, 251–254. – <sup>38</sup> Inversement, des noms théophores sont devenus des noms "royaux" pour avoir été en usage dans une famille parvenue au pouvoir monarchique, cf. Posener, Littérature et politique, 51, et \*Königsnamen. – <sup>39</sup> Wilson, dans: JNES 13, 1954, 264.

Lit.: Ranke, PN II, 1–258.

P. V.

**Namensopfer.** Aus dem NR sind Statuetten und Reliefs von Königen in kriechender Stellung bekannt, die in den weit vorgestreckten Händen ihre Kartuschen oder einen Kasten mit Darstellungen ihres Namens darauf halten<sup>1</sup>. Zweige und Blätter des \*Ischedbaums und dessen Früchte mit eingeschriebenen Namen des Königs überziehen dabei gern die Basen. Unter Ramses IV. ist in einer Ritualszene das Darreichen einer solchen Statuette des Königs (hier in Sphinxgestalt) durch ihn selbst an eine Gottheit dargestellt (Beischrift: *hmk rn špsj* „Darbringen des erhabenen Namens“)<sup>2</sup> (\*Königsdogma). Ramessid. Könige, deren *nsu-bjt*-Name den Begriff *m3't* enthält, erscheinen auf Tempelwänden in Darstellungen des \*Maat-Opfers oft mit diesen ihren Namen anstelle der hockenden \*Maat-Figur in der darreichenden Hand (Setos I., Ramses II.–IV.). <sup>1</sup>Als Beischrift dabei zunächst noch immer *hmk m3't* u.ä., unter Ramses IV. aber auch *hmk rn wr* „Darbringen des großen Namens“<sup>3</sup>.

<sup>1</sup> Militza Matthiew, in: JEA 16, 1930, 31f.; Labib Habachi, Features of Deification of Ramesses II., ADAIK, Ägypt. Reihe 5, Glückstadt 1969, 38f. – <sup>2</sup> Harold H. Nelson, Key Plans Showing Locations of Theban Temple Decorations, OIP 56, Chicago 1941, Tf. 17, fig. 17, 367 = Gustave Jéquier, L'architecture et la décoration dans l'ancienne Égypte. Les temples ramessides et saïtes de la XIX<sup>e</sup> à la XXX<sup>e</sup> dynastie, Paris [1922], Tf. 71, 4. – <sup>3</sup> Nelson, Key Plans, Tf. 17, fig. 18, 402.

J. O.

**Namensteine.** In den Begrenzungsmauern des Grabes des \*Senenmut (*Sn-n-mwt*, TT 71) fanden sich

zahlreiche Steinbrocken, die entweder hieroglyphisch eingeschnitten oder in hieratischer Beschriftung Titel und Namen des Grabinhabers tragen, aber nie sichtbar sein sollten<sup>1</sup>. Ein Beispiel<sup>2</sup> zeigt, daß es der Vorsteher der Maurer Thutmose (*Dhwtj-msw*) im Namen des Domänenverwalters Nebnetjeru (*Nb-ntrw*) für Senmut gestiftet hatte. Ähnliche Steine gibt es auch vom Nachfolger des Senmut im Amt des Oberdomänenverwalters des Königs Wadj-renput (*W3d-rnput*)<sup>3</sup>. Aus den Mauern des Taltempels der Königin \*Hatschepsut bei Gurna stammen ziegelähnliche Steine, die neben dem eingearbeiteten Namen der Königin die manchmal datierte Weihungsschrift von Arbeitern (?) im Namen der für den Bau Verantwortlichen<sup>4</sup> hieratisch geschrieben zeigen. Ähnliche Steine soll es auch aus \*Medinet Habu geben<sup>5</sup>.

<sup>1</sup> William C. Hayes, Ostraka and Name Stones from the Tomb of Sen-Müt (No. 71) at Thebes, New York 1942, 45–51. – <sup>2</sup> A.a.O., 51, Tf. 33, Nr. LXXXVII. – Es sind 89 Stück publiziert, davon nennen 2 den Bruder des Senmut Amenemhet. – <sup>3</sup> Hayes nennt a.a.O., 45 Anm. 171 fünf Beispiele. – <sup>4</sup> Vgl. a.a.O., 45 Anm. 172: Es handelt sich um Senmut als Oberdomänenverwalter des Amun und den 2. Propheten des Amun Ipumre (*Jpw-m-R*) (= BM Stelae V, 28; Gunn, in: ASAE 29, 1929, 94; Earl of Carnarvon und Howard Carter, Five Years' Explorations at Thebes, Oxford 1912, 39–41), den Wesir (ohne Namen, nicht den Hohenpriester des Amun Hapuseneb (*Hpw-snb*), wie Hayes, a.a.O. meint, vgl. Hayes, Scepter II, 88!), den Schatzhausvorsteher Djehuti (*Dhwtj*), auch *Dhwtj-nfr* genannt (Hayes, Scepter II, 88), den 1. Sprecher (und Vorsteher der Handwerksbetriebe des Amun) Duaerneheh (*Dw3-r-nhb*), den Schreiber (und Vorsteher der Handwerksbetriebe der Königin) Tetiemre (*Tij-m-R*) (= nach Hayes) und den Baumeister Peniati (*Pn-3tj*) (= BM Stelae V, 28). Es sind mindestens 43 Stück bekannt; vgl. auch Marquis of Northampton, Wilhelm Spiegelberg und Percy E. Newberry, Theban Necropolis, London 1908, 37; Urk. IV, 313. – <sup>5</sup> Hayes, Name Stones, 45 Anm. 172. W. H.

**Namenstilgung und -verfolgung.** Wird ein Wesen mit seinem \*Namen ins Leben gerufen, so ist es nur konsequent, wenn es durch Löschen seines Namens stirbt. Von dieser Art zu töten, haben die Ägypter – gegen Götter, Könige und Menschen – reichen Gebrauch gemacht, wie alle frühen Völker. Mit der *damnatio memoriae* wird nach altrömischer Anschauung durch Tilgung des Namens die letzte Spur von Wesenheit eines Verstorbenen vernichtet<sup>1</sup>, noch von Maximinus (238). Rest magischen Denkens.

Nicht im engeren Sinne handelt es sich um N. bei verschiedenartigen magischen Praktiken, bei denen eine Figur, die zur Identifizierung mit einer Person eine Namensaufschrift trägt, vernichtet wird. So wurden (Tonschalen und) Figuren mit

der Namensaufschrift feindlicher Fürsten in hieratischer Kursive des MR zerschlagen (\*Ächtungstexte)<sup>2</sup>. Die Ritualhandlung zum Fällen des \*Seth vollzieht sich an einer Figur des Gottes aus rotem Wachs, auf deren Brust der Name des „Erbärmlichen“ eingeschnitten ist<sup>3</sup>. Das Buch vom Fällen der Apophisschlange kennt ähnliche Zauberpraktiken gegen Feinde des Pharaos: Die Namen von toten und lebenden Feinden und die Namen ihrer Väter, Mütter und Kinder schreibt man auf, „speit auf sie, zertritt sie mit dem linken Fuß, sticht sie mit einem Speer und wirft sie ins Feuer“<sup>4</sup>.

Will man einen Verhassten aus dem Wege räumen, genügt es aber, allein seinen Namen zu tilgen, d. h., ihn auf seinen Denkmälern auszukratzen.

Am meisten war Seth als göttlicher Widersacher der Verfolgung seines Namens ausgesetzt. Nicht als N. zu beurteilen sind die in Abydos aus Rücksicht auf Osiris praktizierten Namensverschleierungen in den ramesidischen Tempeln. Hier wird Seths Name durch den eines anderen Gottes ersetzt und im Namen des Königs Sethos ägyptisch geschrieben, so daß die Seth-Hieroglyphe vermieden wird<sup>5</sup>. Ein Relief Psammetichs I. umgeht seinen Namen, indem es von dem „Kraftreichen“ spricht<sup>6</sup>. Im Buch vom Sieg über Seth aber verfluchen ihn die Götter schlicht mit dem Wort: „Nicht soll dein Name sein!“<sup>7</sup>. Später haben die Ägypter, um nicht von „Seth“ sprechen zu müssen, für den Gott den griech. Namen Typhon übernommen<sup>8</sup>. Dagegen wird der „Verderbenbringer“ in einer Bannformel angerufen mit „Typhon-Seth ... ich beschwöre dich, denn ich rufe deinen wahren Namen, bei dem du dich nicht weigern kannst zu hören ...“<sup>9</sup>.

In der Amarnazeit wurden in Konsequenz der neuen Lehre die alten Götter, voran der Reichs- und Hauptgott \*Amun(-Re), einigemale einschließlich des Wortes für „Götter“, und sogar der Name für „Karnak“<sup>10</sup> durch N. verfolgt. \*Amenophis IV. ließ im Eifer für seinen Gott Bilder und Namen des Amun überall ausmeißeln, wo immer er erreichbar war, bis hinauf in die Spitzen der hohen Obelisken. Doch nach seinem Scheitern erging es seinem eigenen Gott \*Aton nicht viel besser.

Daß auch Amenophis IV.-Echnaton den Namensstürmern zum Opfer fiel, nimmt bei dem Haß, den er durch seine religiöse Lehre wie seine Politik auf sich gezogen hat, nicht wunder, doch bereits aus dem Anfang der Geschichte wurden Könige in ihrem Namen verfolgt<sup>11</sup>. Am stärksten war \*Hatschepsut von dem Schicksal der N. durch den Thronfolger Thutmosis III. betroffen (\*Deir el-Bahari)<sup>12</sup>; \*Ejes Namen wurde von seinem Nachfolger \*Haremheb gelöscht, weil dieser Ejes Regierung als illegitim erachtete; der

Name \*Ramses' V. von Ramses VI., \*Äthiopenherrscher von den Säiten durch N. verfolgt<sup>13</sup>.

Bei Hatschepsuts Sturz verloren auch ihre \*Beamten Amt und Namen (\*Senmut, \*Djehuti, \*Nehesi)<sup>14</sup>; andere Beamte verloren ihn beim Herrscherwechsel (Wesir \*Rechmire, oft sogar seine Frau<sup>15</sup>; vielleicht auch der Königssohn von Kusch Usersatet<sup>16</sup>) oder bei besonderer Empfindlichkeit des Amtes (\*Amtsverlust) (vgl. Oberdomänenvorsteher \*Qen-Amun, TT 93 und, wenn auch keineswegs durchgängig, \*Amenemhet-Surer, TT 48).

Häufig aber wurden Namenst. auf Statuen und Grabwänden nur zum Zwecke der \*Usurpation vorgenommen<sup>17</sup> (\*Geschichtsauffassung). Ob N. von Frauen mit Fehltritt oder Verstoßung der Ehefrau zusammenhängen, ist ungeklärt<sup>18</sup>.

Verbrechern konnte man zur \*Strafe ihren Namen aberkennen oder sie zu einem „bösen Namen“ verurteilen<sup>19</sup>. So rät in der \*Lehre für Merikare<sup>20</sup> der alte König seinem Nachfolger, er solle einen „Hochverräter verfolgen, töten, seinen Namen löschen, ... und sein Gedächtnis tilgen“<sup>21</sup>. Diese schwerste aller Strafen, die dem Toten den Namen entzieht, bewirkt, daß der Mann im Jenseits nicht fortexistieren kann. Dem So-Bestraften ist jegliche Möglichkeit, nach seinem Tode weiterzuleben, abgeschnitten, er ist durch Namensverlust tot auf ewig. Diesem Glauben entspricht die Sorge der Äg., er könne im Jenseits seinen Namen vergessen<sup>22</sup>, wie umgekehrt der Verklärungsspruch „Ich gehe nicht unter, mein Name geht nicht unter“ u. ä., ihm ewiges Leben sichert<sup>23</sup>.

N. ist nicht \*Anonymität. Diese mit ihrem breiten Spektrum sammelt zwar auch Aberglauben auf, inspiriert aber theologischen Geist, entrückt einen Gott als den „Größten“ in Sternferne und ist als Ausdruck der Erkenntnis das höchste, was ein Volk von seinem Gott denken kann, indes N. dem Haß entspringt und vernichtet.

<sup>1</sup> Brassloff, in: RE 4, 1901, 2059. – <sup>2</sup> Kurt Sethe, Die Ächtung feindlicher Fürsten ..., APAW 1926.5; Georges Posener, Princes et Pays d'Asie et de Nubie, Brüssel 1940. – <sup>3</sup> Urk. VI, 4–5, Z. 6f. – <sup>4</sup> Pap. Bremner-Rhind 26, 2ff. und 29, 13ff. – <sup>5</sup> Herman te Velde, Seth, God of Confusion, PÄ 6, Leiden 1967, 132 mit Anm. 4. – <sup>6</sup> Jean Capart, Fouilles de Elkab, Documents, Brüssel 1940–54, Tf. 15–16. – <sup>7</sup> Urk. VI, 28–29, Z. 8. – <sup>8</sup> Pleyte, in: Rec Trav 3, 1882, 64. – <sup>9</sup> Hopfner, Tierkult, 104. – <sup>10</sup> Davies, Rekh-mi-Re', 7. – <sup>11</sup> Schon bei Semerchet, vgl. Peter Kaplony, Steingefäße mit Inschriften der Frühzeit und des AR, MonAeg I, Brüssel 1968, 20ff.; 37. Zur Literatur vgl. Ranke, PN II, 2. – <sup>12</sup> Zuletzt behandelt von Nims, in: ZÄS 93, 1966, 97–100. Vgl. dazu auch Gun Björkman, Kings at Karnak, Uppsala 1971, 72. 87. 96. 112; zur Verfolgung Thutmosis' II. a.a.O., 70. – <sup>13</sup> Yoyotte, in: RdE 8, 1951, 121. – <sup>14</sup> Vgl. Helck, Verwaltung, 346–347. 356. 397. – <sup>15</sup> Davies, Rekh-mi-



Re, 3.–<sup>16</sup> Helck, in: JNES 14, 1955, 22 ff.–<sup>17</sup> Belege und Literatur bei Fischer, in: *Metrop. Museum Journal* 9, 1974, 5 ff. = *Ancient Egypt in the Metropolitan Museum Journal*, Vols. 1–11, New York 1977, 114 mit Anm. 8. – Gräber, in denen der Name des Eigentümers getilgt ist: TT 73, 116. 119. 188. – Zur Usurpation s. Björkman, a.a.O. (Anm. 12), 11 ff. mit Lit. – <sup>18</sup> Tanner, in: *Klio* 49, 1967, 21. – <sup>19</sup> Vgl. \*Anonymität, LÄ I, 291, Anm. 22. – <sup>20</sup> pErmitage 23–24. – <sup>21</sup> Vgl. mit weiteren Belegen Posener, in: *RdE* 5, 1946, 55 f. – <sup>22</sup> CT V, 238 b–d; V, 268 c und d; I, 265; vgl. auch CG 42190. – <sup>23</sup> Dazu Schott, in: *MDAIK* 25, 1969, 111–135.

E. B.-T.

**Naophor.** Seit der 18. Dyn. belegter Statuentypus der Stand-, Knie- und Sitzfigur (seltener Würfelhocker), die vor sich einen \*Naos mit Götterfigur(en) oder Götterblem(en) hält. Ausschließlich männliche<sup>1</sup> Privatpersonen, nie Könige. Naos entweder mit beiden Händen getragen oder auf einer Stütze, auf den Oberschenkeln (bei Kniefiguren) oder dem Boden ruhend zwischen den flach ausgestreckten Händen gehalten. Form des Naos variabel von der einfachen Rechtecknische bis zu differenzierten Kapellenformen. Weder geographisch noch theologisch Schwerpunkte erkennbar; im N. können sämtliche Götter vorkommen. Früheste Belege für N. in der 18. Dyn.: \*Senenmut (CG 42117), unter dem neben anderen statuaren Neuschöpfungen auch der \*Sistrophor „erfunden“ wird; \*Qenamun (CG 935), beide in Kniehaltung. Sehr häufig in der Ramessidenzeit (meist Kniefigur und Würfelhocker); unter den vielen Naophoren der SpZt (seit früher 26. Dyn.) überwiegend Stand- und Kniefigur. Späteste Beispiele aus dem 2./1. Jh. v. Chr.

Religiös-kultische Funktion: Tempelstatuen des opfernd und betend dargestellten Stifters, der ein Götterbild weiht. Typologisch ist der N. eine Weiterentwicklung der Statuentypen „kniend Opfernder“ (vgl. und privat seit AR) und „Fischopferer“ (MR und NR).

<sup>1</sup> Ausnahme: CG 608, 2 Frauen als N.

Lit.: Vandier, *Manuel III*, 460 ff. 468 f. 470; Bothmer, *Egyptian Sculpture*, 46 f. 148 f. D. W.

**Naos.** Eigentlich „Tempel“; gebräuchlicher Ausdruck für den Kultbildschrein im Tempel. Als Gehäuse der \*Kultstatue steht der N. im \*Allerheiligsten der Göttertempel und zusätzlich häufig in einem zweiten Exemplar im \*Barkenraum zur Aufnahme der Kultstatue bei \*Prozessionen. Seine Form orientiert sich an den u.äg. (geböschte Wandung, Rundstab, Hohlkehle) und o.äg. (senkrechte Wandung, aufgewölbtes „Buckeldach“) \*Kapellen. Die Frontseite des N. ist mit Flügeltüren verschließbar, die zu öffnen im \*Kult nur dem

\*König bzw. in dessen Stellvertretung dem \*Hohenpriester gestattet ist. Sonderformen des N. sind bei verschiedenen Göttern belegt, so z. B. bei \*Min (\*„Klettern für Min“). Die Größe äg. Kultstatuen bedingt das Format des N.: Er dürfte häufig kaum höher als 50–60 cm gewesen sein (vgl. Statuenschrein des Tutanchamun als N. für das Kultbild des vergöttlichten Königs) und ruhte, meist auf einen \*Schlitten gestellt, auf einem hohen Steinsockel. Vor allem seit der SpZt wird der N. in größere Naos gestellt, die ihn mehrfach umschließen, bis hin zu monumentalen Gehäusen von mehreren Metern Höhe (z. B. über 7 m in \*Mendes). Der innerste N. ist (zumindest teilweise) aus Edelmetall gefertigt (z. B. Goldblech auf Holz bei Tutanchamun), der äußerste ihn umhüllende ist oft ein Hartgestein-Monolith (z. B. in \*Mendes, \*Tell Edfu, \*Elephantine) mit Reliefdekoration.

In seiner Funktion als Wohnung des Götterbildes ist der N. rundplastisch abgebildet in den \*Naophoren. Bisweilen werden N. geradezu zu Miniaturtempeln, wenn z. B. im steinarmen Delta monolithische Steinkammern in ihrem Inneren Statuengruppen bergen und auf ihren Wandungen Kurzfassungen von Tempelreliefs tragen<sup>1</sup>.

Die typische Form des N. mit Kapellendach und Flügeltüren findet sich übertragen z. B. auf Sargschreinen, ähnlich auch bei \*Kanopenkästen, deren Inhalt, der Tote also, damit dem Götterbild im N. angeglichen, vergöttlicht wird. In diesen Zusammenhang ist die Verwendung des N. zur Aufnahme von \*Grabstatuen von Königen (z. B. \*Hor) und Privatleuten (z. B. beim Statuentransport) zu stellen.

<sup>1</sup> Zuletzt Myśliwiec, in: *BIFAO* 78, 1978, 171–195, Tf. 52–65.

Lit.: CG 70001–70050 (Roeder, Naos); Gustave Jéquier, *Manuel d'archéologie égyptienne. Les éléments de l'architecture*, Paris 1924, 317–325 (RÄRG, 504 f. ist terminologisch wenig exakt). D. W.

**Napata** (Karte 7), äg. *Npt*, griech. *Tá váπατα*, in der 18. Dyn. von den Ägyptern am Fuß des \*Gebel Barkal gegründete Stadt nahe des 4. Kataraktes. Sie lag offensichtlich im Land *Krj*, der südlichsten Region \*Nubiens (zwischen 4. und 5. Katarakt)<sup>1</sup>, auf das bereits \*Amenophis I. Anspruch erhob (Urk. IV, 50, 12); dieser drang jedoch kaum weiter als bis Sai vor<sup>2</sup>. \*Thutmosis I. unternahm im 2. Regierungsjahr einen Zug nach Obernubien und hinterließ bei Hagar el Merwa (Kurgus) unweit des 5. Kataraktes eine Felsinschrift<sup>3</sup>; vielleicht erreichte er diesen Platz auf dem Landweg<sup>4</sup>. Die äg. Herrschaft wurde jedenfalls bis Tombos gesichert, wo eine Festung entstand (Urk. IV, 82–88). \*Kerma dürfte

bei diesem Feldzug zerstört worden sein<sup>5</sup>. N. wurde möglicherweise von \*Thutmosis III. gegründet, von dem die ältesten Denkmäler am Gebel Barkal stammen (Stele aus dem 47. Jahr = Urk. IV, 1227–43; wohl auch Tempel B 300-first). In dieser Stele wird die Festung *zm3 b3stjw* erwähnt, die den Kern des späteren N. gebildet haben könnte<sup>6</sup>. Zeitlich folgen Denkmäler von \*Thutmosis IV. und von Vizekönigen (\*Königsohn von Kusch) aus der Zt Amenophis' III. Erste ausdrückliche Erwähnung von N. findet sich auf der Amada-Stele Amenophis' II. (Urk. IV, 1297), der an der Mauer von N. einen von sieben erschlagenen syrischen Häuptlingen aufhängen ließ. Die letzten äg. Zeugnisse am Gebel Barkal stammen aus der späten 20. Dyn.<sup>7</sup> N. war kein Verwaltungssitz, aber bedeutsam als südlichster Grenzort und Umschlagplatz für Waren aus Innerafrika. Hier richteten die Äg. einen Filiationkult des \*Amun von Theben ein, neben dem auch ein „Amun-Re, zu Gast am heiligen Berg“ verehrt wurde. Dieser wurde mit Widderkopf dargestellt und brachte dem thebanischen Amun die Widdergestalt<sup>8</sup>. In \*kuschitischer Zt wurde er als Amun von Napata (meroit. Amanapa) wichtigster Gott des Reiches und erlangte überragende Bedeutung. Vielleicht liegt hier die Verbindung zu einer alten nubischen Widdergottheit vor<sup>9</sup>.

N. stieg zur Metropole auf, als sich dort im 9. Jh. wahrscheinlich aus der Butana gekommene Häuptlinge niederließen und die Stadt zur Residenz des entstehenden Reiches von Kusch erhoben (\*Kuschitenherrschaft). Sie war Geburts-, Krönungs- und Begräbnisort der Herrscher der 25. Dyn. (unter \*Kaschta und \*Piye/Pianchi auch Residenz). Auch als später (im 7. Jh.?) die Hauptstadt nach \*Meröe verlegt wurde, blieb die Bedeutung von N. als Krönungsstadt erhalten (Erwähnungen u. a. in den Inschriften von Irike-Amanote [\*Mani-noteyerike], \*Harsijotef und \*Nastasen). Erst unter \*Ergamenes I. erfolgte gegen 270 v. Chr. die Verlegung der kgl. Nekropole nach Meroe.

Bei einem Feldzug \*Psammetichs II. 591 v. Chr. gegen Kusch (Herodot II, 161) wurde N. wohl erreicht und zerstört<sup>10</sup>. Später plante auch \*Kambyses einen Kriegszug nach Süden, der aber als Fiasko endete (Herodot III, 18). In der Auseinandersetzung mit dem röm. Ägypten, bei der die Kuschiten 24/23 v. Chr. Assuan erreichten und von dort einige Augustus-Statuen raubten, schlug der röm. Präfekt C. Petronius 23/22 die Kuschiten und erreichte N., das er zerstörte. Wiederaufbau der Stadt unter \*Natakamani, wobei N. allem Anschein nach eine nochmalige Blüte erreichte. Die Ruinen der eigentlichen Stadt N. sind wohl

jetzt durch eine seit 1972 am Gebel Barkal arbeitende archäologische Mission der Universität Rom unter Leitung von S. Donadoni gefunden worden. Bislang wurden 3 Tempel (B 1300, 1400 und 1500) sowie ein nichtsakrales Gebäude freigelegt, Wohnhäuser und private Friedhöfe sind jedoch noch nicht entdeckt worden<sup>11</sup>. Ob auch die von Griffith 1912/13 freigelegten Ruinen von Sanam Abu Dom auf dem gegenüberliegenden Nilufer einige km unterhalb des Gebel Barkal zu N. gehörten (Tempel des \*Taharqa und Friedhof der 25./26. Dyn.), ist nicht sicher.

<sup>1</sup> Zur Lokalisierung von *Krj* zuletzt Priese, in: *Alt-orientalische Forschungen I*, Berlin 1974, 7ff. m. Karte auf S. 8. Daß *Krj* lediglich eine Ortschaft bezeichne, mit dem modernen Kareima und dem alten Napata zu identifizieren sei, wie Anthony J. Arkell, *A History of the Sudan ...*, London 1961, 83 und 97 erwägt, ist nicht wahrscheinlich. – <sup>2</sup> Vercoutter, in: *Kush 4*, 1956, 71ff. – <sup>3</sup> Arkell, in: *JEA 36*, 1950, 36–39; Vercoutter, in: *Kush 4*, 1950, 67–70. – <sup>4</sup> M. F. Laming Macadam, *The Temples of Kawa II*, London 1955, 238–39 vermutete, daß mit der Benutzung des Landweges Korosko – Abu Hamed das noch Widerstand leistende Kerngebiet der Kerma-Kultur umgangen wurde. – <sup>5</sup> Hintze, in: *ZÄS 91*, 1964, 85. – <sup>6</sup> Säve-Söderbergh, *Ägypten und Nubien*, 154 und im Anschluß daran Wolfgang Helck, *Übersetzungen zu Urkunden der 18. Dynastie*, Berlin 1961, 6 Anm. 1; dem widerspricht Goedicke in: *Kush 13*, 1965, 107–108 m. Anm. 25. – <sup>7</sup> S. dazu Dows Dunham, *The Barkal Temples*, Boston 1970. – <sup>8</sup> D. Wildung hat in seinem Referat auf dem Internat. Orientalistenkongreß 1973 in Paris „Der widdergestaltige Amun – Ikonographie eines Götterbildes“ deutlich gemacht, daß der äg. Amun die Widdergestalt bzw. den Widderkopf aus Nubien erhielt, wo es in der C-Gruppe und der Kerma-Kultur nachweisbare Widderkulte gab. S. dazu auch Wenig, in: *Africa in Antiquity II*, Brooklyn 1978, 38, 145/46. – <sup>9</sup> S. Anm. 8. – <sup>10</sup> Sauneron und Yoyotte, in: *BIFAO 50*, 1952, 157–207. Ob N. wirklich erreicht und zerstört wurde, ist immer noch Gegenstand der Debatte. – <sup>11</sup> S. die Berichte von Leclant, in: *Or 43*, 1974, 214–15; 44, 1975, 235; 46, 1977, 280–81; 47, 1978, 307–08; 48, 1979, 395–96. Sergio Donadoni, *Scavi dell' Università di Roma (Cattedra di Egiptologia) in Egitto e in Sudan (1964–1975)*, in: *Quaderni de 'La ricerca scientifica'*, no. 100, Rom, CNR, 1978, 7–10 (275–278). Ein größerer Vorbericht wird in *Meroitica 6*, dem Tagungsband der 3. Internationalen Tagung für meroitische Studien, Toronto 1978, erscheinen. St. W.

**Naqada** (نقادة; Karte 4c), großer Ort auf dem Westufer des Nils 27 km nördlich Luxor in O. Äg., mit weitgehend koptischer Bevölkerung, bekannt durch ausgedehnte vorgeschichtliche Nekropolen am Rand der Wüste, nach denen die beiden spätesten Kulturstufen der \*Vorgeschichte mit Naqada

I und II bezeichnet werden. Petrie und Quibell gruben 1892 etwa 7 km nördl. N. unmittelbar bei der alten Stadt \*Ombos (*Nbw*) vorgeschichtl. Friedhöfe aus<sup>1</sup>. 3 km n.w. von N., auf der Mittellinie zwischen den jetzigen Orten N. und Tukh gelegen, untersuchten 1897 de Morgan und 1904 Garstang eine nördl. Nekropole; außerdem grub de Morgan eine unmittelbar nördlich dieser Nekropole liegende große \*Mastaba der 1. Dyn. und eine auf der Höhe von N. liegende weitere Nekropole aus<sup>2</sup>. Diese Mastaba<sup>3</sup> von 54 m zu 27 m besaß im Kern 5 hintereinander liegende Kammern und 16 voneinander isolierte Nebenkammern zwischen dem Kern und der Außenmauer. In den Zentralkammern fanden sich Feuersteingeräte, Tierfigürchen, Salbgefäße mit wohl zugehörigen Elfenbeinetiketten mit Jahresangaben des Horus \*Aha<sup>4</sup>, Elfenbeinteile von Möbeln, zahlreiche Steingefäße sowie große Tongefäße mit Siegelabdrücken des Horus Aha (= Menes) sowie seiner Gattin \*Neith-hotep<sup>5</sup>. Zunächst sah man in der Anlage ein Grab des Königs selbst oder der

Königin, doch war es eher das Grab eines Prinzen, der von N. aus O.Äg. verwaltete; es könnte derjenige gewesen sein, dessen Name auf Siegelabdrücken aus unserer Anlage mit 3 Kiebitzen geschrieben wird<sup>6</sup>. Zur Anlage s. \*Grab D.

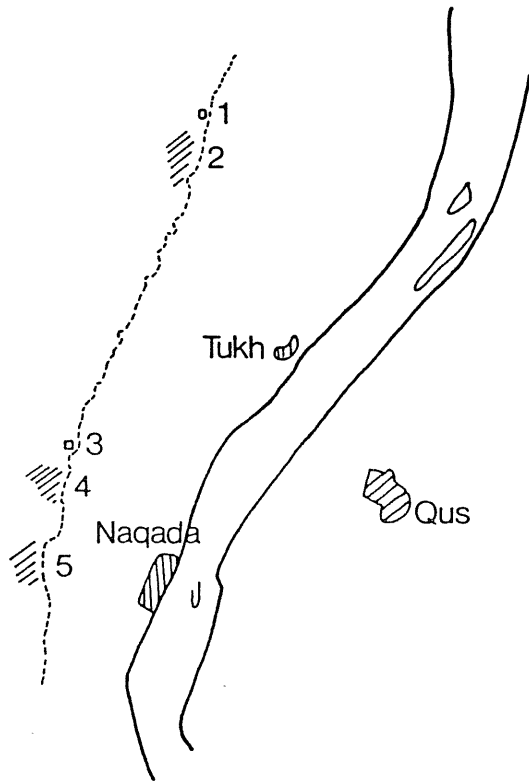

- 1 Tempel von Ombos
  - 2 Ausgrabungen Petrie und Quibell
  - 3 1. Dyn. Mastaba
  - 4 Nordnekropole von de Morgan
  - 5 Südnekropole von de Morgan
- (nach Fischer, Coptite Nome, Map)

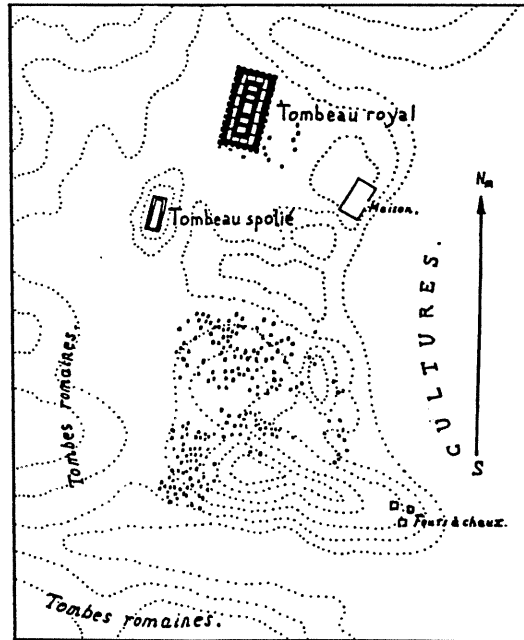

Lageplan der 1. Dyn. – Mastaben von Naqada (nach G. Lampe in de Morgan, *Recherches sur les Origines de l'Égypte II*, Paris 1897, Abb. 513).

Im SSW lag eine weitere große, z. T. aus dem Fels gearbeitete Anlage dieser Zeit.

<sup>1</sup> Naqada and Ballas; Elise J. Baumgartel, *Petrie's Naqada Excavation. A Supplement*, London 1970; Kemp, in: *JEA* 59, 1973, 38–43. Plan der Ausgrabungen bei Naqada and Ballas, Tf. IA, danach bei Kaiser, in: *MDAIK* 17, 1961, 16 Abb. 3 mit Angabe der von ihm gefundenen Siedlungsreste. – <sup>2</sup> Jacques J. M. de Morgan, *Recherches sur les origines de l'Égypte II*, Paris 1897, 147–202; ders., *La Préhistoire Orientale II*, Paris 1926, 163 ff. Lageplan bei Fischer, *Koptite Nome*, Map. – <sup>3</sup> Borchardt, in: *ZÄS* 36, 1898, 87–105; Walter B. Emery, *Hor-Aha*, Kairo 1939, 79; Vandier, *Manuel I*, 634–637, Abb. 404. – <sup>4</sup> CG 14142 und im *Inst. of Archaeology Liverpool* = de Morgan, *Recherches*, 167 Abb. 549; Garstang, in: *ZÄS* 42, 1905, 61 Abb. 51–52; Vikentiev, in: *ASAE* 33, 1933, 208–234; cf. *PM V*, 118. – <sup>5</sup> Kaplony, *Inschriften I*, 66 ff. – <sup>6</sup> So auch Kaplony, *op. cit.*, 68 auf Grund des Zahlenverhältnisses der Siegelnennungen von „3 Kiebitze“ gegenüber Horus Aha und Neith-hotep. „Drei Kiebitze“ findet sich als Name auch auf Gefäßen eingeritzt aus dem Königsgrab des Aha(?) in Abydos, e. g. Petrie, *RT II*, Tf. 2 Nr. 15. W. H.

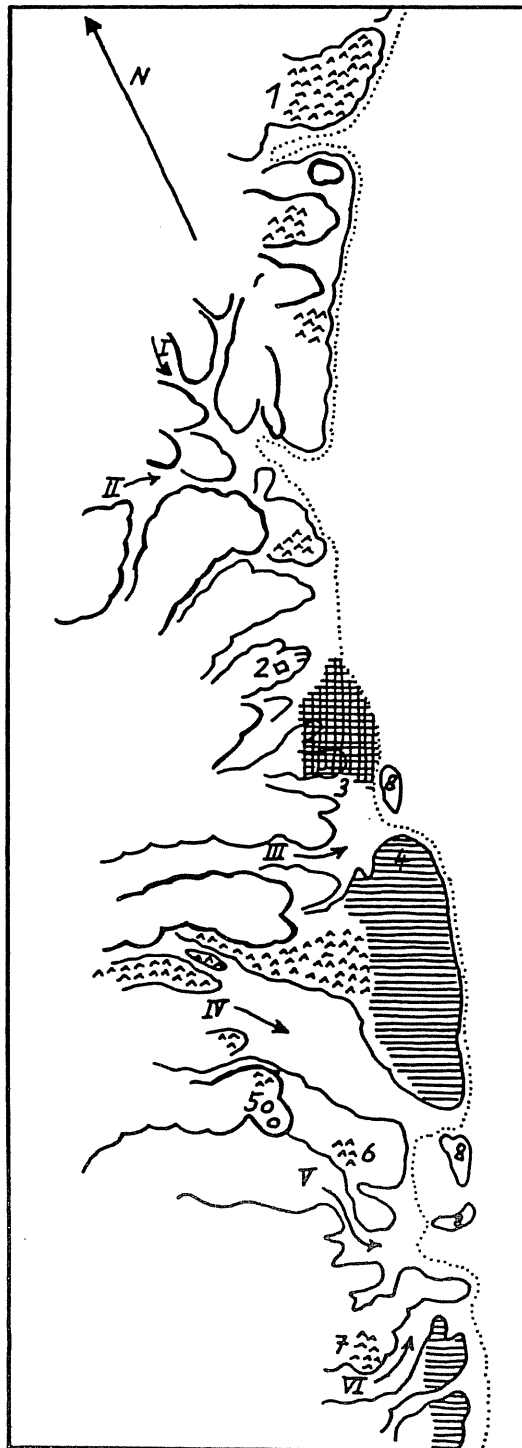

≡ Vorgeschichtliche Siedlungsreste  
 ☼ Vorgeschichtliche Gräberfelder  
 ■■ Historisches Stadtgebiet  
 .... Fruchtländergrenze

Naref (*N3rf*, *N-3rr.f* et var.<sup>1</sup>, dem. *Nn3wlf*<sup>2</sup>). Lieu saint que divers textes religieux et autres documents permettent de situer dans le nome Héracléopolite (\*Herakleopolis Magna)<sup>3</sup>; son identification avec la nécropole héracléopolitaine d'\*Abusir el-Mepeq, suggérée par Schäfer<sup>4</sup>, est possible mais incertaine<sup>5</sup>. D'après le Mythe d'Horus (\*Horusmythe), N. fut le théâtre de certains épisodes de la lutte entre \*Horus et \*Seth<sup>6</sup>. Comme lieu de culte, N. était surtout consacré à \*Osiris qui y avait un tombeau<sup>7</sup> et y était qualifié de *hri st.f* ("qui est sur son siège")<sup>8</sup>; des mystères et la cérémonie du *hbs t3* (\*Erdaufhacken) y étaient célébrés en son honneur<sup>9</sup>. Un culte de l'Osiris de N. existait peut-être à \*Abydos<sup>10</sup> et à \*Busiris(?)<sup>11</sup>. Autres divinités adorées à N.: entre autres \*Isis, \*Nephthys<sup>12</sup> et \*Thot<sup>13</sup>. \*Bebon, membre du grand Tribunal de N., était probablement un dieu local de ce lieu<sup>14</sup>.

<sup>1</sup> Lecture et étymologie incertaines; cf. Gauthier, DG III, 66-67; Blackman, dans: JEA 3, 1916, 205, n.4. - <sup>2</sup> Botti, dans: JEA 54, 1968, 226. 228. - <sup>3</sup> Aux références dans Assmann, Liturgische Lieder, 69, ajouter entre autres: Giuseppe Botti, La glorificazione di Sobk, AnAe 8, 1959, pl.III, 2. V, 1; Emile Chassinat, Le Mystère d'Osiris au mois de Khoiak, Le Caire 1966-1968, 155; Faulkner, Book of Hours, 4; Jean-Claude Goyon, Rituels funéraires de l'ancienne Egypte, Paris 1972, 250; Dimitri Meeks, Le grand texte des donations au temple d'Edfou, BdE 59, 1972, 111; Vercouter, dans: BIFAO 49, 1950, 89-90. - <sup>4</sup> Apud Alexander Scharff, Die archäologischen Ergebnisse d. vorgesch. Gräberfeldes von Abusir el-Mepeq, WVD OG 49, 1926, 2. - <sup>5</sup> AEO II, 114\*; Assmann, o.c., 69. - <sup>6</sup> Edfou VI, 123-124. 222-223. - <sup>7</sup> RÄRG, 506; J.-Cl. Goyon, dans: RdE 20, 1968, 91. - <sup>8</sup> E.g.: Daressy, dans: ASAE 21, 1921, 141. - <sup>9</sup> J. Cl. Goyon, dans: BIFAO 65, 1967, 127. - <sup>10</sup> De Meulenaere, dans: OLP 6/7, 1975/1976, 143. - <sup>11</sup> Botti, dans: JEA 54, 1968, 226. - <sup>12</sup> Daressy, l.c., 141-142. - <sup>13</sup> Derchain, dans: RdE 9, 1952, 31. - <sup>14</sup> Ibid., 30.

L. L.

Narmer, der letzte „vorgeschichtliche“ König der äg. Geschichte, da der später als erster König in den Königslisten registrierte König Menes (= Horus \*Aha) wahrscheinlich auf einem sog. Prinzensiegel neben N. genannt wird<sup>1</sup>. Man

- 1 Petries New Race Cemetery
- 2 Pyramide
- 3 Tempel von Ombos
- 4 Von Petrie freigelegte Ziegelbauten
- 5 Tumuli
- 6 Petries Friedhof T
- 7 Petries Friedhof B
- 8 Wüstenreste im heutigen Fruchtländ
- I-VI Wadis

Siedlungs- und Friedhofsbereich nördl. Naqada beim alten Ombos (nach W. Kaiser, in: MDAIK 17, 1961, 8, Abb.2).

deutet seinen Namen als „stechender Wels“, doch wird dies bezweifelt<sup>2</sup>. Seine bekannte Prunkschminkpalette<sup>3</sup> aus \*Hierakonpolis feiert seinen Sieg über den letzten(?) Gegenkönig aus den Papyrusümpfen der Mareotis<sup>4</sup>, namens Wš. Seine Prunkkeule<sup>5</sup> zeigt die Unterwerfung von Bewohnern wohl des gleichen Gebiets, die in Djebaut (*Djebwt*), wo später die Festung „Sitz des Harpunierenden Horus“ angelegt wurde (= Buto), vor sich ging; dabei werden 400000 Rinder, 1422000 Stück Kleinvieh und 120000 Menschen als „Beute“ genannt, d.h. wohl alle Leute und alles Vieh eines Landstrichs. Endlich meldet ein Elfenbeinzylinder<sup>6</sup> das Schlagen der Bewohner von *Tḥnw* (Libyen).

Aus seiner Zt ist ein reger Handel vom Ostdelta nach dem südpalästinensischen Gebiet erkennbar, da Gefäße mit seinem Namen aus Tell Gath<sup>7</sup>, \*Raphia<sup>8</sup> und Arad<sup>9</sup> belegt sind; der Fund eines Gefäßes mit seinem Namen in Minshet Abu Omar im Ostdelta (unpubl.) weist auf den Ausgangspunkt dieses Handels hin.

In Äg. selbst fanden sich Gefäße mit seinem Namen in \*Tarchan (Grab 414. 1100)<sup>10</sup> und \*Saujet el-Arjan<sup>11</sup>. Sicherlich können ihm aber auch Horusnamen, die den Wels(?) allein in sehr verkürzter Form (bis zum einfachen Horizontalstrich) auf Gefäßen aus Tura (Grab 19 g 1. 16 g 9), Hierakonpolis und Tarchan (Grab 1702)<sup>12</sup> zeigen, zugeschrieben werden. Im Grab 414 in Tarchan fanden sich auch Siegelabrollungen mit seinem Namen<sup>13</sup>, ebenso in einem Grab bei Saujet el-Arjan<sup>14</sup>.

Sein eigenes Grab dürfte in \*Abydos bei Umm el-Gaab gelegen haben; Kaiser weist ihm im B-Friedhof die Doppelanlage Nr. 17–18 zu<sup>15</sup>, da sich in seiner Umgebung Gegenstände mit seinem Namen gefunden haben<sup>16</sup>.

Sein Vorgänger ist nicht eindeutig festzustellen.

<sup>1</sup> Petrie, RT II, Tf. 13 Nr. 93; vgl. Helck, in: ZDMG 103, 1953, 354 ff. – <sup>2</sup> Vgl. Vikentiev, in: JEA 17, 1931, 67 ff.; Godron, in: ASAE 49, 1949, 217 ff.; 547. Vielleicht handelt es sich sogar um eine typische thinitische Schreibung unverständlicher Namen durch Zusammenfügen zweier Worte, vgl. Siegfried Schott, Hieroglyphen, AAWG 1950.24, 66 (zu *mḥnw*). – <sup>3</sup> Oft abgebildet, s. z. B. Lange-Hirmer, Ägypten<sup>4</sup>, Tf. 4. 5. – <sup>4</sup> Sofern die Hieroglyphengruppe über den geköpften Häuptlingen auf der Vorderseite (Falke-Harpune-Schiff) auf die Mareotis hinweist. – <sup>5</sup> Hierakonpolis I, Tf. 26; zur Abfolge der Darstellung vgl. Schott, op. cit., Tf. 7 Nr. 12. – <sup>6</sup> Quibell, Hierakonpolis I, Tf. 15 Nr. 7. – <sup>7</sup> Yeivin, in: IEJ 10, 1960, 193 ff. – <sup>8</sup> Amiran, in: Israel Museum News 8, 1970, 88 ff. – <sup>9</sup> Amiran, in: IEJ 24, 1974, 4 ff. – <sup>10</sup> Vgl. Kaiser, in: ZÄS 91, 1964, 113 Abb. 7 Nr. p–q. – <sup>11</sup> Dows Dunham, Zawyet el Aryan, Boston 1978, 26. – <sup>12</sup> Kaiser, a. a. O., h–i (Tura), k (Hierakonpolis); l (Tarchan). Kaiser, op. cit., 115 Anm. 1, sieht aber darin einen

„sonst nicht belegten Königsnamen“. – <sup>13</sup> Kaplony, Inschriften I, 64–65. – <sup>14</sup> Ebd., 65–66. – <sup>15</sup> Kaiser, in: ZÄS 91, 1964, 96 ff. – <sup>16</sup> Gefäße mit Horusnamen = Petrie, RT II, Tf. 2 Nr. 3. 6; Holztäfelchen = ebd., Nr. 4; Elfenbeinfragment, ebd., Nr. 5. Zu den dort gefundenen Siegeln (Petrie, RT II, Tf. 13 Nr. 91. 93) vgl. Kaplony, Inschriften I, 60. W.H.

Nase. Für N. verwendet der Ägypter zwei verschiedene Lexeme, *fnḏ*<sup>1</sup> und *šrt*<sup>2</sup>, gleichzeitig und fallweise parallel gebraucht<sup>3</sup>, in der konkreten Bedeutung sicher unterschiedlich, wenn auch für uns nicht eindeutig erkennbar<sup>4</sup>. Hinzu kommt, daß die nicht seltene ideographische Schreibung eine Zuordnung zu einem der beiden Wörter unmöglich macht.

Medizinische Texte (\*Medizinisches Schrifttum) bezeugen anatomische Detailkenntnisse (\*Anatomie)<sup>5</sup>. Genannt und definiert werden Nasenbein, Nasendach bzw. Nasenrücken (*jwn n fnḏ*), Nasenkammer (*šjt nt fnḏ*), Nasenspitze (*tp n fnḏ*), Nasenmuscheln und Nasenlöcher (*msdtj, šrtj*) bzw. Nasenloch (*gʿbt n šrt*).

Pathologische Fälle und Zustände<sup>6</sup>: Schnupfen: *rsʿ*<sup>7</sup>, *hnt*<sup>8</sup>, *njʿ*<sup>9</sup>, Bruch: *sq*<sup>10</sup>, *hsb*<sup>11</sup>. Die Bedeutung der N. als des Organs, durch das der lebensnotwendige \*Atem geht, wird häufig angesprochen: „Atemluft ist in meiner N., Samen ist in meinem Phallus“<sup>12</sup>, oder „Lebenshauch an die N. des ...“<sup>13</sup>. Von \*Atum wird ausgesagt, daß er \*Schu durch den Hauch seiner N. erschaffen hat (\*Schöpfergott, \*Schöpfung)<sup>14</sup>. So ist denn auch neben \*Mund, \*Auge und \*Ohr(en) die N. Gegenstand der \*Belebung von Werken. Umgekehrt gilt das Abschlagen oder Verstümmeln der N. neben dem der Ohren, der Augen und des Namens (\*Namenstilgung und -verfolgung) an \*Statuen als Mittel, die Weiterexistenz einer Person zu verhindern. Hierher gehört auch die angedrohte Verstümmelung von N. und Ohren als \*Strafe bei fortgesetztem Ehebruch (\*Ehe)<sup>15</sup> oder widerrechtlicher Inbesitznahme von Vieh aus dem Tempelvermögen<sup>16</sup>.

Häufig wird der durch die N. wahrgenommene Wohlgeruch von \*Blumen, bes. \*Lotusblumen, und \*Blüten (\*Geruch und Geruchswahrnehmung) thematisiert. Damit hängt wohl auch die Determinierung mehrerer Wörter für „Freude“ durch das Zeichen der N. zusammen<sup>17</sup>. Schließlich spielt die N. neben anderen Körperteilen auch als Substitut der Sexualorgane eine Rolle (\*Erotik).

<sup>1</sup> Grundriß der Medizin VII, 304 ff. – <sup>2</sup> A. a. O., 864 f. – <sup>3</sup> Urk. IV, 1166. – <sup>4</sup> Vgl. Grundriß der Medizin I, 36. – <sup>5</sup> Vgl. zum folgenden Grundriß der Medizin I, 36–39. – <sup>6</sup> A. a. O., VII, 305; III, 53. – <sup>7</sup> A. a. O., VII, 533; IV, 64. – <sup>8</sup> A. a. O., VII, 662. 224; IV, 64. – <sup>9</sup> A. a. O., VII, 445; vgl.

auch *nšwt*, Schleim, a.a.O., 484. – <sup>10</sup> A.a.O., VII, 828. – <sup>11</sup> A.a.O. VII, 633. – <sup>12</sup> Pyr. 1061 b. – <sup>13</sup> CG 20164. – <sup>14</sup> CT I, 338 b. – <sup>15</sup> pDeM 27. – <sup>16</sup> pAbbott 5, 6–7; vgl. Griffith, in: JEA 13, 1927, 193; Kees, Kulturgeschichte, 23. 224. 225 Anm. 2. – <sup>17</sup> *rš*, *ršw*, *ršwt*, *hntš*, *tfn*, *dfn*.

R. Gr.

**Nashorn** (*šbw*, *šqb*). Die Familie Rhinocerotidae zählt fünf rezente Arten; zwei davon, *Diceros bicornis* (Spitzmauln.) und *Ceratotherium simum* (Breitmauln.) leben in \*Afrika.

*Ceratotherium* wurde verschiedentlich in oberpleistozänen Schichten wie Singa und Abu Hugar am Blauen Nil, in Saqqai n. von Khartûm sowie in den ca. 350 km n.w. von \*Abu Simbel gelegenen Depressionen Bir Sahara – Bir Tarfawi, *Diceros* im Mesolithikum von Khartûm sowie im Neolithikum von Schaheinab (n. von Khartûm) nachgewiesen; aus dem spätvorges. Kjøkkenmøddinger des o.äg. Tukh wird ein Hornfund erwähnt<sup>1</sup>. Unter den äg.-nubischen \*Felsbildern nehmen die N. einen im Vergleich mit der übrigen Sahara oder Südafrika sowohl in quantitativer als auch qualitativer Hinsicht bescheidenen Platz ein<sup>2</sup>. Besonders erwähnenswert sind die \*Jagddarstellungen aus dem o.äg. el-Hosch<sup>3</sup> und dem im unternubischen Rotmeerbereich liegenden Gebel Abrak<sup>4</sup>. Für eine religiöse Bedeutung des N. liefert diese Felsbildprovinz kaum Anhaltspunkte<sup>5</sup>.

Tönerne Nachbildungen von \*Hörnern des N. in einem Grab der 1. Dyn. in \*Saqqara lassen für die FrZt den Glauben an eine Wirkung von Rhinozeroshorn als \*Apotropaikon (\*Bukranion) erkennen<sup>6</sup>.

Wie andere Vertreter äthiopischer \*Fauna etwa \*Elefant oder \*Giraffe verschwindet auch das N. im Gefolge menschlich und klimatisch bedingter Biotopveränderungen zwischen ausgehender Vorgesch. und frühem AR aus Äg. N. als Determinative in der Schreibung von \*Elephantine (5. Dyn.)<sup>7</sup> und \*Elfenbein (11. Dyn.)<sup>8</sup>, das sogen. \*Abu-Tier (\*Fabeltier) von \*Beni Hasan<sup>9</sup> sowie ein N. im Puntzyklus von \*Deir el-Bahari<sup>10</sup> zeigen nur mehr vage Vorstellungen vom Aussehen der Tiere, in das Züge von Elefant und \*Nilpferd eingegangen sind. Im Gegensatz dazu stehen die trefflichen Wiedergaben von *Ceratotherium* aus der Kultur von \*Kerma, die N. aus eigener Anschauung kannte<sup>11</sup>.

In einer Stele aus dem Tempel von \*Armant berichtet \*Thutmosis III., er habe bei seiner Rückkehr von einem Feldzug gegen *Mju* ein N. mit dem \*Bogen erlegt<sup>12</sup>. Dabei erscheint ein neues Wort für N., *šqb*, das an die Stelle des älteren, gleichzeitig \*Elefant und N. bezeichnenden *šbw* tritt<sup>13</sup>. Auf diese Jagd dürfte auch die Darstellung auf einem 1976 in Tell Taanach gefundenen \*Skarabäus anspielen<sup>14</sup>.

N. waren aber nicht nur königliches Wild, sondern auch Schaustücke für den \*Zoologischen Garten des Herrschers. Auf der Innenseite des Pylons von Armant figuriert ein N. in einem Zug mit nubischen Tributern<sup>15</sup>. Die Bedeutung des als Spitzmauln. zu bestimmenden Tieres ist durch Beigabe von Maßangaben unterstrichen.

Auch später wurden N. in Äg. als seltene Sehenswürdigkeiten präsentiert, so von Ptolemaios II.<sup>16</sup>, dem Fatimidenkalifen al-*ʿAziz*<sup>17</sup>, oder im 16. Jh. unter türkischer Herrschaft<sup>18</sup>. In römischer Zt wurden N. häufiger in den Arenen bei venationes, den Tierhetzen, gezeigt. Da Äg. für die Fangexpeditionen Zwischenstation war, bezeichnen klassische Autoren N. mitunter als äg. Tiere<sup>19</sup>.

<sup>1</sup> Lothar Störk, Die Nashörner, Hamburg 1977, 97 ff. – <sup>2</sup> O. c., 103 ff. – <sup>3</sup> Hans-Alexander Winkler, Rock-drawings of southern Upper Egypt I, London 1938, Tf. 20 u. 21. – <sup>4</sup> Walther F. E. Resch, Die Felsbilder Nubiens, Graz 1967, Tf. 35. – <sup>5</sup> Neuerdings weist Westendorf, in: Fs Edel, Bamberg 1979, 437 im Zusammenhang mit Abb. 345 bei Pavel Červíček, Felsbilder des Nord-Etbaï, Oberägyptens und Unternubiens, Wiesbaden 1974 auf die Möglichkeit hin, das N. könne ähnlich Krokodil und Nilpferd ein „Sonnen-Tier“ gewesen sein. – <sup>6</sup> Walter B. Emery, Hor-Aha, Excav. Saqq. 1937–1938 (1939), 71, Tf. 17 = Störk, o. c., 204 ff. – <sup>7</sup> O. c., 186 ff. – <sup>8</sup> O. c., 196 ff. – <sup>9</sup> O. c., 201 ff. – <sup>10</sup> O. c., 221 ff. – <sup>11</sup> O. c., 216 ff. – <sup>12</sup> Urk. IV, 1246; zur Lokalisierung von *Mju*: Karola Zibelius, Afrikanische Orts- und Völkernamen in hieroglyphischen und hieratischen Texten, Beih. TAVO, Reihe B, Nr. 1, Wiesbaden 1972, 119 f.; Priese, in: Aof 1, 1974, 17; Störk, o. c., 257 ff.; zur Datierung des Feldzuges: o. c., 241 ff.; Reineke, in: Ägypten und Kusch, Fs Hintze, Schriften zur Geschichte und Kultur des Alten Orients 13, Berlin 1977, 372. – <sup>13</sup> Störk, o. c., 285 f., 193 f., 203; zu erwägen ist, ob *šqb* nicht in dem sakäa-Tier des schwarzen Obeliskens Salmanassar III. weiterlebt: o. c., 297 ff. – <sup>14</sup> Raphael Giveoni, The impact of Egypt on Canaan, Orbis biblicus et orientalis 20, Göttingen 1978, 81 ff. – <sup>15</sup> Störk, o. c., 286 ff.; bislang wurde die Tributzene Thutmosis III. zugeschrieben. Für Amenophis II.: o. c., 289 ff. – <sup>16</sup> O. c., 338. – <sup>17</sup> O. c., 419 f. – <sup>18</sup> 1588 sahen die Reisenden Teufel und Fernberger in Kairo ein N.: Voyages en Egypte pendant les années 1587–1588, Collect. des voyageurs occidentaux en Egypte 6, Kairo 1972, 158 f., 195. – <sup>19</sup> Z. B. Störk, o. c., 337.

Lit.: Lothar Störk, Die Nashörner, Hamburg 1977.

L. St.

**Nastasen**, kuschitischer König der napatanschen Periode (Thronname *nh-kʿ-Rʿ*), Sohn der Königin Pelech (ob auch des \*Harsijotef<sup>1</sup>, ist zweifelhaft), verheiratet mit Sachmach, regierte im späten 4. Jh. v. Chr.<sup>2</sup> und wurde als letzter Herrscher in \*Nuri (Nuri 15)<sup>3</sup> bestattet. Mit ihm hört in Kusch die Sitte, den Königen \*Uschebtis mit ins Grab zu geben, auf.

1853 fand W. von Schlieffen bei Dongola eine große Granitstele<sup>4</sup> des N., die Lepsius bereits kopiert hatte und später in seinem Denkmälerwerk (LD V, 16a–b) veröffentlichte. Sie gelangte 1871 ins Berliner Ägypt. Museum (Inv.Nr. 2268) und stammt vermutlich aus dem Tempel B 500 vom \*Gebel Barkal, wo 5 ähnliche Stelen (darunter die des Harsijotef; heute alle in Kairo) gefunden wurden. Es handelt sich um den letzten großen kuschitischen Text, der in äg. Hieroglyphen geschrieben ist. Die 68zeilige Inschrift stellt einen ins 8. Jahr datierten Regierungsbericht dar, der den Inschriften des \*Mani-note-yerike (Kawa IX) und des Harsijotef ähnelt. Es wird von der Erwählung des N. durch den Amun von Napata, der Reise von \*Meroe nach \*Napata, der dort erfolgten Krönung sowie der sich daran anschließenden Krönungsreise nach \*Kawa, \*Pnubs und Ter berichtet. Nach Aufzählungen von Schenkungen für Amun folgt eine Beschreibung verschiedener kriegerischer Unternehmungen, so u.a. gegen Nomaden der östl. Wüste. An 1. Stelle wird jedoch ein Kampf gegen Khambes-wtn<sup>5</sup> erwähnt. Hintze<sup>6</sup> sieht in ihm den aus Unternubien stammenden Fürsten \*Chababasch, der zwischen 338 und 335 v. Chr. zeitweilig Ägypten beherrschte.

<sup>1</sup> So Dows Dunham, RCK II, 246. – <sup>2</sup> Reisner, in: JEA 9, 1923, 75: 328–308; Dows Dunham, RCK IV, 6: 355–337; Fritz Hintze, Studien zur meroitischen Chronologie ..., Berlin 1959, 24: 335–315; Fritz Hintze, Die Inschriften des Löwentempels von Musawwarat es Sufra, Berlin 1962, 17: 335–310. – <sup>3</sup> Dows Dunham, RCK II, 246 ff. – <sup>4</sup> Bearbeitet von Heinrich Schäfer, Die Aethiopische Königsinschrift des Berliner Museums, Regierungsbericht des Königs Nastasen, des Gegners des Cambyses, Leipzig 1901. Zur vollständigen Bibliographie der Stele s. Wenig im Katalog zur Ausstellung Africa in Antiquity II, Brooklyn 1978, Cat. 72 (S. 163). – <sup>5</sup> Dieser Name wurde von Schäfer, a.a.O. als *Kmbswdn* gelesen und mit Cambyses identifiziert. – <sup>6</sup> Fritz Hintze, Studien zur meroitischen Chronologie ..., Berlin 1959, 17 ff. beschäftigte sich ausführlich mit dieser Frage. St. W.

Natakamani, meroitischer König (Thronname *Hpr-k3-r'*), Nachfolger der \*Amanishakhetē, regierte zu Beginn des 1. Jh.s n. Chr.<sup>1</sup>; auf dem Nordfriedhof von Meroe (Beg. N. 22)<sup>2</sup> bestattet. Letzter großer Bauherr in Kusch, ließ umfangreiche Renovierungsarbeiten am Tempel B 500 vom \*Gebel Barkal sowie am Amuntempel in \*Meroe ausführen und mehrere neue Bauten errichten (so für \*Apedemak in \*Naga, für Amun in \*Amara, Naga und Meroe<sup>3</sup> sowie wahrscheinlich für Isis in \*Wad ban Naga<sup>4</sup>). N. wird in der Regel zusammen mit der \*Kandake \*Amanitore (die nie den Herrschertitel *qore* trug und wohl doch nicht Frau des N. war) und einem der drei Kronprinzen (*'nh-k3-r'* Arikankharor<sup>5</sup>, *'nh-k3-*

*r'* Arikakhatani und Shorkaror<sup>6</sup>) dargestellt. Am Apedemaktempel des N. in Naga befindet sich die berühmte Darstellung des dreiköpfigen und vierarmigen Gottes Apedemak, die zu Unrecht als Zeugnis für indischen Einfluß auf Kusch angesehen wurde. In der Pyramide des N. fanden sich Bronzearbeiten im hellenistischen Stil.

<sup>1</sup> Reisner, in: JEA 9, 1923, 75: 15 v. – 15 n. Chr.; Dows Dunham, RCK IV, 7: 0–25 n. Chr.; Fritz Hintze, Studien zur meroit. Chronologie ..., Berlin 1959, 33: 12 v. Chr. – 12 n. Chr.; Wenig, in: MIO 13, 1967, 44: 0–20 n. Chr. Inge Hofmann, Beiträge zur meroitischen Chronologie, 1978, 134 setzt N. um 62 n. Chr. an, was jedoch keinesfalls als erwiesen gelten kann. – <sup>2</sup> Dows Dunham, RCK IV, 116 ff. – <sup>3</sup> 1974–1975 von P. L. Shinnie entdeckt, unveröffentlicht. S. dazu Wenig im Katalog zur Ausstellung Africa in Antiquity II, Brooklyn 1978, 65 und Fig. 39. – <sup>4</sup> Von diesem Ort brachte Lepsius einen Barkenuntersatz mit nach Berlin (Inv. 7261), auf dem N. und \*Amanitore sowie Isis genannt werden. Die in äg. und meroit. Hieroglyphen geschriebenen Namen bildeten für F. L. Griffith den Ausgangspunkt zur Entzifferung der meroitischen Schrift. – <sup>5</sup> In dessen Grab (Begarawija N. 5) wurde die älteste Kameldarstellung des Sudan, eine heute in Khartoum befindliche Bronzefigur, gefunden. – <sup>6</sup> Wird als Nachfolger des N. angesehen, was Inge Hofmann, a.a.O., 128 bezweifelt. St. W.

Natho (Ναθῶ, assyr. Nathū), äg. *n3-(n)-t3-hwt* „Die (Leute) vom Totentempel (des Königs X)“, Bezeichnung zweier u. äg. Gaue, wie sich aus der Nennung von 2 Nathū bei Assurbanipal ergibt. Auch Herodot spricht II 166 von einem Ναθῶ τὸ ἤμισυ, woraus sich seine Kenntnis von 2 Gauern dieses Namens ergibt.

Eins dieser beiden N. dürfte mit der Pap. Wilbour A, 34, 1–2 (§ 77) genannten Domäne „Die (Leute) vom Totentempel Ramses' III. im Re-Tempel, nördlich von Heliopolis“ zu verbinden sein<sup>1</sup>, dem Kern des späteren Ortes Λεοντόπολις τοῦ Ἡλιόπολιτος<sup>2</sup>, dem jetzigen \*Tell el-Jehudijeh. Dieser Ort war also nach den Angaben des Assurbanipal zu seiner Zeit ein eigenes Fürstentum; nach der Abfolge der Aufzählung in diesem Text dürfte es das an erster Stelle genannte N. unter dem Fürsten Pišanḥuru (*P3-šrj-n-Hr*) gewesen sein<sup>3</sup>. Das Gebiet hatte sich damals wohl selbständig gemacht, da es sonst zu \*Heliopolis gehörte, das aber damals dem Saitenfürsten unterstand.

Das zweite N., das wohl auch das von Herodot genannte ist, und das bei Assurbanipal einem Unamunu (*Wn-Jmn*) unterstand, ist nach späten Skalen einem kopt. ⲬⲁⲢⲣⲁⲢⲤⲧ, j. Šahragt gleichzusetzen, das 8 km s.w. \*Tell el-Moqdam liegt. Welcher König die den Kern des Ortes bildende Totenstiftungsdomäne angelegt hat, ist nicht bekannt. Der Ort ist nach Assurbanipal Metropole eines Fürstentums, das auf dem Boden des

alten 11. u. äg. Gaues lag, für den auffallenderweise bis zu dieser Zeit keine Metropole bekannt ist und der auch immer – entgegen sonstiger Praxis des NR – mit dem Gauzeichen geschrieben wird; so auch noch in der Inschrift des Pianchi.  $\text{N}\alpha\theta\omega$  als Metropole ist noch in frühptol. Zt belegt (PSI 543). Zu diesem Zeitpunkt wurde aber anscheinend die Metropole des 11. u. äg. Gaues nach Tell el-Moqdam verlagert, dem alten  $T\bar{3}\text{-}r\bar{m}\bar{w}$  ( $Tnt\text{-}r\bar{m}\bar{w}$ )<sup>4</sup>, jetzt \*Leontopolis genannt<sup>5</sup>, das wenigstens nach der Pianchi-Inschrift vorher zum Tanites gehört haben könnte<sup>6</sup>. Nach diesem Ort hieß der 11. u. äg. Gau jetzt Leontopolites.

<sup>1</sup> pWilbour, Comm., 136. – <sup>2</sup> Vgl. Josephus, Ant. Jud. XIII, 65. 70. – <sup>3</sup> Helck, Gaue, 29; Farouk Gomaà, Die libyschen Fürstentümer des Deltas, Beih. TAVO B, 6, Wiesbaden 1974, 124. – <sup>4</sup> Yoyotte, in: BIFAO 52, 1953, 179 ff. – <sup>5</sup> Daressy, in: BIFAO 30, 1931, 625; AEO II, 148\*. – <sup>6</sup> Pianchi nennt Urk. III, 45 Z. 114 einen „König“ Uputa von  $Tnt\text{-}r\bar{m}\bar{t}$  und  $T\bar{3}\text{-}n$ , aber keinen Herrscher von Tanis, wie zu erwarten wäre; demgegenüber erwähnt Assurbanipal den šarru von Tanis (Šašnu), jedoch keinen, den man mit dem von  $Tnt\text{-}r\bar{m}\bar{w}$  gleichsetzen könnte. Daraus könnte man schließen, daß Pianchi wie Assurbanipal hier das gleiche Fürstentum (von Tanis und Tell el-Moqdam) meinen. Oder sollte gar das sonst nicht wieder belegte  $T\bar{3}\text{-}n$  für  $\underline{D}\text{-}nt$  „Tanis“ stehen? – Die oben gegebene Erklärung eines Metropolenwechsels in ptol. Zt, verbunden mit einem Wechsel der Gau-Zugehörigkeit von Tell el-Moqdam, macht es möglich, die Identifizierung von  $T\bar{3}\text{-}r\bar{m}\bar{w}$  mit Tell el-Moqdam (gegen Helck, Gaue, 196) aufrecht zu erhalten, andererseits aber nicht Tell el-Moqdam, sondern Nathü z. Zt des Pianchi als Metropole des 11. u. äg. Gaues (mit Helck, a.a.O., 178) anzunehmen. W.H.

**Nationalgefühl.** Die Vorstellung, allen anderen Völkern überlegen zu sein, ja das äg. Volk als einzige wahre Menschen zu betrachten, ist schon zu Beginn der äg. Geschichte faßbar<sup>1</sup>. Äg. selbst war mit der eigentlichen Welt identisch. Gegen alles Fremde hegte man tiefen Abscheu, stand es doch außerhalb der geordneten Welt, war Bestandteil chaotisch-unheimlicher Bereiche<sup>2</sup> und galt deshalb als „übel“ (*hsj*). Dem Nichtägypter begegnete man mit Spott und Verachtung<sup>3</sup>. Diese Vorstellungen führten allerdings nie zur totalen Ablehnung des Fremden: man bediente sich dessen, wenn es praktisch erschien, ja fand im NR sogar Gefallen daran. Diese neue Entwicklung wurde wahrscheinlich ausgelöst durch die erste Herrschaft einer fremden Dynastie, den \*Hyksos. Mit ihr öffnete sich Äg. stärker als bisher ausländischer Wesensart. Das Gefühl der Überlegenheit wich einer zuerst noch distanzierten Anerkennung. Die \*Kamose-Stele, die uns den Anfang des Befreiungskampfes gegen die Hyksos schildert, schlägt zwar „nationalistische“ Töne an, zeigt

aber auch ein recht positives Bild der damaligen Fremdherrschaft<sup>4</sup>. Aber erst mit der Amarna-Zeit überwindet der Äg. wenigstens in gewisser Weise seine früheren Vorstellungen. Auch das Ausland gehört nun der geordneten Welt an, erfreut sich der Fürsorge der Götter, ist göttlicher Ordnung und Schutz unterstellt<sup>5</sup>. Der Versuch einer äg. Königin der Amarna-Zeit, einen hethitischen Prinzen zu heiraten, zeigt deutlich das neue Verständnis und die veränderte Selbsteinschätzung<sup>6</sup>. Bereits seit der frühen 18. Dyn. bewähren sich ausländische Beamte, die in ramessidischer Zt zu höchsten Staatsämtern aufsteigen konnten<sup>7</sup>. Seit \*Amenophis II. werden sogar asiatische Gottheiten verehrt (\*Götter, fremde in Äg.). In der 18. und 19. Dyn. tauchen asiatische Termini in der Schriftsprache auf (\*Fremdsprachen)<sup>8</sup>. Diese Öffnung dem Fremden gegenüber gipfelt in der „Verbrüderung“ der Äg. und Hethiter unter Ramses II. Allerdings schon in ramessidischer Zt sind auch erste nationale Töne einer äg. Gegenbewegung wieder nachweisbar. Diese Ambivalenz zeigt sich ebenfalls in der religiösen Literatur des NR<sup>9</sup>. Die beginnenden politischen und wirtschaftlichen Schwierigkeiten führte man auf die Übermacht fremder Einflüsse zurück<sup>10</sup>. Die fast ununterbrochenen \*Fremdherrschaften, die seit der 22. Dyn. folgen, steigerten das äg. Nationalgefühl bis zum fanatischen Fremdenhaß. \*Libyer und Äthiopen<sup>11</sup> wurden allerdings kaum mehr als Fremde empfunden. Von der assyrischen Eroberung wissen wir aus äg. Quellen nichts. Das allzu negative Bild der persischen Herrschaft ist durch die griechische Überlieferung bestimmt<sup>12</sup>. In dieser Zeit tragen vor allem libysche Dynastien den „nationalen“ Aufstand (\*Inaros, \*Amyrtaios). Auffallend ist, daß nur wenige Äg. bereit waren, mit fremden Dynasten zusammenzuarbeiten: \*Udjahorresnet<sup>13</sup> unter \*Dareios I., \*Petosiris und \*Manetho unter den frühen Ptolemäern. Die wirklichen Ursachen des übersteigerten Fremdenhasses sind bis heute noch nicht geklärt. Vor allem soziale und religiöse Probleme, nicht eigentlich „nationale“, scheinen eine große Rolle gespielt zu haben<sup>14</sup>. Die Geschichte der Spätzeit ist jedenfalls erfüllt von ständigen Spannungen zwischen den verschiedenen Bevölkerungsteilen in Äg. (\*Fremde in Ägypten, \*Fremdvölkerdarstellungen).

<sup>1</sup> Der Äg. bezeichnete sich selbst einfach als „Mensch“ (*rmtj*). Zu rühmenden Stammes-Selbstbenennungen und weiterführende Literatur: Fecht, in: ZDMG 106, 1956, 50 f. – <sup>2</sup> Cf. Hornung, in: ZÄS 81, 1956, 28 ff. – <sup>3</sup> Helck, in: Saeculum 15, 1964, 103–114. – <sup>4</sup> Gardiner, in: JEA 3, 1916, 95–110; Gardiner, in: JEA 5, 1918, 45 f.; L. Habachi, The Second Stela of Kamose, ADAIK 8, 1972. Ein sachlicher Bericht über die Vertreibung der Hyksos findet sich im Grab des Offiziers Ahmose:



Gardiner, in: JEA 5, 1918, 48 ff. (= Urk. IV, 1 ff.); Pap. Sallier I aus der 19. Dyn. schildert die Hyksos dagegen eher als grausame Barbaren: Gardiner, *ibid.*, 40 ff. – <sup>5</sup> Zum Beispiel im Großen Amarna-Hymnus (\*Sonnenhymnen) zeigt sich das neue, pluralistische Weltbild: Jan Assmann, *Ägyptische Hymnen und Gebete*, Zürich/München 1975, Nr. 92, 215–221; cf. auch Fecht, in: ZÄS 94, 1967, 43. – <sup>6</sup> Rolf Krauss, *Das Ende der Amarna-Zeit*, HÄB 7, 1978, 79–83, 119. Die erste uns sicher bekannte äg. Prinzessin, die ins Ausland verheiratet wurde, ist Salomons Frau: Helck, in: Saeculum 15, 1964, 110. Eventuell wurde bereits in der Amarna-Zeit (oder etwas später) eine äg. Prinzessin nach Ugarit verheiratet: Desroches-Noblecourt, in: Ugaritica III, Paris 1956, 179–220. – <sup>7</sup> Helck, *Beziehungen*<sup>2</sup>, 353 ff. – <sup>8</sup> Helck, *Beziehungen*<sup>2</sup>, 505 ff. Die Fremdherrschaften hinterließen dagegen kaum Spuren in der äg. Sprache. Erst im Koptischen (\*Koptische Sprache) tauchen in erhöhtem Maße griechische Fremdwörter auf. Einen möglichen Zusammenhang zwischen dem Durchbruch der demotischen Literatur und erwachendem Nationalgefühl sieht Zauzich, in: Enchoria 8, Teil 2, Wiesbaden 1978, 33. – <sup>9</sup> Pfortenbuch, 5. Std., Unteres Register, 30. Szene (Erik Hornung, *Ägyptische Unterweltbücher*, Zürich/München 1972, 233 f.) zeigt offenbar Ausländer als selige Tote im Jenseits (cf. auch Hornung, in: ASAW 59, Heft 3, 1968, 36 und Anm. 6), dagegen im Buch der Nacht (Hornung, *Unterweltbücher*, 492) Ausländer als gefesselte Feinde. Im unteren Register sind normalerweise nur die Unseligen dargestellt: Äg. und Ausländern wird hier aber eine verschiedene Behandlung zuteil. Aufrecht stehen nur die „Menschen“ (= Äg.) und die „Menschen der Wüste“ (= Oasenbewohner?), kniend und gefesselt dagegen sind Neger, Nubier, Libyer und Asiaten. – <sup>10</sup> Cf. Stele des Sethnacht: Bidoli, in: MDAIK 28, 1972, 193 ff. und Pap. Harris I, 75, 1 ff. – <sup>11</sup> Die Äthiopen verfielen erst in saitischer Zeit einer „damnatio memoriae“; cf. auch Vernus, in: GM 29, 1978, 145–148. – <sup>12</sup> Ein wesentlich positiveres Bild der persischen Herrschaft zeigen die äg. Quellen: Posener, *Première Domination Perse*, 164 ff. Zu *Mdj* (= Meder?) als Schmäname des Seth: Herman te Velde, *Seth, God of Confusion*, Leiden 1967, 148 f. – <sup>13</sup> Posener, *ibid.*, 164 ff. – <sup>14</sup> Etienne Drioton, *Pages d'Égyptologie*, Kairo 1957, 375–386 (Wiederabdruck aus: RC 52, 1943, 427–438); Kienitz, *Geschichte*, 50 f.; Willy Peremans, *De nationale factor in de geschiedenis van Ptolemaeisch Egypte. Mededelingen van de Koninklijke Vlaamse Academie voor wetenschappen, Letteren en schone kunsten van België*, Jaargang 24, 1962, nr. 4; Willy Peremans, *Classes sociales et conscience nationale en Egypte ptolémaïque*, *Miscellanea in honorem Josephi Vergote*, *Orientalia Lovaniensia Periodica* 6/7, Löwen 1975/1976, 443–453. Die religiöse Motivation übertriebener Fremdenfeindlichkeit ist keine neue Erscheinung. Hatschepsut lehnte die Hyksos-Zeit als „gottlos“ ab, was u. a. ja auch zur ersten Verfemung des von den Hyksos bevorzugten Seth führte. Die Gottesverehrung der Äthiopen war von orthodoxer Strenge. Besonderen Wert legte man etwa auf kultische Reinheit, die den Fremden eben vom „wahren“ Äg. trennte (\*Beschneidung, \*Fische); für die Perserzeit cf. auch Herodot II 41.

*Lit.*: J. Gwyn Griffiths, *Egyptian Nationalism in the Edfu Temple Texts*, in: *Glimpses of Ancient Egypt. Studies in Honour of H. W. Fairman*, *Orbis Aegyptiorum Speculum*, ed. J. Ruffe, Warminster 1979, 174–179; Guentch-Ogloueff, in: BIFAO 40, 1941, 117–133; MacMullen, in: *Aegyptus* 44, 1964, 179–199. Zu den letzten einheimischen Pharaonen: Pestman, in: CdE 40, Nr. 80, 1965, 157–170 und Zauzich, in: GM 29, 1978, 157 f. L. Sp.

**Natron.** Mineralische Verbindung aus Natriumkarbonat ( $\text{NaCO}_3$ ) und Natriumbikarbonat ( $\text{NaHCO}_3$ ) mit Verunreinigungen in je nach Vorkommen wechselnder prozentualer Zusammensetzung<sup>1</sup>. In pharaon. Zt. wurde es abgebaut im \*Wadi Natrun<sup>2</sup> und bei \*Elkab<sup>3</sup>. Andere Vorkommen sind unsicher: Gebiet von Assuan<sup>4</sup>, 19. o.äg. Gau<sup>5,7</sup>, Baharia<sup>6,7</sup>. Daneben auch Import aus Syrien belegt<sup>8</sup>.

N. wurde vornehmlich verwendet für 1. Mumifizierung (\*Balsamierung) (durch Einlagern in trockenes<sup>9</sup> N. wurden die Körper getrocknet<sup>10</sup>; Restbestände an N. auch in Gräber mitgegeben<sup>11</sup>); 2. rituelle \*Reinigung: die Bezeichnungen *bd* und *hzm*<sup>12</sup> haben verbale Entsprechungen<sup>13</sup> in der Bedeutung „reinigen“; 3. \*Räucherung; 4. Herstellung von \*Fayence (als Bindemittel<sup>14</sup>), \*Glas<sup>15</sup>; 5. sowie als \*Heilmittel.

Die wichtigste äg. Bezeichnung ist *ntrj*<sup>16</sup>: *ntrj mh* aus dem Wadi Natrun<sup>17</sup>, *ntrj šm* aus Elkab<sup>18</sup>. Ebenfalls nach Fundorten unterschieden wurden *hzm*<sup>19</sup> (dieses zudem auch nach Reinheitsgrad: *hzm w<sup>c</sup>b* und *hzm dšr* [rote Farbe durch Verunreinigung?]) und *bd*<sup>20</sup> (*bd n šrp* aus dem Wadi Natrun und *bd n nhb* aus Elkab)<sup>21</sup>. Andere Termini, wie *bzn*<sup>22</sup>, umfassen neben N. möglicherweise auch andere äußerlich ähnliche Substanzen<sup>23</sup>.

N., über dessen Gewinnung und Anlieferung nur vereinzelte Andeutungen existieren<sup>24</sup>, war in prot.-röm. Zt. (wie auch Salz) monopolisiert<sup>25</sup> (\*Monopol).

<sup>1</sup> Vgl. die Analysen bei Lucas, *Materials*<sup>4</sup>, 493; zu den Verunreinigungen s. S. 267. – <sup>2</sup> Schweinfurth und Lewin, in: *Zeitschr. d. Ges. f. Erdkunde* 33, 1898, 1–25 u. insbes. Tf. 1 (Karte); vgl. auch Helck, *Materialien*, 848. – <sup>3</sup> Schweinfurth, in: *Zeitschr. d. Ges. f. Erdkunde* 39, 1904, 575–579; zu N. als typischem Produkt des 3. o.äg. Gaus vgl. Beinlich, in: SAK 7, 1979, 12–13, 20 (Listen in Edfu und Dendara); das in Pyr. 864 c als Herkunftsort von *ntrj* (nicht *bd*, wie Faulkner [The Ancient Egyptian Pyramid Texts, 1969, 153] liest; zur Schreibung vgl. Harris, *Minerals*, 194) erwähnte *jr* ist wohl in der Gegend von Elkab zu lokalisieren (vgl. Harris, a.a.O., 193). – <sup>4</sup> de Morgan, *Cat. des Mon.* I, 119, 6 c; vgl. Sethe, UGAA 2, 82–84. – <sup>5</sup> Pyr. 864 d. – <sup>6</sup> Harris, a.a.O., 193. – <sup>7</sup> Zwischenstationen bei der Anlieferung? (op. cit. 193, 196). – <sup>8</sup> Urk. IV, 722, 9: *hzm*. – <sup>9</sup> Kein Natronbad!, s. Anm. 10. – <sup>10</sup> Lucas, a.a.O., 281–303. – <sup>11</sup> Op. cit.,

278 ff.; zu einem N.fund in Theben-West und seiner Herkunft aus dem Wadi Natrun vgl. Schweinfurth und Lewin, a.a.O. (s. Anm. 2), 1–3. – <sup>12</sup> Für *hzm* ist ziegel-förmige Abpackung belegt: Harris, a.a.O., 195; Helck, Materialien, 847–848. – <sup>13</sup> Wb I, 486 bzw. III, 163, 3. – <sup>14</sup> Lucas, a.a.O., 177–178. – <sup>15</sup> Op.cit., 185–187. – <sup>16</sup> Harris, a.a.O., 193–194; in medizinischen Texten *ntrjt* (op.cit., 194). – <sup>17</sup> Bereits Pyr. 27 e. – <sup>18</sup> Bereits Pyr. 26 f. – <sup>19</sup> Harris, a.a.O., 195–196. – <sup>20</sup> Op.cit., 191–193. – <sup>21</sup> Wb I, 486, 8–9. – <sup>22</sup> Im AR z. B. parallel zu *bd*: Junker, Giza V, Abb. 26. – <sup>23</sup> Harris, a.a.O., 190–191. – <sup>24</sup> Vgl. Anm. 4 und Helck, Materialien, 848. – <sup>25</sup> M. Rostovtzeff, Die Hellenistische Welt I, Stuttgart 1955, 242–243.

Lit.: Lucas, Materials<sup>4</sup>, Index, s.v. – Harris, Minerals, 190–198. R. Gu.

Natur, Stellung zur. Natur, d. h. die Gesamtheit der nicht vom Menschen geschaffenen Dinge, stellt sich dem Ägypter vornehmlich unter zwei Perspektiven dar: a) Alltagsweltlich betrachtet (\*Alltagswelt und Heilige Welt), dient sie den Zwecken des Menschen (s. u. § A); b) das religiöse Denken stellt die (Mit-)Geschöpflichkeit der Natur in den Mittelpunkt (s. u. § B), sieht andererseits auch in einzelnen Elementen der Natur die fort-dauernde Bedrohung der geschaffenen, geordneten Welt durch das Chaos (s. u. § C). Ästhetische Momente spielen in der Betrachtung der Natur eine allenfalls marginale Rolle<sup>1</sup>.

A. *Alltagswelt*: Die Kenntnis der Natur geht nicht allzuweit über praktisch anwendbares Wissen hinaus. Die Kenntnisse der Ägypter sind in manchen Bereichen sehr beachtlich. Besonders die Detailfreudigkeit der bildenden Kunst belegt eine scharfe Naturbeobachtung<sup>2</sup>. Der Umfang der Kenntnisse steht jedoch letztlich zurück hinter denen der Mesopotamier oder auch mancher Naturvölker, z. B. auf den Gebieten der \*Astronomie bzw. der \*Fauna. Elemente der Natur, die für den nach-romantischen Menschen Stimmungswert haben, werden unter dem Gesichtspunkt des rein praktischen Zwecks gesehen; z. B. die „Laube“ (\*Garten) der \*Liebeslieder oder die Elemente der \*Landschaftsbeschreibung und-darstellung.

B. *(Mit-)Geschöpflichkeit*: Die Schöpfung ist hierarchisch geordnet. Auf unterster Stufe steht die unbeseelte Natur (einschließlich der Pflanzen); es folgen die Tiere; die höchste Stufe (unterhalb der Götter) nimmt der Mensch ein. So hat Gott zwar – das hat noch sehr viel mit Alltagswelt (s. o. § A) zu tun – „die Kräuter, das Kleinvieh, die Vögel und Fische für sie (die Menschen) erschaffen, um sie zu ernähren“<sup>3</sup>; in gleicher Weise jedoch sorgt er für die übrigen Lebewesen: „Es leben die Falken von den Vögeln, die Schakale vom Umherschweifen, die Schweine von der

Wüste, die Nilpferde von den Feldern, die Menschen vom Korn, die Krokodile von den Fischen, die Fische vom Wasser, das im Nil ist.“<sup>4</sup> Die Bereiche der unbelebten Natur werden zunehmend einbezogen seit der Amarnazeit, in und nach der die Naturbetrachtung stark durch den Aspekt der (Mit-)Geschöpflichkeit geprägt ist (hierzu vgl. s. v. \*Aton, 532 f.)<sup>5</sup>. Seit dem NR werden u. a. Tiere wie der Mensch nach dem Tod zu \*Osiris<sup>6</sup> (\*Tierkult).

C. Elemente des *Chaos* sind etwa, als Feinde des Sonnengottes, Tiere wie \*Antilope, \*Schlange, \*Krokodil, \*Schildkröte, besonders auch die Schlange \*Apophis; oder der \*Esel als Tier des \*Seth<sup>7</sup>.

<sup>1</sup> Wohl frühestens seit dem NR, s. z. B. zur Landschaftsbeschreibung s. v. \*Landschaft, LÄ III, 923. – <sup>2</sup> S. Schäfer, Kunst, Register s. v. Natur. – <sup>3</sup> Merikare P. 132 f. – <sup>4</sup> CT II, 42 b–c (B 1 C), s. Morenz, in: WZKM 54, 1957, 119–129; s. weiter Hornung, in: Studium generale 20, 1967, 6–84, bes. 70–72; vgl. auch Emma Brunner-Traut, Die alten Ägypter, Stuttgart 1974, 34–49. Die reichste Quelle für solche Aussagen sind die \*Hymnen, vgl. besonders Jan Assmann, Ägyptische Hymnen und Gebete, Zürich und München 1975. – <sup>5</sup> Vgl. die Materialien von Hornung, loc. cit. (Anm. 3), und Brunner-Traut, loc. cit. (Anm. 3). – <sup>6</sup> Morenz, in: ZÄS 88, 1962, 46 f. (mit Lit.-Verweisen). – <sup>7</sup> S. Hornung, loc. cit. (Anm. 3), bes. 79–82. W. Sch.

Naukratis (Ναύκρατις; Karte 1 a) fut identifié, en 1884, par Flinders Petrie avec le site de Kôm Ga'if à quelque quatre-vingt-trois km. au sud-est d'Alexandrie (\*Alexandria). Des fouilles y furent entreprises successivement par Flinders Petrie (1884–1885), E. A. Gardner (1886) et D. G. Hogarth (1899, 1903). Depuis 1977, une mission américaine des universités de Missouri et de Minnesota effectue des recherches sur le site et dans ses environs<sup>1</sup>.

On s'accorde actuellement à reconnaître que le nom de Naukratis, qui survit dans celui du village actuel Noqrâsh<sup>2</sup>, n'est pas d'origine grecque. Les différentes orthographes du nom de la ville<sup>3</sup> et particulièrement la plus ancienne, qui se rencontre sur une stèle du règne d'\*Amasis<sup>4</sup>, suggèrent un toponyme *n3ju-krd* "l'établissement de Keredj" de formation égyptienne<sup>5</sup>. La plus récente mention de "Naukratis du nome de \*Sais" (*N3-krd n p3 ts n Sj*) apparaît dans un texte démotique de 197 av. J.-C.<sup>6</sup>. Néanmoins, la prospérité de la ville a duré au moins jusqu'au 7<sup>e</sup> siècle de notre ère.

La principale source littéraire relative à l'histoire de Naukratis est l'auteur grec Hérodote qui rappelle la concentration des Grecs dans cette ville au début du règne d'Amasis (II, 78–79). Confirmée par les fouilles qui ont produit une quantité

impressionnante de céramique grecque, cette mesure est moins une preuve du philhellénisme du roi égyptien qu'une habile manœuvre économique visant à faciliter les formalités de la douane maritime. Toutefois, l'examen des tessons a révélé qu'une colonie grecque était déjà installée à N. antérieurement au règne d'Amasis, peut-être même depuis l'époque de \*Psammétique I.

Le site de N. n'a livré jusqu'à présent que peu de monuments d'époque pharaonique<sup>7</sup>. Le plus célèbre est sans conteste la grande stèle, document caractéristique de la renaissance sébennytique, que le roi \*Nectanébo I fit ériger en l'an 1 de son règne pour promulguer un décret en faveur du temple de \*Neith à Saïs<sup>8</sup>. La déesse se voit attribuer un dixième de tous les impôts provenant des droits de douane et des taxes sur les objets manufacturés qu'on percevait à N. L'inscription apprend en outre que la ville s'appelait aussi *Prmrtj*; c'est probablement le nom que portait le comptoir antérieurement à l'arrivée des Grecs.

<sup>1</sup> William D.E. Coulson et Albert Leonard, dans: *Journal of Field Archaeology* 6, 1979, 151-168. - <sup>2</sup> Werner Vycichl, dans: *ZÄS* 95, 1968/69, 138. - <sup>3</sup> Herman De Meulenaere, *Herodotos over de 26ste Dynastie*, Louvain 1951, 101. - <sup>4</sup> Ramadan el-Sayed, *Documents relatifs à Saïs et ses divinités*, BdE 69, 1975, 53-61. - <sup>5</sup> Pour ce type de toponyme, voir Erichsen, dans: *Fs. Rosellini, Studi II*, 78. - <sup>6</sup> Françoise de Cenival, dans: *BIFAO* 71, 1972, 23 (*dmd* à corriger en *nj*), 40. - <sup>7</sup> PM IV, 50. - <sup>8</sup> *Bibliographie chez Miriam Lichtheim*, dans: *Studies in Honor of George R. Hughes*, Chicago 1976, 139-146.

*Lit.*: Pierre Salmon, *La Politique Egyptienne d'Athènes*, Bruxelles, 1965; Friedrich Oertel, *Herodots ägyptischer Logos und die Glaubwürdigkeit Herodots*, Bonn 1970; M.M. Austin, *Greece and Egypt in the Archaic Age*, André Bernand, *Le delta égyptien d'après les textes grecs I 2*, MIFAO 91, Le Caire 1970, 575-863; M.M. Austin, *Greece and Egypt in the Archaic Age*, Cambridge 1970; Wolfgang Helck, *Die Beziehungen Ägyptens und Vorderasiens zur Ägäis bis ins 7. Jahr hundert v. Chr.*, Darmstadt 1979; W.M. Davis, dans: *GM* 35, 1979, 13-23. H. De M.

**Naunachte** s. Testament

**Naunet** s. Nun

**Nauridekret** Large rock-stela, Year 4 of \*Sethos I at Nauri in Nubia, 35 km N. of the Third Cataract<sup>1</sup>. This was a decree intended to protect all personnel and property of the great memorial-temple of Sethos I at \*Abydos from all interference or misappropriation by any agency, from viceroys downwards. For infringements, sanctions included beatings, compulsory labour, fines and mutilation (\*Strafen). Outwardly systematic in

layout<sup>2</sup>, the decree sought to guard the temple's income (\*Abgaben und Steuern) by general statement and listed categories of people alike<sup>3</sup>.

<sup>1</sup> Griffith, in: *JEA* 13, 1927, 193-206, pls. 37-43; Sander-Hansen, *Hist. Inscr. 19. Dyn.*, 13-24; Kitchen, *Ram. Inscr. I*, 45-58. - <sup>2</sup> Cf. Edgerton, in: *JNES* 6, 1947, 219ff. - <sup>3</sup> Gardiner, *JEA* 38, 1952, 24-33; cf. Kitchen, in: *Fs C.F.-A. Schaeffer, Kevelaer 1980*, 453-464.

K. A. K.

**Nebescheh** s. Imet

**Nebet-hetepet** Heliopolitanische Göttin: „Herin von \*Hetepet“<sup>1</sup>, einem Kultort nördlich von \*Heliopolis<sup>2</sup>. Weibliches Prinzip der Schöpfung<sup>3</sup>, bei der sie als „Hand“ des \*Atum tätig ist (\*Gotteshand, \*Hand)<sup>4</sup>. - Im AR und MR wohl identisch mit \*Ius-aes<sup>5</sup>. In der Ram-Zt werden die beiden Göttinnen sowohl als zwei Aspekte geschieden als auch zusammengesehen<sup>6</sup>. - Seit dem NR spätestens bevorzugt N. die synkretistische Verbindung mit \*Hathor<sup>7</sup>, was ihre Ausweitung begünstigte<sup>8</sup>. Auch mit anderen Göttinnen wird sie vereinigt<sup>9</sup>, z.B. \*Sachmet, \*Bastet und \*Mut<sup>10</sup>. Sie wird bezeichnet<sup>11</sup> als „Auge des Re“ (\*Sonnenaug), „Hand (des Atum)“, „Gotteshand“, Mutter von Schu und Tefnut<sup>12</sup>. Mehr als einmal ist sie zusammen mit Göttern belegt<sup>13</sup> wie z.B. Atum, \*Re, \*Amun(-Re), \*Osiris, \*Prah, \*Chous, \*Herischef und \*Month. - N. wurde sowohl in Tempeln verehrt als auch außerhalb, d.h. im Volk<sup>14</sup>. Einen Kult empfing sie in ihrem Tempel in Hetepet, dessen Plan fragmentarisch erhalten ist<sup>15</sup>, sowie in Heliopolis, \*Memphis, \*Theben, \*Bigga und \*Tell Edfu<sup>16</sup>, möglicherweise auch in \*Sile<sup>17</sup>. Mehrfach erwähnt ist sie u.a. in \*Abydos, \*Antinoopolis, \*Dendara, \*Esna und \*Hibis. - Ihre Gestalt ist meist die der Hathor (Kuhhörner mit Sonnenscheibe, seltener kombiniert mit einer Federkrone)<sup>18</sup>. Eng verbunden mit Hathor-N. ist ein Naos-\*Sistrum, das sie zuweilen auf dem Kopfe trägt. Dieses kann aber auch allein stehen und ist dann von zwei \*Katzen eingerahmt<sup>19</sup>.

<sup>1</sup> Andere Übersetzungen des Namens: AEO II, 146\*: „Lady of contentment“; Hornung, *Der Eine und die Vielen*, 276: „Opferherrin“; vgl. auch: Montet, *Géogr. I*, 170; Gauthier, *DG* 4, 145. - <sup>2</sup> Pyr. 1210. - <sup>3</sup> Müller, in: *RdE* 26, 1974, 133. - <sup>4</sup> Philippe Derchain, *Hathor quadrifrons*, Istanbul 1972, 50-53; Vandier, in: *RdE* 16, 1964, 60f.; *RdE* 18, 1966, 120. - <sup>5</sup> Vandier, in: *RdE* 16, 1964, 59; Spiegel, *Hochkultur*, 1953, § 323 n.24. - <sup>6</sup> Vandier, in: *RdE* 16, 1964, 74; *RdE* 18, 1966, 117-120. - <sup>7</sup> Vandier, in: *RdE* 17, 1965, 115f.; *RdE* 18, 1966, 71, 120; *RÄRG*, 280.298. - <sup>8</sup> Vandier, in: *RdE* 18, 1966, 131. - <sup>9</sup> Vollständige Liste der mit N. vereinigten Göttinnen bei Vandier, in: *RdE* 17, 1965, 115-120. - <sup>10</sup> N. wird mit Mut in demselben Maße zusammengesehen, wie Re als Form des Amun auftritt. - <sup>11</sup> Ausführliche

Liste der Epitheta bei Vandier, in: RdE 17, 1965, 120ff. – <sup>12</sup> Derchain, Hathor quadrifrons, 50–53. – <sup>13</sup> Ausführliche Liste der Götter, die mit N. zusammen vorkommen, bei Vandier, in: RdE 17, 1965, 112ff. – <sup>14</sup> Vgl. Vandier, in: RdE 17, 1965, 141. – <sup>15</sup> Ricke, in: ZÄS 71, 1935, 111–133; Helck, in: ZÄS 82, 1958, 110f. – <sup>16</sup> Zum Kult der N. allgemein: Vandier, in: RdE 18, 1966, 119; Heliopolis: RdE 17, 1965, 141ff., 150ff.; Memphis: RdE 18, 1966, 67–75; RÄRG, 448; Daressy, in: RecTrav 16, 1894, 123; Theben: in heliopolitanischem Zusammenhang in Karnak, in der Nekropole dagegen als Hathor-N., vgl. RdE 18, 1966, 89–99; Bigga: RdE 18, 1966, 115–117; Edfu: RdE 18, 1966, 106f. – <sup>17</sup> Mit Sile (*Tbru*) im Nordostdelta identifiziert Vandier die Stadt Tjebenet (Pap. Anast. VI, 48), in die er das „*Pr Nb.t-htp.t*“ genannte Heiligtum hineinverlegt, welches viermal erwähnt wird, in: Pap. Anast. VI, 17, 30. 42. 49; vgl.: Vandier, in: RdE 16, 1964, 66ff.; RdE 17, 1965, 166–176; vgl. aber auch: Gardiner, in: JEA 27, 1941, 58 n. 2. – <sup>18</sup> Vandier, in: RdE 17, 1965, 135–138. – <sup>19</sup> Vandier, in: RdE 18, 1966, 76–84. W. Gu.

**Nebet-uu** (*Nbt-uu*) „Herrin des Fruchtlandes“<sup>1</sup> ist der Name einer Göttin, die als wohl altes Lokalnumen zum Götterkreis von \*Esna gehört. Sie wird dort als Schwester-Gattin des \*Chnum<sup>2</sup> und als Mutter des \*Heka<sup>3</sup> verehrt. Synkretistisch kann sie dabei mit der Löwengöttin \*Menhit<sup>4</sup> verschmelzen, die sich in Esna ebenfalls zusammen mit Chnum und Heka zu einer Trias vereinigt. Außerdem wird sie den Göttinnen \*Isis<sup>5</sup>, \*Renenutet<sup>6</sup> und \*Wadjet<sup>7</sup> angeglichen. Aus der 19. Dyn. ist eine „Sängerin (*šm'jt*) der N.“ belegt<sup>8</sup>. Priester sowie ein Tempel des Chnum und der N. werden am Ende der 20. Dyn. erwähnt<sup>9</sup>. Voller setzt die Überlieferung über N. aber erst in der Ptol.-Zt ein und findet sich vornehmlich im Tempel von Esna<sup>10</sup>, gelegentlich auch in den Tempeln von \*Kom Ombo<sup>11</sup> und Edfu<sup>12</sup> (\*Tell Edfu). Als Kopfschmuck trägt die Göttin die \*Geierhaube und darüber die Sonnenscheibe zwischen dem Rindergehörn. Aufs engste ist N. mit den Tempelfesten in Esna verbunden. So wird ihr am 1. Phamenoth (III. *prt*, 1) in Verbindung mit litaneiartigen Anrufungen vom König ein Opfer überreicht<sup>13</sup>, das die Göttin ihrerseits mit einem Gnadenerweis belohnt<sup>14</sup>. Und bei den Riten vom 1. bis 6. Choiak (IV. *šht*, 1–6) übernimmt N. in Esna die Rolle der \*Hathor-\*Tefnut<sup>15</sup> als löwengestaltiges Sonnenaugenauge, das sich einst erzürnt vom Sonnengott trennte und, nachdem es durch \*Thot und \*Schu besänftigt worden ist<sup>16</sup>, von \*Nubien aus in die Heimat zurückkehrt<sup>17</sup>. N. trägt daher nicht nur Beiworte, die ihrer lokalen Bedeutung entsprechen, wie „Herrin von Esna“ (*nbt t3-snj*<sup>18</sup>; *nbt junjt*<sup>19</sup>; *nbt šht*<sup>20</sup>) oder „Erste bzw. Treffliche des Chnum-Tempels“ (*bntjt/mnht njt pr-Hnmw*)<sup>21</sup>, sondern wird wegen ihrer Ver-

bindung zur Kultlegende vom Sonnenaugenauge auch „Tochter des Re“ (*z3t-Rc*)<sup>22</sup>, „Auge des Re“ (*irt-Rc*)<sup>23</sup>, „Herrin des Himmels“ (*nbt pt*)<sup>24</sup> oder „Herrin aller Götter“ (*hnwt ntrw nbw*)<sup>25</sup> genannt.

<sup>1</sup> Wb II, 232, 9–10. – <sup>2</sup> Esna III, Nr. 346, 24. – <sup>3</sup> Esna VI, Nr. 496, 20. – <sup>4</sup> Esna II, Nr. 10, 8. – <sup>5</sup> Esna II, Nr. 71, 10; III, Nr. 360, 13. – <sup>6</sup> Esna II, Nr. 50, 10. – <sup>7</sup> Esna III, Nr. 306, 20. – <sup>8</sup> CG 549. Der Name der Göttin wird auch im Karnak-Tempel Ramses' III. genannt; OIP 25, 1936, Tf. 76 E, d/e. Erwähnt sei, daß sich eine Königin der frühen 18. Dyn. N. nennt; LR II, 273. – <sup>9</sup> Spiegelberg, in: RecTrav 24, 1902, 185; RAD 39, 8. – <sup>10</sup> Vgl. die Indices Esna II, 320; III, 391; VI, 200. – <sup>11</sup> De Morgan, Kom Ombo I, 86, 104; 313, 423; II, 67, 613. – <sup>12</sup> Brugsch, Thes. III, 542, 9; 543, 18. – <sup>13</sup> Esna III, Nr. 234, 27–28; Nr. 241, 1–14; vgl. auch Esna V, 82ff. – <sup>14</sup> Esna III, Nr. 306, 20–21; V, 203f. – <sup>15</sup> Esna III, Nr. 350, 12–13; Nr. 361, 10 (N. als *sdjt* „das Mädchen“, womit gern Hathor von Dendara bezeichnet wird). – <sup>16</sup> Esna III, Nr. 382 und VI, Nr. 520, beide Male tanzt Trajan als Schu vor Menhit und N. – <sup>17</sup> Esna V, 47ff.; Hermann Junker, Der Auszug der Hathor-Tefnut aus Nubien, Berlin 1911, 68ff.; RÄRG, 734; Barta, in: JEOL 23, 1973–1974, 335. – <sup>18</sup> Esna II, Nr. 62, 8. – <sup>19</sup> Esna VI, Nr. 478, 13. – <sup>20</sup> Esna VI, Nr. 529, 10. – <sup>21</sup> Esna III, Nr. 333, 13; VI, Nr. 478, 13–14. – <sup>22</sup> Esna III, Nr. 236, 15. – <sup>23</sup> Esna III, Nr. 372, 11. – <sup>24</sup> Esna II, Nr. 50, 9. – <sup>25</sup> Esna II, Nr. 33, 7.

Lit. RÄRG, 506.

W. B.

**Nebirierau** (*Nb-irj-r-3w*, vollständig wohl *Rc nb-irj-r-3w*, so Tur. Königspap. XI 5–6), Name zweier Könige der thebanischen 17. Dyn. (um 1625), von denen der eine 19 Jahre, sein Nachfolger wenige Monate regierte. N. I., mit Thronnamen *Sw3d-n-Rc* (*Hr: Sw3d-3w, Nbtj: Ntrj-hprw, Bjk-nbw: Nfr-h'w*) wird auch in der Karnakliste, auf einem Dolch aus \*Hu und auf Skarabäen genannt<sup>1</sup>. Das wichtigste Denkmal aus seiner Zeit ist die \*„Stèle juridique“ aus Karnak, datiert in sein 1. Jahr: ein Vertrag, durch den der Stadtherr (*h3tj-'*) von \*Elkab sein Amt, das sein Onkel im 1. Jahr des Königs \*Eje (Merneferre) der 13. Dyn. (um 1700) erhielt, an einen Verwandten verkauft (\*Amtsverkauf). N. II., ephemerer Nachfolger des Vorigen. Von ihm stammt vielleicht die Aufschrift auf dem ins späte MR zu datierenden Osiris-Kenotaph aus dem Grab des \*Djer in \*Abydos<sup>2</sup>. Unter dieser Annahme<sup>3</sup> hätte er die Titulatur *Hr: Dd-hprw, Nbtj: Dd-msw, Bjk-nbw: Hr 3(?)*, *nj-swt-bjt: Nfr-k3-Rc* getragen. *Nfr-k3-k'* steht auch zusammen mit *Sw3d-n-Rc*, dem Thronnamen N. I., auf einer späteren Götterfigur<sup>4</sup>.

<sup>1</sup> Alle Belege bei v. Beckerath, Zweite Zwischenzeit, 181–183. 288–289 (XVII 6). – <sup>2</sup> Id., *ibid.*, 183–185. 289 (XVII 7, 2). – <sup>3</sup> Vgl. jedoch Leahy, in: Or 46, 1977, 424–

434, der „Chendjer“ lesen will. – <sup>4</sup> v. Beckerath, o. c., 184 (dort soll es am Ende von Z. 1 nicht „Sewadjenrê“, sondern „Neferkarê“ heißen) und 289 (7, 3). J. v. B.

**Nebka** (*Nb-k3*) Geburtsname des 1. Königs der 3. Dyn., Horusname unbekannt, bei Manetho Νεχερώφης, bei Pseudoerastosthenes Μουχειρί, im Tur. Königspap. III 4 Nachfolger des *Bbtj* (= *Hr-shm.wj*) und Vorgänger des \*Djoser mit 18 Regierungsjahren, die wahrscheinlich in den letzten 6 Jahren am Anfang der Zeile 5 auf der Vorderseite des Palermofragments des Annalensteins erkennbar sind (mit Herstellung einer Kupferstatue des *Hr-shm.wj* im drittletzten Jahr). Zeitgenössische Belege fehlen. Der Bauleiter Aa-acht (*33-btj*) z. Zt. des Djoser<sup>1</sup> führt den Titel eines „Propheten im Tempel des N.“<sup>2</sup>.

<sup>1</sup> Helck, in: ZÄS 105, 1978, 129. – <sup>2</sup> Raymond Weill, Des Monuments et de l'histoire des 2<sup>e</sup> et 3<sup>e</sup> dynasties, Paris 1908, 268 ff. W.H.

**Nebkaure** s. Cheti 3.2

**Neb-netjeru** s. Hoherpriester des Amun

**Nebre** (*Nb-r* „Herr der Sonne“ oder *R3-nb(.j)* „Die Sonne ist mein Herr“), Horusname des 2. Königs der 2. Dyn., dessen Geburtsname, zeitgenössisch nicht belegt, in den Königslisten *K3k3w* (Manetho: Καίχως bzw. (Eus.) Καίχως) lautet. Sein Name erscheint auf Siegelabrollungen aus dem großen Ganggrab unter der \*Unas-Pyramide<sup>1</sup> zusammen mit solchen seines Vorgängers *Htp-shm.wj* (\*Hetepsechemui)<sup>2</sup>, weshalb ihm diese Anlage zugewiesen wird (\*Königsgrab); auf der Schulter einer knienden Privatstatue seiner Zt hinter dem Dynastic-Ahnen *Ntr-3btj* (dem „horizontischen Gott“<sup>3</sup>), *Htp-shm.wj* und vor seinem Nachfolger \*Ninetjer (*Nj-ntr*) genannt, sowie auf Gefäßen, die er einmal von seinem Vorgänger übernommen hatte<sup>4</sup> bzw. die Ninetjer von ihm übernahm<sup>5</sup>. Seine Regierungsdauer ist im Tur. Königspap. verloren. Eine seiner Grabstelen ist aus dem Kunsthandel nach dem Metropolitan Museum gekommen<sup>6</sup>. Ein Hinweis auf sein Ka-Haus (= Totentempel?) findet sich auf einer Schieferschale<sup>7</sup>.

<sup>1</sup> Lauer, PD I, 4, Abb. 2; vgl. Fischer, in: Artibus Asiae 24, 1961, 46, Abb. 8 (Lage der Anlagen); 47, Abb. 9 (Plan des Grabes). – <sup>2</sup> Kaplony, Inschriften III, Nr. 294–296, 264; vgl. I, 150 f.; II, Anm. 871–879. – <sup>3</sup> CG 1; zum göttlichen Ahnen vgl. PD IV, Nr. 59; RT II, Tf. 8 Nr. 11. – <sup>4</sup> Reisner, Mycerinus, 102 f., Tf. 70 c (vor Bastet); PD IV, Nr. 58 (Dioritschale, vor Bastet). – <sup>5</sup> PD IV, Nr. 77 (Kugelpf, aus *P-Hr-Nb-R-msn* an Neithtempel); RT II, Tf. 8, Nr. 12 (aus Palast *Z3-b3-Hr-Nb-Rc*, umgewidmet auf „täglichen Gebrauch im Magazin“). Zu beach-

ten ist, daß N. der einzige König ist, der in die beiden Palastnamen *P-Hr-msn* und *Z3-b3-nb* seinen Horusnamen einfügt. – <sup>6</sup> Fischer, in: Artibus Asiae 24, 1961, 45–56, angeblich aus Mitrahine, dann Sammlung Michaelides, ältester Beleg für Relief in Granit; Höhe 99 cm. – <sup>7</sup> Peter Kaplony, Steingefäße, MonAeg 1, Brüssel 1968, 34 ff. Nr. 16, Wiederbenutzung einer Schieferschale des *Qa-a* ([2.] Sedfest). W.H.

**Nebukadnezzar** (Nabu-kudurri-ušur II.), „chaldäischer“ König von Babylon 604–562 v. Chr., Sohn des \*Nabopolassar, der 605 v. Chr. noch als Kronprinz die Ägypter unter \*Necho bei \*Karkemisch und Hamath schlug, aus Syrien und \*Palästina vertrieb und diese Gebiete annektierte (2. Kg., 24, 7). Während sich unter Necho und \*Psammetich II. die Verhältnisse friedlich gestalteten, eröffnete \*Apries mit seinem Regierungsantritt 588 v. Chr. den Kampf gegen N., der zu dieser Zt das aufständische \*Jerusalem unter Zedekia belagerte (Jer., 37, 5); jedoch mußte Apries sich wieder zurückziehen (Jer., 37, 7). Nach Herodot II, 161 griff Apries jedoch zur See \*Tyros und \*Sidon an. Die gespannte Lage zwischen Äg. und N. erkennt man an den Voraussagen des Jeremias, der nach seiner erzwungenen Flucht nach Äg. mehrmals den siegreichen Einfall des N. in Äg. voraussagte (Jer., 43, 8–13; 46, 13–25, vgl. auch Hesel'iel, Kap. 29–32). Dieser Einfall geschah 568 v. Chr. im Zusammenhang mit dem Bürgerkrieg zwischen \*Amasis und Apries, wie die sog. „Apries-Stele“<sup>1</sup> und ein keilschriftliches Fragment<sup>2</sup> erkennen lassen, jedoch endete dieser Vorstoß mit einem äg. Sieg durch eine Schlacht auf dem Nil. Weitere Kontakte des N. zu Äg. sind nicht bekannt.

<sup>1</sup> Daressy, in: RecTrav 22, 1900, 1 ff. – <sup>2</sup> Hugo Winckler, Altorientalische Forschungen I, Leipzig 1897, 511 ff., Übersetzung in ANET, 308. W.H.

**Nebu-nefer** (*Nbu-nfr*) s. Nubnefer

**Nebwenenef** (*Nb-wnn.f*), High Priest of \*Onuris and \*Hathor at \*Dendara. His installation (\*Amtseinsetzung) as First Prophet of \*Amun (\*Hoherpriester des Amun) in year 1 of Ramesses II is recorded in TT 157 at Thebes. His mortuary temple was located at \*Qurna. His wife was named Takhat (*T3-b3t*) and his son Sematawy (*Zms-t3wj*).

Lit.: Lefebvre, Grands Prêtres, 117–123. 248–249.

M. L. B.

**Nechbet** Die Göttin N., die Eileithya der Griechen, erscheint in der Regel als \*Geier<sup>1</sup>, aber ebenfalls als Frau<sup>2</sup> mit \*Geierhaube. „Die von

Necheb“ ist nicht nur dort, in \*Elkab, Hauptgotttheit. Sie ist auch „die Weiße von \*Hierakonpolis“<sup>3</sup> auf dem Westufer. Als solche wird sie die o. äg. Landesgöttin und Herrin des entsprechenden \*Reichsheiligtums. Man betrachtet sie als die \*Hathor des Südens<sup>4</sup> oder gar als nubisch<sup>5</sup>; es gibt weiter eine „nördliche und östliche“<sup>6</sup> N. Schon im AR<sup>7</sup> heißt sie „die die \*Bogen(völker) zusammenbindet“. Kosmische Aspekte zeigt sie als „\*Herrin des Himmels“, als \*Mond<sup>8</sup> und als rechtes Auge<sup>9</sup> des Re (\*Sonnenaug).

Ihre u. äg. Partnerin ist \*Uto. Gelegentlich erhalten sie (\*Götterpaarbildung) voneinander Geierhaube bzw. Schlangengestalt (\*Uräus). Als eine „der beiden Herrinnen“ ernährt<sup>10</sup> N. den neugeborenen \*König und schützt ihn überhaupt. Deshalb ihre Rolle bei der \*Thronbesteigung und im \*Halsschmuck, in \*Königsgrab und \*Tempel (\*Decken„ornamentik“). Sie umfängt<sup>11</sup> die \*Krone, verkörpert sie<sup>12</sup> sogar. Ihr Wirkungskreis dehnt sich allmählich aus: Als Schutzgöttin der nichtköniglichen Toten, besonders als ihre Amme<sup>13</sup>, später auch als Geburtshelferin<sup>14</sup>.

Das (Haupt)heiligtum der N. ist der große Tempel<sup>15</sup> von Elkab. Ihr Bild fährt in ihrer \*Barke<sup>16</sup> nach der \*Ramsesstadt, wenn \*Ramses III. sein erstes \*Sedfest feiert. Neben den erwähnten Gottheiten hat N., ihrer Natur und ihren Tätigkeiten gemäß, z. T. enge Verbindungen mit \*Heka, \*Heqet, \*Maat<sup>17</sup>, \*Mut, \*Smithis und \*Tefnut.

<sup>1</sup> Z. B. Capart, in: CdE 15, Nr. 29, 1940, 32. Vgl. CT VII, 173 h und \*Götter, Tier-. – <sup>2</sup> Capart, a. a. O., 30. – <sup>3</sup> Vgl. schon Adolf Erman, Hymnen an das Diadem der Pharaonen, APAW 1911, 50 (18, 2 und 24). – <sup>4</sup> Daumas, in: LÄ II, 1030, griech. – <sup>5</sup> Borghouts, in: OMRO 51, 1970, 151, ramess. – <sup>6</sup> Borghouts, a. a. O., 151–152, ramess. – <sup>7</sup> Säve-Söderbergh, in: LÄ I, 844. Vgl. für ihre Helfer Capart, a. a. O., 21–29. – <sup>8</sup> RÄRG, 508, 472; vgl. auch \*Horusauge. – <sup>9</sup> Otto, in: LÄ I, 566, griech.-röm. – <sup>10</sup> Otto, in: LÄ II, 676. N. als Hebamme: E. Brunner-Traut, in: LÄ II, 1075; Kákosy, in: LÄ II, 1124 (beide Angaben 18. Dyn.) und Daumas, in: LÄ II, 471 (griech.-röm.). – <sup>11</sup> E. Brunner-Traut, in: LÄ II, 514; Chr. Strauss, in: LÄ III, 815. – <sup>12</sup> Die o. äg.; vgl. schon Pyr 910. S. für die Titulatur Kaplony, in: LÄ III, 642–645. – <sup>13</sup> CT I, 48 b; IV, 5 a. – <sup>14</sup> S. Anm. 5 und 10. – <sup>15</sup> De Meulenaere, in: LÄ I, 1226; als göttlicher Partner fungiert \*Sobek. – <sup>16</sup> Störk, in: LÄ I, 321; Kitchen, in: LÄ I, 621; U. Rößler, in: LÄ II, 669. – <sup>17</sup> Vgl. CT VII, 173 g; 175 b.

Lit.: RÄRG, s. v. Nechbet.

M. H. v. V.

**Nechen** s. Hierakonpolis

**Nechen, Seelen von** s. Seelen von Hierakonpolis

**Nechepso** Die \*Manethonische Tradition kennt in der 26. Dyn. einen König N.<sup>1</sup>, gibt aber auch \*Necho II. den Nebennamen N.<sup>2</sup>. Der Antike galt

König N. als astrologischer Autor<sup>3</sup>. Die Geschichtlichkeit des älteren N. ist nicht sicher, der literarhistorische Zusammenhang zwischen den Trägern des Namens N. ist nicht ausreichend geklärt. Nach einer Theorie ist N., als Umdeutung zu *N-kʿw pʿ zr* (Necho, der Widder), auf den Namen des historisch nicht gesicherten frühsaitischen Königs *N-kʿw-bʿ(?)*<sup>4</sup> zurückführbar<sup>5</sup>. N. kann alternativ *N-kʿw pʿ (n)swt* (Necho, der König) bedeuten, und als eine in hellenistischer Zeit geprägte und in die nachmanethonische Königsliste aufgenommene (dort redaktorisch auch zu einem Königsnamen verselbständigte) Bezeichnung für Necho II. als fingierten astrologischen Autor aufgefaßt werden<sup>6</sup>.

Die pseudepigraphische Schrift des N. enthielt in mehreren fragmentarisch erhaltenen Büchern Grundlehren der hellenistischen \*Astrologie<sup>7</sup>. Als Mitautor wird in der Überlieferung manchmal ein Petosiris genannt, der aber häufiger als selbständiger Autor erscheint. Vermutlich war es nur ein Verfasser, der mit diesen Namen seinem Werk mehr Ansehen verschaffen wollte. Speziell N. zugeschrieben wird die Zwölf-Ortelehre (Dodekatopos) als Grundlage für ein (Geburts-)\*Horoskop, ferner Rechenverfahren, um das Schicksalslos (Kleros) der Tyche und die Lebenszeit eines Menschen mittels der Gestirnaufgangszeiten (Anaphorai) zu ermitteln (die N. für das Klima von Alexandria berechnet hat) und auch eine Lehre über Gefahrenjahre. Als Grundlage seines Wissens schildert N. im Prooemium des 13. Buches eine (topische) Himmelsreise. Das 14. Buch enthielt eine medizinisch-astrologische Abhandlung.

<sup>1</sup> Helck, Manetho, 48. – <sup>2</sup> Eusebius bei Hieronymus und im Chronikon paschale, vgl. Eusebius, Opera omnia, hrsg. Migne: Patrologiae cursus completus. Ser. lat. 27, Paris 1866, 364, 370 a. – <sup>3</sup> Auch König Necheus bzw. Nechao genannt, vgl. Wilhelm Gundel und Hans Georg Gundel, Astrologumena, Sudhoffs Archiv, Bh. 6, Wiesbaden 1966, 28. – <sup>4</sup> Vgl. LR III, 414 gegen Kitchen, Third interm. Period, 146. – <sup>5</sup> Ray, in: JEA 60, 1974, 255 f. – <sup>6</sup> Krauss, in: GM 42, 1981, 49–60. Zu \*so als spätzeitliche Form von (n)swt vgl. Krauss, in: MDOG 110, 1979, 49 ff. – <sup>7</sup> Zum Folgenden vgl. Gundel, a. a. O., 27 ff.; Peter M. Fraser, Ptolemaic Alexandria I, Oxford 1972, 436 ff.; Kroll in: RE s. v. N. und Petosiris; Boer, in: Der kleine Pauly, s. v. N. R. K.

**Necho I.** Ruler of \*Sais in the second quarter of the 7th Cent. B. C., and possibly a scion of the house of \*Tefnakhte and \*Bocchoris<sup>1</sup>. Appointed (or reinstated) by Esarhaddon (\*Assarhaddon) after his conquest of Egypt (671 B. C.) Necho was given jurisdiction over \*Memphis as well as Sais<sup>2</sup>. Early in the reign of \*Ashurbanipal he was a

mover and participant in the anti-Assyrian plot of the Delta dynasts<sup>3</sup>, and was subsequently the only conspirator pardoned by the Assyrians<sup>4</sup>. Pursuant to the treaty Ashurbanipal forced upon him, Necho was allowed a vassal kingship, and took a praenomen and cartouches<sup>5</sup>. Shortly thereafter Necho disappeared, possibly executed by Tanwetamun (\*Tanutamun) on his incursion into the north<sup>6</sup>.

<sup>1</sup> Kitchen, *Third Interm. Period*, §116. — <sup>2</sup> Prism C, II, 89; Spalinger, in: *Or* 43, 1974, 317ff. — <sup>3</sup> Prism E. K 1828 b, 2ff.: Theo Bauer, *Das Inschriftenwerk Assurbanipals*, Leipzig 1933, 27. — <sup>4</sup> Spalinger, a.a.O., 308 ff. — <sup>5</sup> De Meulenaere, in: *BIFAO* 60, 1960, 126; cf. the Esarhaddon Chronicle (BM 25091, 44) where he appears to be referred to, along with Taharqa, as "King of Egypt": A. K. Grayson, *Assyrian and Babylonian Chronicles*, Locust Valley 1975, 128. — <sup>6</sup> Cf. Herodot II, 152; Spalinger, op. cit., 318 n. 87. D. B. R.

Necho II. Son and successor of \*Psammetichus I, and second king of the 26th Dynasty<sup>1</sup>. Mounting the throne at his father's death in 610 B.C. (summer)<sup>2</sup>, Necho became immediately involved in the furtherance of Psammetichus's pro-Assyrian policy in Asia. The small Egyptian force, however, initially sent to Harran to aid Ashurballit II, was too small to withstand the Babylonian attack, and in Nov. 610 was forced to fall back across the Euphrates<sup>3</sup>. Filled with greater determination, Necho next year mustered a large army, and personally led it into Syria. Josiah's attempt to stop him at \*Megiddo was frustrated and Josiah killed<sup>4</sup>. At a temporary headquarters at Riblah Necho appointed Jehoahaz to rule Judah<sup>5</sup>, then moved on to the Euphrates and thence with the Assyrians to besiege Harran (mid-summer, 609)<sup>6</sup>. For four years Necho enjoyed suzerainty over Syria<sup>7</sup>, but failed to win a decisive victory over Babylon. In the summer of 606 Necho marched north to parry the Babylonian thrust across the Euphrates, and was partly successful. The garrison at Kummukh was destroyed and by Feb. 605 the Egyptians had forced the remaining Babylonian forces to retreat<sup>8</sup>. In the spring of 605, however, these same Egyptian forces which had wintered at Carchemish (\*Karkemisch)<sup>9</sup>, were soundly defeated by \*Nebuchadrezzar, the crown-prince, and the fugitives annihilated in Hammath<sup>10</sup>. The rout meant that Necho could neither hold the Levant, nor answer the pleas for help by coastal vassals<sup>11</sup>. Only four years later (winter, 601–600) could he muster sufficient forces to throw back the Babylonian invaders at Migdol in the eastern Delta, and subsequently to retake \*Gaza<sup>12</sup>. Effectually shut out of Asia, Necho turned to a maritime policy<sup>13</sup>, by attempting the canalising of

the \*Wadi Tumilat and the construction of a fleet of triremes on the Red Sea<sup>14</sup>. The digging of the canal seems to have been prematurely interrupted, though it probably resulted in the founding of a settlement and emporium called *Pr-Jtm* (\*Pithom) at \*Tell el-Maskhuta<sup>15</sup>. While this "naval" policy may have been somehow directed against Babylon, it had the happy result of opening up maritime exploration: Phoenician sailors in Necho's employ are said to have circumnavigated Africa<sup>16</sup>.

Elsewhere Necho's foreign policy was equally forthright. He maintained good relations with Greece, making dedications to local shrines<sup>17</sup>; and continued to employ Ionian mercenaries. \*Naukratis, probably founded late in the reign of his father, began to thrive around 600 B.C.<sup>18</sup>. Possibly late in his reign (after 600?) he mounted an expedition of a military nature and involving a flotilla of ships, against the south; but the outcome remains unknown<sup>19</sup>.

Evidence of building activities at home are sparse. In his 2nd year he opened quarry operations at \*Tura<sup>20</sup>, and minor memorials are found throughout the Delta<sup>21</sup>. A stela of year 1 records a Theban dedication<sup>22</sup>, stamped bricks of his have been recovered from the author's excavations at \*Karnak (unpublished), and an alabaster vase comes from \*Hierakonpolis<sup>23</sup>. A relief of 603 B.C. (8th year) in the \*Wadi Hammamat records quarry operations there<sup>24</sup>.

Necho survived to perform the obsequies for an \*Apis burial (May 594)<sup>25</sup>, and died sometime in the late spring or summer of the same year<sup>26</sup>, leaving a son Psammetichus and three daughters<sup>27</sup>. A man of obvious energy, though perhaps limited ability, he failed to carry through on important matters of strategy. That his reign was viewed as a failure by contemporaries is a moot, though intriguing, contention<sup>28</sup>.

<sup>1</sup> Vittmann, in: *Or* 44, 1975, 376. — <sup>2</sup> Hornung, in: *ZÄS* 92, 1966, 38f.; Redford, in: *JAOS* 90, 1970, 474f. — <sup>3</sup> BM 21901, 61ff.: D. J. Wiseman, *Chronicles of Chaldaean Kings*, London 1956, 62; A. K. Grayson, *Assyrian and Babylonian Chronicles*, Locust Valley 1975, 95. — <sup>4</sup> Malamat, in: *Journal of the Ancient Near Eastern Society of Columbia University* 5 (Fs Gaster), 1973, 267ff.; possibly the ostrakon from Arad is to be dated here: Yadin, in: *IEJ* 26, 1976, 9ff. — <sup>5</sup> II Kings, 23, 33; Rowton, in: *JNES* 8, 1951, 129. — <sup>6</sup> BM 21901, 66ff.: Wiseman, op. cit., 62; Grayson, op. cit., 96. — <sup>7</sup> References in Malamat, in: *VT Supplements XXVIII*, Leiden 1975, 128 n. 10; Leclant, apud: William A. Ward (Ed.), *The Role of the Phoenicians in the Interaction of Mediterranean Civilizations*, Beirut 1968, 17 and n. 79. 80; PM VII, 384. — <sup>8</sup> BM 22047, rev. 16ff.: Wiseman, op. cit., 66; Grayson, op. cit., 98. — <sup>9</sup> Cf. the wording of BM 21946, obv. 3: ... ša ina <sup>KUR</sup>Galgamiš nadū; for

Egyptian finds at Carchemish, see Leonard Woolley, Carchemish II, London 1921, 123 ff., pl. 26. Egyptian prisoners in Babylonia: Weidner, in: Mélanges Dussaud II, Paris 1939, 931 ff.; Wiseman, in: Iraq 28, 1966, 154 ff. – <sup>10</sup> BM 21946, obv. 2 ff.: Wiseman, Chronicles, 66 f.; Grayson, op. cit., 99. – <sup>11</sup> Adon letter: Herbert Donner und Wolfgang Röllig, Kanaanäische und aramäische Inschriften II, Wiesbaden 1964, no. 266; Fitzmyer, in: Biblica 46, 1965, 41 ff., 42 n. 1; additional references Malamat, in: IEJ 18, 1968, 143 n. 11; id., in: VT Supplements XXVIII, 128 n. 12; Spalinger, in: SAK 5, 1977, 229 f. – <sup>12</sup> Lipinska, in: Aion 22, 1972, 235 ff.; possibly the victory scarab issued at this time: CG 37399. – <sup>13</sup> Spalinger, in: SAK 5, 1977, 236; id., in: Or 47, 1978, 20. – <sup>14</sup> Herodot II, 158; Diodor I, 33; Posener, in: CdE 13, Nr. 26, 1938, 259 ff.; Herman De Meulenaere, Herodotos over de 26ste dynastie, Leuven 1958, 60 ff.; Lloyd, in: JEA 58, 1972, 268 ff., 307 f.; idem, in: JEA 63, 1977, 142 ff.; cf. also Shea, in: BASOR 226, 1977, 31 ff. – <sup>15</sup> Macdonald, in: Biblical Archaeologist 43, 1980, 57. – <sup>16</sup> Herodot IV, 42; literature and a caveat Lloyd, in: JEA 63, 1977, 148 ff. – <sup>17</sup> Cf. Herodot II, 159, 3. – <sup>18</sup> Joan Boardman, The Greeks Overseas, Harmondsworth 1964, 138 ff.; André Bernand, Le delta ég. d'après les textes grecs, Cairo 1970, 799 ff. – <sup>19</sup> Kaiser et al., in: MDAIK 31, 1975, pl. 28(b). – <sup>20</sup> Daressy, in: ASAE 11, 1911, 260; LR IV, 87 (II). – <sup>21</sup> Buto: PM IV, 45; Sais: PM IV, 46; Kom Abu-billo: PM IV, 68; Letopolis: PM IV, 68; Kom el-Hisn: Bernhard V. Bothmer, Egyptian Sculpture of the Late Period, Brooklyn 1972, pl. 39, p. 49; further, LR IV, 89 ff. – <sup>22</sup> Yoyotte, in: Dictionnaire de la bible, Supplément VI, Paris 1960, fig. 609. – <sup>23</sup> PM V, 196. – <sup>24</sup> PM VII, 335. – <sup>25</sup> LR IV, 88 (VI). – <sup>26</sup> Kienitz, Geschichte, 158. – <sup>27</sup> CG 658: Vittmann, in: Or 44, 1975, 378; el-Sayed, in: BIFAO 74, 1974, 35; id., Documents relatifs à Sais, Cairo 1975, 100, pl. 13 (A). – <sup>28</sup> References in Spalinger, in: Or 47, 20 n. 32. D.B.R.

**Nehtmin** (*Nht-Min*), Generalissimus unter \*Eje<sup>1</sup>, vielleicht aus seiner weiteren Familie in \*Achmim, den er durch Verleihung des Titels *rpꜥt* und „Königssohn“<sup>2</sup> zum Nachfolger designierte und damit das von \*Haremheb weitergeführte Adoptiv-Militärkönigtum einführte. Die Zerstörung einer dem N. gehörenden Statuengruppe<sup>3</sup> zeigt an, daß N. mit seinem König durch Haremheb beseitigt wurde. N. hat zusammen mit dem Schatzhausvorsteher \*Maja die Beisetzung \*Tutanchamuns in seinem Grab Nr. 62 geleitet, wie ein dabei von ihm gestiftetes \*Uschebti<sup>4</sup> anzeigt<sup>5</sup>.

<sup>1</sup> Urk. IV, 1908, 14 ff. – <sup>2</sup> Urk. IV 1908, 5. – <sup>3</sup> Erhalten ist allein die Gestalt der Gattin des N., CG 779 B, und der Kopf des N. 779 A; Text Urk. IV, 1908 (703). Abb. bei Katalog „Götter und Pharaonen“ 1979, Nr. 50. – <sup>4</sup> Abb. Kat. Brit. Mus. Treasures of Tutankhamun, 1972, Nr. 11. – <sup>5</sup> Der Vorsteher der Scheunen aller Götter vom Gau von Achmim, Hoherpriester des Min und der Isis von *Ipw* (= Achmim), Prophetenvorsteher der Herren von *Ipw* und Leiter der Bauarbeiten am Totentempel des Eje in Theben-West *Nht-Min* (Berlin 2074; Louvre C 55; vgl.

Urk. IV, 2110, 10 ff.) sowie Bauleiter am Min-Tempel von Achmim (Urk. IV, 2111, 1 ff.; Kuhlmann, in: MDAIK 35, 1979, 174) ist sicher mit dem *rpꜥt* N. nicht identisch. W.H.

**Nedit** Nach einer Tradition Bezeichnung der Lokalität, an der \*Osiris durch \*Seth zu Fall gebracht<sup>1</sup> und begraben<sup>2</sup> bzw. von \*Isis gefunden wurde<sup>3</sup>, an der auch die Feinde des Osiris vernichtet wurden<sup>4</sup>, von den Ägyptern mit dem Verbum *ndj*, „niederwerfen“ in Verbindung gebracht<sup>5</sup>, ursprünglich als bei \*Busiris liegend vorgestellt, möglicherweise auf einer Insel (mehrfach wird vom „Ufer von N.“ gesprochen)<sup>6</sup>, später bei \*Abydos angesiedelt<sup>7</sup>.

<sup>1</sup> Pyr. 819 a. 957 e. 1256 b; CT VII, 37 (837), vgl. I, 292 a (69). – <sup>2</sup> Pyr. 260 b. 721 b; vgl. CT IV, 383 (349); V 388 (469). 389 (470). – <sup>3</sup> Pyr. 1008 c, vgl. 2144 b; Junker, Stundenwachen, 84. – <sup>4</sup> Berlin 1204, 21. – <sup>5</sup> Pyr. 819 a. 957 e. 1256 b. – <sup>6</sup> Pyr. 1008 c, vgl. Junker, Stundenwachen, 84; vgl. CT VII, 26 (825). 40 (838). 41 (839). – <sup>7</sup> Vgl. Pyr. 754 c; CT V, 128 a (398 list) (M 21 C); vgl. M 21 C (Abydos) mit M 2 NY, M 3 C und M 5 C (*Ndj*). R.Gr.

**Neferefre** (*Nfr-f-R<sup>c</sup>* oder *R<sup>c</sup>-nfr.f*), König der 5. Dyn., wenig belegt, jedoch später als legitim angesehen (Horusname *Nfr-h<sup>c</sup>w*, Herrinnenname *Nfr-m-Nbtj*, Goldname *Bjk-nbw-nfr*). Sein Geburtsname *Jzj* erscheint in Personennamen<sup>1</sup>, der Kult an seiner Pyramide *Ntrj-b<sup>c</sup>w-N.*<sup>2</sup> ebenso wie an seinem nicht erhaltenen Sonnenheiligtum *Htp-R<sup>c</sup>* ist bezeugt<sup>3</sup>. Sein Name wird im Tur. Königspap. eher in III, 22 (mit 7jähriger Regierung) zu ergänzen sein als in III, 21, wo anscheinend ein in den Inschriften der Zeit wie in der Königstafel von Abydos (\*Königslisten) übergangener König (\*Schepseskarê) verzeichnet war (mit 0 Jahren und 1–4 Monaten?). Die Tafel von Saqqara und Manetho hätten dann die beiden Namen vertauscht, letzterer jedoch nicht die Zahlen<sup>4</sup>.

<sup>1</sup> Sethe, in: ZÄS 50, 1912, 1–6. – <sup>2</sup> Höchstwahrscheinlich die unvollendete Pyramide von Abusir, Lepsius XXVI. Vgl. Borchardt, Sahure I, 145–146. 192. – <sup>3</sup> *Ntrj-b<sup>c</sup>w*: Mariette, Mastabas, 283–284. 329; *Htp-R<sup>c</sup>*: Steindorff, Grab des Ti, Tf. 26. 51. – <sup>4</sup> Hierzu Helck, Manetho, 51. Die Saqqara-Tafel hat den Namen zu *H<sup>c</sup>-nfr-R<sup>c</sup>* verschrieben. J.v.B.

**Nefer-her**s. Nephros

**Neferhotep** (Gott). Caractéristiques: pschent sur perruque ronde, uraeus, barbe divine, sceptre *wis*<sup>1</sup>.

Epithète avant d'être nom, souvent appliquée à des dieux dont le pouvoir magique peut être



néfaste (\*Chons, Khnoum [\*Chnum], \*Sobek)<sup>2</sup>: ainsi peut s'expliquer son association très ancienne avec \*Hathor<sup>3</sup>, déesse "apaisée" après son retour du sud; N. divinisé (à partir de quand?), incarnerait cet apaisement<sup>4</sup>. Explicitement un dieu, objet d'un culte, seulement à la Basse Époque<sup>5</sup>; sa coiffure est occasionnellement portée par des rois dès \*Aménophis III<sup>6</sup>, jusque sous les Ptolémées<sup>7</sup>, signe possible de l'incarnation du jeune dieu dans un roi à son avènement. A l'origine dieu-enfant (\*Götter, Kinder-)<sup>8</sup>, fils d'Hathor<sup>9</sup>, symbole de la durée de vie et spécialement de la pérennité de la royauté (pschent et uraeus)<sup>10</sup>. Aussi dieu-adulte, souvent appelé \*Osiris-N.<sup>11</sup>, fécondateur associé à divers béliers<sup>12</sup>. Culte<sup>13</sup> à Hou (\*Hu, Diospolis Parva), capitale du 7<sup>e</sup>. nome de Haute-Egypte, dont il est le dieu principal associé à Hathor; à \*Karnak (chapelle<sup>14</sup> et barque sacrée<sup>15</sup>). Aussi à \*Dendara<sup>16</sup> et à \*Behbeit el-Hagar<sup>17</sup>. Les statues du dieu dont l'origine est connue viennent de la région memphite<sup>18</sup>. Associé non seulement au bélier, mais aussi au „Serpent qui brille sur le lotus“<sup>19</sup> et au crocodile<sup>20</sup>.

<sup>1</sup> Parfois porte une sorte de pectoral, cf. Vandersleyen, dans: Fs Vergote = OLP 6/7, 1975/6, 541, n.45. - <sup>2</sup> Jean Cl. Goyon, *Rituels funéraires de l'Ancienne Egypte*, Paris 1972, 326. - <sup>3</sup> Cf. Hathorneferhotep, femme de Khabaousokar (3<sup>e</sup> dyn., CG 1386-7). - <sup>4</sup> Cf. Vandersleyen, l.c., 538, n.19; "parfait d'apaisement", selon Traunecker; sur *htp* = "apaisement", cf. Wb II, 225, 13 Belegst.; Adolphe Gutbub, *Textes Fondamentaux de la théologie de Kom Ombo*, Le Caire 1973, 496, n. (r). Sur le sens de *nfr* et de *htp*, cf. aussi Barta, dans: ZÄS 97, 1971, 6-7. - <sup>5</sup> Première mention dans un document daté: an 3 d'Achoris = 391/0 av. J.C., cf. Ursula Kaplony-Heckel, dans: *Enchoria* 3, 1973, 6; un bronze est peut-être saïte (cf. Vandersleyen, l.c., 537); la figuration de Khonsu-dans-Thèbes-N. n'a rien de commun avec celle de N. - <sup>6</sup> Cf. Vandersleyen, l.c., 535; ajouter Calverley-Gardiner, Abydos III, 39 (Séthi I); Christiane Desroches-Noblecourt et Charles Kuentz, *Le Petit temple d'Abou Simbel II*, Le Caire 1968, pl. 41-42, et I, 58 (Ramsès II). - <sup>7</sup> Ptolémée V, cf. Helmut Kyrieleis, *Bildnisse der Ptolemäer*, Berlin 1975, pl. 41 et p. 54; Ptolémée XIII Neos Dionysos (relief): PM II<sup>2</sup>, 196 (1) c, III. - <sup>8</sup> Outre Vandersleyen, l.c. passim, cf. la stèle de Munich (Karl Dyroff et B. Pörtner, *Äg. Grabsteine und Denksteine aus süddeutschen Sammlungen. II*. München. Strasbourg 1904, n° 37). - <sup>9</sup> Occasionnellement d'Isis (Vandersleyen, l.c., 540). Son père, jamais explicitement désigné, doit être Amon (Vandersleyen, l.c., 539, n.31; Sauneron, dans: BIFAO 64, 1966, 187-189), et peut-être aussi Osiris (Vandersleyen, l.c., 539-540); N. l'enfant est aussi appelé le "fils du vivant" (Spiegelberg, dans: RecTrav 35, 1913, 35-40). - <sup>10</sup> Vandersleyen, l.c., 539-542. - <sup>11</sup> LD IV, 15 b. c = Karnak, chapelle de Ptolémée IV (PM II<sup>2</sup>, 224-225); Dendéra (PM VI, 75 (217) = ZÄS 14, 1876, 32, pl. 3); cf. Vandersleyen, l.c., 539-

540. - <sup>12</sup> Cf. le bélier avec "atef" figuré sur une stèle trouvée par le Centre Franco-Egyptien de Karnak (Jean-Claude Goyon, *Stèle tardive de Neferhotep* (CS X, 1004). Karnak VII, à paraître) et qui pourrait être Harsaphès (présenté comme dieu de Hou dans une liste d'Abydos: Mariette, *Abydos I*, pl. 45, n° 28), ou Amon, ou le bélier de Mendès: un prêtre de ce bélier à Mendès (selon De Meulenaere) était aussi prêtre de N. à *Ntrw* (Behbeit el-Hagar): Moscou, inv. 4152, cf. Pellegrini, dans: RecTrav 19, 1897, 221-222, n° 13; Boris Touraieff, *Statues et statuettes de la Coll. Golenischeff* (Moscou 1917, 53-55, n° 74. - <sup>13</sup> Une dizaine de prêtres de N. sont connus, dont trois "d'Hathor et de N.". - <sup>14</sup> Cf. n. 11; un temple était appelé νεφετῆτων, cf. Ulrich Wilcken, *Griechische Ostraca aus Ägypten und Nubien*, Leipzig-Berlin 1899, 715, n° 1166; AfP 4, 1903, 240. - <sup>15</sup> Support de barque inédit de Karnak (Ptolémée VIII Evergète II) (Renseignement communiqué par le Centre Franco-Egyptien de Karnak). - <sup>16</sup> Cf. n. 11. - <sup>17</sup> Cf. n. 12. - <sup>18</sup> A la liste des 21 statuettes (Vandersleyen, l.c., 536, n.7), ajouter Emery, dans: JEA 56, 1970, pl. 8, n° 2 (Osiris-N. et non Onuris). - <sup>19</sup> Cf. Derchain, dans: CdE 37, n° 73, 1962, 39-40. - <sup>20</sup> Cf. Spiegelberg, dans: ZÄS 62, 1927, 35-37.

Lit.: RÄRG, s. v. Nephotes; Vandersleyen, Aménophis III incarnant le dieu Neferhotep, dans: Misc. (= Fs) Vergote = OLP 6/7, 1975/6, 535-542; Claude Traunecker, *Le culte de Nephotes (Neferhotep) à Karnak* (à paraître). C. T. et C. V.

**Neferhotep** (*Nfr-htp*), Name dreier Könige der 13. Dyn.: N. I., einer der wenigen bedeutenden Herrscher dieser Zeit, (Titulatur *Hr: Grg-bwj. Nbtj: Wp-m3't, Bjk-nbw: Mn-mrw, nj-swt-bjt: H'j-s'hm-R'*), Sohn eines Ha-anchef (*H'j-nb.f*) und der *Kmj*, regierte nach dem Tur. Königspap., wo er VI 25 als 22. König der Dyn. aufgeführt wird, 11 Jahre (um 1720). Seine Gattin hieß *Snb-sn*<sup>1</sup>. Er wird belegt<sup>2</sup> durch mehrere Inschriften aus \*Abydos, einen Naos mit Doppelfigur und einen Türsturz aus \*Karnak, einige Felsinschriften am 1. Katarakt (\*Assuan, \*Sehél, \*Konosso) und im \*Wadi Schatt er-Rigäle, eine Statue im Heqaib-Heiligtum auf \*Elephantine sowie verschiedene Stücke unbekannter Herkunft (u. a. Statuette Bologna 1799). Zahlreiche Siegel und Skarabäen tragen seinen Namen. Einige davon nennen daneben den seines nichtköniglichen Vaters, andere den seiner Mutter. N. ist auch in \*Buhen in Nubien sowie in \*Byblos, wo der Stadtfürst Jantin als sein Vasall erscheint, nachweisbar.

N. II. (Thronname *Mri-s'hm-R'*), bekannt durch zwei Statuen aus der Cachette von Karnak (CG 42023. 42024). Seinen Thronnamen führt auch die Karnakliste an. Falls sein profaner Name *Jnd* war, wäre er mit dem 30. Herrscher der Dyn. (Tur. Königspap. VII 6, reg. 3 Jahre) gleichzusetzen.

N. III. (Thronname *Šm-R-š-nb-tšw*), einer der späteren Könige der Dyn. (um 1670). Eine Stele aus Karnak<sup>3</sup> gibt seine volle Titulatur an (*Hr: Wšd-ḥw, Nbtj: š-pḥtj, Bjk-nbw: Mn- ...*, etc.) und in einem weiteren Königsring seinen profanen Namen Ichernofre (*Jj-ḥr-nfrwt*). N. wird dort als Retter Thebens bezeichnet, „geliebt von seinen Soldaten“, „geschmückt mit dem Chepresch“<sup>4</sup>. Sein Name fand sich auch auf Blöcken in den Tempeln von \*Elkab<sup>5</sup> und \*Gebelein<sup>6</sup>.

<sup>1</sup> Zur Familie des Königs s. Dewachter, in: RdE 28, 1976, 66–73. – <sup>2</sup> Alle Belege bei v. Beckerath, Zweite Zwischenzeit, 243–245 (XIII 22). – <sup>3</sup> Text jetzt bei Wolfgang Helck, Texte der Zweiten Zwischenzeit und der 18. Dynastie, KÄT, Wiesbaden 1975, mitgeteilt. – <sup>4</sup> Ältestes Vorkommen der sog. Blauen \*Krone der Pharaonen. – <sup>5</sup> Capart, in: ASAE 38, 1938, 625. – <sup>6</sup> PM V, 163. Der Name von Gauthier, in: BIFAO 5, 1906, 53 *Šm-R-š-wšd-tšw* und von Daressy, in: ASAE 9, 1908, 70 (so auch PM) *Šm-R-š-nb-tšw* verlesen. J. v. B.

**Neferirkare** (äg. *Nfr-ḥj-kš-R*, griech. Nephcheres), 3. König der 5. Dyn. Sein Geburtsname war Kakai (*Kškšj*), doch nahm er später den mit *Rē* gebildeten Ringnamen N. an (Horusname *Wsr-ḥw*, Herrinnennamen *Wsr-m-Nbtj*, auch *Wsr-ḥw-Nbtj*, Goldname *Šmw-nbw*). Seine Regierungszeit ist im Tur. Königspap. (III 19) verloren; nach Manetho regierte er 20 Jahre. Ob er, wie die literarische Überlieferung (pWestcar) behauptet, Bruder seiner beiden Vorgänger war, ist unsicher. Die Königin \*Chentkaus wird Mutter zweier Könige (Userkaf und Sahurê?) genannt; mit der in den Abusir-Papyri (s.u.) erwähnten Königsmutter Chentkaus kann auch seine gleichnamige Gattin<sup>1</sup> gemeint sein, die wohl Mutter des Nachfolgers war. N. erbaute die 2. Pyramide von \*Abusir (Name: *Bš-N*)<sup>2</sup>. Sein Sonnenheiligtum (*St-jb-R*) ist noch nicht aufgefunden; er hat auch das des \*Userkaf umgebaut<sup>3</sup>. Im Totentempel seiner Pyramide wurden zahlreiche Siegel (Nefer-efrê bis Pepi II.) und Papyri (aus der späten 5. Dyn.)<sup>4</sup> gefunden, die uns Einblick in die Tempelverwaltung des AR gewähren.

<sup>1</sup> Smith, in: CAH I 1, 1971, 179; Borchardt, Ne-userker, 146. – <sup>2</sup> Borchardt, Nefer-ir-keš-reš, passim. – <sup>3</sup> Ricke, Userkaf-SH I, 15–18. – <sup>4</sup> pHier. BM (Posener-Krieger-de Cénival), passim. J. v. B.

**Neferkare** (*Nfr-kš-R*). Name verschiedener Könige:

1. König der 2. Dyn. nach der Königsliste von Saqqara, bei Manetho Nephcheres, sonst nicht belegt, vgl. LÄ III, 543, 2. Dyn. Nr. 6.
2. Thronname Phiops' (\*Pepi) II., vgl. a.a.O., 544, 6. Dyn. Nr. 6.

3. Thronname eines Königs der 7. Dyn. nach der Königsliste von Saqqara, vgl. a.a.O., 545 7./8. Dyn. Nr. 3 (II.).

4. Thronname eines weiteren Königs der 7. Dyn., vgl. a.a.O., 545, 7./8. Dyn. Nr. 4 (III.).

5. Thronname des Königs *Hndw* der 8. Dyn., vgl. a.a.O., 545, 7./8. Dyn. Nr. 6 (IV.).

6. Thronname des *Trrw* aus der 8. Dyn., vgl. a.a.O., 545, Nr. 10 (V.).

7. Thronname des Pepiseneb (*Ppjsnb*) aus gleicher Dyn., vgl. a.a.O., 545, Nr. 12 (VI.).

8. Thronname eines Königs der 9./10. Dyn., vgl. a.a.O., 545, Nr. 3 (VII.).

9. Thronname \*Ramses' IX., vgl. a.a.O., 552, 20. Dyn., Nr. 8.

10. Thronname des \*Amenemnesut der 21. Dyn., vgl. a.a.O., 552, 21. Dyn. Nr. 2.

11. Thronname des \*Peftjauuibastet (*Pf-tšw(m)-w-Bšstt*) der 3. ZwZt, vgl. a.a.O., 554, Kleinkönige, Nr. a.

12. Thronname des Kuschitenkönigs \*Schabako, vgl. a.a.O., 554, 25. Dyn., Nr. 3.

13. Thronname(?) des \*Necho, Vaters Psammetich I., vgl. a.a.O., 555, Unteräg. Kleinkönige, Nr. c.

Vgl. auch LÄ III, 655, Anm. 23. W. H.

**Neferkasokar** (*Nfr-kš-Zkr*), nach der Saqqara-Königsliste Herrscher der 2. Dyn., sonst nicht belegt. Er herrschte wahrscheinlich nur in U.Äg. Vgl. LÄ III, 543, 2. Dyn., Nr. 7. W. H.

**Neferkauhor** (*Nfr-kšw-ḥr*), König der 8. Dyn. in der abydenischen Königsliste (Nr. 55), wohl zu identifizieren mit Horus *Ntrj-bšw*, dem Verfasser des Koptosdekrets L<sup>1</sup> und wohl auch eines weiteren (I), wo sein Name ergänzt wird<sup>2</sup>, in dem der Wesir *Šmšj* zum Vorsteher von O.Äg. eingesetzt wird.

Vgl. \*Königsnamen (LÄ III, 545), 7./8. Dyn. Nr. 16.

<sup>1</sup> Goedicke, Kgl. Dokumente, 165 ff.; Urk. I, 295 f. – <sup>2</sup> Goedicke, a.a.O., 173. W. H.

**Nefermaat** (*Nfr-mš't*), an "eldest son", probably of \*Snofru, husband of Atet (*Jtt*), and father of \*Hemiuu (*Hm-Junw*) and others, buried at \*Meidum in a large mastaba (Tomb 16). Sethe considered him to be the son of Snofru and the latter's eldest daughter, Nefretkau, on the basis of a genealogy at Giza (tomb G 7070, Lepsius 56), and hence the result of an incestuous marriage.

His titles include *rp't*, *h3tj-<sup>c</sup>*, *mnjw Nhn*, *irj P nb*, *imj-r3 k3t nbt nt nswt*, *h3mw bitj*, *t3jtj z3b t3tj*, *z3 nswt smsw*, *wr djw Pr-Dhwj*, *hrp j3wt nbt n3rt*, *sm3 Mnw*, and *hm-n3r* of *B3stt*, *Šsmitt*, and *B3-npt*. Aside from his prominence as a vizier and (presumably) elder brother of Cheops, his impressive mastaba at Meidum is well known for its decoration, wherein various themes make an early appearance: hunting in the desert, ploughing, fowling with the clap net, seining for fish with nets, processions of estates, etc. The chapel is decorated in a special type of sunk relief in which the edges are undercut to receive a filling of colored pastes, sometimes set in rough grids and holes to hold the pastes in positions; base colors of cheaper materials were overlaid with the more expensive colors (\*Pastenfüllung). The method is expressed in the text from his wife's chapel: "he made his gods in writing which cannot be erased." Of the enormous blocks of limestone used for the chapel in the mud-brick mastaba one is estimated to weigh over, 30,000 kg. The entire chapel was removed to Cairo by Petrie at Maspero's request. The celebrated painted scene of geese from the north side of the passage to Atet's chapel was taken to Cairo by Vassalli. The chapel of Atet was dismantled for safety and distributed as widely as possible to various centers, so that parts are included in the collections at Bristol, Cambridge, Edinburgh, Liverpool, London, Manchester, Oxford (U.K.), Boston, Chicago, New York, Philadelphia (U.S.A.), Brussels, Copenhagen, Munich, and Paris (Europe). N. is represented in his own and his wife's chapel with Atet, as well as a second wife(?) or other close female relation named Nub, his son Hemiunu, other sons and daughters and various dependants. Similar paste filling is used in the text on the statue base of Hemiunu in Hildesheim.

The burials of N. and his wife were savagely ransacked and deliberately violated before they were sealed by the funerary personnel. N.'s extended burial has a doweled wooden coffin and wooden headrest and was placed in a well constructed limestone chamber with corbelled roof, similar to the pyramid chambers at Meidum and Dahschur. The body was unfleshed (skinned) before wrapping with cloth and cloth filling pieces. This unfleshing process (scarnitura) is attested elsewhere in the Meidum burials.

Lit.: Mariette, Mastabas, 472-477; PM III<sup>1</sup>, 93-94; Petrie, Medum; Wainwright, in: Petrie, Meydum and Memphis (III); Wainwright, in: Petrie, The Labyrinth, Gerzeh and Mazghuneh; Helck, Beamtentitel; Sethe, in: ZÄS 50, 1912, 57-60; William St. Smith, "The Paintings of the Chapel of Atet at Medum", in: JEA 23, 1937, 17-26. W.K.S.

**Neferneferuaton** (*Nfr-nfrw-Jtn*) 1. Vorangestellte Zufügung zum Namen der \*Nofretete.  
2. Mit Zusatz „Geliebter des ‚Einzigens des Re‘“ Name des Königs \*Semenchkare, den er anstelle dieses seines Geburtsnamens zeitweise trägt.  
3. „Die Kleine“ (*t3 šrjt*), Name der 4. Tochter Echnatons und der Nofretete, etwa in seinem 8. Regierungsjahr geboren<sup>1</sup>.

<sup>1</sup> Davies, Amarna I, Tf. 26; II, Tf. 37.39; vielleicht auch III, Tf. 4 genannt; I, Tf. 19 ist die von Redford, in: JARCE 12, 1975, 24 Anm.24 hervorgehobene Schreibung

 eindeutig Fehler des Handwerkers oder des Kopisten für das normale *z3t-nswt* (Zeichen *hm* für *n*). Weitere Denkmäler: Schminkbüchchen CoA III, 118, Tf. 78 Nr.7; Alabastergefäß CoA III, 71 Nr.554. Ob unter den beiden Mädchen vom Fresko des Hauses Nr. 13 in Tell el-Amarna (Davies, in: JEA 7, 1921, 1ff., Tf.1-2) N. (und Neferneferure) zu verstehen sind, ist wahrscheinlich, aber nicht durch Beischriften gesichert! W.H.

**Neferneferure** (*Nfr-nfrw-R<sup>c</sup>*), Name der 5. Tochter Echnatons und der Nofretete, etwa im Jahr 9 oder 10 geboren<sup>1</sup>.

<sup>1</sup> Davies, Amarna I, Tf. 33.37; Deckel eines Kästchens mit ihrem Namen aus dem Grab des Tutenchamun bei Christiane Desroches-Noblecourt, Tut-ench-Amun, Darmstadt 1963, 244 Abb. 148. Zu dem Fresko Davies, in: JEA 7, 1921, 1ff. s. bei Neferneferuaton. W.H.

**Neferrnpt** (*Wesir*) I. and II. *Nfr-rnpt* I is cited at \*Armant in years 57 and 60 of \*Ramesses II announcing the royal jubilee (\*Sedfest). He also bore the titles of \*Festleiter des Amun and \*Hoherpriester von Memphis to which rank he was promoted before the end of the reign. N. II was in office from year 1 of \*Ramesses IV until the time of \*Ramesses VI.

Lit.: Helck, Verwaltung, 322-324. 333-335. 451-453. 463-464. M.L.B.

**Nefertari**s, Nofretete

**Nefertem** (*Nfr-tm*). Die Bedeutung des Namens N. wird unterschiedlich interpretiert, z. B. „Gut ist \*Atum“<sup>1</sup>, „Der völlig Schöne“<sup>2</sup>, „Vollkommen an Sein und Nichtsein“<sup>3</sup>.

A. Seit dem AR manifestiert sich der Gott N. in der Gestalt der Lotusblume. Als Urgott<sup>4</sup> ist er „die Lotusblüte an der Nase des \*Re“ (Pyr.266) und dokumentiert so seine enge Beziehung zum Sonnengott. In Pyr.483 erscheint N. mit dem Beinamen „ohne seinesgleichen“ ausgestattet<sup>5</sup>. Mit dem \*Lotus gleichgesetzt tritt der Gott auch in den

Totenbüchern auf, „o du Lotusblüte dieses N.-Bildes“<sup>8</sup> und an anderer Stelle spricht der Verstorbene in der Rolle des Gottes „ich bin erschienen als N. (als) Lotusblüte an der Nase des Re“<sup>7</sup>. In Tb 178 tritt der Tote im Gefolge des Gottes auf<sup>9</sup>. Auch Salben und Duftstoffe sind dem N. zugewiesen<sup>10</sup>; Kees hat ihn als Gott des königlichen Hofparfüms bezeichnet<sup>10</sup>. In den \*Sargtexten wird der zu den Kindgöttern (\*Götter, Kinder-) gezählte N. als Sohn der Göttin \*Sachmet ausgewiesen (CT IV, 302d). Belegbar seit dem NR bildet sich in \*Memphis die Triade \*Ptah, Sachmet und N.<sup>11</sup>. Aber auch die der Sachmet angenäherte Göttin \*Bastet kann als Mutter des N. erscheinen<sup>12</sup>. Wohl als Sohn der Löwengöttin zeigt er dann kämpferische und gefährliche Züge. So erscheint N. im Tb als Strafender, „der die Übeltäter an seinen Schlachtblock fesselt, welcher die \*Bas zerschneidet“<sup>13</sup> und in Tb 125 richtet er als Mitglied des Totengerichts über den Verstorbenen, ja er führt sogar den Vorsitz des Gerichts<sup>14</sup>. Durch den kämpferischen Aspekt ergeben sich theologische Verbindungen zu kriegerischen Gottheiten wie \*Month, \*Sopdu, \*Harmerti, besonders jedoch zu der Form \*Horus als wildblickender \*Löwe, \*Miysis, sowie zu \*Horhekenu<sup>15</sup>. Andererseits ist die Beziehung zum Totengott \*Sokar z. B. in der Formel Sokar-\*Henu-N. belegt<sup>16</sup>. In Epitheta wird er als „Herr der Speisen“<sup>17</sup>, als „Schützer der beiden Länder“<sup>18</sup> und als „der in Löwengestalt die Feinde verschlingt“<sup>19</sup> bezeichnet. In der SpZt gleicht sich die pantheistisch ausgestattete Schutzgottheit \*Bes neben anderen Göttern auch dem N. an.

B. Die Darstellungsformen des Gottes lassen sich in drei Gruppen gliedern:

1. Der Gott erscheint als blauer Lotus (*Nymphaea caerulea*), aus welchem zwei hohe \*Federn aufsprießen<sup>20</sup>.

2. Der Gott erscheint ganz in Menschengestalt und trägt in der Regel als Bekrönung den Lotus<sup>21</sup>. Als besonderes Attribut hält er manchmal ein Sichelschwert (\*Krummschwert) in der linken Hand<sup>22</sup>. Varianten zeigen ihn auf einem liegenden Löwen stehend<sup>23</sup>.

3. Der Gott erscheint mit ungegliedertem menschlichem Körper und Löwenkopf<sup>24</sup> oder ganz als Löwe, der einen Feind verschlingt<sup>25</sup>. In beiden Fällen trägt er einen Falken auf dem Kopf, der nun seinerseits mit dem Lotus bekrönt ist.

C. Unbewiesen ist die verbreitete Ansicht, daß sich N. als \*Gott auf der Blume manifestiert<sup>26</sup>. Zwar spielt der Lotus in der Vorstellung der \*Weltschöpfung eine wichtige Rolle<sup>27</sup>, doch läßt sich nach den Quellen N. als Schöpfergott nicht belegen. Auch ein eigener Kult des Gottes ist kaum

zu greifen<sup>28</sup>. Problematisch muß der Versuch bleiben, jede Darstellung des blauen Lotus auf N. zu beziehen, denn die Blume ist ja nicht nur Symbol dieses Gottes, sondern neben anderen Vorstellungen z. B. auch ein vielschichtiges Bild der Regeneration<sup>29</sup>.

<sup>1</sup> Joachim Spiegel, *Das Werden der altägyptischen Hochkultur*, Heidelberg 1953, 216, § 321. – <sup>2</sup> Siegfried Morenz und Johannes Schubert, *Der Gott auf der Blume. Eine ägyptische Kosmogonie und ihre weltweite Bildwirkung*, Ascona 1954, 15. – <sup>3</sup> Munro, in: *Tutanchamun (Ausstellungskatalog 1980/81)*, 140. – <sup>4</sup> Morenz sieht N. als Lotus, der den Duftstoff liefert, und trennt ihn vom Urwesen „Lotus“ ab (vgl. Morenz-Schubert, op. cit., 14 ff.). Gegen diese Trennung hat sich Anthes, in: *ZÄS* 80, 1955, 81, ausgesprochen. – <sup>5</sup> Zu diesem Beinamen vgl. Erik Hornung, *Der Eine und die Vielen*, Darmstadt 1971, 180. – <sup>6</sup> Tb (Naville) 81 B, 2; die hier verwendeten Zitate aus dem Tb sind alle der Übersetzung von Erik Hornung, *Das Totenbuch der Ägypter*, Zürich und München 1979, entnommen. – <sup>7</sup> Tb (Naville) 174, 15. – <sup>8</sup> Tb (Naville) 178, 36. – <sup>9</sup> So im Hymnus aus dem Tempel Sethos' I. in Abydos, vgl. Jan Assmann, *ÄHG*, 423, Nr. 202, 15–20. – <sup>10</sup> Kees, *Götterglaube*, 288. – <sup>11</sup> Vgl. Hornung, *Der Eine und die Vielen*, 214. – <sup>12</sup> RÄRG, 510; vgl. insbesondere Günther Roeder, *Ägyptische Bronzefiguren I*, Berlin 1956, 20. – <sup>13</sup> Tb (Naville) 17, 62–65. – <sup>14</sup> Dazu Christine Seeber, *Untersuchungen zur Darstellung des Totengerichts*, MÄS 35, 1976, 132. – <sup>15</sup> RÄRG, 510. – <sup>16</sup> *ÄIB* 2, 139. – <sup>17</sup> Kitchen, *Ram. Inscr. I*, 46, 7; vgl. auch A. Rosalie David, *Religious Ritual at Abydos (c. 1300 BC)*, Warminster 1973, 264 und RÄRG, 510. – <sup>18</sup> Kitchen, *Ram. Inscr. II*, 384, 14; pHarris I, 44, 2. – <sup>19</sup> Naville, *Saft el Henneh*, Tf. 3, 3. – <sup>20</sup> Z. B. Naville, in: *ASAE* 10, 1910, Tf. II zu 191/2; Darstellung des N. im Grab Theben-West Nr. 45, vgl. *PM* I, 1<sup>2</sup>, 85 (3). – <sup>21</sup> Z. B. Hornung, *Haremhab*, Tf. 20b. – <sup>22</sup> Z. B. Hornemann, *Types I*, 212. – <sup>23</sup> Z. B. Hornemann, *Types V*, 1334; vgl. auch Seton-Williams, in: *JEA* 51, 1965, 14; zum Löwen-Aspekt vgl. Vandier, in: *Mon Piot* 55, 1967, 7–75. – <sup>24</sup> Z. B. Mariette, *Abydos I*, Tf. 39c. – <sup>25</sup> Z. B. Naville, *Saft el Henneh*, Tf. 3, 3. – <sup>26</sup> Vgl. Hermann Schlögl, *Der Sonnengott auf der Blüte*, *AH* 5, 1977, 30 ff. – <sup>27</sup> Zur Lotus-Kosmogonie vgl. Edith Varga, in: *Drevnij Mir (= Fs Struve)*, 1962, 63–70. – <sup>28</sup> Den angeblich auf N. bezogenen Hymnus (Kees, in: *ZÄS* 57, 1922, 92 ff.) hat Barta, in: *RdE* 25, 1973, 84 ff. dem Horus zugewiesen. – <sup>29</sup> Vgl. Skarabäen und andere Siegelamulette aus Basler Sammlungen, hg. von Erik Hornung und Elisabeth Stachelin, Mainz 1976, 165. H. Schl.

**Neferti, Prophezeiung des** Der Text ist vollständig auf einem Papyrus der 18. Dyn. (Pap. Leninograd E 1116 B) und auszugsweise auf mehr als 20 Schreiftafeln und Ostraka des NR überliefert<sup>1</sup>; sein Held und vorgeblicher Autor Neferti<sup>2</sup> wurde in ramesseidischer Zeit als Klassiker der äg. Literatur verehrt<sup>3</sup>. Das Literaturwerk besteht aus einer Rahmenerzählung (E 1–19), die Nefertis Einfüh-

zung am Hof des Königs \*Snofru schildert, und einem Spruchkorpus mit den vom König erbetteten Voraussagen des Weisen über die Zukunft (E 20–70). Eine Schlußformel empfiehlt den Propheten dem Gedächtnis der Nachwelt (E 70–71). Das Spruchkorpus enthält einen längeren Abschnitt von Unheilsweissagungen (E 22–57), die im Stil der Klageliteratur der 1. ZwZt und des frühen MR chaotische Zustände in Natur und Gesellschaft beschreiben<sup>4</sup>. In betonter Gegenüberstellung von Unheils- und Heilszeit, die später auch von der messianischen Prophetie des \*Alten Testaments angewendet worden ist, folgt die Ankündigung eines Königs Ameni (\*Amenemhet I.), durch den die Anarchie beseitigt und die Ordnung wiederhergestellt werden wird (E 57–70).

Die ex-eventu-Prophezeiung (\*Orakel) ist zur Zeit des Gründers der 12. Dyn. und zu seiner Verherrlichung abgefaßt worden, um den Usurpator mit der Autorität der Vergangenheit und seiner Rolle als Friedensfürst zu legitimieren<sup>5</sup>. Die Rahmehandlung ist nicht als \*Königsnovelle<sup>6</sup>, sondern als Unterhaltungserzählung nach Art des \*Pap. Westcar gestaltet. Offenbar sollte die politische Schrift dem Publikum in amüsanten Einkleidungen angeboten werden.

<sup>1</sup> Helck (s. u.) nennt 22 Handschriften; vgl. zusätzlich oDeM 1261: Georges Posener, Catalogue des Ostraca Hiératiques Littéraires de Deir el Médineh, DFIFAO 18, 1972, 47, Tf. 68; oDeM 1407: Posener a. a. O., DFIFAO 20, 1977, 32, Tf. 16; oMichaelides 95: Hans Goedicke-Edward F. Wente, Ostraka Michaelides, Wiesbaden 1962, 14, Tf. 24, identifiziert von Barta, in: MDAIK 27, 1971, 35 Anm. 3; oDawson 78 (unpubliziert), vgl. Williams, in: BiOr 30, 1973, 28. – <sup>2</sup> Lesung Posener, in: RdE 8, 1951, 174 gegen die ältere Version *Nfr-rhw*; neuerdings liest Goedicke (s. u.) *Nfryt*. – <sup>3</sup> Vgl. LÄ IV s. v. \*Nachleben. – <sup>4</sup> Vgl. Junge, in: Gs Eberhard Otto, Wiesbaden 1977, 275–284. – <sup>5</sup> Nach Goedicke (s. u.) hat Neferti das Werk als eine Art verkappte politische Denkschrift an den König gerichtet. – <sup>6</sup> Gegen diese Beurteilung bereits Hermann, in: OLZ 54, 1959, 255.

Lit.: Wolfgang Helck, Die Prophezeiung des *Nfr.tj*, KÄT, Wiesbaden 1970; Interpretationen: Posener, Littérature et Politique, 21–60, 145–157; Siegfried Herrmann, Untersuchungen zur Überlieferungsgestalt mittel-ägyptischer Literaturwerke, VIO 33, 1957, 37–48; Hans Goedicke, The Protocol of Neferyt, The Johns Hopkins Near Eastern Studies, Baltimore 1977; Blumenthal, in: ZÄS 108, 1981, i. Dr. E. Bl.

**Neferuptah** (*Nfrw-Pth*), Name von Prinzessin(nen) der 12. Dyn. 1. möglicherweise Tochter von Sesostris I.<sup>1</sup>; 2. wohl Tochter \*Amenemhets III. Ihr weitgehend intaktes Grab (Ziegelpyramide) fand sich s. ö. seiner Pyramide in \*Hawara<sup>2</sup>. Daß

sie seine Tochter war, ist inschriftlich nicht sicher zu belegen<sup>3</sup>. Die Lage ihres Grabes, die Tatsache, daß sie vorübergehend in seiner Pyramide bestattet wurde<sup>4</sup> bzw. werden sollte (Identität vorausgesetzt) und die Darstellung in \*Medinet Madi<sup>5</sup> sprechen jedoch dafür. Die zeitweilige Schreibung ihres Namens in Kartusche (keine postume Ehrung, wie die Darstellung in Medinet Madi zeigt), die Besonderheit ihrer Titulatur<sup>6</sup> und die Darstellung in einer Opferszene im Tempel<sup>5</sup> mit dem für nicht regierende kgl. Personen unüblichen Epitheton *dj(t) 'nh* betonen ihre besondere Stellung. In ihr eine Königsgemahlin zu sehen<sup>7</sup>, ist nicht haltbar<sup>8</sup>.

<sup>1</sup> Grdseloff, in: ASAE 51, 1951, 148–151. – <sup>2</sup> Farag and Iskander, Neferwptah (s. Lit.). – <sup>3</sup> Die Verbindung ihres und seines Namens auf einem Sphinxfragment (Legrain, in: ASAE 4, 1903, 133) ist nicht zwingend so zu interpretieren. – <sup>4</sup> William M. Flinders Petrie, Kahun, Gurob, and Hawara, London 1890, 8, 16–17, pls. 4, 5. – <sup>5</sup> Donadoni, in: Or 16, 1947, 506–508. – <sup>6</sup> Übersicht bei Bettina Schmitz, Untersuchungen zum Titel *s3-njswt* „Königssohn“, Bonn 1976, 196. – <sup>7</sup> Vallogià, in: RdE 21, 1969, 109–113. – <sup>8</sup> Vgl. Schmitz, op. cit., 198–199.

Lit.: Nagib Farag and Zaky Iskander, The Discovery of Neferwptah, Kairo 1971. E. M.-P.

**Neferure**. Einzige Tochter (*z3t nswt wrt*)<sup>1</sup> \*Hatschepsuts I. und \*Thutmosis' II.<sup>2</sup> Ihre Erzieher waren so bedeutende Männer wie \*Ahmose Pennechet<sup>3</sup>, \*Senenmut<sup>4</sup> und sein Bruder Senmen<sup>5</sup>. Die Letzteren waren gleichzeitig \*Domänenverwalter der N.<sup>6</sup> Ihre Statuen zeigen sie häufig mit ihrem Schützling<sup>7</sup>. Nach der Thronbesteigung der Hatschepsut erhielt sie den Titel einer \*Gottesgemahlin<sup>8</sup>. Gleichzeitig trug sie \*Königinnentitel wie „Fürstin der beiden Länder“<sup>9</sup>, „Fürstin von O. u. U. Äg.“<sup>10</sup> sowie den Titel *nbt t3wj*<sup>11</sup>. Wegen des fehlenden Titels *hmt nswt*<sup>12</sup> ist aber wohl eine Ehe mit \*Thutmosis III. auszuschließen<sup>13</sup>, obwohl sie in \*Deir el-Bahari hinter Hatschepsut und Thutmosis III. dargestellt ist<sup>14</sup>. Die Stele der N. von \*Sarbut el-Chadim<sup>15</sup> aus einem 11. Jahr<sup>16</sup> der Gottesgemahlin N. könnte in Verbindung mit den Königinnentiteln als Versuch der Hatschepsut gedeutet werden, diese als ihre Nachfolgerin unter Umgehung Thutmosis' III. aufzubauen<sup>17</sup>. Ihr früher Tod zwischen dem 11. (8.) und dem 16. Jahr mag solche Pläne vereitelt haben<sup>18</sup>. Ihr Grab findet sich im \*Königinnengräbertal<sup>19</sup>.

<sup>1</sup> Die Bezeichnung *z3t nswt wrt*, Urk. IV, 34, 16 bezeichnet sie nur als zur Erbfolge berechnete Tochter; Kurt Sethe, Das Hatschepsutproblem noch einmal untersucht, APAW 1932, phil.-hist. Kl. Nr. 4, 16, Anm. 2. 17;

Hatschepsut II. ist nicht Tochter aus dieser Ehe, s. Seipel, in: LÄ II, 1052, Anm. 3. – <sup>2</sup> Unveröffentlichte Blöcke aus Karnak nennen Thutmosis II., Hatschepsut und N., Winlock, in: JEA 15, 1929, 60, Anm. 4. – <sup>3</sup> Urk. IV, 34, 10. – <sup>4</sup> U.a. Urk. IV, 406, 8. – <sup>5</sup> Davies-Macadam, Funerary Cones, Nr. 120. – <sup>6</sup> Senenmut: BM 1513. 174; Senmen: Davies-Macadam, a.a.O., Nr. 120. – <sup>7</sup> Senenmut: CG 42114. 42115. 42116; Kairo JE 47278; Berlin 2296; BM 174; Chicago FM Nr. 173800; Karnak „Karakol“ Nr. 57; Karnak „Scheich Labib“; Statue Scheich Abd-el-Gurnah; s. Berlandini-Grenier, in: BIFAO 76, 1976, 111 ff.; Senmen: Davies, in: PSBA 35, 1913, Tf. 49. – <sup>8</sup> Der Titel fehlt auf den Statuen des Senenmut vor der Thronbesteigung der Hatschepsut; vgl. Gitton und Leclant, in: LÄ II, 803. – <sup>9</sup> Urk. IV, 406, 9. – <sup>10</sup> Urk. IV, 391. – <sup>11</sup> Urk. IV, 391. – <sup>12</sup> Ihr Verhältnis zu Thutmosis III. ist das einer *snt nswt*, s. Herbert E. Winlock, Excavations at Deir el Bahri 1911–1913, New York 1942, 133. – <sup>13</sup> Hayes, Scepter II, 106; daher kann N. auch nicht Mutter des *z' nswt smsw Jmn-m-h't*, eines Sohnes Thutmosis' III., sein, Redford, in: JEA 51, 1965, 115. – <sup>14</sup> Naville, Deir el-Bahari V, Tf. 143; V, Tf. 141 hinter ihrer Mutter stehend; zur fehlenden Darstellung des Kopfes der N. vgl. Kitchen, in: JEA 49, 1963, 38. – <sup>15</sup> Inscr. Sinai, Nr. 179. – <sup>16</sup> Die elf Striche der Jahreszahl sind mit Sethe, a.a.O., 16, Anm. 5, wohl als Verschreibung für acht anzusehen. – <sup>17</sup> Redford, Eighteenth Dyn., 34 f.; 55; William J. Murnane, Ancient Egyptian Coregencies, Studies in Ancient Oriental Civilization Nr. 40, Chicago 1977, 37. – <sup>18</sup> Im 2. Grab des Senenmut (Baubeginn zwischen Jahr 11 und 16) wird sie nicht mehr erwähnt. – <sup>19</sup> Carter, in: JEA 4, 1917, 107. Ch. Me.

Neferusi. Wichtiger Hathorkultort im südlichen 16. o.äg. Gau<sup>1</sup>. Er wurde bisher bei \*Schech Abade<sup>2</sup>, Itlidem<sup>3</sup> oder \*Balansura<sup>4</sup> gesucht, während wir ihn jetzt auf der Höhe von \*Beni Hasan bei Garris/Mantut<sup>5</sup> in der Kulturlandmitte lokalisieren.

Bereits in der 6. Dyn. wurde die \*Hathor von N.<sup>6</sup> von den Gauverwaltern des Gazellengaus (*hri-tp*

*ʿ n M3-hd*) aufgesucht<sup>7</sup>, in der Folgezeit verlagerte sich das Gauzentrum von \*Hebenu nach N. Die hier residierenden, im unmittelbar benachbarten \*Herwer Priesterdienste leistenden Nomarchen förderten den Hathortempel, ihre Frauen dienten im Hathorkult<sup>8</sup>.

Die Nomarchen von N. ließen sich im MR im Ortsfriedhof von Neferusi-Herwer bei \*Beni Hasan<sup>9</sup> bestatten, dessen Schwerpunkt noch im AR an der Mündung des Speos Artemidos-Wadi lag<sup>10</sup>. Bereits ab der 13. Dyn.<sup>11</sup> bestattet man dann auf der gegenüberliegenden Seite bei Balansura bis in die röm. Zeit hinein<sup>12</sup>.

Nach der 13. Dyn. gelang es den Stadtherren (\*Bürgermeister) von N. (*h'tj-ʿ n Nfrwsj*), die ehemaligen Gau 14–16 von \*Qusae bis Tihna el-Gebel zum Großterritorium vom „*w n Nfrwsj*“ zu vereinen<sup>13</sup>, das unter Teti, Sohn des Pepi, mit den Hyksos koalierte. Kamose erobert N., behält aber die praktische Verwaltungsregion des *w(w) n Nfrwsj* unter einem *h'tj-ʿ n Nfrwsj* bei<sup>14</sup>. Der Provinzgouverneur ist gleichzeitig Vorsteher der Priesterschaft des benachbarten \*Hermupolis (*mr hmw-ntr n Dhwtj hri tp ʿ n Wnt*) und Qusae<sup>15</sup>. Noch unter Echnaton residierte der *h'tj-ʿ*, wie *Mhw*, in N.; in der Ramessidenzeit siedelte er wohl nach Hermupolis um<sup>16</sup>. So änderte sich der Name des *w n Nfrwsj* allmählich zu *tš n Hmw*. Noch der König von Hermupolis Nemat führt den alten Titel *h'tj-ʿ n Hwt-wrt* (Herwer), das gelegentlich für *Nfrwsj* substituiert wird<sup>17</sup>. Nemat ließ die Mauern von N. einreißen um zu verhindern, daß sich ein Gegner in ihr (gegen das benachbarte Herwer<sup>18</sup>!) festsetzen konnte.

N. scheint an Bedeutung verloren zu haben. Immerhin läßt sich die traditionelle Personalunion zwischen N. und \*Hermupolis noch aus den Pflichten des Priestervorstehers des Thot von

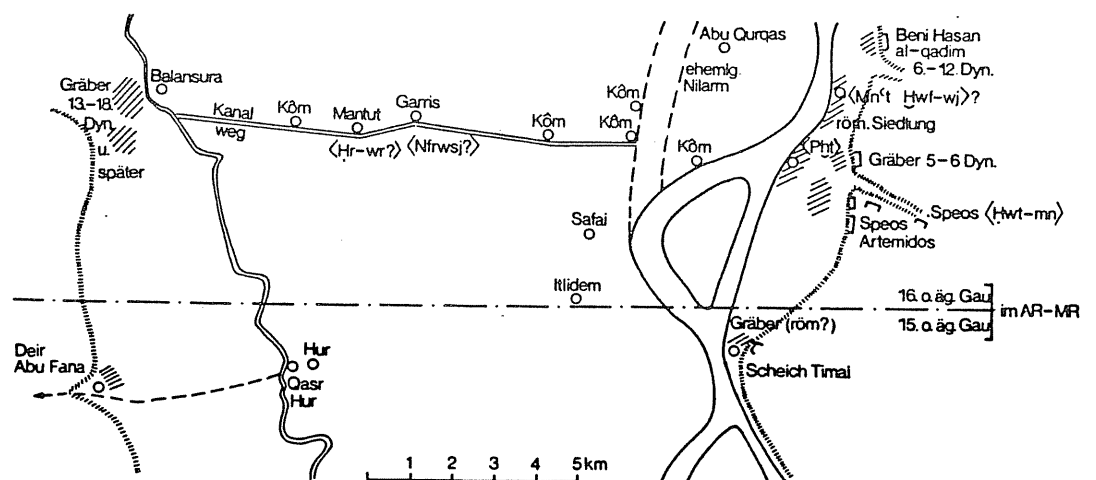

Hermupolis ablesen, der – wie z. B. \*Petosiris – gleichzeitig auch den Priesterphylen der Hathor von N. und des \*Chnum von Herwer vorstand. Nach den zahlreichen Nennungen der Hathor von N. auf den ptol.-röm. Tempeln (besonders in den Mammisi) bestand der Kult noch längere Zeit fort, wenn auch in den gr. Verwaltungsurkunden sich der Ortsname geändert hat<sup>19</sup>.

<sup>1</sup> Die meist vertretene Ansicht, N. liege im 15. o. äg. Gau, ist aus der Zuordnung von N. zum Bezirk von Hermupolis ab NR abgeleitet, vgl. Wolfgang Helck, Die altägyptischen Gaue, Beihefte zum TAVO B 5, 107, so daß N. scheinbar im Hasegau liegt. – <sup>2</sup> Montet, Géog., 152. – <sup>3</sup> Zuerst Maspero, in: PSBA 13, 1891, 514. – <sup>4</sup> Nach dem Fundort der Statuen eines Bürgermeisters von N. – <sup>5</sup> Mantut ist Fundort einer Königssphinx des MR. – <sup>6</sup> Schafik Allam, Beiträge zum Hathorkult, MÄS 4, 94f.; Brigitte Altenmüller, Synkretismus in den Sargtexten, GOF IV, 7, 133 mit Hinweis auf eine mythologische Örtlichkeit *Nfrws* in den CT. – <sup>7</sup> Champollion, Not. descr. II, 448f. – <sup>8</sup> Beni Hasan I, 33/34 Tf. 18. – <sup>9</sup> Ab 6. Dyn. ein Nebenfriedhof zum Speos-Artemidos-Wadi, s. auch \*Menat Chufu. – <sup>10</sup> Gräber der 5.–6. Dyn. – <sup>11</sup> Funde (Zauberer, Skarabäen usw.) Kairo, JE 88890f. – <sup>12</sup> Daressy, in: ASAE 18, 1919, 53f. – <sup>13</sup> Gardiner, in: JEA 3, 1916, 105f., s. speziell 106, Z. 15. – <sup>14</sup> Helck, Gaue, 107; eine Unterteilung *w hri-jb* s. RAD, 59. – <sup>15</sup> Bekannt sind *Dhwtj* (Urk. IV, 434, 441; indirekt erschließbar); *hwtj* und *Jmšw-nfr* (Zivie, in: BIFAO 75, 1975, 321f.); *Tj* (Äg. Inschr. Berlin II, 60 und Statue Turin N 130); *Jmw* und *Mhw* (Daressy, in: ASAE 18, 1919, 53f.). – <sup>16</sup> Möglicherweise wurde schon *Jmšw-nfr* bei Tuna el-Gebel beigesetzt. – <sup>17</sup> Urk. III, 6; ihn führt auch *Dhwtj* (s. o.); gelegentlich erscheint die Hathor (von Neferusi) in Herwer und Chnum von Herwer in Neferusi, s. Chassinat, Edfou, Mammisi, 17. – <sup>18</sup> Urk. III, 6, Nur so ist die Notiz verständlich, die Namarots Schwäche zeigen soll. – <sup>19</sup> Er muß aber unter den Namen der Toparchie Πάτση ἄνω zu suchen sein.

Lit.: Dieter Kessler, Historische Topographie der Region zwischen Mallawi und Samalut (Beiheft zum TAVO 30, im Druck; mit sämtlichen Belegen), Kap. 2.3; AEO II, 83\* g.; Gauthier, DG III, 89; Montet, Géographie, 152; Karola Zibelius, Ägyptische Siedlungen nach Texten des Alten Reiches (Beihefte zum TAVO B 19), 111f.; Roeder, Hermopolis, 20; Maspero, in: PSBA 13, 1891, 512f. D. K.

Negade s. Naqada

Negatives Sündenbekenntnis s. Sündenbekenntnis, negatives

Neger. Wenngleich die Äg. schon seit dem AR Vorstöße nach \*Nubien (\*Kusch, \*Afrika) unternommen haben und Begegnungen mit der dort ansässigen Bevölkerung hatten, so treffen sie doch offensichtlich erst mit dem Beginn des NR auf

einen Menschentypus, der nach seinen rassischen Merkmalen als N. zu bezeichnen ist. Denn die Begegnungen mit N. sind aufgrund der Darstellungen erst seit Hatschepsut/Thutmosis III. zu datieren<sup>1</sup>. Nimmt man die bildliche Wiedergabe als chronologisches Kriterium, so muß man davon ausgehen, daß entweder die Äg. erst jetzt weiter als bisher nach Süden vorgestoßen sind, oder aber südlicher angesiedelte Bevölkerungsgruppen nach Norden/Nordosten gezogen sind. Da die Bezeichnung für N. *nhsjw* eine allgemeine übergeordnete Benennung für „Südlandbewohner“ ist, also auch die nicht-negroide südliche Bevölkerung („Nubier“) einschließlich der Bewohner von \*Punt umfaßt, läßt die Erwähnung von *nhsj(w)* allein – ohne Darstellung – keine Rückschlüsse zu, ob ein N. oder ein anderer Bewohner aus dem Süden gemeint ist<sup>2</sup>. Die im AR und MR durch Inschrift oder Darstellung und Inschrift belegten *nhsjw*, die nach Äg. geholt wurden<sup>3</sup>, die als Hausdiener<sup>4</sup> oder eine Art Schutztruppe<sup>5</sup> tätig waren, sind keine N. (\*Fremdarbeit, \*Fremde in Äg., \*Fremdvölkerdarstellung).

Seit dem NR verkörpern die N. neben den Äg., \*Asiaten und \*Libyern die 4. Menschenrasse<sup>6</sup>. Innerhalb der ausländischen Gegner haben sie ihren festen Platz, besonders in der Polarisierung Asiaten/Norden – Neger/Süden. In den thebanischen Gräbern von Beamten der 18. Dyn.<sup>7</sup>, die in ihrer Aufgabenfunktion mit der Anlieferung bzw. Weiterverteilung der angelieferten Rohstoffe und Produkte aus dem Süden zu tun haben, bilden die N. einen Bestandteil des Bildprogramms. Die N. bringen die für ihren afrikanischen Lebensraum charakteristischen Gaben: Lebende Tiere (\*Affen, \*Geparden, \*Hunde, \*Rinder, \*Giraffen, \*Strauße), tierische Produkte (Tierfelle, \*Elfenbein, \*Giraffenschwänze, \*Straußeneier und -federn), \*Gold und andere Mineralien (\*Granat, \*Jaspis, \*Malachit), \*Ebenholz und andere Hölzer sowie fertige Produkte (\*Möbel und \*Waffen). Eine solche sog. „Tributbringerszene“ wird angeführt von einem oder mehreren Häuptlingen, es folgen die Gabenbringer und abschließend Frauen mit Kindern. – Einen weiteren Darstellungskomplex bilden die Kriegs- und Schlachtszenen, manchmal in Verbindung mit der Wiedergabe von Dorf- und Landschaftsszenen<sup>8</sup>: Bemalte Truhe des Tutanchamun, \*Gebel es-Silsileh (Speos des \*Haremheb), \*Medinet-Habu und die nubischen Tempel von \*Derr und \*Beit el-Wali. – Entsprechend den anderen Ausländern werden die N. als Gefesselte und Unterworfenen (als Symbol) im Dekor und in der Kleinkunst dargestellt: Fußschemel, Prunkstöcke, glasierte \*Kacheln, Fremdvölkerkartuschen an Sockelzonen, gebündelte Feinde, die der König niederschlägt (\*Erschlagen der

Feinde), rundplastische Köpfe, auf die der König tritt am \*Erscheinungsfenster (Med. Habu).

Anhand von Darstellungen lassen sich durchaus verschiedene Stämme erkennen, die sich im Aussehen (Physiognomie, Frisur, Schurztracht, Schmuck, Haarfeder bei den Häuptlingen) voneinander unterscheiden<sup>9</sup>. Hier liegt von seiten der Äg. eine genaue Beobachtungswiedergabe vor, die diese Eigenheiten berücksichtigt.

Da die alleinige Benennung *nhsj* nichts über die rassische Zugehörigkeit – ob Südländer oder N. – aussagt (s. o.), ist aus Inschriften nicht zu entnehmen, in welchem Umfang die Integration von N. in Äg. war. Auch der häufig belegte Name *P3-nhsj* „der Südländer“ gibt keinen Aufschluß darüber, ob es sich um einen aus dem Süden stammenden Mann oder gar N. handeln muß. Hingegen belegen Darstellungen des NR die N. als \*Leibwache, Wedelträger, Soldaten, Trommler<sup>10</sup>. Zusammen mit anderen Ausländern begleiten sie den Festzug des \*Opetfestes im \*Luxortempel.

Entsprechend der äg. Gepflogenheit, die Kinder von syrischen Fürsten am äg. Königshof zu erziehen, wurden auch Kinder von N.-Häuptlingen in Äg. erzogen. Diese Maßnahme bewirkte u. a. auch die Übernahme äg. Vorstellungen und Brauchtums bei den ausländischen Zöglingen. Dies läßt sich aufzeigen am Beispiel des N.-Häuptlings Heqanefer (*Hq3-nfr*), dem *ur n Mj'm*, der durch die Bezeichnung *hrd n k3p* als ein solcher Zögling ausgewiesen ist<sup>11</sup>: Im Grab des \*Königssohns von Kusch \*Hui (I) ist er zusammen mit anderen Häuptlingen aus Kusch und Wawat bei der Tributablieferung dargestellt, wobei er als einziger namentlich benannt wird<sup>12</sup>. Der *ur n Mj'm Hq3-nfr* ist hier ein N., über seinem Tierfellschurz trägt er ein weißes äg. Leinenkleid; die ihm folgenden Kinder und Frauen sind in ihrer Bekleidung derartig herausgeputzt, daß es übertrieben wirkt bis hin zur \*Karikatur. Überraschenderweise weist das in \*Toschka-Ost befindliche Felsgrab des *Hq3-nfr* (Grab Nr. I) keinerlei fremdländische Eigenheit auf bzw. zeigen die Darstellungen ihn nicht als N., sondern sein Grab wie auch die Grabausstattung sind nach äg. Art und Weise und stehen damit im Kontrast zu der Herkunft und Abstammung dieses Mannes und zu seiner Darstellung im Grab des Hui<sup>13</sup>.

<sup>9</sup> Edouard Naville, The Temple of Deir el-Bahari III, EEF 16, Tf. 76 (Hatschepsut); TT 84: \*Iamu-nedjeh (Thutmosis III.); Fragm. N.frauen mit Kindern in TT 81: \*Enene (Amenophis I. bis Thutm. III.) – <sup>10</sup> Rosemarie Drenkhahn, Neger (s. Lit.), Kap. I. – <sup>11</sup> Helck, in: SAK 1, 1974, 215 ff. – <sup>12</sup> Drenkhahn, Neger, 4 ff.; 159 (Liste Ia). – <sup>13</sup> Dachschrdekret Phiops' I.: Urk. I, 209 ff.; Säve-Söderbergh, Ägypten und Nubien, 26 f. – <sup>14</sup> Z. B. im Grab 17 des Königsgrabertals (Sethos I.): *rm3, 3nu, imbu*.

*nhsjw*. – <sup>7</sup> Drenkhahn, Neger, 145 ff. – <sup>8</sup> Drenkhahn, Neger, 91 ff.; bei Tutanchamun basiert die Darstellung nicht auf einem historischen Hintergrund. – <sup>9</sup> Z. B. Wagen Thutmosis' IV.: Carter und Newberry, Tomb of Thutmosis IV, CG, London 1904, Abb. 15–20; Drenkhahn, Neger, 41 ff. – <sup>10</sup> Säve-Söderbergh, a. a. O., 230 ff.; Drenkhahn, Neger, 100 ff. – <sup>11</sup> William K. Simpson, Heka-Nefer and the Dynastic Material from Toshka and Arminna, New Haven-Philadelphia 1963, 2–18, 24–27, Tf. 3–10. – <sup>12</sup> Davies, Huy, Tf. 26. – <sup>13</sup> Simpson, a. a. O., 27. Die Grabanlage in Toshka entspricht einem thebanischen Grab am Ende der 18. Dyn. und ist sogar eine Kopie des Hui-Grabes (TT 40), s. Simpson, a. a. O., 11.

Lit.: Hermann Junker, The First Appearance of the Negroes in History, in: JEA 7, 1921, 121–132. Säve-Söderbergh, Ägypten und Nubien. Rosemarie Drenkhahn, Darstellungen von Negern in Ägypten, Diss. Hamburg 1967. R. D.

**Nehebkau (-fest).** Der Name der Gottheit N., *nbbw-k3w*, enthält als erstes Namenselement das Partizipium des seinem Wortsinn nach unsicheren Verbums *nbb*. Da man das Verb als Synonym zu *ntn* „anweisen, geben“<sup>1</sup> und als Antonym zu *nbn* „fortnehmen, rauben“<sup>2</sup> gebraucht, wird es „geben, verleihen o. ä.“ bedeuten, d. h. wir haben den Namen einer Begriffsgottheit (\*Götter, Begriffs-) „der die Kas verleiht“ vor uns. N. wird schlangengestaltig dargestellt (\*Schlange)<sup>3</sup>. Man beschreibt ihn als zahlreich an Windungen<sup>4</sup> und denkt ihn sich in einer Höhle wohnend<sup>5</sup>. Des öfteren wird er mit der *n'w*-Schlange<sup>6</sup>, gelegentlich auch mit der *k3*-Schlange<sup>7</sup> verglichen. Als Herr der Zeit wird N. wortspielartig mit der *nbb*-Ewigkeit verbunden<sup>8</sup> und darüber hinaus als Erzeuger des Sonnengottes beschrieben<sup>9</sup>. Er erscheint damit als Urgott, den man zurecht als chthonische Konkurrenzform zu \*Atum angesprochen hat<sup>10</sup>. Ebenso wie der als oberste Gottheit fungierende verstorbene König der Pyramidentexte kann auch N. in kannibalischer Weise seine Väter und Mütter verschlingen<sup>11</sup>.

N. gilt nicht nur als \*Ka jeden Gottes<sup>12</sup>, er hat auch Macht über deren \*Ach- und \*Ba-Kräfte und beschenkt Götter ebenso wie Menschen mit Leben<sup>13</sup>. Vor allem der Tote legt sein Schicksal daher gern in die Hände des N., der ihm den Weg zum Himmel ebnet, ihn unversehrt sein läßt und ihn bei sich aufnimmt<sup>14</sup>. Auch Teile des Jenseitsfahrerschiffes werden mit N. verbunden<sup>15</sup>. Häufig wünscht der Verstorbene direkt mit N. identifiziert zu werden<sup>16</sup>, zumal N. als einer der 42 Totenrichter die Sündlosigkeit des Verstorbenen zu bestätigen hat<sup>17</sup>. N. ist daher als eine Art Jenseitswächter beschrieben worden, der dem Toten nach Überprüfung seiner Qualifikation die Kräfte des Ka übermittelt<sup>18</sup>. Als Schutzgottheit ist



N. nicht nur für bestimmte Glieder des Verstorbenen verantwortlich, z. B. für den Nacken (*nhbt*)<sup>19</sup>, die Kehle (*htjt*)<sup>20</sup> oder das Herz (*h3tj*)<sup>21</sup>, er wird auch in Zaubertexten (\*Zauber) angerufen, wobei der zu Schützende mit ihm gleichgesetzt werden kann<sup>22</sup>. Im NR läßt sich dann auch eine weibliche Schutzschlange mit dem Namen *nhbt-k3* belegen<sup>23</sup>. Wohl weil das zweite Namenselement *k3w* auch „Nahrung, Speise“ bedeutet, bereitet N. dem Verstorbenen schon im AR eine Mahlzeit<sup>24</sup>. Später kann er dann als Nahrungsspender dargestellt werden, wie er mit menschlichen Armen ausgestattet Krüge überreicht<sup>25</sup>. Auf \*Kopftafeln wird N. ithyphallisch wie ein Fruchtbarkeitsgott gezeigt<sup>26</sup>. Neben seiner Helferfunktion für den Verstorbenen im Jenseits kann N. aber auch als feindlicher Schlangendämon verstanden werden, der mit Zaubersprüchen bekämpft werden muß<sup>27</sup>.

Als Vater des N. gilt Geb, während als Mütter sowohl \*Selket wie \*Renenuet begegnet<sup>28</sup>. In besonders enger Beziehung steht N. zum Sonnengott. So wird er parallel zu \*Re genannt<sup>29</sup>, führt dessen Epitheta, z. B. König des Himmels oder Stier der Neunheit bzw. der Nut<sup>30</sup>, und befährt den Himmel in der Sonnenbarke<sup>31</sup>. Der Sonnengott kann daher ausdrücklich mit dem Namen des N. bezeichnet werden<sup>32</sup>. Ähnliches gilt in späten Texten auch für \*Kematef<sup>33</sup>. Einen eigenen Kult hat N. sowohl in \*Herakleopolis magna<sup>34</sup> wie auch in einem Ort genossen, dessen Name *Z3st*<sup>35</sup> mit Diospolis parva in Verbindung gebracht worden ist<sup>36</sup>.

Seit dem MR ist ein N.-Fest (\*Feste) belegt, das auf den 1. Tag des 1. Wintermonats (I. *prt*: 1; 1. Tybi) fiel, also mit dem Beginn der Aussaat eine Jahreszeitenwende markierte<sup>37</sup>. Es konnte daher als eine Art \*Neujahr betrachtet und „Erster (Tag) des Jahres“ (*tpj rmt*)<sup>38</sup> oder „Eröffner des Jahres“ (*wpj rmt*)<sup>39</sup> genannt werden. Da das N.-Fest unmittelbar dem 4. Monat der Überschwemmungszeit (Choiak) folgte, wurde es dem \*Choiakfest (*k3-hr-k3*) gleichgesetzt<sup>40</sup>. Als Königsfest wird es während der Ramessidenzeit erwähnt; denn Ramses II. befahl am 1. *prt*, 1 die Verkündigung von \*Sedfesten<sup>41</sup>, und Ramses III. hat mit dem N.-Fest möglicherweise sein Krönungsfest verbunden<sup>42</sup>. Noch in ptol. Zt feierte man daher an diesem Tage die Königserscheinung des \*Horus von Edfu<sup>43</sup>.

<sup>1</sup> Pyr. 2040a-b. - <sup>2</sup> Pyr. 161b; 311a; 315b; CT II, 51; 53b-c. - <sup>3</sup> Z. B. Hornung, *Amduat*, Vierte Stunde Nr. 287; zur Ikonographie vgl. auch Shorter, in: JEA 21, 1935, 41f. - <sup>4</sup> Pyr. 1146b. - <sup>5</sup> Tb Kap. 125 (Navelle II, 308, 40); Cenotaph of Seti I, Vol. II, Tf. 40, 12. - <sup>6</sup> CT II 51 d. 52 b. 52 g. 53 f. 53 i. 54 h; V 36 f-g; Tb Kap. 149 (Navelle II, 414, 66). - <sup>7</sup> CT V, 36 f-g. - <sup>8</sup> CT III,

318 c-d; IV, 311 b; Urk. V, 63, 13; Mariette, Abydos II, Tf. 30 Z. 25. - <sup>9</sup> CT VII, 347 c. - <sup>10</sup> Kees, *Götterglaube*, 55 Anm. 4. - <sup>11</sup> CT VII, 347 b-c; vgl. *Pyr.-Spruch* 273/274. - <sup>12</sup> CT VI, 392 j. - <sup>13</sup> CT II, 53 b-c; VI, 268 j-k; Metternichstele, 21. - <sup>14</sup> Pyr. 340 b. 356 b. 361 a. 1708 c. 1934 a; CT VI, 402 f.; Tb Kap. 30 A (Navelle II, 96, 5); Tb Kap. 149 (Navelle II, 380, 5 und 414, 66 j. - <sup>15</sup> CT V, 143 a (Rückgrat des N.). - <sup>16</sup> Pyr. 1146 b; CT II, 49 a. 51 c. 51 j. 52 a. 53 d; V, 37 l; VI, 133 i. 268 k. 392 h; VII, 77 e. 158 b. - <sup>17</sup> Tb Kap. 125 (Navelle II, 308, 40). - <sup>18</sup> Pyr., Übers. II, 42. - <sup>19</sup> pLeiden I 348, rto 2, 5; pChester Beatty VIII, rto 7, 1; Metternichstele, 21 (Wortspiel zwischen *nhbu-k3w* und *nhbt*). - <sup>20</sup> CT VII, 22 u. - <sup>21</sup> CT VII, 159 x. - <sup>22</sup> pEdwin Smith, vso 19, 10; pChester Beatty VIII, vso 1, 4. - <sup>23</sup> Wb II 292, 6; Urk. IV, 389, 7. - <sup>24</sup> Pyr. 346 a. - <sup>25</sup> CG 38837. 38842. - <sup>26</sup> Vgl. z. B. Edda Bresciani, *La collezione egizia nel Museo Civico di Bologna, Ravenna 1975*, Tf. 46. - <sup>27</sup> Pyr. 229 a-c. 2254 a-2255 b (nach Faulkner, *Pyr.*); CT V, 39 c-40 h; VII, 98 d-j. - <sup>28</sup> Pyr. 489 b; CT VI, 392 i. - <sup>29</sup> Pyr. 340 a-b. 356 a-b; CT VI, 402 c-f; Tb Kap. 30 A (Navelle II, 96, 5). - <sup>30</sup> CT II, 51 d. 52 g. 53 f; VI, 268 i; Tb Kap. 149 (Navelle II, 414, 66); vgl. auch Winfried Barta, *Untersuchungen zum Götterkreis der Neunheit*, MÄS 28, München 1973, 36 und 150. - <sup>31</sup> Tb Kap. 15 (Navelle I, XIV, 22). - <sup>32</sup> pChester Beatty VIII, vso 12, 5-7. - <sup>33</sup> Vgl. Sethe, *Amun*, 26 Anm. 2 sowie §§ 106, 182. - <sup>34</sup> BAR IV, § 971. - <sup>35</sup> Mariette, Abydos I, 44. - <sup>36</sup> Gauthier, *DG V*, 65. - <sup>37</sup> Francis L. Griffith, *Hieratic Papyri from Kahun and Gurob*, London 1898, Tf. 25, 2; Urk. IV, 107, 7. 109, 11. 177. 388, 15; vgl. auch Kees, *Götterglaube*, 318; ders., *Totenglauben* (1956), 197; Gardiner, *Amenemhet*, 97 und Tf. 23; Davies, *Menkheperansonb*, 28; ders., *Ken-Amun*, Tf. 59. - <sup>38</sup> Sethe, in: UGAÄ 3, 1905, 136 und 138; Gardiner, in: JEA 30, 1944, 30; Parker, *Calendars*, 61 § 306. - <sup>39</sup> Urk. IV, 538. 12; Edfou V, 351.3; 399, 7. - <sup>40</sup> Gardiner, in: ZÄS 43, 1906, 139. - <sup>41</sup> Schott, *Festdaten*, 93 f. Nr. 87; Parker, *Calendars*, 61. - <sup>42</sup> Medinet Habu III, Tf. 163 (Liste 52, Z. 1191); Schott, *Festdaten*, 93 Nr. 86; vgl. Barta, in: SAK 8 (im Druck). - <sup>43</sup> Edfou V, 351, 3-4.

*Lit.*: Shorter, in: JEA 21, 1935, 41ff., RARG, 510f.; Jan Zandee, *Death as an Enemy*, Leiden 1960, 98 ff.

W. B.

**Nehemet-awai** Cette déesse est surtout connue comme la principale parèdre de \*Thot, et comme telle reçoit un culte dans les deux grands centres de ce dieu: \*Hermopolis magna et \*Hermopolis de l'Ibis<sup>1</sup>. A Achmounein, elle côtoie un certain nombre d'autres déesses avec qui elle peut être plus ou moins confondue<sup>2</sup>. Sa présence dans cette ville, bien connue, est attestée dès le Nouvel Empire<sup>3</sup>. A \*Baklija (*B3h/Pr-Dhwjtj-wp-rhwj*), N. est d'abord la mère du dieu-fils local, *Hr-nfr* (et d'Horus en général), et sa protectrice (ce rôle complétant bien celui du Thot de l'Ibis, d'abord chargé d'assurer la transmission normale de la royauté à Horus)<sup>4</sup>. Par certains côtés, elle est alors

assez proche d'Isis<sup>5</sup>. Souvent aussi elle est envisagée dans cette ville comme la souveraine par excellence, et une aréologie grecque nomme l'Isis de cette Hermopolis ἡγεμονίς<sup>6</sup>. Il arrive que le lien avec Thot soit si étroit que la N. de B<sup>c</sup>h se voit attribuer exceptionnellement une tête d'ibis<sup>7</sup>. D'une manière générale enfin, N. est souvent présente au côté de Thot dans toute l'Égypte, même dans des localités lointaines<sup>8</sup>.

Inconnue avant le Nouvel Empire, Nehemet-awai ne paraît vraiment prendre d'importance qu'avec l'Époque Tardive et elle est surtout connue par les textes des temples gréco-romains. Son nom composé (*Nhmt-ʿwšj* → *Nhmʿwšjt*) peut suggérer une création théologique relativement artificielle<sup>9</sup>. Le nom signifierait "Celle qui protège le spolié"<sup>10</sup>. N. serait ainsi une déesse secourable, garante de la justice et du bon droit, et il faudrait, pense-t-on, la reconnaître derrière la Δικαιοσύνη qui, selon Plutarque, était l'un des deux noms de la principale déesse d'Hermopolis<sup>11</sup>. Pourtant cette explication ne semble pas vraiment rendre compte de toutes les graphies du nom et on pourrait se demander si N. n'a pas été en réalité l'objet d'une récréation théologique qui aurait masqué sa nature première. Par ailleurs nombre des attributions et des caractères de la déesse rappellent d'assez près la grande figure d'\*Hathor<sup>12</sup>, à commencer par son apparence "physique" identique (femme coiffée du disque et des cornes, voire du sistre). Elle peut du reste avoir la même connotation cosmique ou solaire, traduite par des épithètes comme *nbt pt* ou *jrt R*<sup>13</sup>. Même si cette identification avec Hathor constitue un jeu subtil pratiqué avec beaucoup d'autres déesses<sup>14</sup>, il n'en reste pas moins que bien des figures "muettes" de N. ne peuvent, pour cette raison, être identifiées avec certitude, d'où une restriction forcée de la documentation<sup>15</sup>.

<sup>1</sup> Cette dernière ne devant pas être confondue avec Hermopolis parva (située près de Damanhour): erreur encore répandue, par ex. in: LÄ I, 606; II, 1147. – <sup>2</sup> Cf. Patrick Boylan, Thoth, the Hermes of Egypt, Oxford 1922, 208–209; LÄ II, 1141 sq. Citons ainsi \*Seschat, \*Unut ou \*Heqet. – <sup>3</sup> RÄRG, 512. – <sup>4</sup> Pour les principales sources sur le culte de N. dans le nome de l'Ibis, voir Alain-Pierre Zivie, Hermopolis et le nome de l'Ibis I, BdÉ 66. 1, Le Caire 1975, doc. 21. 37. 38. 62. 63. 73. 78. 88. 103 et 105. – <sup>5</sup> Cf. par exemple Dendara I, 127, et Dümichen, GI IV, 121 (= A.-P. Zivie, o. c., 184 sq., doc. 62 et 63). – <sup>6</sup> Pap. Ox. XI, 1380, 52 (= A.-P. Zivie, o. c., 253–254, doc. 109). – <sup>7</sup> Ainsi au temple d'Hibis à Kharga: cf. A.-P. Zivie, o. c., 135, doc. 37, et LÄ III, 118 et 120. – <sup>8</sup> Par ex. à Siwa (cf. Ahmed Fakhry, The Oasis of Egypt I, Le Caire 1973, 160), où elle est appelée *hbmw šwšj* (cf. aussi LÄ II, 1076, s. v. \*Hebenu). – <sup>9</sup> Voir Boylan, o. c. (n. 2), 208–209. – <sup>10</sup> Cf. Boylan, o. c., 208; RÄRG, 512. Les interprétations et les traductions peu-

vent plus ou moins varier d'un auteur à l'autre. – <sup>11</sup> Plutarque, De Iside et Osiride, 3 (l'autre nom étant celui d'Isis). Voir Boylan et RÄRG, l. c. – <sup>12</sup> Hathor est d'ailleurs parfois la parèdre de Thot. Sur ces deux divinités, utiliser éventuellement Claas J. Bleeker, Hathor and Thoth, 1973. – <sup>13</sup> Cf. Boylan et RÄRG, l. c. – <sup>14</sup> Selon une "grammaire" bien mise en valeur par Philippe Derchain, Hathor Quadrifrons, Istanbul 1972. – <sup>15</sup> Un bon exemple avec le naos d'Apriès à Baklija où figure en bonne place une déesse anonyme à couronne hathorique (A.-P. Zivie, o. c., 110, doc. 26). Souvent aussi certaines statuettes peuvent représenter aussi bien Nehemet-awai que Nebet-Hetepet; mais ce n'est pas l'indice d'une identification possible entre ces deux déesse (cf. Vandier, Iousâas et (Hathor)-Nebet-Hetepet, [67]–[68] et [87]).

A.-P. Z.

**Nehesi** (*Nhsj*), Eigenname (dessen Bedeutung „Nubier“ keinen Schluß auf nichtäg. Herkunft zuläßt) eines Kleinkönigs der 14. Dyn. aus dem östlichen Delta (um 1710). N., dessen Regierung nach dem \*Turiner Königspapyrus (VIII 1) nur wenige Monate dauerte, hat eine in den Tempel des \*Seth von \*Auaris geweihte Sitzfigur hinterlassen, die von \*Merenptah usurpiert und später nach \*Tell el-Moqdam verschleppt wurde. Als „ältester Königssohn“ erscheint er auf den Bruchstücken eines für Seth von Ro-ahet (*R3-šhut*, Sethroe) errichteten, in \*Tanis aufgefundenen Obelisk. Mehrere Skarabäen tragen seinen Namen, teils als König (*z3-R<sup>c</sup> N.*), teils als Prinz (*z3-njsut smsw N.*).

Lit.: v. Beckerath, Zweite Zwischenzeit, 82–85. 262–63 (XIV 1), mit allen Belegen. J. v. B.

**Neith**, Göttin, äg. *Nt*, griech. Νηϊθ. Bonnet möchte in dem Namen der Göttin eine Verbindung zur u.äg. \*Krone sehen, die sie trägt<sup>1</sup>; Kaplony dagegen bringt ihn mit *nt* = Überschwemmungsflut in Verbindung<sup>2</sup>.

Der Kult der Göttin unterliegt während der äg. Geschichte starken Schwankungen. Höhepunkte ihrer Verehrung liegen in der äg. Frühgeschichte und zu Beginn des AR. Im Laufe des MR und des NR tritt sie immer mehr in den Hintergrund. Erst in der 26. Dyn. kommt es zu einer erneuten Blüte ihres Kultes durch die Verlegung der Residenz nach \*Sais, ihrem Kultort. In der ptol. Zt genießt sie einen Kult in \*Esna, wo sie in die dortige \*Triade eingeht.

Ähnlichkeiten der Wesensmerkmale und der Funktionen führen in der SpZt zu einer Verschmelzung mit der griech. Göttin Athene.

Das ursprüngliche Wesen der N. mag das einer Jagd- und Kriegsgöttin gewesen sein. Dies ist erschließbar aus ihren Attributen Pfeil und Bogen. In vorgesch. Zt mag sie die Rolle einer „Herrin der

Jagd“ gespielt haben<sup>3</sup>. Anklänge finden sich noch in einem Jagdlied, das sich im TT 82 befindet, in dem N. als Helferin bei der Nilpferdjagd angerufen wird<sup>4</sup>. Ein anderes Attribut der Göttin, die gekreuzten Pfeile, zeigen eine Verbindung zu denjenigen der \*Hemesut, den weibl. Entsprechungen zu dem Begriff \*Ka. Die Hemesut-Standarten sind nach Kaplony von der FrZt an Repräsentanten der N. und ihres Reiches in den u.äg. Städten<sup>5</sup>.

Die Rote Krone kennzeichnet N. als Göttin Unterägyptens und zeigt an, daß sie in diesem Bereich Landesherrin<sup>6</sup> und Königsgottheit verkörpert.

Die Frage, ob N. ursprünglich libyscher Herkunft ist, läßt sich anhand des uns heute vorliegenden Materials nicht klären<sup>7</sup>.

In Sais besitzt N. zwei Heiligtümer, die nach ihrer Lage als südl., *rs-nt*, und als nördl., *mh-nt*, benannt sind, in denen die Göttin jeweils als südl. bzw. als nördl. N. auftritt<sup>8</sup>.

In zahlreichen Texten wird N. durch das Epitheton *wpt w3wt* charakterisiert, d.h. die die Wege öffnet. Damit wird sie in enge Beziehung zu dem Geleitgott \*Upuaut gesetzt, der ebenfalls einen Kult in Sais besitzt. Seine Funktion ist es, als Wegöffner für \*Pharao ein siegreiches Voranschreiten im Kampfgeschehen zu gewährleisten<sup>9</sup>. Tritt N. mit diesem Epitheton auf, so soll damit ihre Funktion als Kriegsgöttin unterstrichen werden<sup>10</sup>. Das Abwehren der Feinde läßt N. zu einer Schutzgöttin werden, die sowohl in der \*Magie als auch in der \*Medizin hilfreich tätig ist<sup>11</sup>. Neben den Schutz für die Lebenden gewährleistet sie auch den des Toten. Sie erscheint mit \*Selkis, \*Isis und \*Nephtys, um \*Osiris zu schützen. Doch scheinen andere Charaktereigenschaften der Göttin wesentlicher gewesen zu sein. Die Verbindung zwischen N. und \*Sobek spielt dabei eine wichtige Rolle. N. gilt schon seit den Pyramidentexten als Mutter des Sobek<sup>12</sup>. Diese Verbindung ist einerseits durch kulttopographische Bedingungen erklärbar, doch dürfte ein Wesenszug der N., nämlich der einer Göttin des Wassers, eine bessere Erklärung für das Verhältnis der beiden Gottheiten zueinander sein. Kaplony sieht in der Göttin primär das Wesen einer Wassergöttin und stellt sie als Göttin der \*Urflut als weibl. Entsprechung zu *Nw(w)*, dem Gott der Urflut<sup>13</sup>. Damit wird sie schon früh in Verbindung zu der Göttin *Mht-wrt*, die „große Flut“, gesetzt<sup>14</sup>. In der SpZt verschmelzen beide Göttinnen miteinander, und N. nimmt die Gestalt der *Mht-wrt* an. Sie wird damit zur Himmelskuh und somit zur Mutter des Sonnengottes und letztlich zur Urgöttin schlechthin. Als Urgöttin steht N. am Anfang der Welt. Sie selbst ist ungeschaffen und vereinigt in sich männliche und weibliche Eigenschaften. Aus sich selbst

heraus erschafft sie die Götter, zuerst den Sonnengott<sup>15</sup>. Sie trägt das Epitheton, das ihre Urgotteigenschaften hervorhebt: Vater der Väter, Mutter der Mütter<sup>16</sup>. In der SpZt tritt dieser Wesenszug als Urgöttin immer stärker in den Vordergrund, der noch zusätzliche Bedeutung gewinnt durch ihre hervorragende Bedeutung während der 26. Dyn.

<sup>1</sup> RÄRG, 512. – <sup>2</sup> Kaplony, in: MIO 11, 1965, 150 Anm. 69; siehe auch Kaplony, in: Fs Berl. Äg. Mus., 122f. – <sup>3</sup> Claas J. Bleeker, *The Rainbow, Studies in the History of Religion* 30, 1975, 138; Kees, *Götterglaube*<sup>2</sup>, 102f. – <sup>4</sup> Davies-Gardiner, *Amenemhet*, 29. – <sup>5</sup> Kaplony, in: Fs Berl. Äg. Mus., 134. – <sup>6</sup> E. Otto, in: *StudAeg I, AnOr* 17, 1938, 18. – <sup>7</sup> RÄRG, 517. – <sup>8</sup> RÄRG, 515; s. auch Schott, in: *RdE* 19, 1967, 99–110. – <sup>9</sup> RÄRG, 842. – <sup>10</sup> Bleeker, a.a.O. (Anm.3), 139. – <sup>11</sup> RÄRG, 516; s. auch Daressy, in: *ASAE* 10, 1910, 177. – <sup>12</sup> Pyr. 510; Schott, in: *RdE* 19, 1967, 99–110. – <sup>13</sup> Kaplony, in: *LÄ II*, 1118 Anm. 7. – <sup>14</sup> Pyr. 507–510. – <sup>15</sup> Bleeker, a.a.O., 140f. – <sup>16</sup> Westendorf, in: *LÄ II*, 634.

*Lit.* Ramadan el-Sayed, *Documents relatifs à Sais et ses Divinités*, BdE 69, Kairo 1975, 53–61. R. Sch.

**Neith (Königin)**, Tochter des Königs \*Pepi I.<sup>1</sup> und Gemahlin von \*Pepi II.<sup>2</sup>, vielleicht Schwester von \*Merienne (*Mrj-n-Rc*)<sup>3</sup>. Ob der auf einem Scheintürfragment, das in der Nähe der Kultkapelle der N. gefunden wurde<sup>4</sup>, genannte „älteste leibliche Königssohn“ *ntj-m-z3.f*, der auch auf einem Dekret Pepis II. erwähnt wird<sup>5</sup> und vielleicht mit dem Nachfolger dieses Königs *ntj-m-z3.f Mrj-n-Rc* identisch ist, als Sohn der N. gelten kann, muß offen bleiben<sup>6</sup>. Die bisweilen noch vertretene Gleichsetzung von N. mit der letzten Königin der 6. Dyn. kann als unbegründet betrachtet werden<sup>7</sup>. Wie die beiden anderen Gemahlinnen Pepis II., *Ipwt* II. und *Wdbrn*, besaß auch N. eine eigene Pyramidenanlage<sup>8</sup>.

Titulatur auf dem Obeliskenspaar vor dem Eingang in den Totentempel: Jéquier, *Pyramides des Reines Neit et Apouit*, 4, Fig. 1. – <sup>2</sup> A.a.O. – <sup>3</sup> Wilfried Seipel, *Untersuchungen zu den ägyptischen Königinnen der Frühzeit und des Alten Reiches*, Diss. Hamburg 1980, 285. – <sup>4</sup> Jéquier, a.a.O., 55, Fig. 32. – <sup>5</sup> Goedicke, *Königl. Dokumente*, 148 ff. – <sup>6</sup> Seipel, a.a.O., 288 Anm. 14. – <sup>7</sup> S. Coche-Zivie, in: *BIFAO* 72, 1972, 125f. – <sup>8</sup> Jéquier, a.a.O. W.S.

**Neithgau** s. Gaue, 4. und 5. u.äg.

**Neith-hotep** (wohl eher *Htp.wj-Nt*<sup>1</sup>, oder gar *Htp.wj-Hmswt*?)<sup>2</sup> war Königin des Hor \*Aha (= \*Menes)<sup>3</sup>; zahlreiche Gegenstände und Siegelabdrücke mit ihrem Namen fanden sich im großen Grab von \*Naqada wie in der Königsnekropole von \*Abydos<sup>4</sup>. Sie war möglicherweise kurze Zeit

Regentin für ihren Enkel(?) „Dr“ (Athotis), da einer ihrer Siegel ihren Namen in der kgl. Palastfassade schreibt, mit dem Zeichen der „\*Neith“ darüber anstelle des bei Königen üblichen Horusfalken<sup>5</sup>. Für den Nachfolger des Aha scheint der \*Annalenstein nur eine kurze Regierung (von 1 Jahr, 1 Monat und 15 Tagen?) erkennen zu lassen<sup>6</sup>.

<sup>1</sup> So Edel bei Helck, in: ZÄS 79, 1954, 30 Anm. 4. – <sup>2</sup> Helck, in: ZÄS 79, 1954, 27 ff. – <sup>3</sup> Im großen Grab von Naqada fanden sich Siegelabdrücke sowohl von ihr wie von Aha; auf einer Schale aus Abydos (?) stehen ihrer beiden Namen zusammen: Kaplony, Inschriften I, 589 Nr. 16; III, Tf. 120 Nr. 722. – <sup>4</sup> Aufstellung bei Kaplony, Inschriften I, 588 ff. – <sup>5</sup> Aus Abydos, s. Kaplony, Inschriften III, Tf. 54 Abb. 201. Kaplony's Skepsis gegenüber der Interpretation dieser besonderen Schreibung ist unbegründet; er bewertet die Schreibung in der Palastfassade nicht stark genug. – <sup>6</sup> Dieser kurz regierende König (Jtj) wird nur in den späteren Listen aufgeführt und ist durch zeitgenössische Denkmäler nicht belegt. Die Mutter des „Dr“, Hnt-Hp, dürfte die Frau dieses „Jtj“ gewesen sein; damit würde N. zu dessen Großmutter, die als älteste Frau der Königsfamilie die Regentschaft übernahm. Ähnliches ist am Anfang der 18. Dyn. zu erkennen. W.H.

Nekropolen. Frühzeit und AR, 1.–6. Dyn. Eine topographische Zusammenfassung der N. fehlt. Bei Kulturlandsiedlungen finden sich oft mehrere N., in O.Äg. oft zu beiden Seiten des Niltals. Allgemein liegen sie

A. am Wüstenrand

1. hinter einer Wüstenrandsiedlung oder einem Tempel;
2. am Endpunkt eines meist geradlinig geführten (Damm-)Weges einer Kulturlandsiedlung;
3. an einem Karawanenweg;
4. an den Seiten einer Wadi-Spülrinne auf dem Wadi-Schotter;
5. an den Flanken eines Felswadis (so bei Felsgräbern; hier kann es zu einer größeren räumlichen Trennung von der Flachnekropole kommen<sup>1</sup>);

B. auf dem Siedlungshügel im Kulturland<sup>2</sup>;

C. abseits des Siedlungshügels auf einer natürlichen Erhöhung (Sandgezira usw.).

Soziologische Differenzierungen sind noch kaum herausgearbeitet worden. Scheidungen nach Grabgrößen<sup>3</sup> und Ausstattung bei Felsgräbern (Felskammer- und Felsmastabagräber von Gauverwaltern und hohen Verwaltungsbeamten; einfache Felskammergräber einer mittleren Beamtenschicht oder einer Provinznobilität; Schachtgräber [pit tombs] von Bediensteten und Beamten) oder bei Flachfriedhöfen<sup>4</sup> (Kalkstein- oder Ziegelma-

stabs der hohen Beamten; Schachtgräber mit einfachen Ziegeloerbauten; einfache Grabgruben usw.) sind mangels vollständig erfaster Gräberfelder nur vorläufig. Am weitesten fortgeschritten ist bisher die formale Grabtypologie<sup>5</sup>.

Reihung der N. der 1.–6. Dyn. von Süd nach Nord:

1. \*Elephantine (Geziret Aswan): N. des späten AR nördlich und westlich der „Pyramide“ des \*Huni<sup>6</sup>.
2. Qubbet el-Hawa: 6. Dyn.-Felsgräber, u. a. der Expeditionsleiter von Elephantine<sup>7</sup>.
3. \*Gebel es-Silsile: Die Datierung einer „archaischen“ N. in die FrZt ist unsicher<sup>8</sup>.
- 4.–8. \*Nag<sup>c</sup> el-Hammam<sup>9</sup>; \*Wadi Schatt er-Rigal(e)<sup>10</sup>; Chor el-Waza; Chor el-Ghurab el-Bahari und el-Qibli<sup>11</sup>: Die Datierung dieser „archaischen“ N. ist jeweils unsicher.
9. (\*Tell) Edfu: Spuren einer FrZt-N. südl. des ptolemäischen Tempels; Ziegelmastabas der 5.–6. Dyn.<sup>12</sup>.
10. \*Elkab: Frühdyn. Gräber, z. T. innerhalb der späteren Stadtmauer; sog. „stairway-tombs“ der 3.–4. Dyn.; Felsgräber der 5.–6. Dyn.<sup>13</sup>.
11. \*Hierakonpolis: Frühdyn. Gräber gegenüber Kôm el-Ahmar; mit Ausnahme des 6. Dyn.-Grabes des Nj-*nh*-Ppj ist die übrige AR-N. kaum bekannt<sup>14</sup>.
12. (Nag<sup>c</sup>) el-Ma<sup>c</sup>marija (Muhammerijeh) und (Nag<sup>c</sup>) esch-Schamakija: Unter und zwischen den Dörfern liegen N. der 1. und 2. Dyn.<sup>15</sup>.
13. Nag<sup>c</sup> el-Qara: Frühdyn. Friedhof<sup>16</sup>.
14. \*Scharuna (el-Bahari): Die Datierung archaischer N. ist unklar<sup>17</sup>.
15. el-Adaima: 8 km südl. Esna befinden sich FrZt-Gräber<sup>18</sup>.
16. Kilabija: Auf dem Ostufer gegenüber Adaima liegen frühdyn. Gräber<sup>19</sup>.
17. el-Messawija: 2 km westl. des Dorfes FrZt-Gräber<sup>20</sup>.
18. \*Esna, „Site 2“: In der Region „Südgarten“ FrZt-Gräber<sup>21</sup>.
19. ed-Deir: 1,5 km nördl. des Dorfes liegt bei der Ezbet Mahmud ein frühdyn. Friedhof, angeblich 2.–3. Dyn. Gemeldet sind auch Scherben des AR<sup>22</sup>.
20. \*Gebelein: die N. von Gebelein wird meist unter Nag<sup>c</sup> el-Gharira verzeichnet. Der Gräberbereich der 1.–2. Dyn. ist trotz zahlreicher Einzelfunde kaum bekannt, ebenso der der 3.–4. Dyn. und die Felsgräber der 5.–6. Dyn.<sup>23</sup>.
21. er-\*Rizeiqat: de Morgan meldet Gräber, „archaic and historic“, doch ist eine Verwechslung mit Gebelein möglich<sup>24</sup>.

22. es-Salamija: Aus S. südl. et-<sup>\*</sup>Tôd, gegenüber Rizeiqat, stammt eine Stele aus einem Grab der 6. Dyn.<sup>25</sup>.
23. <sup>\*</sup>Armant (genauer Nazlet Armant): Wenige Gräber der FrZt und des AR (ab 6. Dyn.?) im Nordwesten<sup>26</sup>.
24. Scheich Abd el-<sup>\*</sup>Qurna: Beim Hügel von el-Chocha Felsgräber, u. a. der Gauverwalter des 4. o. äg. Gaues, aus der 6. Dyn.<sup>27</sup>.
25. et-Tarif: Die Bewohner der Siedlung von <sup>\*</sup>Karnak ließen sich wohl schon seit der 1. Dyn., sicher aber seit der 4. Dyn. auf der gegenüberliegenden Seite in Ziegelmastabas beisetzen; aus späterer Zt fanden sich Reste einer Beisetzung der 6. Dyn. und AR-Scherben (6.–11. Dyn.)<sup>28</sup>.
26. el-Chozam (Chizam): 4 km nördl. des Dorfes eine frühzeitl. Ziegelmastaba, sonst ist erst die Zeit nach dem AR belegt<sup>29</sup>.
27. <sup>\*</sup>Naqada: Gegenüber <sup>\*</sup>Qus liegt eine N. der 6. Dyn.; ob Ziegelmastabas der 1. Dyn. zum gleichen Friedhof gehören, ist nicht sicher<sup>30</sup>.
28. Zaweida: Westfriedhof von <sup>\*</sup>Koptos mit Ziegelmastabas der 5.–6. Dyn.; eine Datierung in die 4. Dyn. ist unsicher<sup>31</sup>.
29. <sup>\*</sup>Deir el-Ballas (ed-Deir): Die historischen N. werden jetzt unter Zaweida registriert; Gräber der FrZt sind vorhanden; die Existenz einer eigenen geplünderten N. ist unsicher<sup>32</sup>.
30. Nag<sup>c</sup> el-<sup>c</sup>Arab Tuch: Gegenüber Tuch liegen FrZt-Gräber; 2 km nördl. der prähistorischen Stadtanlage fand sich „historische“ (AR?) Keramik<sup>33</sup>.
31. Gebelaw: 4 km nördl. Nag<sup>c</sup> el-Hai stammen aus einem Grab 3 unbeschriftete Statuen der 6. Dyn.<sup>34</sup>.
32. <sup>\*</sup>Dendara: Südl. des Hathortempels liegt eine FrZt-N., dort auch Ziegelmastabas der 5.–6. Dyn.; die 4. Dyn. ist nicht gesichert<sup>35</sup>.
33. (Nag<sup>c</sup> el-)Guzirija: N. der 6., eventuell auch der 5. Dyn., mit Ziegelmastabas, Schacht- und Grubengräbern<sup>36</sup>.
34. Hamra Dum: Die Datierung der „archaischen“ N. wird durch die Vermischung der Funde mit denen von Sahil el-Baqlich und Gebel et-Tarif nicht erleichtert<sup>37</sup>.
35. el-Qasr wa'l-Sajad (<sup>\*</sup>Chenoboskion): Felsnekropole, u. a. der Gauverwalter des 7. o. äg. Gaues, aus der 6. Dyn.<sup>38</sup>.
36. <sup>\*</sup>Abadijeh: Hinter dem wahrscheinlich mit dem jetzigen el-Halfaja Qibli identischen Ort liegt eine N. der 6. Dyn. mit Ziegelmastabas. 3,5 km westl. liegt isoliert bei Scheich <sup>c</sup>Ali an einer Wadimündung ein Friedhof der 6. Dyn. (Cemetery N)<sup>39</sup>.

37. <sup>\*</sup>Hu: Südl. von Diospolis parva liegt an einem Wadi ein Friedhof der 6. Dyn. (Cemetery Y). Die Friedhöfe von Hu und Abadijeh müssen auseinandergehalten werden<sup>40</sup>.
38. Sahil el-Baqlich: Unklar ist eine angebliche FrZt-N., vgl. Nr. 39.
39. Gebel et-Tarif: „Archaischer“ Friedhof; seine Funde sind mit Sahil el-Baqlich und Hamra Dum vermischt<sup>41</sup>; vgl. Nr. 34.
40. Deir el-Nawahid: Gräber der 6. Dyn.<sup>42</sup>.
41. (Nag<sup>c</sup>) el-<sup>\*</sup>Amra: Frühdyn. Friedhof<sup>43</sup>.
42. el-Ga<sup>c</sup>adra: N. südl. <sup>c</sup>Arab el-Madfuna mit Objekten der 6. Dyn.<sup>44</sup>.
43. <sup>\*</sup>Abydos (<sup>c</sup>Arab el-Madfuna): Bestattungskontinuität ab der 1. Dyn.; die 3.–4. Dyn. ist kaum belegt. Der ältere frühdyn. Friedhof von Umm el-Qa<sup>c</sup>ab liegt tiefer in der Flachwüste; wie die prähist. N. orientiert er sich an einem Karawanenweg<sup>45</sup>.
44. Scheich Nassir: 3 km nördl. <sup>c</sup>Arab el-Madfuna, Teil der N. von Abydos.
45. Maslaha (Maslahet el-Harun): N. der 6.–11. Dyn. südl. des Dorfes<sup>46</sup>, zu Thinis gehörig.
46. el-<sup>\*</sup>Mahasna: Auf der Nordseite des hinter dem Dorf liegenden Wadis eine FrZt-N.; im Dorfbereich Gräber der 6.–11. Dyn.; 2 km südl. der Friedhof M aus der 4.–11. Dyn.<sup>47</sup>.
47. <sup>\*</sup>Beit Challaf: Ziegelgräber der 3.–4. Dyn.<sup>48</sup>.
48. Sararwa: 1,5 km nördl. von Beit Challaf liegt eine N. der 6. Dyn.<sup>49</sup>.
49. Sa<sup>c</sup>alka: Nördl. Sararwa liegt eine N. der 6.–11. Dyn.<sup>50</sup>.
50. er-<sup>\*</sup>Raqaqna (bi'l Schawahin): „Stairway-tombs“ der 3. Dyn., Ziegelmastabas u. a. der 4.–6. Dyn., wohl noch zu <sup>\*</sup>Thinis gehörig<sup>51</sup>.
51. (Nag<sup>c</sup>) el-Mesa<sup>c</sup>id: Frühdyn. Gräber<sup>52</sup>.
52. Nag<sup>c</sup> el-<sup>\*</sup>Mescheich: Südteil der N. von Nag<sup>c</sup> ed-Deir.
53. <sup>\*</sup>Nag<sup>c</sup> ed-Deir: Die östl. N. von Thinis zieht sich von Mesa<sup>c</sup>id über <sup>c</sup>Nag<sup>c</sup> ed-Deir (Deir el-Malak, ungenau Girge) bis nördl. Scheich Farag hin<sup>53</sup>.
54. el-<sup>c</sup>Araba: Südl. des Dorfes el-Kawamil wurde neben prähist. Gräbern auch eins der 2.–3. Dyn. freigelegt<sup>54</sup>.
55. el-Kawamil: Bei el-Kawamil el-qibli(?) liegt eine „archaische“ N.; bei el-Kawamil el-Bahari AR-Gräber, die vielleicht zu el-Hagarsa zu zählen sind<sup>55</sup>.
56. el-<sup>\*</sup>Hagarsa: Felsgräber der 5.–6. Dyn.; eine Zuweisung in die 4. Dyn. ist zweifelhaft<sup>56</sup>.
57. el-Ahaiwa (Scharq): An einem Wadi südöstl. <sup>\*</sup>Ptolemais liegt eine frühzeitl. N.; sonst ist erst die Zeit nach dem AR belegt<sup>57</sup>.
58. el-Hawawisch: Gräber der Bewohner von <sup>\*</sup>Achmim im Gebirge werden in die 6. Dyn. bzw. sogar in die 4. und 5. Dyn. datiert<sup>58</sup>.

59. es-Salamuni: v. Bissing datiert die Felsgräber noch in die 6. Dyn.<sup>59</sup>.
60. Gebel esch-Scheich Haridi: Im Gebirge südl. Nazlet el-Haridi liegen unidentifizierte Felsgräber der 6. Dyn.<sup>60</sup>.
61. el-Itmanija: Zur Flachnekropole von Antaiopolis sind die Gräber von \*Qau el-Kebir und el-Hemamije hinzuzurechnen. Hinter dem Dorf liegt der Friedhof 400 der 2.–3. Dyn.; ab 3. Dyn. Flach- und Ziegelgräber aller Epochen<sup>61</sup>.
62. \*Qau el-Kebir: Gelegentlich werden die Felsgräber des AR von el-Hemamije zu der MR-N. gestellt.
63. el-Hemamije: Hierzu gehören die kleinen frühdyn. N. nördl. des Dorfes; andere im Norden sind besser unter el-Badari zu registrieren. Eine 1. Dyn.-N. liegt südl. des Dorfes. Die AR-Gräber nördl. davon zählen wir zu Nag' Wisa, die südl. zu Qau und el-Itmanija<sup>62</sup>.
64. el-\*Badari: Gegenüber dem Dorf liegt die N. 6000 aus der FrZt.<sup>63</sup>.
65. \*Nag' Wisa: 2 km nördl. el-Badari ist das Zentrum einer AR-N. (ab FrZt alle Epochen), die bis vor el-Hemamije reicht. Der Südteil ist auch unter Nazlet Scheich Isa bekannt<sup>64</sup>.
66. Zarabi: Nekropole der 6. Dyn.<sup>65</sup>.
67. Deir \*Tasa: Unmittelbar nördl. des Wadis ist das Zentrum einer N. der 3.–6. Dyn., weiter südl. einzelne AR-Gräber<sup>66</sup>.
68. (Nazlet) el-Mustagedda: Felsgräber der 5.–6. Dyn. (von Deir Tasa zu trennen?); Flachgräber ab der FrZt<sup>67</sup>.
69. el-Chawalid: Nördl. des Dorfes frühdyn. N. und kleinere Bereiche der 3. Dyn. (Cemetery 2000). Ob dieser Bereich und Cemetery 2300 aus der 3.–4. Dyn. zu el-Mustagedda gehören, ist unklar. Isoliert liegt ein südl. Felsgrab der 6. Dyn. bei Sahil Silim (Gebel Silin/m)<sup>68</sup>.
70. ez-Zawia: Gräber der 6. Dyn., wohl Südteil der N. von Deir Rifeh<sup>69</sup>.
71. \*Deir Rifeh: N. der 6.–20. Dyn.<sup>70</sup>.
72. el-\*Matmar: Beim Dorf Zentrum einer N. der 3.–6. Dyn. sowie der frühdyn. Friedhof 900. Die südlicheren N. sind abzutrennen<sup>71</sup>.
73. \*Assiut: Ein zerstörtes Grab wird in seiner Datierung in die 6. Dyn. angezweifelt, doch werden aus dem Westfriedhof weitere Gräber der 4.–6. Dyn. gemeldet<sup>72</sup>.
74. 'Arab Miteir: Südl. des Dorfes auf einer Waditerrasse Scherben, wohl aus einer N. der 5.–6. Dyn.; von hier stammen wohl auch die unter el-Atawla registrierten Objekte<sup>73</sup>.
75. \*Deir el-Gebrawi: Felsgräber, u. a. der Gauverwalter des 12. o.äg. Gaues; zwischen Dorfbrand und Wadi Scherben einer AR-N.<sup>74</sup>.
76. el-Atamna: Gegenüber Manfalut Felsgräber der 6. Dyn.<sup>75</sup>.
77. \*Dara: Beim Kôm Dara Ziegelmastabagräber aus dem Ende der 6. Dyn. oder aus 1. ZwZt<sup>76</sup>.
78. el-Ma'abda: Ein (kaum isoliertes) Felsgrab der 6. Dyn. nördl. des Dorfes; zwischen ihm und der Ezbet esch-Scheich AR-Keramik aus Gräbern<sup>77</sup>.
79. \*Meir: Südwestl. des Dorfes mit Schwerpunkt an einem Wadi und 2 km nördl. davon Felsgräber der 6. Dyn.<sup>78</sup>.
80. el-Quseir (el-Amarna): Ostnekropole von Qjs mit Felsgräbern der 6. Dyn.<sup>79</sup>.
81. Scheich Atija (Deir el-Quseir): Gegenüber Sanabu an einem Wadi Felsgräber der 6. Dyn.<sup>80</sup>.
82. \*Scheich Said: Eine Felsnekropole vom Ende der 5.–6. Dyn. (Gauverwalter des 15. o.äg. Gaues) zieht sich vom Darb Isbeida bis zum Wadi Gamusa hin<sup>81</sup>.
83. Deir el-\*Berscheh: N. der 6. Dyn. zu beiden Seiten des Wadi Deir en-Nachleh<sup>82</sup>.
84. Scheich Abade (\*Antinoupolis): Südl. des Tempels Ramses' II. eine FrZt-N.; die Felsgräber im Nordosten werden trotz fehlenden Nachweises überwiegend aus dem AR stammen<sup>83</sup>.
85. Scheich Timai: 2 km nördl. ein Grab der 1. Dyn.; hinter dem Dorf eventuell auch Gräber aus jüngeren Perioden (AR?)<sup>84</sup>.
86. \*Speos Artemidos (Wadi Batn el-Baqara): Felsgräber der 5.–6. Dyn. zu beiden Seiten des Wadis<sup>85</sup>.
87. \*Beni Hasan (el-qadim): Felsgräber ab 6. Dyn.<sup>86</sup>.
88. Nueirat: N. wohl der 5.–6. Dyn. (früher in 2.–4. Dyn. datiert), benannt nach dem Dorf Aulad Nuweir<sup>87</sup>.
89. \*Saujet el-Amwat (Saujet el-Mai(i)tin): Frühzeitpuren bei der AR-Pyramide; Gräber der 3.–4. Dyn. und Felsgräber der 5.–6. Dyn. (Gauverwalter des 16. o.äg. Gaues)<sup>88</sup>.
90. Nazlet esch-Schurafa (\*Scheich Mubarrak): Nördl. des Scheichgrabes Reste einer Fels-N. der 5.–6. Dyn.<sup>89</sup>.
91. Fraser Tombs: Fels-N. 2 km südl. Tehne (Felsmastabaanlagen, Pfeilergräber u. a.); der frühe Beginn in 4. Dyn. ist nicht unbedingt sicher<sup>90</sup>.
92. \*Tehne el-Gebel: Südl. des Dorfkôms Felsgräber, wahrscheinlich aus AR<sup>91</sup>.

93. Gebel et-Teir el-bahari (Chaschm el-Wadi): Felsgräber der 5.–6. Dyn. an den Seiten eines Wadis (bekannt *Jj-mrj* und *Snfru*)<sup>92</sup>.
94. el-Babein (es-*\*Širirija*): Ca. 300 m nördl. des Speos des *\*Merenptah* Reste einer Felsnekropole der 6. Dyn.<sup>93</sup>.
95. Kôm el-Ahmar Sawaris (*\*Hut-nesut*): 5 km südl. Scharuna Felsgräber (Gauverwalter des 18. o.äg. Gaues) der 6. Dyn.; Flachgräber der 3.–4. Dyn.<sup>94</sup>.
96. Geziret *\*Scharuna*: 2,5 km östl. der Gezira Ziegelgräber des späten AR oder aus dem NR; ob zu Aulad esch-Scheich gehörig<sup>95</sup>?
97. (Nazlet) Aulad esch-Scheich: 200 m südl. des Dorfes eine FrZt-N. und zumindest ein Grab der 3.–4. Dyn.; 700–800 m südwestl. vielleicht Scherben einer FrZt-N. und solche des AR (Siedlung?)<sup>96</sup>.
98. *\*Deschasche*: Felsgräber der Verwalter eines „Ziegen“-Bezirks, heute durchgängig in die 6. Dyn. datiert<sup>97</sup>.
99. *\*Sedment el-Gebel*; *\*Maiyana*: N. von *\*Herakleopolis*, belegt ab der 1. Dyn.; „stairway-tombs“ der 3.–4. Dyn., Felsgräber der 5.–6. Dyn.<sup>98</sup>.
100. (Kôm Medinet el-)Ghurab: 1–2 km nordwestl. der Siedlung eine N. der 1.–2. und 5.–6. Dyn.<sup>99</sup>.
101. Dandil: Auf der Ostseite des Gebel Abusir liegen eine N. der 1.–2. Dyn. und Ziegelmastabas der 5.–6. Dyn., die wir von Harageh trennen und nach dem nächsten Dorf benennen<sup>100</sup>.
102. el-*\*Harageh*: Gegenüber el-*\*Lahun* FrZt-Gräber und solche der 5.–6. Dyn.<sup>101</sup>.
103. el-Baschkatib: Teil der unter el-Lahun verzeichneten N. aus der 1.–3. Dyn.<sup>102</sup>.
104. Dimischqin: N. der 6. Dyn. oder der 1. ZwZt<sup>103</sup>.
105. el-*\*Lahun* (Illahun): Unter diesem Namen werden mehrere Gräberbereiche zusammengefaßt; dazuzurechnen ist die sog. „Early Cemetery“ und der Kôm el-Aswad aus dem AR<sup>104</sup>.
106. *\*Abusir el-Meleq*: FrZt-N. an einer Wadmündung<sup>105</sup>.
107. el-*\*Fajjum*: Aus einem nicht näher bekannten Grab (bei *\*Medinet el-Fajjum*?) sollen eine Statue der 6. Dyn. und ein Leichentuch(?) stammen<sup>106</sup>.
108. *\*Dimeh*: Eine Bestattung bei Dimeh gehört der frühdyn. Zt oder dem AR an<sup>107</sup>.
109. *\*Qasr es-Saga*: Eine Bestattung wird „wahrscheinlich (Ende) AR“ datiert<sup>108</sup>.
110. Faq el-Gamus: Name einer sonst unter Sile registrierten N. mit Felsgräbern und Ziegelgräbern der 3.–6. Dyn. auf dem Gebel er-Rus<sup>109</sup>.
111. *\*Meidum*: Bei der Pyramide Gräber der 4.–6. Dyn.; die „far-north cemetery“ wird einer eigenen Siedlung bei Saft Meidum zugeschrieben<sup>110</sup>.
112. el-*\*Gerzeh*: Ungenaue Angabe für mehrere N., die auch unter er-Riqqeh verzeichnet werden. Eine N. nördl. des Dorfes und eine hinter ihm gehen wohl ins AR zurück. Weiter südl., 6 km nördl. Meidum, vereinzelte frühe Gräber<sup>111</sup>.
113. (Kafr) *\*Tarchan*: Unter Tarchan werden die Ziegelmastabas der FrZt registriert und von denen bei Kafr Ammar getrennt<sup>112</sup>.
114. *\*Kafr Ammar*: Gräber mit Ziegeloberbauten der 3.–6. Dyn.<sup>113</sup>.
115. el-*\*Lischt*: Felsgräber der 3.–6. Dyn. südl. der Amenemhetpyramide<sup>114</sup>.
116. es-Saff: An einem Wadi eine ausgedehnte frühe N.<sup>115</sup>.
117. *\*Masghuna*: AR-N. zwischen Kôm Karamid und der südl. Pyramide von Masghuna<sup>116</sup>.
118. Kôm Karamid: N. der 6. Dyn.<sup>117</sup>.
119. Kôm Amar: Friedhof der 6. Dyn.<sup>118</sup>.
120. Kôm es-Sunt: Nördl. el-Barnascht eine kleine N. der 4.–5. Dyn.<sup>119</sup>.
121. (Kôm) Abu Schalbija: Felsgräber der 5.–6. Dyn., im südl. Teil der 4.–5. Dyn.<sup>120</sup>.
122. et-Tibbin: Frühdyn. N. am Eingang zum Wadi Garawi<sup>121</sup>.
123. *\*Dahschur*: Im Bereich der *\*Snofru*-Pyramiden Gräber der 4.–6. Dyn. sowie Mastabas der 4. Dyn. beim See von Dahschur. Zwischen der Pyramide *\*Sesostris' II.* und der heutigen Straße 200 Ziegelmastabas aus dem Ende des AR. Die südl. N. werden oft unter Dahschur-Masghuna zusammengefaßt<sup>122</sup>.
124. *\*Saqqara*: Mit Heluan zusammen der Friedhof von *\*Memphis*(?); Zentrum ist seit Horus *\*Aha Saqqara-Nord*. Ab 2. Dyn. finden sich Anlagen auch südl. davon (unter der späteren *\*Unas*-Pyramide)<sup>123</sup>.
125. *\*Heluan*; Ezbet el-Walda: N. südl. Heluan bis 2 km nördl. der Ezbet el-Walda. In der Mehrzahl FrZt, doch fanden sich auch ein Grab der 2.–3. Dyn. und eines mit Ostraka aus der Zt des *\*Cheops*<sup>124</sup>.
126. *\*Abusir*: Beim Sonnenheiligtum des *\*Userkaf* N. vom Ende der 6. Dyn.; bei den Pyramiden Gräber der 5.–6. Dyn. Eine FrZt-N. ist durch Einzelfunde wahrscheinlich. Westl. des Dorfes und im Talbereich südöstl. davon Gräber aus FrZt und AR<sup>125</sup>.
127. *\*Abu Gurab*: Beim Sonnenheiligtum vereinzelte Bestattungen der 6. Dyn.<sup>126</sup>.

128. el-Ma'asara: Frühdyn. Gräberfeld (1.–2. Dyn.)<sup>127</sup>.
129. \*Tura (Tura Bahnhof und Tura el-Isman): Ausgedehnte FrZt-N., vereinzelt auch 3.–6. Dyn. In den Steinbrüchen von Tura wurde eine Bestattung aus der Zt des Horus Aha entdeckt, desgleichen "tombe risale al periodo dei costruttori delle piramidi"<sup>128</sup>.
130. \*Saujet el-Arjan: Frühdyn. N.; bei den Pyramiden eine Gruppe von Gräbern der 3. und 4. Dyn.<sup>129</sup>.
131. \*Ma'adi: Ein Friedhof der 1. Dyn. scheint isoliert gegenüber den prähistorischen N.<sup>130</sup>.
132. Nazlet (Kafr) Batran: Die FrZt-Mastabas werden auch gern unter Gisa-Süd registriert<sup>131</sup>.
133. \*Gisa-Süd: Beim Gebel Qibli Mastabas der 4. Dyn.: die Mastabas der Umgebung der Gisa-Pyramiden reichen bis in die 6. Dyn. und darüber hinaus<sup>132</sup>.
134. Atar en-Nabi: Südl. Alt-Kairo Friedhöfe, u. a. ein Grab der FrZt<sup>133</sup>.
135. \*Abu Roasch: Südl. des Dorfes frühdyn. Mastabas und Gräber der 4.–6. Dyn.; 2,5 km westl. auf dem Wüstenplateau bei der Pyramide des \*Djedefre Gräber der 4. Dyn.<sup>134</sup>.
136. \*Letopolis (Kôm Ausim): Gegenüber dem Ort am Wüstenrand Alabasterfragmente (aus Gräbern) des AR<sup>135</sup>.
137. el-Birqasch: Gegenüber dem Dorf am Wüstenrand Fundstelle II.6 mit Keramik aus dem Ende der 6. Dyn. sowie II.2 mit frühdyn. Scherben, ob Abschnitt der N. von el-Qatta<sup>136</sup>?
138. el-\*Qatta: Gegenüber der Bahnstation ein Gräberbereich der 5.–6. Dyn. sowie der 1.–2. Dyn.<sup>137</sup>.
139. el-Baranija: Gegenüber dem Dorf auf vorspringendem Hügel undatierte Ziegelgräber und Keramik des AR<sup>138</sup>.
140. et-Talja: Gegenüber dem Dorf eine N. mit Scherben des AR<sup>139</sup>.
141. Abu Ghalib: 1 km westl. der Bahnstation Ziegelmastabas u. a. der 6. Dyn.<sup>140</sup>.
142. Wardan: Gegenüber der Bahnstation ein Grab der 2. Dyn.<sup>141</sup>.
143. \*Merimde (Beni Salame): Isoliert bisher ein Grab der FrZt<sup>142</sup>.
144. Kôm Abu Billu (\*Terenuthis): Westl. der Siedlung Gräber der 6. Dyn.<sup>143</sup>.
145. \*Kôm el-His: Bekannt sind Feuersteinwerkzeuge der 1.–2. Dyn. und Gräber der 6. Dyn.<sup>144</sup>.
146. \*Heliopolis: Gräber der ersten 4 Dynastien fehlen; erst die 5.–6. Dyn. ist besser bekannt<sup>145</sup>.
147. \*Tell el-Jahudija: Aufgelesen wurden (aus Gräbern?) frühdyn. Geräte und Scherben der 2.–4. Dyn.<sup>146</sup>.
148. Abusir Bana (\*Busiris): Auf dem Kôm el-Achdar 2 km westl. des Dorfes wurde ein Grabarchitrav aus dem Ende der 6. Dyn. gefunden<sup>147</sup>.
149. Beni Amir: 5 km östl. Zagazig eine frühdyn. N.<sup>148</sup>.
150. Kufur Nigm: 8 km nördl. Hihja (das öfters ungenau als Herkunftsort angegeben wird) liegt eine N. der 1.–2. Dyn. Auch die Angabe el-Chudarija ist ungenau<sup>149</sup>.
151. er-Ruba'ijin: Grab aus Kalksteinblöcken der 6. Dyn.<sup>150</sup>.
152. (Gezira) Sangaha: 11 km nordwestl. Kufur Nigm liegt eine frühdyn. N.<sup>151</sup>.
153. Tell Samara: Wahrscheinlich der Fundort S der Literatur; wohl frühdyn. N.<sup>152</sup>.
154. \*Mendes (Tell er-Rub'a): Gräber der 1.–2. Dyn. und Ziegelmastabas der 6. Dyn.<sup>153</sup>.
155. \*Minschat Abu 'Omar: Auf dem Tell es-Sab'a Banat reichen die Bestattungen bis an die 1. Dyn. heran; in der Umgebung weitere FrZt-N.; die Provenienzanangaben Hihja oder el-Munagat sind dafür zu ungenau<sup>154</sup>.
156. Tell el-Ginn: Frühdyn. N.<sup>155</sup>.
157. Laqeita: Bei der Oasenstation ein FrZt-Grab<sup>156</sup>.
158. \*Wadi Hammamat: In einem Nebenwadi ein Grab des AR oder der 1. ZwZt<sup>157</sup>.
159. Qila' ed-Daba: 6. Dyn. Friedhof der Siedlung von 'Ain Ašil (Dachla Oase)<sup>158</sup>; 3. Dyn. – Gräber in Dachla, s. SSEAJ 10, Toronto 1980, 261 f.
160. Marsa Matruch: Ein Grab mit „libyscher“ Keramik enthielt ein Steingefäß der FrZt<sup>159</sup>.
161. \*Sinai: Objekte der 1. Dyn.<sup>160</sup>.

<sup>1</sup> Der Felsn. kann ihrerseits wieder eine Flachn. vorgelagert sein (N. der untergebenen Beamten und Bediensteten). – <sup>2</sup> Der Nachweis der zweifellos vorhandenen Tellbestattungen im AR fehlt bisher für Oberägypten. – <sup>3</sup> Vgl. Naguib Kanawati, *The Egyptian Administration in the Old Kingdom. Evidence on its economic decline*, Warminster 1977. – <sup>4</sup> Zur Methode der „Seriation“ vgl. Kemp, in: *MDAIK* 31, 1975, 259 ff.; Kaiser, in: *Archaeologia Geographica* 6, Hamburg 1957, 69 ff. – <sup>5</sup> George A. Reisner, *The Development of the Egyptian Tomb down to the Accession of Cheops*, Cambridge 1936; Brunner, *Felsgräber*. – <sup>6</sup> Rundbrief des DAI Kairo, Juni 1979. – <sup>7</sup> *PM* V, 231 ff.; Brunner, *Felsgräber*, 56 f.; Vandier, *Manuel* II, 310; Elmar Edel, *Die Felsengräber der Qubbet el Hawa bei Assuan* II, 1, 1; II, 1, 2; II, 2, 1; Smith, *Sculpture*, 226; Eva Martin-Pardey, *Untersuchungen zur äg. Provinzialverwaltung*, HÄB 1, 1976, 188 f.; vgl. auch EEF *Archaeological Report* 1902–3, 16 zur Datierung der Cecil Tombs. – <sup>8</sup> Jean de Morgan, *Recherches sur les origines de l'Égypte* II, Paris 1897, 42;



Klasens, in: OMRO 38, 1957; Caminos, in: LÄ II, 447 f. – <sup>9</sup> Legrain, in: ASAE 4, 1903, 223. – <sup>10</sup> Legrain, in: ASAE 4, 1903, 221 f. – <sup>11</sup> Legrain, in: ASAE 4, 1903, 222. – <sup>12</sup> PM V, 200 ff.; Maurice Alliot, Rapport sur les fouilles de Tell Edfou, FIFAO IX.2, 1932, 1 ff.; vgl. Henri Henne, Rapport sur les fouilles de Tell Edfou 1921–22, FIFAO I.2, 4 f., 34 f.; Fouilles Franco-Polonoise, Tell Edfou I, 2 ff.; III, 2 ff.; s. auch Katalog „Geschenk des Nils“. Ägypt. Kunstwerke aus Schweizer Besitz, Basel 1978, Nr. 22; Vandier, Manuel II, 258; Henry G. Fischer, Dendera in the 3d Millenium B.C., New York 1968 (im folgenden zitiert als Fischer, Dendera), pass.; Kanawati, The Eg. Administration (s. Anm. 3), 45. – <sup>13</sup> PM V, 171 ff.; De Meulenaere, in: LÄ I, 1126 f.; Klasens, in: OMRO 38, 1957, 61; Reisner, Development (s. Anm. 5), 228 f.; Fischer, Dendera, 18 ff.; Kanawati, a. a. O., 46. – <sup>14</sup> PM V, 191 ff.; Adams, in: LÄ II, 1182 ff.; Walter Wreszinski, Bericht über die photographische Expedition, Halle 1927, 80 ff.; Lansing, in: BMMA 1935, 38 ff.; Kaiser, in: MDAIK 17, 1961, 11 ff.; ders., in: MDAIK 16, 1958, 188 ff. – <sup>15</sup> de Morgan, in: ASAE 12, 1912, 30 ff.; Kaiser, in: MDAIK 17, 1961, 12 f.; Klasens, in: OMRO 38, 1957, 61. – <sup>16</sup> de Morgan, in: ASAE 12, 1912, 43; Klasens, in: OMRO 38, 1957, 59. – <sup>17</sup> de Morgan, in: ASAE 12, 1912, 29. – <sup>18</sup> Debono, in: BIFAO 74, 1974, 193 ff.; Leclant, in: Or 44, 1975, 222; de Morgan, in: ASAE 12, 1912, 27. – <sup>19</sup> de Morgan, in: ASAE 12, 1912, 31 mit Anm.; Debono, in:

BIFAO 69, 1971, 250. – <sup>20</sup> Garstang, in: ASAE 8, 1907, 133 f.; vgl. Sauneron, in: BIFAO 74, 1974, 194 Anm. 1; Klasens, in: OMRO 38, 1957, 61. – <sup>21</sup> Debono, in: BIFAO 69, 1971, 246. – <sup>22</sup> Sayce, in: ASAE 6, 1905, 158 f.; Klasens, in: OMRO 38, 1957, 61. – <sup>23</sup> PM V, 162 ff.; Wildung, in: LÄ II, 447 ff.; Giovanni Marro,



Abb. 1



Abb. 2

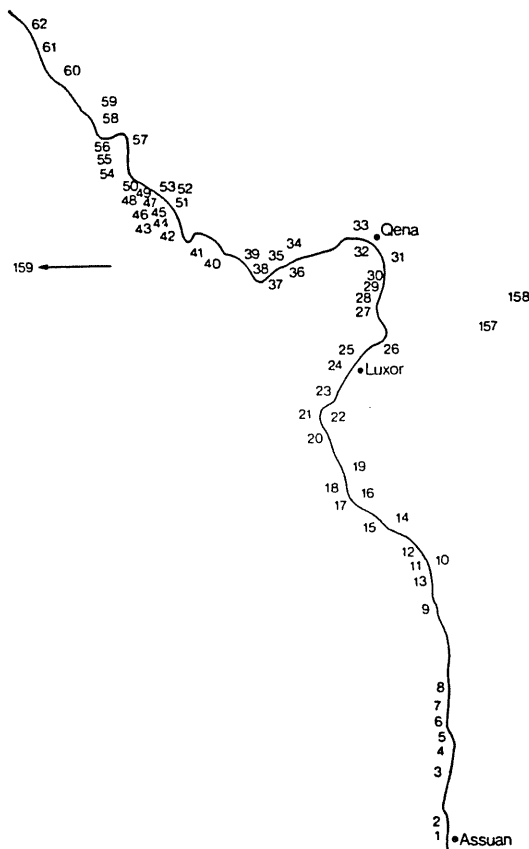

Abb. 3

- |                             |                               |
|-----------------------------|-------------------------------|
| 1. Elephantine              | 36. Abadijeh                  |
| 2. Qubbet el-Hawa           | 37. Hu                        |
| 3. Gebel es-Silsile         | 38. Sahil el-Baqlich          |
| 4. Nagr el-Hammam           | 39. Gebel et-Tarif            |
| 5. Wadi Schätt er-Rigale    | 40. Deir en-Nawahid           |
| 6. Chor el-Waza             | 41. Nagr el-Amra              |
| 7. Chor el-Ghurab el-Bahari | 42. el-Ga'adra                |
| 8. Chor el-Ghurab el-Qibli  | 43. Abydos                    |
| 9. Tell Edfu                | 44. Scheich Nassir            |
| 10. Elkab                   | 45. Maslaha                   |
| 11. Hierakonpolis           | 46. el-Mahasna                |
| 12. Nagr el-Ma'marija       | 47. Beit Challaf              |
| 13. Nagr el-Qara            | 48. Sararwa                   |
| 14. Scharuna                | 49. Sa'alka                   |
| 15. el-Adaima               | 50. er-Raqaqna                |
| 16. Kilabija                | 51. Nagr el-Mesa'id           |
| 17. el-Messawija            | 52. Nagr el-Mescheich         |
| 18. Esna                    | 53. Nagr ed-Deir              |
| 19. ed-Deir                 | 54. el-'Araba                 |
| 20. Gebelein                | 55. el-Kawamil                |
| 21. er-Rizeiqat             | 56. el-Hagarsa                |
| 22. es-Salamija             | 57. el-Ahaiwa                 |
| 23. Armant                  | 58. el-Hawawisch              |
| 24. Scheich Abd-el-Qurna    | 59. es-Salamuni               |
| 25. et-Tarif                | 60. Gebel esch-Scheich Haridi |
| 26. el-Chozam               | 61. el-Itmanija               |
| 27. Naqada                  | 62. Qau el-Kebir              |
| 28. Zaweida                 | 63. el-Hemamije               |
| 29. Deir el-Ballas          | 64. el-Badari                 |
| 30. Nagr el-'Arab Tuch      | 65. Nagr Wisa                 |
| 31. Gebelaw                 | 66. Zarabi                    |
| 32. Dendara                 | 67. Deir Tasa                 |
| 33. Nagr el-Guzirija        | 68. Nazlet el-Mustagedda      |
| 34. Hamra Dum               | 69. el-Chawalid               |
| 35. el-Qasr wa'l Sajad      | 70. ez-Zawia                  |

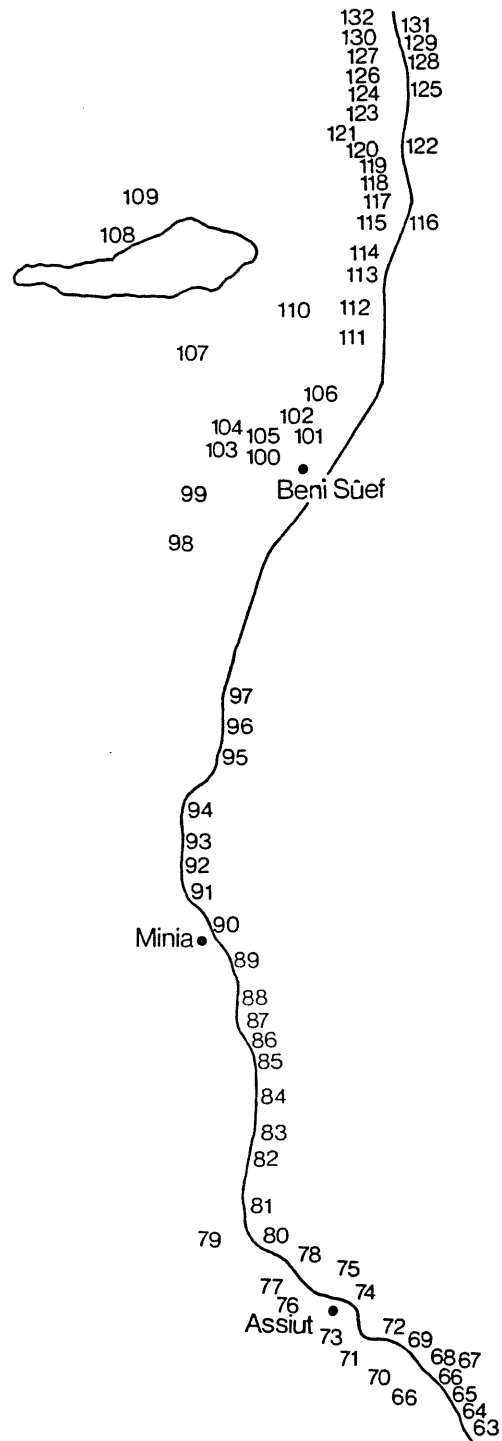
71. Deir Rifeh
72. el-Matmar
73. Assiut
74. Arab Miteir
75. Deir el-Gebrawi
76. el-Atamna
77. Dara
78. el-Ma'abda
79. Meir
80. el-Quseir el-Amarna
81. Scheich Atija
82. Scheich Said
83. Deir el-Berscheh
84. Scheich Abade
85. Scheich Timai
86. Speos Artemidos
87. Beni Hasan
88. Nueirat
89. Saujet el-Amwat
90. Nazlet esch-Schurafa
91. Frazer Tombs
92. Tehne el-Gebel
93. Gebel et-Teir el-bahari
94. el-Babein (es-Siririja)
95. Kôm el-Ahmar Sawaris
96. Geziret Scharuna
97. Nazlet Aulad esch-Scheich
98. Deschasche
99. Sedment el-Gebel
100. Kôm Medinet el-Ghurab
101. Dandil
102. el-Harageh
103. el-Baschkatib
104. Dimischqin
105. el-Lahun
106. Abusir el-Meleq
107. el-Fajjum
108. Dimeh
109. Qasr es-Sagha
110. Faq el-Gamus
111. Meidum
112. el-Gerzeh
113. Kafr Tarchan
114. Kafr Ammar
115. el-Lischt
116. es-Saff
117. Masghuna
118. Kôm Karamid
119. Kôm Amar
120. Kôm es-Sunt
121. Kôm Abu Schalbija
122. et-Tibbin
123. Dahschur
124. Saqqara
125. Heluan
126. Abusir
127. Abu Gurab
128. el-Ma'asara
129. Tura
130. Saujet el-Arjan
131. Ma'adi
132. Nazlet Kafr Batran
133. Gisa

134. Atar en-Nabi
135. Abu Roasch
136. Letopolis
137. el-Birqasch
138. el-Qatta
139. el-Baranija
140. et-Talja
141. Abu Ghalib
142. Wardan
143. Merimde Beni-Salame
144. Kôm Abu Billu
145. Kôm el-Hisn
146. Heliopolis
147. Tell el-Jahudija
148. Abusir Bana
149. Beni Amir
150. Kufur Nigm
151. er-Ruba'ijin
152. Gezira Sangaha
153. Tell Samara
154. Mendes
155. Minschat Abu Omar
156. Tell el-Ginn
157. Laqeita
158. Wadi Hammamat
159. Qila' ed-Daba
160. Marsa Matruch
161. Sinai

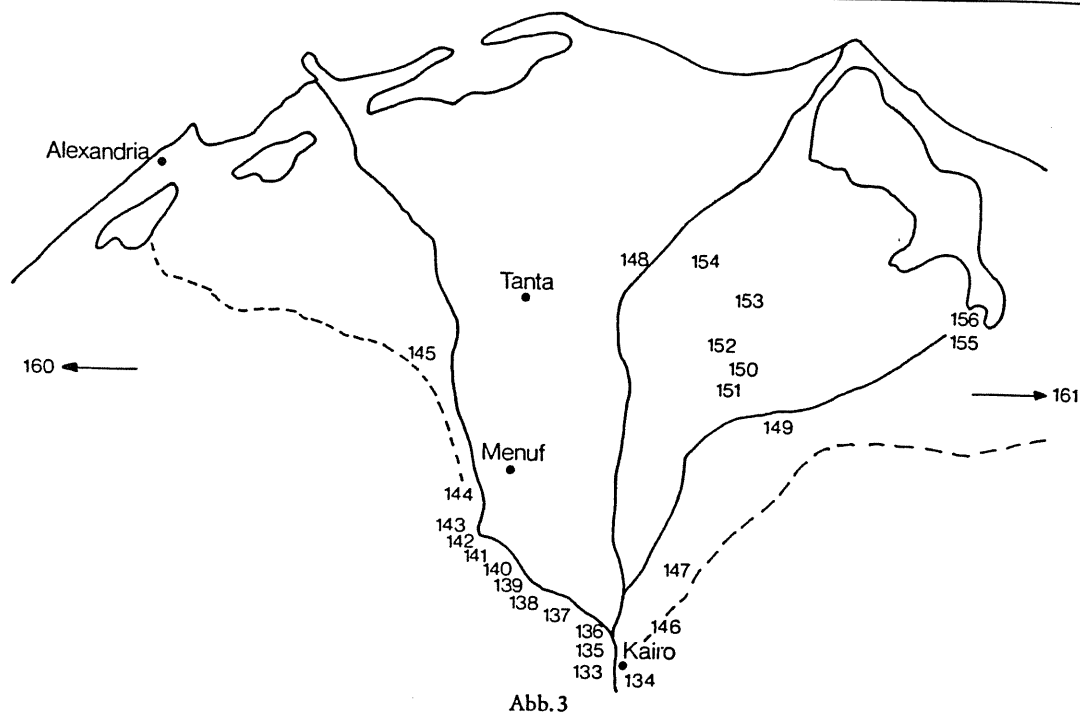
L'esplorazione della necropoli di Gebelén. *Atti della Soc. Italiana per il progresso delle scienze*, Pavia 1929, 31; vgl. Brovarski, in: *Studies in Honor of George R. Hughes*, Chicago 1976, 34. – <sup>24</sup> de Morgan, in: *ASAE* 12, 1912, 49. – <sup>25</sup> Henry G. Fischer, *Dendera in the 3rd Millennium B.C.*, New York 1968, 29; von hier auch spätere Funde. – <sup>26</sup> PM V, 160; Robert Mond und Oliver H. Myers, *Cemeteries of Armant I*, London 1957, 20 ff. – <sup>27</sup> PM P, Nr. 185. 186. 405. 413; Mohamed Saleh, *Three Old Kingdom Tombs at Thebes*, AV 14, Mainz 1977, bes. S. 10 f. – <sup>28</sup> Dieter Arnold, *Gräber des Alten und Mittleren Reiches in El-Tarif*, AV 17, Mainz 1976, bes. S. 11; ders., in: *MDAIK* 29, 1973, 135 ff.; 31, 1975, 1 ff.; Eggebrecht, in: *MDAIK* 30, 1974, 171 ff. – <sup>29</sup> Kaiser, in: *MDAIK* 17, 1961, 13 f. mit Lit.; vgl. de Morgan, *Recherches II* (s. Anm. 8), 39. – <sup>30</sup> PM V, 118 f.; Fischer, *Coptite Nome Dynasties*, 4 ff.; Fischer, *Dendera*, 186. – <sup>31</sup> Fischer, *Coptite Nome Dynasties*, 4 ff.; PM V, 117 ff.; Fakhry, in: *ASAE* 38, 1938, 35 ff.; vgl. de Morgan, *Recherches II*, 1897, 36 f. – <sup>32</sup> Vgl. Fischer, *Coptite Nome Dynasties*, 103 f.; Eggebrecht, in: *LÄ I*, 1025 f. – <sup>33</sup> PM V, 118; Kaiser, in: *MDAIK* 17, 1961, 14 f.; de Morgan, *Recherches I*, 1896, 87 ff. – <sup>34</sup> Fischer, in: *JARCE* 2, 1963, 18; *BMMA N.S.* 22, 2 Oktober 1963, 65; Fischer, *Dendera*, 168 Anm. 721. – <sup>35</sup> PM VI, 109 ff.; Fischer, *Dendera*; Daumas, in: *LÄ I*, 1060 ff.; Reisner, *Development*, 258; Kanawati, *Administration*, 46 f. – <sup>36</sup> Fischer, *Dendera*, 13 f.; 189 ff.; Fakhry, in: *ASAE* 46, 1946, 25. – <sup>37</sup> Funde im CG: Quibell, *Archaic Objects*; die Angabe CG 14 251 „opposite Nagadeh“ ist wohl zu korrigieren, s. den Plan GM 24, 1977, 72. – <sup>38</sup> PM V, 119 f.; Montet, in: *Kémi* 6, 1936, 81 ff.; Robinson, in: *GM* 22, 1976, 71 ff.; van Elderen-Robinson, in: *GM* 24, 1977, 57 ff.; *ARCE Newsletter* 99/100, 1977, 36 ff.; Brunner, *Felsgräber*, 46 ff.; Vandier, *Manuel II*, 300; Smith, *Sculpture*,

- 218 f.; Kanawati, Administration, 48 f. – <sup>39</sup> PM V, 108; Fischer, Dendera, 57. AR-Gräber sind auch unter el-Kalfatiya westlich A. bekannt (vgl. den Plan bei de Morgan, Recherches II, 1897, 37, fig. 18 und James, Corpus of Hieratic Inscriptions... Brooklyn I, 24. Die N. bei A. könnten mit Qasr Sayad der N. von *B3tju* (AEO II, 31\*) angehören. – <sup>40</sup> PM V, 108; Zibelius, in: LÄ III, 64; vgl. auch Kairo CG 18 815. – <sup>41</sup> de Morgan, Recherches I, 1896, 86 f.; Recherches II, 1897, 34 f. mit fig. 10. – <sup>42</sup> Asfour, in: Glimpses of Ancient Egypt (Studies in Honour of H. W. Fairman), Warminster 1979, 5 ff. – <sup>43</sup> PM V, 106; Otto, in: LÄ I, 226; Klasens, in: OMRO 38, 1957, 61. el-Amra könnte zu Deir en-Nawahid gehören. – <sup>44</sup> PM V, 106; Kairo CG 18 244. – <sup>45</sup> PM V, 40 ff.; Kemp, in: LÄ I, 28 ff. Zum Friedhof von Hawaschim mit frühzeitl. Material s. Sayed, in: MDAIK 35, 1979, 260 f. mit Plan fig. 1. – <sup>46</sup> John Garstang, The Third Egyptian Dynasty, London 1904, 12 mit fig. 2; vgl. de Morgan, Recherches II, 1897, 32 mit fig. 9. – <sup>47</sup> PM V, 37 ff.; Beinlich, in: LÄ III, 1164; Egypt Exploration Fund, Archaeological Report 1908–9, 5 ff.; Kaiser, in: MDAIK 17, 1961, 21 f.; Garstang, The Third Egyptian Dynasty, 12. – <sup>48</sup> PM V, 37; Kaplony, in: LÄ I, 686; Vandier, Manuel I, 867 ff.; Reisner, Development, 172 ff. – <sup>49</sup> PM V, 36 f. – <sup>50</sup> Garstang, The Third Egyptian Dynasty, 12 mit fig. 2. – <sup>51</sup> PM V, 36; Vandier, Manuel II, 257; Reisner, Development, 231 ff.; Smith, Sculpture, 142. – <sup>52</sup> Reisner, Development, 3 ff.; 371 ff.; vgl. Lauer, in: BIFAO 55, 1955, 166; Klasens, in: OMRO 38, 1957, 61. – <sup>53</sup> PM V, 26 ff.; Reisner, Mace u. a., Naga-ed-Dêr I–III; Reisner, Development, passim; Smith, Sculpture, 222 f.; Fischer, Dendera, s. Index S. 244 s. v.; Vandier, Manuel I, 686 f. – <sup>54</sup> Garstang, The Third Egyptian Dynasty, 13; vgl. de Morgan, Recherches II, 1897, 31 mit fig. 8. – <sup>55</sup> de Morgan, in: ASAE 12, 1912, 31 mit Anm. 1; Garstang, a. a. O., 13; Klasens, in: OMRO 38, 1957, 61. – <sup>56</sup> PM V, 34; Gomaà, in: LÄ II, 929; Brunner, Felsgräber, 23 ff.; Smith, Sculpture, 217. 225; Fischer, Dendera, 130. – <sup>57</sup> Reisner, Development, 377 f.; Klasens, in: OMRO 38, 1957, 61; Newberry, in: Annals of Arch. and Anthropol., Liverpool University 4, 1920, 99 ff. – <sup>58</sup> PM V, 1; Karig, in: LÄ I, 55; Newberry, a. a. O., 101 ff.; v. Bissing, in: ASAE 50, 1950, 552; Fischer, Dendera 11, Anm. 55. 60. 70. 284; Smith, Sculpture, 218. – <sup>59</sup> v. Bissing, in: ASAE 50, 1950, 555. – <sup>60</sup> PM V, 16; Gomaà, in: LÄ II, 441; vgl. Helck, Gaue, 95. – <sup>61</sup> PM V, 6 ff.; Kemp, in: MDAIK 31, 1975, 259 ff.; Klasens, in: OMRO 38, 1957, 61; vgl. auch Horst Beinlich, Studien zu den „Geographischen Inschriften“, TAB 2, Bonn 1976, 108. 110. – <sup>62</sup> PM V, 7 ff.; Beinlich, in: LÄ II, 1116; Badarian Civilisation, 78; Brunner, Felsgräber, 20 ff.; Kaiser, in: MDAIK 17, 1961, 23; Hermann Kees, Studien zur ägyptischen Provinzialkunst, Leipzig 1921, 17 ff.; Wreszinski, Bericht, 31; Smith, Sculpture, 211; Eva Martin-Pardey, Provinzialverwaltung (s. Anm. 7), 100; Kanawati, Administration, 49 f.; Fischer, Dendera, 24 f. – <sup>63</sup> Lit. s. Nr. 63. – <sup>64</sup> Qau and Badari I–III; Kaiser, in: LÄ I, 599 f.; Kaiser, in: MDAIK 17, 1961, 23. – <sup>65</sup> PM V, 4. – <sup>66</sup> Guy Brunton, Mostagedda and the Tasian culture, BME, London 1937, 94; Gabra, in: ASAE 30, 1930, 147 f. Die Stelle ist auch unter er-Ruweiqat notiert. – <sup>67</sup> PM V, 6; Brunton, a. a. O.; Kaiser, in: MDAIK 17, 1961, 22 f.; Gunn, in: ASAE 29, 1929, 92. – <sup>68</sup> PM V, 6; Beinlich, in: LÄ I, 914; vgl. den Plan bei Brunton, a. a. O., pl. 1. – <sup>69</sup> Petrie, Gizeh and Rifeh, 10; 21 ff.; Kaiser, in: MDAIK 17, 1961, 22 Anm. 4. – <sup>70</sup> PM V, 3 f.; Beinlich, in: LÄ I, 1034; Petrie, a. a. O.; Kaiser, in: MDAIK 17, 1961, 22. – <sup>71</sup> PM V, 5; Guy Brunton, Matmar, London 1948, mit pl. 1–2; Gomaà, in: LÄ III, 1246; Vandier, Manuel II, 832. – <sup>72</sup> Horst Beinlich, Studien zu den „Geographischen Inschriften“ (s. Anm. 61), 141 mit Anm. 1; vgl. PM IV, 227; EEF Arch. Rep. 1906–7, 24; vgl. Ernesto Scamuzzi, Museo Egizio di Torino, Turin 1964, Tf. 13. – <sup>73</sup> Kaiser, in: MDAIK 17, 1961, 26; vgl. PM IV, 246. – <sup>74</sup> PM IV, 242 ff.; Beinlich, in: LÄ I, 1027 f.; Kaiser, in: MDAIK 17, 1961, 27; Brunner, Felsgräber, 40 ff.; Vandier, Manuel II, 304 ff.; Smith, Sculpture, 221 f.; Kanawati, Administration, 50 ff.; Eva Martin-Pardey, Provinzialverwaltung, 134 ff. – <sup>75</sup> PM IV, 259. – <sup>76</sup> Raymond Weill, Dara 1946–48, Kairo 1958; PM IV, 258 f.; Beinlich, in: LÄ I, 990 f.; Kaiser, in: MDAIK 17, 1961, 24 f. – <sup>77</sup> PM IV, 241; Gundlach, in: LÄ III, 1107; Kaiser, in: MDAIK 17, 1961, 28. – <sup>78</sup> PM IV, 247 ff.; Brunner, Felsgräber, 49 ff.; Smith, Sculpture, 220 f.; Fischer, Dendera, 137 f.; Eva Martin-Pardey, Untersuchungen zur äg. Provinzialverwaltung bis zum Ende des AR, HÄB 1, Hildesheim 1976, 120 ff.; Kanawati, Administration, 52 ff. – <sup>79</sup> PM IV, 239 ff.; Brunner, Felsgräber, 49 ff.; Vandier, Manuel II, 307; Wreszinski, Bericht (s. Anm. 14), 58; Smith, Sculpture, 219; Eva Martin-Pardey, a. a. O., 124 ff. – <sup>80</sup> PM IV, 239; Smith, Sculpture; Dieter Kessler, Historische Topographie der Region zwischen Mallawi und Samalut (Beiheft TAVO 30), Kap. 2.1. – <sup>81</sup> PM IV, 239 ff.; Brunner, Felsgräber, 25 ff.; Vandier, Manuel II, 301 ff.; Smith, Sculpture, 215 ff.; Kanawati, Administration, 55 f.; Kessler, a. a. O., Kap. 2.2.5; Kaiser, in: MDAIK 17, 1961, 32. – <sup>82</sup> PM IV, 177 ff.; Junge, in: LÄ I, 711–715; Kessler, a. a. O., Kap. 2.2.6. – <sup>83</sup> Donadoni, in: LÄ I, 323 ff.; ders., in: Actes du VII Congrès International des Sciences Préhistoriques et Protohistoriques, Prag 1970, 224 ff.; Zimmermann, in: Università degli studi di Roma, Antinoe (1965–1968), Rom 1974, 23 ff. – <sup>84</sup> Kaiser, in: MDAIK 17, 1961, 32 ff. – <sup>85</sup> Garstang, Burial Customs, 34 f.; PM IV, 163 f.; Kessler, a. a. O., Kap. 2.2.3. – <sup>86</sup> PM IV, 141 ff.; Junge, in: LÄ I, 695 ff.; Garstang, Burial Customs, 35 ff.; vgl. Kessler, in: LÄ IV, 41 f. s. v. \*Menat Chufu. – <sup>87</sup> PM IV, 163; Garstang, a. a. O., 26 ff.; Klasens, in: OMRO 38, 1957, 63; Kessler, Historische Topographie (s. Anm. 80), Kap. 2.4.2. – <sup>88</sup> PM IV, 134 ff.; Gomaà, in: LÄ II, 1075 f.; Kessler, a. a. O., Kap. 2.6; Alexandre Varille, La tombe de Ni-Ankh-Pepi, MIFAO 70, Kairo 1938; Kaiser, in: MDAIK 17, 1961, 34 f.; Smith, Sculpture, 215 ff.; Fischer, Dendera, 67. – <sup>89</sup> Kaiser, in: MDAIK 17, 1961, 36; Kessler, a. a. O., Kap. 2.7.2. – <sup>90</sup> PM IV, 131 ff.; vgl. Hans Goedicke, Die privaten Rechtsinschriften aus dem AR, Wien 1970, 134; Kessler, a. a. O., Kap. 2.8; Brunner, Felsgräber, 14 ff.; Smith, Sculpture, 215 f.; Fischer, Dendera, 19; Kanawati, Administration, 56. – <sup>91</sup> Wreszinski, Bericht (s. Anm. 14), 28. – <sup>92</sup> PM IV, 127; Zibelius, in: LÄ II, 447; Kessler, a. a. O., Kap. 2.9; Brunner, Felsgräber, 22 f.; Kaiser, in: MDAIK 17, 1961, 37. – <sup>93</sup> Kessler, a. a. O., Kap. 2.10. – <sup>94</sup> PM IV, 125 f.; Gomaà, in: LÄ III, 88 f.; EEF Arch. Report 1902–3, 3 f.; Marcelle Werbrouck, in: CdE 1, Nr. 1, 1925, 32 f.; Fischer, Dendera, 66. – <sup>95</sup> Kai-

ser, in: MDAIK 17, 1961, 39. — <sup>96</sup> Hermann Ranke, Koptische Friedhöfe bei Karära und der Amontempel Scheschonks I. bei el Hibe, Berlin 1926, 8ff.; Kaiser, in: MDAIK 17, 1961, 39f. — <sup>97</sup> PM IV, 121ff.; Schenkel, in: LÄ I, 1070f.; Brunner, Felsgräber, 22f.; Vandier, Manuel II, 298f.; Smith, Sculpture, 219f.; Fischer, Dendera, 11 Anm. 51. 66; Kanawati, Administration, 57f. — <sup>98</sup> PM IV, 115; Gomaà, in: LÄ III, 1165f. — <sup>99</sup> PM IV, 114; Arnold, in: LÄ II, 922f. — <sup>100</sup> PM IV, 105f.; in der Nähe liegt der Ort *Nbjt* (Habachi, in: ZÄS 90, 1963, 41). — <sup>101</sup> PM IV, 105ff.; Gomaà, in: LÄ II, 961f.; Klasens, in: OMRO 38, 1957, 63. — <sup>102</sup> PM IV, 111. — <sup>103</sup> Ebd. — <sup>104</sup> PM IV, 110f.; s. Petrie, Lahun II, 25 mit Tf. 2; Klasens, in: OMRO 38, 1957, 53. — <sup>105</sup> PM IV, 105; Klasens, in: OMRO 38, 1957, 63; vgl. aber Kaiser, in: Archaeologia Geographica 6, Hamburg 1957, 74. — <sup>106</sup> PM IV, 103; Erman, in: ZÄS 28, 1890, 57. — <sup>107</sup> Gertrude Caton-Thompson und Elinor W. Gardner, The Desert Fayum, London 1934, 86. — <sup>108</sup> Caton-Thompson und Gardner, a.a.O., 132ff.; vgl. EEF Arch. Report 1900–1901, 5f. — <sup>109</sup> PM IV, 103; Gomaà, in: LÄ II, 440; EEF Arch. Report 1900–1901, 2f.; Yoyotte, in: RdE 15, 1963, 98 mit fig. 5; Statuen CG 6.7. — <sup>110</sup> PM IV, 90ff.; Yoyotte, in: RdE 15, 1963, 87ff.; Wildung, in: RdE 21, 1969, 135ff. — <sup>111</sup> PM IV, 87; Gomaà, in: LÄ II, 556; Yoyotte, in: RdE 15, 1963, 82ff.; Klasens, in: OMRO 38, 1957, 63. — <sup>112</sup> PM IV, 85; Reisner, Development, 239ff.; Vandier, Manuel I, 493f.; vgl. Kaiser, in: ZÄS 91, 1964, 123. — <sup>113</sup> PM IV, 85f.; Kessler, in: LÄ III, 290; Yoyotte, in: RdE 13, 1961, 71–105. — <sup>114</sup> PM IV, 73ff.; Lansing, in: BMMA 1931–32, 21f.; BMMA 28, 1933, 20ff.; Simpson, in: LÄ III, 1057ff. — <sup>115</sup> Leclant, in: Or 42, 1973, 403f.; 46, 1977, 236; Kaiser, in: MDAIK 17, 1961, 41. — <sup>116</sup> Vgl. PM IV, 75f.; Plan bei Petrie, The Labyrinth (s. Anm. 118), Tf. 1; Yoyotte, in: RdE 15, 1963, 77f. — <sup>117</sup> S. Anm. 118. — <sup>118</sup> William M. Flinders Petrie, The Labyrinth, Gerzeh and Mazghunch, BSA, London 1912, 39f. — <sup>119</sup> A.a.O., 38f. — <sup>120</sup> A.a.O., 37f. — <sup>121</sup> Leclant, in: Or 42, 1973, 403f. — <sup>122</sup> PM III<sup>2</sup>, 229ff.; Wildung, in: LÄ I, 984ff.; Arnold, in: MDAIK 31, 1975, 174ff. mit Abb. 3. — <sup>123</sup> Zur Frühdatierung s. Kaiser, in: ZÄS 91, 1964, 106; Lit. auch in PM III<sup>2</sup>, 613. — <sup>124</sup> Kaplony, in: LÄ II, 115; Zaki Saad, The Royal Excavations at Saqqara and Helwan 1941–1945, SASAE 3, Kairo 1947; ders., The Royal Excavations at Helwan 1945–1947, Kairo 1951; ders., Ceiling Stelae in Second Dynasty Tombs, SASAE 21, Kairo 1957; Kaiser, in: ZÄS 91, 1964, 105ff.; Leclant, in: Or 39, 1970, 334; vgl. auch John D. Cooney, Five Years of Collecting Egyptian Art 1951–1956 (Brooklyn Museum), Brooklyn 1956, 57; Thomas G.H. James, Corpus of Hieroglyphic Inscriptions ... Brooklyn I, Brooklyn 1974, 1. — <sup>125</sup> PM III<sup>2</sup>, 314ff.; Kaiser, in: ZÄS 91, 1964, 106; v. Beckerath, in: LÄ I, 27. — <sup>126</sup> PM III<sup>2</sup>, 314ff. — <sup>127</sup> Kessler, in: LÄ III, 1196. — <sup>128</sup> PM IV, 74f.; Kaiser, in: ZÄS 91, 1964, 122f.; Vandier, Manuel I, 682; Leclant, in: Or 48, 1979, 353; Bolletino d'Informazioni, Sez. Archeologica, Istituto Italiano di Cultura per la R.A.E. 45, Nov.–Jan. 1978, 17. — <sup>129</sup> PM III<sup>2</sup>, 312ff. Kaiser, in: ZÄS 91, 1964, 108 mit Anm. 3; Dows Dunham, The Cemeteries adjacent to the Layer Pyramid, Boston 1978. — <sup>130</sup> Kaiser, in: ZÄS 91, 1964, 109; ders., in: LÄ III, 1110; Brunton, in:

ASAE 39, 1939, 419ff.; Klasens, in: OMRO 38, 1957, 63. — <sup>131</sup> PM III<sup>2</sup>, 1. 302; Baer, Rank and Title, 124; Christiane M. Zivie, Giza au deuxième millénaire, Kairo 1976, 17ff. — <sup>132</sup> PM III<sup>2</sup>, 10ff.; Zivie, in: LÄ II, 602ff.; Zivie, Giza, bes. 1ff.; 283ff.; Yoyotte, in: BSFE 67, 1973, 29. — <sup>133</sup> Habachi, in: GM 26, 1977, 30f.; Boghdady, in: ASAE 32, 1932, 153ff.; Kaiser, in: ZÄS 91, 1964, 109; Klasens, in: OMRO 38, 1957, 63. — <sup>134</sup> PM III<sup>2</sup>, 1ff.; Klasens, in: LÄ I, 24f. mit Lit.; Kaiser, in: ZÄS 91, 1964, 109; Leclant, in: Or 43, 1974, 174. — <sup>135</sup> Hermann Junker, Bericht über die von der Ak. d. Wiss. in Wien nach dem Westdelta entsendete Expedition, Wien 1928, 33. — <sup>136</sup> Junker, op.cit., 34f. — <sup>137</sup> Emile Chassinat und Henri Gauthier, Fouilles de Qattah, MIFAO 14, 1906; Junker, op.cit., 5. 37. 51; Leclant, in: Or 19, 1950, 494f.; 21, 1952, 247; 22, 1953, 98f.; Kaiser, in: ZÄS 91, 1964, 109; Anonymus, in: CdE 27, Nr. 54, 1952, 350f.; vgl. Fischer, in: ZÄS 105, 1978, 58f. — <sup>138</sup> Junker, op.cit., 36. — <sup>139</sup> Junker, op.cit., 38. — <sup>140</sup> Junker, op.cit., 39; Larsen, in: MDAIK 6, 1939, 41. 83ff.; Leclant, in: Or 43, 1974, 174. — <sup>141</sup> Junker, op.cit., 39; Fischer, in: JARCE 2, 1963, 44; Larsen, in: OrSu 5, 1956, 3ff. — <sup>142</sup> Rundbrief des Dtsch. Archäol. Inst. Kairo, Mai 1978, 1; Eiwanger, in: MDAIK 35, 1979, 28. — <sup>143</sup> Farid, in: ASAE 61, 1973, 21f. mit Tf. 1; Leclant, in: Or 40, 1971, 227; 41, 1972, 251; 42, 1973, 394. — <sup>144</sup> Junker, Westdelta (s. Anm. 135), 46; Zaki Hawass, in: D. Wildung (Hrsg.), First International Congress of Egyptology, München 1976, 41ff. — <sup>145</sup> PM IV, 61. — <sup>146</sup> PM IV, 56f.; vgl. Schott, in: MDAIK 2, 1932, 42; Junker, in: MDAIK 1, 1930, 13ff. — <sup>147</sup> Fischer, in: Ancient Egypt in the Metropolitan Museum Journal, New York 1977, 157ff. — <sup>148</sup> Manfred Bietak, Tell ed-Dab'a II, Denkschr. ÖAW, 1975, 99; Leclant, in: Or 42, 1973, 395; 45, 1976, 279. — <sup>149</sup> Leclant, in: Or 21, 1952, 244; 33, 1964, 341; Fischer, in: JARCE 2, 1963, 44; Hans Wolfgang Müller, Bericht über im März/April 1966 in das östl. Nildelta unternommene Erkundungsfahrten, SBAW 1966, 8, 11; Bietak, op.cit. (Anm. 148), 106 Anm. 399. — <sup>150</sup> PM IV, 27; Daressy, in: RecTrav 24, 1902, 163. — <sup>151</sup> Fischer, in: Artibus Asiae 21, 1958, 86; Bietak, op.cit., 61. 106. — <sup>152</sup> H.W. Müller, in: RdE 27, 1975, 194ff.; Leclant, in: Or 46, 1977, 236; H.W. Müller, in: Jahrb. der Bildenden Kunst 25, 1974, 215f.; 26, 1976, 225ff.; 28, 1977, 219; Katalog Staatl. Sammlung Ägyptischer Kunst, München 1976, 135ff. — <sup>153</sup> PM IV, 36; Hansen, in: JARCE 4, 1965, 31ff.; 6, 1967, 5ff.; De Meulenaere und MacKay, Mendes II, pl. 9; Fischer, in: Artibus Asiae 21, 1958, 86f.; Leclant, in: Or 48, 1979, 346–7. — <sup>154</sup> H.W. Müller, Bericht ... (s. Anm. 149): Gefäß des Horus Narmer(?). — <sup>155</sup> Bietak, Tell ed-Dab'a II, 99. — <sup>156</sup> Debono, in: ASAE 51, 1951, 75. — <sup>157</sup> Debono, a.a.O., 89f. — <sup>158</sup> Castel, in: BIFAO 78, 1978, 35ff.; Valbelle, in: BIFAO 78, 1978, 53ff.; Valloggia, in: BIFAO 78, 1978, 65ff.; Giddy und Grimal, in: BIFAO 79, 1979, 41ff.; Valloggia, in: BIFAO 79, 1979, 51ff.; Fakhry, in: LÄ I, 976ff. — <sup>159</sup> Ancient Egypt 1915, 158; Elise Baumgartel, The Cultures of Prehistoric Egypt I, Oxford 1955, 44f.; Vandier, Manuel I, 147. — <sup>160</sup> Die zahlreichen Bestattungen mit äg. Objekten der 1. Dyn., die bei verschiedenen Surveys entdeckt wurden, können noch nicht kartographiert werden. D.K.

- Nekropolen des MR. 1. Qubbet el-Hawa; Felsnekropole mit Gräbern der Beamten von \*Elephantine, einige gehören den Oberhäuptern des 1. o.äg. \*Gauces aus der Zt des MR (*Hq3-jb*, *Z3-rnpwt* I. und II.)<sup>1</sup>. Das von Habachi entdeckte Grab eines *St-k3* ist vielleicht in die 1. ZwZt zu datieren<sup>2</sup>.
2. el-\*Qubanije; 2 Nekropolen wurden bei el-Qubanije und bei dem s. davon gelegenen Scheich Mohamed gegenüber Geziret Bahrif freigelegt<sup>3</sup>. Die Gräber des MR enthielten verschiedene Beigaben, u.a. Ton- und Alabastergefäße, Skarabäen, Schmuck und Siegelzylinder, einer mit Namen Amenemhets III.
3. \*Kom Ombo; etwa 1,5 km ö. des Tempels wurde ein mit Wandmalereien und Inschriften geschmücktes Grab eines *Sbk-htp* entdeckt, das vermutlich in die 11. Dyn. zu datieren ist<sup>4</sup>.
4. \*Tell Edfu; auf der s.w. Seite der Ortsnekropole liegen die Gräber aus der Zt des MR, die verschiedene Beigaben enthielten (Ton- und Alabastergefäße, Statuetten und ein Amulett mit der Kartusche Amenemhets III.)<sup>5</sup>.
5. Kôm el-Aḥmar (\*Hierakonpolis); Ortsnekropole n.w. der Festung von Hierakonpolis mit Felsgräbern, u.a. dem Grab eines *Hr-m-hw.f* aus der 12. Dyn.<sup>6</sup>; die übrigen Gräber dieser Zt sind noch nicht veröffentlicht<sup>7</sup>.
6. \*Elkab; Felsnekropole mit einigen Gräbern des MR<sup>8</sup> (*Z-n-wsrt*, *Rn-snb*)<sup>9</sup>; andere Gräber der 1. ZwZt und des MR befinden sich außerhalb der Stadtmauer<sup>10</sup>.
7. \*Esna; die Ortsnekropole liegt bei Hagar Esna, ca. 1 km n.w. der Stadt, und enthält Gräber der 1. ZwZt und des MR mit verschiedenen Beigaben<sup>11</sup>.
8. ed-Deir; etwa 3 km n. von diesem Ort bzw. 7 km n. von Esna, am ö. Nilufer gelegene ausgedehnte N. der 1. ZwZt und des MR<sup>12</sup>; vermutlich gehört sie zu dem äg. Ort *gnj*<sup>13</sup>.
9. Moçalla; Felsnekropole des äg. Ortes *H3t*<sup>14</sup> (\*Hefat) mit zahlreichen, meist unbeschrifteten Gräbern aus der Zt des AR und der 1. ZwZt, das bedeutendste Grab gehört dem Oberhaupt des 2. und 3. o.äg. Gauces *nh.tjffj*<sup>15</sup> (\*Anchtifi).
10. \*Gebelein; N. der 1. ZwZt und des MR am W.-Berg<sup>16</sup>; die Gräber enthielten verschiedene Funde, u.a. Särge, Boots- und Hausmodelle<sup>17</sup>.
11. es-Salamija; aus der Nähe des Ortes stammen verschiedene Einzelfunde, u.a. Stelen der 12. u. 13. Dyn.<sup>18</sup> sowie Speichermodelle<sup>19</sup>; sie deuten auf eine N. in dieser Gegend hin, die vermutlich zum Ort *Drtj* (\*Töd) gehört<sup>20</sup>.
12. \*Rizeiqat; unbeschriftete Gräber der 1. ZwZt und des MR mit verschiedenen Funden<sup>21</sup>; vielleicht gehört die N. zu dem äg. Ort *Jw-swt*<sup>22</sup>.
13. \*Armant; neben dem prähistorischen Friedhof wurden am Wüstenrand vereinzelte Gräber aus der 11. und 12. Dyn. entdeckt<sup>23</sup>.
14. \*Theben-West: A. \*Deir el-Bahari; Grabanlage des Königs *Mntw-htp Nb-hpt-Rc* (\*Mentuhotep II.) mit Toten- und Taltempel<sup>24</sup> sowie verschiedene Gräber der kgl. Familie und von Hofbeamten der 11. Dyn.; andere Gräber sind in die 12. Dyn. und später datiert<sup>25</sup>. B. \*Deir el-Medineh; vereinzelte Gräber des MR, u.a. das Grab Nr. 1200 des *Jmn-m-h3t*<sup>26</sup>. C. \*Scheich Abd el-Gurna; Gräber aus der Zt der 11. bis einschließlich 13. Dyn., darunter des *Jnj-jtj.f-jqr*, *D3gj* und *Jtj*, des Sohnes des *B3k*<sup>27</sup>. D. \*Ramesseum; Gräber des MR, u.a. eines mit Namen des *Shtp-jb-Rc*, der 12. Dyn.<sup>28</sup>. E. Assasif; mehrere Gräber aus der 11. bis einschließlich der 13. Dyn., u.a. *Mrw*, *D3rj*, *Jnj-jtj.f*, *Htj* und *Rn-snb*<sup>29</sup>. F. et-Tarif; Grabanlagen der Fürsten bzw. der frühen Könige der 11. Dyn. (*Shr-t3wj*, *W3h-nh*, *Nht-nb-tp-nfr* und *Mntw-htp S-nh-jb-t3wj*)<sup>30</sup>.
15. Chizâm; aus einer dem Ort benachbarten Nekropole stammen verschiedene Denkmäler der 1. ZwZt, u.a. eine Scheintür des Gaufürsten und Königsohnes *Wsr*<sup>31</sup>. Die N. gehört zu dem äg. Ort *Jw-šnšn*<sup>32</sup>.
16. \*Naqada; N. der prähistorischen Zt mit Bestattungen der 1. ZwZt, aus denen verschiedene Funde stammen, u.a. Stelen<sup>33</sup>; andere Stücke gehören in das MR<sup>34</sup>. Die N. gehört zu dem auf dem ö. Nilufer gelegenen Ort *Gs3/Gjs* (\*Quş)<sup>35</sup>.
17. Nagç Kom el-Kuffar; eine noch nicht untersuchte N. der 1. ZwZt, die zu dem äg. Ort *Gbtw* (\*Koptos/Qift) gehört<sup>36</sup>; von ihr stammen Teile von dem Grab der Königstochter *Nbt* (8. Dyn.) sowie ein Naos ihres Mannes *Šm3j*<sup>37</sup>.
18. \*Deir el-Ballas; N. der 11. und 12. Dyn.<sup>38</sup> mit verschiedenen beschrifteten Funden<sup>39</sup>; sicherlich gehört sie zu dem in dieser Gegend gelegenen Ort *Nbwt* (\*Ombos).
19. \*Dendara; einige Gräber der Ortsnekropole sind in die 1. ZwZt und das MR datiert<sup>40</sup>.
20. \*Abadijeh; Friedhof mit Bestattungspätzen<sup>41</sup>, z.T. aus der 1. ZwZt und dem MR, mit verschiedenen Beigaben<sup>42</sup>.
21. el-\*Amra; neben den vor- u. frühgeschichtlichen Friedhöfen wurden Gräber der 12. Dyn. und späterer Zt<sup>43</sup> mit verschiedenen Funden, u.a. Statuen, entdeckt<sup>44</sup>.
22. el-*Arâba el-Madfûna*; drei ausgedehnte Friedhöfe; die Gräber der 1. ZwZt und des MR (12.–13. Dyn.) enthielten zahlreiche Beigaben<sup>45</sup>. Von König \*Sesostris III. stammt dort ein Kenotaph<sup>46</sup>.
23. \*Mahasna; N. mit Bestattungen der 1. ZwZt und der 11.–12. Dyn. mit Beigaben<sup>47</sup>.

24. \*Naga ed-Deir; N. des äg. Ortes *Tnj* mit mehreren Felsgräbern der 1. ZwZt und der 12. Dyn.<sup>48</sup>.
25. Scheich Farag; ca. 1,5 km n. von Naga ed-Deir, Felsnekropole mit Gräbern der 1. ZwZt<sup>49</sup> und der 12. Dyn.<sup>50</sup>.
26. el-\*Hagarsa; Felsnekropole des AR mit einigen Gräbern der 1. ZwZt, darunter das Grab des *Mrj-cʿ*<sup>51</sup>.
27. el-Hawawisch; N. des Ortes \*Achmim (*Jpw/Hnt-Mnw*) mit Felsgräbern, die z. T. in die 1. ZwZt und in die 12. Dyn. zu datieren sind<sup>52</sup>.
28. el-Salamuni; unbeschriftete Felsgräber vom Ende des AR und aus der Zt des MR<sup>53</sup>.
29. es-Sawamiʿa; ein in der Nähe des Ortes gelegener Friedhof mit Bestattungen, z. T. aus dem späten MR<sup>54</sup>.
30. \*Qau el-Kebir; Felsnekropole der Gaufürsten und Beamten des 10. o. äg. Gaues (*W3h-kʿ* I. und II., *Jbw, Sbk-htp*)<sup>55</sup>. Unterhalb davon befinden sich Gräber der 1. ZwZt<sup>56</sup>.
31. el-\*Badari; ausgedehnte N., z. T. mit Bestattungen der 1. ZwZt und des MR<sup>57</sup>.
32. el-Nazla el-Mustagedda; Friedhof mit verschiedenen Gräbern der 1. ZwZt bis einschließlich der 13. Dyn.<sup>58</sup>.
33. \*Matmar; N. mit verschiedenen Bestattungen der 1. ZwZt und des MR<sup>59</sup>.
34. \*Deir Rifeh; Felsnekropole der Beamten und Gaufürsten des 11. o. äg. Gaues (*Nfr-Hnmw, Nbt-nhw, Hnmw-cʿ, Hnmw-nht*)<sup>60</sup>.
35. \*Assiut; Felsnekropole der Gaufürsten und Beamten des 13. o. äg. Gaues aus der 1. ZwZt und der 12. Dyn. (*Htj* I. und II., *Jtj-jbj, Dβj-Hʿpj* I., II. und III.)<sup>61</sup>.
36. el-\*Ataula; in der Nähe des Ortes wurde eine N. entdeckt<sup>62</sup>; verschiedene Stücke, u. a. Statuen und Stelen, sollen aus Gräbern des MR stammen<sup>63</sup>.
37. Mašraʿ; N. der 12. Dyn. mit Funden, u. a. einem Sarg des *Jj-m-htp*<sup>64</sup>.
38. Scharifa; Nekropole, z. T. mit Gräbern des MR<sup>65</sup>.
39. \*Dara; N. mit Bestattungen vom Ende der 6. Dyn. bis zur 1. ZwZt. Die dort befindliche Pyramide wird einem Kg. *Hwj* (wohl 8. Dyn.) zugeschrieben<sup>66</sup>.
40. \*Deir el-Gebrawi; die Gräber des Nordteils der Ortsnekropole sind in die Zt nach der 6. Dyn. zu datieren<sup>67</sup>.
41. \*Meir; Felsnekropole der Gaufürsten und anderer Beamten des 14. o. äg. Gaues (*Snbj* I. u. II., *Wh-htp* I., II. und III.) aus der 12. Dyn.<sup>68</sup>.
42. Deir el-\*Berscheh; Felsnekropole der Gaufürsten und Beamten des 15. o. äg. Gaues aus der 1. ZwZt und der 12. Dyn., u. a. *Dhwtj-nht, Dhwtj-htp, Nbrj, ʿhʿ-nht*<sup>69</sup>.
43. Scheich Abada (\*Antinoupolis); Friedhof mit Bestattungen des späten MR mit Einzelfunden, u. ä. Särge<sup>70</sup>.
44. \*Beni Hasan; Felsnekropole der Gaufürsten und Beamten des 16. o. äg. Gaues aus der 12. Dyn. u. früher, u. a. *Jmn-m-hʿt, Hnmw-htp* I.–IV., *Bʿqt* I.–III., *Htj, Nhtj*<sup>71</sup>.
45. \*Saujet el-Meitin; N. des AR, darunter sind einige Gräber (Nr. 12 des *Httj* und vielleicht auch Nr. 19 des *Nbrj*) in die Zt nach der 6. Dyn. zu datieren<sup>72</sup>.
46. Ehnasija el-Medineh (\*Herakleopolis magna); eine N. sowie ein Familienfriedhof der 1. ZwZt wurden vor kurzem freigelegt<sup>73</sup>.
47. \*Sedment el-Gebel; ausgedehnte Nekropole, die bis Maiyâna im S. reicht<sup>74</sup>; die Gräber des *W3d-htp, Hntj, Nht-kʿw* sind in die 1. ZwZt zu datieren<sup>75</sup>.
48. \*Harageh; ausgedehnte N. mit verschiedenen Gräbern der 1. ZwZt und der 12. Dyn., u. a. des *Hrj-š.f-nht, Jtj-n-hb, Snbty* und *Z-n-Wsrt-nh*<sup>76</sup>.
49. Kôm Medinet Ghurâb; Friedhof, z. T. mit Gräbern der 1. ZwZt<sup>77</sup>.
50. el-\*Lahun; ausgedehnte N. bei der Pyramide Sesostri's II. mit Gräbern der kgl. Familie (Königin *Jtm-nfrwʿ*, Prinzessin *Zʿt-Hwt-Hr-jwnt*) und von Beamten aus der Zt der 1. ZwZt und der 12. Dyn., u. a. *Hnms-hrd, Z-n-Wsrt* und *Jnpj*<sup>78</sup>.
51. \*Hawara; ausgedehnter Friedhof bei der Pyramide Amenemhets III.<sup>79</sup>; in der Nähe wurde die Pyramide seiner Tochter *Nfrw-Pth* entdeckt<sup>80</sup>; andere Gräber aus der 12. Dyn. gehören Hofbeamten<sup>81</sup>.
52. el-Gharaq el-Sultani; in der Nähe wurde eine N. des MR entdeckt; nur zwei Gräber sind näher beschrieben<sup>82</sup>.
53. \*Qasr es-Sagha; Gräber in der Felsnekropole und Erdbestattungen aus dem MR<sup>83</sup>.
54. \*Meidum; s. w. der Pyramide wurden einige Denkmäler, u. a. Särge sowie andere Gegenstände, aus einer N. der 12. Dyn. entdeckt<sup>84</sup>.
55. el-\*Gerzeh; ausgedehnte N. der 1. ZwZt und der 12. Dyn.; die Gräber enthielten verschiedene Beigaben<sup>85</sup>.
56. \*Kafr Ammar; Friedhof z. T. mit Bestattungen der 1. ZwZt<sup>86</sup>.
57. \*Lischt; ausgedehnte N. mit verschiedenen Mastabagräbern der kgl. Familie und von Hofbeamten der 12. Dyn. (*Jnj-jtj.f-jqr, Z-n-Wsrt-nh*) bei den Pyramidenanlagen Amenemhets I. und Sesostri's I.<sup>87</sup>.
58. \*Masghuna; nicht ausgegrabene N. des MR bei den Pyramiden, die vermutlich \*Amenemhet IV. und der Königin \*Sobek-nofru gehörten<sup>88</sup>.
59. \*Dahschur; ausgedehnte Gräberfelder bei den drei Pyramiden der Könige Amenemhet II., Sesostri's III. und Amenemhet III. sowie Mastabagräber

der kgl. Familie und von Hofbeamten der 12. Dyn.; eine vierte Pyramide gehörte einem König *Jmnj-qm3w* der 13. Dyn.; n. der Pyramide Amenemhets III. befindet sich das Grab des Königs *Hr 3w-jb-Rc*, ebenfalls der 13. Dyn., sowie eine N. derselben Zt; aus den N. von Dahschur stammen zahlreiche Funde, u. a. Statuen, Stelen, Särge, Kanopen<sup>89</sup>.

60. \*Heluan; n. w. des Ortes wurde ein Grab mit einem beschrifteten Sarg aus der 11.(?) Dyn. gefunden<sup>90</sup>.

61. Mitrahine; eine N. des MR wurde bei Kom el-Fachry entdeckt<sup>91</sup>.

62. \*Saqqara; ausgedehnte Nekropolenfelder mit Gräbern aus der 1. ZwZt bis einschließlich 13. Dyn., die in der Umgebung der Pyramidenanlagen der Könige Teti<sup>92</sup>, Pepi I.<sup>93</sup>, Pepi II.<sup>94</sup> und der \*Mastabat el-Faraun<sup>95</sup> liegen; aus den Nekropolen sind zahlreiche Funde bekannt, u. a. Särge, Statuen, Stelen; Pyramiden des Königs *Jbj* (8. Dyn.)<sup>96</sup> und des Königs *Hndr* (\*Chendjer) der 13. Dyn.<sup>97</sup>.

63. \*Abusir; N. der 1. ZwZt bis einschließlich 13. Dyn. ö. der Pyramide des Königs Niuserre; eine weitere N. mit Priestergräbern aus dem MR liegt bei dem Totentempel des Königs Neferirkare<sup>98</sup>.

64. \*Tura; N. mit Bestattungen, z. T. aus dem MR<sup>99</sup>.

65. \*Abu Roasch; N. z. T. mit Bestattungen des frühen MR<sup>100</sup>.

66. el-\*Qatta; ausgedehnte N. mit Bestattungen des MR, u. a. dem Grab des *Nb3*; aus den Gräbern dieser Zt stammen zahlreiche Funde, darunter Stelen, Amulette, Skarabäen<sup>101</sup>.

67. Abu Ghälib; bislang ist nur eine einzige Bestattung in einem MR-Haus bezeugt. Die Ortsnekropole, die vermutlich am Wüstenrand liegt, wurde nicht entdeckt. Bei Abu Ghälib fand man einige Gegenstände, u. a. Skarabäen, Amulette des MR<sup>102</sup>.

68. Kôm Abu Billo (\*Terenuthis); N. z. T. mit Bestattungen des MR; unter den Funden ist ein Zylinder mit Namen Sesostris' III.<sup>103</sup>.

69. \*Kôm el-Hisn; in der Nähe wurde eine ausgedehnte N. mit Gräbern aus der 11., 12. Dyn. und späterer Zt ausgegraben; die Gräber enthielten zahlreiche Beigaben (Gefäße, Schmuck, Waffen, Amulette, Skarabäen); etwa 500 m s. des Ortes wurden mehrere Gräber bei dem sog. Kom el-Dubije freigelegt<sup>104</sup>. Das MR-Grab eines *Hsw-wr* ist seit längerer Zt bekannt<sup>105</sup>.

70. Kôm Firin; N. der 12. Dyn. und späterer Zt; die Gräber enthielten verschiedene Beigaben<sup>106</sup>.

71. Barnûgi; zwei bemalte Gräber des MR mit Funden (Gefäße, Schmuck)<sup>107</sup>.

72. Tell er-Rubc (\*Mendes); N. z. T. mit Gräbern aus der Zt des MR, unter den Funden sind Statuenfragmente, eine Opfertafel sowie andere Gegenstände<sup>108</sup>.

73. Tell Basta (\*Bubastis); ausgedehnte N. aus der 12. Dyn., sie wurde vor mehreren Jahren freigelegt; die Gräber enthielten verschiedene Beigaben<sup>109</sup>.

74. \*Tell el-Jahudija; Nekropole mit Bestattungen der 12. Dyn. und späterer Zt; aus den Gräbern stammen einige Funde, u. a. Statuen, Opfertafel, Gefäße<sup>110</sup>.

75. Tell Šamad; beschrifteter Block von einem Grab des MR<sup>111</sup>; der Fund läßt vermuten, daß in der Nähe eine N. lag.

76. ed-\*Dachla; Friedhöfe mit Bestattungen aus der 1. ZwZt und dem MR<sup>112</sup>; über die Funde aus den N. ist nichts bekannt<sup>113</sup>.

<sup>1</sup> Zu den Gräbern des MR, s. PM V, 232 ff.; Urk. VII, 1 ff.; Brunner, Felsgräber, 60 f. 83 ff.; Hans Wolfgang Müller, Die Felsengräber der Fürsten von Elephantine aus der Zeit des Mittleren Reiches, ÄF 9, 1940; Elmar Edel, Beiträge zu den Inschriften des Mittleren Reiches in den Gräbern der Qubbet el Hawa, MÄS 25, 1971. – <sup>2</sup> Dazu s. Henry G. Fischer, Dendera in the Third Millennium B. C., New York 1968, 91 und Anm. 418; 130 f. und Anm. 575; cf. Farouk Gomaà, Ägypten während der Ersten Zwischenzeit, TAVO Beih. B/27, Wiesbaden 1980, 13 und Anm. 52–53. – <sup>3</sup> PM V, 218 f. mit Lit.; cf. AE 1921, 17 f.; Manfred Bietak, Studien zur Chronologie der Nubischen C-Gruppe, Diss. Wien 1968, 37 f.; vielleicht sind die Nekropolen mit dem im Ramesseum Onomastikon Nr. 185 z. T. erhaltenen Ortsnamen [...] in Verbindung zu bringen, s. AEO I, S. 11. – <sup>4</sup> Steffen Wenig, Eine Grabkammer des Mittleren Reiches aus Kôm Orbo, in: FuB 10, 1968, 71 ff.; bis jetzt wurden keine systematischen Ausgrabungen bei Kôm Ombo, äg. *Nbjit*, durchgeführt. – <sup>5</sup> Fouilles Franco-Polonaies Rapports I–III: Tell Edfou I, 38 ff. 51 ff.; II, 183 ff. und Tf. 8 ff.; III, 61 ff.; cf. auch CdE 14, Nr. 28, 1939, 267; AfO 14, 1941/4, 102 f.; Mellaart, in: JEOL 10, 1945/8, 311. – <sup>6</sup> PM V, 197 und Plan gegenüber S. 193; Brunner, a. a. O. (Anm. 1), 55. 82; cf. Barbara Adams, in: LÄ II, 1184 mit Anm. 28. – <sup>7</sup> Vgl. jedoch Leclant, in: Or 39, 1970, 344. – <sup>8</sup> Das Grab des *Sbk-nbt* Nr. 10 (PM V, 184 f.) ist nicht in die 13., sondern in die 17. Dyn. zu datieren, s. v. Beckerath, 2. Zwischenzeit, 185. – <sup>9</sup> PM V, 184. – <sup>10</sup> PM V, 175 f.; cf. Burri, in: Kêmi 20, 1970, 243; Bietak, in: AfO 23, 1970, 215; Leclant, in: Or 40, 1971, 243; zu Elkab, s. auch De Meulenaere, in: LÄ I, 1225 ff. – <sup>11</sup> Garstang, in: ASAE 8, 1907, 141 ff.; Leclant, in: Or 42, 1973, 419; Dorothy Downes, The Excavations at Esna 1905–1906, Warminster 1974, besonders S. 3–10. 59. 68 ff.; cf. auch Sauneron, in: LÄ II, 30 mit Anm. 9. – <sup>12</sup> Sayce, in: ASAE 6, 1905, 195–167. – <sup>13</sup> Zu *gri* s. AEO II, 12\* ff.; cf. Farouk Gomaà, Besiedlung Ägyptens während des Mittleren Reiches, TAVO Beih. B (in Vorbereitung). – <sup>14</sup> Zu *Hft*, s. Karola Zibelius, in: LÄ II, 1081. – <sup>15</sup> PM V, 170; Vandier, Mo'allâ; ders., in: BSFE 7, Juni 1951, 47 ff.; cf. auch Gunn, in: ASAE 29, 1929, 39; Vandier, in: Fs



Polotsky, 9 ff. und Tf. 1; Schenkel, in: LÄ I, 267 f. –<sup>16</sup> Arthur Weigall, A Guide to the Antiquities of Upper Egypt, London 1913, 298; Baedeker, 346. –<sup>17</sup> PM V, 162; Wildung, in: LÄ II, 448; Brovarski, in: Studies in Honor of George R. Hughes, SAOC 39, 1976, 31 ff. –<sup>18</sup> PM V, 169; Aldred, in: JEA 38, 1952, 130 ff. –<sup>19</sup> Blackman, in: JEA 6, 1920, 206 ff. –<sup>20</sup> Zur Erwähnung von N. des MR in der Nähe von Töd, s. Weigall, a.a.O., 301; Daressy, in: ASAE 26, 1926, 19. –<sup>21</sup> Baedeker, 346; Daressy, in: ASAE 26, 1926, 18 f.; Arne Eggebrecht, in: LÄ II, 858; zu den Funden, s. PM V, 161 f. –<sup>22</sup> Dazu s. Gomaà, a.a.O. (s. Anm. 13). –<sup>23</sup> Zippert, in: AfO 8, 1932/3, 158; ders. in: AfO 9, 1933/4, 153; cf. CdE 8, Nr. 15, 1933, 84; PM V, 160 f.; Robert Mond und Oliver Myers, Cemeteries of Armant I, London 1937, besonders 22 ff., 34; II, Tf. 6. 21; Arne Eggebrecht, in: LÄ I, 435. –<sup>24</sup> PM II<sup>2</sup>, 381 ff.; Dieter Arnold, Der Tempel des Königs Mentuhotep von Deir el-Bahari I–II, AV 8. 11, Mainz 1974. –<sup>25</sup> PM I. 1<sup>2</sup>, 359 ff.; PM I. 2<sup>2</sup>, 649 ff.; Dieter Arnold, in: LÄ I, 1006 ff. mit Lit. –<sup>26</sup> PM I. 2<sup>2</sup>, 688; Dominique Valbelle, in: LÄ I, 1028 f. –<sup>27</sup> PM I. 1<sup>2</sup>, 121 ff. 216 f. 233; PM I. 2<sup>2</sup>, 672. –<sup>28</sup> PM I. 2<sup>2</sup>, 679; zu den zahlreichen Papyri aus den Gräbern des MR im Ramesseum s. pRam. (Barns), pRam. (Gardiner), pRam. B (dram), C, E. –<sup>29</sup> PM I. 1<sup>2</sup>, 330 f., 429 f., 437; PM I. 2<sup>2</sup>, 615 ff. –<sup>30</sup> PM I. 2<sup>2</sup>, 594 ff.; Arnold, in: MDAIK 23, 1968, 26 ff.; ders., 28, 1972, 16 ff.; 29, 1973, 215 ff.; 30, 1974, 155 ff.; 31, 1975, 1 ff.; cf. auch Dieter Arnold, Gräber des Alten und Mittleren Reiches in El-Tarif, AV 17, Mainz 1976. –<sup>31</sup> Fischer, Coptite Nome Dynasties, 39 ff. und Tf. 13 f. –<sup>32</sup> Fischer, a.a.O., 5. 65 mit Lit. –<sup>33</sup> Vandier, in: CdE 18, Nr. 35, 1943, 21 ff.; Fischer, a.a.O., 51 ff. und Tf. 16 ff. –<sup>34</sup> Vgl. z.B. die Stelen CG 20008, 20501, 20510; Statue 451. –<sup>35</sup> Eva Martin-Pardey, Untersuchungen zur äg. Provinzialverwaltung, HÄB 1, 1976, 223; Farouk Gomaà, Ägypten während der Ersten Zwischenzeit, TAVO Beih. B/27, 1980, 48. –<sup>36</sup> Habachi, in: ASAE 55, 1958, 171 und Anm. 5. –<sup>37</sup> Habachi, a.a.O., 170 ff.; Fischer, a.a.O., 35 ff. –<sup>38</sup> PM V, 117; Arne Eggebrecht, in: LÄ I, 1025. –<sup>39</sup> Fischer, a.a.O., 103 ff. und Tf. 36 f.; Habachi, in: MDAIK 19, 1963, 29 f. –<sup>40</sup> PM V, 112 ff., 115 f.; zur Datierung einiger Gräber nach der 6. Dyn. s. Henry G. Fischer, Dendera in the Third Millennium B. C., New York 1968, 113 ff. –<sup>41</sup> Die N. gehört zu dem Ort *Hwt-sym*, dem heutigen Hiw. –<sup>42</sup> PM V, 108 f.; Capart, in: ASAE 27, 1927, 46 f. und Fig. 1; Kaiser, in: LÄ I, 1. –<sup>43</sup> El Amrah and Abydos, 56; PM V, 106 f.; Eberhard Otto, in: LÄ I, 225 f. –<sup>44</sup> Vielleicht gehört die N. zu dem in AEO Nr. 211 genannten *W3b-st Hc-k3w-Rc, m3c-brw*, s. Gomaà, a.a.O. (s. Anm. 13). –<sup>45</sup> PM V, 54 ff. 71 ff. 90 ff.; Kemp, in: LÄ I, 34 ff. mit Lit. –<sup>46</sup> PM V, 92; Kemp, a.a.O., 37. –<sup>47</sup> Die sog. Cemetery N u. M; s. Mahäsna and Bêt Khallâf, 2. 28 ff. und Tf. 32 ff.; PM V, 37 f.; Komorzynski, in: AÄA I, 1938, 259 ff. –<sup>48</sup> PM V, 26; Caroline N. Peck, Some Decorated Tombs of the First Intermediate Period at Naga ed-Der, Michigan 1959; zu den Funden, u. a. Stelen, Statuen und Papyri, s. PM V, 26 f.; Dows Dunham, Naga ed-Dêr Stelae of the First Intermediate Period, London 1937; Settgest, in: MDAIK 19, 1963, 9 ff.; Simpson, in: JEA 52, 1966, 39 ff.; Fecht, in: MDAIK 24, 1969, 105 ff.; pReisner I–III. –<sup>49</sup> Reisner, in: JEA 6, 1920, 117 f.; zum Grab Nr.

18 des *Hnuj* (unveröffentlicht) s. Fischer, in: JNES 21, 1962, 51 Anm. 6 (g); Gomaà, a.a.O., 76. Die Nekropole gehört zu dem Ort *Tnj*. –<sup>50</sup> Darauf deuten die Funde aus den verschiedenen Gräbern hin, s. z. B. Dunham, in: JEA 29, 1943, 61 (B, 3–4 und B, 6); Leibovitch, in: JEA 46, 1960, 55, § IV. –<sup>51</sup> PM V, 34 (irrtümlich 6. Dyn.); s. jedoch Brunner, Felsgräber, 61 f. 86; Fischer, in: LÄ II, 413 mit Anm. 64; Gomaà, in: LÄ II, 929 mit Anm. 2. –<sup>52</sup> PM V, 18 f.; Brunner, a.a.O., 45 f. 81; Karig, in: LÄ I, 54 f.; Farouk Gomaà, Ägypten während der 1. Zwischenzeit, TAVO Beih. B/27, 1980, 83 ff. mit Lit. –<sup>53</sup> v. Bissing, in: ASAE 50, 1950, 555. –<sup>54</sup> Dazu s. Bourriau und Millard, in: JEA 57, 1971, 28 ff. –<sup>55</sup> PM V, 9 ff.; Vandier, in: CdE 19, Nr. 38, 1944, 182 ff.; die N. gehört zu dem Ort *Tbw*. –<sup>56</sup> PM V, 15 f. –<sup>57</sup> Qau and Badari I, 34. 39 f. 42; Gauthier, in: Kémi 1, 1929, 188; Zippert, in: AfO 7, 1931/2, 301; aus dem Grab Nr. 5323 stammt eine Kalksteinfigur des *Hn-jb*, s. PM V, 6. –<sup>58</sup> Guy Brunton, Mostagedda, London 1937, 100 ff.; Gunn, in: ASAE 29, 1929, 29. –<sup>59</sup> PM V, 5; Guy Brunton, Matmar, London 1948, 34 ff.; Mekhitarian, in: CdE 25, Nr. 49, 1950, 73; Gomaà, in: LÄ III, 1246 (s. v. el-Matmar). –<sup>60</sup> PM V, 1 ff.; Montet, in: Kémi 6, 1936, 138 ff. 156 ff.; Beinlich, in: LÄ I, 1034; die N. gehört zu dem Ort \*Schashotep (*Šis-htp*, el-Schatb). –<sup>61</sup> PM IV, 259 ff.; Montet, in: Kémi 1, 1928, 54 ff.; ders., 3, 1930/5, 45 ff. 68 ff.; 6, 1936, 313 ff.; Brunner, Felsgräber, 62 f. und ders., Die Texte aus den Gräbern der Hera-leopolitenzeit von Siut, ÄF 5, 1937; Smith, in: MDAIK 15, 1957, 221 ff.; Beinlich, in: LÄ I, 490 ff.; zu den Funden aus der N. von Assiut, äg. *Ziwt*, s. PM IV, 267 ff.; Kamal, in: ASAE 38, 1938, 29 ff.; Satzinger, in: MDAIK 23, 1968, 160 ff. –<sup>62</sup> Kamal, in: ASAE 3, 1902, 80 ff.; die N. gehört zu dem Ort *Pr-ntj*, Hauptstadt des 12. o.äg. Gaues. –<sup>63</sup> PM IV, 247; Henry G. Fischer, Ancient Egypt in the Metropolitan Museum Journal 9, 1974, 126 ff.; zu El Ataula, s. Beinlich, in: LÄ I, 517. –<sup>64</sup> Kamal, in: ASAE 11, 1911, 5 ff.; PM IV, 259. –<sup>65</sup> Kamal, in: ASAE 15, 1915, 191 ff., besonders 194. –<sup>66</sup> PM IV, 258 f.; Brunner, in: AfO 16, 1952/3, 163 f.; Raymund Weill, Dara, Kairo 1958; Beinlich, in: LÄ I, 990 f. mit Literatur. –<sup>67</sup> Es sind die Gräber Nr. 67. 72. 95. 39; dazu s. PM IV, 242 f.; Brunner, Felsgräber, 43 ff. 80; Beinlich, in: LÄ I, 1027 f.; die N. gehört zu dem Ort *J3kmt*, dazu s. Karola Zibelius, Ägyptische Siedlungen nach Texten des Alten Reiches, TAVO Beih. B/19, 1978, 15 ff. –<sup>68</sup> Blackman, in: JEA 1, 1914, 182 ff.; PM IV, 249 ff. 256; Vandier, in: RdE 13, 1961, 110 f.; zu den Funden aus der Nekropole, die zu dem äg. Ort *Qjs* (el-\*Qusae) gehört, s. PM IV, 256 ff. –<sup>69</sup> PM IV, 177 ff. 183 ff.; Brunner, a.a.O., 63 ff. 86 f.; Junge, in: LÄ I, 711 ff. mit Lit.; zu den Funden aus der N. von Deir el-Berscheh, die zu dem äg. Ort *Wnu/Hmnw* (Aschmunein) gehört, s. PM IV, 185. 187. –<sup>70</sup> PM IV, 176 f. mit Lit. –<sup>71</sup> PM IV, 141 ff.; Brunner, a.a.O., 66 ff. 87; Junge, in: LÄ I, 695 ff. mit Lit. –<sup>72</sup> Zu der N. s. PM IV, 135 ff.; zur Datierung, Brunner, a.a.O., 33 ff. 80; die N. gehört zu dem äg. Ort *Hbnw*, dazu s. Gomaà, in: LÄ II, 1075 f. –<sup>73</sup> Gomaà, in: LÄ II, 1126 und Anm. 29 mit Lit. –<sup>74</sup> Dazu s. Gomaà, in: LÄ III, 1165 (Maiyāna). –<sup>75</sup> PM IV, 116. 118; Gomaà, in: LÄ II, 1126 mit Anm. 28. –<sup>76</sup> PM IV, 105. 107; Gomaà, in: LÄ II, 961 f. –<sup>77</sup> PM IV, 114; Dieter Arnold, in: LÄ II, 922 f. –<sup>78</sup> PM IV,

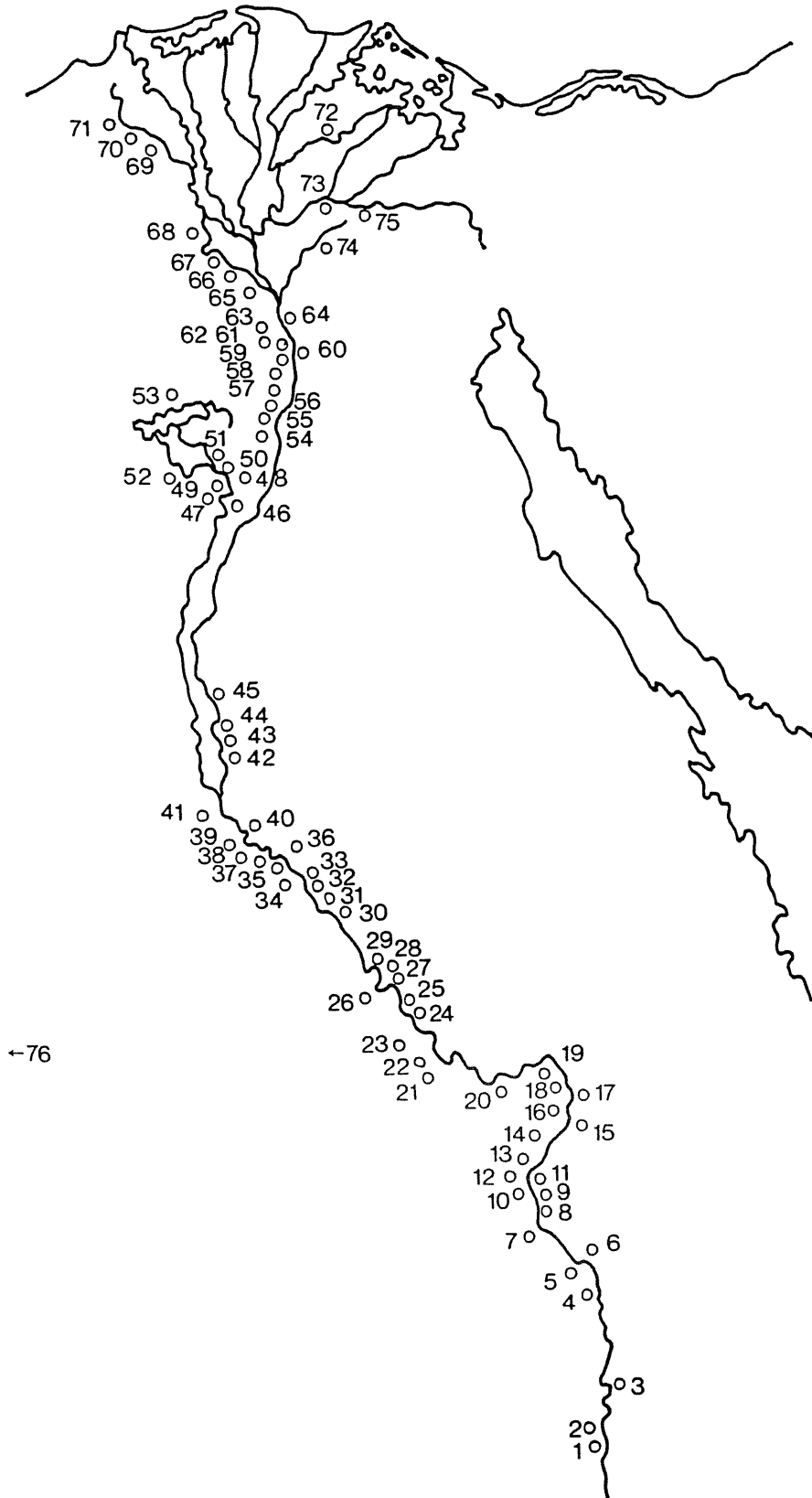

1. Qubbet el-Hawa
2. el-Qubanije
3. Kom Ombo
4. Tell Edfu
5. Kom el-Aḥmar
6. Elkab
7. Esna
8. ed-Deir
9. Mo'alla
10. Gebelein
11. es-Salamija
12. Rizeiqat
13. Armant
14. Theben-West
15. Chizâm
16. Naqada
17. Nag' Kom el-Kuffar
18. Deir el-Ballas
19. Dendara
20. Abadijeh
21. el-Amra
22. el-'Arâba el-Madfûna
23. Mahasna
24. Naga ed-Deir
25. Scheich Farag
26. el-Hagarsa
27. el-Hawawisch
28. el-Salamuni
29. el-Sawami'a
30. Qau el-Kebir
31. el-Badari
32. el-Nazla el-Mustagedda
33. Matmar
34. Deir Rifeh
35. Assiut
36. el-Ataula
37. Maşra'
38. Scharifa

107ff.; Dieter Arnold, in: LÄ III, 909 ff. – <sup>79</sup> PM IV, 100; Helck, in: RE XXIII. 2, 2248f. – <sup>80</sup> Leclant, in: Or 27, 1958, 80f.; ders., in: Or 39, 1970, 335; Or 42, 1973, 404; Nagib Farag und Zaki Iskander, *The Discovery of Neferwptah*, Kairo 1971. – <sup>81</sup> PM IV, 101f.; Simpson, in: CdE 47, Nr. 93, 1972, 45ff.; zu Hawara s. Habachi, in: LÄ II, 1072ff. – <sup>82</sup> Arnold, in: MDAIK 21, 1966, 103ff.; Leclant, in: Or 38, 1969, 258. – <sup>83</sup> Menghin und Bittel, in: MDAIK 5, 1934, 2; Dieter und Dorothea Arnold, *Der Tempel Qasr el-Sagha*, AV 27, Mainz 1979, 21. 26. – <sup>84</sup> PM IV, 95f.; cf. CdE 5, Nr. 10, 1930, 225. – <sup>85</sup> PM IV, 86f.; Gomaà, in: LÄ II, 556. – <sup>86</sup> PM IV, 85f.; Kessler, in: LÄ III, 290. – <sup>87</sup> PM IV, 77ff.; Helck, in: RE XXIII. 2, 2241ff.; Simpson, in: LÄ III, 1057 mit Lit. – <sup>88</sup> PM IV, 76f.; zu den beiden Pyramiden s. Ahmed Fakhry, *The Pyramids*, Chicago 1961, 232; I.E.S. Edwards, *Die äg. Pyramide*, Wiesbaden 1967, 159ff.; Helck, in: RE XXIII. 2, 2249f. – <sup>89</sup> PM III<sup>2</sup>, 229ff.; Wildung, in: LÄ I, 984ff. mit Lit. – <sup>90</sup> Zaki Y. Saad, *Royal Excavations at Saqqara and Helwan 1941–1945*, CASAE 3, 1947, 163. 168ff.; cf. CdE 20, Nr. 39, 1945, 77; Mellaart, in: JEOL 10, 1945/8, 311; zu Heluan s. Kaplony, in: LÄ II, 1115. – <sup>91</sup> Dazu s. Leclant, in: Or 25,

39. Dara
40. Deir el-Gebrawi
41. Meir
42. Deir el-Berscheh
43. Scheich Abada
44. Beni Hasan
45. Saujet el-Meitin
46. Ehnasija el-Medineh
47. Sedment el-Gebel
48. Harageh
49. Kôm Medinet Ghurâb
50. el-Lahun
51. Hawara
52. el-Gharaq el-Sultani
53. Qasr es-Sagha
54. Meidum
55. el-Gerzeh
56. Kafr Ammar
57. Lischt
58. Masghuna
59. Dahschur
60. Heluan
61. Mitrahine
62. Saqqara
63. Abusir
64. Tura
65. Abu Roasch
66. el-Qatta
67. Abu Ghâlib
68. Kôm Abu Billo
69. Kôm el-Ḥisn
70. Kôm Firin
71. Barnûgi
72. Tell er-Rub'
73. Tell Basta
74. Tell el-Jehudija
75. Tell Şamad
76. ed-Dachla

1956, 256; cf. CdE 31, Nr. 61, 1956, 55. – <sup>92</sup> PM III<sup>2</sup>, 126ff. – <sup>93</sup> PM III<sup>2</sup>, 181ff. – <sup>94</sup> PM III<sup>2</sup>, 138ff. – <sup>95</sup> PM III<sup>2</sup>, 188. – <sup>96</sup> PM III<sup>2</sup>, 93; Helck, in: RE XXIII. 2, 2239f. – <sup>97</sup> PM III<sup>2</sup>, 97; Helck, a.a.O., 2250ff. – <sup>98</sup> PM III<sup>2</sup>, 344f. – <sup>99</sup> El-Khouli, in: ASAE 60, 1968, 75; cf. CdE 33, Nr. 66, 1958, 202. – <sup>100</sup> Klasens, in: OMRO 39, 1958, 32ff. 55; ders., in: LÄ I, 24f. – <sup>101</sup> PM IV, 68; Leclant, in: Or 23, 1954, 74; Brunner, in: AfO 16, 1952/3, 160f.; ders., in: AfO 17, 1954/6, 222; cf. auch van Voss, in: JEOL 13, 1953/4, 284f. – <sup>102</sup> Zu den Ausgrabungen in 'Abu Ghalib vgl. Larsen, in: MDAIK 6, 1936, 41ff.; ders., in: MDAIK 10, 1941, 1ff., bes. 13; cf. auch CdE 12, Nr. 24, 1937, 168ff. – <sup>103</sup> Farid, in: ASAE 61, 1973, 22. – <sup>104</sup> Hamada und El-Amir, in: ASAE 46, 1947, 102ff.; Brunton, in: ASAE 46, 1947, 143ff.; Hamada und Farid, in: ASAE 46, 1947, 195ff.; Schweitzer, in: Or 17, 1948, 545; CdE 21, Nr. 41, 1946, 58ff.; Mellaart, in: JEOL 10, 1945/8, 321; Leclant, in: Or 25, 1956, 262; André Bernard, *Le Delta égyptien d'après les Textes Grecs*, MIFAO 91.4, 1970, 984ff.; Gomaà, in: LÄ III, 673f. – <sup>105</sup> PM IV, 51f. – <sup>106</sup> Leclant, in: Or 21, 1952, 247; ders., in: Or 22, 1953, 100; Brunner, in: AfO 16, 1952/3, 387; van Voss, in: JEOL 13, 1953/4, 394;

André Bernard, a.a.O., 1047 f. – <sup>107</sup> PM IV, 49; André Bernard, a.a.O., 947. – <sup>108</sup> Hansen, in: JARCE 6, 1967, 14 f. 29 ff.; Leclant, in: Or 35, 1966, 134; ders., in: Or 37, 1968, 98; Bietak, in: AfO 22, 1968/9, 181; vgl. auch Herman De Meulenaere, Mendes II, Warminster 1976, 196 Nr. 39 und Tf. 16. – <sup>109</sup> Farid, in: ASAE 58, 1964, 86 ff.; Leclant, in: Or 33, 1964, 340; ders., in: Or 38, 1969, 348; Winter, in: AfO 21, 1922, 220 f.; Habachi, in: LÄ I, 873 f. mit Lit. – <sup>110</sup> PM IV, 57; Adam, in: ASAE 55, 1958, 305. 310; Leclant, in: Or 30, 1961, 97. – <sup>111</sup> PM IV, 55. – <sup>112</sup> Leclant, in: Or 42, 1973, 421. – <sup>113</sup> Die oben aufgeführte Liste von Nekropolen des MR führt sicherlich nicht alle die in der damaligen Zt vorhandenen Friedhöfe auf; z.T. sind viele Nekropolen noch nicht entdeckt oder heute ganz verschwunden, insbesondere die im Flachland lagen. Außerdem sind größere Landesteile im Niltal noch nicht gründlich erforscht bzw. wurden dort keine Ausgrabungen durchgeführt, so z.B. in dem Gebiet zwischen Kôm el Ahmar Sawaris und Behnasa; auch von einigen uns bekannten äg. Orten, deren Namen im MR überliefert und sicher lokalisiert sind, sind keine N. dieser Zt vorhanden, so z.B. *Hnj* (Silsila) in O. Äg. und *Zšw* (Sais) im Nildelta; aus den beiden Orten sind keine Denkmäler bekannt. Aus anderen Orten, so z.B. Medamud, Medinet el-Fajjum, Atfih, Heliopolis, Athribis, Abusir Bana, Tell Nebesche sowie die Gegend Esbet Ruschdi, el-Chatâ'na, Qantir und Tell ed-Dab'a, sind zwar Denkmäler des MR ans Tageslicht gekommen, jedoch können wir nicht beweisen, daß sie aus einer Nekropole stammen.

Lit.: Farouk Gomaâ, Besiedlung Ägyptens während des Mittleren Reiches, TAVO Beih. B (in Vorbereitung).

F.G.

#### Nekropolen. New Kingdom and 3rd Int. Period.

1. el-\*Qubanije: Intrusive NK burials in MK cemetery<sup>1</sup>.
2. Edfu: Some of the stelae<sup>2</sup> from \*Tell Edfu probably of the 17th Dyn.<sup>3</sup>, but hardly any evidence for NK burials<sup>4</sup>; painted rock-cut tomb (one room with a niche) of *Zš-tšjm* (Amenophis I) at Hagar Edfu<sup>5</sup>, about 4 km to the west of Tell Edfu.
3. \*Hierakonpolis (Kôm el-Ahmar): Rock-cut painted tombs of the 18th Dyn. some 2 km into the wadi running in a south-westerly direction from the town-enclosure, z.B. *Dhwtj* (Thutmosis I)<sup>6</sup>, with plan consisting of a hall and an adjacent room, *Rc-wbn.f*<sup>7</sup>, and *Hr-msw* (Thutmosis III)<sup>8</sup>, with a cruciform plan; the rock-cut tomb of *Hr-m-h'w.f*<sup>9</sup>, at the edge of the desert some 700 m south-west of the enclosure, probably dates to Dyn. 17<sup>10</sup>.
4. \*Elkab: NK rock-cut tombs about 400 m north of the town-enclosure, intermixed with others which are somewhat earlier<sup>11</sup>: No. 9, *Rn-snb* (Dyn. 17)<sup>12</sup>, No. 8, *Jpw* (beginning of Dyn. 18)<sup>13</sup>, some of the reign of Thutmosis III, z.B. Nos. 3, *Pš-hrj* (\*Paheri)<sup>14</sup>, 5, *J'h-msw zš 'á-bi-ná* (\*Ahmose Sohn der Abina)<sup>15</sup>, and 7, *Rnj*<sup>16</sup>, or of the

reign of Thutmosis IV, z.B. No. 2, *J'h-msw Pn-Nhbt* (\*Ahmose Pennechet)<sup>17</sup>; usual plan of the chapel: a hall and a small adjacent room with a shaft; the tombs famous for their low-relief decoration and biographical inscriptions; at least one tomb Ramesside, No. 4, *Stšw*<sup>18</sup>.

5. el-Hilla (\*Kontralatopolis): The tomb of *Pš-hm-ntr* (Ramses III), probably located here<sup>19</sup>.

6. Hagar Esna: Necropolis<sup>20</sup> some 4 km north-west of \*Esna; primarily earlier, but continued to be used throughout NK; burials vary from simple graves to unusual two-storied brick-built structures ('tomb shrines for \*Hathor') with vaulted roofs<sup>21</sup> of Dyn. 20 (Ramses IV); finds: stone anthropoid sarcophagi<sup>22</sup>, model coffins containing shabtis<sup>23</sup>, scarabs (Antef V, Thutmosis I, III and IV, Hatschepsut I, Ramses II)<sup>24</sup>, etc.

7. Mo'alla: (\*Hefat): Several anthropoid coffins, probably late Ramesside or the 3rd Int. Per., have been found here<sup>25</sup>.

8. er-\*Rizeiqat: The only NK relief-decorated tomb-chapel of importance in the extensive cemetery west of the village is that of *Sbk-msw* (Amenophis III)<sup>26</sup>; there may have been others, perhaps Ramesside<sup>27</sup>.

9. er-\*Töd: Uninscribed tombs of Dyn. 18, some with brick-lined shafts and vaulted burial-chambers, mostly in the southern part of the large necropolis east of the village<sup>28</sup>; finds include uninscribed funerary cones.

10. Theben-West: I. Royal tombs: A. Dra-abu-l'Nag'a<sup>29</sup>: Dyn. 17 (Antef V–VII, Sebekemsaf II, Kamose, and others). B. Valley of the Kings (\*Königsgräbertal) (Bibân el-Mulük)<sup>30</sup>: Dyn. 18–20 (starting with Thutmosis I); the 'South Tomb' of Hatschepsut in Wâdi Sikket Tâqet Zaid<sup>31</sup>.

II. Private tombs<sup>32</sup>: A. Medinet Habu: 3rd Int. Per. tombs within the temple enclosure<sup>33</sup>, z.B. *Hr-zš-Jst*, High Priest of Amun (Osorkon II). B. Valley of the Queens (\*Königinnengräbertal)<sup>34</sup>: tombs of queens, z.B. Nos. 60, *Nbt-tšwj*<sup>35</sup> and 68, *Mrit-Jmn*<sup>36</sup> (both daughters of Ramses II), princes, z.B. Nos. 42, *Pš-Rc-hr-wnm.f* and 43, *Stš-hr-bpš.f* (both sons of Ramses III), etc., of Dyn. 17–20. C.

\*Deir el-Medineh: cemeteries west of the village<sup>37</sup>, Dyn. 18–20 (most of the large decorated tombs are Ramesside, east<sup>38</sup>, mostly Dyn. 18; Ramesside cemetery south-east of the Ptolemaic temple enclosure<sup>39</sup>).

D. \*Ramesseum area: tombs of Dyn. 22–25, z.B. Vizier *Nb-ntrw* (Dyn. 22)<sup>40</sup>.

E. \*Scheich Abd el-Gurna<sup>41</sup>: the majority of the NK decorated tombs date to Thutmosis III – Thutmosis IV, though nearly 30 % are Ramesside (some Dyn. 18 re-used); other tombs mostly Dyn. 18, z.B. *Rc-ms(w)* and *Hšt-nfrt* (parents of *Sn-*

*Mwt*)<sup>42</sup>, *Mrj-Pth*<sup>43</sup>; a number of (often intrusive) burials of the 3rd Int. Per. F. Deir el-Bahari<sup>44</sup>: tombs Nos. 353, *Sn-mwt* (\*Senmut) (Hatschepsut)<sup>45</sup> and 358, *Jch-msw Mrjt-Jmn* (daughter of Thutmosis III?)<sup>46</sup>; tombs of the 3rd Int. Per. within the temple of Hatschepsut (mostly Dyn. 21–22)<sup>47</sup>; caches of coffins: 'Priests of Amun' (mostly Dyn. 21)<sup>48</sup>, found at the north side of Hatschepsut's temple in 1891, and 'Priests of Month' (mostly Dyn. 22–26)<sup>49</sup>, found in the temple area in 1858 (another find of this type, with coffins and papyri, probably made already in 1820's<sup>50</sup>); the cache of royal mummies, found south of Deir el-Bahari in 1881, also contained non-royal coffins, etc.<sup>51</sup>. G. Assasif: NK decorated tombs mostly Rameside, with other Dyn. 17–18 tombs at the foot of and near the causeways of Deir el-Bahari temples<sup>52</sup>, z. B. tomb with 'Carnarvon Tablets' and tomb of *Nfr-hwt* (1st half of Dyn. 18); NK decorated tombs at el-Chocha (including No. 412, *Qn-Jmn*, dated Thutmosis III – Amenophis III) mostly Thutmosis IV and later (some 45% are Rameside). H. Dra-abu'l-Nag'a: about half of the NK decorated tombs are Rameside; cemetery<sup>53</sup> of Dyn. 17, z. B. Queen *Mntw-htp* (wife of *Dhwtj*), *Nfr-htp* (Antef V); mostly Dyn. 17–18 tombs (but also Rameside) on el-Mandara hill (rishi coffins)<sup>54</sup>; Dyn. 18 tombs at the entrance to Chawi el-Alamat valley<sup>55</sup>; Dyn. 18–19 on the hill below Deir el-Bachit and in the plain below<sup>56</sup>. J. Valley of the Kings<sup>57</sup>: several private tombs, z. B. No. 19, *Rc-ms-sw-Mntw-hr-hpš.f* (son of Ramses IX), 36, *Mj-hr-prj* (Hatschepsut or later), 46, *Jwuj* and *Twuj* (parents of Queen Teje), 48, *Jmn-m-jpt* (Amenophis II). K. 'Tomb of Three Princesses'<sup>58</sup> (Thutmosis III) in Wadi Qubbanet el-Qirud (west of the Valley of the Queens). 11. el-Zawajdah: Rock-cut tombs of the early 18th Dyn., with painted decoration, including one of *B3k*, 1st prophet [of Seth]<sup>59</sup>, some 1 km west of the temple of \*Ombos; a burial<sup>60</sup> dating to Ramses II in the 'South Town', south of Ombos. 12. \*Abadijeh and \*Hu: Cemetery with graves of Dyn. 17 (dagger<sup>61</sup> of *Sw3d-n-Rc*); plundered cemeteries of Dyn. 18, and graves (scarabs<sup>62</sup>) of the same date scattered among earlier tombs<sup>63</sup>. 13. \*Gebel el-Araq: Cemetery of Dyn. 18–19<sup>64</sup>. 14. Nag' el-Scheich Mubadir: NK cemetery; scarabs, amulets, etc.<sup>65</sup>. 15. \*Balabisch: NK cemetery; pottery, inscribed shabti, scarabs, etc.<sup>66</sup>. 16. \*Abydos<sup>67</sup>: Mainly two areas separated by a wadi: A. North-western part: NK and 3rd Int. Per. cemeteries extend south-west of the Osiris temple enclosure and densely surround Schûnet es-Sebib, including the 'Cemetery of Songstres-

ses'<sup>68</sup> (stelae dated to Dyn. 20<sup>69</sup> and 3rd Int. Per.), the 'North Cemetery' of Mariette<sup>70</sup> (many stelae in Cairo), and Cemetery D of Randall-Maclver (brick-built mastabas of the type also known from Saqqara, of *Z3-tp-jhw*<sup>71</sup>, *P3-jb-mr*<sup>72</sup>, and *P3-sb3-hc-n-njw*<sup>73</sup>, son of *Mn-hpr-Rc*, High Priest of Amun), with smaller groups at some distance north-west of the temple enclosure. B. South-eastern part: cemeteries at the 'Eastern Ridge' (including T of Peet<sup>74</sup>, with gold jewellery), the 'Middle Cemetery' of Mariette (pyramidia<sup>75</sup>), and Cemetery G of Petrie (tomb of *Mnw-msw*<sup>76</sup>).

17. Scheich Nassir: Tombs with brick-built vaulted burial-chambers, probably NK; wooden coffins, axe-head, glass vessel, pottery, etc.<sup>77</sup>.

18. Nag' el-\*Mescheich: Rock-cut tombs of *Jn-hrt-msw* (Merenptah)<sup>78</sup> and *Jj-mj-sb3* (Rameside)<sup>79</sup>.

19. Sararwah: Cemetery of Dyn. 19; stela, pyramidion, etc.<sup>80</sup>.

20. el-Ah'aiwa: Late NK cemetery with brick-built vaulted tombs; beads, etc.<sup>81</sup>.

21. el-Hawawisch: G. Maspero reported plundered rock-cut tombs of Dyn. 18 (and 19?), including at least one of the reign of \*Tutanchemun, but the excavation has not been published<sup>82</sup>.

22. el-Sawami'a: Cemetery (trench graves or shafts) of Dyn. 17–18; pottery, scarab(oid)s (Thutmosis I and Amenophis III), inscribed shabti, Kohl pots, etc.<sup>83</sup>.

23. \*Qau el-Kebir, \*Hemamiye and el-\*Badari: Rock-cut tombs of *Nbw-hc.s* (Dyn. 17?)<sup>84</sup> and *Mj* (Dyn. 19)<sup>85</sup> at Qau el-Kebir, and cemeteries with graves of the 2nd Int. Per. and NK (Dy. 18–19)<sup>86</sup>.

24. el-Nazla el-Mustagedda and el-\*Chawalid: Rock-cut tomb of *Swtj* (Ramses II) at el-Chawalid<sup>87</sup>; cemeteries with a limited number of graves of the 2nd Int. Per. and NK<sup>88</sup>.

25. \*Matmar: Small 2nd Int. Per. cemetery; graves of Dyn. 19 close to the temple; lower class cemeteries with graves of Dyn. 22–25 (anthropoid or rectangular coffins, scarabs, plaques, amulets, etc.)<sup>89</sup>.

26. \*Deir Rifeh: NK rock-cut tombs (at least one MK re-used)<sup>90</sup>, z. B. *N3n3*, *Twtw*, *Mrj-Rc*; cemeteries<sup>91</sup>: two, of the 1st half of the 18th (Thutmosis III) and of the 19th Dyn., another (Dyn. 18) further south, near Deir Zawija; stairway from the north or north-west, one or two chambers; pottery, stelae, canopic jars, etc.

27. \*Assiut: North-east cemetery<sup>92</sup>: relief-decorated tombs of *Z3-Jst* (Ramses II)<sup>93</sup> and *Jmn-htp* (Dyn. 19)<sup>94</sup>.

28. \*Tell el-Amarna: Sunk-relief decorated rock-cut tombs: A. 'Royal Tomb' (family tomb for

- Amenophis IV Echnaton), in a small wadi off Wadi Abu Ḥaṣah el-Baḥri<sup>95</sup>. B. Two groups ('north' and 'south') of tombs (some unfinished)<sup>96</sup> of officials, in the cliffs surrounding the town, including future king \*Eje ('south' No. 25)<sup>97</sup>; some also near the 'Royal Tomb'; tomb-type similar to Theban tombs of Dyn. 18 (cruciform plan)<sup>98</sup>.
29. Scheich Zibejda: Burials of Dyn. 18–19, rock-cut shafts or in caves<sup>99</sup>; inscribed shabtis and other small finds<sup>100</sup>.
30. \*Tuna el-Gebel: Necropolis south of the village, with NK (Dyn. 18–20) cemetery (tomb superstructures lost, rock-cut shafts with several chambers) in its northern part<sup>101</sup> (Ramesside sarcophagi<sup>102</sup>, shabtis<sup>103</sup>, pottery, glass, etc.), and another (Dyn. 18) between Tuna el-Gebel and Derwa.
31. \*Balansura: Necropolis with Dyn. 18 burials 2 km south-west of the village<sup>104</sup>.
32. \*Beni-Hasan: Rock-cut undecorated tombs of Dyn. 20–25 above the mouth of \*Speos Artemidos valley<sup>105</sup>; coffins with bead-work on mummies, Ptah-Sokar-Osiris figures, canopic jars.
33. \*Saujet el-Meitin: Rock-cut low-relief decorated tomb of *Nfr-shrw* (Sethos I)<sup>106</sup>; plan: hall and an inner room with niches, separated by pillars.
34. \*Tehne: Four rock-cut undecorated tombs of the 3rd Int. Per.<sup>107</sup>; names on shabtis<sup>108</sup> include (tomb No. 3) Vizier *nh-Wn-nfr*.
35. \*Sedment el-Gebel: Rock-cut tombs (some partly relief-decorated) of Dyn. 18–19<sup>109</sup>, including Vizier *P3-Rc-htp* (\*Parahotep) (Ramses II)<sup>110</sup>, and cemeteries with Dyn. 17–18 graves<sup>111</sup> and tombs of Dyn. 19–20 with several rooms approached by a shaft<sup>112</sup>.
36. Kom Medinet Ghurab (\*Gurob): Cemeteries<sup>113</sup> with NK burials, including tombs of *Mri-Rc* (Dyn. 18) and Vizier *P3-Rc-ms-sw* (Ramses II)<sup>114</sup>, with rooms at different levels approached by a shaft, and of women *T3m3* (Amenophis III)<sup>115</sup> and *Twtj* (Amenophis III/IV)<sup>116</sup> with wooden statuettes; other burials of the late 18th/early 19th Dyn. beneath the town<sup>117</sup>.
37. el-\*Lahun: NK burials relatively few: some MK mastabas ('West Ridge Cemetery', 'Dome Rock') re-used in Dyn. 18 and 22–24 (scarab of \*Scheschonq I); tombs of late Dyn. 18 at Kom el-Swid (several underground rooms approached by a shaft)<sup>118</sup>; burials of Dyn. 22–24 at 'Dyke Ridge Cemetery' (south-west of the pyramid)<sup>119</sup>, including *Jmn-jr-dj-sw*<sup>120</sup> (coffins in Oxford and London UC); funerary objects (coffins, scarabs, etc.) of Dyn. 18 found in town<sup>121</sup> (some now in Oxford).
38. \*Harageh: A limited number of poor NK burials (some in Dyn. 12 shafts) in cemeteries in this area<sup>122</sup>.
39. \*Hawara: Some of the MK rock-cut tombs north of the pyramid re-used during the 3rd Int. Per.<sup>123</sup>; burials in the crocodile cemetery north-east of the pyramid may be of the same date (or later?)<sup>124</sup>.
40. \*Meidum: Burials of the 3rd Int. Per.: 'Far South-west' cemetery (coffins), and, intrusively, OK mastaba north-east of the pyramid, and 'Great West' and 'Far West' cemeteries of Petrie<sup>125</sup>.
41. el-\*Gerzeh: Cemeteries with burials of Dyn. 18–19 (jewellery, Thutmose III, Edinburgh 1913. 388–93; spear-head of Ramses II; faience vase of Ramses IX, London UC 16064), including shaft-tomb of *Jpj* (Amenophis III/IV), and 3rd Int. Per. (pottery coffins)<sup>126</sup>.
42. \*Kafr Ammar: Tombs (shafts or large pits) of the 3rd Int. Per. (large sets of shabtis, Ptah-Sokar-Osiris figures, bead-work)<sup>127</sup>, including a family-tomb of local priests of \*Chnum of Dyn. 25 (?)<sup>128</sup>.
43. \*Masghuna: A small NK cemetery (scarabs Thutmose III and Ramses II, pottery, Kohl-pots) within the wavy-wall enclosure of the southern pyramid<sup>129</sup>.
44. Mitrahine: Tombs<sup>130</sup> of High Priests of Memphis of Dyn. 22 at south-west corner of the enclosure of the temple of Ptah: 1. *Ššnq*, son of Osorkon II (relief-decorated burial-chamber Cairo JE 88131); 2. *Tkrṯ* (Scheschonq III); 3. *P3-dj-Jst* (Pami or later); 4. *Hr-z3-Jst* (\*Pami or later).
45. \*Saqqara: A. Simple graves of Dyn. 17–18 in the area of the pyramid of \*Teti<sup>131</sup>, one with a dagger (Cairo CG 52768) with cartouches of \*Apophis (*Nb-ḥpš-Rc*)<sup>132</sup>. B. Free-standing relief-decorated NK (Amenophis III to Ramses II, only exceptionally later<sup>133</sup>) tombs<sup>134</sup>, with all the standard funeral equipment of the period: 1. near the pyramid of Teti (z.B. *Jmn-m-jnt*<sup>135</sup>, *Ms*<sup>136</sup>, *Jpwj*<sup>137</sup>, *Hwj*<sup>138</sup>, *Mḥw*<sup>139</sup>, *ḥ-pt*<sup>140</sup>); 2. south of the causeway of \*Unas (z.B. *Tj3*<sup>141</sup>, *P3j*<sup>142</sup>, *Hr-m-ḥb*<sup>143</sup>, later king, *Urbija*<sup>144</sup>, *Mj3* (\*Maja)<sup>145</sup>, *Rc3j*<sup>146</sup>, *Hr-Mnw*<sup>147</sup>, *P3-Rc-htp*<sup>148</sup>, *Tl*<sup>149</sup>); a number of tombs whose exact position is not known also probably from here. C. Rock-cut tombs (perhaps mostly early? and late 18th Dyn.) in the face of the cliff (*T3 dhnt nh-t3wj*) at the eastern edge of Saqqara plateau (z.B. *prj3*<sup>150</sup>, *Rc-msw*<sup>151</sup>, *R3*<sup>152</sup>).
46. \*Saujet el-Arjan: NK cemetery near the pyramid ascribed to Chaba<sup>153</sup>; pottery, scarabs, mirrors, faience game-board and pieces, etc.
47. \*Gisa: Two relief-decorated tombs (*Pth-mj* and *Hc-m-W3st*)<sup>154</sup> of the late 18th Dyn. destroyed by inhabitants of Kafr el-Baṭran<sup>155</sup> in 1883, but their location not certain.
48. el-\*Qatta: Necropolis, partly with NK graves; scarabs, etc., including Thutmose III.<sup>156</sup>

49. Abu Ghaleb: Brick-built tomb of the NK, about 1 km to the west<sup>157</sup>.

50. Kom Abu Billo (\*Terenuthis): Necropolis, partly of the NK; brick-lined pits or brick-built mastabas (vaulted, etc. roofs); pottery coffins with modelled faces, some inscribed; scarabs and amulets (Thutmosis I to Ramses II), kohl-pots and sticks, jewellery, etc.<sup>158</sup>.

51. Kom Firin: Large necropolis with some NK graves<sup>159</sup>.

52. \*Heliopolis: NK tombs (mostly Ramesside) or indications thereof in the el-Maṭarija / Ard el-Naam / Ezbet ez-Zejtun area<sup>160</sup>, z.B. sarcophagus and shabtis of Zḥt-R<sup>c</sup>, and canopic jars of R<sup>c</sup>-ms-sw-m-pr-R<sup>c</sup>, R<sup>c</sup>-ms-sw-nḥtw, and Sbk-nḥtw.

53. \*Tell el-Jehudijeh: Many NK und 3rd Int. Per. graves in the necropolis north-east of the town-enclosure, with a painted pottery coffin of Mn (Thutmosis III?) among the finds; farther out in the desert tumuli with painted pottery coffins, probably of Dyn. 20 (Ramses III scarabs)<sup>161</sup>.

54. \*Bubastis: Brick-built vaulted family-tombs of the Viceroy of Kush \*Hori II and III, some 200 m north-east of the temple of \*Bastet<sup>162</sup>; others in the same area<sup>163</sup>; NK cemetery over the chapel of Amenemhet III, with pottery coffins, scarabs of Thutmosis III, Amenophis III and Ramses III, jewellery (including a faience fingering of Tutanchamun), etc.<sup>164</sup>.

55. \*Saft el-Henne: Starting some 1 km south of the temple a series of cemeteries, partly with various types of burials (including brick-built tombs) of Dyn. 18–26; pottery coffins (Dyn. 18 and 19), pottery, personal ornaments, scarabs, etc.<sup>165</sup>.

56. Nabesha (\*Imet): Ramesside tombs with several underground rooms (apparently built of burnt bricks) in the necropolis east of the temple enclosure; pottery coffins, shabtis, scarabs, etc.<sup>166</sup>.

57. \*Tanis: Six tombs with burials of kings and relatives (also Wn-dbḥw-n-Ddt) of Dyn. 21–22 in the south-west corner of the inner temple enclosure: I (relief-decorated), Osorkon II, with burial of Takelot II (re-used sarcophagus); II, anonymous (not necessarily a king); III (relief-decorated), Psusennes I, with burials of Scheschonq II and Amenemope (moved from tomb IV); IV, Amenemope (burial found in tomb III); V (relief-decorated), Scheschonq III; VI, unfinished; no superstructures, several rooms approached by a shaft; sarcophagi and silver and wooden coffins, gold mummy-masks and jewellery, canopic jars, shabtis, vessels made of precious metals, etc.<sup>167</sup>.

58. \*Dachla: 3rd Int. Per. coffins found in the cemetery at Qila' el-Dabba<sup>168</sup>.

59. \*Bahrija: Dyn. 19 rock-cut tomb of Jmn-ḥtp Ḥwj at Qaret Ḥilwa<sup>169</sup>.

<sup>1</sup> Hermann Junker, Bericht über die Grabungen der Akad. der Wiss. in Wien auf den Friedhöfen von El-Kubanich-Nord, Winter 1910–1911, AAWW 64.3, 1920, 161–2. – <sup>2</sup> PM V, 202–4. – <sup>3</sup> The tomb of Queen Sbk-m-zḥf (Antef V), not yet located, perhaps in this area: two gold spacers, BM 57699–700, Alix Wilkinson, Anc. Eg. Jewellery, London 1971, 103, pl. 27 B. The stela of Jw.f, Cairo CG 34009, mentions restoration of the tomb (Urk. IV, 29–31). – <sup>4</sup> Perhaps sarcophagus Cairo JE 36433, Hornemann, Types III, 798, unless it comes from Hagar Edfu. – <sup>5</sup> Fakhry, in: ASAE 46, 1947, 47–8; Gabra, in: CdE 52, Nr. 104, 1977, 209–22. – <sup>6</sup> PM V, 197. 199. – <sup>7</sup> Urbain Bouriant, Études dédiées à Leemans, Leiden 1885, 39. – <sup>8</sup> PM V, 199. – <sup>9</sup> PM V, 197; Hayes, in: JEA 33, 1947, 3–11 pl. 2 (stela MMA 35. 7. 55). – <sup>10</sup> Fairservis, Jr., in: JARCE 9, 1971–2, 10; Claude Vandersleyen, Les Guerres d'Amosis, MRE 1, 1971, 208. – <sup>11</sup> Position: Clarke, in: JEA 8, 1922, pl. 4. Dating: Vandersleyen, in: Rev. des archéologues et historiens d'art de Louvain 4, 1971, 32–4. – <sup>12</sup> PM V, 184. – <sup>13</sup> PM V, 184. – <sup>14</sup> PM V, 177–81. – <sup>15</sup> PM V, 182; Claude Vandersleyen, Les Guerres d'Amosis, MRE 1, 1971, 17 ff. pls. 2. 3. – <sup>16</sup> PM V, 183–4. – <sup>17</sup> PM V, 176–7. – <sup>18</sup> PM V, 181–2. – <sup>19</sup> Lintel Cairo JE 25769, Daressy, in: ASAE 20, 1920, 3–7. – <sup>20</sup> PM V, 165; Dorothy Downes, The Excavations at Esna 1905–1906, Warminster 1974. – <sup>21</sup> Badawy, Architecture III, 432–4. – <sup>22</sup> Ramesside: Ḥwj, Cairo JE 38166, and woman Nḥ, formerly in Liverpool, now lost, D. Downes, op.cit., 11–13, figs. 10. 11. 13. – <sup>23</sup> Early Dyn. 18: Zḥt-Ḥnmw, ead., ibid., 93. – <sup>24</sup> Ead., ibid., 57–8 with figs. – <sup>25</sup> Berlin 8516–17. 9679, Ausf. Verz., 175–6 fig. 37; PM V, 170. Another, probably of the same date, Bouriant, in: Rec-Trav 9, 1887, 82. – <sup>26</sup> Formerly MMA 08.201.4, now MFA 54.648, PM V, 161; William C. Hayes, The Burial Chamber of the Treasurer Sobk-mosē from er Rizeikāt, MMA Papers 9, 1939; Urk. IV, 1889–90. – <sup>27</sup> Two pyramids, Maspero, in: BIE, 2 Sér. 6, 1885, 72. – <sup>28</sup> Barguet, in: BIFAO 50, 1952, 17. 22, figs. 1. 8; Ver-couter, in: ibid., 80–3. – <sup>29</sup> PM I<sup>2</sup>, 600 ff.; Winlock, in: JEA 10, 1924, 217–77; position: pl. 13. – <sup>30</sup> PM I<sup>2</sup>, 495–588; Elizabeth Thomas, The Royal Necropoleis of Thebes, Princeton 1966; Jaroslav Černý, The Valley of the Kings, BdE 61, 1973. – <sup>31</sup> PM I<sup>2</sup>, 591; Carter, in: JEA 4, 1917, 114–18 with pls. – <sup>32</sup> PM I<sup>2</sup>, 1–462. One of the tombs to be added to the 409 Theban tombs listed in PM I<sup>2</sup> as bearing the official numbers of the Antiquities Service (irrespective of their position in the necropolis) dates to NK: 412, Qn-Jmn. – <sup>33</sup> PM I<sup>2</sup>, 772–3. – <sup>34</sup> PM I<sup>2</sup>, 749 ff. – <sup>35</sup> Dewachter, in: Archéologia 53, Dec. 1972, 18–24. – <sup>36</sup> Sarcophagus-lid fragments, Habachi, in: Fs Äg. Mus. Berlin, 1974, 105–12 with pls. – <sup>37</sup> PM I<sup>2</sup>, 686–8. – <sup>38</sup> PM I<sup>2</sup>, 701–2. – <sup>39</sup> PM I<sup>2</sup>, 700. – <sup>40</sup> PM I<sup>2</sup>, 678 ff.; Edda Bresciani's excavation: Leclant, in: Or 44, 1975, 219. – <sup>41</sup> PM I<sup>2</sup>, 669 ff. – <sup>42</sup> PM I<sup>2</sup>, 669; Lansing and Hayes, in: BMMA Pt. II, Jan. 1937, 12 ff. – <sup>43</sup> PM I<sup>2</sup>, 670–1. – <sup>44</sup> PM I<sup>2</sup>, 628 ff. – <sup>45</sup> PM I<sup>2</sup>, 417–18; Winlock, in: BMMA Pt. II, Feb. 1928, 32–42. – <sup>46</sup> PM I<sup>2</sup>, 421; Herbert E. Winlock, The Tomb of Queen Meryet-Amūn at Thebes, New York 1932; parentage: Romano, in: JARCE 13, 1976, 109 note 41. – <sup>47</sup> PM I<sup>2</sup>, 628–9. – <sup>48</sup> PM I<sup>2</sup>, 630–42. – <sup>49</sup> PM I<sup>2</sup>, 643–9. – <sup>50</sup> Suggested by W. R. Dawson. – <sup>51</sup> PM I<sup>2</sup>, 658 ff. – <sup>52</sup> PM I<sup>2</sup>, 615 ff. –

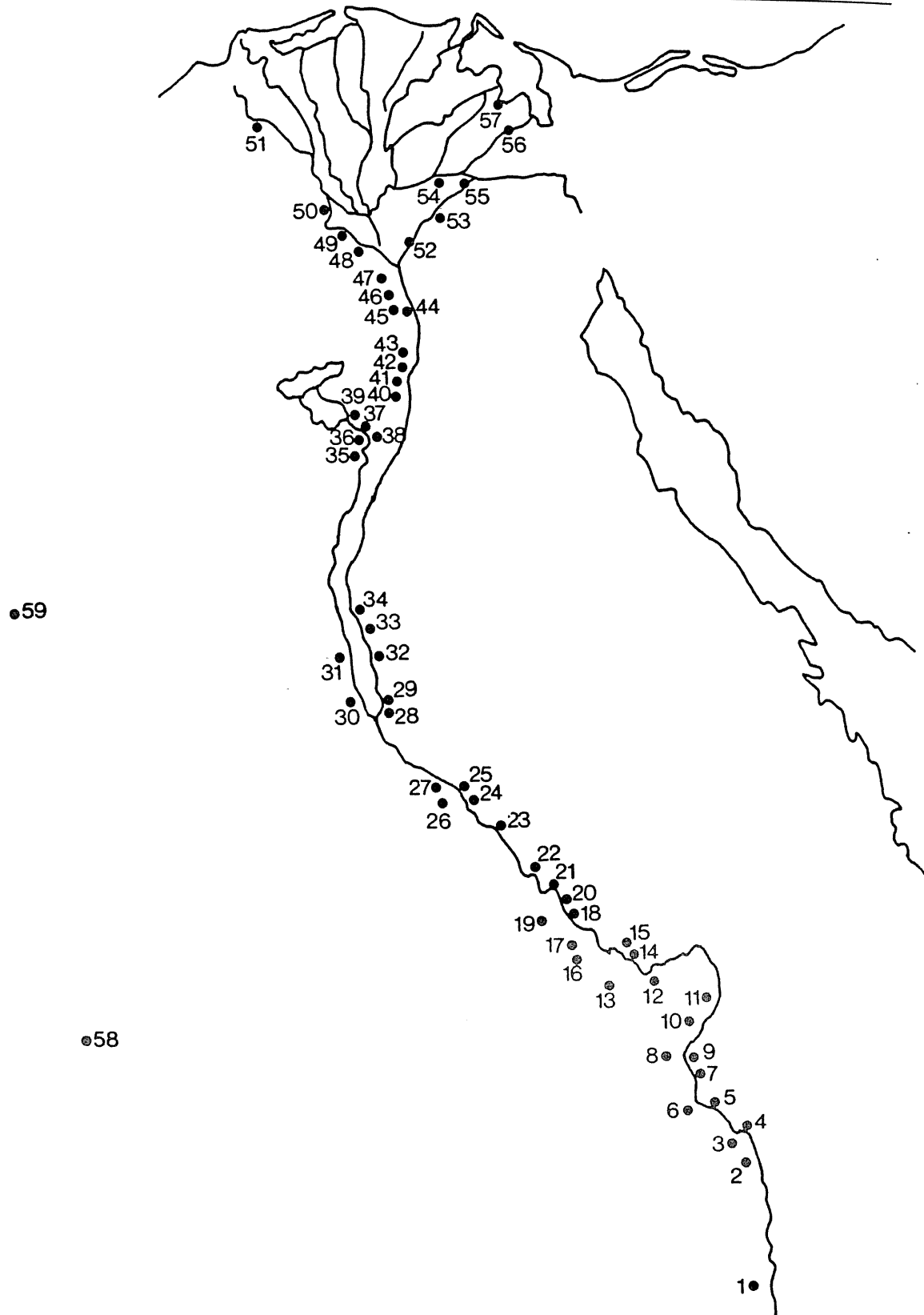



1. el-Qubanije
2. Edfu
3. Hierakonpolis
4. Elkab
5. el-Hilla
6. Ḥagar Esna
7. Moʿalla
8. er-Rizeiqat
9. et-Tōd
10. Theben-West
11. el-Zawajdah
12. Abadijeh, Hu
13. Gebel el-Araq
14. Nagʿ el-Scheich Mubadir
15. Balabisch
16. Abydos
17. Scheich Nassir
18. Nagʿ el-Mescheich
19. Sararwah
20. El-Aḥajwa
21. el-Hawawisch
22. el-Sawamiʿa
23. Qau el-Kebir, Hemamije, el-Badari
24. el-Nazla el-Mustagedda, el-Chawalid
25. Matmar
26. Deir Rifeh
27. Assiut
28. Tell el-Amarna
29. Scheich Zibejda
30. Tuna el-Gebel
31. Balansura
32. Beni Hasan
33. Saujet el-Meitin
34. Tehne
35. Sedment el-Gebel
36. Kom Medinet Ghurab
37. el-Lahun
38. Harageh
39. Hawara
40. Meidum
41. el-Gerzeh
42. Kafr Ammar
43. Masghuna
44. Mitrahine
45. Saqqara
46. Saujet el-Arjan
47. Gisa
48. el-Qatta
49. Abu Ghaleb
50. Kom Abu Billo
51. Kom Firin
52. Heliopolis
53. Tell el-Jehudijeh
54. Bubastis
55. Saft el-Henne
56. Nabesha
57. Tanis
58. Dachla
59. Bahrija

<sup>53</sup> PM I<sup>2</sup>, 600 ff. – <sup>54</sup> PM I<sup>2</sup>, 611. – <sup>55</sup> PM I<sup>2</sup>, 607. – <sup>56</sup> PM I<sup>2</sup>, 609–11. – <sup>57</sup> PM I<sup>2</sup>, 495 ff. – <sup>58</sup> PM I<sup>2</sup>, 591–2; Herbert E. Winlock, *The Treasure of Three Egyptian Princesses*, New York 1948. – <sup>59</sup> Naqada and Ballas, 69, pl. 79. – <sup>60</sup> Id., *ibid.*, 69–70. – <sup>61</sup> Cairo JE 33702, William M. Flinders Petrie, *Diospolis Parva*, EEF 20, 1901, 52, pl. 32 No. 17. – <sup>62</sup> Id., *ibid.*, pl. 41. – <sup>63</sup> Necropolis in general, *id.*, *ibid.*; PM V, 108–9. – <sup>64</sup> Carter Mss. III. 15 (K. 124), unpubl. (at the Griffith Institute, Ashmolean Mus., Oxford). – <sup>65</sup> Lefebvre, in: ASAE 12, 1912, 81–3. – <sup>66</sup> PM V, 29. – <sup>67</sup> The problem is deciding whether we are dealing with real tombs, stelae, etc. or cenotaphs, z. B. the 'tomb' of *Jw-pwtj*, PM V, 75, Vernus, in: BIFAO 75, 1975, 69. – <sup>68</sup> PM V, 53–4. – <sup>69</sup> Cairo T. 11. 11. 24. 2, year 27 of Ramses XI, Mariette, Abydos II, pl. 62 left. – <sup>70</sup> PM V, 58 ff. – <sup>71</sup> PM V, 67–8; canopic jar of *Nb* and palette of *Jn-hrt-msw* in Bolton 54. 00. 23 and 54. 00. 25. – <sup>72</sup> PM V, 68. – <sup>73</sup> PM V, 68. – <sup>74</sup> PM V, 71; Garstang, in: AAA 2, 1909, 128–9 pl. 15. – <sup>75</sup> Auguste Mariette, *Catalogue général des monuments d'Abydos*, Paris 1880, Nos. 1432–3. – <sup>76</sup> PM V, 74. – <sup>77</sup> Boulos, in: ASAE 37, 1937, 244–6. 248. 250 with pls. – <sup>78</sup> PM V, 28; Kees, in: ZÄS 73, 1937, 77–90. – <sup>79</sup> Id., *ibid.*, 75, 1939, 85–9, pl. 4b. – <sup>80</sup> PM V, 36–7. – <sup>81</sup> Reisner, in: EEF Arch. Rep. 1900–1, 23. – <sup>82</sup> BIE, 2 Sér. 6, 1885, 87; perhaps the same, Ernesto Schiaparelli, *Études dédiées à Leemans*, Leiden 1885, 85 ff. Summary: von Bissing, in: ASAE 50, 1950, 549–52. The number of NK objects connected with tombs from Achmim is minimal. – <sup>83</sup> PM V, 17; Bourriau and Millard, in: JEA 57, 1971, 28–57 with pls. – <sup>84</sup> Antaeopolis, 14 with pls. Reliefs London UC 16120–4, possibly also 31277–9. – <sup>85</sup> Qau and Badari III, 14 with pls. – <sup>86</sup> Id., *ibid.*, 7–18 with pls. – <sup>87</sup> Châban, in: ASAE 2, 1901, 137–40; Guy Brunton, *Mostagedda and the Tasian Culture*, London 1937, 135–6; Kitchen, *Ram. Inscr. III*, 143–5 (sarcophagus Cairo T. 28. 11. 24. 7, Hornemann, Types III, pl. 800). – <sup>88</sup> Guy Brunton, *op. cit.*, 133–6; Lefebvre, in: ASAE 9, 1908, 158–9. – <sup>89</sup> Guy Brunton, *Matmar*, London 1948, 56–60. 73–90 with pls. – <sup>90</sup> PM V, 1–3 (mostly in Siût); Montet, in: Kêmi, 6, 1936, 143 ff. – <sup>91</sup> PM V, 4; Gizeh and Rifeh, 21–4. – <sup>92</sup> Wild, in: BIFAO 69, 1970, 307–9. – <sup>93</sup> Kamal, in: ASAE 16, 1916, 73–4. 79; etc. Sarcophagus-lid, Berlin (West) 1/72; wooden statue, Brooklyn 47. 120. 2; statue of Upuaut and Isis-Hathor, MMA 17. 2. 5; relief-fragment and shabtis. – <sup>94</sup> Kamal, *op. cit.*, 90–4; Karig, in: ZÄS 95, 1968, 27–34; etc. Walls, Berlin (West) 2–3/63, 1–2/64, Toledo (Ohio) 62. 24, Zürich, Kunsthau 1963/36, Cleveland (Ohio) 63. 100. – <sup>95</sup> PM IV, 235–6; Geoffrey T. Martin, *The Royal Tomb at el-Amarna I*, ASE 35, London 1974, with additional bibliography. – <sup>96</sup> PM IV, 209–30; fundamentally: Davies, *Amarna I–VI. Texts*, Sandman, *Texts from Akhenaten*, 1–102. – <sup>97</sup> One relief-fragment in Worcester (Mass.) 1949. 42. – <sup>98</sup> Badawy, *Architecture III*, 422–8. – <sup>99</sup> Kamal, in: ASAE 10, 1910, 145–52. – <sup>100</sup> Stelae are not funerary and must have been re-used. – <sup>101</sup> Chassinat, in: EEF Arch. Rep. 1903–4, 31–3; R. Weill, in: *MonPiot* 25, 1921–2, 419 ff.; *id.*, in: CRAIBL 1912, 484–7. – <sup>102</sup> *Ni-šuj* (Louvre E. 11297); *Dhutj-msw* (Cairo JE 48079), Daressy, in: ASAE 16, 1916, 115–20; Hornemann, Types III, pl. 802; *Ti-h* (Cairo T. 22. 11. 24. 11), *id.*, *ibid.*, pl. 801. –

<sup>103</sup> R. Weill, op. cit., 423–38. — <sup>104</sup> Daressy, in: ASAE 18, 1919, 53–6. Statues Cairo T. 16. 12. 17. 1, 2. — <sup>105</sup> John Garstang, The Burial Customs of Ancient Egypt, London 1907, 201–6. — <sup>106</sup> PM IV, 139; Kitchen, Ram. Inscr. I, 304–5. Eight fragments, Sotheby Sale Cat. Dec. 21, 1891, No. 319. — <sup>107</sup> Abou Seif, in: ASAE 26, 1926, 32–8; Lacau, in: ibid., 38–41. Canopic jars of *P3-šrj-n-Jst*, Cairo T. 1. 10. 27. 5. — <sup>108</sup> Gauthier, in: ibid., 41–3. — <sup>109</sup> PM IV, 116–18; Sedment II. — <sup>110</sup> Texts, Kitchen, Ram. Inscr. III, 57–63. — <sup>111</sup> Sedment I, 20–1. — <sup>112</sup> Ibid. II, 32–3. — <sup>113</sup> PM IV, 114–15. — <sup>114</sup> Outer sarcophagus and lid, Cairo JE 30707. 46764. — <sup>115</sup> Quibell, in: ASAE 2, 1901, 141–3. — <sup>116</sup> Chassinat, in: BIFAO 1, 1901, 225–34. — <sup>117</sup> Kahun, Gurob, Hawara, 38–9 with pls. — <sup>118</sup> Lahun II, 34–8. — <sup>119</sup> PM IV, 111. — <sup>120</sup> Lahun II, 27 (50); Kahun, Gurob, Hawara, pl. 26. — <sup>121</sup> Illahun, Kahun, Gurob, 21–4 with pls.; von Bissing, in: ZÄS 35, 1897, 94–7. — <sup>122</sup> Harageh, 17–18. — <sup>123</sup> Gerzeh and Mazghuneh, 35. 36. — <sup>124</sup> Kahun, Gurob, Hawara, 18, pl. 25 (19. 20) (London UC 16024). Other NK tombs, Leclant, in: Or 42, 1973, 404. — <sup>125</sup> PM IV, 95. — <sup>126</sup> PM IV, 87–9; Riqqeh and Memphis VI; Gerzeh and Mazghuneh, 26–8 with pls. — <sup>127</sup> PM IV, 85–6. — <sup>128</sup> PM IV, 86; Heliopolis, Kafr Ammar and Shurafa, 34–5 with pls. — <sup>129</sup> Gerzeh and Mazghuneh, 49 with pls. — <sup>130</sup> Badawi, in: ASAE 44, 1944, 181 note 2; 54, 1957, 153–77 with pls.; id., in: CdE 21, Nr. 41, 1946, 56–7. — <sup>131</sup> Firth-Gunn, Teti Pyramid Cemeteries, 66–83. — <sup>132</sup> PM III<sup>2</sup>, 552. — <sup>133</sup> Z. B. *Hq3-m3t-Rc-nhh* (Ramses IV or later), PM III<sup>2</sup>, 558. — <sup>134</sup> Plan and decoration, Kitchen, in: Fs Edel, 272–84 with figs. — <sup>135</sup> PM III<sup>2</sup>, 552–3. — <sup>136</sup> PM III<sup>2</sup>, 553–5; G. A. Gaballa, The Memphite Tomb-Chapel of Mose, Warminster 1977. — <sup>137</sup> PM III<sup>2</sup>, 555–6; the plan to be modified according to Kitchen, op. cit., 283 fig. 1. — <sup>138</sup> PM III<sup>2</sup>, 556. — <sup>139</sup> PM III<sup>2</sup>, 556; Berlandini, in: BSFE 83, Oct. 1978, 28–9 fig. 4. — <sup>140</sup> PM III<sup>2</sup>, 558–9. — <sup>141</sup> PM III<sup>2</sup>, 654–5; Berlandini, in: BIFAO 79, 1979, 262 note 1. — <sup>142</sup> PM III<sup>2</sup>, 655. — <sup>143</sup> PM III<sup>2</sup>, 655–61; G. T. Martin, in: JEA 65, 1979, 13–16. — <sup>144</sup> PM III<sup>2</sup>, 661. — <sup>145</sup> PM III<sup>2</sup>, 661–3; Graefe, in: MDAIK 33, 1977, 31–3 pl. 6. — <sup>146</sup> PM III<sup>2</sup>, 663–4. — <sup>147</sup> PM III<sup>2</sup>, 664–5. — <sup>148</sup> PM III<sup>2</sup>, 665–6. — <sup>149</sup> PM III<sup>2</sup>, 667–8. — <sup>150</sup> PM III<sup>2</sup>, 562; A.-P. Zivie, in: BSFE 84, March 1979, 21–32 with figs. — <sup>151</sup> PM III<sup>2</sup>, 592, of NK rather than LP date. — <sup>152</sup> Unpubl., information A.-P. Zivie. — <sup>153</sup> Dows Dunham, Zawiyet el-Aryan. The Cemeteries adjacent to The Layer Pyramid, Boston 1978, 37–73 with pls. The fragmentary statue-base of *P3-hm-ntr*, HPM (41, x3 with fig. and pl. 29 b. c), however, is probably intrusive. — <sup>154</sup> PM III<sup>2</sup>, 303–4. Adding further reliefs: C. M. Zivie, in: BIFAO 75, 1975, 285–310, pls. 51–6; 76, 1976, 17–36, pls. 7–13. — <sup>155</sup> Gaston Maspero, Guide du visiteur au Musée de Boulaq, 1883, 304, 427–9. — <sup>156</sup> Leclant, in: Or 21, 1952, 247; 22, 1953, 99c; 23, 1954, 74c; Brunner, in: AFO 16, 1952–3, 161; 17, 1954–6, 222. — <sup>157</sup> Leclant, in: Or 43, 1974, 174. — <sup>158</sup> Farid, in: ASAE 61, 1973, 22–4; Leclant, in: Or 40, 1971, 227–8; 42, 1973, 394. — <sup>159</sup> Leclant, in: Or 21, 1952, 247; 22, 1953, 100. — <sup>160</sup> Bakry, in: Studi Classici e Orientali 23, 1974, 70–8 with pls.; id., in: CdE 47, Nr. 93, 1972, 55. 65–6; Messiha, in: ASAE 59, 1966, 185–92 with pls.; Kamal, in: ASAE 4, 1903, 95–6; Fakhry, in: AAA 1, 1938, 31–4 pl. 4; Leclant, in: Or 41,

1972, 252; 42, 1973, 397. — <sup>161</sup> PM IV, 57. — <sup>162</sup> Hori II: Labib Habachi, Tell Basta, CASAE 22, 1957, 97 ff. Hori III (sarcophagus Cairo JE 49612): Gauthier, in: ASAE 28, 1928, 129–32. — <sup>163</sup> Z. B. Leclant, in: Or 35, 1966, 133; Habachi and Ghalioungui, in: CdE 46, Nr. 91, 1971, 69. — <sup>164</sup> Farid, in: ASAE 58, 1964, 95–6; Leclant, in: Or 34, 1965, 180; 39, 1970, 325. — <sup>165</sup> William M. Flinders Petrie and J. G. Duncan, Hyksos and Israelite Cities, 35–52. — <sup>166</sup> William M. Flinders Petrie, Nebesheh (Am) and Defenneh (Tahpanhes), 17–20; Leclant, in: Or 40, 1971, 228–9; 41, 1972, 251; 42, 1973, 396; 43, 1974, 175. — <sup>167</sup> Pierre Montet, Les constructions et le tombeau d'Osorkon II à Tanis, Paris 1947; Psousennès, Paris 1951; Chéchanq III, Paris 1960; id., Les énigmes de Tanis, Paris 1952, 106–22; id., Tanis. Douze années de fouilles, etc., Paris 1942, 107–70. — <sup>168</sup> PM VII, 296. — <sup>169</sup> Ahmed Fakhry, Bahria Oasis I, Cairo 1942, 39–47 with pls.; PM VII, 301–3. J.M.

Nekropolen. Late Period. 1. Qubbet el-Hawa: Some 70 stelae (26th Dyn. and later) deposited in the 12th Dyn. tomb of *Z3-rnpwt* II<sup>1</sup>, though not directly connected with burials; isolated funerary objects later than NK from the same area<sup>2</sup>; for a number of late stelae Assuan is alleged or proposed as the provenance<sup>3</sup>.

2. \*Nag' el-Hisâja: Necropolis some 11 km south of Edfu, on both banks of the Nile; the most important tomb<sup>4</sup> *Hnsw-jr-dj-s*, Mayor (*h3tj-c*) of Thebes (*Njw*t) and Elephantine (beginning of Dyn. 26<sup>5</sup>); at least some of the stelae<sup>6</sup>, canopic boxes<sup>7</sup>, and coffins<sup>8</sup> also of the 26th Dyn.

3. Asfun el-Mita'nah (\*Hut-Snofru): Some of the tombs excavated in the area may pre-date the Graeco-Roman Period<sup>9</sup>.

4. Theben-West: A. \*Medinet Habu: some of the tombs within the temple enclosure have been dated to Dyn. 26<sup>10</sup>. B. \*Deir el-Medineh: north of the Ptolemaic temple enclosure, tombs<sup>11</sup> of princesses *nh-n.s-Nfr-jb-Rc* (\*Anchnesneferibre) (daughter of \*Psammetich II) and *Nt-jqrt* (\*Nitokris) (daughter of \*Psammetich I), the latter tomb probably being the spurious 'Prince of Wales Tomb'<sup>12</sup>. C. \*Scheich Abd el-Gurna: several decorated tombs of Dyn. 26; intrusive LP burials in earlier tombs<sup>13</sup>. D. \*Deir el-Bahari: relief-decorated tomb No. 312 of Vizier *Ns-p3-q3j-šwtj* (Dyn. 26)<sup>14</sup>; a cache of LP coffins in the Hatschepsut temple area<sup>15</sup>; LP cemetery south of Mentuhotep's causeway (some of the tombs reused)<sup>16</sup>. E. Assasif: Theban LP necropolis *par excellence*, with large decorated tombs<sup>17</sup> of the end of Dyn. 25 and Dyn. 26, z. B. Nos. 33, *P3-dj-Jmn-jpt*, 34, *Mntw-m-h3t*, 389, *Bis3*, 410, *Mwt-jr-dj-s(t)*, 411, *Psm3k-dj(-r)-nhh*, 414, *nh-Hr*; other burials in the area of the causeways and at el-Chochoa<sup>18</sup>.

5. \*Koptos: Tomb<sup>19</sup> of *Ns-Mnw* (Nektanebos II), with painted decoration, in the southern part of the temple area; burial<sup>20</sup> of *Twt-twʿ* (30th Dyn.).
6. \*Qena: LP stelae said to come from here<sup>21</sup>.
7. \*Dendara: Only a few funerary monuments of the LP<sup>22</sup>.
8. \*Abydos: Mainly two areas separated by a wadi: A. North-western part: north-east and south of Schünert es-Sebib<sup>23</sup>, including the 'North Cemetery' of Mariette<sup>24</sup> (stelae and canopic jars in Cairo) and Cemetery D of Randall MacIver (z.B. mastaba/shaft tombs of *Jst-m-ʿhbjt*<sup>25</sup> and *Ns-pʿ-mdw*<sup>26</sup>), with a smaller group at the north-west corner of the Osiris temple enclosure<sup>27</sup>. B. South-eastern part, including the 'Middle Cemetery' of Mariette (pyramidia<sup>28</sup> and canopic jars<sup>29</sup>), Cemetery G of Petrie (tombs of *Dd-Hr*<sup>30</sup>, *Jrt-Hr-r.w*<sup>31</sup>, *Nfrt-jwtj*<sup>32</sup>, and *Hp-mn*<sup>33</sup>).
9. \*Achimim: Stelae<sup>34</sup> and coffins<sup>35</sup> indicate LP cemeteries in the area<sup>36</sup>, but most objects are Graeco-Roman.
10. \*Qau el-Kebir, \*Hemamiye and el-\*Badari: Cemeteries with LP graves<sup>37</sup> (rock-cut tombs with sarcophagi at Qau el-Kebir are probably Ptolemaic<sup>38</sup>).
11. \*Tasa, el-Nazla el-Mustagedda and el-\*Chawalid: Cemeteries with LP graves<sup>39</sup>.
12. \*Assiut: Some of the MK rock-cut tombs at the top of the hill allegedly re-used during the 26th Dyn. (evidence not published)<sup>40</sup>.
13. \*Tuna el-Gebel: Cemetery of Dyn. 26(?) south(?) of the village<sup>41</sup>; LP tomb with sarcophagus of *Jʿh-msw* (Cairo JE 51945) north-west of the village<sup>42</sup>; other coffins/sarcophagi in museums.
14. Beni Hasan: Small tomb-chambers of Dyn. 25–30 cut into the base of the cliff at the mouth of \*Speos Artemidos valley<sup>43</sup>.
15. \*Saujet el-Meitin: LP burials(?): wooden anthropoid coffin of *Zmʿ-tʿwj-jr-dj-s* (Dyn. 26?)<sup>44</sup>.
16. Saujet Barmasha: Cemetery, LP or Graeco-Roman; anthropoid coffins, wooden statue(tte) of Osiris and Isis with Horus<sup>45</sup>.
17. el-\*Hibe: Necropolis, partly with burials of Dyns. 26–30 (coffins in Florence)<sup>46</sup>.
18. Ehnasija el-Medineh (\*Herakleopolis): LP (starting with Dyn. 22) cemetery some 250 m south of the temple of \*Harsaphes<sup>47</sup>; shabtis, canopic jars, inscribed bronze squares, etc.
19. \*Abusir el-Meleq: Cemetery some 900 m west of the village<sup>48</sup>, partly of Dyn. 26–30<sup>49</sup> (coffins Strasbourg 1577, Heidelberg 919, Oxford 1909. 963, Cairo JE 36805–6, etc., others, found by Petrie<sup>50</sup>, London UC 16025, Adelaide A. 40014).
20. \*Hawara: Tombs north-east of the pyramid, z.B. *Hr-wdʿ* (Dyn. 30)<sup>51</sup>, *nh-Rwtj* (Dyn. 30)<sup>52</sup>.
21. \*Meidum: Intrusive burials with coffins in an OK mastaba north-east of the pyramid<sup>53</sup>; others in 'Far South' and 'Far South-west' cemeteries<sup>54</sup>.
22. \*Dahschur: LP cemetery with sarcophagi and wooden and pottery coffins<sup>55</sup> near the pyramid of \*Amenemhet II.
23. \*Saqqara: LP tombs: A. Along the avenue of sphinxes leading to the Serapeum<sup>56</sup> (z.B. relief-decorated chapel of *Wn-nfr*<sup>57</sup>, *Wrʿ-nfr*<sup>58</sup>, and a tomb with sarcophagi of the 30th Dyn.<sup>59</sup>). B. South of the pyramid of \*Teti, round the pyramid of \*Userkaf, and east of the Step Pyramid enclosure (z.B. shaft-tombs of *Psmṯk-nb-phṯj*<sup>60</sup>, *Nfr-jb-Rʿ-zʿ-Nt* and *Wʿh-jb-Rʿ-mn*<sup>61</sup>, *Hr Nfr-jb-Rʿ-m-ʿhṯ*<sup>62</sup>, and *Jr-ʿʿ-Hr Nfr-jb-Rʿ-nfr*<sup>63</sup>). C. South of the pyramid and above the mortuary temple of \*Unas<sup>64</sup> (z.B. shaft-tombs of *Ns-bʿ-nb-Ddt*<sup>65</sup>, *Tʿ-n-nʿ-hbw*<sup>66</sup>, *Psmṯk*<sup>67</sup>, *Pʿ-dj-n-Jst*<sup>68</sup>, *Pʿ-dj-Nt*<sup>69</sup>, *Jmn-tʿj-f-nḥt* *Hʿ-ʿ-jb-Rʿ-mrj-Pth*<sup>70</sup>, *Hkʿ-m-zʿ.f*<sup>71</sup>). D. South-east of the Monastery of Apa Jeremias (relief-decorated chapel of *Ns-Dḥwtj*<sup>72</sup>). E. In the face of the cliff along the east edge of the plateau (rock-cut tombs, z.B. *Bʿk-n-rn.f*<sup>73</sup>, two men called *Psmṯk* and Queen *Hdb-Nt-jrt-bjnt*<sup>74</sup>).
24. \*Abusir: Burials of various types, dated with little precision, east of the pyramid of \*Niuserre<sup>75</sup>.
25. \*Gisa: LP tombs: A. North-west of the Great \*Sphinx (z.B. rock-cut tombs of *Pʿ-dj-Bʿstt*<sup>76</sup> and *Pth-jr-dj-sw*<sup>77</sup>). B. Along the causeway of \*Chefren (z.B. shaft-tombs of *Jʿh-msw* and Queen *Nḥt-Bstt-r.w*<sup>78</sup> and *Wʿh-jb-Rʿ-m-ʿhṯ Pʿ-kʿpw*<sup>79</sup>). C. In the south section of the 'South Field' (z.B. free-standing relief-decorated chapel of *Trj*<sup>80</sup> and several rock-cut tombs<sup>81</sup>).
26. Batn el-Baqara (el-Fustat): Three LP rock-cut tombs with many sarcophagi (z.B. Cairo JE 67134–5, 67764, 68490–1), some inscribed (partly in demotic), including one of *Pʿ-un-hʿt.f*; pottery, ushebtis (*Sbk-m-hʿt*), amulets, heart scarabs, etc.<sup>82</sup>.
27. el-\*Qatta: Necropolis, partly with brick-built vaulted tombs of the LP<sup>83</sup>.
28. Kom Abu Billo (\*Terenuthis): LP tombs<sup>84</sup>.
29. Kom Firin: The large necropolis also contains a Dyn. 26 cemetery and other LP tombs<sup>85</sup>.
30. \*Sais: LP necropolis probably to the north-east (Tell Kawadi)<sup>86</sup>; Dyn. 26 sarcophagi<sup>87</sup>, z.B. *Wʿh-jb-Rʿ*, *Hr-m-ʿh-bjt*, *Pʿ-jr-kʿpw*<sup>88</sup>, and a sarcophagus-lid of Queen *Hdb-Nt-jrt-bjnt*<sup>89</sup>; so far no evidence for royal tombs within the enclosure.
31. \*Heliopolis: LP tombs (mostly Dyn. 26) in the el-Matarija / Ard el-Naam / Ezbet ez-Zejtun

- area<sup>90</sup>, z.B. *R<sup>c</sup>-ms-sw* (parts, Cairo JE 47120), *Tzt-W<sup>3</sup>h-jb-R<sup>c</sup>* (burial chamber JE 50246, etc.), *Psm<sup>t</sup>k-snb*, *Hr Nfr-jb-R<sup>c</sup>-z<sup>3</sup>-Nt*, *R<sup>c</sup>-d<sup>3</sup>3(?)* (sarcophagus JE 89504), *Jnfr* (sarcophagus JE 89662), *Wd<sup>3</sup>-Hr-mhnt* (sarcophagus in Cairo).
32. \*Tell el-Jehudijeh: Dyn. 26 graves and small brick-built tombs in the necropolis north-east of the town enclosure<sup>91</sup>.
33. \*Athribis (10. u.äg. Gau): LP tombs in the north part, at the edge of cultivation: Queen *T<sup>3</sup>-Hwt* (\*Psammetich II), brick-built, quartzite sarcophagus, contents in Cairo, including jewellery, etc. (JE 88964–89043) and gold mask (JE 88963)<sup>92</sup>; *T<sup>3</sup>-dj-B<sup>3</sup>stt*, limestone sarcophagus, canopic jars, ushebtis<sup>93</sup>; *P<sup>3</sup>j.f-<sup>3</sup>w-Jmn*, stone-built, limestone sarcophagus<sup>94</sup>.
34. \*Bubastis: LP tombs<sup>95</sup>.
35. \*Saft el-Henna: Some of the burials in the series of cemeteries starting some 1 km south of the temple date to the LP<sup>96</sup>.
36. \*Tell Moqdam: Tomb of Queen \*Karomama (\*Takelet II), with a heart scarab, jewellery, etc. (Cairo)<sup>97</sup>.
37. Abu Jasin: Sarcophagus of *P<sup>3</sup>-dj-zm<sup>3</sup>-t<sup>3</sup>wj Nfr-jb-R<sup>c</sup>-nb-qn* (Psammetich II)<sup>98</sup>, and another.
38. \*Baklija: LP necropolis probably at Tell ez-Zereiki (uninscribed sarcophagus)<sup>99</sup>.
39. Tell el-Rub<sup>c</sup> (\*Mendes): Colossal uninscribed sarcophagus in the south-east corner of the enclosure may have belonged to \*Nepherites I (ushebti Cairo CG 48484) and thus indicate the position of the royal cemetery of Dyn. 29<sup>100</sup>; LP tomb with ushebtis, amulets, etc.<sup>101</sup>; others suggested by ushebtis<sup>102</sup>; other burials, probably also LP, in the area<sup>103</sup>.
40. Nabesha (\*Imet): LP (mostly Dyn. 26) tombs (above ground with many rooms, or underground stone or brick-lined pits) in the necropolis east of the temple enclosure; sarcophagi, z.B. *Psm<sup>t</sup>k-mnh-jb*, *Psm<sup>t</sup>k* (BM 1047), *P<sup>3</sup>-dj-Jmn*, many ushebtis, amulets, etc.<sup>104</sup>.
41. el-Qantara: Some of the burials in the extensive necropolis probably date to the LP<sup>105</sup>.
42. \*Bahrija: Dyn. 26 rock-cut tombs at el-Bawiti<sup>106</sup>.
- MDAIK 25, 1969, 96; Yoyotte, in: Kêmi 12, 1952, 93–6. – <sup>6</sup> De Meulenaere, op. cit., 90–7; Munro, op. cit., 68–70. 247–9. – <sup>7</sup> Z. B. Cairo CG 4738. – <sup>8</sup> Z. B. *P<sup>3</sup>-dj-Jst* (Cairo T. 20. 4. 16. 1), unpubl.; *Hr-z<sup>3</sup>-Jst* (Cairo T. 21. 11. 16. 14–15), Daressy, op. cit., 130i; Mummification in Anc. Eg., Cairo Mus. 1973, 11; *P<sup>3</sup>-<sup>3</sup>srj-n-Jst* (Pegli Mus.), unpubl. – <sup>9</sup> Bakry, in: ASAE 60, 1968, 37–53 pls. 1–83; Leclant, in: Or 39, 1970, 344. – <sup>10</sup> PM I<sup>2</sup>, 772–3. – <sup>11</sup> PM I<sup>2</sup>, 685–6. – <sup>12</sup> Information M.L. Bierbrier: W. Grey, Journal of a Visit to Egypt, etc., 1869, 99–101; W. H. Russell, A Diary in the East during the Tour of the Prince and Princess of Wales, 1869, 402. – <sup>13</sup> PM I<sup>2</sup>, 676–8. – <sup>14</sup> PM I<sup>2</sup>, 387–8; relief Brooklyn 52. 131. 15, De Meulenaere, in: CdE 38, Nr. 75, 1963, 71 ff. fig. 1; 52. 131. 24–5, Richard Fazzini, Images for Eternity, Cat. San Francisco 1975, 97b. – <sup>15</sup> PM I<sup>2</sup>, 649. – <sup>16</sup> PM I<sup>2</sup>, 652 ff. – <sup>17</sup> Recent monographs: Jan Assmann, Das Grab des Basa (Nr. 389) in der thebanischen Nekropole, AV 6, Mainz 1973; id., Das Grab der Mutirdis
1. Qubbet el-Hawa
  2. Nag<sup>c</sup> el-Hisâja
  3. Asfun el-Mita'nah
  4. Theben-West
  5. Koptos
  6. Qena
  7. Dendara
  8. Abydos
  9. Achmim
  10. Qau el-Kebir
  11. Tasa, el-Nazla el-Mustagedda, el-Chawalid
  12. Assiut
  13. Tuna el-Gebel
  14. Beni Hasan
  15. Saujet el-Meitin
  16. Saujet Barmasha
  17. el-Hibe
  18. Ehnasija el-Medineh
  19. Abusir el-Meleq
  20. Hawara
  21. Meidum
  22. Dahschur
  23. Saqqara
  24. Abusir
  25. Gisa
  26. Batn el-Baqara
  27. el-Qatta
  28. Kom Abu Billo
  29. Kom Firin
  30. Sais
  31. Heliopolis
  32. Tell el-Jehudijeh
  33. Athribis
  34. Bubastis
  35. Saft el-Henna
  36. Tell Moqdam
  37. Abu Jasin
  38. Baklija
  39. Tell el-Rub<sup>c</sup>
  40. Nabesha
  41. el-Qantara
  42. Bahrija
- <sup>1</sup> PM V, 234; Bouriant, in: RecTrav 10, 1888, 193–8; Peter Munro, Die spätägyptischen Totenstelen, ÄF 25, 1973, 76 note 1. – <sup>2</sup> Hypocephalus, formerly in the Grenfell collection, Sotheby Sale Cat. Nov. 12–14, 1917, No. 275; anthropoid coffins, formerly in the Amherst collection, Sotheby Sale Cat. June 13–17, 1921, Nos. 340. 342. – <sup>3</sup> PM V, 242; Munro, op. cit., 76–9. 253–6. – <sup>4</sup> PM V, 205–6; Daressy, in: RecTrav 23, 1901, 127–9; Elmar Edel, Die Inschriften am Eingang des Grabes des ‚Tef-ib‘, Abhandl. für die Kunde des Morgenlandes, 39. 1, 1970, 34 fig. 6. – <sup>5</sup> De Meulenaere, in:

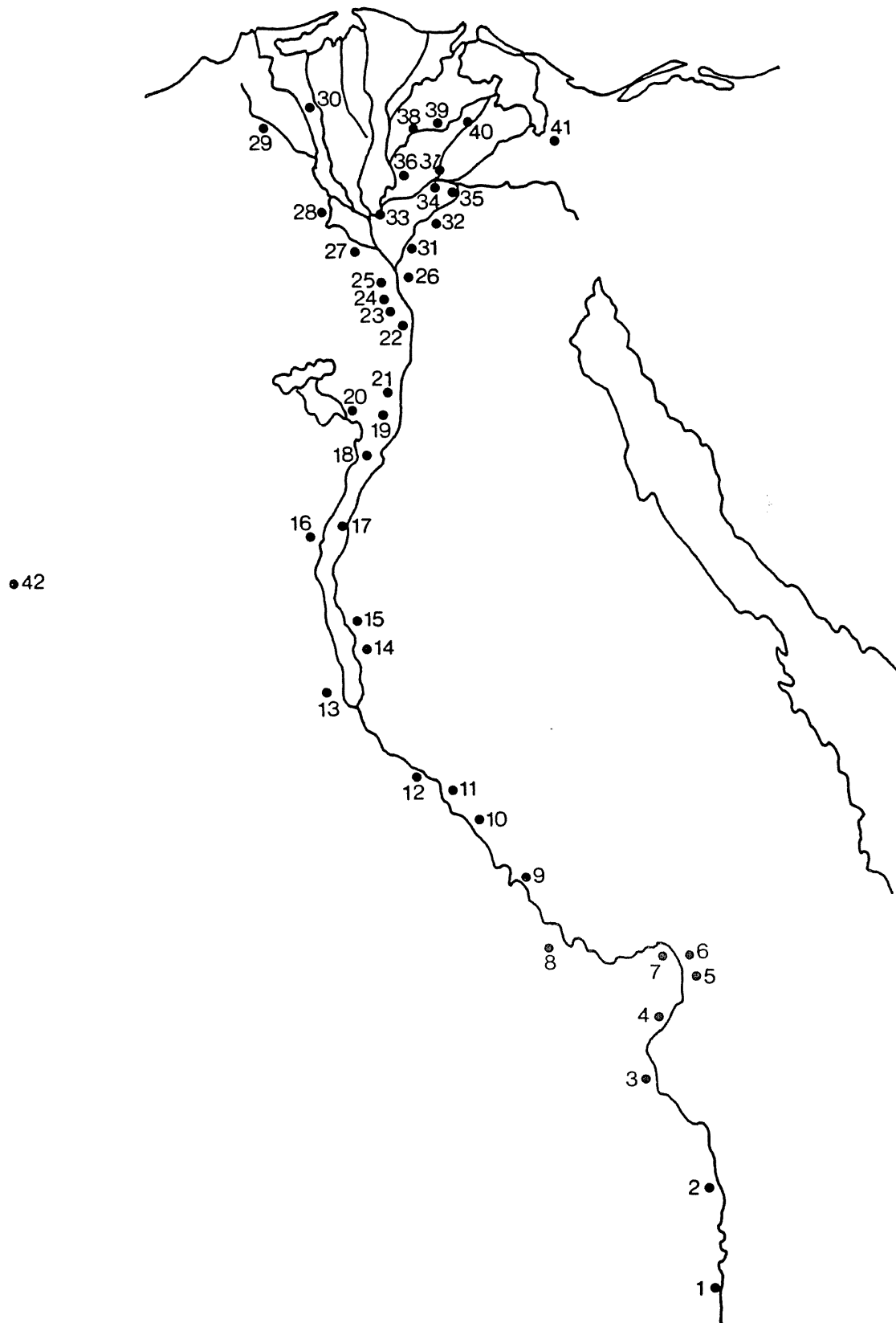

AV 13, Mainz 1977; Manfred Bietak and Elfriede Reiser-Haslauer, *Das Grab des Anch-Hor I*, Vienna 1978. — <sup>18</sup> PM I<sup>2</sup>, 623 ff. — <sup>19</sup> PM V, 128; date: De Meulenaere, in: *CdE* 35, Nr. 69, 1960, 96; sarcophagus Cairo JE 36434, Rowe, in: *ASAE* 40, 1940, 11–13 pl. 1 (1); Marie-Louise Buhl, *The Late Eg. Anthropoid Stone Sarcophagi*, Copenhagen 1959, Ea5. — <sup>20</sup> Sarcophagus Cairo JE 36435, Rowe, op. cit., 13–16, pl. 1 (2); M.-L. Buhl, op. cit., Ea6. — <sup>21</sup> Cairo JE 25104, woman *Bhj*, unpubl.; JE 25108, *Psdr*, probably mid-Dyn. 26, Zayed, in: *RdE* 20, 1968, 158–9 pl. 11; P. Munro, op. cit. (s. n. 1), 200. — <sup>22</sup> Stelae, id., *ibid.*, 80, 256–7; another, of *Ns-p<sup>2</sup>-bj-Bhdt*, perhaps Dyn. 26, Brussels E. 8240, De Meulenaere, in: *CdE* 48, Nr. 95, 1973, 51–5 fig. 2; id., in: *BMRAH* 6 Sér., 43–4, 1971–2, 221 fig. 2. — <sup>23</sup> The unpublished cemetery in the wadi west of MK Cemetery E, excavated by J. Garstang in 1907, is probably mostly Graeco-Roman. — <sup>24</sup> PM V, 59. — <sup>25</sup> PM V, 68; coffin-fragments Cairo JE 34431 (T. 9. 2. 15. 11). — <sup>26</sup> PM V, 68; pyramidion-fragment Bolton 36. 01. 95. — <sup>27</sup> Amélineau excavation, PM V, 61. — <sup>28</sup> Z. B. Cairo JE 19976, Auguste Mariette, *Catalogue général des monuments d'Abydos*, Paris 1880, No. 1434; De Meulenaere, in: *JEOL* 7 (20), 1968, 2. — <sup>29</sup> Z. B. Cairo CG 4646–9; Mariette, op. cit., No. 1459. — <sup>30</sup> PM V, 75; sarcophagus of *Hr-wd<sup>3</sup>*, Cairo JE 6288 (T. 15. 1. 21. 1), M.-L. Buhl, op. cit., E b5 fig. 32; *P<sup>2</sup>-dj-n-Jst*, T. 3. 3. 21. 5, E b7 fig. 34; cartonnage of *Nb-t<sup>2</sup>-jhjt*, Bolton 53. 02. 10. — <sup>31</sup> PM V, 75. — <sup>32</sup> PM V, 75; sarcophagus-fragments, London, Victoria and Albert Mus. 762. 1902. — <sup>33</sup> PM V, 75–6; sarcophagus-lid, Philadelphia E 16133. — <sup>34</sup> Munro, op. cit. (v. n. 1), 117 ff., 312–19. — <sup>35</sup> In most cases exact dates still lacking; z. B. Berlin (West) 12/66, Werner Kaiser, *Äg. Mus. Berlin*, 1967, 84–5 fig. 868; Hildesheim 1902, Hans Kayser, *Die äg. Altertümer im Roemer-Pelizaeus-Museum in Hildesheim*, 1973, 10<sup>2</sup>–2 figs. 82–3. Sarcophagi are, apparently, Ptolemaic (z. B. Cairo CG 29314). — <sup>36</sup> PM V, 20–6, with a large amount of additional material. — <sup>37</sup> Qau and Badari III, 20–1 with pls. — <sup>38</sup> *ibid.*, 21, pls. 31. 48. Also the jambs and sarcophagus (Dundee, Albert Inst. Mus.), Chassinat, in: *BIFAO* 1, 1901, 103–7; M.-L. Buhl, op. cit., E a20, fig. 23, and others, PM V, 15. — <sup>39</sup> Guy Brunton, *Mostagedda and the Tasian Culture*, London 1937, 136–7. — <sup>40</sup> Palanque, in: *BIFAO* 3, 1903, 121. Very few objects from Assiut are regarded as being of this date. — <sup>41</sup> R. Weill, in: *CRAIBL* 1912, 485, 487. — <sup>42</sup> Abou Seif, in: *ASAE* 28, 1928, 61–4; Gabra, in: *ibid.*, 66–79. — <sup>43</sup> John Garstang, *The Burial Customs of Ancient Egypt*, London 1907, 206–7; Engelbach, in: *ASAE* 24, 1924, 159–60 with pl. — <sup>44</sup> Lefebvre, in: *ASAE* 12, 1912, 93. — <sup>45</sup> Bakry, in: *ASAE* 61, 1973, 7–9 with pls. — <sup>46</sup> Paribeni, in: *Aegyptus* 15, 1935, 398–404; Giuseppe Bortt, *Le casse di mummie e i sarcofagi da el Hibeh nel Museo Egizio di Firenze*, Florence 1958, 15–94. — <sup>47</sup> López, in: *OrAnt* 13, 1974, 307–16 with pls. and figs. — <sup>48</sup> PM IV, 105. — <sup>49</sup> Rubensohn and Knatz, in: *ZÄS* 41, 1904, 1 ff. — <sup>50</sup> Illahun, Kahun, Gurob, pl. 28 middle and right. — <sup>51</sup> PM IV, 102. Canopic jars Berlin 20605 (lost); of sons, BM 22374–7 and Oxford E. 3548–51 (1889. 1320–3). — <sup>52</sup> William M. Flinders Petrie, Hawara, Biahmu, and Arsinoe, London 1889, 9 (13). 21–3. Coffin Cairo T. 21. 10. 40. 1. Other LP tombs, Leclant, in: *Or* 42, 1973, 404.

— <sup>53</sup> PM IV, 95; *Illustrated London News*, Apr. 5, 1930, 565; *Penn. Univ. Mus. Bull.* 2 (6), Apr. 1931, 190 pl. 7. — <sup>54</sup> PM IV, 95. — <sup>55</sup> Leclant, in: *Or* 47, 1978, 281. — <sup>56</sup> Many of the rock-cut tombs shown on the map in Auguste Mariette (ed. G. Maspero), *Le Sérapeum de Memphis*, Paris 1882, will, however, be later. — <sup>57</sup> PM III<sup>2</sup>, 503; other reliefs in Louvre, E. 3065. — <sup>58</sup> PM III<sup>2</sup>, 504 (could be Ptolemaic). — <sup>59</sup> PM III<sup>2</sup>, 504–5, but the reference to *Dd-Hr* (MMA 11. 154. 7) to be deleted. — <sup>60</sup> PM III<sup>2</sup>, 566. — <sup>61</sup> PM III<sup>2</sup>, 587. — <sup>62</sup> PM III<sup>2</sup>, 587. — <sup>63</sup> PM III<sup>2</sup>, 588; canopic jars, A.-M. Loyrette, in: *Archéologia* 114, Jan. 1978, 31 fig. 3. — <sup>64</sup> Position: Barsanti, in: *ASAE* 2, 1901, 246; A. Labrousse, Jean-Philippe Lauer and Jean Leclant, *Le temple haut du complexe funéraire du roi Ounas*, Cairo 1977, 32 fig. 19. — <sup>65</sup> PM III<sup>2</sup>, 648. — <sup>66</sup> PM III<sup>2</sup>, 648. — <sup>67</sup> PM III<sup>2</sup>, 649; canopic jars (Cairo JE 34078), Dieter Wildung and Günter Grimm, *Götter, Pharaonen, Cat. Exhib. 1978–9*, No. 58. — <sup>68</sup> PM III<sup>2</sup>, 649. — <sup>69</sup> PM III<sup>2</sup>, 649–50. — <sup>70</sup> PM III<sup>2</sup>, 650. — <sup>71</sup> PM III<sup>2</sup>, 650. — <sup>72</sup> PM III<sup>2</sup>, 669–70. — <sup>73</sup> PM III<sup>2</sup>, 588–91; Edda Bresciani, in: *Egitto e Vicino Oriente*, 1, 1978, 1 ff. with pls.; another two reliefs, M. Maspero, *Egyptian and Greek Art*, Wildenstein Art Center, Houston, Texas, Nos. 116. 118. — <sup>74</sup> PM III<sup>2</sup>, 670–1. — <sup>75</sup> Schäfer, *Priestergräber*, 111–33; Leclant, in: *Or* 44, 1975, 205. — <sup>76</sup> PM III<sup>2</sup>, 291. — <sup>77</sup> PM III<sup>2</sup>, 291. — <sup>78</sup> PM III<sup>2</sup>, 289–90. — <sup>79</sup> PM III<sup>2</sup>, 290–1. — <sup>80</sup> PM III<sup>2</sup>, 296–7. — <sup>81</sup> PM III<sup>2</sup>, 297. — <sup>82</sup> Hamada, in: *ASAE* 37, 1937, 58–70 with pls.; 135–42 with pls.; 38, 1938, 479–92 with pls. — <sup>83</sup> Leclant, in: *Or* 22, 1953, 99 d; 23, 1954, 74–5 d; Brunner, in: *AfO* 16, 1952–3, 161; 17, 1954–6, 222. — <sup>84</sup> Hawwas, in: 1st Int. Congress of Egyptology. *Abstracts of Papers*, Munich 1976, 42, 44; Leclant, in: *Or* 46, 1977, 236. — <sup>85</sup> *Id.*, *ibid.*, 19, 1950, 494; 21, 1952, 247; 22, 1953, 100; 38, 1969, 246. — <sup>86</sup> Leclant, in: *Or* 39, 1970, 324. — <sup>87</sup> PM IV, 48, giving present location. — <sup>88</sup> Another fragment BM 66A, BMQ 34, 1970, 186. — <sup>89</sup> Vienna 3, Vittmann, in: *CdE* 49, Nr. 97, 1974, 43, 45–7. — <sup>90</sup> PM IV, 59, 62, 270; Gauthier, in: *ASAE* 27, 1927, 1–18; 33, 1933, 27–53 with pls.; Leclant, in: *Or* 20, 1951, 349; 21, 1952, 244; 30, 1961, 103; 33, 1964, 342; 41, 1972, 252; Bakry, in: *CdE* 47, Nr. 93, 1972, 66; id., in: *RSO* 46, 1971, 109–17 with pls. — <sup>91</sup> PM IV, 57, particularly William M. Flinders Petrie and J. G. Duncan, *Hyksos and Israelite Cities*, London 1906, 19. — <sup>92</sup> Adam, in: *ASAE* 55, 1958, 303–4 with pls.; Wild, in: *MDAIK* 16, 1958, 412–13; Leclant, in: *Or* 19, 1950, 495–6 with figs.; 30, 1961, 99–100. — <sup>93</sup> *Id.*, *ibid.*, 25, 1956, 261; 30, 1961, 100 with figs. — <sup>94</sup> Gauthier, in: *Mon Piot* 25, 1921–2, 171–8. — <sup>95</sup> Leclant, in: *Or* 42, 1973, 395. — <sup>96</sup> W. M. Flinders Petrie and J. G. Duncan, *Hyksos and Israelite Cities*, London 1906, 35–51. — <sup>97</sup> Gauthier, in: *ASAE* 21, 1921, 21–7 with pl. — <sup>98</sup> Cairo JE 31566, PM IV, 27; Rowe, in: *ASAE* 38, 1938, 156 ff. with pls. — <sup>99</sup> Habachi, in: *ASAE* 53, 1956, 443. A Dyn. 26 sarcophagus-fragment re-used in the village, id., *ibid.*, 446–8 fig. 4; Alain-Pierre Zivie, *Hermopolis et le nome de l'Ibis*, BdE 66. 1, Cairo 1975, 113–16; PM IV, 40. — <sup>100</sup> Daninos, in: *Rec Trav* 9, 1887, 19; Herman De Meulenaere and Pierre MacKay, *Mendes II*, Warminster 1976, 14. 173. 203. — <sup>101</sup> Quibell, in: *ASAE* 3, 1902,

245-9. — <sup>102</sup> De Meulenaere and MacKay, op. cit., 203-4. — <sup>103</sup> Id., ibid., 17. — <sup>104</sup> PM IV, 8; William M. Flinders Petrie, *Nebesheh (Am) and Defenneh (Tahpanhes)*, London 1888, 17-18. 21-4; Leclant, in: *Or* 42, 1973, 396; 43, 1974, 175. — <sup>105</sup> Clédat, in: *RecTrav* 38, 1916-17, 21 ff.; PM IV, 7. — <sup>106</sup> Ahmed Fakhry, *Bahria Oasis I*, Cairo 1942, 49-149 with pls.; PM VII, 301-7. J.M.

**Nekropolenarbeiter.** Detailed evidence of the organization and activities of necropolis workmen survives only from the Ramesside period at \*Deir el-Medineh although remains of their villages have been found at el-\*Lahun, \*Tell el-Amarna, and possibly \*Gisa<sup>1</sup>. The Theban community may date to \*Amenophis I, patron deity of later workers, but the earliest reference is to \*Thutmosis I. It appears to have been refounded in year 7 of \*Haremheb after a hiatus in the Amarna period. The village was deserted in late Dynasty 20 when its members sought refuge at \*Medinet Habu<sup>2</sup>. Officers appear at the end of Dynasty 21, but it is not known whether the community still existed<sup>3</sup>. The workmen, known as *sdm 's n st m's't* on their monuments, comprised a crew (*jzwt*) divided into two sides, left and right, each under a foreman (*'s n jzwt*) aided by a deputy (*idnw*). The gang usually numbered about 60 but was temporarily raised to 120 in the reign of \*Ramses IV. It consisted of draughtsmen (*zš qdwt*), sculptors (*ḥj-mḏ'it*), stonecutters (*hrtj*) and other craftsmen. They were under the direct authority of the vizier (\*Wesir). Careful note of the work and the absences of workers was kept by the scribe (*zš*) of the necropolis, one in Dynasty 19 and two in Dynasty 20. The community was supplied with provisions notably grain, water, fish, vegetables, and wood by the central government. These were brought to the village by servants (*smdt*). All positions tended to become hereditary in the community<sup>4</sup>. The excavation of a royal tomb (\*Grabbau, \*Königsgrab) was preceded by careful probing to ascertain a clear area. A detailed plan of the proposed tomb was drawn up e.g. Pap. Turin 1885. During construction the workmen camped near the tomb for several days at a time. Its walls were covered with gypsum on which plans of reliefs were drawn. These were then cut out and painted. Lighting consisted of greased linen wicks sometimes floating in a dish of oil (\*Lampe)<sup>5</sup>.

<sup>1</sup> Kahun, Gurob, Hawara, 21-31; Illahun, Kahun, Gurob, 5-8; CoA I, 51-91; William M. Flinders Petrie, *The Pyramids and Temples of Gizeh*, London 1883, 101-103. — <sup>2</sup> Černý, in: CAH II.2<sup>3</sup>, 620-626. — <sup>3</sup> Černý, in: JEA 32, 1946, 27. — <sup>4</sup> Jaroslav Černý, *A Community of Workmen at Thebes in the Ramesside Period*, BdE 50,

Cairo 1973; Jacob J. Janssen, *Commodity Prices from the Ramesside Period*, Leiden 1975. — <sup>5</sup> Jaroslav Černý, *The Valley of the Kings*, BdE 61, Cairo 1973. M.L.B.

**Nekropolentagebuch** ist die Bezeichnung einiger in Turin aufbewahrter Papyri, die in chronologischer Abfolge bestimmte Vorgänge, Lieferungen, Auszahlungen, Abrechnungen usw. innerhalb der Arbeiterschaft von \*Deir el-Medineh registrieren, wie sie einzeln auf \*Ostraka erhalten sind. Sie stammen aus der 20. Dyn., so aus Jahr 1 Ramses' VI.(?) (unpubl., Turin Cat. 2044)<sup>1</sup>, besonders aber aus der Zt Ramses' IX.: Jahr 10 (Turin Cat. 2071/223 [140], unpubl.)<sup>2</sup>; Jahr 15, (Tur. Cat. 2071/224 + 1960, unpubl.)<sup>2</sup>; Jahr 17 (publ. von Giuseppe Botti und Eric Peet, *Il Giornale della necropoli di Tebe*, Turin 1928), sowie aus dem 3. Jahr Ramses' X. (*Giornale*) und aus dem 17.-18. Jahr Ramses' XI. (RAD, 64-68).

<sup>1</sup> Angeführt von Černý, in: CAH II, XXXV, 9, Anm. 4. — <sup>2</sup> Angeführt von Černý, a.a.O., 13, Anm. 2 und 5.

W.H.

**Nektanebos I.** (*Nbt-nb.f*), premier roi de la 30e dyn., accéda au trône en 381/80 et régna jusqu'en 364/63. Il était issu du "général en chef" (*mr m's' wr*) Djedhor qui était peut-être lui-même un descendant du roi \*Nepherites I, le fondateur de la 29e dyn. Le changement de dynastie s'effectua à la suite des graves révoltes qui troublèrent la fin du règne d'\*Hakoris. D'après une stèle qu'il érigea à \*Hermupolis magna en l'an 8 de son règne, le "général" (*mr m's'*) Nektanebos, originaire de \*Sebennytos, sortit vainqueur de l'insurrection. Son prédécesseur immédiat, l'éphémère \*Nepherites II, fut détrôné<sup>1</sup>.

Autotal, l'Égypte connue, sous N.I, une période de paix relative qui ne fut ébranlée, en 373, que par la tentative qu'entreprit \*Artaxerxes II pour reconquérir l'Égypte. Après avoir réuni une armée puissante, commandée par son satrape de Syrie, Pharnabaze, et appuyée par un contingent de mercenaires grecs placé sous les ordres du général athénien Iphicrate, le roi perse fit sauter le verrou de la branche mendésienne du Nil et s'appréta à marcher sur \*Memphis. La chute de la ville fut cependant évitée par les hésitations du haut commandement et la crue du Nil, survenant à propos. L'armée ennemie fut obligée de battre en retraite. Jusque là N. I n'avait pu compter sur aucun allié. Dès 366, peut-être sous l'impulsion de son fils \*Tachos, qui participa aux affaires de l'état et qui ne tardera pas à lui succéder, le roi sortit de cet isolement en cherchant à renouer des alliances avec Sparte et Athènes. En même temps, il veilla au redressement de son pays. Son règne est marqué par un élan nationaliste et un souci

d'archaïsme qui se manifestent par un retour aux traditions du grand passé. C'est surtout la 26e dyn. qui lui servit d'exemple<sup>2</sup>. Partout en Egypte, de nombreux édifices furent érigés, restaurés ou embellis<sup>3</sup>. Les enceintes des grands temples, auxquels il prodigua ses largesses<sup>4</sup>, reçurent de sa part une attention particulière<sup>5</sup>.

Les statues royales qui nous sont parvenues montrent rarement la tête du souverain<sup>6</sup>. Plusieurs ouchebtis ont survécu au pillage de la tombe royale dont on ne connaît pas l'emplacement<sup>7</sup>. Le sarcophage royal fut mis en morceaux et dispersé<sup>8</sup>. Parmi les hauts personnages de l'époque de N. I, dont la plupart sont restés anonymes, il convient de citer le vizir Harsiese<sup>9</sup>, le scribe royal Tjaësemau (*T3-3st-jm.w*)<sup>10</sup>, le "supérieur des scribes de la grande prison" (*mr zšw hnrwt wrt*) Wennefer (*Wn-nfr*)<sup>11</sup> et le gouverneur de l'Hermopolite Chepsesirdis (*špss-jr-dj.s*)<sup>12</sup>.

<sup>1</sup> De Meulenaere, dans: ZÄS 90, 1963, 90 sq.; Spalinger, dans: ZÄS 105, 1978, 153. — <sup>2</sup> Autant dans l'art (Bothmer, *Egyptian Sculpture*, 97) que dans les procédés graphiques (De Meulenaere, dans: BIFAO 61, 1962, 40-42). — <sup>3</sup> La liste de Kienitz, *Geschichte*, 199 sq. est à compléter par des fragments architecturaux provenant, entre autres, de Mendes (Herman De Meulenaere et Pierre MacKay, *Mendes II*, Warminster 1976, 191, 195), Hermopolis magna (Roeder, *Hermopolis*, 90-91), Karnak et Luxor (Mahmud Abd-el Razik, dans: MDAIK 23, 1968, 156 sq.), Moalla (Gawdat Gabra, in: CdE 49, No. 98, 1974, 234 sq.), Elephantine (Kaiser et alii, dans: MDAIK 26, 1970, 116 sq.) et Philae (Sami Farag et alii, dans: OrAnt 17, 1978, 147 sq.). — <sup>4</sup> Dimitri Meeks, dans: *State and Temple Economy in the Ancient Near East*, Leuven 1979, 654. — <sup>5</sup> Claude Traunecker, dans: *Karnak V, Le Caire 1975*, 147; Mahmud Abd er-Razik, dans: MDAIK 34, 1978, 111 sq. — <sup>6</sup> Hans Wolfgang Müller, dans: *Pantheon*, 28.2, 1970, 89 sq.; Alain-Pierre Zivie, *Hermopolis et le nome de l'Ibis*, BdE 66.1, doc. 31. 34. 35. — <sup>7</sup> Jacques-F. et Liliane Aubert, *Statuettes égyptiennes*, Paris 1974, 245. — <sup>8</sup> Kienitz, *Geschichte*, 206. — <sup>9</sup> De Meulenaere, dans: CdE 25, No. 49, 1960, 92. — <sup>10</sup> Bothmer, *Egyptian Sculpture*, 92-94; cf. Ranke, PN, 387, 12. — <sup>11</sup> Bothmer, *Egyptian Sculpture*, 98-99. — <sup>12</sup> Eberhard Otto, dans: MDAIK 15, 1957, 207.

H. De M.

Nektanebos II. (*Nht-hr-hbjt*), troisième roi de la 30e dyn., succéda, en 361/60, à son oncle \*Tachos comme roi d'Egypte. Il fut le fils d'un frère de \*Tachos, le "général en chef" (*mr mšc wr*) *T3-hp-jm.w*, que le roi avait installé comme régent lorsqu'il partit guerroyer en Asie. Au cours de la campagne, durant laquelle N. commandait les troupes indigènes, *T3-hp-jm.w* trahit son frère et rappela son fils d'Asie afin de lui offrir la royauté. Celui-ci obéit, abandonnant \*Tachos qui s'enfuit en Perse<sup>1</sup>.

Une fois monté sur le trône, N. II dut d'abord se débarrasser d'un compétiteur, originaire de \*Mendes, qui, encouragé par une large partie de la population, chercha à s'emparer du pouvoir. Grâce à Agésilas et ses Spartiates qui l'avaient suivi d'Asie, le roi réussit à battre les insurgés. La paix, ainsi retrouvée, fut de nouveau troublée dans l'hiver 351/50 par la seconde offensive d'\*Artaxerxes III Ochos contre l'Egypte. Elle avorta mais fut renouvelée en automne 343 avec des forces si supérieures à celles de N. II que l'issue fut, cette fois-ci, fatale. Chassé de \*Memphis, le roi se réfugia en Haute Egypte où, après le départ de son ennemi, il se maintint encore deux années au pouvoir. L'an 18, la dernière de son règne, est attestée dans une inscription du grand temple d'Edfou<sup>2</sup>. On ne sait rien de plus sur sa fin.

Durant tout son règne et partout en Egypte, en particulier dans le Sud, N. II déploya une étonnante activité architecturale<sup>3</sup>. Plus encore que sous \*Nektanebos I, les temples bénéficièrent de ses dons<sup>4</sup>. Grâce à ces mérites, son culte s'est maintenu en plusieurs endroits d'Egypte jusqu'à l'époque ptolémaïque<sup>5</sup>.

Les effigies royales se limitent à des reliefs et à quelques grandes statues de faucon entre les pattes duquel se dresse le pharaon dont le nom est invariablement suivi de l'épithète *p3 bjk* "le faucon"<sup>6</sup>. Son sarcophage en brèche verte (\*Brecchie) fut retrouvé à \*Alexandrie où il avait été transporté après la destruction de son tombeau sous les Ptolémées<sup>7</sup>. Plusieurs de ses ouchebtis finirent par trouver le chemin des musées<sup>8</sup>. Les monuments privés de son époque ne portent qu'exceptionnellement le nom du roi. Son fils aîné servit dans l'armée comme "général en chef" (*mr mšc wr*)<sup>9</sup>. Deux hauts fonctionnaires, Tjaherpata (*T3-hr-p3-t3*)<sup>10</sup> et Thotirdis<sup>11</sup>, "scribes comptables de tous biens" (*zš hsb ht nbt*), s'occupèrent, sous N. II, du relevé périodique des terres<sup>12</sup>. Enfin, parmi les monuments célèbres attribuables à son règne, citons la "stèle Metternich" (\*Metternichstele)<sup>13</sup> et l'autel circulaire de Musée de Turin<sup>14</sup>.

<sup>1</sup> De Meulenaere, dans: ZÄS 90, 1963, 90 sq. — <sup>2</sup> Dimitri Meeks, *Le grand texte des donations au temple d'Edfou*, BdE 59, 1972, 4\*. — <sup>3</sup> La liste de Kienitz, *Geschichte*, 214 sq. est à compléter par des fragments architecturaux provenant, entre autres, de Saqqara (Geoffrey Martin, *The Tomb of Hetepka*, London 1979, 89 sq.), Hermopolis magna (Roeder, *Hermopolis*, 91), Karnak (Dewachter, dans: CdE 49, No. 97, 1974, 52 sq.), Assuan (Edda Bresciani et Sergio Pernigotti, *Assuan*, Pisa 1978, 159 sq.) et Elephantine (Ricke, *Tempel Nektanebos' II.*). — <sup>4</sup> Dimitri Meeks, dans: *State and Temple Economy in the Ancient Near East*, Leuven 1979, 654-55. — <sup>5</sup> Wildung, *Rolle äg. Könige I*, 16-17. — <sup>6</sup> Cf. en dernier lieu Holm-Rasmussen, in: *AcOr* 40, 1979, 21 sq. — <sup>7</sup> Kienitz,



Geschichte, 220. – \* Jacques-F. et Liliane Aubert, *Statuettes égyptiennes*, Paris 1974, 246. – \* Clère, dans: *RdE* 6, 1951, 135 sq. – \* CG 29306 (Gaston Maspero, *Sarcophages des époques persane et ptolémaïque*, Le Caire 1914, 218 sq.). – \* CG 29315 (Gaston Maspero et Henri Gauthier, *Sarcophages des époques persane et ptolémaïque*, Le Caire 1939, 79 sq.). – \* Dimitri Meeks, o.c., 154. – \* Yoyotte, dans: *BIFAO* 54, 1954, 86. – \* Pascal Vernus, *Athribis*, BdE 74, Le Caire 1978, 120 sq.; Labib Habachi, *Tavole d'offerte, arc e bacili da libagione*, Torino 1977, 92 sq.

Lit.: Kienitz, *Geschichte*.

H. De M.

**Nemarut** s. Lamintu

**Nemti** (*nmjtj*) „der Wanderer“ ist der Name eines falkengestaltigen Gottes von offenbar nur lokaler Bedeutung. Ideogramatisch wird er – ebenso wie der Gott \*Anti – mit einem in einer Barke bzw. auf einem Krummholz sitzenden Falken geschrieben. So begegnet er möglicherweise im Geburtsnamen der Könige Merenre I. und Merenre II. als *Nmtj-m-z3.f* „N. ist sein Schutz“<sup>1</sup>. Manetho hat uns den Namen in der Form Methusuphis bzw. Menthesuphis überliefert<sup>2</sup>. In phonetischer Schreibung erscheint der Name außerdem innerhalb von Personennamen des MR<sup>3</sup>. Über Herkunft, Funktion und Wesen des Gottes ist so gut wie nichts bekannt.

<sup>1</sup> Pyr. 8a-f. – <sup>2</sup> W.G. Waddell, Manetho, 52 ff. – <sup>3</sup> Z.B. Alexandre Moret, in: *Annales du Musée Guimet* 32, Paris 1909, 30 und Tf. 12; Wladimir Golénisheff, *Inventaire de la Collection égyptienne*, 1891, 152.

Lit.: O.D. Berlev, in: *BEETHIK* 1969, 1 ff. W.B.

**Nenwen** (*Nnwn*), Bezeichnung des Falkengottes von \*Qus in röm. Zt<sup>1</sup> nach Texten in \*Kom Ombo, in denen als sein Ba der \*Haroeris-Mechentienirti von \*Letopolis bezeichnet wird<sup>2</sup>. Er trägt den Beinamen „Herr von O. Äg.“<sup>3</sup>. Gewöhnlich setzt man ihn mit \*Seth von \*Ombos in Verbindung und sieht in den beiden Falken des Gauzeichens vom Koptites (S. o.äg. \*Gau) diese beiden Götter<sup>4</sup>, jedoch bleibt dies wegen Fehlens älterer Belege unsicher. Auch die Deutung des Namens N. als „Das, was ist“<sup>5</sup> ist fraglich; es kann sich bei N. auch um einen (vielleicht „nubischen“) Eigennamen handeln (vgl. \*Dedwen). Es kann angenommen werden, daß N. eine ursprüngliche (Falken-)Gottheit in Qus war, die theologisch mit dem bedeutenderen Gott von Letopolis verbunden wurde.

Während anscheinend N. in Qus selbst nicht belegt ist<sup>6</sup>, erscheint diese Bezeichnung häufiger in Kom Ombo, wo man nicht nur seine Geburt lokalisiert<sup>7</sup>, sondern ihn in Löwengestalt seinen

Vater \*Re in einer „zweiten Schlacht“ schützen und den Frieden herbeiführen läßt<sup>8</sup>.

<sup>1</sup> Beleg s. Junker, *Onurislegende*, 35, Anm. 1. – <sup>2</sup> Adolphe Gutbub, *Textes fondamentaux de la théologie de Kom Ombo*, BdE 47. 1, Kairo 1973, 388. – <sup>3</sup> Sethe, in: *ZÄS* 44, 1907/8, 18; Gutbub, a.a.O., 148. – <sup>4</sup> Vgl. Sethe, *Urgeschichte*, §§ 47. 141; Kees, *Götterglaube*, 41. 198; anders Hermann Junker, *Der sehende und der blinde Gott*, *SBAW* 1942. 7, 58–66. – <sup>5</sup> So Junker, a.a.O., 61 f. (Auf Grund seiner Vorstellung vom primären Weltgott). – <sup>6</sup> Spiegel, *Hochkultur*, § 722 mit Anm. 28 verweist auf Pyr. 457c „Horus, Herr des Grünsteins, die beiden Falken aus Grünstein“ und sieht hier Erwähnung des Falken von Qus. – <sup>7</sup> Gutbub, a.a.O., 309, *Monographie* 629B. – <sup>8</sup> A.a.O., 20. 59.

Lit.: RÄRG s.v.

W.H.

**Neolithikum** s. Vor- und Frühgeschichte

**Neper**. Als Personifizierung des jährlich neu wachsenden Kornes wurde N.<sup>1</sup> schon in der 6. Dynastie in Beziehung zu \*Osiris gesetzt<sup>2</sup>, im Sinne des später formulierten Sargtextes (CT II, 95c) als „einer, der lebt, nachdem er gestorben ist“<sup>3</sup>. So ist sein Platz in der Unterwelt die Barke, die der des \*Re in der 2. Stunde des \*Amduat voranzieht<sup>4</sup>, soweit er nicht auch in einer langen Reihe anderer Götter, mit Ähren angetan, dessen Schutz garantiert<sup>5</sup>. Eine frühe Kultstätte ist aus dem Südwesten des \*Fajjum bekannt, erbaut von \*Amenemhet III. und IV.<sup>6</sup>, zu Ehren auch des \*Sobek und der Erntegöttin \*Renenet, als deren Sohn N. sein Geburtsfest am 1. Pachons (1. Tag des Erntemonats) feiert. Dieser Kind-Aspekt des N. bestimmt auch Züge des jungen Horus (\*Harpokrates), welcher als König in griech.-röm. Zt auch „Korn-Neper, welcher Leben dem Land gibt“<sup>7</sup>, heißen kann. Sprüche zur Ernährung des Toten verweisen im Anschluß an das primär wichtige Korn auch auf das daraus zubereitete Bier: „Es ist N. im *mmqt*-Gefäß, der täglich den Opferumlauf des Totenopfers gibt“<sup>8</sup>.

<sup>1</sup> RÄRG, 517f. (s.v. Neper). – <sup>2</sup> E.A. Wallis Budge, *Osiris, The Egyptian Religion of Resurrection*, London 1911, 80. – <sup>3</sup> Jan Broekhuis, *De godin Renenwetet*, Assen 1971, 96. – <sup>4</sup> Hornung, *Das Amduat*, 2. Stunde, *mittl. Reg.*, 161. – <sup>5</sup> *Ibid.*, *unt. Reg.*, 191. – <sup>6</sup> Broekhuis, *op.cit.*, 57; Jacques Vandier, *La religion égyptienne*, Paris 1949, 167 n. 1. – <sup>7</sup> *Edfou II*, 37, 14; Broekhuis, *op.cit.*, 96. – <sup>8</sup> Wolfgang Helck, *Das Bier im Alten Äg.*, Berlin 1971, 86. M.-Th. D.-U.

**Nephercheres** s. Neferkare

**Nepherites I.** If the recent interpretation of an Aramaic papyrus in Brooklyn is correct<sup>1</sup>, \*Amyrtaios was captured, brought to Memphis, and

executed by Nephherites I<sup>2</sup>, who established \*Mendes as the capital city of Dynasty XXIX. That site, presently under excavation by The Brooklyn Museum and New York University<sup>3</sup>, has yielded stray blocks inscribed for N. I<sup>4</sup>, who was also active at \*Karnak and at \*Sohag. A tantalizing mention by Weill of a granite shrine anciently cut up and used to floor the nave of Sohag's White Monastery has escaped notice by Porter-Moss<sup>5</sup>. The activity of a N. in that area is confirmed by the mention of his statues along with those of Hachoris (\*Hakor) on Leiden stela V, 20, assigned to \*Akhmim<sup>6</sup>. The most impressive monument from his reign is a sphinx, now in Paris<sup>7</sup>. A wooden palette from Palestine inscribed for N. I is now generally regarded as a forgery<sup>8</sup>. A fragment of a ushabti (\*Uschebti) of N. I was found, not at \*Tanis as reported in the earlier literature, but at Mendes in the granite sarcophagus on the site<sup>9</sup>. It has been assumed that a royal necropolis of Dynasty XXIX is to be located at Mendes although no additional evidence has yet come to light. The Manethonian tradition accords a reign of six years to N. I, but the highest regnal date attested on contemporary monuments is Year 4<sup>10</sup>. The Demotic Chronicle (\*Demotische Chronik) regards N. I as the putative father of \*Nectanebo I; recent investigations have demonstrated that this is in fact not the case although there does appear to be some as yet imprecisely defined relationship between the families of these two men<sup>11</sup>.

II. The Manethonian tradition records that Nephherites II, the fifth king of Dynasty XXIX, ruled for less than one year. Of this ephemeral king, there are no undisputed contemporary monuments<sup>12</sup> although some prefer to equate the N. mentioned on the Leiden stela with this individual<sup>13</sup>.

<sup>1</sup> The Brooklyn Museum, acc. no. 47. 218. 151: Emil G. Kraeling, *The Brooklyn Museum Aramaic Papyri*, Brooklyn 1953, 283 ff. — <sup>2</sup> Dupont-Sommer, in: CRAIBL 1978, 756 ff.; vide \*Amyrtaios. — <sup>3</sup> Herman De Meulenaere and Pierre MacKay, *Mendes II*, Warminster 1976; for a brief synopsis of the work of the present expedition see Briggs, in: *Institute of Fine Arts News* 24, Winter 1977-1978, 5 ff. — <sup>4</sup> Kienitz, *Geschichte*, 191 ff. — <sup>5</sup> Weill, in: *RecTrav* 36, 1914, 97 f., a synopsis of which appeared in *Ancient Egypt* 1915, 27 no. 12. This monument does not appear in the list compiled by Kienitz nor is it mentioned by PM V, 31. — <sup>6</sup> Peter Munro, *Die spätägyptischen Totenstelen*, ÄF 25, Glückstadt 1973, 124, and fig. 172, where the stela is cited as VII, 8; *Wildung, Rolle äg. Könige I*, 82, note 7; De Meulenaere, in: OMRO 44, 1963, 3 ff. and pl. 4. — <sup>7</sup> Louvre A 26; vide \*Königsplastik; Anne Roulet, *The Egyptian and Egyptianizing Monuments of Imperial Rome*, Leiden 1972, 134 ff., where the object is incorrectly cited as N

26. — <sup>8</sup> Kienitz, op. cit., 193, note, and PM VII, 374. — <sup>9</sup> De Meulenaere and MacKay, *Mendes II*, 203, number 97, and note 12. — <sup>10</sup> Kienitz, op. cit. — <sup>11</sup> De Meulenaere, in: ZÄS 90, 1963, 90 ff. — <sup>12</sup> Vide \*Königsnamen and \*Königsplastik. — <sup>13</sup> De Meulenaere, in: OMRO 44, 1963, 3 ff.; Traunecker, in: BIFAO 79, 1979, 395 ff.

R.S.B.

**Nepheros** (Pnepheros). L'épithète divine *nfr-hr* "beau de visage", expression qui souligne la bienveillance<sup>1</sup> et que l'on retrouve surtout chez \*Ptah, mais également chez beaucoup d'autres divinités<sup>2</sup>, chez des personnes royales et divinisées<sup>3</sup> et des animaux sacrés<sup>4</sup>, est transcrite en grec par Νεφερωσ. Cette qualification se retrouve: (1) précédée de l'article masculin, dans le nom divin Πνεφερωσ qu'attestent divers documents grecs du \*Fajjum; (2) dans l'épithète Νοφερωσ attribuée au dieu Nil (\*Nilgott), comme nous l'apprend une inscription d'époque romaine à \*Philae<sup>5</sup>, et (3), dans l'anthroponymie<sup>6</sup>. Pnepheros est l'appellation d'un des dieux-crocodiles du Fayoum (\*Krokodil, \*Krokodilskulte). A côté de son caractère dangereux (voir par exemple Σοκνοβορασις: Sokhos maître d'une gueule terrifiante *nb rī ḥs?*), le dieu-crocodile peut manifester, comme les autres dieux populaires, sa clémence. Cet aspect bienveillant est mis en évidence dans l'iconographie: le dieu Pnepheros est représenté par une tête humaine figurée de face dans un naos et portant le nemes et la barbe postiche<sup>7</sup>. Comme le dieu Mestasytmis "les oreilles (des dieux qui) écoutent", figuré de la même façon et vénéré surtout au Fayoum, Pnepheros paraît être une création abstraite de l'époque ptolémaïque, une qualité divine personnifiée et rattachée au dieu-crocodile. Il avait à l'époque gréco-romaine plusieurs lieux de culte au Fayoum<sup>8</sup>; citons \*Theadelphia<sup>9</sup>, \*Karani<sup>10</sup>, Euhemeria et \*Bakchias<sup>11</sup>. Il semble exister également un rapport entre Pnepheros et le dieu-sphinx \*Tithoes comme on peut le déduire du nom propre Πνεφεροντιθοης<sup>12</sup>. Plusieurs auteurs mentionnent à tort N. comme le fils de \*Thot et de \*Nehemetawai<sup>13</sup>; cette erreur repose sur une confusion entre *nfr-hr* et une graphie *nfr-Hr* pour *Hr-nfr*<sup>14</sup>: Harnouphis, dieu-fils de la triade de \*Baklija.

<sup>1</sup> Spiegelberg, dans: ZÄS 53, 1917, 115. — <sup>2</sup> Par exemple Brigitte Altenmüller, *Synkretismus in den Sargtexten*, Wiesbaden 1975, 278 (Ptah-Sokar, Osiris); Karol Myśliwiec, *Studien zum Gott Atum II*, Hildesheim 1979, 196-197; *Glimpses of Ancient Egypt. Studies in Honour of H.W. Fairman* (Ed. John Ruffe, G.A. Gaballa et Kenneth A. Kitchen), Warminster 1979, 146-147 (Amenope), cf. 156-157. — <sup>3</sup> Par exemple Michel Gitton, *L'épouse du dieu Ahmes Néfertary*, Paris 1975, 71. — <sup>4</sup> Par exemple H.M. Stewart, *Egyptian Stelae, Reliefs*

and Paintings from the Petrie Collection I. The New Kingdom, Warminster 1976, 39 et pl. 30, 2 (bélier). – <sup>5</sup> Etienne Bernard, Les inscriptions grecques de Philae II, Paris 1969, 214–217. – <sup>6</sup> Jan Quaegebeur, Le dieu égyptien Shai, Leuven 1975, 220–221. – <sup>7</sup> Yoyotte, dans: BIFAO 61, 1962, 133–134; cf. Adolphe Gutbub, Textes fondamentaux de la théologie de Kom Ombo, BdE 47/1, 1973, 477. – <sup>8</sup> ASAE 10, 1909, 163 et pl. I–II; Etienne Bernard, Recueil des inscriptions grecques du Fayoum I, Leiden 1975, n° 14 (Crocodylopolis). – <sup>9</sup> A part les notes 10–12, voir Bernard, o.c. (n. 8), n° 11 (Crocodylopolis-Arsinoé?) et CG 50051. – <sup>10</sup> Winfried J. R. Rübsam, Götter und Kulte in Faijum während der griechisch-römisch-byzantinischen Zeit, Bonn 1974, 197–198. – <sup>11</sup> Bernard, o.c., n°s 84–89 (à propos du n° 85 voir encore Lenaerts, in: CdE 51, Nr. 101, 1976, 216–217 et 53, Nr. 105, 1978, 162–163); Rübsam, o.c., 100–101; Giulia Ronchi, Lexicon theonymon ... IV, Milan 1976, 899–900. – <sup>12</sup> Rübsam, o.c., 84, 71; Ronchi, l.c. – <sup>13</sup> Quaegebeur, dans: Enchoria 7, 1977, 107–108. Faut-il établir un rapport avec les représentations qui associent le crocodile au sphinx (par exemple ASAE 35, 1935, pl. 1)? – <sup>14</sup> La mention de *Nfr-Hr* dans Heinrich Brugsch, Religion und Mythologie der alten Ägypter, Leipzig 1885, 483–484 (avec renvoi à son DG 189 où le passage en question manque), exploitée à tort par Mallet, Kasr el-Agoüz, 15–16. 45. 54–55 (cf. Enchoria 5, 1975, 22 n. 27), a été mal interprétée par Bonnet, RÄRG, 518. Voir aussi Paul Boylan, Thot, the Hermes of Egypt, Oxford 1922, 209 n. 1. – <sup>15</sup> Alain-Pierre Zivie, Hermopolis et le nome de l'ibis I, BdE 66/1, 1975, 138.

Lit.: Wb II, 255; RÄRG, 518; Wagner et Quaegebeur, dans: BIFAO 73, 1973, 42–45, 55. J. Q.

**Nepheres.** A deity thus named occurs in a Ptolemaic inscription from \*Dimeh, now in Berlin<sup>1</sup>. A slightly differing form appears in a papyrus of the time of \*Commodus from the Fayûm, where Isis Nepheres is mentioned<sup>2</sup>. The meaning, which in each case relates to Isis in company with Soknopaios, is probably *with beautiful throne*<sup>3</sup>; it suits the goddess semantically in view of her association with the throne, and the epithet actually occurs as *nfrt st* in Egyptian<sup>4</sup>.

<sup>1</sup> Krebs, in: ZAS 31, 1893, 32. – <sup>2</sup> Id., in: BGU II, 8, 1896, No. 590, line 14. – <sup>3</sup> H. Brugsch, cited by Krebs, in: ZAS 31, 1893, 32. Cf. Spiegelberg, in: RecTrav 26, 1904, 55–56, where other suggestions made are less cogent. – <sup>4</sup> Wb IV, 4, 19 = Ridolfo V. Lanzone, Les papyrus du lac Moeris, Turin 1896, VII, 32, 4.

Lit.: RÄRG, 518.

J. G. G.

**Nephtes** s. Neferhotep

**Nephris** s. Jade

**Nephtys.** A. N. ist die griechische<sup>1</sup> Form des Namens der Göttin *Nbt-hwt*<sup>2</sup>, kopt.  $\text{ⲢⲚⲉⲪⲟⲩ}/\text{ⲢⲚⲉⲪⲟⲩ}$ <sup>3</sup>: „Herrin des Hauses“. Worauf

sich der Name bezieht, bleibt unsicher<sup>4</sup>. Die Göttin wird menschengestaltig mit dem Schriftzeichen ihres Namens auf dem Haupt dargestellt.

B. Ihr Wesen wird hauptsächlich durch die Osiris-sage bestimmt. Darin erscheint sie einerseits als formale Ergänzung, um dem \*Seth eine Frau zu geben<sup>5</sup>, andererseits ist sie aber \*Osiris mehr verbunden als diesem. Sie wird uns zusammen mit ihrer Schwester \*Isis als Klagefrau und treue Beschützerin des toten Osiris und des jungen \*Horus vorgestellt. Dem dualischen Denken der Ägypter entsprechend (\*Dualismus, \*Götterpaarbildung) begegnen wir darüber hinaus Isis und N. häufig gemeinsam, bes., wenn es (z. B. in Ritualen) darum geht, ein Gegenstandspaar zu verklären<sup>6</sup>. Daß Isis und N. genauso Helferinnen des \*Re wie des Osiris sind, kann man kaum auf einen ursprünglichen Charakter z. B. der N. als Himmelsgöttin zurückführen<sup>7</sup>.

C. In den Totenkult dringt N. ein über ihre Rolle als Klagefrau für Osiris, als die sie und Isis in verschiedenen Tempelritualen dargestellt werden<sup>8</sup>. Im \*Bestattungsritual treten dann professionelle Klageweiber als Isis und N. auf<sup>9</sup>. Den \*Landepflock der Totenbarke verklärt man als Isis und N.; N. wird Kanopenschutzgöttin (bei \*Hapi) neben Isis, \*Selket und \*Neith<sup>10</sup>. Geflügelte Isis und N. sind ein beliebtes Motiv auf Särgen (mit den dazugehörigen Sprüchen zur Belebung des Toten)<sup>11</sup>.

D. Außer in der Dualität mit Isis wird N. relativ selten erwähnt. Sie kann mit \*Seschat identifiziert werden<sup>12</sup> und Gefährtin des \*Thot sein<sup>13</sup>, erscheint auch als Alternative zu oder Form der \*Anuket<sup>14</sup>, mit der sie wie Isis den Namen *Hrskt* als Beschützerin des Osiris gemeinsam hat<sup>15</sup>. Sie vermag aber auch bedrohlich zu wirken<sup>16</sup>. In der Ptolemäerzeit gehört sie zum Gefolge des \*Serapis<sup>17</sup> und wird in der \*Interpretatio graeca zu „Teleute“, „Nike“ oder „Aphrodite“<sup>18</sup>. Anders als die meisten Göttinnen scheint N. im offiziellen Kult kein Kind gehabt zu haben (Begründung?): sie ist steril (wie ihr Gemahl)<sup>19</sup>. Andererseits sagt man doch, sie sei durch Seth Mutter eines Kindes geworden (das sie freilich zugunsten des Horus verstieß)<sup>20</sup>; nach anderer Quelle gebar sie den \*Anubis-Sothis; der Vater ist Re<sup>21</sup>. Als solcher kommt aber auch Osiris<sup>22</sup> in Frage, als dessen Sohn \*Anubis bezeichnet werden kann<sup>23</sup> und mit dem N. Ehebruch beging<sup>24</sup>. Schließlich hatte sie noch eine Tochter von \*Hemen<sup>25</sup>.

E. Kulte der N. sind in der 19./20. Dyn. in Verbindung mit solchen des Seth belegt und ab der SpZt mit dem des \*Antaios: In *P3-w-ndm*<sup>26</sup>, in \*Sepermeru<sup>27</sup> und wohl in \*Su<sup>28</sup>, sowie in *Tbw* (\*Antaiopolis)<sup>29</sup>. „Herrin von Permeru“ wird N. in der Ptolemäerzeit genannt (im Wechsel mit

Anuket)<sup>30</sup>. Endlich gilt sie damals auch als Gaugöttin des 7. o. äg. Gaus (\*Hu)<sup>31</sup> und als in \*Heliopolis beheimatet<sup>32</sup>. Die letzten drei Fälle lassen nicht automatisch Rückschlüsse auf kultische Präsenz zu.

F. An Priestern der N. sind zwei \*Propheten und ein \*Web für *Spr-mrw* (20. Dyn.) bezeugt<sup>33</sup> und ein Prophet für *Tbw* (seit der SpZt)<sup>34</sup>.

G. Als Geburtstag der N. gilt der letzte Epagomene<sup>35</sup>, ein Fest „Das Herz der N. war froh“ wurde am IV. *prt*, 28 in Edfu gefeiert<sup>36</sup>.

H. Theophore Personennamen mit N. sind verschiedentlich vom MR bis zur SpZt belegt<sup>37</sup>.

<sup>1</sup> Belege bei Rusch, in: RE XVI, 2495. – <sup>2</sup> Außergewöhnliche Schreibungen des Namens bei Vittmann, in: GM 11, 1974, 49–52; 17, 1975, 45. S. auch Wb III, 358, 12. – <sup>3</sup> Westendorf, Koptisches Handwörterbuch, 120. – <sup>4</sup> Zur kosmischen Deutung s. bei Rusch, a.a.O., und RÄRG s.v. N. als Personifikation des Königspalastes: Westendorf, in: ZÄS 92, 1966, 136; Kaplony, in: LÄ I, 1110. – <sup>5</sup> Sethe, Urgeschichte, § 118; \*Neunheit. – <sup>6</sup> Allg.: LÄ II, 767, 1208. Beispiele in Auswahl: Klagefrauen/Falken: LÄ I, 764, 1077, 1136; II, 95, 351; III, 188, 190, 193–94; Schützerinnen des Osiris: LÄ I, 1103, 1151; Frauen des Osiris: LÄ II, 569; Mütter des Horus: Borghouts, in: OMRO 51, 1970, 37–39; die beiden „Damen“: \*Repit. Pylone/ Flaggenmasten: LÄ II, 258; RÄRG, 520; Geburtshelferinnen: LÄ II, 461, 471, 1124, s. auch \*Mesechenet; Weberinnen: Kultbildritual (LÄ III, 842, Szene Nr. 8); Beistand des Sonnengottes: LÄ I, 186. Weiteres unter Lit. – <sup>7</sup> RÄRG, 520; außerdem Henri Frankfort, Ancient Egyptian Religion (Harper Torchbooks 1961), 106–07 mit Pyr. 207–12. – <sup>8</sup> S. Bergman, in: LÄ III, 194 mit Anm. 84, 85. – <sup>9</sup> S. Henry George Fischer, Varia (Egyptian Studies I), New York 1976, 39–50 mit Lit. – <sup>10</sup> Martin, in: LÄ III, 319. – <sup>11</sup> Zahlreiche Beispiele passim bei Valdemar Schmidt, Sarkofager, Mumiekister og Mumiehylstre i det gamle Aegypten, Kopenhagen 1919. – <sup>12</sup> Belege bei Rusch, in: RE XVI, 2496. – <sup>13</sup> Philippe Derchain, Elkab I, Brüssel 1971, 41, Nr. 32; Rusch, a.a.O., 2502. – <sup>14</sup> Zwei Belege bei Rusch, a.a.O., 2503; vgl. außerdem Anm. 30. – <sup>15</sup> Wb III, 396, 9/10; Sauneron, in: BeiträgeBf 6, 1960, 46 ff. und weitere Lit. bei Jean-Claude Goyon, Rituels funéraires de l'ancienne Egypte, Paris 1972, 119 Anm. 5. – <sup>16</sup> In den Sargtexten kann sie messerbewehrt erscheinen (s. B. Altenmüller, s. unter Lit.), in ptol. Tempelinschriften trägt sie das Beiwort „Die die Flamme aussendet“ (Belege bei Rusch, a.a.O., 249). – <sup>17</sup> RÄRG, 651. – <sup>18</sup> Plutarch, De Iside et Osiride, 12, 38, 59. – <sup>19</sup> Pyr. 1273a und Plutarch, De Iside, 38. – <sup>20</sup> Nach einem unpubl. Papyrus in New York, MMA (Siegfried Schott, Altägyptische Liebeslieder, Zürich 1950, 164, Nr. 144); Plutarch, De Iside, 14. – <sup>21</sup> pMagHarris 501, rto, 7, 7–8; Quaegebeur, in: Studia Aegyptiaca 3, Budapest 1977, 121–122. – <sup>22</sup> Plutarch, De Iside, 38, 44. – <sup>23</sup> Einige Belege bei Brunner, Geburt des Gottkönigs, 29 Anm. 6. – <sup>24</sup> Karl Preisendanz, PGM I, Leipzig 1928, 71–72; Sethe, Dramatische Texte, 145; Plutarch, De Iside, 14. – <sup>25</sup> John Wintour Baldwin Barns, Five Ramessum Papyri, Oxford 1956, IV, 25 (Tf. 18). – <sup>26</sup> pBologna 1094, 6, 7;

Caminos, LEM, 18f. – <sup>27</sup> pWilbour A 39, 6; A 64, 5; AEO II, 110\*, Nr. 388. – <sup>28</sup> pWilbour A 16, 34; AEO II, 117\*, Nr. 392c. Zu Anm. 27–28 s. auch pWilbour Comm., 163 mit Anm. 2. – <sup>29</sup> Golenischeff, in: ZÄS 20, 1882, 136 ff., Tf. 3f.; ders. in: ZÄS 32, 1894, Tf. 1. Weiteres unter F. – <sup>30</sup> Der Grund dürfte ein Wortspiel sein. *Pr-mrw*, Kultort der Anuket, wird auch „Gazellen-Distrikt“ genannt (AEO II, 9/10\*, Nr. 322) und *ghs/ghstj* „Gazellenweibchenland“ ist der mythologische Ort, an dem die Leiche des Osiris gefunden wurde. N. heißt zweifellos *jmit ghstj* (Belege bei Karola Zibellius, Ägyptische Siedlungen nach Texten des Alten Reiches, TAVO Bh. Reihe B, 19, Wiesbaden 1978, 252) als Helferin des Osiris und konnte deswegen mit der Anuket des Gazellenortes *Pr-mrw* wechseln (Edfou VI, 232, 3; Esna II, 126, 13). Kennzeichnend für das Künstliche solcher Paarbildungen ist die Kombination von \*Satet-Isis neben Anuket-N. im ptol. Tempel von Assuan (Mariette, Mon. div., Tf. 26 l-n = Edda Bresciani und Sergio Pernigotti, Assuan, Pisa 1978, 118–119). – <sup>31</sup> Nach Sethe, Urgeschichte, § 118 Anm. 2 wegen des Namensanklanks zwischen *Hut (shn)* und (*Nbt-hut*). Belege: Edfou I, 311, 13–14; III, 181, 8; VI, 229, 11; VII, 308, 2; Ridolfo Vittorio Lanzone, Les papyrus du Lac Moeris réunis et reproduits en facsimile et accompagnés d'un texte explicatif, Turin 1896, Tf. 6, Nr. 26; pBremner-Rhind, Kolophon. 12; Weiteres bei Sauneron, in: BeiträgeBf 6, 1960, 47. – <sup>32</sup> In späten Hss. des „Livres second des respirations“; s. Goyon, a.a.O., (Anm. 15), 272, 292, 294, 307. – <sup>33</sup> pWilbour (A 74, 28; A 39, 11; A 43, 28) bzw. B 22, 9 und A 47, 23. – <sup>34</sup> Stele Chicago, OIM 10497. Erhart Graefe, Studien zu den Göttern und Kulturen im 12. und 10. oberägyptischen Gau (insbesondere in der Spät- und Griechisch-römischen Zeit), Freiburg 1980, 28 ff. – <sup>35</sup> Ältere Belege bei Rusch, in: RE XVI, 2504; pKairo 86637 vso. 10, 11; pLeiden I 346 II, 14. – <sup>36</sup> Edouard Naville, Textes relatifs au mythe d'Horus recueillis dans le temple d'Edfou, Genf-Basel 1870, Tf. 22, Kol. 12. Der pKairo 86637 nennt rto. 21, 10 den Tag I *prt*, 14 als Tag des Weinens von Isis und N.: ein Trauerfest? – <sup>37</sup> Ranke, PN I, 189, 1; 189, 2–3 mit II, 367; I, 189, 4, 5; I, 311, 21 mit II, 387; II, 325, 30. Lit.: Rusch, in: RE XVI s.v. N.; RÄRG, s.v. N.; für die Sargtexte: Brigitte Altenmüller, Synkretismus in den Sargtexten, GOF IV/7, Wiesbaden 1975, 92–4; N. bei Plutarch und vielerlei Hinweise: John Gwyn Griffiths, Plutarch's De Iside et Osiride, Cardiff 1970, Index s.v. N. E. G.

**Nero** L. Domitius Ahenobarbus Nero Claudius Caesar Augustus Germanicus, Kaiser vom 13.10.54 bis 9.6.68. Geboren in Antium am 15.12.37, wurde i. J. 50 von \*Claudius adoptiert, dessen Tochter Octavia er im Jahr 53 heiratete. Sein Erzieher war Seneca, dessen Einfluß N.'s Interesse an Ägypten teilweise zuzuschreiben ist<sup>1</sup>. Allerdings machte Äg., das zu Neros Zeit ca. 7 Mill. Einwohner zählte<sup>2</sup>, unter seiner Regierung eine wirtschaftliche Krise durch<sup>3</sup>. Die Anzeige seiner Thronbesteigung im Jahr 54 ist für den Gau von \*Oxyrhynchos erhalten<sup>4</sup>. N. endete durch

Selbstmord am 9.6.68. Eine Anzahl demotischer Texte sind in seine Regierungszeit datiert<sup>5</sup>. Bautätigkeit unter seinem Namen in \*Dachle<sup>6</sup>, \*Dendara<sup>7</sup>, \*Hermupolis Magna<sup>8</sup>, \*Karanis<sup>9</sup>, \*Kom Ombo<sup>10</sup>, \*Koptos<sup>11</sup>, \*Philae<sup>12</sup>, \*Tehne<sup>13</sup>.

<sup>1</sup> Orsolina Montevicchi, La papirologia, Turin 1973, 123. – <sup>2</sup> Flavius Josephus, Bell. Jud. II, 16, 4. – <sup>3</sup> Harold Idris Bell, The Economic Crisis in Egypt under Nero, in: Journ. Rom. Stud. 28, 1938ff.; Harald Braunert, Die Binnenwanderung, Bonn 1964, 153. 203. 245. 281. – <sup>4</sup> P. Oxy. VII, 1021. – <sup>5</sup> P. W. Pestman, Chronologie égyptienne d'après les textes démotiques, Pap. Lugd. Bat. XV, Leiden 1967, 97–99. – <sup>6</sup> Tempel von \*Deir el-Hagar: PM VII, 298. – <sup>7</sup> PM VI, 42. 46–48. 75–78. 106; Röm. Mammisi: LÄ II, 464. – <sup>8</sup> Restauration des Tempels Ramses' II.: LÄ II, 1141. – <sup>9</sup> PM IV, 96. – <sup>10</sup> PM VI, 181. – <sup>11</sup> PM V, 123. – <sup>12</sup> PM VI, 208. – <sup>13</sup> PM IV, 129.

Lit.: RE Suppl. 3, 349 ff. (Domitius Nr. 29); zu Akträsripten der griech. Urkunden vgl. Paul Bureth, Les titulatures impériales dans les papyrus ..., Papyrologica Bruxellensia 2, Brüssel 1964, 33–35. H.-J. Th.

Nerva. Nerva M. Cocceius = Imperator Nerva Augustus. Geboren am 8.11.30, wurde der kranke und schwächliche Mann am 18.9.96 zum Kaiser proklamiert und starb nach kurzer Regierungszeit am 27.1.98. Bautätigkeit unter seinem Namen in \*Assuan<sup>1</sup>, \*Esna<sup>2</sup> und \*Hu<sup>3</sup>.

<sup>1</sup> PM V, 224. – <sup>2</sup> PM VI, 116; Esna III, Nr. 311. – <sup>3</sup> PM V, 107.

Lit.: RE IV, 113 f. (Cocceius Nr. 16). H.-J. Th.

Nesat (*Nz̄t*, eig. *Nzrt*). Kultort des Widders \*Cherti, den man primär mit dem Mormyrus *nzr(t)*, im \*Hirtenlied auch mit dem Wels *nʿr* assoziiert<sup>1</sup>. Nach diesen beiden wird der Zweifische-Kanal des 2. u. äg. Gauces benannt sein<sup>2</sup>. In N., einem Hafen dieses Kanals, ankert wohl \*Schesemu's Weinkelter-Schiff, das, für Steuern aus dem Westdelta zuständig<sup>3</sup>, mit (?) Cherti, dem Wanderer, nach \*Buto<sup>4</sup>, \*Sais<sup>5</sup> und \*Saqqara<sup>6</sup> fährt. Schesemu (als Herr der Trunkenheit)<sup>7</sup> und der Stier *Nz(r) m (r̄-)*ξ > \*Apis von N. (als Herr des Rinderschenkel-Opfers, das die Standarte des 2. u. äg. Gaus symbolisiert)<sup>8</sup> passen zum „dionysischen“ Sagenkreis des Hirtenlieds. N. wird später zu *Nz̄w*, *Z̄w*, d. h. zu „Sais“ in 2. u. äg. Gau (?)<sup>9</sup>. \*Nesret.

<sup>1</sup> Vgl. Kaplony, Inschriften, 622; Altenmüller, in: CdE 48, Nr. 96, 1973, 211 fff. Die Nase mit herausfließender Flüssigkeit bei N. Pyr. 545a ist aus einem Mormyrus der hieratischen Vorlage verschrieben. Die Lesung des Mormyrus als *wḥt* „Fischer“, Kaplony, in: CdE 44, Nr. 87, 1969, 51, nur in einer Hs. des Hirtenliedes, muß nicht

ursprünglich sein. Gamer-Wallert, Fische und Fischkulte, läßt *nzr(t)* außer acht. *nz̄/ns̄* als Messer des Schemu CT I, 123b; VI, 179h kann auch ein Name des Nilhechts Mormyrus sein. Ist *nzr* „(mit dem Messer) verstümmeln“ eine Sinnverengung von *nzr* „verbrennen“ (auch transitiv)? Zu *z/s* vgl. Edel, Altäg. Gr., § 116f.; Wb II, 320, 2 und unten Anm. 8/9. Mein Foto von Firth-Quibell, Step Pyramid Tf. 90, 7 läßt den Mormyrus sicher erkennen. – <sup>2</sup> Vgl. Altenmüller, in: JEOL 18, 1964, 271 ff. – <sup>3</sup> Vgl. Ciccarello, in: Fs Hughes, SAOC 39, 1976, 43 ff. bes. 53 Anm. 61. Das Werfen von Spießen (*nz̄w?*) für Schesemu (a. a. O., 44; vgl. Newberry, Beni Hasan II, Tf. 7) erinnert an die Kampfhandlungen Altenmüller, a. a. O.; Kaplony, Beitr. Inschriften, 54 ff.; Borghouts, in: OMRO 51, 1970, 199 ff. Schesemu als Gott der Ölprelle schon in Pyr. 545 a/b, Raymond O. Faulkner, The Ancient Egyptian Pyramid Texts, Oxford 1969, 108. Vgl. Urk. I, 231, 5. Auf seinem Schiff scheint der Bottich der Wein-/Ölprelle zu stehen, welcher auch als Kochkessel für Fleisch dient (vgl. Pyr. 403 a/b; CT VI, 8e; 32h; Etikette *ḥ̄ a*, LÄ I, 95f. Anm. 14, neben der Assoziation Wein/Blut den Rinderschenkel unten Anm. 8). Siegel der Weinkelter der westlichen Deltagau: Kaplony, Inschriften, Abb. 240. Priester des Cherti und Großer des Krugmagazins (sc. für Wein): Peter Kaplony, Steingefäße mit Inschriften der FrZt und des AR, Monumenta Aegyptiaca 1, Brüssel 1968, 42. Nach Kaplony, in: CdE 44, Nr. 87, 1969, 31 ff.; 39 war N. auch Stapelplatz für Korn. – <sup>4</sup> Pyr. 545b. Schiff des Widdergottes: Kaplony, a. a. O., 39. – <sup>5</sup> Pyr. 545b erinnert an die Kombination Kaplony, Inschriften, Abb. 239/240 auf dem gleichen Verschluss (Amtssiegel der Weinkelter der \*Neith und der westlichen Deltagau, a. a. O., 91f.; 94 und Anm. 475f.). – <sup>6</sup> Pyr. 445a ff.; Ciccarello, a. a. O., 45, lies CT VI, 171a; 172b/c. Die hier genannten „Wasserhäuser“ des Deltas waren Ziel der Fahrten des Schesemu-/Cherti-Schiffes, Kaplony, in: Fs. Mus. Berlin, 119 ff. Das Fajum mit seinem Neith- und \*Sobekkult gehört kulttopographisch zum Delta (vgl. Ciccarello, a. a. O., 44). – <sup>7</sup> Vgl. die Trinklieder der Schiffsmannschaften der Neith von Sais, Sethe, in: ZÄS 64, 1929, 1 ff., ferner die Lieder Kaplony, in: CdE 45, Nr. 90, 1970, 240 ff. Der Priester von *Nzr(t)*, Cherti und Schesemu Firth-Quibell, a. a. O., ist *ḥrp-mrt*. – <sup>8</sup> Pyr. 653d, Peter Kaplony, Die Rollsiegel des AR I, Monumenta Aegyptiaca 2, Brüssel 1977, 318 f. und Anm. 608. Vgl. Helck, Gauc, 151; Urk. VI, 23, 1. 15. *Nzr*, Gunn, in: ASAE 28, 1928, 163; Wb II, 319, 15 = CT V, 60a ff. = Tb Kap. 43 kann der enthauptete Stier sein (vgl. den Stierkopf auf der Stange Neith Z. 449). Der Spruch soll den Raub des Kopfes verhindern. *Nzr* schreibt man mit der u. äg. Kapelle (vgl. CT V, 235a), die in Letopolis wichtig ist (vgl. Firth-Quibell, a. a. O., Tf. 41; Gardiner, EG Sign List O 20). Bei *nzr* (*Nzr*) denkt man wohl primär an das brennende Auge des Falken von Letopolis, so daß in Pyr. 653d, einem Text über Rinderschenkel, beide Bedeutungen oben Anm. 1 („dein Herz brennt gegen sie in deinem Namen ‚Enthaupteter‘“) vorliegen. Gelten die *juwuj* CT VI, 11g (Varr. *sbq*) des Schesemu primär als Rinderschenkel, die er opfert? Zu Stier/Widder vgl. Kaplony, in: CdE 44, Nr. 87, 1969, 31 ff. – <sup>9</sup> Nach Kaplony, in: CdE 44, Nr. 87, 1969, 31 f. ist Apis von *Nz̄w* > *Z̄w* Arbeitskollekte des Cherti. Vgl.

die Geburt von Apis im 2. u. äg. Gau, Kaplony, Die Rollsiegel des AR I, 236 Anm. 415; Borghouts, a.a.O.; bzw. in *Zšw*, Brugsch, in: ZÄS 22, 1884, 125. Die Lesung *Zšw* ist sicher. Die Hieroglyphe kommt (als *Sšw*) schon im AR vör, Kaplony, Rollsiegel I, 273. Mit der *smnt*-Hieroglyphe hat diese nichts zu tun. *Zšw* des 2. u. äg. Gaues (vgl. Helck, a.a.O., 153) noch in Edfou VI, 38. 49? Der Ortsname *Jjt* scheint nur durch Verwechslung der Lautwerte *zš* und *jrj* der Figur Gardiner, EG, Sign A 47/48; Kaplony, Inschriften, 426 (zu ergänzen um Junker, Giza XII, 118 ff.) bzw. aus der Angleichung der Wiedergabe von *jjj* an *jrj* im Hieratischen entstanden zu sein. Trotz Gauthier, DG I, 38; II, 53; Helck, a.a.O.; Junker, Onurislegende, 150 f.; ders., Der sehende und blinde Gott, SBAW 1942 Heft 7, 49; Montet, Géographie I, 52 ist die Beziehung von *Jjt* (*jjt*) Wb I, 36, 17 = 38, 11 ff. (SpZt) zu den Waffen (Messern) der Götter des 2. u. äg. Gaues nicht alt. Das Messer *jjt* entsteht analog zu den „Messern“ der *jrj*-Figur. Diese sind eigentlich Tanzstöcke (lies *rwj*) oder Wurfhölzer als Ritualwaffen (vgl. oben Anm. 3). Die Vermischung von *jjj* und *jrj* ist nur über das Hieratische möglich, nicht über eine Lautentwicklung, da *jrj* kopt. ⲉⲣⲉ entspricht. P. K.

Neschit, äg. *nšj(t)*, möglicherweise das griech. Κροκοδείλων πόλις des Ptolemaios, belegt nicht vor dem NR, falls in dem Domänennamen *nšwt* nicht ein früher Beleg des Ortes zu sehen ist<sup>1</sup>, und nach der Liste des \*Pap. Harris I, 61 a, 10 Kultort des \*Sobek. Die genaue Lage des Ortes ist unbekannt. Sicher ist er nicht identisch mit Menschijeh<sup>2</sup> und auch nicht mit dem äg. *nšw*<sup>3</sup>, ist aber aufgrund der Plazierungen des Pap. Harris I und des Onomastikon des Amenemope auf dem linken Nilufer in der Gegend von Sohag anzusetzen<sup>4</sup>.

<sup>1</sup> Jacquet-Gordon, Domaines, 84 f. Vgl. auch Karola Zibelius, Äg. Siedlungen nach Texten des AR, Beih. TAVO Reihe B, Nr. 19, 128. – <sup>2</sup> So Gauthier, DG III, 105; Montet, Géographie II, 111; doch s. AEO II, 41\*. – <sup>3</sup> Helck, Gaue, 94 unter Berufung auf Gardiner, AEO, der sich jedoch 42\* für eine Trennung beider Ortsnamen ausspricht. – <sup>4</sup> AEO II, 41\*.

Lit.: Gauthier, DG III, 105; Montet, Géographie II, 111; AEO II, Nr. 355. K. Zi.

Neschmet-Barke s. Osiris

Neschons. Daughter of \*Smendes II, niece and wife of \*Pinodjem II, high priest of Theban \*Amun. She held benefices in and south of Thebes, was entitled "Viceroy of Nubia", and died in Year 5 of \*Siamun, 974 BC. Her burial near \*Deir el-Bahari included a \*Götterdekret.

Lit.: K.A. Kitchen, The Third Intermediate Period in Egypt, Warminster, 1973, 512. K.A.K.

Nespamedu (*Ns-pš-mdw*) est le nom d'un vizir (\*Wesir) de Haute Egypte qui résidait à \*This à l'époque de Montouemhat. Il porte, dans les

Annales d'\*Assurbanipal, le titre de "prince (*sarru*) de This". On connaît une série de monuments qui appartiennent soit à lui-même soit à des membres de sa famille. En particulier, son fils, le vizir Nespakachouty, qui lui succéda et qui fut inhumé à Thèbes, devint un des principaux personnages du règne de \*Psammétique I dans le Sud du pays.

Lit.: De Meulenaere, in: CdE 53, Nr. 106, 1978, 229–31; Leahy, in: GM 35, 1979, 31–39. H. De M.

Nesret, weibl.(?) Fischnumen<sup>1</sup> der FrZt<sup>2</sup>, wahrscheinlich bei Letopolis beheimatet<sup>3</sup> (\*Nesat).

<sup>1</sup> Geschlecht nach Erwähnung als Ort(?) *Nzšt* in Pyr. 445a. 1557d; nach Kaplony, s. v. \*Nesat ein Mormyrus. – <sup>2</sup> Nur belegt in Titel auf Statue des *Spš* Louvre A. 36.37 (z. Zt des Djoser) und ihm ebenfalls zuzuschreibenden Gefäßaufschrift Quibell, Step Pyramid, Tf. 90 Nr. 7. Die Schreibung schwankt zwischen *nzr* und *nrz*. – <sup>3</sup> Da im Titel mit Cherti assoziiert: „Gottesdiener der *nzr(t)* und des Cherti“. W. H.

Nesut (als Priestertitel). Le titre *nswt*, attesté par un petit nombre de documents<sup>1</sup> des basses époques, désigne un sacerdoce spécifique d' \*Hérakléopolis magna<sup>2</sup>. La stèle de Naples précise le rôle du N. en le rattachant au culte du bélier *Bš-šf(jtj ?)-hšt* ("bélier au poitrail imposant")<sup>3</sup> qu'on est tenté de considérer, du moins dans ce contexte, comme une forme du dieu criocéphale Hérichéf (\*Harsaphes). Les inscriptions des cercueils (inédits) d' \*Abusir el-Meleq montrent que le titre N. était non seulement porté par les "premiers prophètes d'Hérichéf", mais aussi par d'autres prêtres.

<sup>1</sup> Stèle de Naples: Urk. II, 5 et Tresson, dans: BIFAO 30, 1931, 373. 381. 383; Mariette, Dend. IV, 34; cercueils inédits, découverts par la DOG à \*Abusir el-Meleq, au début de ce siècle, et conservés aux musées du Caire et de Berlin. – <sup>2</sup> Cf. LÄ II, 1125. – <sup>3</sup> Pour les différentes interprétations de ce nom, voir: Ahmad M. Badawi, Der Gott Chnum, Glückstadt-Hamburg-New York 1937, 34; Vergote, dans: The Journal of Juristic Papyrology 11–12, Varsovie 1957–1958, 95–96; Derchain, dans: CdE 30, Nr. 60, 1955, 275–276; Esna V, 176. L. L.

Nes-ba-neb-djed s. Smendes

Netjerichet s. Djoser

Netjerui s. Nemti, Antaios

Netz (*jšdt*). Durch \*Flechten oder Knüpfen<sup>1</sup> (Stricken, \*Nadel) zumeist aus Flachsfäden hergestelltes Maschenwerk diente in der Alltagswelt vielerlei Zwecken: das große, sechseckige Schlag-

oder Klappn.<sup>2</sup> dem Fang der Wasservögel (\*Vogelfang); das über einen Strauch oder Baum geworfene N. (Strauchherd)<sup>3</sup> dem der Singvögel; das im Getreidefeld aufgestellte dem der Wachteln<sup>4</sup>; das Schlepp- oder Zugn.<sup>5</sup> der \*Fischerei. Aus N.werk bestanden auch die Bügelfalle (*jbtt*)<sup>6</sup> der Vogelsteller und das Gabel- oder Handn. der *hwdw*-Fischer<sup>7</sup>. Mit einer N.umspannung (*cht*) umstellte man das Gebiet bei der \*Jagd auf das Wüstenwild<sup>8</sup>. Zum Transport von Gefäßen benutzte man Tragn.<sup>9</sup>, zum Verstauen des Getreides den N.- oder Garbensack<sup>10</sup>. Perlenn. werden anstelle von bzw. über Kleidern getragen oder als Mumienverzierung verwendet<sup>11</sup>.

Im Jenseitsglauben begegnet der Tote der Gefahr, als Zugvogel oder Fisch in das zwischen Himmel und Erde ausgespannte Fangn. zu geraten, mit einer genauen Kenntnis der Einzelteile<sup>12</sup>. Einem astralen Mythos zufolge wird das \*Mondauge von \*Schu und \*Thot in einem N. eingefangen und damit beschützt<sup>13</sup>. In den von der Ramessidenzeit an bezeugten „rites de la chasse au filet“ (*zp grg*) symbolisiert das Einfangen der Feinde ihre Vernichtung<sup>14</sup>.

<sup>1</sup> Ahmed M. Moussa und Hartwig Altenmüller, Das Grab des Nianchnum und Chnumhotep, AV 21, 1977, 94 f., Abb. 12; Klebs, Reliefs I, 97 f.; II, 124; III, 184. – <sup>2</sup> Seit der 1. Dyn. bezeugt, s. Altenmüller, in: GM 9, 1974, 13 ff.; zum Mechanismus s. Dunham, in: BMFA 35, Nr. 210, 1937, 50 ff.; Dino Bidoli, Die Sprüche der Fangnetze, ADAIK 9, 1976, 11 ff.; Vandier, Manuel V, 320 ff. – <sup>3</sup> Vandier, a.a.O., 313–318; Moussa und Altenmüller, a.a.O., 77, Abb. 9. – <sup>4</sup> Vandier, a.a.O., 318–320; Diodor I, 60. – <sup>5</sup> Vandier, a.a.O., 559 ff.; Moussa und Altenmüller, a.a.O., 96 f. – <sup>6</sup> Vandier, a.a.O., 307–313. – <sup>7</sup> Waltraud Guglielmi, Reden, Rufe und Lieder auf altägyptischen Darstellungen der Landwirtschaft, Viehzucht, des Fisch- und Vogelfangs vom Mittleren Reich bis zur Spätzeit, TÄB 1, 1973, 167 f.; Moussa und Altenmüller, a.a.O., 98. – <sup>8</sup> Hartwig Altenmüller, Jagd im Alten Ägypten, Hamburg/Berlin 1976, 12 ff. – <sup>9</sup> Originale z.B.: William M. Flinders Petrie, Qurneh, BSAE 16, 1909, Tf. 24 f., 27 f. N. aus Stricken werden auch als Verstärkung um Sackpressen gelegt, s. Klebs, Reliefs, II, 80; Schott, in: ZÄS 74, 1938, 88 ff. (Blutrünstiges Keltergerät). – <sup>10</sup> Junker, Giza VI, 144 f.; XI, 191 f. – <sup>11</sup> Staehelin, Tracht, 169; Borchardt, in: ZÄS 37, 1899, 81 f. – <sup>12</sup> Einzelteile und Zubehör: *mdjt* „Gestänge“, *mhsf* „Spannpflock“, *šnw* „Netzgewebe“, *nwh* „Seil“, *‘d* „Nadel“ neben *dbw* „Schwimmer“, *dnsw* „Senker“, s. Bidoli, a.a.O., 68 ff. (CT Spruch 473–480); Erik Hornung, Das Totenbuch der Ägypter, Zürich/München 1979, 324 ff. (Spruch 153 A, B). – <sup>13</sup> Derchain, in: RdE 15, 1963, 11 ff. – <sup>14</sup> Alliot, in: RdE 5, 1946, 57 ff. Die Riten gehören zu einem „Buch“ (*mdjt nt rth p‘t*), einem in der SpZt zelebrierten Ritual, s. pSalt 825 (Derchain), 164, 58; zum metaphorischen Gebrauch s. Grapow, Bildl. Ausdrücke, 191; Wresz., Atlas II, 191.

W.G.

Neuerungen, technologische. Trotz der dem Äg. gern nachgesagten Traditionsverbundenheit sind t.N. nicht nur durchgeführt, sondern auch als Fortschritt verkündet worden; allerdings mag diese Haltung auf bestimmte Entwicklungsepochen beschränkt gewesen sein. So betont am Ende der 3. Dyn. Prinz Nefermaat von Meidum, daß „er es war, der seine Götter (= die Schriftzeichen) in einer Schrift (= Malerei) machte, die nicht verwischt werden kann“, d.h. in Pasteneinlage<sup>1</sup>. Zu Beginn der 18. Dyn. „entwickelte (*shpr*)“ der Bauleiter (*Jmj*) „Nilschlammfelder“ (*šht qšh*)<sup>2</sup> als Maluntergrund für die Grabbauten in Theben-West, „eine seit den Vorfahren noch nie getane Sache“. In gleicher Zeit schildert der Uhrmacher Amenemhet<sup>3</sup> nicht nur die von ihm angeordneten wissenschaftlichen Untersuchungen astronomischer Art, sondern auch die daraus resultierende Neukonstruktion einer Wasseruhr (*mrhjt*) „berechnet für jede Jahreszeit“; „niemals ist etwas Ähnliches seit der Urzeit geschaffen worden“.

Abgesehen von diesen ausdrücklich textlich erwähnten t.N. lassen sich weitere aus dem Material ablesen: Die Einführung der \*Töpferscheibe und die Erfindung verschiedener Töpfereimethoden<sup>4</sup>; die Erfindung des \*Blasebalgs im NR<sup>5</sup> oder der Glasherstellung am Ende der 18. Dyn. Während hier aber neue Techniken oder neue Hilfsmittel für die Produktion auftreten, gibt es auch t.N., die den Arbeitsaufwand erleichtern, wie die Höherlegung der Reibschale für die Mehlherstellung<sup>6</sup> oder die Entwicklung der Treibarbeit am Gestell<sup>7</sup>.

Auf militärischem Bereich sind t.N. wohl in Äg. meist auf fremden Einfluß zurückzuführen, wie die Entwicklung des zusammengesetzten \*Bogens oder des \*Dolches, oder die Veränderung der Pfeilspitze. Ein Experimentieren kann man annehmen etwa bei den Veränderungen vom vier- zum acht- und sechspeichigen Wagenrad. Auch die Entwicklung bei der Steinbruchtechnik<sup>8</sup> zeigt das Streben nach effektiverem Arbeitseinsatz.

<sup>1</sup> Urk. I, 7. – <sup>2</sup> Urk. IV, 57, 9 ff. – <sup>3</sup> Wolfgang Helck, Inschriften der 2. ZwZt, KÄT, Wiesbaden 1975, 112. – <sup>4</sup> Vgl. Dorothea Arnold, in: LÄ III, 395 ff. – <sup>5</sup> Rosemarie Drenkhahn, Die Handwerker und ihre Tätigkeiten, ÄA 31, Wiesbaden 1976, 30. – <sup>6</sup> Helck, Bier, 28 (noch im AR halbhoch, im MR so, daß die Müllerin stehend arbeiten konnte). – <sup>7</sup> Drenkhahn, a.a.O., 33. – <sup>8</sup> Roeder, in: MDAIK 18, 1962, 103 ff. R.D.

Neujahr (Le Nouvel An). Le Lever héliaque de Sirius, *Spdt*, que les Grecs ont transcrit \*Sothis, avait lieu à peu près le 19 juillet de notre calendrier (\*Kalender)<sup>1</sup> au bord du Nil. C'était justement le moment où les eaux du fleuve changeaient de couleur en préluant à l'inondation. Les Egyptiens avaient remarqué la corrélation de ces deux faits.

Ils avaient d'autre part noté le retour cyclique des phénomènes célestes et en avaient déduit leur périodicité ainsi que la durée de l'année solaire. Ils en fixèrent le début au moment où Sirius-Sothis précédait à l'horizon le lever du soleil. Comme tous les anciens, ils pensaient que ces moments de transition étaient dangereux et que des influences perverses auraient pu à cette occasion gêner le fonctionnement normal du cosmos. Ils eurent l'idée d'accomplir des rites pour conjurer les périls qui menaçaient à ce moment la bonne marche de l'Univers. Telle est l'hypothèse la plus vraisemblable sur l'origine des cérémonies du nouvel an ou de l'Ouverture de l'Année (*wp-rnpt*) comme ils l'appelaient<sup>2</sup>.

Ils faisaient donc commencer leur année, comprenant trois saisons, au premier mois de l'inondation (*3ht*). Ce mois, au moins au premier millénaire avant notre ère prit le nom de Thot. A la fin de l'année, ils devaient ajouter cinq jours supplémentaires, que les Grecs appelèrent \*épagomènes, parce que leurs mois n'étaient que de trente jours. Le dernier mois de la saison d'été, qui était la dernière, prit peu à peu le nom bien significatif de Mesorê (*Mswt-R*)<sup>3</sup>, "la naissance de Rê", qui est encore le nom copte, utilisé partout dans le calendrier agricole. Ces particularités permettent de situer et même de comprendre en partie la fête de l'Ouverture de l'An. Sa date est certainement très ancienne. Elle est mentionnée, à notre connaissance, pour la première fois dans les inscriptions de Neouserrê à la Ve dynastie<sup>4</sup>. Elle doit remonter bien plus haut encore. Mais aucun document ancien ne nous permet de la reconstituer à si haute époque.

Seules les inscriptions abondantes, et dans l'ensemble bien conservées, des temples tardifs nous permettent d'entrer dans le détail du rituel et de la théologie de l'Ouverture de l'An. Il est sans doute très difficile de déterminer le moment précis auquel remontent ces célébrations, mais nous verrons, en terminant, qu'on a quelque raison de penser qu'elles sont beaucoup plus anciennes que le temps des Ptolémées.

Commençons par les décrire. Elles sont connues à \*Kalabcha, \*Philae, \*Kom Ombo, (\*Tell) Edfou et \*Dendara. Ces deux derniers temples contiennent des descriptions très précises des rites et le texte des hymnes qui permettent d'interpréter les gestes de l'officiant ou le sens symbolique qu'ils revêtent. Nous ne chercherons pas à deviner tel détail particulier de Kom Ombo ou de Philae, ni même toutes les différences qu'il y avait entre le cérémonial d'Edfou et celui de Dendara. Nous nous contenterons d'établir les faits fondamentaux et les interprétations essentielles communs à tous les temples.

A Edfou, comme à Dendara, une statuette spéciale était réservée pour l'Ouverture de l'An<sup>5</sup>. A Edfou, elle était renfermée dans le sanctuaire Mesen, qui occupait l'axe du temple, dans le couloir mystérieux, entourant le sanctuaire dit le "Siège Vénéral" (*St-wrt*). A Dendara, c'était dans la crypte Sud n° 1. Cette statuette, en or, d'une coudée de hauteur, siégeait, pour ces deux temples, dans un petit kiosque entièrement en or<sup>6</sup>, composé d'un socle et d'un ciel soutenu par quatre colonnettes. Au ciel étaient fixés des anneaux de cuivre pour supporter des rideaux de lin fin. Des anneaux étaient aussi fixés au socle pour tenir des courroies permettant aux porteurs de mieux répartir la charge de cet édicule d'un poids élevé, si, comme le précisent les textes, il était bien en or massif. Ce tabernacle portatif différait des naos fixés sur les barques de procession; ces derniers étaient de véritables coffres fermés par une porte. Dans les nôtres pour exposer la statuette, il suffisait de tirer le rideau.

Au tout début de la fête, des prêtres de haut rang<sup>7</sup>, celui qui tenait le rôle du roi et les prophètes pénétraient dans la crypte, à Dendara, ou dans le sanctuaire-Mesen, à Edfou. Ils s'arrêtaient devant l'effigie du dieu ou de la déesse et accomplissaient tout ou partie des actes du rituel divin journalier et la portaient dans le couloir mystérieux où les attendaient d'autres prêtres et porteurs d'enseignes, destinés à protéger la procession. Ils s'acheminaient vers la Salle intermédiaire ou de l'Ennéade. Ils y trouvaient les naos des dieux parèdres. A Edfou, ils venaient des chapelles s'ouvrant sur le couloir mystérieux; à Dendara, ils sortaient de la crypte est n° 1 et étaient représentés, aux mains des prêtres porteurs sur la paroi de l'escalier de sortie dans la crypte est n° 2<sup>8</sup>. De là, ils gagnaient l'Ouabet, ou chapelle-pure (Q dans les plans Chassinat, pour Edfou, et S dans le plan de Dendara).

Dans cette chapelle avaient lieu la toilette et l'onction de la statue; puis on la vêtait des étoffes liturgiques et finalement elle "coiffait les couronnes" (*wts h'w*). La signification symbolique de ces rites apparaît très bien définie surtout à Dendara où le plafond représente \*Nout avalant le soleil nocturne et mettant au monde le soleil diurne. Ils consistaient en une préparation de la régénération cosmique de l'Univers. La présence de l'Ogdoad hermopolitaine, dont les huit dieux apportent quelque une des couronnes qui assurent à Hathor l'appoint de leur protection, vient renforcer l'interprétation qui ressort des textes. Pendant ce temps, dans le cour du Siège-de-la-Première-fête, précédant la Ouabet, les porteurs étaient venus, sans doute de la Salle-des-offrandes,



apportant la grande offrande solennelle, qu'ils avaient entassée dans cet espace étroit<sup>9</sup>.

Une fois les cérémonies de la Ouabet accomplies, le cortège se dirigeait vers l'escalier à paliers carrés, toute proche (notons au passage qu'à Kalabcha ou à Philae, il n'y avait qu'un escalier)<sup>10</sup>: porteurs d'enseignes, précédés par le roi, prêtres portant les naos des dieux parèdres, suivis du dieu seigneur du temple qui pouvait mobiliser huit porteurs à Dendara<sup>11</sup>, et du ptérophore qui guidait la cérémonie et psalmodiait les compositions sacrées; les dieux porteurs d'offrandes suivaient. On arrivait sur la terrasse protégée des vues par un mur élevé. On se dirigeait vers le kiosque, situé à Edfou à l'angle nord-est et à Dendara, au sud-ouest. Comme la place était mesurée, seuls les tabernacles portatifs des divinités pénétraient dans le kiosque. Ce dernier possédait un toit arqué en bois, auquel devaient être suspendus des rideaux qui voilaient les entrecolonnements. Le reste de la procession, surtout les porteurs d'offrandes, restait devant la porte d'entrée du kiosque, côté Sud à Edfou, côté Nord à Dendara. Lorsque les offrandes avaient été consacrées, le rite essentiel avait lieu dans le kiosque, appelé le Siège-de-la-première-fête. On tirait les rideaux du kiosque du côté de l'est et ceux des tabernacles portatifs des divinités. Les statuets d'or étaient inondées de la lumière solaire qui leur apportait la vie. Les textes commentent: *Son baï rejoint sa statue – bès dans son tabernacle portatif*<sup>12</sup>; ou bien: *la statue rejoint le rayonnement de son (= de Rê) baï dans l'horizon*<sup>13</sup>. L'expression générale *hnm jtn*, "toucher le disque"; "s'unir au disque solaire", désignait cette cérémonie<sup>14</sup>. Parfois elle est remplacée par *m33 jtn*: "contempler le disque"<sup>15</sup>. Lorsque la lumière solaire avait donné tout son éclat à la statue de culte, la musique annonçait que l'acte secret avait eu lieu et le peuple entier était en liesse puisque le mauvais pas d'une année à l'autre était franchi. "La terre est en danse", dit le vieux texte liturgique. Ensuite, tous les tabernacles portatifs étaient de nouveau couverts de leurs rideaux et la procession redescendait par l'escalier d'une seule volée, assimilé à la descenderie d'un tombeau; les statues d'Edfou regagnaient le sanctuaire-Mesen et les chapelles rayonnantes, tandis que celles de Dendara étaient renfermées dans les cryptes souterraines du Sud et de l'Est.

Un hymne, que chantaient les musiciens du temple dans la Cour-du-Siège-de-la-première-Fête à Dendara, nous indique bien le sens du rite. Ils s'adressaient à Rê:

Fais qu'elle voie de ses yeux!  
Qu'elle entende de ses oreilles,

Qu'elle marche et qu'elle avance,  
Ainsi que l'Ennéade qui est avec elle<sup>16</sup>.

Le contact de la lumière vivifiante de Rê et de l'or, issu du corps du dieu, donnait la vie, la présence divine à l'idole. Et ainsi la déesse elle-même, corps et âme, présidait au changement cosmique qui permettait à l'Univers de reprendre sa course. L'année nouvelle est une création neuve qui remplace celle qui, de vieillesse, allait à la ruine. Un bel hymne d'Edfou le dit en toute lettre dans sa première strophe<sup>17</sup>.

Comme dans toutes les liturgies, il y avait des versions abrégées de ces rites. En particulier, Alliot<sup>18</sup> décrit pour Edfou un *hnm jtn* qui se passait entièrement au rez-de-chaussée du temple. La procession ne montait pas sur le toit et la conclusion de la fête se passait dans la Ouabet elle-même. Par la disposition même du temple, cette chapelle<sup>19</sup> faisait face au Sud. Le soleil pouvait donc entrer par les entrecolonnements en traversant la cour, à certaines heures. Pour Dendara au contraire, la façade donne en plein Nord. Il ne me souvient pas avoir rencontré une mention expresse d'un *hnm jtn* célébré dans la Ouabet<sup>20</sup>. A Philae, la Ouabet aussi faisait face au Sud<sup>21</sup>; mais à Kalabcha elle était sur le toit du temple et faisait face à l'Ouest<sup>22</sup>. On doit donc supposer, si le clergé ne se contentait pas d'exposer la statue d'or à la lumière du jour, mais cherchait à la placer dans le rayonnement direct du soleil<sup>23</sup>, que le rite n'était pas célébré aux mêmes heures. Dans la Ouabet d'Edfou, Alliot a relevé une mention du rite à l'heure de midi<sup>24</sup>, ce qui correspond au moment où le soleil est au zénith. Ainsi par la cour pénétrait-il un peu dans la chapelle-pure. Pour Kalabcha, il faudrait supposer, selon la saison, une heure de l'après-midi. A Dendara, dans le kiosque du toit, l'union au disque avait lieu le matin<sup>25</sup>.

Avant de célébrer les solennités annuelles, les statues qui avaient besoin de tout leur potentiel sacré étaient aussi soumises au *hnm jtn*. Il suffit de parcourir les calendriers des fêtes d'Horus et d'Hathor<sup>26</sup> pour voir que cette liturgie se répétait assez souvent au cours de l'année. Les colonnes du kiosque de Dendara donnent beaucoup de dates auxquelles la procession l'utilisait. Parmi elles, les jours épagomènes et la fête de l'ivresse figuraient en bonne place.

Nous aimerions savoir à quelle époque remontent ces rites. L'analyse littéraire des textes ne nous conduit pas très loin. La langue est tout à fait classique, comme la langue morte de l'époque ptolémaïque. Mais les monuments sont plus éloquentes. A \*Abou Simbel du côté nord de la façade, il existe un petit monument précédé d'un

pylône. Il contenait un autel solaire rattaché au temple par une allée surélevée. Il est très probable qu'il s'agit là d'une chapelle de l'Ouverture de l'An réservée au *hnm jtn*<sup>27</sup>. A \*Karnak, un ensemble datant de \*Thoutmosis III, au nord-est de la salle dite des fêtes, présente un vaste socle accessible par un escalier conduisant à une salle à ciel ouvert, surélevée. Les murs intérieurs ont un fruit prononcé. A l'est une ouverture s'ouvre en direction d'un autel héliopolitain marquant les quatre points cardinaux<sup>28</sup>. Tout un cheminement, déjà mis en lumière par Legrain, montre qu'une procession, fort étoffée sous \*Ramsès II, gagnait ce sanctuaire solaire à partir du tabernacle des barques. Il y a tout lieu de penser qu'elle transportait les barques de la triade de Karnak et de son Ennéade durant la fête de l'Ouverture de l'An pour exposer au soleil, encore à l'Est, les statuettes contenues dans leur tabernacle. Mais le monument est trop détruit pour qu'on puisse préciser davantage.

Dans la fête d' l'Ouverture de l'An le soleil joue un rôle considérable; l'or, chair de Ré, compose la matière des statuettes utilisées; l'autel sur lequel était placé le tabernacle portatif d'Amon, à Karnak possédait un type héliopolitain très net<sup>29</sup>; la lumière symbolise la vie qui anime le monde et donnait à toute la solennité un profond caractère cosmique. On ne peut échapper à l'impression que ce rituel est d'origine héliopolitaine. Mais ce n'est, bien entendu, qu'une hypothèse, fondée toutefois sur des éléments très positifs.

<sup>1</sup> Erman-Ranke, Ägypten, 399. — <sup>2</sup> Wb I, 305, 1–2. — <sup>3</sup> Wb II, 141, 13. — <sup>4</sup> Schott, Festdaten, § 59 (79 du tiré à part). — <sup>5</sup> A Dendara, dans son tabernacle, la statuette d'Hathor était celle d'un oiseau-*bai* à tête humaine, portant les cornes enserrant le disque. C'était „Hathor dans sa maison“, Dendara V, pl. 418. 420. A Edfou, Horus avait la forme d'un faucon accroupi ithyphallique: Maurice Alliot, Le culte d'Horus à Edfou I., Le Caire 1954, 320. — <sup>6</sup> Pour sa description, Alliot, Culte I, 327–328 et Daumas, dans: ASAE 51, 1951, 386–387. — <sup>7</sup> Pour Edfou, Alliot, Culte I, 311–314; pour Dendara, Daumas, op. cit., 384, 388. — <sup>8</sup> Dendara V, pl. 392–395. — <sup>9</sup> Dendara IV, pl. 301. 302. — <sup>10</sup> Les plans beaucoup plus élaborés d'Edfou et de Dendara montrent l'importance de la fête du Nouvel An puisque les constructeurs pouvaient être amenés à aménager particulièrement le plan d'un Temple pour faciliter sa célébration. — <sup>11</sup> Dendara VII, pl. 677. 689. 690. — <sup>12</sup> Edfou I, 549, 7 = Alliot, Culte I, 380–381; Dendara VIII, 32, 5–6. — <sup>13</sup> Dendara VIII, 119, 9. — <sup>14</sup> Cette expression, si rien ne nous a échappé, ne figure pas au Wb. Mais l'expression est courante à Edfou et à Dendara. Pour Edfou, voir Alliot, Culte I, 308–428 passim. Pour Dendara, les références sont innombrables. En voici quelques unes: Dendara II, 143, 3; IV, 206, 13; VIII, 19, 10–11; 20, 18; 26, 19; 29, 12–14; 111, 2–3. Avec description du rite: VIII, 107, 3–5; 45, 10 et sq. — <sup>15</sup> Cf. Edfou I, 441, 9 et Dendara VIII,

18, 14: ici *hb m33 jt.s*, “le fête de contempler son père”. — <sup>16</sup> Dendara IV, 207, col. 13–14 de l'original. — <sup>17</sup> Alliot, Culte I, 370. — <sup>18</sup> Alliot, op. cit. I, 309–374. — <sup>19</sup> Chassinat, Edfou, plan, planche I. Mais, par un fâcheux oubli, cette planche n'est pas orientée. On la complétera par le plan du Baedeker, L'Égypte (Ed. franç. de 1908), 331, ou PM VI, 120. — <sup>20</sup> Plan dans Dendara I, pl. 45. — <sup>21</sup> Henry G. Lyons, A Report on the Temples of Philae, Le Caire 1908, pl. V. — <sup>22</sup> Voir François Daumas, La Ouabet de Kalabcha, Le Caire 1970. Ce travail écrit en 1956 n'a été publié qu'en 1970 par suite des circonstances (voir dans le volume même p. IV). — <sup>23</sup> Et les textes paraissent formels à ce sujet: Dendara VIII, 88, 9; 104, 2; 115, 11; 119, 9. Ce ne sont que quelques exemples. — <sup>24</sup> Alliot, Culte I, 347. — <sup>25</sup> La Brillante (= Hathor) et Celui-qui-brille-en-or atteignent le ciel au matin de l'Ouverture de l'An: Dendara VII, 179, 8. Rê qui vient pour le voir le matin de l'Ouverture de l'An: Dendara VIII, 113, 16. — <sup>26</sup> Alliot, Culte I, 205–249. — <sup>27</sup> Voir, pour Abou Simbel et Karnak, une étude plus complète dans Centre franco-égyptien d'Étude des Temples de Karnak. Karnak VI: François Daumas, L'interprétation des temples égyptiens anciens à la lumière des temples gréco-romains, sous presse. Ce travail a été rédigé en 1972 mais n'a pu paraître que plus tard. — <sup>28</sup> Le caractère solaire de cette chapelle a été reconnu par Kees, dans: Or 18, 1941, 427–442. — <sup>29</sup> Drioton, dans: Miscellanea Gregoriana, Rome 1941, 73–81.

Lit.: Maurice Alliot, Le Culte d'Horus à Edfou au temps des Ptolémées, 2 vol., Le Caire 1949 et 1952, surtout p. 302–433; Daumas, dans: ASAE 51, 1951, 373–400; Fairman, Worship and Festivals in an Eg. Temple, in: Bulletin of the John Rylands Library Manchester 37, 1954, 165–203; Edfou; Dendara; Chassinat, Mammisi d'Edfou; Daumas, Mammisis de Dendara. F. D.

Neunbogen (*psdt pdwt*; ursprünglich nur *psdt* zu lesen?<sup>1</sup>). Als der potenzierte Plural der \*Bogenvölker werden in Text und Bild häufig die N. als Gesamtheit der Untergebenen des äg. Königs und der äg. Götter aufgeführt. Sie umfassen bis zur 18. Dyn. die außen- und innenpolitischen Feinde, schließen also O.Äg. und U.Äg. mit ein. Eine Übertragung des Begriffes auf die \*Götterfeinde findet nicht statt; er bleibt vielmehr ausschließlich Bestandteil der politischen \*Feindsymbolik. Die N. finden sich bei Statuen unter den Sohlen des Königs (seit Djoser<sup>2</sup>) und auch von Göttern, dienen als Dekoration von Thronpodesten und Palastböden<sup>3</sup> sowie Schemeln. Nicht mehr als Bogen abgebildet, sondern als Gefangene auf Stadtringen, stehen die N. auf Basen von kgl. Kolossalstatuen und auf Sockeln von kgl. Baldachinen in thebanischen Grabbildern, wo sie seit Amenophis III. in weitgehend kanonisierter Reihenfolge auftreten<sup>4</sup>: 1. *h3w-nbw* (Mittelmeervölker: \*Haunebu); 2. *33tjw* (Obernubier?); 3. *t3-smc* (O.Äg.); 4. *s3tjw-jm* (\*Oasenbewohner); 5. *t3-m3w* (U.Äg.); 6. *pd3w-s3w* (Ostwüste?); 7.

*ḥnw* (\*Libyer); 8. *jwntjw-ztj* (\*Nubier); 9. *mntjw-nw-sjt* (\*Asiaten). Diese Liste wird in der Ramessidenzeit durch die Hinzunahme von Naharina, \*Schasu, Hatti, \*Assur u. a. aktualisiert und erweitert. Sie kann je nach Kontext auch vollkommen umgeformt werden, so z. B. in einer palästinensischen Städteliste auf der \*Israelstele Merenptahs und in den \*Seevölker-Berichten Ramses' III. in \*Medinet Habu. Völlig enthistorisiert lebt die Liste der N. bis in die Ptol.Zt als Symbol der unterworfenen Feinde des äg. Königs fort.

<sup>1</sup> Wb I, 570, 6–7; vgl. Sethe, in: ZÄS 47, 1910, 8 ff. – <sup>2</sup> Gunn, in: ASAE 27, 1927, 183. Für spätere Belege vgl. z. B. PM II, 546. IV(e). – <sup>3</sup> Z. B. Merenptah-Palast Mitrahine: Fisher, in: Pennsylvania University Museum Journal 8, 1917, 221, Abb. 82; Ramses II.-Palast in Qantir: William C. Hayes, Glazed tiles from a palace of Ramesses II at Kantir, MMA Papers 3, New York 1937, 11–19, Tf. 2. – <sup>4</sup> TT 42(5). 47. 48(4). 55(7). 57(11), (15). 63(5). 74(6). 120(3). 192(8). 367(5).  
Lit.: Vercoutter, in: BIFAO 48, 1949, 108 ff.; Uphill, in: JEOL 19, 1965–1966, 394–420; Keel, in: ZDPV 93, 1977, 167–172. D. W.

**Neunheit.** Mit N., äg. *psdt*<sup>1</sup>, bezeichnet der Ägypter einen \*Götterkreis. Die Zahl neun ist die potenzierte drei, wobei drei die Vielzahl meint, neun also eine sehr große Zahl<sup>2</sup>. Soll nicht nur von sehr vielen, sondern von allen Göttern (u. U. eines bestimmten Bereiches) die Rede sein, so verdoppelt man die neun und spricht von „den beiden Neunheiten“, da das Ganze als aus zwei Teilen bestehend begriffen wird (\*Zahlensymbolik). In der Schrift wird die N. entweder mit dem Schriftzeichen für *psd* wiedergegeben, dem geteilten Mond (Gardiner N 9/10), oder, bis in späteste Zeit, gerne auf archaische Weise mit neun Götterzeichen<sup>3</sup>. Determiniert werden kann das Wort auch mit der sitzenden Frau<sup>4</sup>, wie die N. entsprechend dem grammatischen Geschlecht des äg. Wortes überhaupt als weibliche Gestalt personifiziert werden kann (\*Personifikation)<sup>5</sup>.

Nachdem die N. früh das ehrende Beiwort „die große“<sup>6</sup> erhalten hat, stellt man ihr eine „kleine“ gegenüber<sup>7</sup>, ohne daß diese für sich je eine Rolle gespielt hätte oder mit namentlich genannten Göttern gefüllt worden wäre – sie existiert lediglich als Komplement zur großen.

Die Frage, ob die Ägypter mit N. ursprünglich ein namentlich und zahlenmäßig indefinites Gremium von Göttern oder aber neun ganz bestimmte Gottheiten, nämlich die N. von \*Heliopolis (s. dazu u. Sp. 474) bezeichneten, von wo dann das Wort in erweitertem Gebrauch auf andere Orte, ja auf unscharfe Götterkreise übertragen worden wäre, ist verschieden beantwortet worden (vgl. auch Anm. 2). Die älteste gut bezeugte N., die

von \*Heliopolis, die in den Pyr. und den CT sehr oft genannt wird<sup>8</sup>, besteht im allgemeinen aus neun bestimmten Göttern, doch finden sich auch bei ihr von vornherein Varianten nach Namen und Zahl<sup>9</sup>. So muß einstweilen offen bleiben, ob mit N. zunächst eine nach Namen und Zahl unbegrenzte Göttergruppe gemeint war, die dann, absichtlich oder zufällig, in Heliopolis mit neun namentlichen Göttern ausgestattet wurde, oder ob der Begriff, von Heliopolis ausgehend, seine Schärfe verlor, als er andernorts und in andere mythische Zusammenhänge übertragen wurde<sup>10</sup>. Als ältesten Beleg für die N. von Heliopolis hat man einige Relieffragmente aus der Zeit des \*Djoser in Turin, gefunden in Heliopolis, ansehen wollen; doch ist diese Deutung nicht sicher, nachdem nur 1 1/2 Namen erhalten sind: \*[Ge]b und \*Seth. Für die Zuweisung spricht der Fundort und die rein menschliche Gestalt der Götter<sup>11</sup>.

Die N. von Heliopolis fügt dem Ordnungsprinzip nach einem Zahlenschema (3 × 3) ein zweites hinzu, das nach Generationen – beide haben ihren religiösen Sinn (\*Göttergenerationen). Die vier aufeinanderfolgenden Geschlechter bieten, auch wenn die Überlieferung schwankt, eine \*Kosmologie<sup>12</sup>. \*Atum, der zunächst allein und damit zwischen dem Nichtsein vor der Schöpfung und der geschaffenen Welt steht<sup>13</sup>, zeugt aus innerem Drang \*Schu und \*Tefnut, die man wohl als trockenen Luftraum und Feuchtigkeit interpretieren darf. Von da an vollzieht sich die Entfaltung der Welt geschlechtlich, indem dieses Paar \*Geb und \*Nut zeugt, das sind Erde und Himmel, diese ihrerseits dann \*Osiris und \*Isis, \*Seth und \*Nephthys. Von dem gedankenentsprossenen Atum, der „nichts anderes ist als das sich in das Weltall umkehrende Nichts“<sup>14</sup>, über das uns wenig greifbare, wenn auch im Äg. der SpZt viel verehrte Paar Schu und Tefnut und das materielle Paar Geb und Nut bis zum ersten irdischen König (und Kulturheros) Osiris mit den Seinigen, seiner Schwestergemahlin Isis, ihrer Schwester Nephthys und seinem Feind-Bruder Seth, vollzieht sich eine zunehmende Konkretisierung. Das Verhältnis der vier Geschwister dieser letzten Generation schildert \*Plutarch aufschlußreich: Osiris und Isis liebten sich schon im Mutterleib, stammen aber von verschiedenen Vätern: Osiris vom Sonnengott, Isis vom schlauen Hermes-\*Thot; die beiden letzten, Seth und Nephthys, haben Geb zum Vater, wobei Seth seinen Charakter als Störer der Ordnung durch eine ungebührliche Geburt aus der Seite der Mutter (und zu ungehöriger Zeit, was nicht näher erläutert wird) anzeigt<sup>15</sup>. Mit dieser letzten Generation wird die Verbindung zwischen Natur und Menschenwelt hergestellt: Osiris ist zugleich der Gott der periodischen

Fruchtbarkeit der Natur (\*Nil, \*Getreide) und mythologische Figur für den verstorbenen, in seinem Sohn fortlebenden König. Sein Sohn, der lebende König, erscheint von Fall zu Fall ebenfalls in der N., wenn er auch in der Regel nicht in sie aufgenommen ist. Jedenfalls führt die Konzeption der N. von Heliopolis bis an die Schwelle der jeweiligen Gegenwart und umfaßt einerseits die Schöpfung der Umwelt, andererseits auch die menschliche Ordnung, d. i. das Königtum.

Eine Kultstätte besaß die N. von Heliopolis vor allem in Cheri-Aha (\*Babylon)<sup>16</sup>; in Edfu (\*Tell Edfu) besaß sie eine Grabstätte<sup>17</sup>. Eigene Feste sind nur indirekt durch einen Festleiter, den späteren König \*Eje, bezeugt<sup>18</sup>.

Von N. an anderen Orten sind nur drei einigermaßen greifbar: Die von \*Theben, von Memphis („des Ptah“) und von Abydos. Die thebanische ist deutlich von der heliopolitanischen abhängig, umgreift sie doch diese und erweitert sie um einige im thebanischen Gau verehrte Götter: \*Month, \*Horus und \*Hathor sowie \*Sobek, \*Tjenedet und \*Iunit, so daß sie 15 Glieder umfaßt<sup>19</sup>. Auch hier sind Zahl und Namen nicht kanonisch festgelegt, vielmehr existiert eine gewisse Variationsbreite. \*Amun und \*Amaunet sind gelegentlich eingeschlossen, stehen aber meist außerhalb. Im pBeatty IX, 8, 5–17 werden elf Glieder aufgezählt, im selben Papyrus 12, 7f. dagegen zehn. Mit der in den spätramessidischen Briefen genannten N. des Amun von \*Medinet Habu wird kaum mehr diese Konstellation gemeint sein, vielmehr die θεοὶ σὺνναοὶ dieses Tempels<sup>20</sup>.

Eine N. des \*Ptah ist vor allem deshalb erwähnenswert, weil sie im \*Denkmal memphitischer Theologie genannt ist<sup>21</sup>. Dort heißt es: „Seine (des Ptah) N. ist vor ihm als (d. h. in Gestalt) seine Zähne und seine Lippen; das sind Samen und Hände des Atum“. Hier soll die heliopolitanische Lehre von der Entstehung der ersten Göttergeneration ersetzt werden durch die andere, von der Schöpfung durch das \*Wort. Dann wäre die Meinung des Vf. der memphitischen Lehre, daß die N. bei der Schöpfung mitgewirkt habe<sup>22</sup>.

In Abydos besteht die N. aus sieben Göttern: \*Chnum von \*Herwer, Chnum vom Kataraktengebiet, Thot, Horus von \*Letopolis, \*Harendotes, \*Upuaut von O. Äg. und Upuaut von U. Äg.<sup>23</sup>.

N. von anderen Orten bleiben blaß, vor allem ohne Nennung einzelner Glieder. Eine von \*Pe wird in den Sargtexten in unklarem Zusammenhang erwähnt<sup>24</sup>, eine von \*Nechen nicht aufgliedert<sup>25</sup>, so wenig wie in der SpZt die des \*Harsaphes von Herakleopolis<sup>26</sup>. Auch \*Armant hat seine N.<sup>27</sup>, ebenso wie der Tempel der Mut in Karnak<sup>28</sup>. Selbst dem kgl. \*Thron wird eine N. zugeordnet. Sie erkennt den neugekrönten König

an und jubelt ihm zu. Ihre Glieder werden genannt: \*Nechbet, \*Wadjit und \*Neith (als Kronengöttinnen), Isis und Nephthys, Horus und Seth „und die ganze N., die an der Spitze des Großen Thrones ist“<sup>29</sup>.

Spätestens vom MR an wird das Wort gleichbedeutend mit „alle Götter“ (*ntrw nbw*) verwendet, im Sinne eines, aber freilich u. U. charakteristischen Gefolges eines Gottes, etwa so, wie Assmann von der „Sphäre der Seinigen“ spricht<sup>30</sup>. Bezeichnend ist dafür die Art, wie \*Sterne, die ein Zentralgestirn umgeben, N. genannt werden können<sup>31</sup>. Diese allgemeine Bedeutung von N. läßt sich schon in den Sargtexten nachweisen<sup>32</sup>. Offenbar ist auch die N. des Re, von der ausgesagt wird, daß sie bei Sonnenaufgang oder der Fahrt über den Himmel jubelt, nicht die N. von Heliopolis, sondern sein Gefolge in der Barke<sup>33</sup>, so wie die N. in der Abendbarke dem Thot (als Mond) einen Hymnus singt<sup>34</sup>.

Ein weiterer Schritt hin zur Verallgemeinerung ist dann, von einer „N. von Ägypten“ zu sprechen, womit gewiß sämtliche Götter des Landes gemeint sind<sup>35</sup>. Die Benennung der Götter mit einem einzigen Wort gibt dann der Bildsprache die Möglichkeit, diese N. als Vater oder Mutter des Königs aufzufassen<sup>36</sup>.

So steht also neben festgefügt, freilich kaum je dogmatisierten N. mit namentlich genannten Gliedern die Vorstellung von einem freien, weder nach Zahl noch nach Göttern festgelegten Kollegium, das entweder für sich besteht und wirkt oder aber einem großen Gott oder Tempel zugeordnet werden kann. Der König nennt sich z. B. „den Einzigartigen in der N. des Re“<sup>37</sup>, andernorts erscheint eine „N. der Nekropole“<sup>38</sup>. Immer wieder einmal aber scheint die Neunzahl einen Systemzwang ausgeübt zu haben, sie auch in einem Zusammenhang, wo an sich eine freie N. gemeint war, wörtlich zu nehmen: Der Verstorbene will sich ihr „als 10. Gott“ zugesellen – die Zehnzahl kann er dann, wohl um sie als „richtig“ anzupreisen, an den Fingern oder Zehen abzulesen; gemeint ist offenbar, daß die Neun der Ergänzung zur Zehn bedarf<sup>39</sup>.

Die alte Bezeichnung \*„Stier“ für „Herr“ findet sich besonders häufig, aber nicht ausschließlich bei der N., wo zunächst Atum als Herr der N. von Heliopolis so heißt<sup>40</sup>, dann aber auch andere Götter<sup>41</sup>, ja auch Bata im Brüdermärchen, diesmal sogar von der N. selbst mit diesem Ehrentitel belegt<sup>42</sup>. Auch der Verstorbene legt sich im Jenseits diesen machtgeladenen Titel zu, wenn es um seinen Rang geht<sup>43</sup>.

Als Funktionen der N. hebt sich vor allem die eines Gerichtshofes (\*Gericht, Götter-) heraus – vermutlich zunächst für die N. von Heliopolis, die

im \*Fürstenhaus den Streit um die Nachfolge des Osiris entscheidet<sup>44</sup>. Aber auch unbegrenzte und anonyme N. treten als Gerichtshof auf, so etwa in der Erzählung von Horus und Seth, wo keineswegs mehr die N. von Heliopolis den Entscheid trifft, oder der von Wahrheit und Lüge<sup>45</sup>. Mit der Rechtsprechung zusammen hängt auch die Funktion der N. als Urheberin eines Dekretes (\*Götterdekret)<sup>46</sup>. Von dieser N. als Gerichtshof dürfte die sehr häufige Benennung des Thot als „Schreiber der N.“ hergenommen sein<sup>47</sup>.

Sehr oft wird von der N. berichtet, daß sie „jubelt“, sei es bei Sonnenaufgang, bei der Sonnenfahrt (s. o.) oder auch bei der \*Krönung.

Darstellungen der N. zeigen die Götter immer menschlich, also ohne Tierköpfe. Entweder stehen die Götter<sup>48</sup> oder, häufiger, thronen sie in einer archaischen „mumienförmigen“ Gestalt<sup>49</sup>. Auf eine solche Darstellungsform mag sich eine Bemerkung im Tempel Ramses' II. in Abydos beziehen, wo es von der N. heißt: „Sie ruhen auf ihren Plätzen im heiligen Tempel, in ihren Relieffiguren der Urzeit, in ihren Formen, die Ptah gestaltet hat in der Schrift des Thot gemäß ihrem Leib im ‚großen Verzeichnis‘, das in der Bibliothek ist“<sup>50</sup>. Es mag sich um einen Papyrus handeln, in dem die Art, wie die N. darzustellen war, aufgezeichnet stand.

<sup>1</sup> Zur Lesung s. Winfried Barta, Untersuchungen zum Götterkreis der Neunheit, MÄS 28, 1973, 19–23. – <sup>2</sup> So zuerst Richard Lepsius, Über den ersten äg. Götterkreis, APAW 1851, 21. Diese Deutung ist weitgehend, aber nicht allgemein angenommen, vgl. Griffiths, in: Or 28, 1959, 37ff. und Hornung, Der Eine und die Vielen, 217 sowie Barta, op. cit., 24f. Eine gute Übersicht über den Stand der Diskussion bis 1973 bei Barta, op. cit., 23–26. – <sup>3</sup> In der Inschrift der Hatschepsut vom Speos Artemidos wird das Wort *psdt* mit sechs (!) Götterzeichen determiniert. Zur Erklärung vgl. Gardiner, in: JEA 32, 1946, 52f. Vielleicht liegt aber auch nur ein Schreibfehler vor. – <sup>4</sup> Gunn, in: JEA 19, 1933, 105. – <sup>5</sup> Pyr. 262a. – <sup>6</sup> So richtig Sethe, Urgeschichte, 99 mit Anm. 1. Die von Griffiths und Barta vorgeschlagene Scheidung zwischen *psdt* <sup>3</sup>t und *psdt* <sup>3</sup>wrt und deren Verteilung auf U. und O. Äg. ist kaum zu halten, vgl. Lorton, in: JARCE 11, 1974, 102. – <sup>7</sup> Schon Pyr. 177a–178a, dazu Griffiths, in: Or 28, 1959, 42f. – <sup>8</sup> S. die Zitatensliste bei Barta, op. cit., 232–243; für die Sargtexte vgl. Brigitte Altenmüller, Synkretismus in den Sargtexten, GOF IV. 7, 1975, 292ff. (Index). – <sup>9</sup> Z. B. wird in Pyr. Spruch 219 Osiris ausgelassen, weil er der Adressat des Spruches ist, und durch Thot ersetzt, als zehnter Gott aber wird Horus hinzugefügt. Spruch 601 nennt ausdrücklich die „Große N., die in Heliopolis ist“, und zählt dann 12 Glieder auf, darunter zweimal Osiris, nämlich den vom thinitischen Gau und den „Ersten der Westlichen“. Diese und andere Umstimmigkeiten versucht Griffiths, op. cit., 40ff. zu beseitigen. Mich können seine Ausführungen nicht überzeugen. 84 Verzeichnisse dieser N. aus verschiede-

nen Epochen mit zahlreichen Varianten (9–23 Mitglieder) bringt Barta, op. cit., 65–73. – <sup>10</sup> Für die erste Alternative s. Kees, Götterglaube, 153, vor allem 158; die andere Ansicht vertreten z. B. Griffiths, in: Or 28, 1959, 41; Hornung, Der Eine und die Vielen, 217 und Barta, op. cit. Vgl. auch Säve-Söderbergh, in: LÄ II, 694. – <sup>11</sup> Smith, Sculpture, Abb. 48–53 und S. 133 f.; vgl. dazu Griffiths, op. cit., 41. – <sup>12</sup> Dazu Henri Frankfort, Kingship and the Gods, Chicago 1947, 182 ff. und die ausführlichen Deutungen von Derchain, in: LÄ III, 751 f. sowie von Assmann, in: LÄ II, 767. – <sup>13</sup> Hornung, Der Eine und die Vielen, 180 f. – <sup>14</sup> Derchain, in: LÄ III, 752. – <sup>15</sup> Plutarch, De Iside, Kap. 12. – <sup>16</sup> Zu diesem und anderen Kulten der N. s. Helck, in: ZÄS 82, 1958, 109 und Barta, op. cit., 28 f. – <sup>17</sup> Edfou I, 173, 382. – <sup>18</sup> Maspero, in: RecTrav 3, 1882, 127. – <sup>19</sup> Sethe, Amun, § 41; vgl. E. Otto, in: LÄ I, 244; Kees, Götterglaube, 347; E. Otto, Topographie, 18 f. – <sup>20</sup> LRL 27, 7; 44, 9 f.; 66, 1 f. Vgl. auch die Beispiele bei Gutbub, in: Kēmi 17, 1964, 46 Anm. 4. – <sup>21</sup> Z. 52a. 55. 56. Vgl. auch Maj Sandman-Holmberg, The God Ptah, Lund 1946, 200 ff. für weitere Erwähnungen. – <sup>22</sup> Vgl. zu dieser Stelle u. a. auch Griffiths, op. cit., 48. – <sup>23</sup> Urk. IV, 99; dieser klaren Aufzählung gegenüber bleibt Joachim Spiegel, Die Götter von Abydos, GOF IV. 1, Wiesbaden 1973, 96 f. den Beweis für seine Behauptung, daß „die Mitglieder der heliopolitanischen N. ja sämtlich im abydenischen Mysterienritual eine Rolle spielten“, schuldig. – <sup>24</sup> CT VII, 64 o. – <sup>25</sup> Urk. IV, 130. – <sup>26</sup> Vercoutter, in: BIFAO 49, 1950, 90. – <sup>27</sup> Vgl. Adolphe Gutbub, Textes fondamentaux de la théologie de Kom Ombo, BdE 47, 1973, 365 Anm. (a). – <sup>28</sup> Leclant, Montouemhat, Doc. 10 F und S. 75 f., sowie Doc. 44 I B, Z. 25. – <sup>29</sup> Urk. IV, 2117, 17. – <sup>30</sup> S. pLeiden I 350 IV 1: *psdt* in Parallele mit *ntrw nbw*, ebenso auch II 2, wo von der N. gesagt wird, daß sie aus dem \*Nun komme, also urzeitlich sei. – <sup>31</sup> Kom Ombo 315, 2; dazu Gutbub, op. cit. (Anm. 27), 413 (f). – <sup>32</sup> Brigitte Altenmüller, op. cit. (Anm. 8), 48. – <sup>33</sup> Vgl. die Belege bei Leclant, Montouemhat, 53 (o). – <sup>34</sup> Urk. IV, 2092, 12 ff. – <sup>35</sup> Urk. IV, 2119, 3 und Gauthier, Inscr. dédicatoire, Z. 37. – <sup>36</sup> Z. B. Hari, Horemheb, Tf. L und Abb. 82, Z. 2. Dazu vgl. Barta, op. cit., 36 mit Belegen aus Pyr. und CT. – <sup>37</sup> Erik Hornung, Das Buch der Anbetung des Re im Westen, Aegyptiaca Helvetica 3, 1976, 168. – <sup>38</sup> Gauthier, Inscription dédicatoire, Z. 91. Ähnlich Brit. Mus. 550 = BM Stelae 8, 30, Z. 1, Tf. 27. In einer anderen Inschrift wünscht Horemheb, selbst Mitglied dieser N. zu werden – offenbar sind mit dieser N. die seligen Toten gemeint: Hari, Horemheb, 99, Z. 5. – <sup>39</sup> pBerlin 3055, XV, 2–3; XVI, 8–9. – <sup>40</sup> CT II, 52g; 53f; III, 169a; VII, 5j; VI, 310n; 325 d. – <sup>41</sup> Z. B. Thot in Pyr. 671, 1238. – <sup>42</sup> pD'Orbiney 9, 4. – <sup>43</sup> Belege bei Barta, op. cit., 36 Anm. 8, aber keineswegs nur „der von der N. Geborene“! – <sup>44</sup> So sehr häufig in den Pyr., s. Anm. 8. Für das NR z. B. Kitchen, Ram. Inscr. I, 110, 6 u. o. – <sup>45</sup> Brunner-Traut, Märchen<sup>5</sup>, Nr. 4 und Nr. 12. Vgl. auch Helck, in: LÄ I, 674 Anm. 4; Kaplony, in: LÄ II, 351; Grieshammer, in: LÄ II, 536. – <sup>46</sup> E. Otto, in: LÄ II, 676. – <sup>47</sup> Caminos, in: LÄ I, 859 Anm. 4; z. B. Kitchen, Ram. Inscr. II, 708, 3. – <sup>48</sup> Z. B. Deir el Bahari II, Tf. 46. – <sup>49</sup> Z. B. Deir el Bahari IV, Tf. 101; vgl. Henri Frankfort, Kingship and the Gods, Chicago 1948, 356 Anm. 14. – <sup>50</sup> Kitchen, Ram. Inscr. II, 532, 1 f. = Wresz., Atlas II, 186.

Eine entsprechende Abb. der N. fehlt freilich zu diesem Text, und es mag sein, daß lediglich die verschiedenen Göttergestalten der ganzen Tempeldekoration gemeint sind, also N. im Sinn von „alle Götter dieses Tempels“ steht.

Lit.: Winfried Barta, Untersuchungen zum Götterkreis der Neunheit, MÄS 28, 1973; Griffiths, Some Remarks of the Ennead of Gods, in: Or 28, 1959, 34–56. H. B.

Niau, Niaut s. Achtheit

Niello (von lat. nigellus „schwärzlich“). Verbindung verschiedener Metalle wie \*Kupfer, \*Blei, \*Zinn, \*Silber mit Schwefel, die sich durch schwärzliche Farbe auszeichnet. Sie entsteht entweder als künstlich erzeugte Legierung oder durch Verwendung der Sulfide der genannten Mineralien. Von Plinius (Nat. Hist. XXXIII, 46,31) als typisch ägyptische Art der Silberlegierung erwähnt, läßt sich N. an äg. Objekten jedoch nur selten nachweisen, wobei es nicht wie z. B. seit der Renaissance üblich als dunkle Einlage (\*Einlagetechnik, \*Tauschierung) in hellen Metallen wie Silber und \*Gold verwendet wird, sondern als flächiger, oft mehrere Millimeter starker Überzug auf andere Metalle aufgebracht wird, in dessen dunkle Fläche Gold und Silber eingelegt sind.

Ältester Beleg für N. in Äg. ist das Bronze-Krokodil München ÄS 6080<sup>1</sup> aus der 12. Dyn., gefolgt von dem \*Krummschwert München ÄS 2907<sup>2</sup> aus der 2. ZwZt. Aus der späten 17. Dyn. datieren vier Stücke aus dem Grabschatz der \*Ahhotep (\*Axt, zwei \*Dolche, Halskragenverschluß)<sup>3</sup>, bei denen N. nicht mit letzter Sicherheit nachgewiesen ist<sup>4</sup>. Aus späterer Zeit nur zwei Belege: Halschmuck der 22. Dyn. aus Tanis<sup>5</sup> und ein N.-belegtes Kästchen der 25. Dyn. im Louvre<sup>6</sup>; dazu evtl. N.-Einlagen in Bronzefiguren der SpZt.<sup>7</sup>

<sup>1</sup> Wildung, in: MJBK Dritte Folge Band XXX, 1979, 202, Abb. 4; ders., Fünf Jahre Neuerwerbungen der Staatl. Sammlung Äg. Kunst München, Mainz 1980, 12–13. – <sup>2</sup> Staatliche Sammlung Ägyptischer Kunst München, Katalog 1972, 50f. Farbtafel bei Tf. 24. – <sup>3</sup> CG 52645. 52658. 52661. 52672. – <sup>4</sup> Lucas, Materials<sup>4</sup>, 250–251. – <sup>5</sup> Montet, Tanis I, 69. – <sup>6</sup> Leclant, Sacerdotes, 85–93, Tf. 23–24. – <sup>7</sup> Günther Roeder, Ägyptische Bronzewecke, Glückstadt 1957, 208; ders., Ägyptische Bronzefiguren, Berlin 1956, 527.

Lit.: M. Rosenberg, Geschichte der Goldschmiedekunst, I: Niello, 1924–1925, 25ff.; A. A. Moss, in: Studies in Conservation 1, 1953, 49–60; Lucas, Materials<sup>4</sup>, 249–251. D. W.

Nija (so äg., heth.<sup>1</sup>; in EA und Ugarit ni-i, in Alalach ni-hi), syrischer Ort, entweder unter dem Tell von Qal'at el-Mudiq<sup>2</sup>, dem späteren Apamaea am Orontes, oder nicht weit davon<sup>3</sup> gelegen.

N. gehörte ursprünglich zum Königtum \*Aleppo<sup>4</sup> und wurde vom Unterkönigtum von \*Alalach aus verwaltet<sup>5</sup>. Nach Konsolidierung der Herrschaftssphären in Syrien unter \*Thutmosis III. verblieb es im äg. Bereich<sup>6</sup>, während Aleppo mitannisch wurde. Damit entstand ein selbständiges Fürstentum N., das von den Pharaonen gern wegen der Jagd auf \*Elephanten in den Sümpfen von N. (*jamu n Ni-ja*)<sup>7</sup> aufgesucht wurde. \*Thutmosis I. (?)<sup>8</sup> und Thutmosis III.<sup>9</sup> jagten dort; \*Amenophis II. zog im 7. Jahr dorthin<sup>10</sup>.

In der Amarna-Zt war N. mitannisch und wurde beim Großen Syrienzug \*Suppiluliumas hethitisch (Unterwerfung des Takuwa, Aufstand des \*Akitesup)<sup>11</sup>. Damals scheint auch \*Aziru von \*Amurru N. zu bedrängen<sup>12</sup>; es wird von einem Bund zwischen \*Qatna, \*Zinzar, \*Nuhašše und N. gegen Hatti berichtet<sup>13</sup>. N. gehörte vielleicht zu den Besitzungen des gestürzten hethitischen Königs \*Urhi-Tešup (Mursilis III.)<sup>14</sup>, von wo er möglicherweise nach Äg. floh. N. wurde durch die \*Seevölker zerstört und nicht wieder unter diesem Namen aufgebaut.

<sup>1</sup> Unter Hattusil III. Neja: KUB XVI 32 II 29; s. Horst Klengel, Geschichte Syriens II, Berlin 1969, 65 Anm. 10. – <sup>2</sup> Abb. bei Horst Klengel, Syria Antiqua, Leipzig 1971, 19. – <sup>3</sup> So Gardiner, AEO I, 158\*; Helck, Beziehungen<sup>2</sup>, 297; Klengel, Geschichte Syriens II, 58f. mit Anm. 2; Astour, in: Or 38, 1969, 386 Anm. 5; die Lokalisierung durch Yeivin, in: BiOr 23, 1966, 24 Anm. 86 bei Meskene am Euphrat ist nicht haltbar. – <sup>4</sup> Sidney Smith, The Statue of Idri-mi, London 1949, im Text Zeile 22. 37. – <sup>5</sup> Zur Geschichte von N. außerhalb der äg. Quellen vgl. Klengel, Geschichte Syriens II, 58–87. – <sup>6</sup> Dies kann aus Urk. IV, 1303, 5 = 1312, 1–5 geschlossen werden. – <sup>7</sup> Urk. IV, 1233, 14. – <sup>8</sup> Urk. IV, 103–105 (Weihung von in N. erjagten Elefantenzähnen des *š-hpr-[k?]-R<sup>c</sup>* durch Hatschepsut; die Lesung *š-hpr-[n]-R<sup>c</sup>* = Thutmosis II. ist unwahrscheinlich). – <sup>9</sup> Urk. IV, 893, 14 (Amenemheb rettet den König vor dem angreifenden Leitbull); 698, 15; 1233, 14–16; 1245, 18–19. Nennung in der Ortsnamenliste des Feldzugs im Jahr 33: Urk. IV, 792 Nr. 132. – <sup>10</sup> Urk. IV, 1303, 5 = 1312, 1–5. Eine Nennung in einer Ortsnamenliste: Urk. IV, 1338 Nr. 14. – <sup>11</sup> Sattiwaza-Vertrag: KBo I 1 I 30ff. – <sup>12</sup> EA 59: Hilferuf der Bewohner(!) von N. an den äg. König. – <sup>13</sup> EA 53. – <sup>14</sup> KUB XVI 32 II 29. W. H.

Nil (griech. Νεῖλος, wohl < n<sup>3</sup> jtrw šw<sup>1</sup>). The Nile was both the source of life and a manifestation of cosmic order for the Egyptians. The river was identified with Hapi (\*Nilgott), representing its spirit and inherent forces; Hapi was the water of \*Nun and so linked to the primeval ocean (\*Urwasser), where the Nile had its inexhaustible source. Ritual was important to guarantee the annual renewal of life in the water of the flood (\*Überschwemmung, \*Nilopfer, \*Nilfeste, \*Osi-

ris). The Nile is the most predictable of the world's great rivers, its basin tapping two major climatic provinces in subsaharan Africa (\*Nilquellen). The Nile flood (August–November) reflects the summer monsoon of Ethiopia and the southern Sudan, while the sustained low-water discharge of the post-flood and pre-flood seasons (\*Jahreszeiten, \*Weltkammer) is sustained by the double, spring and summer rains of Uganda and Tanzania. This blending of waters from several basins assured a perennial transportation artery (\*Verkehr) and provided a predictable regime of calendric value (\*Kalender, \*Sothis); annual flood volume variability was unrelated to climate in Egypt (\*Klima). Flood waters filled the natural or artificial flood basins of the Nile valley (\*Geographie) and \*Delta with an average depth of 1.5 m water for 6–10 weeks during a normal year<sup>2</sup>. This soaking of the soil allows a single, winter crop season, even without irrigation (\*Bewässerung), while persistent low-water Nile flow allows additional spring or summer cropping, provided that lift irrigation (\*Schaduf, \*Saqije) was available<sup>3</sup>. Natural flooding from the Nile channel into the flood basins, through low points in the natural levees and multiple divergent streams (\*Bahr el-Jussuf), was increasingly controlled by sluiceways, canals (\*Kanal), and longitudinal/transverse dikes (\*Deich) since late Predynastic times (\*Skorpion)<sup>4</sup>. The seasonal inundations introduced an annual increment of silt/clay, rich in organic matter and nitrogen, so maintaining soil fertility<sup>5</sup>. Natural or artificial fertilizers were not required (and are not verified) for the single winter-crop (\*Getreide, \*Gemüse) normal in Pharaonic times except on horticultural plots (\*Garten)<sup>6</sup>. Despite the fertility and predictability of the floodplain ecosystem, a single crop season, a lack of non-manual lift devices, and short- and long-term flood volume variation in Pharaonic times imposed severe environmental constraints on agricultural productivity, leading to periodic famine (\*Hunger), often of catastrophic proportions<sup>7</sup>. Throughout the upper Nile drainage and southern Sahara the 4th millennium B.C. was unusually wet, followed by strongly negative hydrological trends ca. 2850 ± 100 B.C.<sup>8</sup> (based on C14 dates calibrated by the Arizona charts)<sup>9</sup>. In Egypt 63 preserved annual records (\*Palermo-Stein) from Dyn. 1–5 show a net 1 m decline of flood level during the late 1. Dyn. and 2. Dyn., equivalent to a 30% reduction in flood discharge<sup>10</sup>. A Nile failure is indicated year 14 of \*Ninetjer. Subsaharan lake levels remained very low until 1950 ± 50 B.C.<sup>11</sup> A 7-year span of low Niles claimed for the reign of Djoser (\*Hungersnotstele) is uncertain because this Ptolemaic work

may have been “edited” for political purposes. The low Nile and famine texts dating between \*Anchtifi and \*Ameni are equally problematic, but the events chronicled by Anchtifi are place- and incident-specific, and inspire some confidence as a record of catastrophic Nile failure<sup>12</sup>. The poor-flood famine and cannibalism reported by \*Heqanacht is unquestionably authentic<sup>13</sup>. The Anchtifi and Heqanacht famines lend a certain weight to the lamentations (\*Admonitions) that causally link Nile-related drought, starvation, anarchy, and political impotence at the end of the OK<sup>14</sup>.

About 1950 B.C. Lake Rudolf was 75 m deeper than now, overflowing into the Nile (Sobat) drainage<sup>15</sup>, while White Nile discharge was 10 times greater<sup>16</sup>. There are at least 27 inscriptions in the constricted 2. Cataract area, dating 1840–1770 B.C., that record floods locally 8–11 m higher than now and imply flood volumes 3–4 times greater than the maximum flood since A.D. 1869<sup>17</sup>. These will have resulted in crests 2–4 m above normal in Middle and Lower Egypt, i.e. at least twice the basin water depth of an average year and probably comparable to the catastrophic floods of A.D. 1818–19, when transverse dikes were destroyed<sup>18</sup>. Implications of such destructive floods, capable of destroying the entire irrigation system three times a decade, are momentous. Lake levels in East Africa fell dramatically ca. 1260 ± 50 B.C.<sup>19</sup> and in Nubia agriculture ceased almost entirely after the end of Rameses II's reign<sup>20</sup>. At Aksha, where floods were 1 m higher than today during the 13th century B.C., dunes spread over the floodplain and a lack of flooding allowed thick salt efflorescences to build up before 300 B.C.<sup>21</sup> Discharge along the peripheral Pelusiac Nile branch declined so much that the Ramessid residence of Avaris (\*Pi-Ramesse) was abandoned for Tanis on the larger Tanitic arm, shortly after 1200 B.C.<sup>22</sup> Concurrently, in Egypt, grain prices, with respect to non-food products, began rising under Ramesses III, subsequently reaching 8 times and occasionally 24 times the standard price; the highest prices occurred under Ramesses VII, followed by stabilization during the reign of Ramesses X, with a rapid drop in food prices after ca. 1090 B.C.<sup>23</sup>. In his year 6, Ramesses III made offerings to the Nile at \*Gebel es-Silsileh<sup>24</sup>, and in year 29 the food supply failed, so that the workmen of \*Deir el-Medineh repeatedly rioted; the best efforts of the vizier turned up a bare half of the wheat actually needed, indicating the temple granaries were empty<sup>25</sup>; 5 further food strikes or riots are documented in the next 47 years<sup>26</sup>. Collectively these facts document recurrently poor Nile floods and

chronic agricultural underproductivity during the 20. Dyn. and argue for a co-agency of Nile failure in the NK collapse<sup>27</sup>. Nile behavior was not a determinant in Egyptian history but, at a given level of technology, the Nile ecosystem did provide a set of opportunities and practical boundary conditions to productivity<sup>28</sup>.

<sup>1</sup> Vgl. H.S. Smith, in: *Glimpses of Ancient Egypt* (Fs Fairman), Warminster 1979, 163–164; Westendorf, *KoptHwb*, 51 (ἰερό, pl. ἰερώων). – <sup>2</sup> William Willcocks and J.I. Craig, *Egyptian irrigation*, London 1913, 305f. – <sup>3</sup> Karl W. Butzer, *Early hydraulic civilization in Egypt*, Chicago 1976, 41ff. – <sup>4</sup> *Ibid.*, 20f., 45ff.; Dunham, in: *JEA* 24, 1938, 1–8; Goedicke, *Königl. Dokumente*; Endesfelder, in: *ZÄS* 106, 1979, 37–51; see also Murray, in: *BIE* 28, 1947, 33–43. – <sup>5</sup> Jenny, in: *Proceedings, Soil Science Society of America* 26, Washington 1962, 588–591; Baer, in: *JARCE* 1, 1962, 25–42. – <sup>6</sup> Butzer, *op. cit.*, 89ff. – <sup>7</sup> Jaques Vandier, *La famine dans l'Égypte ancienne*, Cairo 1936; Schenkel, *Memphis, Herakleopolis, Theben*; Barbara Bell, in: *American Journal of Archaeology* 75, New York 1971, 1–26; Luigi Saffirio, in: *Aegyptus* 55, 1975, 14–46; Wolfgang Schenkel, *Die Bewässerungsrevolution im Alten Ägypten*, Mainz 1978. – <sup>8</sup> Butzer, *op. cit.*, 30ff.; Butzer, in: *Geographical Magazine* 51, London 1978, 201–208; M. A. Williams and D. A. Adamson, in: *The Sahara and the Nile*, eds. M. A. J. Williams and H. Faure, Rotterdam 1980, 281–304. – <sup>9</sup> P. E. Damon, C. W. Ferguson, A. Long and E. T. Wallick, in: *American Antiquity* 39, Washington 1974, 350–366. – <sup>10</sup> Barbara Bell, in: *Geographical Review* 136, London 1970, 569–573; Helck, in: *ZÄS* 93, 1966, 74–79. – <sup>11</sup> Butzer, *Early hydraulic civilization* (v. n. 3), 31ff.; Williams and Adamson, *op. cit.* – <sup>12</sup> Vandier, *Mo'alla*, IV, 15ff.; Schenkel, *Memphis, Herakleopolis, Theben*, 54; Butzer, in: *The causes and consequences of food production in Africa*, eds. J. D. Clark and S. A. Brandt, Berkeley 1981, in press. – <sup>13</sup> Baer, in: *JAOS* 83, 1963, 1–19. – <sup>14</sup> Butzer, *op. cit.* (n. 3); W. Kelly Simpson, ed., *The Literature of ancient Egypt*, New Haven 1973<sup>2</sup>, 212ff.; O'Connor, in: *World Archaeology* 6, London 1974, 15–38. – <sup>15</sup> Butzer, in: *Physical Geography* 1, Silver Spring, Maryland 1980, 42–58. – <sup>16</sup> Williams and Adamson, *op. cit.*; Leonard Berry, in: *Hydrobiological Research Unit, University of Khartoum*, 1960, 14–19. – <sup>17</sup> Barbara Bell, in: *American Journal of Archaeology* 79, 1975, 223–269. – <sup>18</sup> John Bell, *Contributions to the geography of Egypt*, Cairo 1939, 231f.; William Willcocks, *The Nile in 1904*, London 1904, 71. – <sup>19</sup> Butzer, *op. cit.* (see n. 3), 31ff. – <sup>20</sup> Bruce G. Trigger, *Yale University Publications in Anthropology* 69, New Haven 1965, 112ff. – <sup>21</sup> Jean de Heinzelin, in: *Kush* 12, 1964, 102–110. – <sup>22</sup> Manfred Bietak, *Tell el-Dab'a II*, *Denkschr. ÖAW* 4, 1975, 99ff. – <sup>23</sup> Černý, in: *AO* 6, 1933, 173–178; Helck, *Materialien* IV, 619; Jacob J. Janssen, *Commodity prices from the Ramessid period*, Leiden 1975, 550ff. – <sup>24</sup> Stern, in: *ZÄS* 1, 1873, 129–135. – <sup>25</sup> Faulkner, in: *Cambridge Ancient History* II, 2, <sup>3</sup>1975, 217–251. – <sup>26</sup> Černý, in: *Cambridge Ancient History*, II. 2, <sup>3</sup>1975, 606–657. – <sup>27</sup> Butzer, in: *Food Production* (see n. 12). – <sup>28</sup> Butzer, in: *American Scientist* 68, New Haven 1980. K. W. B.

Nilgans (*smn*, ἰερώων AkS). Die N. (*Alopochen aegyptiaca*)<sup>1</sup>, ist der einzige in Ägypten brütende Vertreter der Ordn. Anseriformes<sup>2</sup>.

Pap. Lansing 3, 5–3, 8 schildert sie als Ausbund von Schlechtigkeit, der sich als Ernteschädling an \*Datteln und \*Emmer vergreife und die eben ausgeworfene Saat vernichte. Dazu lasse sie sich nicht fangen (\*Vogelfang), werde nicht als \*Opfer im \*Tempel dargebracht, sei scharfsichtig und verrichte keine Arbeit<sup>3</sup>. Letzteres verweist sicher auf die Tatsache, daß die N. nicht domestiziert wurde (\*Domestikation, \*Lieblingstier)<sup>4</sup>.

Für die \*Ernährung spielte die N. daher eine im Vergleich zu anderem \*Geflügel bescheidene Rolle (\*Geflügelzucht, \*Mästen)<sup>5</sup>. Sowohl \*Medizin<sup>6</sup>, als auch \*Magie<sup>7</sup> verwendeten ihr \*Blut bei ihren Rezepten. Im pWestcar vollbringt der Zauberer Djedi an einer N. das Kunststück, einen abgehaue- nen Kopf wieder anzusetzen<sup>8</sup>.

Umgekehrt proportional zur Bedeutung der N. im profanen Bereich ist die in der sakralen Sphäre. So figuriert sie in einem zur Bekräftigung der königlichen Macht dienenden \*Ritual<sup>9</sup>. In den \*Pyramidentexten fliegt der \*König in Gestalt einer N. zum Himmel, \*Sargtexte und \*Totenbuch zeigen den Toten als „schnatternde (ngg) N.“, also als \*Urgott „Großer \*Schnatterer“, aus dessen \*Ei die Welt hervorging<sup>10</sup>. In diesem kosmogonischen Aspekt kann auch \*Amun die Erscheinungsform einer N. annehmen. Beziehungen zu \*Horus erweist der Ortsname *Smnw-Hr*<sup>11</sup>.

Mit derartigen Zeugnissen wird auch der \*Personnennamen „N.“ verständlich<sup>12</sup>.

<sup>1</sup> Zur Systematik: \*Fauna, \*Gans. – <sup>2</sup> Edel, in: *NAWG* 8, 1961, 234. – <sup>3</sup> *LEM* 102; *Caminos*, *LEM* 381f. Die Passage zeigt präzise Beobachtungen. Zur Durchtriebenheit der N. s. auch Aelian V, 30. – <sup>4</sup> Joachim Boessneck, *Die Haustiere in Altägypten*, Veröff. d. Zool. Staatssamml. München 3, 1953, 34. – <sup>5</sup> Boessneck, a.a.O.; Helck, *Wirtschaftsgeschichte*, 15; Barta, *Opferliste*, 29. 53. 89. 131f. „Cette Oie fut de tout temps respectée, peut-être parce qu'elle est immangeable!“. R. D. Etchéco- par-François Hüe, *Les oiseaux du Nord de l'Afrique*, Paris 1964, 89. „In Ägypten jagen Türken und Europäer die Nilgans; im Ostsudan scheint sie nur in den Adlern und Krokodilen gefährliche Feinde zu haben. Das Wild- bret unterscheidet sich, soweit ich zu urteilen imstande bin, nicht von den anderen Wildenten“; Brehms *Tierleben*, Bd. 6, 4. Aufl., Leipzig 1926, 252. – <sup>6</sup> *Grundriß der Medizin* VI, 441. – <sup>7</sup> *pMag. LL*, col. X, 31. – <sup>8</sup> Brun- ner-Traut, *Märchen*, 18. – <sup>9</sup> Jean-Claude Goyon, *Con- firmation du pouvoir royal au Nouvel An*, *BdE* 52, 1972, 79. – <sup>10</sup> Friedrich Abitz, *Statuetten in Schreinen als Grabbeigaben in den ägyptischen Königsgräbern der 18. und 19. Dynastie*, *ÄA* 35, 1979, 94ff. – <sup>11</sup> Yoyotte, in: *RdE* 13, 1961, 82ff. – <sup>12</sup> Ranke, *PN I*, 307.

*Lit.*: Charles Kuentz, *L'oie du Nil*, *Archives du Mus. d'histoire naturelle de Lyon* 14, 1926. S. auch \*Gans.

L. St.



Nilgott A. 1. Der „Pulsschlag“ des \*Nils, die jährlich wiederkehrende und den Lebensrhythmus Ägyptens bestimmende Überschwemmung, wurde unter dem Namen Hapi<sup>1</sup> (*H'pj*) göttlich verehrt<sup>3</sup>. Jedoch läßt sich m. E. kaum bestimmen, in welchem Maße Hapi noch als wirkende Gottheit angesehen wurde<sup>4</sup>, wenn er in bestimmten Texten und Darstellungen – nach unseren Begriffen – das Element Wasser bezeichnet<sup>5</sup>, wenn er für geographische Begriffe eintritt<sup>6</sup> oder wenn er neben Himmel (*pt*) und Erde (*t3*) als Teil der Welt genannt wird<sup>7</sup>.

Urteilt man nach der Anzahl seiner uns überlieferten Kultstätten (s. u.) und nach seiner in vielen Kontexten eher untergeordneten Rolle<sup>8</sup>, dann kann man Hapi nicht zu den Großen des äg. Pantheons rechnen<sup>9</sup>. Dennoch ist Hapi als Gottheit durch die ganze pharaonische Zeit hindurch zu belegen<sup>10</sup>. Er erscheint in der religiösen Literatur<sup>11</sup>, in theophoren Namen<sup>12</sup>, besitzt Kultstätten<sup>13</sup>, empfängt Opfer<sup>14</sup>, seine Gestalt wird auf Papyrus gezeichnet<sup>15</sup> und in Relief<sup>16</sup> und Plastik<sup>17</sup> gebildet, man feiert sein Fest<sup>18</sup>, verfaßt Hymnen auf ihn<sup>19</sup>, und – in manchen Texten stellen ihn seine Epitheta dar als uranfänglichen Schöpfergott<sup>20</sup>, „Allherrn“<sup>21</sup> und „Vater der Götter“<sup>22</sup> (besonders häufig).

Die zeitliche Verteilung der Belege ist aber ungleichmäßig. Besondere Verehrung scheint Hapi vor allem in der 19. und 20. Dyn. genossen zu haben<sup>23</sup>. In griech.-röm. Zt<sup>24</sup> tritt ein durch reichliches Material bezeugter Kult des Nilgottes neben den aus pharaonischer Zeit tradierten Kult, allerdings in einer speziellen, auf die in Ägypten lebenden Griechen und Römer zugeschnittenen Ausprägung<sup>25</sup> und nicht mehr unter dem Namen Hapi<sup>26</sup>. Sein Einfluß erreicht Italien, und später setzt sich mit ihm das Christentum in einem Kampf auseinander, der keinen vollständigen Sieg hervorbringt<sup>27</sup>.

2. Dargestellt wird der N. seit dem AR als Mann mit „weiblicher“<sup>28</sup> Brust<sup>29</sup>, dessen fetter Leib Wülste bildet und schwer über den Leibgurt hinabhängt<sup>30</sup>. Zu seiner Tracht<sup>31</sup> gehören an einem Gürtel befestigte Zeugstreifen<sup>32</sup>, manchmal eine Phallustasche<sup>33</sup>, manchmal ein kurzer Schurz<sup>34</sup> und zumeist ein Götterbart<sup>35</sup> sowie eine Perücke<sup>36</sup>. Auf dem Kopf trägt er häufig ein Büschel Papyruspflanzen<sup>37</sup>. Von zwei Darstellungen wird gelegentlich eine rot, die andere blau ausgemalt<sup>38</sup>. Als \*Gabenbringer hält er oft eine Opfertafel mit Pflanzen und Wassergefäßen in den Händen<sup>39</sup>.

Die Abbildungen zeigen ihn in kniender<sup>40</sup> oder stehender<sup>41</sup> Haltung, aber auch auf einem Thron sitzend<sup>42</sup>. Singulär ist eine Darstellung des Hapi als Mann von normalem Wuchs mit zwei Enten- oder Gänseköpfen<sup>43</sup>.

Die äußere Erscheinung des N. haben auch andere Götter<sup>44</sup>.

3. Verehrt – aber auch gefürchtet<sup>45</sup> (\*Seuche) – wurde der N. als Bringer der Überschwemmung<sup>46</sup>. Sein Kult garantierte die vegetative \*Fruchtbarkeit des Landes<sup>47</sup>. Schon im MR ist Hapi der, „der ihnen das Korn bringt“<sup>48</sup>, „Herr der Opfer“<sup>49</sup>, „der die Kräuter gedeihen läßt“<sup>50</sup>; so auch in griech.-röm. Zt: „Amme des ganzen Landes“<sup>51</sup> und „der die beiden Länder mit Lebenswasser überflutet“<sup>52</sup>.

So wendet sich auch der Tote an Hapi, um seine Versorgung mit Opferspeisen<sup>53</sup> und Wasser<sup>54</sup> zu erlangen. Er identifiziert sich mit Hapi<sup>55</sup> oder erwartet, daß dieser, der ja auch den Nil der Unterwelt<sup>56</sup> und den des Himmels<sup>57</sup> umfaßt, ihm seinen Arm reicht<sup>58</sup>.

Als Herr des Wassers ist Hapi auch für \*Reinheit zuständig; er reinigt die Prozessionswege der Götter<sup>59</sup> oder den Kopf des Toten<sup>60</sup>.

B. 1. Der König läßt sich im entsprechenden Kontext Hapi nennen, als Hapi darstellen<sup>61</sup> oder bezeichnet sich als von Hapi geliebt<sup>62</sup>. Er führt lange Prozessionen von hapigestaltigen Gaupersonifikationen vor den Hauptgott des Tempels, um ihm die Produkte des ganzen Landes zukommen zu lassen<sup>63</sup>. Damit erwirkt er für sein Land die fruchtbringende Überschwemmung.

2. Mit anderen Göttern wird der N. aus verschiedenen Gründen verbunden:

a. Wesensverwandtschaft: Hapi erscheint neben \*Nun<sup>64</sup>, dem Gott des Urwassers, und in der Verbindung Hapi-Nun<sup>65</sup>.

Hapi tritt neben Nepre (\*Neper), dem Gott des Getreides, auf<sup>66</sup>.

Hapi wirkt wie \*Osiris und neben Osiris<sup>67</sup>; beide verbinden sich zu Hapi-Osiris<sup>68</sup>.

Den Urgöttern steht Hapi als Herr des Wassers nahe; man nennt ihn „Ältesten der acht Nile (*H'pju*) der Urzeit“<sup>69</sup>. Von daher (neben anderem) läßt sich auch seine Beziehung zu \*Frosch<sup>70</sup> und \*Schlange<sup>71</sup> erklären.

b. Anspruch lokaler Hauptgötter oder Götter überregionaler Bedeutung auf das Wesen des Nilgottes als Bringer der Überschwemmung und der Fruchtbarkeit<sup>72</sup>: \*Apis<sup>73</sup>; \*Aton<sup>74</sup>; \*Bastet<sup>75</sup>; \*Hathor<sup>76</sup>; \*Horus von Edfu<sup>77</sup>; \*Ptah<sup>78</sup>; \*Re<sup>79</sup>; \*Sarapis<sup>80</sup>; u. a. m.

c. Beziehungen verschiedener Art: \*Amun<sup>81</sup>; \*Chnum<sup>82</sup> (\*Nilquellen); \*Schu<sup>83</sup>; \*Sobek<sup>84</sup>; \*Thot<sup>85</sup>.

C. Oft begegnen mehrere Nilgötter. In diesen Fällen wurden m. E. bestimmte Qualitäten des Hapi aus seiner Gesamtpersönlichkeit ausgelöst und gemäß den Anforderungen eines bestimmten Kontextes vervielfältigt; Hapi als Gottheit kann hier bis zum sinnhaltigen Dekor verblassen:

Zwei o.äg. Nilgötter (Hapi) können zwei Teile eines Gaues vertreten und zum Zwecke der Reinigung neben Priestern auftreten<sup>86</sup>.

O.äg. und u.äg. Hapi können – wohl auch als Hinweis auf den himmlischen Nil – innerhalb der Dekoration von Wasserspeiern ihren Platz finden<sup>87</sup>.

Die Halter der \*Fackeln (auch in der Vierzahl), die während des Festes in Milchteiche getaucht wurden, waren der Figur des N. nachgebildet und trugen seinen Namen<sup>88</sup>.

Zwei Götter in der Gestalt des Hapi, die \*Wapppflanzen auf dem Haupt, können die beiden Landeshälften Ägyptens verkörpern<sup>89</sup> und im Bildschmuck des Königsthrones die Vereinigung der beiden Länder (*zmꜥ tsuꜥ*) vollziehen<sup>90</sup>. Doch sind sie nicht in jedem Falle als Hapi aufzufassen, da es Szenen gibt, in denen Hapi neben ihnen genannt<sup>91</sup> oder abgebildet<sup>92</sup> wird.

Personifikationen der Gaue, welche die Produkte ihres Bodens dem jeweiligen Tempelherrn zuführen<sup>93</sup>, haben das Aussehen des Nilgottes, weil sie seine Gaben bringen. Manche der betreffenden Prozessionen erwecken jedoch den Eindruck, als stünde der jeweilige Nilabschnitt, verkörpert durch eine Abspaltung des Nilgottes, stellvertretend für den ganzen Gau<sup>94</sup>.

<sup>1</sup> Wb VI, 111, s. v. Nil; die anderen Namen, vor allem *jtrw*, bezeichnen den Nil als Wasserlauf; unter den Bezeichnungen der Überschwemmung (Wb VI, 54. 161) ragt vor allem *ꜥgbj* als Gottheit hervor (Pyr., 1173; Tb (Naville), 60. 61 (Ph)), die aber Hapi untergeordnet wird (CT IV, 128, c). – <sup>2</sup> Zu *Hꜥpi*, *Hꜥpr*, *Hꜥp*, *Hꜥ* s. Erman, in: ZÄS 44, 1907, 114; Gardiner, in: ZÄS 45, 1908, 140f.; Dévaud, in: ZÄS 47, 1910, 163f.; Sethe, in: ZÄS 47, 1910, 164; Danielle Bonneau, La Crue du Nil, Études et Commentaires 52, Paris 1964, 220f. – <sup>3</sup> S. Adriaan de Buck, On the Meaning of the Name *Hꜥpi*, Orientalia Neerlandica, Leiden 1948, 1–22. – <sup>4</sup> Cf. E. Otto, in: LÄ II, 651ff. – <sup>5</sup> Cf. *jmjw Hꜥpi* (CT II, 42 c) und *jmjw mw* (Wb II, 50, 16); Pyr. 126c; Barguet, Stèle de la Famine, 18 (Hapi umgibt die Stadt Elephantine); Tb (Hornung), 61 (S. 132. 451): *jtrw* und *Hꜥpi* wechseln in den Versionen. – <sup>6</sup> S. u., C. – <sup>7</sup> CT V, 305 b. c. – <sup>8</sup> Tb (Hornung), 65 (S. 140ff.; 455): Hapi lebt unten von Fischen, wohingegen sich Re am Himmel von \*Maat nährt; Junker, Abaton, 61: Hapi libiert dem Ba des Osiris; s. u., C. – <sup>9</sup> S. Bonneau, op. cit., 229. – <sup>10</sup> Pyr. 564a; s. Anm. 11–22. – <sup>11</sup> CT, Spruch 319–321; Tb (Barguet), Index, s. v.; s. u., Anm. 19; Mariette, Dend. III, 12, i. – <sup>12</sup> Ranke, PN I, 234.264.406; II, 375; III, 92. – <sup>13</sup> *Pr-Hꜥpi*, AEO II, 140\* (2 km südl. von Alt-Kairo), zu dem auch Felder gehören, pWilbour III, 93 (A, § 238); Junker, Abaton, 39: das Abaton wird „Sitz des Hapi-Osiris“ genannt; Hapi erhält einen Kult im Tempel des \*Chnum von Elephantine, Barguet, Stèle de la Famine, 23; Sethe, in: ZÄS 44, 1907, 27 (Mariette, Dend. IV, 75): *Hwt-nt Hꜥpi rsj*; s. auch Medinet Habu VI, 469: Ramses III. verehrt Hapi als Herrn der Überschwemmung (s. die Hieroglyphe *bꜥh* hinter dem Gott); Calver-

ley-Gardiner, Abydos III, Tf. 14. – <sup>14</sup> S. \*Gebel es-Silsile; Bonneau, op. cit., 398ff.; 401 (zu \*Menschenopfern). 404f. (Buch des Hapi; der Beleg aus Esna jetzt: Esna, Nr. 346, 15. V, 54); 382ff. (Priester des Nilgottes – Belege der SpZt.). – <sup>15</sup> Tb (Barguet), 145 (S. 202). – <sup>16</sup> S. u., Anm. 30. – <sup>17</sup> Statuen des Hapi (auch eines weiblichen Hapi pHarris I, 41, b, 2) werden von Texten für die 12., 20. und 25. Dyn. bezeugt, aufgefundene stammen aus der 26. Dyn.; in röm. Zt findet sich das Bild des Nilgottes auf Münzen, Tonlampen und anderen Geräten des täglichen Lebens, wogegen die Fundleere der ptol. Zt. absticht, s. Bonneau, op. cit., 227ff. – <sup>18</sup> Bonneau, op. cit., 361ff. – <sup>19</sup> S. \*Nilhymnus. – <sup>20</sup> CT IV, 114c; 118c; 135f; 144g; 145k; Barguet, in: BIFAO 50, 1952, 59 („der sich selbst erschuf“); Junker, Abaton, 38; Edfou IV, 118, 9. – <sup>21</sup> CT V, 166h; IV, 146f. – <sup>22</sup> Wb III, 43, 8 (seit Dyn. 19 belegt); zu Epitheta des Hapi s. Brigitte Altenmüller, Synkretismus, 125ff.; Leclant, in: Kémi 10, 1949, 39; Junker, Abaton, 37ff.; Barguet, in: BIFAO 50, 1952, 49ff.; Edfou IV, 107, 3; 112, 11; 263, 3; 275, 3; Bonneau, op. cit., 315ff. (Epitheta des Nilgottes bei griech.-röm. Schriftstellern). – <sup>23</sup> Bonneau, op. cit., 227. 229. – <sup>24</sup> Bonneau, op. cit., 315ff. – <sup>25</sup> Op. cit., 359. – <sup>26</sup> Op. cit., 220. – <sup>27</sup> Op. cit., 421–439. – <sup>28</sup> S. \*Götter, androgyne; Junker, Abaton, 61: Hapi läßt Wasser aus seiner Brust ausfließen; Edfou IV, 268, 17: Hapi ist „Vater und Mutter der Götter und Menschen, Amme des ganzen Landes“; Bonneau, op. cit., 429 (Konstantins Verbot, „verweiblichte Männer“ im Kult des Nilgottes auftreten zu lassen); cf. auch LÄ II, 343. – <sup>29</sup> Mit zwei Brüsten (?), Medinet Habu VII, Tf. 589f. – <sup>30</sup> S. Leibovitch, in: JNES 12, 1953, 73ff. (Abb. 16. 17. 18); Dendara VII, Tf. 674. 688 (Die Brust des Nilgottes ist anders geformt als die der Göttinnen; s. Anm. 28). – <sup>31</sup> S. \*Göttertracht. – <sup>32</sup> Licht, 33ff. – <sup>33</sup> Borchardt, Sahure II, 45. – <sup>34</sup> Kama!, in: ASAE 38, 1938, 16; Bonneau, op. cit., Tf. 1 (S. 154); Mariette, Dend. III, 12 i. – <sup>35</sup> S. Anm. 34. – <sup>36</sup> S. Anm. 34. – <sup>37</sup> LD III, 218d; Medinet Habu VI, 469. – <sup>38</sup> Zur Erklärung s. Bonneau, op. cit., 225. – <sup>39</sup> Dendara VII, Tf. 649; s. auch LÄ II, 268. – <sup>40</sup> Junker, Abaton, 37. – <sup>41</sup> Licht, 33; als Gabenbringer schreitend. – <sup>42</sup> Medinet Habu VI, 469. – <sup>43</sup> Calverley-Gardiner, Abydos III, Tf. 14; die Köpfe und auch die zur Szene gehörende Göttin Nephthys weisen auf Beziehungen zum Horussohn \*Hapi. – <sup>44</sup> Nepre (Neper), \*Hu, \*Sia, \*Nun, *Wꜥd-wr* u. a. m., RÄRG, 526f.; Borchardt, Sahure II, 45; Dendara VII, 114, 7ff. 126, 9ff. – <sup>45</sup> CT V, 10b und CT VII, 1551; cf. Tb (Hornung), S. 127; cf. Pyr. 292d; 1553b. – <sup>46</sup> Medinet Habu VI, 469; Barguet, Stèle de la Famine, 17 („Flut des Hapi“). – <sup>47</sup> Bonneau, op. cit., 306ff. – <sup>48</sup> CT VI, 171j. – <sup>49</sup> CT IV, 113b; 144a. – <sup>50</sup> CT IV, 146n. – <sup>51</sup> Edfou IV, 268, 17. – <sup>52</sup> Junker, Abaton, 38. – <sup>53</sup> Tb (Barguet), 168 (S. 251); Tb (Hornung), 149 (S. 316. 317: Der Gott in Cheraha ist Hapi). – <sup>54</sup> CT V, 11f; Tb (Hornung), 57 (S. 127. 448). – <sup>55</sup> CT IV, 113b; 110a. – <sup>56</sup> Wb III, 42, 15. – <sup>57</sup> ÄHG, Nr. 92, Z. 97. 102ff. – <sup>58</sup> CT III, 318a. – <sup>59</sup> Dendara VII, 185, 7–10; 198, 7f. – <sup>60</sup> CT III, 299b. – <sup>61</sup> Barguet, in: BIFAO 50, 1952, 59, Anm. 1–3; Leibovitch, in: JNES 12, 1953, 110–113; Bonneau, op. cit., 226. 305ff.; cf. LÄ II, 371, aber auch 244. – <sup>62</sup> Barguet, in: BIFAO 50, 1952, 58; Mahmud-Hamza, in: ASAE 37, 1937, 233ff. – <sup>63</sup> S. Horst Beinlich, Studien zu den „Geographischen Inschriften“, TÄB

2, 1976, 3ff.; 27ff. – <sup>64</sup> Mariette, Dend. III, 12i. j; Bonneau, op. cit., 238f. – <sup>65</sup> Barguet, in: BIFAO 50, 1952, 58 (Nun-Hapi); Dendara VII, 198, S. 9 (*H'pji sm'w* – Nun ur); cf. ÄHG, 323. – <sup>66</sup> Leibovitch, in: JNES 12, 1953, 106; CT V, 11f. – <sup>67</sup> Brigitte Altenmüller, Synkretismus, 126; Bonneau, op. cit., 243 ff. – <sup>68</sup> Junker, Abaton, 39. – <sup>69</sup> CT V, 133b. – <sup>70</sup> CT IV, 145k; Junker, Abaton, 61; cf. Günther Hölbl, Beziehungen der Ägyptischen Kultur zu Altitalien, EPRO 62, 1979, 55f. – <sup>71</sup> Tb (Hornung), 149 (S. 315). 150 (S. 317, 13); Barguet, Stèle de la Famine, 16, Anm. 2; Junker, Abaton, 37. – <sup>72</sup> Cf. Bonneau, op. cit., 229; doch kann Hapi auch selbständig handeln (s.o.). – <sup>73</sup> Bonneau, op. cit., 221f. – <sup>74</sup> ÄHG, Nr. 92, Z. 90ff. – <sup>75</sup> Edfou III, 236, 7. – <sup>76</sup> Bonneau, op. cit., 241, Anm. 4. – <sup>77</sup> Edfou IV, 170, 12. – <sup>78</sup> Bonneau, op. cit., 232. – <sup>79</sup> Brigitte Altenmüller, Synkretismus, 126; ÄHG, 500; Bonneau, op. cit., 236. – <sup>80</sup> Op. cit., 319ff. – <sup>81</sup> RÄRG, 23; Bonneau, 237f. – <sup>82</sup> Op. cit., 232ff. – <sup>83</sup> Hopfner, Tierkult, 41; Barguet, Stèle de la Famine, 27, Anm. 12. – <sup>84</sup> S. \*Gebel es-Silsile; CTIV, 4g; VII, 202c; Bonneau, op. cit., 241, Anm. 3. – <sup>85</sup> CT V, 10b; Tb (Hornung), 62 (S. 132. 451); Barguet, in: BIFAO 50, 1952, 58, Anm. 1; Bonneau, op. cit., 234ff. – <sup>86</sup> Dendara VII, 185, 7ff.; 198, 5ff.; Tf. 674. 688. – <sup>87</sup> Edfou IV, 107, 3ff.; zum Nutzen des Regens für die Landwirtschaft, s. Edfou IV, 252, 4; s. aber auch Bonneau, op. cit., 303 ff. (eine Verbindung mit dem \*Löwen). – <sup>88</sup> Schott, in: ZÄS 73, 1937, 11ff. – <sup>89</sup> S. \*Götterpaarbildung; Borchardt, Sahure II, 45 (Abb. 29); Medinet Habu VI, Tf. 472; Edfou IV, 263, 4f. – <sup>90</sup> Licht, 33f. – <sup>91</sup> Leibovitch, in: JNES 12, 1953, Abb. 17b. – <sup>92</sup> Licht, 24; Sethe, in: ZÄS 54, 1918, 138; als Landesgötter begegnen zwei Hapis häufig in der griech.-röm. Zt, E. Otto, in: AnOr 17, 1938, 31. – <sup>93</sup> S.o., Anm. 93. – <sup>94</sup> Beinlich, op. cit. (s. Anm. 63), 41.

Lit.: Adriaan de Buck, On the Meaning of the Name *H'pji*, Orientalia Neerlandica, Leiden 1948, 1–22; RÄRG, 525 ff.; Danielle Bonneau, La Crue du Nil, Études et Commentaires 52, Paris 1964 (zu Literaturangaben s. S. 217); Brigitte Altenmüller, Synkretismus, 125 ff. D. Ku.

**Nilhymnus.** A. Der Text mit dem Titel „Hymne an den Nil“ (*dw' H'pji*) ist nach dem derzeitigen Stand unserer Kenntnis auf 4 Papyri, 2 Schreibtafeln<sup>1</sup> und 64 Ostraka, sämtlich aus ramessidischer Zt, überliefert. Die bei Helck gegebene Liste der Texterzeugnisse läßt sich durch folgende Ostraka ergänzen; (vgl. dazu v. d. Plas, Hymne, 4ff.): oLeipzig 25<sup>2</sup>; oRamesseum 96<sup>3</sup>; oRamesseum 100<sup>4</sup>; oTurin 57067<sup>5</sup>; oTurin 57064<sup>6</sup>; oTurin vorl. Nr. 6685<sup>7</sup>; oVarille<sup>8</sup>; oA 1<sup>9</sup>; oOIC 19134; oOIC 19266; oOIC 19361; oOIC 25040<sup>10</sup>; oOIC 17004<sup>11</sup>; oHeidelberg 215<sup>12</sup>.

Nach der Art der Zeugnisse gehört der N. zu jenen Texten, die in der ramessidischen Schreiberschule als „Klassiker“ verwendet wurden<sup>13</sup>. Daraus erklärt sich die sehr schlechte, teilweise hoffnungslose Qualität der Überlieferung, wobei die pSallier II und Anastasi VII ganz unten stehen und pTurin

sowie die oGolenischeff und IFAO 1176 den verhältnismäßig besten Text bieten<sup>14</sup>. In vollständigeren Hss. wird der N. gern mit der \*Lehre Amenemhets I und der \*Lehre des (Dua-)Cheti verbunden, und zwar in folgender Reihenfolge:

	Lehre d. A.	Lehre d. Cheti	N.
pSallier II	+	+	+
pAnastasi VII	–	+	+
tLouvre 693	–	+	+

Da sowohl die Lehre des Amenemhet I. als auch die Berufs-Charakteristik des (Dua-)Cheti als Werke des „Dichters Cheti“ ausgewiesen sind<sup>15</sup>, hat man vermutungsweise vorgeschlagen, auch in dem N. ein Werk dieses Dichters zu sehen<sup>16</sup>. Diese Vermutung läßt sich aus inneren Gründen erhärten (s. C.).

B. 1. Wie andere Literaturwerke auch, wie vor allem sämtliche in der Schreiberschule verwendete Texte, ist der N. durch Rubren in Perikopen eingeteilt, die eine im Unterricht gebräuchliche und von den Ostraka gern respektierte Lerneinheit darstellen, ohne darum doch der inneren Gliederung des Textes ganz äußerlich zu sein<sup>17</sup>. Ferner verwenden fast alle Hss. Verspunkte. Nach Maßgabe der Rubren umfaßt der N. 14 Perikopen zu (nach Maßgabe der Verspunkte, die allerdings in diesem Text besonders schwer mit den von G. Fecht aufgestellten Regeln in Einklang zu bringen sind) 8, 10 und 12 „Versen“ (insgesamt 138)<sup>18</sup>. Die ersten 10 Strophen geben in dem für die Hymnik des MR typischen Partizipialstil<sup>19</sup> eine Wesensdarstellung des Gottes, während die vier letzten Strophen in überwiegender Verbalstil die Handlungen und Situationen des Empfanges schildern, der dem gepriesenen Gott bereitet wird. Damit entspricht der Text in seiner Großeinteilung einem typischen Inhaltsschema der ägyptischen Hymnik<sup>20</sup>. Der von dem hymnischen Partizipialstil ausgeübte Formzwang läßt sich an manchen gewaltsam anmutenden und von vielen Varr. nicht mehr verstandenen Formulierungen erkennen, wie z. B. der Transformation von (immer)wenn-dann-Gefügen des Typs *wbn.k mb rhjtt* „wenn du aufgehst, lebt die Menschheit“ („Wechselsatz“<sup>21</sup>) in Nominalphrasen: *wzfw hr dbb fndw* „der faul ist – und es stockt der Atem“ (II)<sup>22</sup>; *irjw 'wn-jb mn t' r dr.f* „der den Habgierigen spielt – und das ganze Land leidet“ (III)<sup>23</sup>; *dnsw 'nd rhjtt* „der schwer lastet – und es werden wenig die Menschen“ (IX)<sup>24</sup>; daher sicher auch *wbnw hr t' m h'wt* „der aufgeht, und das Land ist in Jubel“ (III) zu lesen, obwohl hier sämtliche Varr. entweder *wbn.f* oder *wbn.k* haben<sup>25</sup>.

2. Die Thematik der ersten 10 Strophen, die eine Wesensdarstellung des Gottes geben, läßt sich

vielleicht annähernd als Verschränkung dreier thematischer Stränge darstellen, die sich alle als Variationen der Grundthese „Alles lebt vom Nil“ verstehen lassen:

a) Der Nil als Spender der Fülle, z. B. *nb rmw sbnt qbhw* „Herr der Fische, der die Wasservögel stromauf ziehen läßt“ (II); *irj jt shpr bdt* „der Gerste schafft und Emmer entstehen läßt“ (II); *inj k3w wr dfw qm3 nfrwt nbwt* „der Nahrung bringt, groß an Speisen, Schöpfer alles Gereiften“ (IV); *mḥ wd3w swsh šnw* „der die Scheunen füllt und die Speicher weit macht“ (IV); *rdj ḥ3w hr nfrw.f* „der seine guten Dinge im Übermaß gibt“ (VI) usw.; in den ersten 6 Strophen ist dieses Thema vorherrschend. Es entwirft das konventionelle Bild des Nils als einer Personifikation der Fruchtbarkeit<sup>26</sup>. Im folgenden wird dieses Bild aber in sehr unkonventioneller und scharfsinniger Weise ausgeweitet, indem gezeigt wird, daß auch solche Güter dem Nil verdankt werden, die man nicht ohne weiteres als seine Gaben erkennt. VIII zählt auf: das Licht, weil man die Lampen aus dem Fett der Tiere macht, die ohne den Nil nicht leben könnten; die Kleidung, weil der Flachs durch den Nil wachsen kann; Öl und Salben; die Erzeugnisse des Zimmerhandwerks; sogar die Literatur, denn auch Papyrus gibt es nur dank des Nils. X bringt eine weitere Ausweitung: selbst die Gerechtigkeit hängt vom Nil ab, denn sie setzt Wohlstand voraus<sup>27</sup>. Schließlich wird gezeigt, daß die vom Nil gewährten Güter hoch über allen anderen, d. h. den Bodenschätzen des Berglandes, stehen: „von Silber wird man nicht trinken und Lapislazuli kann man nicht essen. Gerste aber ist die Grundlage der Lebenskraft (*rud*)“<sup>28</sup>.

b) Die Verborgenheit des Gottes, sein geheimnisvolles, paradoxes Wesen, die Unerforschlichkeit seines Ursprungs: *jmnw ssm kkw m hrw* „Verborgener, der Finsternis heraufführt am Tage“ (I)<sup>29</sup>; *sw m d3t pt 3 r ht.f* „er ist in der Unterwelt, aber Himmel und Erde gehorchen ihm“ (IV)<sup>30</sup>; *jtj dww m ḥwt.f nn gmḥ.tw.f* „der die Berge ergreift mit seinem Regen, ohne gesehen zu werden“ (V)<sup>31</sup>; *b3k n hrp.tw.f* „der arbeitet, ohne angeleitet werden zu können“ (V)<sup>32</sup>; *šdw m š3w nn rh.tw bw ntf(jm), n gmj.n.tw tpht.f m z3w* „aufgezogen im Geheimen, man weiß nicht wo, man kann sein Quelloch in den Schriften nicht finden“ (V)<sup>33</sup>; „Mit dem man nicht rechten kann, gegen den man sich nicht auflehnen kann, dem keine Grenzen gesetzt werden können“ (VII)<sup>34</sup>; *wb3w prjw m š3w* „Aufschließender, der aus dem Geheimen kommt“<sup>35</sup>; „dessen Namen keiner kennt in der Unterwelt, in dessen Gestalt kein Gott je erscheinen kann“<sup>36</sup>. In Strophe VIII verschränkt sich dieses Thema mit (a): die geheimnisvolle Einheit der göttlichen Schöpferkraft manifestiert

sich in der Erscheinungswelt in den vielfältigsten, alle „Bereiche“ (*ww*)<sup>37</sup> umfassenden Formen.

c) Das zwielichtige Wesen des Gottes, von dem Leben und Tod ausgehen, da er seine Gaben sowohl in Fülle gewähren, als auch vorenthalten kann. Einige hierher gehörende Stellen wurden schon ihrer Formulierung wegen in B. 1 zitiert. Sie lassen an Deutlichkeit nichts zu wünschen übrig: *wsf* „faul sein“ und *wn-jb* „habgierig sein“ sind für eine Hymne höchst ungewöhnliche Gottesprädikate<sup>38</sup>, die sich aber als Machterweisex negativo im Sinne der Nachtdarstellungen in den Amarnahymnen verstehen<sup>39</sup>. Gerade in der Abwesenheit des Gottes in seiner lebenspendenden Form zeigt sich die fundamentale Angewiesenheit alles Lebens auf ihn. Mit seinem wandelbaren Verhalten wandeln sich die Menschen<sup>40</sup>: sie sind arm und reich<sup>41</sup>, betrübt und froh<sup>42</sup>, gerecht und gesetzlos<sup>43</sup>, fleißig und untätig<sup>44</sup>, gesalbt und gekleidet oder nackt, kahlköpfig und ungepflegt<sup>45</sup>, zahlreich oder wenige<sup>46</sup>, je nach der wechselnden Erscheinung des Gottes.

Abschließend, nachdem in drei Strophen der Empfang geschildert wird, der dem Gott von den Menschen zuteil wird – die Musik, die man ihm anstimmt (XI), das Fest, das man ihm feiert (XII), die Opfer, die man ihm darbringt (XIII), nimmt XIV mit der Aufforderung, für den König, den Sohn des Nils, tätig zu sein, eine „loyalistische“ Wendung, der dogmatisch die enge Beziehung zwischen Königtum und Nilüberschwemmung zugrundeliegt<sup>47</sup>, die aber auch noch einmal sehr deutlich auf den literargeschichtlichen Ort dieses Textes hinweist (s. dazu C).

C. Für die literaturgeschichtliche Einordnung des Textes gibt bereits die Überlieferung, besonders die Assoziation des Textes mit zwei Hauptwerken des Cheti, deutliche Hinweise (s. A.). Trotzdem hat man gezögert, auch den N. als Werk des Cheti anzusehen und dem Repertoire der „Schönen Literatur“ einzufügen<sup>48</sup>, wohl weil man sich unter einem Hymnus nichts anderes als einen religiösen Gebrauchstext priesterlicher Verfasserschaft vorstellen konnte. Nun erscheint aber schon ein solcher Gebrauch, d. h. eine kultisch-liturgische Verwendung des Textes sehr zweifelhaft, denn einen regelmäßigen Kult des Gottes hat es nicht gegeben<sup>49</sup>, und was sonst – höchst spärlich – an Spuren weiterer Nilhymnen erhalten ist<sup>50</sup>, erklärt sich als Nachahmungen des berühmten N. Zwar orientieren sich Stil und Aufbau des N. wenigstens in großen Zügen am Vorbild der MR-Hymnik (s. B. 1), aber das, was man die Formidee des Textes nennen könnte, ist eine ganz andere. Ein „echter“ Hymnus würde eine „Status-Charakteristik“ des Gottes geben, wobei Status als Einbezogenheit in götterweltliche Konstellationen verstan-

den wird<sup>51</sup>. Im N. ist der Horizont der Darstellung demgegenüber absolut unmächtig oder genauer un-götterweltlich<sup>52</sup>. Das gilt auch für Stellen wie

„Der Geliebte des Geb, Leiter des Korngottes, der alle Werkstätten des Ptah gedeihen läßt“ (I);

denn hier wird der Nil nicht etwa in götterweltliche Konstellationen eingebunden, sondern die Götternamen stehen für Bereiche der Welt und der Arbeit (Geb = die Erde und ihr Pflanzenwuchs, Nepe = das Getreide, Ptah = das Handwerk)<sup>53</sup>. Der Darstellungshorizont des N. ist nicht die Götterwelt, sondern die *conditio humana*. Nicht um die götterweltlichen Vorrang-Ansprüche des Gottes geht es, zu denen ein religiöser Text des MR, aufbauend auf der Beziehung zwischen dem Nil und dem Urgott \*Nun, dem „Vater der Götter“, gewiß sehr viel zu sagen gehabt hätte<sup>54</sup>, sondern um die existenzielle Grund-Angewiesenheit der menschlichen Gesellschaft in allen ihren Lebensbereichen, vom Ackerbau bis zur Literatur, vom Handwerk bis zu Gesetz und Ordnung, auf das segensreiche Wirken des Nils. Dieser Gedanke wird in einem lehrhaft argumentierenden Stil entfaltet, der mit allgemeinen Regeln und Sentenzen angereichert ist, z. B.

„schmälerst man die Opferbrote der Götter, dann gehen Millionen zugrunde unter den Menschen“<sup>55</sup>.

Ausgehend vom Evidenten, dem konventionellen Bild des Nils als Spenders der Fülle, werden über das Entferntere wie Tau und Regen, pflanzliche und tierische Produkte, die verborgenen Wirkungen des Nils aufgedeckt, die sich bis in Recht und Ordnung und damit in die Sphäre des Königtums erstrecken. Aus der Einsicht in die Abhängigkeit des menschlichen Daseins von der allbelebenden Kraft des Nils, wie sie der Text entwickelt, folgt nicht etwa nur die Dankbarkeit gegenüber dem Gott, sondern die Aufforderung zu aktiver Loyalität für den König:

„Ihr Menschen, die ihr die Neunheit erhebt, fürchtet euch vor seiner Hoheit!  
Handelt für seinen Sohn,  
den Allherrn, der die beiden Länder gedeihen läßt!“ (XIV)

Diese loyalistische Tendenz ist für die Literatur des MR kennzeichnend<sup>56</sup>. Hier ist der literarische Ort dieses Textes, der nicht in die Sphäre des religiösen, sondern des weisheitlichen Diskurses gehört, dem es um die *conditio humana* und ihr von göttlichen Kräften Umgriffensein geht<sup>57</sup>. Man möchte ihn eine „Naturlehre in Hymnenform“ nennen, ein literarisches Werk, das

die Form des kultischen Hymnus als „Ausgangstyp“ benutzt<sup>58</sup>.

<sup>1</sup> Die Schreibleitung im Ashmolean Museum, Oxford, ist abgebildet bei Brunner, *Erziehung*, Tf. 3. Sie ist wahrscheinlich identisch mit der von Gardiner, in: *Mél. Masp. I*, 480 erwähnten Schreibleitung, die Boudouin van de Walle, *La transmission des textes littéraires égyptiens*, Brüssel 1948, 67 nach freundl. Mitteilung von G. Posener irrtümlicherweise dem Brooklyn Museum zuweist. – <sup>2</sup> Černý-Gardiner, *Hier. Ostraca*, 10, 2 (14, 4–6). – <sup>3</sup> Wilhelm Spiegelberg, *Hieratic Ostraka and Papyri found by J.E. Quibell in the Ramesseum 1895–1896*, London 1898, X (14, 2–4). – <sup>4</sup> Ders., a.a.O. (11, 10–12, 1). – <sup>5</sup> *Catalogo del Museo Egizio di Torino III*, fasc. 1, *Ostraca ieratici*, a cura di Jesús López, Mailand 1978, 37 f., Tf. 42 (11, 6–8). – <sup>6</sup> A.a.O., 37, Tf. 40 (13, 1–6). – <sup>7</sup> Unveröffentlicht (12, 5–8), nach freundl. Mitteilung von G. Posener. – <sup>8</sup> Unveröffentlicht (13, 6–10), nach freundl. Mitteilung von G. Posener. – <sup>9</sup> Alan H. Gardiner, *Theban Ostraca*, Oxford 1913, 3. – <sup>10</sup> Alle vier Ostraka ediert von Foster, in: *JNES* 32, 1973, 301–310. – <sup>11</sup> Foster, in: *JNES* 34, 1975, 1–29. – <sup>12</sup> Unveröffentlicht (13, 4–5). Dazu kommen nach Mitteilung von G. Posener noch Dutzende unveröffentlichter Ostraka, besonders im IFAO, aber auch in den Sammlungen von Berlin und im Ashmolean Museum (Sammlung Gardiner, vgl. auch Meeke, in: *BiOr* 32, 1975, 19). – <sup>13</sup> S. besonders van de Walle, a.a.O. (Anm. 1), *passim*. Zu den Ursachen der Textverderbnis s. jetzt Günter Burkard, *Textkritische Untersuchungen zu ägyptischen Weisheitslehren des Alten und Mittleren Reiches*, AA 34, Wiesbaden 1977. – <sup>14</sup> Vgl. den als Vorschlag zu wertenden Stammbaum bei Helck, *Nilhymnus* (s. Lit.), 87 und die Bemerkungen von Foster, in: *JNES* 34, 1975, 3–6. – <sup>15</sup> Bei der Berufs-Charakteristik erscheint der Name im Titel, für die Lehre Amenemhets I. stellt pChester Beatty IV vso die Verfasserschaft des Cheti klar, vgl. van de Walle, a.a.O., 34. – <sup>16</sup> van de Walle, a.a.O., 35. Zur Gruppierung der drei Texte s. auch Georges Posener, *oDeM*, IV mit n. 2. – <sup>17</sup> van de Walle, a.a.O., 21. – <sup>18</sup> Ebd., 21 f.; Foster, in: *JNES* 34, 1975, 6–8. – <sup>19</sup> S. dazu Assmann, *ÄHG*, 26–34 und \*Eulogie in: *LÄ* II, 40–46. Die eingehendste Untersuchung zu Stil und Sprache des N. gibt Foster, in: *JNES* 34, 1975, 1–29. – <sup>20</sup> Epiphanie – Reaktion, s. *ÄHG*, 47 f.; Liturg. Lieder, 339 f. – <sup>21</sup> Friedrich Junge, *Syntax der mittelägl. Literatursprache*, Mainz 1978, 115–120. – <sup>22</sup> 11, 10–12, 1; *wzfw* hat allerdings nur die sonst schlechtere Gruppe Sall. II, An. VII, Ch. B., dazu aber auch Wils., während Gol. und Tur. *wz.f* lesen. – <sup>23</sup> 12, 1–2; *jr(jw)* in allen Varianten. – <sup>24</sup> 13, 7; *dns(w)* hat *oDeM* 1176, gegen *dns.k*: Sall. II, An. VII und wahrscheinlich Ch. B., sowie *dns jm.k* OIC 17004. – <sup>25</sup> *wbn.f*: Sall. II; Ch. B., Gol., *oDeM* 1176; *wbn.k*: An. VII, OIC 19266. – <sup>26</sup> Zur ikonographischen Seite dieses herkömmlichen Nil-Bildes ist eine Monographie von J. Baines im Druck. An literarischen Quellen vgl. neben den in Anm. 50 genannten Fragmenten besonders die ramesse. Nil-Stelen von \*Gebel es-Silsila, ed. Barguet, in: *BIFAO* 50, 1950, 49–63. – <sup>27</sup> Vgl. hierzu Assmann, *König als Sonnenpriester*, 60–65, speziell zum Zusammenhang von Maat und Fülle vgl. die Topik vom „Goldenen Zeitalter“ bei

E. Otto, in: CESS 1969, 93–108. – <sup>28</sup> Dasselbe Thema auch in dem moralisierenden demotischen „Mythos vom Sonnenauge“ des demot. pLeiden J 384, ed. Spiegelberg, 22f. – <sup>29</sup> Oder mit Helck: „Verborgenen Wesens, Finsternis am Tage“. Die besten Hss. lesen *šm.f* (Gol., Wils.). – <sup>30</sup> So mit oDeM 1176 und 1191. – <sup>31</sup> So mit Tur., dem auch Helck folgt. – <sup>32</sup> So mit Tur. – <sup>33</sup> Mit Tur. und oDeM 1176. – <sup>34</sup> Auszug aus VIII-d in freier Paraphrase, nach Ch.B. – <sup>35</sup> *wbʿ* hat nur oDeM 1176, dem auch Helck den Vorzug gibt. – <sup>36</sup> Das vor *hprw* zu erwartende „m“ fehlt in allen Varr.; Ch.B. hat *hr*. – <sup>37</sup> „Seine Kraft ist alles Gewordene, kein Bezirk kann ohne ihn leben“, VIIIb-c nach oOIC 17004, oDeM 1192. – <sup>38</sup> *wzf* und *dns* (vgl. Anm. 22 und 24) kommen auch in dem Nilhymnus oFAO 1675 vor: *Hʿpj jm.k wzf zʿw dns* „Hapi, sei nicht faul, hüte dich, zu ‚lasten‘“. – <sup>39</sup> S. ÄHG, 59f. – <sup>40</sup> IIIb mit Miriam Lichtheim, *Ancient Egyptian Literature I*, Berkeley-Los Angeles-London 1973, 206; vgl. auch ÄHG, 640 z.St. – <sup>41</sup> So ist wohl VII-d zu verstehen. – <sup>42</sup> VIIa, lies *mgʿt* „traurig“ (Wb II, 164, 10); *m gʿw* „in Not“ ist *lectio facilior*. – <sup>43</sup> Xa, vgl. Assmann, König als Sonnenpriester, 62 mit Anm. 3. – <sup>44</sup> IXc-d mit Helck. – <sup>45</sup> IXd-g, vgl. VIII-d-e. – <sup>46</sup> IXb: *dnsw ʿnd rʿjt* „der schwer lastet, und es werden wenig die Menschen“; ähnlich oFAO 1675: *zʿw dns.k ʿnd unnw* „hüte dich, schwer zu lasten, so daß wenig werden die Seienden“. – <sup>47</sup> Vgl. dazu Georges Posener, *De la divinité du pharaon*, Cahiers de la Soc. As. XV, Paris 1960, 59ff. – <sup>48</sup> Posener, in: RdE 6, 1951, 28 mit Anm. 4–5; Kaplony, in: Gs Otto, 295; dagegen Assmann, in: SAK 8, 1980, i.Dr., mit Anm. 117. – <sup>49</sup> Vgl. RÄRG, 525. – <sup>50</sup> Als *dwʿ Hʿpj* überschrieben, aber nicht mit dem N. identisch, sind oFAO 1105 und ein Ostrakon, das Ch. Kuentz kurz bekannt gemacht hat: „Un nouvel Hymne au Nil“, in: Proc. 22nd Congress of Orientalists II, 1957, 612f. Ich verdanke eine Umschrift des sonst unveröffentl. Textes der Freundlichkeit von G. Posener, der es als Nr. 1675 in oDeM III. 3 (im Druck) publizieren wird. Beide Texte scheinen sich am Vorbild des N. zu orientieren. Von einem Nilhymnus könnte auch oFAO 1107 stammen. *Dwʿ Hʿpj* als Graffito in Jéquier, Pepi II, II, 66 fig. 6. – <sup>51</sup> ÄHG, 43ff. mit Anm. 23. – <sup>52</sup> Damit geht die Anthropozentrik des Bezuges zusammen, in dem hier das göttliche Wirken gesehen wird. Abbau der polytheistisch-mythischen Konstellationen und Anthropozentrik bedingen sich gegenseitig, vgl. Liturg. Lieder, 343f.; ÄHG, 54–63. Ebenso unmythisch-anthropozentrisch ist auch der Hymnus in der Lehre für Merikare: ÄHG, 44f. – <sup>53</sup> Vgl. damit den „bildlichen“ Gebrauch von Götternamen in Biographien und in der Loyalistischen Lehre des MR: Georges Posener, *L'Enseignement loyaliste*, Genf 1976, 20f. – <sup>54</sup> Vgl. z.B. die Nilstelen, ed. Barguet, in: BIFAO 50, 1950, 51. Zur Urgott-Theologie des MR s. Assmann, in: Wolfhart Westendorf (Hrsg.), *Aspekte der spätäg. Religion*, GOF IV. 9, 1979, 23–25. Allerdings kommt Nun in den Sargtext-Sprüchen zur Verwandlung in Hapi (317–321) ebensowenig vor wie Hapi in dem Nun-Spruch CT 714. – <sup>55</sup> Eher, als daß die ptol. \*Mendes-Stele diese Stelle zitiert (Urk. II, 44; vgl. Seibert, *Charakteristik*, 100 Anm. 102), möchte ich annehmen, daß beiden Texten eine sprichwörtliche Sentenz zugrunde liegt. – Zur Zuständigkeit des Nils für die Opfer s. auch CT IV, 122e. – <sup>56</sup> S. Posener, *Littérature et*

*politique*. – <sup>57</sup> Vgl. hierzu Assmann, in: LÄ II, 771–774; ders., in: Erik Hornung und Othmar Keel (Hrsg.), *Studien zu altäg. Lebenslehren*, Orbis Biblicus et Orientalis 28, Fribourg-Göttingen 1979, 49f. – <sup>58</sup> Zum Zusammenhang zwischen Naturlehre und Loyalismus, für den die Amarnazeit – und möglicherweise bereits die 5. Dyn. – Parallelen bieten, s. Assmann, in: SAK 8, 1980 (i.Dr.). Zum Loyalismus des MR und seiner Beziehung zur Weisheit einer- und zur Frömmigkeitsgeschichte andererseits s. Assmann, in: Hornung und Keel (Hrsg.) a.a.O. (s. Anm. 55), 12–72. – Zum Begriff „Ausgangstyp“ s. Assmann, in: OLZ 69, 1974, 126 mit Anm. 3.

*Lit.*: Editionen: Gaston Maspero, *Hymne au Nil*, BE 5, 1912; Ernesta Bacchi, *L'Inno al Nilo*, Pubblicazione egittologica del R. Museo di Torino, no. 4, Turin 1942; Wolfgang Helck, *Der Text des Nilhymnus*, KÄT, Wiesbaden 1972.

Nachträge: Foster, in: JNES 32, 1973, 301–310 und JNES 34, 1975, 1–29.

Bearbeitungen, Übersetzungen usw.: Eрман, *Literatur*, 193–196; Wilson, ANET, 372f.; Miriam Lichtheim, *Ancient Egyptian Literature I*, Berkeley-Los Angeles-London 1973, 204–210; Edda Bresciani, *Letteratura e Poesia dell' Antico Egitto*, Turin 1969, 194–197; Foster, in: JNES 34, 1975, 1ff.; ÄHG, Nr. 242; André Barucq und François Daumas, *Hymnes et prières de l'Égypte ancienne*, Paris 1980, 493–501; Meeks, in: BiOr 32, 1975, 18–25; Dirk van der Plas, *De Hymne aan de Overstroming van de Nijl*, Diss. Utrecht 1980.

J. A.

Nilmesser, Einrichtung zur Messung des wechselnden Nilstandes, bestehend aus einer Folge von Meßskalen, die in der Wasserversorgung dienenden Anlagen verschiedensten Bautyps systematisch angebracht sind. Eine spezielle Bezeichnung ist dafür äg. nicht bezeugt<sup>1</sup>, erst griech. *veiloμέτρῶν* oder *veilloσκοπειῶν* in Texten ptol.-röm. Zeit<sup>2</sup>.

Bekannt sind N. in Verbindung mit Anlagen unterschiedlicher Form und Konstruktion: Skalen an Kaianlagen im Vorgelände von Tempeln (Kubosch<sup>3</sup>, Taifa<sup>4</sup>), an Steinbruchrampen (\*Gebel es-Silsile<sup>5</sup>), an den Wänden gedeckter und ungedeckter (Treppen-)Abgänge zum Nil (\*Philae<sup>6</sup>, \*Elephantine<sup>7</sup>, \*Esna<sup>8</sup>, \*Luxor<sup>9</sup>), an den Wänden von Brunnen mit spiralförmiger Treppe (\*Tell Edfu<sup>10</sup>) – bei den gleichartigen Anlagen von \*Kalabscha<sup>11</sup> und \*Kom Ombo<sup>12</sup> sind Skalen nicht nachgewiesen – endlich an freistehenden Säulen inmitten brunnenartig angelegter Räume, womit offenbar erstmals eine spezifische Bauform des N. entwickelt ist; röm. belegt nur nach Darstellungen<sup>13</sup>, islam. neuerbaut auf \*Roda<sup>14</sup>. Alle bisher bekannten Meßanlagen sind der Spätzeit, vorwiegend der ptol.-röm. Zeit<sup>15</sup>, zuzurechnen, in der offenbar jeder wichtige Tempel seinen eigenen N. hatte. Darüber hinaus sind Meßdaten aus \*Koptos und \*Memphis<sup>16</sup> sowie aus \*Mendes und \*Xois<sup>17</sup>

überliefert, wo entsprechende Anlagen bisher nicht aufgefunden sind.

N. wurden zur Überwachung der Nilschwelle eingerichtet. Sie lieferten Daten zur angemessenen Wasserverteilung bei künstlicher \*Bewässerung der Felder, zur rechtzeitigen Vorbereitung der Felderbewirtschaftung und zur Festsetzung der jährlichen Grund- und Bodensteuern<sup>18</sup>. N. bildeten somit ein für Staat und Klerus wichtiges Instrument zur Verwaltung und Wirtschaftsführung des Landes. Die in den \*Annalen (Palermostein)<sup>19</sup> verzeichneten Meßwerte zum Flutvolumen lassen auf regelmäßige Beobachtungen der Überschwemmung mit Hilfe eines N. schon seit dem Anfang der 1. Dyn. schließen<sup>20</sup>. Sein Standort wird in der Nähe von Memphis (*Pr-H'p*)<sup>21</sup> angenommen. In der 12. Dyn. werden darüber hinaus zwei weitere N. genannt<sup>22</sup>, die neben dem am Übergang vom Niltal zum Delta errichteten älteren N. an den beiden anderen für die Flutüberwachung wichtigen Stellen des Landes, in Elephantine an der Südgrenze und Peḥu Behdet im Norddelta, angelegt wurden. In ihnen wurden neben der Flut über den Feldern Ober- und Unterägyptens nunmehr auch die absoluten Nilstände<sup>23</sup> für bestimmte Örtlichkeiten des Landes gemessen. Nachgewiesen ist nur die Spätzeitversion des für Elephantine erwähnten Baus<sup>24</sup>.

<sup>1</sup> Nur für den N. von Edfou (s. Anm. 10) ist das generelle Wort *bnmt* = „Brunnen“ belegt, s. Maurice Alliot, *Le Culte d'Horus I*, BdE 30, 1954, 10; Wb III, 382, 14. – <sup>2</sup> Strabo XVII, 1, 48 bzw. Diodor I, 36, 11. – <sup>3</sup> Ludwig Borchardt, *Nilmesser und Nilstandsmarken*, APAW 1906, Anhang, 4ff. 1–4. – <sup>4</sup> Ebd., 7f. Abb. 5f. – <sup>5</sup> Ludwig Borchardt, *Nachträge zu Nilmesser und Nilstandsmarken*, SAPAW 1934, 194ff. Abb. 1, Tf. 1f. – <sup>6</sup> Borchardt, *Nilmesser*, Anhang 8–11, Tf. 1f. – <sup>7</sup> Zum N. des Satetempels s. op. cit., 13–22, Tf. 3; zu dem des Chnumtempels Jaritz und Bietak, in: MDAIK 33, 1977, 47–62. – <sup>8</sup> Borchardt, *Nilmesser*, Anhang 29ff. Abb. 19ff. – <sup>9</sup> Op. cit., 31–36 Abb. 22ff. – <sup>10</sup> Op. cit., 25–28 Abb. 16f.; zur Lage s. Edfou IX, Tf. 1. – <sup>11</sup> Karl G. Siegler, *Kalabsha*, AV 1, 1970, 34f. und Photo-Abb. 89f., Tf. 4. – <sup>12</sup> Zur Lage s. Alexandre Badawy, *Kom-Ombo Sanctuaries*, *Kom Ombo o. J.*, Abb. 2; ansonsten Borchardt, op. cit., 23. – <sup>13</sup> Bonneau, in: *Archaeologia* 27, 1976, 7ff. – <sup>14</sup> Jean J. Marcel, *Mémoire sur le meqyas de l'île de Roudah*, in: *Description, Texte* 15, 390ff. – <sup>15</sup> Borchardt, *Nilmesser*, 1. – <sup>16</sup> Aristides, *Aegypt. II*, 485. – <sup>17</sup> Plutarch, *De Iside*, Kap. 43. – <sup>18</sup> Eventuell schon seit dem frühen AR, s. Wolfgang Schenkel, *Die Bewässerungsrevolution im alten Äg.*, Mainz 1978, 29; allgemein s. Danielle Bonneau, *Le fisc et le Nil*, Paris 1971, passim. – <sup>19</sup> Urk. I, 235–249. – <sup>20</sup> Sethe, *UGAA* 3, 105; Borchardt, op. cit., 54 Anm. 4. – <sup>21</sup> Sethe, op. cit. Ob der Standort von *Pr-H'p* jedoch mit dem heutigen Roda oder gar mit Babylon identisch ist, bleibt fraglich; hierzu Hamza, in: *ASAE* 37, 1937, 233ff.; Montet, *Géographie*, 164. 166. – <sup>22</sup> Lacau-Chevrier, *Sésostri Ier*, 238,

Tf. 42. – <sup>23</sup> Zur Festlegung des Nullpunktgefälles s. Borchardt, op. cit., 55; vgl. dagegen Jaritz und Bietak, in: MDAIK 33, 1977, 53 f. – <sup>24</sup> Jaritz und Bietak, op. cit.

H. Jar.

**Nilmündungen.** The mouths of the \*Nile and the branches of its \*Delta have changed repeatedly throughout historical times, both in number and location. Reconstructions based on historical sources are available for the Pharaonic era<sup>1</sup>, the Classical period<sup>2</sup>, and Islamic times<sup>3</sup>. Recent geological studies confirm a reduction from between 5 and 7 Nile mouths in earlier times to 2 branches after A.D. 900, as a result of increasing artificial control, that concentrated discharge along the axes of the modern Rosetta and Damietta arms: the ancient Nile distributaries had smaller channels and each carried less water and sediment, so that the shoreline would have lacked protruding outlets<sup>4</sup>.

<sup>1</sup> Manfred Bietak, *Tell el-Dab'a II*, *Denkschr. ÖAW* 4, 1975, 117ff. – <sup>2</sup> John Ball, *Egypt in the Classical Geographers*, Cairo 1942; Bietak, op. cit., 140ff. – <sup>3</sup> Omar Toussoun, *Mémoire sur les anciennes branches du Nil*, MIE 4, 1922, 1–213. – <sup>4</sup> UNESCO, *Proceedings of Seminar on Nile Delta Sedimentology* (Dept. of Geology, Alexandria University, October 1975), April 1976.

K. W. B.

**Nilopfer.** That the ancient Egyptians were fully conscious of their dependency upon the river and its annual inundation for their existence and wellbeing is shown by abundant textual evidence in addition to material remains such as Nilometers and, even more significant, countless representations of Hapy, the divine incarnation of the river in flood, bearing gifts of food and drink along with the symbols of life and welfare<sup>1</sup>. One would then think that the making of ritual offerings (\*Opfer, \*Opfergaben) to the river for the purposes of thanks-giving and propitiation should have been a not uncommon practice at every period of the country's history. Surprisingly enough, however, explicit references to it are scanty in the extreme. The earliest of them dates back to the twentieth century B.C. or thereabouts: it occurs in the so-called Hymn to the Nile (\*Nilhymnus) and tells, in very general terms, of a great oblation of cattle, fowl and burnt offerings made to the river when it flooded the land<sup>2</sup>. Far more specific is the information contained in three royal decrees, which were successively issued by \*Sethos I, \*Ramses II, and \*Merenptah between c. 1300 and 1225 B.C., and are preserved in the form of hieroglyphic stelae at the rear of three huge porch-like structures cut in the living rock at \*Gebel es-Silsile<sup>3</sup>. Sethos I set the pattern: his decree was

reproduced almost verbatim by Ramses II and Merenptah. These decrees established and endowed festivals in honour principally, though not exclusively, of the god Hapy, to be held at Silsile twice a year, at high Nile and then at the time of the lowest Nile. The decrees also prescribed the offerings to be presented to the river during the celebrations: the offerings are itemized by name and quantity and arranged in tabular form. They include a large number of miscellaneous food-stuffs, both animal and vegetable, loaves of bread and cake, drinks of many kinds, flowers and fruits, incense, and 'statues', probably figurines of the Nile-god himself. The decrees also refer, rather cryptically, to the 'throwing of the Book of Hapy'<sup>4</sup> – perhaps the dropping into an altar-fire or into the Nile of a papyrus roll containing a list of the offerings. Around 1180 B.C. \*Ramses III issued another decree in almost exactly the same terms, a copy of which he caused to be engraved in a stela set up by the side of those of his predecessors; the original document may be conjectured to have ended, like the others, with an itemized list of offerings, though in any case no such list is to be found in Ramses III's stela at Silsile<sup>5</sup>. \*Pap. Harris I (c. 1150 B.C.) has preserved two lengthy lists of offerings to the Nile-god: one in the Heliopolitan section of the papyrus, the other in the Memphite section; they comprise about 100 and 70 different items respectively, and are remarkable not only by the variety but also by the quantity of the offerings<sup>6</sup>. In addition to masses of victuals and drinks, incense and flowers, the lists include statues, which are here specifically named 'images (*twt*) of Hapy'<sup>7</sup>, as well as articles such as bracelets and seals. The papyrus also mentions the Book of Hapy, and although it does not explicitly say so, it transpires from the context that that book was in essence a list of offerings<sup>8</sup>. A hieroglyphic document dating to c. 650 B.C. (the dream-stela of King \*Tanutamun, l. 11) may very well contain another reference to offerings made to the Nile; unfortunately the god's name is damaged and it is uncertain whether it reads Hapy or \*Nun<sup>9</sup>. The \*Hungersnotstela (ll. 14 and 18), thought to be c. 185 B.C., mentions Hapy (not by himself but along with nine other deities in the entourage of the cataract god \*Chnum at \*Elephantine) as the recipient of offerings from the Egyptian king, probably \*Ptolemaios V<sup>10</sup>. Lastly, a hieroglyphic text c. A.D. 125 on one of the columns of the \*Esna temple refers to the feast of 'throwing the Book of Hapy' and lists the various articles which made up 'Hapy's oblation' (*ꜥꜣbt Hꜥꜣꜣ*)<sup>11</sup>. The Egyptian records give us not the least hint of the way in which the offerings were actually made. It seems difficult to believe that such vast

quantities of food and drink and other valuable articles as listed in the Silsile stelae and in Pap. Harris I were all made a holocaust of or cast down into the Nile. One should have thought that perhaps a copy of the Book of Hapy and some token offerings might have been actually sacrificed in one way or another and sufficed for the purpose of the ritual, the rest being diverted to the priests, their attendants and servants, and even guests and other participants in the ceremonies<sup>12</sup>. Further references to offerings to the Nile are to be found in Greek non-literary papyri and a few classical authors<sup>13</sup>. The immolation of human beings to the Nile reported by the Pseudo-Plutarch is not borne out by native sources and may be safely dismissed as fantasy<sup>14</sup>.

<sup>1</sup> \*Nil, \*Nilgott, \*Nilmesser, \*Symbolische Zeichen, \*Überschwemmung. – <sup>2</sup> Wolfgang Helck, *Der Text des „Nilhymnus“*, KAT, Wiesbaden 1972, 78, 81. – <sup>3</sup> The literature on these decrees is quoted by Caminos, in: LÄ II, 443 with n. 34 on col. 447. – <sup>4</sup> Barguet, in: BIFAO 50, 1952, 57 (bottom register). His translation is to be used with caution; on p. 63 with n. 3 he unwarrantedly renders *brw pf n ꜥꜣꜥ mdꜣt Hꜥꜣꜣ* by 'le jour où l'on jette à l'eau le livre de Hâpy', instead of 'that day of throwing the Book of Hapy'; similar mistranslation in Charles Palanque, *Le Nil à l'époque pharaonique, son rôle et son culte en Égypte*, Paris 1903, 77. There is no indication either in the Silsile stelae or elsewhere that it was into the water that the book was cast; *Mdꜣt Hꜥꜣꜣ* was in all probability the title of the book; cf. Schott, in: HdO 1. Abt., Bd. 1, 2. Abschn.<sup>2</sup>, 258 f. – <sup>5</sup> For bibliography see n. 3 above. – <sup>6</sup> Wolja Erichsen, *Papyrus Harris I*, BAe 5, 1933, 42, 15 (B, f) to 46, 13; 61, 10 (B, e) to 63, 13. – <sup>7</sup> Id., *ibid.*, 45 (12) left to 46, 8 (right); 62, 4–12 (right). To be distinguished from 'female statues (*ꜣꜣꜣ*) of the wife of the Nile', which were also offered to the river-god; cf. Dimitri Meeks, in: *Génies, anges et démons, SourcesOr VIII*, 23 with n. 18 on p. 67. – <sup>8</sup> Id., *ibid.*, 42, 13–5, 18; 43, 1; 61, 11; 83, 17. See also BAR IV, Chicago 1906, 156 n. e; Barguet, in: BIFAO 50, 1952, 63 n. 1; George Posener, *De la divinité du pharaon*, Paris 1960, 61 with nn. 3 and 4; Danielle Bonneau, *La crue du Nil divinité égyptienne*, Paris 1964, 404; Günther Roeder, *Die ägyptische Götterwelt*, Zürich–Stuttgart 1959, 153 (6). Cf. remark in n. 4 above. – <sup>9</sup> For this record cf. PM VII, 217 f. The reading of the god's damaged name is discussed by Akmar, in: *Sphinx 21*, 1924, 96 f.; add von Bissing, in: *RecTrav 32*, 1910, 45 (17) to his references. – <sup>10</sup> Paul Barguet, *La stèle de la famine à Séhel*, BdE 24, 1953, 23, 26 and pl. 4, ll. 14, 17–8. – <sup>11</sup> Esna III, 289 (346, 15); V, 54 f. – <sup>12</sup> Some light on the diversion of Nile offerings to human consumption is shed by Greek papyri; cf. Bonneau, *op. cit.*, 400. – <sup>13</sup> Literary and non-literary classical sources are quoted and discussed by Bonneau, *op. cit.*, 398 ff. – <sup>14</sup> Pseudo-Plutarch, *de Fluviiis*, 16. 1; see Plutarch, *Moralia* (ed. G. N. Bernardakis) VII, Leipzig 1896, 308, 8–19 = Hopfner, *Fontes III*, 397, 14–26. Cf. also W. H. Roscher, *Ausführliches Lexikon der griechischen und römischen Mythologie III*, 1, Leipzig 1897–1902, 92, 50 f. R. A. C.



Nilpferd (*b'ib, db*)<sup>1</sup>. Die Fam. der Hippopotamidae (\*Fauna) weist zwei Arten auf: das auf Sumpfwälder Westafrikas beschränkte Zwergflußpferd (*Choeropsis liberiensis*) sowie das verbreitetere, Flüsse, Seen und Sümpfe des tropischen \*Afrika bewohnende N. (*Hippopotamus amphibius*), das ehemals auch in der Sahara<sup>2</sup>, dem Maghreb<sup>3</sup>, Ägypten und \*Palästina<sup>4</sup> vorkam. Ursachen und Verlauf des Rückzugs des N. aus Ägypten, als dessen Charaktertier es zusammen mit dem \*Krokodil bis in die Neuzeit galt und wie dieses eine schier unüberschaubare Darstellungshäufigkeit aufweist<sup>5</sup>, lassen sich in groben Zügen erkennen. Als sich im 5./4. Jt. sesshafte Lebensformen mit \*Ackerbau und \*Viehwirtschaft entwickelten und die Bevölkerung wuchs, wurde das N. zum Konkurrenten des Menschen um einen immer intensiver genutzten Lebensraum<sup>6</sup>. Als geselliges, in Verbänden von 10 bis 20 Exemplaren lebendes, seinen Unterhalt vornehmlich auf nächtlichen Weidegängen an Land beziehendes Tier, war das N. für den äg. Bauern ein beachtlicher Ernteschädling, heißt es doch: „Denkst du nicht daran, wie es dem Bauern ergeht angesichts der Ernteregistratur? Die Schlange hat die Hälfte weggenommen und das N. den Rest aufgefressen.“<sup>7</sup> Ein magischer Text wendet sich gegen die Bedrohung der Felder durch die „lebende Thoëris“<sup>8</sup>. Gefürchtet war aber nicht nur die Gefährlichkeit des Tieres, sondern auch seine Gefährlichkeit, kann es doch, wenn es sich beim Furagieren vom Wasser abgeschnitten fühlt, Angriffsbereitschaft zeigen. Die älteren Bullen sind territorial und verteidigen wütend den von ihnen eingenommenen Wasserabschnitt und bilden so eine Gefahr für Schiffer<sup>9</sup> und Viehherden, die Wasserläufe zu passieren haben<sup>10</sup>. Unfälle waren sicher nicht selten, stellte doch die \*Medizin ein \*Heilmittel für Bisse des N. bereit<sup>11</sup>. Im Zuge eines zunehmenden Landausbaus (\*Landwirtschaft, \*Kolonisation, innere) unterlag der Bewohner der *sbt*<sup>12</sup>, worunter die tümpelreichen Randgebiete zwischen \*Wüste und Flußau wie auch die Deltamarschen zu verstehen sind, durch Urbarmachung und Nutzung derselben als Viehweide immer stärkerer Beschneidung seiner Wohngebiete und Bejagung. Ein weiteres Motiv für die \*Jagd auf das N. war seine Verwendung für die \*Ernährung<sup>13</sup> und in der Medizin, die \*Fett, \*Kot und Balg zu gebrauchen wußte<sup>14</sup>. Letzterer konnte auch zu \*Peitschen verarbeitet werden<sup>15</sup>. Von den Meroiten wurden N.häute in die griechisch-römische Welt ausgeführt<sup>16</sup>. Besonders geschätzt wurden indes die Eckzähne, deren \*Elfenbein für wertvoller gilt als das der Elefantenhauer. Der äg. \*Handwerker wußte hieraus eine Vielzahl von Gegenständen zu fertigen. Daneben wurde die Jagd auf das N., die „Arbeit

der *Sbt*“, auch als vergnüglicher Zeitvertreib (\*Sport) betrachtet<sup>17</sup>, und schließlich wurden die Tiere auch für \*Zoologische Gärten<sup>18</sup> sowie für die römischen Tierhetzen<sup>19</sup> gefangen. Gejagt wurde mit \*Bogen<sup>20</sup>, Fallgruben<sup>21</sup>, Schlingen (\*Falle)<sup>22</sup>, vornehmlich aber mit der Harpune (\*Horusspeer). Die charakteristische Armhaltung des Jägers beim \*Harpunieren des N. gehörte zum Repertoire von Fertigkeiten, die der äg. \*Künstler beherrschen mußte: „Ich verstehe mich auf das Erheben des Armes des Flußpferdharpunierers.“<sup>23</sup> Das Harpunieren erfolgte im Kollektiv – dies zeigen Grabdarstellungen des AR<sup>24</sup> – oder aber durch einen Einzelkämpfer, wie wir ihn in Privatgräbern des NR, in erster Linie aber in der Person des Herrschers sehen, dem als Garant der \*Weltordnung (\*Königsideologie, \*Maat) die Rolle eines Vorkämpfers gegen menschliche und tierische Feinde zukam. So sehen wir den \*König seit der 1. Dyn. beim Harpunieren des N., erfahren aus den \*Annalen vom „\*Schießen des N.“<sup>25</sup> und von \*Manetho, \*Menes (\*Aha, \*Narmer) sei bei dieser gefährlichen Tätigkeit von einem N. „weggerafft“ worden<sup>26</sup>. In überhöhter Form steht das N. im Mittelpunkt von \*Fest und \*Ritual, wo statt des Königs Götter wie \*Horus oder \*Hemen agieren. In einem \*Sargtext erscheint der Verstorbene beim Harpunieren des N., wobei er sich der Hilfe sämtlicher Götter erfreuen darf<sup>27</sup>.

In abgeschwächter und profanierter Form lebt die Funktion des Königs als Besieger des N. noch in der Geschichte des römischen Kaisers Firmus, der auf einem N. geritten sein soll<sup>28</sup>. Aus christlicher Zeit hören wir von einem Altvater, wie er den Verheerungen eines N. durch bloße Anrufung des Namens Jesu Einhalt zu gebieten wußte<sup>29</sup>.

Welche Veränderungen erfuhr nun die Verbreitung des N. unter den geschilderten Einflüssen? Ein erster Verdrängungsschub dürfte im AR infolge der inneren Kolonisation und des Anwachsens der Nutzfläche erfolgt sein. Große Teile des engräumigen Oberägypten werden schon damals dem Tier keine Lebensmöglichkeiten mehr geboten haben, so daß wir Distributionsverhältnisse vermuten dürfen, die denen der neueren Zeit ähnlich waren, als die N. im unteren Nilbereich auf zwei disjunkte Vorkommen, Delta und Dongolabereich, beschränkt waren<sup>30</sup>. Allerdings werden die beiden Arreale ausgedehnter gewesen sein, auch dürften zwischen ihnen weitere Inselformationen, etwa im \*Fajjum, bestanden haben, die dann durch weiteren Landesausbau, im vorliegenden Falle durch die Kolonisierung im MR und der Ptolemäer, tangiert wurden. Allerdings wird man sich einen solchen Rückgang nicht als einen kontinuierlichen und irreversiblen Prozeß vorstellen dürfen. So werden etwa, um nur einige Faktoren

zu nennen, politische Wirren, mit denen Bevölkerungsschwund, Wüstungen und Nachlassen der Verfolgung einhergehen konnten, nicht selten immer wieder gegenläufige Bewegungen eingeleitet haben.

Nach Plinius XXVIII, 121 galt das Gebiet um \*Sais als Hauptvorkommen von N. während der Kaiserzeit. Hierher stammten die für die römischen Tierkämpfe benötigten Tiere.

In einer griechischen Urkunde aus \*Oxyrhynchus (3. Jh. n. Chr.) heißt es: „Das N. hat nichts zerstört; denn falls es über die Stränge schlägt, stelle ich ihm nach.“<sup>31</sup> Dagegen schreibt der Historiker Ammianus Marcellinus (XXII, 15, 24) in den Jahren 392/93 n. Chr., es gäbe in Äg. keine N. mehr. Diese seien vor den Nachstellungen der Tierfänger zu den \*Blemmyern, also nach Unterubien, geflohen. Der wenig ältere Redner und Philosoph Themistios (orat. 19, 140 a) äußert sich ähnlich, wenn er die durch die Ausrottung der ägyptischen N. eingetretene Wertminderung der Spiele bedauert. Durch das Wenigerwerden der „Venationes“ scheint es aber bald darauf zu neuen Vorstößen gekommen zu sein, beschreibt doch der aus Panopolis (\*Achmim) stammende Nonnos in seinem um 450 n. Chr. entstandenen Epos Dionysiaka XXVI, 235 ff. das N. als eine ihm vertraute Erscheinung.

Aus koptischer Zeit stammt die Darstellung einer N.jagd in Bawit<sup>32</sup>.

Aus arabischer Zeit kennen wir mehrere Nachrichten über das ägyptische N., so etwa von Usâma ibn Munqidh, der 1144–1154 in Ägypten weilte<sup>33</sup>.

Seit ca. 1580 beschreiben europäische Reisende eine Reliktpopulation bei Damiette, die definitiv erst zu Beginn des 19. Jh. erloschen zu sein scheint; etwas früher hören die letzten seltenen Wandervorstöße der Dongolapopulation auf<sup>34</sup>.

Wie zu anderem wehrhaften Großwild, wie etwa \*Löwe und \*Krokodil, war auch die Einstellung zum N. ambivalent. Zur positiven Bilanz gehören N.kulte wie in \*Papremis, dem \*Fajjum, Oxyrhynchus, \*Theben usw., zählen die \*Nilpferdgöttinnen *Hdt* „die Weiße“, deren Fest mehrfach bezeugt ist, \*Ipet, \*Reret, besonders aber \*Thoëris, die den Frauen bei der \*Geburt beisteht, deren auf \*Kopfstützen und Zaubermessern angebrachtes Bild im Verein mit dem des \*Aha oder \*Bes \*Dämonen fernhalten kann (\*Götter, apotropäische), die Beziehungen zu \*Sobek aufweist<sup>35</sup> und als \*Sternbild erstrahlt. Thoërisdarstellungen in Ugarit, in der Ägäis<sup>36</sup> sowie in \*Kerma<sup>37</sup> bezeugen, daß diese Göttin auch im Ausland sehr beliebt war.

Auch die \*Himmelsgöttinnen \*Isis, \*Hathor und \*Nut, die den Toten in sich aufnehmen, um ihn

dann wiederzugebären, können als Nilpferdgöttinnen erscheinen. Mit diesem Ideenkreis dürfte auch das im Grabe des \*Tutanchamun gefundene nilpferdgestaltige „Bett“ in Verbindung zu bringen sein<sup>38</sup>. Auch die Beigaben von N.figuren aus \*Fayence in Gräber des MR<sup>39</sup> deuten auf derartige Regenerationsvorstellungen<sup>40</sup>. In diesen Zusammenhang gehört schließlich auch der Personname „N.“<sup>41</sup>.

Auch der in Gestalt eines N. erscheinende \*Seth konnte Verehrung genießen, wie Stelen, Skaraboiden<sup>42</sup> und \*Amulette<sup>43</sup>, aber auch Funde von \*Knochen des N. (\*Tierbestattung) in \*Qau el-Kebir und el-Matmâr belegen<sup>44</sup>. Überwiegend unterliegt er indes der Verfemung als \*Götterfeind, der von Horus (\*Horus von Edfu) verfolgt und harpuniert wird (\*Horus und Seth, \*Horusmythe). Beim Kampf gegen diesen Widersacher kann Horus die Gestalt des N. annehmen<sup>45</sup>.

In einer \*Götterbedrohung wird die Enthauptung des N. des Seth in Aussicht gestellt. Nach Plutarch zeichnet sich das N. durch seine Schamlosigkeit aus, tötete es doch seinen Vater und vergewaltigte seine Mutter<sup>46</sup>. Hierbei scheint der auch von \*Herodot II, 63 für \*Papremis erwähnte Inzest des Horus mit seiner Mutter Isis (\*Kamutef, \*Götter, Fruchtbarkeits-) mit der Tötung des \*Osiris durch \*Seth eine Vermischung eingegangen zu sein (\*Interpretatio graeca).

Bedrohliche Züge weist auch ein torbewachender Dämon aus dem \*Totenbuch mit Namen „Der Nilpferdgesichtige mit rasender Wut“<sup>47</sup> sowie die Göttin des 3. Sommermonats<sup>48</sup> auf. Auch in die \*Mischgestalt der \*Fresserin sind Züge des N. eingegangen.

In der Erzählung von \*Apophis und Seqenenrê wird vermeldet, wie sich der Herrscher von \*Auaris vom Brüllen der in Theben lebenden N. zu einer Demarche beim dortigen Hof veranlaßt sieht.

Die \*Lehre des Amenemope 7,3 gebraucht folgendes Bild zur Charakterisierung einer niedrigen \*Überschwemmung: „Die Krokodile sind entblößt, die Nilpferde auf dem Trocken.“<sup>49</sup> Schließlich wäre noch das Vorkommen des N. in der \*Tiergeschichte (\*Bildgeschichte, \*Parodie) als Helfer bei der Herstellung des \*Bieres sowie im Baum sitzend bei der \*Ernte von Früchten zu erwähnen<sup>50</sup>.

<sup>1</sup> Weitere Bezeichnungen: *h3* „Kämpfer“, *wr* „Großer“, *nhs* „Ungeheuer“, *hrj-nt* „auf dem Gewässer Befindlicher“, *hdt* „Weiße“, *k3-mhj* „Stier des Sumpfes“, *dns* „Schwerer“, *n3(n)* „der Wütende“, *d3r* „Roter“. Bei letztgenannter Benennung dürfte neben der Symbolik der \*Farbe rot = böse, die in Opposition zu weiß = gut steht, wobei das rote N. den negativen männlichen, das weiße N. dagegen den

positiven weiblichen repräsentiert, auch die Naturbeobachtung zugrunde liegen, daß die Flußpferdhaut ein rötliches Sekret ausscheidet. Nach Angaben klassischer Autoren wie Plinius VIII, 36; IX, 227; XXVIII, 121 oder Ammianus Marcellinus XXII, 15, 23 ist der Aderlaß eine Erfindung der N. Das griechische Wort Hippopotamus ist nach Thompson, in: Fs Griffith, 253, eine Volksetymologie des Namens der Nilpferdgöttin Ipet. – <sup>2</sup> Henry Lhote, *The search for the Tassili frescoes*, London 1959, Tf. 40. Pierre Beck und Paul Huard, *Tibesti*, Paris 1969, 158. – <sup>3</sup> Hopwood, in: *Proc. Linn. Soc. London* 165, 1954, 46ff. – <sup>4</sup> Haas, in: *South Afr. Journ. Science* 59, 1963, 73ff. – <sup>5</sup> Im folgenden einige gelungene Wiedergaben des Tieres: \*Plastik: Ägyptisches Museum Berlin, Berlin 1967, Abb. 49–50; Wolfhart Westendorf, *Das Alte Ägypten*, Baden-Baden 1968, 22. Felsbild (dyn. Zt): Hans-Alexander Winkler, *Rock-drawings of southern Upper Egypt II*, London 1939, Tf. X, 2. \*Malerei auf \*Ostrakon: Emma Brunner-Traut, *Die Alten Ägypter*, Stuttgart-Berlin-Köln-Mainz 1974, Tf. Ib. Oft lassen sich N. und \*Schwein nicht unterscheiden: Jan Bergman, *Isis auf der Sau*, Acta Universitatis Upsaliensis, Boreas 6 (Fs Sæve-Söderbergh), Uppsala 1974, 94. – <sup>6</sup> Der Seltenheit von N. in den oberägyptisch-nubischen \*Felsbildern nach zu urteilen, vgl. Pavel Červíček, *Felsbilder des Nord-Erbai, Oberägyptens und Unternubiens*, Wiesbaden 1974, 173, wurde das N. von Kulturen mit anderen Subsistenzformen wenig beachtet. – <sup>7</sup> pSallier I, 6, 3 = LEM, 83. – <sup>8</sup> pMag. Harris 501, XI, 6. – <sup>9</sup> Posener, in: *RdE* 8, 1951, 175f. – <sup>10</sup> Deir el-Gebrāwi I, 25f., Tf. 20. – <sup>11</sup> pHearst 243. – <sup>12</sup> Morenz, in: Fs Junker (WZKM 54), 120. – <sup>13</sup> Flußpferdfleisch gilt als wohlschmeckend. Zur Behebung des Eiweißmangels afrikanischer Bevölkerungen wird die Farmhaltung von N. empfohlen: Frädrieh, in: *Grzimeks Tierleben XIII*, Zürich 1968, 141. – <sup>14</sup> *Grundriß der Medizin VI*, 574. – <sup>15</sup> pAnast. V, 17, 5 = LEM, 65: Der unbotmäßige Schüler bekommt die gefürchtete N. peitsche. – <sup>16</sup> Plinius VI, 173. Die antike Welt versuchte mit diesen Häuten die Felder von Hagel und Blitzschlag, den Menschen von übermäßiger Libido zu bewahren: Eduard Stemplinger, *Antiker Volksglaube*, Stuttgart 1948, 122. – <sup>17</sup> Guglielmi, in: *WdO* 7, 1974, 219; die Göttin *Sbt* wird für die Schädigung ihres Bereiches mit einem Opfer entschädigt: ebd., 219f. – <sup>18</sup> Salmanassar III. bezieht ein *alap nāri* „Flußrind“ (vgl. äg. *k3-mhj*) aus Ägypten: Lothar Störk, *Die Nashörner*, Hamburg 1977, 297ff. – <sup>19</sup> Man ließ N. gegen Krokodile kämpfen. Auseinandersetzungen der beiden Tiere in freier Wildbahn finden sich wiederholt in der äg. Kunst dargestellt: s. Krokodil, Anm. 20 und Lefebvre, Petosiris III, Tf. 41. Junge N. werden von Krokodilen belauert: s. \*Krokodil, Anm. 14. – <sup>20</sup> Caton-Thompson und Gardner, *Desert Fayum*, 72, 84, 89. – <sup>21</sup> Achilles Tatius IV, 3. – <sup>22</sup> Huard und Leclant, in: *RdE* 25, 1973, 150f. mit Fig. 4. – <sup>23</sup> Winfried Barta, *Das Selbstzeugnis eines altägyptischen Künstlers (Stele Louvre C 14)*, MÄS 22, 1970, 104. – <sup>24</sup> Der Grabherr nimmt dabei nicht an dem Geschehen teil, worin Wolfgang Helck, *Wirtschaftsgeschichte des Alten Ägypten*, 14 zufolge das Nichtstandesgemäße der N.jagd für einen Angehörigen der herrschenden Schicht zum Ausdruck kommt. Ob es in Äg. wie noch im letzten Jh. im Dongolagebiet berufsmäßige Hippopotamusjäger gab, ist nicht

bekannt. Vgl. Rolf Herzog, *Die Nubier*, Berlin 1957, 13. – <sup>25</sup> Ludwig Borchart, *Die Annalen und die Festlegung des alten Reiches der ägyptischen Geschichte*, Berlin 1917, 36. – <sup>26</sup> *Fragm. 7 α'*: Übers. von W.G. Waddell, London 1956, 30f. – <sup>27</sup> CT I, 259. – <sup>28</sup> Hopfner, *Tierkult*, 67. – <sup>29</sup> *Historia monachorum in Aegypto*, *Subsidia Hagiographica* 34, Brüssel 1961, 41. – <sup>30</sup> Kock, in: *Säugetierkundl. Mitt.* 18, 1970, 12ff. – <sup>31</sup> J. Hengstl ed., *Griechische Papyri*, München 1978, 324f. – <sup>32</sup> Clédat, in: *MIFAO* 39, 1916, 40; Tf. 26. – <sup>33</sup> Gernot Rotter (Übers.), *Usāma ibn Munqidh. Ein Leben im Kampf gegen Kreuzfahrerheere*, Tübingen-Basel 1978, 207. – <sup>34</sup> Wassif, in: Julian Rzóska ed., *The Nile. Biology of an ancient river*, The Hague 1976, 95. Lothar Störk, op. cit., 29ff. – <sup>35</sup> Naville, in: *ASAE* 11, 1910, 190. – <sup>36</sup> Wolfgang Helck, *Die Beziehungen Ägyptens und Vorderasiens zur Ägäis bis ins 7. Jahrhundert v. Chr.*, Darmstadt 1979, 19, 94, 113 und Anm. 70. – <sup>37</sup> Inge Hofmann, *Die Kulturen des Niltals von Aswan bis Sennar*, Hamburg 1967, 193f. – <sup>38</sup> Westendorf, op. cit., (Anm. 5) 147. – <sup>39</sup> Z.B. Keimer, in: *REA* 2, 1929, Tf. 11. – <sup>40</sup> Erik Hornung und Elisabeth Staehelin ed., *Skarabäen und andere Siegelamulette aus Basler Sammlungen*, Mainz 1976, 128f. – <sup>41</sup> Ranke, in: *ZÄS* 60, 1925, 81. – <sup>42</sup> Hornung und Staehelin, op. cit., 128. – <sup>43</sup> Keimer, in: *BIFAO* 56, 1956, 118. – <sup>44</sup> Torgny Sæve-Söderbergh, *On Egyptian representations of hippopotamus hunting as a religious motive*, *Horae Soederblomianae* 3, Uppsala 1953, 24f. – <sup>45</sup> Horus und Seth 8, 9 = LEST, 48; pSallier IV, 2, 8. – <sup>46</sup> *De Iside et Osiride*, 32. – <sup>47</sup> Tb 144 und 147, s. Erik Hornung, *Das Totenbuch der Ägypter*, Zürich-München 1979, 272 und 296. – <sup>48</sup> Sæve-Söderbergh, op. cit., 46. – <sup>49</sup> Irene Grumach, *Untersuchungen zur Lebenslehre des Amenope*, MÄS 23, 1972, 49 und 54. – <sup>50</sup> Emma Brunner-Traut, *Altägyptische Tiergeschichte und Fabel*, Darmstadt 1968, Abb. 21 und 8.

Korrekturzusatz: Zu Anm. 1: Etymologie von *h3b* nach Lacau, in: *JNES* 10, 1951, 17: „l'animal à dent courbe“; nach Störk, in: *GM* 43, 1981, 61: „Das Heimtückische“.

Zu Anm. 41: Das N. als Tier der Liebesgöttin Hathor s. Siegfried Schott, *Altäg. Liebeslieder*, Zürich 1950, 80.

*Lit.*: Wolfgang Decker, *Die physische Leistung Pharaos*, Köln 1971, 39ff.; Carl E. de Vries, *Attitudes of the ancient Egyptians towards physical-recreative activities*, Chicago 1960, 106ff.; RÄRG, s.v. N., Kees, in: Fs Rosellini II, 144 ff. L. St.

**Nilquellen.** The source of the Nile (\*Nil) was explained in mythical terms by the ancient Egyptians (\*Nilgott, \*Nun, \*Urwasser), who derived its waters from the celestial river encircling the world<sup>1</sup>: Herodotus' report<sup>2</sup>, attributing the Nile waters to bottomless springs near \*Elephantine (\*Katarakt, \*Chnum), was probably based on a misunderstanding<sup>3</sup>, but the Egyptians evidently believed in contributing water sources at several sacred sites, generally marked by whirlpools and/or Nilometers (\*Nilmesser), e.g. \*Gebel es-Silsileh, \*Babylon and \*Roda. The true nature of

the Nile, as an exotic river obtaining its water from the summer rains of upland Ethiopia, was first described by Diodorus<sup>4</sup>. The Sudd swamps of the Central Nile Basin were discovered by Roman centurions A.D. 60<sup>5</sup>. A reasonably accurate conception of the topography of the upper Nile region was provided a century later by Claudius Ptolemy<sup>6</sup>.

<sup>1</sup> Herodotus II, 21. – <sup>2</sup> II, 28. – <sup>3</sup> Jean Yoyotte, in: Lexikon der ägyptischen Kultur, Wiesbaden 1960, 184. – <sup>4</sup> I, 32, 40. – <sup>5</sup> Seneca VI, 8. – <sup>6</sup> John Ball, Egypt in the Classical Geographers, Cairo 1942, 101. K. W. B.

**Nilstandsmarken.** An manchen Punkten des Nilufers hat man zu gewissen Zeiten den Höchststand der Überschwemmung in kurzen Inschriften vermerkt. Solche N. sind in größerer Zahl am Kai des Tempels von \*Karnak<sup>1</sup> sowie an den Felsen der Nilenge von \*Semna in Unternubien<sup>2</sup>, einzelne auch bei Askut<sup>3</sup> und Aniba<sup>4</sup> gefunden worden. Die Marken von Semna (sowie Kuma am gegenüberliegenden Ufer) reichen von der Regierungszeit Sesostri<sup>3</sup> III. (1878–1842), unter dem hier die Südgrenze des Reiches errichtet wurde, bis in die frühe 13. Dyn. (um 1780); die Formel ist meist: „Rand der Überschwemmung des Jahres x unter der Majestät des Königs NN“. Die N. von Karnak umfassen die Zeit vom Beginn der 22. Dyn. bis in den Anfang der 26. Dyn. (um 950–650); neben dem König im Datum nennen sie häufig den regierenden Hohenpriester von Theben. Aus römischer Zeit (Augustus bis Antoninus) stammen griechische N. am \*Nilmesser von \*Elephantine<sup>5</sup> und am \*Gebel es-Silsile<sup>6</sup>.

<sup>1</sup> Legrain, in: ZÄS 34, 1896, 111–21; v. Beckerath, in: JARCE 5, 1966, 43–55. – <sup>2</sup> Dunham-Janssen, Semna-Kuma, 131–41, Tf. 93–96. Weitere wurden hier von der Expedition der Humboldt-Universität Berlin unter Leitung von F. Hintze gefunden (unveröffentlicht). – <sup>3</sup> Vercoutter, in: Kush 14, 1966, 139–44. – <sup>4</sup> Steindorff, Aniba II, 11–12, Tf. 2. – <sup>5</sup> Ludwig Borchardt, Nilmesser u. Nilstandsmarken, APAW 1906, 16–22. – <sup>6</sup> Ibid., 23–24 und in: SPAW 1934, XI, 8–9. J. v. B.

**Ni-maat-Hap** (*Nj-m<sup>3</sup>t-Hp*)<sup>1</sup> „Die Weltordnung gehört zu Apis“<sup>2</sup>, Gattin<sup>3</sup> des \*Chasechemui, die ihn begrub<sup>4</sup> als „Mutter der Königskinder“<sup>5</sup>, was nach der Praxis der damaligen Zt<sup>6</sup> Prinzessinnen bezeichnet. Auf einem Siegelabdruck aus der Mastaba \*Beit Chalaf 1 z. Z. des \*Djoser trägt sie den Titel „Mutter des Königs von O.u.U. Äg.“<sup>7</sup>, woraus geschlossen werden kann, daß sie Schwiegermutter des Djoser war. Als solche stand N. rechts neben Djoser in einer Statuengruppe des Tempelbezirks der Stufenpyramide<sup>8</sup>, während links vom König seine Frau *Htp-*

*hr-nbtj* und die Prinzessin *Jnt-k<sup>3</sup>s* stand. Diese drei weiblichen Personen sind auch beim thronenden Djoser auf einem Fragment des heliopolitanischen Naiskos in Turin<sup>9</sup> abgebildet, *Htp-hr-nbtj* und *Jnt-k<sup>3</sup>s* auf den Grenzstelen der Stufenpyramide<sup>10</sup> genannt. Dort trägt *Htp-hr-nbtj* den \*Königinnentitel in der damals üblichen<sup>11</sup> Form *m<sup>3</sup>(t) Hr* sowie *z<sup>3</sup>t-nsut*<sup>12</sup>, während *Jnt-k<sup>3</sup>s* nur *z<sup>3</sup>t-nsut* heißt. Trotzdem ist zu fragen, ob *Jnt-k<sup>3</sup>s* nicht ein zweites „Königskind“ der abydenischen Siegelabdrücke der N. ist und somit die Gattin des Vorgängers des Djoser \*Neb-ka<sup>13</sup>. Am Ende der 3. Dyn. erhält \*Metjen ein tägliches Umlaufopfer aus dem „Ka-Haus“ (Opfergut) der „Mutter der Königskinder“ N.<sup>14</sup>.

<sup>1</sup> So zu lesen im Vergleich mit dem Namen \*Amenemhats III. *Nj-m<sup>3</sup>t-R<sup>c</sup>*, der als  $\Lambda\mu\alpha\alpha\theta\eta\varsigma$  überliefert wird (gegen Westendorf, in: MIO 7, 1960, 316 ff.). – <sup>2</sup> Diese Aussage beruht darauf, daß \*Apis die Überschwemmung in „richtiger“ Höhe garantiert, vgl. Helck, in: ZÄS 93, 1966, 74 ff. – <sup>3</sup> Nicht Tochter, wie Kaplony, Inschriften I, 528 nach Junker, in: MDAIK 3, 1932, 139 f. annimmt, indem er sie zur Frau des Vorgängers des Djoser und dessen Mutter macht. – Dagegen spricht, daß sie dann nicht bereits beim Tod des Chasechemui (als ihrem angeblichen Vater) den Titel „Mutter der Königskinder“ tragen kann. – <sup>4</sup> Dies darf daraus geschlossen werden, daß die Siegelabdrücke mit ihrem Namen nur in den vorderen Kammern (Nr. 45–54 bei Petrie, RT II, Tf. 63) gefunden wurden, vgl. Kaplony, Inschriften II, Anm. 968. Er registriert I, 160 mit Anm. 983 16 Belege. Der von Kaplony für Djoser in Anspruch genommene Abdruck aus einer der nördlichsten, hinter der Sarkkammer liegenden Kammern, der die Frage der Königsfolge beeinflussen könnte (Kaplony, a.a.O. III, Nr. 768) gehört nicht dem Horus *Ntrj-(ht)*, sondern dem (*Nj*)-*nr*. – <sup>5</sup> Kaplony, a.a.O. III, Abb. 325; es ist auch Lesung „Mutter des Königskindes“ möglich. Das Siegel war das Amtssiegel des Sieglers der Werft des Besitzes der Königin. Der Königinnentitel erscheint nicht, dafür der nur für Königinnen geltende Beitel „Der alle Dinge, die sie sagt, getan werden müssen“. – <sup>6</sup> Bes. in alten Ritualen, wie deutlich bei Gardiner, in: JEA 41, 1955, 9 ff. Kol. 71 des Textes (Determinativ!). – <sup>7</sup> Kaplony, a.a.O. III, Nr. 326. – <sup>8</sup> Firth-Quibell, Step Pyramid, Tf. 63 unten. – <sup>9</sup> Smith, Sculpture, Abb. 48; der Name der N. fehlt allerdings, ist aber mit Sicherheit zu ergänzen. – <sup>10</sup> Firth-Quibell, Step Pyramid, Tf. 86–87. – <sup>11</sup> Vgl. Emery, Hemaka, Tf. 17 A, 2. Reg., rechts über der „gestorbenen“ Königin; Smith, Sculpture, Abb. 30 d, aus Gebelen (?). Auffallenderweise schreibt man auf den abydenischen Grabstelen der Hofangestellten „Dienerin (?) der *m<sup>3</sup>(t) Hr St<sup>h</sup>“*, cf. Petrie, RT II, Tf. 27 Nr. 95–6, 128–9. – <sup>12</sup> Dieser Titel fehlt auf dem heliopolitanischen Fragment. – <sup>13</sup> Die Scherbenaufschrift bei Kaplony, Inschriften III, Nr. 866 aus Privatbesitz halte ich für nicht zeitgenössisch, einmal wegen des damals anscheinend noch nicht üblichen Titels *hmt-nsut*, andererseits wegen der Schreibung von „*m<sup>3</sup>t*“ im Namen der Königin mit  $\text{𓄏}$  anstelle des sonst belegten  $\text{𓄏}$ . – <sup>14</sup> Urk. I,

4,9. – Man könnte die Frage stellen, ob das Fehlen jeder Königinnenbezeichnung (*m3t Hr, wrt hts*) in den sicheren Belegen für N. und selbst bei Metjen darauf hinweist, daß N. eine rangniedere Nebenfrau gewesen ist, die nur als „Mutter der Königskinder“ mit dem Tod des Chaseschemui Macht erlangte. W.H.

Ninetjer (*Nj-ntr*), 3. König der 2. Dyn.<sup>1</sup>, belegt durch die späteren Königslisten und zeitgenössisch durch Siegelabrollungen in Gräbern aus \*Gisa<sup>2</sup>, \*Saqqara<sup>3</sup> und \*Heluan<sup>4</sup>, sowie durch Gefäßaufschriften aus \*Abydos<sup>5</sup> und aus der Stufenpyramide von Saqqara<sup>6</sup>. Auf dem \*Annalenstein sind die Jahre 6 bis 20 seiner Regierung (= 10. Mal der Zählung) belegt; aus der Stellung des Königsnamens zu den Jahreskästchen kann man eine Regierung über 30 Jahre erschließen. Es läßt sich nachweisen<sup>7</sup>, daß ein Großteil der mit Tintenaufschriften versehenen Steingefäße aus der Stufenpyramide des \*Djoser in seiner Zt beschriftet worden ist, wohl im Hinblick auf sein Sedfest, aber anscheinend nicht verwendet und daher später von Djoser in den Ostgalerien seiner Grabanlage „beigesetzt“ wurde. Daraus läßt sich ablesen, daß unter N. bereits die Organisation der Landesverwaltung mit einem Wesir an der Spitze eingerichtet worden war.

<sup>1</sup> Vgl. LÄ III, 543, 2. Dyn. Nr. 3. – <sup>2</sup> Gizeh and Rifeh, Tf. 7 = Kaplony, Inschriften III, Abb. 743–747. – <sup>3</sup> Saqqara Nr. 2171 (Kaplony, Inschriften III, Abb. 748); 2302 (Abb. 265, 749), 2498; vgl. Kaplony, op. cit. I, 152. Außerdem sind Siegelabdrücke von N. in dem großen, von Selim Hassan gefundenen Felsgrab unter dem Onnosaufweg gefunden worden (S. Hassan, in: ASAE 38, 1938, 521). Es ist aber sehr gewagt, diese Anlage dem N. als Königsgrab zuzuweisen, da Königssiegel durchgehend auch in Privatgräbern auftreten. Das gilt auch für die weitere dort liegende Felsanlage (Maspero, in: ASAE 3, 1902, 105 ff.), in der Abdrücke der Siegel von \*Hepeschemui und \*Nebre gefunden wurden. – Der von Kaplony, Inschriften II, 1187 dem Djoser zugeschriebene Siegelabdruck Abb. 768 aus dem Grab des Chaseschemui in Abydos (*Ntrj-[ht]*) ist sicher ebenfalls [*Nj*]-*ntr* zuzurechnen. – <sup>4</sup> Nr. 505 H 4, vgl. Kaplony, op. cit. I, 153. – <sup>5</sup> RT II, Tf. 8 Nr. 12. – <sup>6</sup> PD IV, Tf. 14, Nr. 63–70; Tf. 15 Nr. 71, 73; Tf. 16 Nr. 75–78. – <sup>7</sup> Helck, in: ZÄS 106, 1979, 120–132. W.H.

Nini (*njn*) = „(Komm) zu mir, (komm) zu mir“, mit reinen Händen gesprochen. Das viel diskutierte *njn*<sup>1</sup>, ist teils als Gruß, Ausruf, Anruf, teils als eine Geste, bei der man Wasser über die Hände laufen läßt, Wasser sprengt oder spendet oder auch als Händeklatschen<sup>2</sup> erklärt worden, aber nie befriedigend. Die Grundbedeutung des Wortes gilt als unbekannt<sup>3</sup>. *njn* richtet sich an Götter, besonders den Sonnengott<sup>4</sup>, Könige (bei Empfang, Geburt) oder Verstorbene (bei ihrem Eintritt ins

Totenreich), wird also bei feierlichem Willkomm emphatisch gebraucht<sup>5</sup>. Die Nähe von *njn* zum Willkommensgruß wurde erkannt, auch die Verknüpfung des Ausrufs mit der Wasserhandlung, die durch je einen über die Hände laufenden Wasserstrahl dargestellt wird<sup>6</sup>.

Eine wirkliche Wasserspende kann den üblichen Darstellungen nicht abgelesen werden, nur, daß Wasser über die Hände läuft, m. a. W. die Hände unter Wasser sind, d. h., daß sie gewaschen werden oder worden sind, d. h.: Das Wasser auf den Händen bezeichnet deren Reinheit<sup>7</sup>. Die Haltung der Hände entspricht verschiedenen Grußgesten<sup>8</sup>, auch die Kontexte weisen auf eine Grußgebärde hin, so daß in *njn* eine Grußformel vermutet werden darf.

Die Bedeutung von Wort wie Gebärde wird erhellt durch den Ausspruch des Königs vor Hathor auf der Stele Antefs II., jetzt Metr. Mus. 13. 182. 3: „Meine Hände machen den Gestus ‚Komm (sic!) zu mir, komm zu mir!‘“, und im folgenden bezeichnet sich der König als der „reine“ \**Thi*<sup>9</sup>. Damit dürfte gesagt sein, daß der König die Göttin mit (kultisch) reinen Händen empfängt, welche Beschaffenheit im Bild durch das Wasserzeichen auf den Handflächen angedeutet zu werden pflegt. In seiner Begrüßungsformel ist der vollständige Wortlaut des in der Regel zu „zu mir, zu mir!“ (*n.j n.j*) abgekürzten Empfangsgrußes zu erblicken<sup>10</sup>.

Die Geste wird noch in \*Philae deutlich beschrieben als „offenhändig die Arme vorstrecken“ (*pg3*): „Ich strecke<sup>11</sup> meine Arme offen (mit offenen Händen) aus und begrüße dich (heiße dich willkommen) mit ‚(komm) zu mir, (komm) zu mir!‘“<sup>12</sup>. Sinngemäß heißen auch die Götter des Westens die ihnen am Himmel entgegenlaufende Sonne mit *njn* willkommen<sup>13</sup>.

<sup>1</sup> Wb II, 203, 8–12. – <sup>2</sup> Kees, Opfertanz, 225, 5 und Steindorff, in: ASAE 38, 1938, 659, Anm. 1. – <sup>3</sup> Hermann Grapow, Wie die alten Äg. sich anreden III, 105. S. auch hier, Anm. 9. – <sup>4</sup> Z. B. Turin CG 50043: „... Dein Vater Nun macht *njn*, die Götter des Manu jubeln ...“. – <sup>5</sup> Lit. bei Grapow, a. a. O., 107; dazu Pyr. 1362a. 2009c; Lacau-Chevrier, Sésostris Ier, 103, § 284; dazu Elke Blumenthal, Untersuchungen zum äg. Königtum des MR I, ASAW 61. 1, Berlin 1970, 64; Brunner, Geburt des Gottkönigs, 109; Urk. IV, 567, 3; Stewart, in: JEA 46, 1960, 86, Z. 1 u. ö. – <sup>6</sup> Grapow, a. a. O. II, 1940, 17, Anm. 4. – <sup>7</sup> Ähnlich Gardiner, in: JEA 39, 1953, 19 mm. – <sup>8</sup> E. Brunner-Traut, in: LÄ s. v. Geste 1. – <sup>9</sup> TPPI, § 15, Z. 10. – <sup>10</sup> Vgl. Assmann, Liturgische Lieder I, 270, Anm. 17. – <sup>11</sup> Nicht: „breite“! – <sup>12</sup> Junker-Winter, Philae II, 378, 379, 3. – <sup>13</sup> Esna 331, 15 = Sauneron, Esna V, 152. Daß die Geste in der Ramessidenzeit auch einmal als Wasserspende verstanden worden ist, zeigt ein Wandbild im Grab des Neferabu (Jacques Vandier, La tombe de Nefer-Abou, MIFAO 69, Kairo 1935, Tf.

16f.), wo die Göttin mit Wasserzeichen auf den Händen von dem Text begleitet wird: „Sie gibt mir Wasser der *b3bt* des Flusses“. Daß andererseits *njn* als Grußhandlung (Wassersprengen!) erst im Laufe der Mythenbildung zu einer Rede geworden sei (Schott, Mythenbildung, 112), bedarf des Beweises; eher ist das Waschen zum Gruß hinzugekommen, da in den Pyr.-Texten die Wasserzeichen fehlen.

E. B.-T.

**Nischengliederung.** Fassadenbildung in der Form einer regelmäßigen Abfolge vor- und rück-springender Wandteile ist vor allem ein Charakteristikum der frühen \*Ziegelarchitektur Ägyptens. Der erhaltene Denkmälerbestand der 1.-2. Dyn. belegt N. für Graboberbauten<sup>1</sup> (\*Mastaba), Gebäude<sup>2</sup> und Umwallungen<sup>3</sup>, neuerdings auch solche eindeutig nicht-sepulchraler Bestimmung<sup>4</sup>. Die Diskussion, ob es sich dabei um eine symbolgeladene Bauform vor allem u. äg. Herkunft<sup>5</sup>, um Beeinflussung aus Vorderasien<sup>6</sup> oder – neuerdings wieder vertreten – bloßes Dekor handelt<sup>7</sup>, ist noch nicht abgeschlossen. Relativ klar erscheint nach neueren Grabungsergebnissen jedoch zu sein, daß die Entstehung der \*Scheintür eine von der N. getrennte, wenn auch vielleicht nicht völlig unabhängige Entwicklung aufweist<sup>8</sup>.

Wesentlich für eine genauere Erfassung der N. und ihrer Bedeutung(en) dürfte eine Berücksichtigung ihrer sehr unterschiedlichen Formen und deren Verbindung mit bestimmten Denkmälergruppen sein. Im Grundriß ist zwischen der besonders reich gegliederten Prunk- oder \*Palastfassade<sup>9</sup> und der bloßen Abfolge einfach oder doppelt abgestufter Nischen bzw. verschiedenen Kombinationen dieser beiden zu unterscheiden<sup>10</sup>. Im Aufriß, der seit der 2. Dyn. vor allem im Dekor von Särgen (\*Sarg) zu erfassen ist, liegt der Hauptunterschied zwischen Nischen mit sog. Rundbalken und Fenstern einerseits und einfachen Nischen, die gern in Verbindung mit Reihen viereckiger Vertiefungen in der oberen Mauerpartie auftreten<sup>11</sup>, andererseits.

Der Übergang zum Steinbau unter \*Djoser führt zunächst noch zu einer umfassenden Umsetzung von N. in das neue Material<sup>12</sup>; der große Südhof des Djoser-Grabmals ist zugleich wohl kaum zufällig das erste eindeutige Zeugnis einer offenbar weitgehend dekorativen N.<sup>13</sup> Mit der weiteren Entwicklung des Bauens in Stein tritt N. dann sehr schnell zurück. Um so bemerkenswerter ist, daß sie auch im späteren AR nicht nur bei Ziegelgräbern Oberägyptens<sup>14</sup>, sondern unter bestimmten Umständen auch im königlichen Bereich noch vorkommt, so (nur materialgebunden?) in den aus Ziegel aufgeführten Höfen der Grabkomplexe von \*Mykerinos und \*Schepseskaf<sup>15</sup>, an der Sonderform des Grabmals der Königin \*Chentkaus<sup>16</sup>

oder im Innern der Pyramide von \*Mykerinos<sup>17</sup>. Die vorübergehende Wiederaufnahme von N. bei Pyramiden, Privatgräbern und Sarkophagen der 12. Dyn. schließt vor allem an die N. der Djoser-Umwallung an und scheint Teil eines archaisierenden Rückgriffes auf Architektur und religiöse Vorstellungen des AR insgesamt zu sein<sup>18</sup>. Wie weit dabei ursprüngliche Bedeutungswerte noch bewußt gewesen sind, ist zumindest so lange nicht näher zu bestimmen, bis der Symbolgehalt der älteren N. genauer erfaßt ist. Dasselbe gilt in verstärktem Maß für das spätere gelegentliche Vorkommen von N. sowohl in der \*Tempelarchitektur<sup>19</sup> wie besonders an Grabanlagen der 25./26. Dynastie<sup>20</sup>.

<sup>1</sup> Reiche Nischengliederung (\*Palastfassade): Emery, Hemaka; ders., Hor-Aha, Kairo 1939; ders., Tombs of the First Dynasty I-III; Petrie, Gizeh and Rifeh, 2ff.; ders., Tarkhan I and Memphis V, 13 ff.; ders., Tarkhan II, 3 ff.; Zaki Saad, The Excavations at Helwan, Oklahoma 1969, 19f., 22f.; Montet, in: Kémi 7, 1938, 38 ff.; Borchart, in: ZÄS 36, 1898, 87ff. Einfache Nischengliederung: Montet, in: Kémi 7, 1938, 15 ff., Tf. 7-8; George A. Reisner, The Early Dynasty Cemeteries of Naga-ed-Deir I, Leipzig 1909, 73 f., 36 ff., 44 f., Tf. 77. – <sup>2</sup> Abydos III, 3, Tf. 6-7; vgl. auch Petrie, Tombs of the Courtiers, 8, Tf. 19. – <sup>3</sup> Abydos III, 1 ff., Tf. 6. 8; Petrie, Tombs of the Courtiers, 1 ff., Tf. 18; Hierakonpolis II, 24 f., Tf. 74; weiterhin Kemp, in: JEA 52, 1966, 13 ff.; Kaiser, in: MDAIK 25, 1969, 1 ff. – <sup>4</sup> Fairervis und Weeks, in: JARCE 9, 1971-72, 29 ff.; vgl. auch bereits die Umfassungsmauer auf Jahrestäfelchen des Dewen (Petrie, RT II, Tf. 8 Nr. 8), wo es sich freilich auch um Bastionen handeln könnte. – <sup>5</sup> Balcz, in: MDAIK 1, 1930, 56 ff.; Ricke, Bemerkungen AR I, 25 ff.; II, 19 ff. – <sup>6</sup> Frankfort, in: AJSL 58, 1941, 329 ff.; Emery, Archaic Egypt, 177 f., 189; Kemp, in: Propyläen Kunstgeschichte XV, Berlin 1975, 103. – <sup>7</sup> Kemp, a.a.O., 102. – <sup>8</sup> Vgl. – von den realen Öffnungen in Tarchan noch vor der 1. Dyn. (Tarkhan II, 2 f., Tf. 13-14) abgesehen – kleinformatige Scheintüren bereits bei Nebengräbern aus der Zt des Djeter (Emery, Tombs of the First Dynasty II, 11 ff.); weiterhin Scheintüren im versenkten Teil abydenischer Gräber bereits bei Djer (Petrie, RT II, 8, Tf. 60). – <sup>9</sup> Für die 1.-2. Dyn. s. o. Anm. 1 und 4. – <sup>10</sup> Für die 1.-2. Dyn. s. o. Anm. 1 bis 3. – <sup>11</sup> Beide Arten sehr deutlich beim Djoser-Komplex: die erste im großen Südhof (Lauer, Pyramide à Degrès I, 158; II, Tf. 52), die zweite an der Umfassungsmauer (Lauer, a.a.O. I, 82 ff.; II, Tf. 28); für frühere Belege auch der letzteren vgl. Hierakonpolis I, Tf. 14. – <sup>12</sup> S. o. Anm. 11. – <sup>13</sup> Dieselbe Art der N. tritt hier an neun verschiedenen Gebäuden, Massiven oder Mauerzügen auf, vgl. Kaiser, in: MDAIK 25, 1969, 11 f. – <sup>14</sup> El Arabah, 20, Tf. 30-31; Garstang, Tombs of the IIIrd Dynasty, 38 f., Tf. 21; Petrie, Denderah, 4 ff., Tf. 28-35; ders., Diospolis parva, 37, Tf. 24. – <sup>15</sup> George A. Reisner, Mycerinus, Cambridge, Mass. 1931, 30. 40; Gustave Jéquier, Le Mastabat Faraoun, Kairo 1928, 16 f., Tf. 6. – <sup>16</sup> Vito Maragioglio und Celeste Rinaldi, L'Architettura delle Piramidi Menfite VI, Tf. 18, 7. – <sup>17</sup> A.a.O. VI, Tf. 7. – <sup>18</sup> Arnold, in: Propyläen Kunstge-

schichte XV, 153; ders., in: MDAIK 35, 1979, 1ff. —<sup>19</sup> Zu unterscheiden ist dabei zwischen etwa bloßer Reihung von Horusnamen (Naville, Deir el-Bahari VI, Tf. 171) und echter N. (Philippe Derchain, Zwei Kapellen des Ptolemäus I. Soter in Hildesheim, Wiss. Veröff. 5, Hildesheim 1961, Tf. 1–14). —<sup>20</sup> Schäfer, in: Die Kunst des alten Orients, Berlin 1925, 428.

Lit.: Balcz, in: MDAIK 1, 1930, 38 ff.

W.K.

Nitokris (Königin). La reine N.<sup>1</sup> est connue par trois sources principales<sup>2</sup>: Hérodote II, 100, Manéthon<sup>3</sup> et Ératosthène<sup>4</sup>, et enfin la liste des rois du Papyrus de Turin<sup>5</sup>. Hérodote mentionne dans toute l'histoire d'Égypte postérieure à Ménès le règne d'une seule femme: Nitocris. Manéthon fait de celle-ci la dernière reine de la VI<sup>ème</sup> dynastie. Dans le Papyrus de Turin, on lit le nom [nsw] bjt Nt-jqrtj à la suite de Merenrê.

La N. de Manéthon est la reine connue par le Papyrus de Turin. N., dont Ératosthène traduit le nom par "Athéna la victorieuse", est la transcription grecque du nom égyptien Nt-jqrt<sup>6</sup>. Aussi faut-il abandonner l'équivalence Nitocris-Neterkarê<sup>7</sup> et renoncer à retrouver sous le nom de N. celui de Khentkaous<sup>8</sup>. Nitocris la reine de la VI<sup>ème</sup> dyn. ne peut pas non plus être confondue avec la divine adoratrice du même nom<sup>9</sup> (\*Nitokris, Gottesgemahlin). On a également proposé de l'identifier avec Mn-k3-R<sup>c</sup> de la liste d'Abydos, qui serait alors le prénom de la reine<sup>10</sup>. Bien qu'Hérodote ne situe pas dans le temps l'histoire de la reine, il est vraisemblable qu'il s'agisse bien de la même N. que chez Manéthon<sup>11</sup>.

Le nom de N. n'est pas attesté jusqu'à présent par des documents archéologiques<sup>12</sup>. Sans doute régna-t-elle effectivement puisqu'elle porte le titre de nsw bjt<sup>13</sup>; on ignore cependant la durée de son règne<sup>14</sup>, probablement bref, qui se déroula à la fin de la VI<sup>ème</sup> dyn. Le récit de la mort de son frère et de la vengeance qu'elle prépara contre ses meurtriers trahit des thèmes égyptiens<sup>15</sup>.

Manéthon enseigne que N. a construit la "Troisième Pyramide". Il s'agit clairement d'une pyramide située à \*Gisa<sup>16</sup>, la troisième et non la quatrième<sup>17</sup>, c'est à dire la pyramide de \*Mycérinos. On a souvent amalgamé N. avec Rhodopis<sup>18</sup>, la courtisane de \*Naucratis à laquelle la tradition grecque a aussi attribué la Troisième Pyramide. En fait le complexe funéraire de Mycérinos fut l'objet de réfections à la fin de la VI<sup>ème</sup> dyn. sous les règnes de \*Merenrê et \*Pépi II<sup>19</sup>. Cela expliquerait que, la légende embellissant l'histoire, on ait imputé la construction de la Troisième Pyramide à N.<sup>20</sup>. Cette tradition quelque peu déformée s'est perpétuée par le biais des auteurs arabes<sup>21</sup> jusque dans la littérature moderne<sup>22</sup>.

N., selon Manéthon, avait la particularité d'être de complexion claire avec des joues roses. On ne peut trouver le modèle de la reine en la personne d'\*Hetepheres II qu'on a prétendue blonde<sup>23</sup>. Dans la légende, N. l'égyptienne a peut-être emprunté à Rhodopis la carnation rose que traduit son nom; mais ce n'est pas une preuve suffisante de l'assimilation des deux personnages<sup>24</sup>. Enfin, il s'agit d'une description littéraire de la reine parfaite qui devait être aussi belle qu'elle était courageuse<sup>25</sup>.

<sup>1</sup> Hérodote II, 100 cite une homonyme de N. qui aurait été une reine babylonienne; sur ce personnage: Lewy, dans: JNES 11, 1952, 264–286. — <sup>2</sup> Mentions de N. également chez Dion Cassius LXII, 6; LXXVIII, 23. — <sup>3</sup> Fragment 20 de Syncellus d'après Africanus; 21a d'après Eusèbe; 21b, version arménienne d'Eusèbe. — <sup>4</sup> Fragment 22 de Syncellus. — <sup>5</sup> Gardiner, RCT, pl. 2. — <sup>6</sup> Cf. Coche-Zivie, dans: BIFAO 72, 1972, 122. — <sup>7</sup> Cf. Stern, dans: ZÄS 23, 1885, 92; Hall, dans: Journal of Hellenic Studies 24, 1904, 211–212; Goedicke, dans: ZDMG 112, 1962, 245–246. — <sup>8</sup> Cf. Junker, dans: MDAIK 3, 1932, 148; van de Walle, dans: Antiquité Classique 3, 1934, 310. — <sup>9</sup> Stern, op. cit., 92. — <sup>10</sup> Newberry, dans: JEA 29, 1943, 51; Coche-Zivie, op. cit., 125 et n. 2. v. Beckerath, dans: JNES 21, 1962, 140 sq., rejette cette hypothèse et propose une autre interprétation de la fin de la VI<sup>ème</sup> dynastie, dont le déroulement demeure néanmoins confus en l'absence de documents nouveaux. — <sup>11</sup> Cf. Coche-Zivie, dans: BIFAO 72, 1972, 124 et n. 4. — <sup>12</sup> L'argumentation de Newberry ne peut être retenue: voir Coche-Zivie, op. cit., 125–126. — <sup>13</sup> Sur l'emploi de ce titre pour les reines, cf. Quaegebeur, dans: BIFAO 69, 1969, 204 n. 5. — <sup>14</sup> 12 ans chez Manéthon (fragm. 20); 6 chez Ératosthène; incertitudes pour le Papyrus de Turin. — <sup>15</sup> Cf. Coche-Zivie, op. cit., 126 et n. 2; pour le suicide de N., voir Alan B. Lloyd, Herodotus Book II, Introduction, Leiden 1975, 107. — <sup>16</sup> Et non à Saqqara comme l'a supposé William M. Flinders Petrie, Pyramids and Temples of Gizeh, London 1885, 63–64. — <sup>17</sup> Sur la "Quatrième Pyramide": Junker, dans: MDAIK 3, 1932, 144 sq.; van de Walle, dans: Antiquité Classique 3, 1934, 305; Hassan, Giza IV, 12–13. — <sup>18</sup> van de Walle, op. cit., 311; cf. récemment Anne Burton, Diodorus Siculus, Book I, A Commentary, Leiden 1972, 192. — <sup>19</sup> Voir George A. Reisner, Mycerinus, Cambridge Mass. 1931, 29–32. — <sup>20</sup> De plus, si Mn-k3-R<sup>c</sup> était le prénom de N., il aurait pu être facilement confondu avec Mn-k3w-R<sup>c</sup>. — <sup>21</sup> Voir Coche-Zivie, dans: BIFAO 72, 1972, 137 n. 2. — <sup>22</sup> Entre autres Georg Moritz Ebers, Eine ägyptische Königstochter, Leipzig 1864; Nağib Mahfuz, Rādūbis, Kairo 1958. — <sup>23</sup> Voir Dows Dunham et William K. Simpson, The Mastaba of Queen Mersyankh III, Boston 1974, 14 et n. 30. — <sup>24</sup> Par exemple chez Junker, dans: MDAIK 3, 1932, 148. — <sup>25</sup> Cf. Coche-Zivie, op. cit., 132.

Lit.: Hall, dans: Journal of Hellenic Studies 24, 1904, 208–213; van de Walle, dans: Antiquité Classique 3, 1934, 303–312; Newberry, dans: JEA 29, 1943, 51–54; Coche-Zivie, dans: BIFAO 72, 1972, 115–138.

C. M. Z.

Nitokris I. (\*Gottesgemahlin). The reunification of Upper and Lower Egypt in Dynasty XXVI was partially effected by the adoption of Nitocris, daughter of Psametik I (\*Psammetich) and of Mehetenweskheth (*Mht-n-wsht*), into the sisterhood of the votaresses of Amun at Thebes<sup>1</sup>. In Regnal Year 9 of her father's reign, N. whose age at this time is not known, left her Delta residence, presumed to be at \*Sais<sup>2</sup>, accompanied by a flotilla commanded by Sematawytefnakht (*Zm3-t3wj-t3j.f-nbtt*), ruler of \*Heracleopolis and shipmaster who was related to the Saite royal family by virtue of his mother, Takheredentaihetweret (*T3-hrd-n-t3-jht-wrt*), a daughter of \*Necho, the father of Psametik I.<sup>3</sup> The flotilla reached Thebes sixteen days later, whereupon formal ceremonies were enacted by which N. was adopted into the sisterhood as the second in succession to Shepenwepet (\*Schepenuwet) II after \*Amenirdis II<sup>4</sup>. These events transpired before the end of Regnal Year 8 of Tanwetamani (\*Taltamanu), the Kushite king of record<sup>5</sup>, although some of the details of this adoption process appear to have been formulated by his predecessor \*Taharqa<sup>6</sup>. The "Adoption Stele of Nitocris", found at \*Karnak, provides most of this information<sup>7</sup>. The account of a Nitocris in Herodotus (II, 100) does not correspond to the contemporary, Egyptian evidence.

By means of this adoption, Psametik I gradually gained control of the Theban clergy. Montuemhat (\*Monthemhet), the de facto ruler of the Thebaid, was obliged to participate in these ceremonies and to head the delegation of officials who made substantial donations of land and kind to N. at that time<sup>8</sup>. This financial submission of the established Theban families to the new Saite regime was followed by the gradual transfer of some of their titles to new families whose allegiance was to the Saite court<sup>9</sup>. Psametik I was, therefore, able to gain control of Upper Egypt through a series of subtle transformations of the status quo.

The apparently contradictory information about the family of Sematawytefnakht and his rôle in this adoption process contained in Pap. Rylands IX is now regarded as a later compilation of the events described in the Adoption Stele of Nitocris<sup>10</sup>. Daressy's interpretation of the five Piankhy blocks<sup>11</sup>, discovered in the Precinct of \*Mut at Karnak<sup>12</sup>, as a representation of this flotilla landing at Thebes has gained almost universal acceptance<sup>13</sup>. The verso of these blocks are decorated with scenes of events now assumed to have occurred at least nine months posterior to the events depicted on the recto<sup>14</sup>.

The interpretation of a major relief representation in the \*Wady Gasus showing N. as the junior of

Shepenwepet II is not problematic<sup>15</sup>. More enigmatic are the two adjoining cartouches naming an Amenirdis and a Shepenwepet accompanied by Regnal Year 13 and 19, respectively<sup>16</sup>. Although scholarly opinion is sharply divided on the identifications of the votaresses therein named, the evidence now inclines one to accept these cartouches as belonging to Amenirdis I and to Shepenwepet I<sup>17</sup>, thereby removing those cartouches and their corresponding regnal year dates from any direct association with the main representation of Nitocris.

There is a consensus omnium that Aba (\*Ibi)<sup>18</sup>, Paenbes (\*Pabasa)<sup>19</sup>, Padyhorenesenet (\*Pedi-horesnet)<sup>20</sup>, and Ankhhor<sup>21</sup> served successively as the stewards of Nitocris. Despite the contention of Donadoni<sup>22</sup>, Bietak maintains that Sheshonq, son of Horsiese, did not serve in that capacity under Nitocris<sup>23</sup>. It appears that that Sheshonq may only have been associated with a posthumous cult, rather than with the contemporary administration, of Nitocris, if one accepts the interpretation of Sheshonq's title *hri s3t3* in the *w3bt*<sup>24</sup>. Irterau (*Irt-r.w*) was one of her chief attendants<sup>25</sup>.

In 595 B.C. N. adopted \*Ankhesneferibre, the daughter of Psametik II, into the sisterhood. A second stele, also from Karnak, records this adoption as well as the death in Regnal Year 4 of \*Apries (586 B.C.) of N. herself<sup>26</sup>. Nitocris Merymut Nebetneferumut<sup>27</sup> was interred at \*Deir el Medina in Tomb 2005<sup>28</sup> which contained her pink granite sarcophagus<sup>29</sup>. Her tomb chapel was erected at nearby \*Medinet Habu<sup>30</sup>, within which are three separate shrines, individually dedicated to N. herself, and to her natural and adopted mothers, Mehetenweskheth and Shepenwepet II, respectively.

N. served in the sisterhood for seventy years, during which time architectural activities in her name were carried out at Karnak<sup>31</sup>, \*Luxor<sup>32</sup>, \*Malqata<sup>33</sup>, \*Abydos<sup>34</sup>, and perhaps also at \*Medamud<sup>35</sup>. Among the more important sculptures associated with her are the black granite fragments from Deir el Medina<sup>36</sup> and the figural representation of her sarcophagus lid<sup>37</sup>, all of which are now in the Cairo Museum.

<sup>1</sup> \*Ankhesneferibre; \*Ibi; \*Gottesgemahlin; \*Gotteshand; Caminos, in: JEA 50, 1964, 70 ff.; Kitchen, Third Interm. Period, 172 and passim. — <sup>2</sup> Kitchen, op. cit., 234 ff. — <sup>3</sup> Ibid., 402 ff. — <sup>4</sup> Caminos, loc. cit., and Leclant, Mon. Thébains, 363. — <sup>5</sup> Leclant, op. cit., 353. — <sup>6</sup> Caminos, loc. cit. — <sup>7</sup> Cairo JE 36327: Legrain, in: ZÄS 35, 1897, 16 ff., and Caminos, loc. cit. — <sup>8</sup> Leclant, Montuemhat, 239 ff. — <sup>9</sup> Ibid., 270 ff. — <sup>10</sup> Kitchen, op. cit., 234, and Drenkhahn, in: MDAIK 23, 1968, 115 ff. — <sup>11</sup> Daressy, in: ASAE 18, 1919, 21 ff. — <sup>12</sup> Cairo



JE 31886: Margaret Benson and Janet Gourlay, *The Temple of Mut in Asher*, London 1899, 370 ff., and pls. 20–22. – <sup>13</sup> Kitchen, loc. cit. – <sup>14</sup> Ibid. – <sup>15</sup> PM VII, 339: Vikentiev, in: ASAE 52, 1952, 151 ff. – <sup>16</sup> Vikentiev, loc. cit., and Christophe, in: BIE 35, 1935, 141 ff.; Leclant, Mon. Thébains, 357 ff.; and Kitchen, op. cit., 175 ff. – <sup>17</sup> Kitchen, loc. cit. – <sup>18</sup> \*Ibi. – <sup>19</sup> Vittmann, in: SÄK 5, 1977, 245 ff. – <sup>20</sup> \*Ibi. – <sup>21</sup> Manfred Bietak et al., *Das Grab des Anch-Hor I*, Vienna 1978, 45 ff. – <sup>22</sup> Donadoni et al., in: OrAnt 15, 1976, 209 ff. – <sup>23</sup> Bietak, loc. cit. – <sup>24</sup> Günther Vittmann, *Priester und Beamte im Theben der Spätzeit*, Vienna 1978, 135. – <sup>25</sup> Tomb 390: PM I, 1<sup>2</sup>, 40 f.: LD Text III, 289. – <sup>26</sup> Cairo JE 36907: PM II<sup>2</sup>, 166, and Maspero, in: ASAE 5, 1905, 84 ff. – <sup>27</sup> Kitchen, op. cit., 480. – <sup>28</sup> PM I, 2<sup>2</sup>, 686: Georges Nagel, *Rapport sur les fouilles de Deir el Médineh (Nord)* 1928, Cairo 1929, 1 ff. – <sup>29</sup> Cairo 6–2–21–2: Valdemar Schmidt, *Sarkofager, Mumiekister og Mumiehylstre i det gamle Aegypten*, Copenhagen 1919, fig. 1172. – <sup>30</sup> PM II<sup>2</sup>, 478 ff.: Hölscher, *Medinet Habu*, 17 f.; Leclant, Mon. Thebains, 158 f. – <sup>31</sup> Among the more noteworthy are the Chapel of Osiris *nb-nh-dj-hb-sd* (PM II<sup>2</sup>, 13 f.; Alexandre Varille, *Karnak I*, Cairo 1943, 34; Leclant, Mon. Thébains, 94); the Chapel of Amasis and Nitocris (PM II<sup>2</sup>, 192 f.; Leclant, op. cit., 19), and the reused blocks in the Portico of the Bubastides (PM II<sup>2</sup>, 36; Leclant, op. cit., 16). – <sup>32</sup> The Chapel of Hathor (PM II<sup>2</sup>, 336. 540; Leclant, Mon. Thébains, 143). – <sup>33</sup> The Temple of Pamares and the Columned Building L (PM II<sup>2</sup>, 19 f.; Louis-A. Christophe, *Karnak-Nord III (1945–1949)*, Cairo 1951, 97 ff.; Chevrier, in: ASAE 46, 1947, 157). – <sup>34</sup> PM V, 70; Mariette, *Abydos I*, pl. 1. – <sup>35</sup> PM V, 144; Médamoud (1929), 48; Médamoud (1930), 69 f. – <sup>36</sup> Deir el-Médineh (1935–1940), 15. 27 f. – <sup>37</sup> Supra, note 28.

R. S. B.

**Nitokris II.** Nitocris II was the daughter of \*Amasis who became the First Prophetess of Amun. She was subsequently adopted into the sisterhood of votaresses of Amun at Thebes by \*Ankhesneferibre<sup>1</sup>. She was the last in the series of God's Wife of Amun, an office which was terminated by the arrival of the Persians into Egypt.

<sup>1</sup> Günther Vittmann, *Priester und Beamte im Theben der Spätzeit*, Vienna 1978, 143; and Kitchen, *The Third Interm. Period 404 f. and 480*. R. S. B.

**Niuserre** (*Nj-usr-Rc*, griech. Rathures), König der 5. Dyn. (um 2425), Horusname *st-jb-t'wj*, Herrinnennamen *st-jb-Nbtj*, Goldname *ntrj-bjk(?)nbw*. Sein Geburtsname Ini (*Jnj*) erscheint nur in postumen Nennungen<sup>1</sup>. N. ist besonders bekannt durch sein \*Sonnenheiligtum bei \*Abu-Gurâb (*šzpw-jb-rc*), das größte und einzige ganz aus Stein errichtete Bauwerk dieser Art<sup>2</sup>. In zahlreichen Bruchstücken erhaltene Wandreliefs stellen das \*Sedfest dieses Königs dar, andere die vom Sonnengott \*Re geschaffene Welt (\* Wel-

tenkammer mit Repräsentationen der \*Jahreszeiten und der \*Gäue Ägyptens). Die Pyramide des Königs befindet sich bei \*Abusir<sup>3</sup>; ihr Taltempel benutzt den unvollendeten Bau des \*Neferirkare, dessen Sohn N. vielleicht war. Von dort stammt auch die Statuette seiner (?) Königin Reput-nub (*Rpwt-nbw*)<sup>4</sup>. Im Wadi \*Maghara (Sinai) ist eine Siegesdarstellung des N. erhalten<sup>5</sup>. aus der allerdings nicht unbedingt auf einen Feldzug des Pharao zu schließen ist. Die Regierung des N., mit der der Sonnenkult des AR seinen Höhepunkt überschritt, dauerte nach der nur teilweise erhaltenen Zahl im Turiner Königspapyrus 21 (31) oder 25 (35) Jahre; Manethos Ziffer 44 ist wertlos.

<sup>1</sup> Z. B. Mariette, *Mastabas*, D. 26; Lepsius, *Auswahl*, Tf. 9 a–c; *Königsliste von Karnak*. – <sup>2</sup> Veröff. v. Bissing, *Reiheligtum*. – <sup>3</sup> Veröff. Borchardt, *Ne-user-re*. – <sup>4</sup> Berlin 17438. Borchardt, op. cit., 25. 41–2. 209, Abb. 88. – <sup>5</sup> *Inscr. Sinai*, Tf. 6, Nr. 10. J. v. B.

**Nofretere** (*Nfrrt-jrj-mrjt-n-Mwt*), keilschriftl.<sup>1</sup> Naptera, Hauptgemahlin<sup>2</sup> \*Ramses' II. vom Anfang seiner Regierung bis nach dem Friedensschluß mit Hatti, belegt besonders in \*Karnak<sup>3</sup> und \*Luxor<sup>4</sup> und durch den ihr und der \*Hathor von *Jbšk* geweihten Tempel von \*Abu Simbel<sup>5</sup>. Ihr Grab Nr. 66 im \*Königinnengräbertal ist durch seine künstlerische Ausschmückung berühmt<sup>6</sup>. Ihre Kinder waren der langjährige Kronprinz Amenherchopeschef (*Jmn-hr-hpš.f*, Nr. 1 der Prinzenliste), (pa-)Raaherwenemef (*[P3-]Rc-hr-wnm.f*, Nr. 3 der Prinzenliste), Prinzessin Meritatum (*Mrjt-Jmn*, Nr. 4 der Prinzessinnenliste), Nebet-tau (*Nbt-t'wj*, Nr. 5 der Prinzessinnenliste), Prinz Merire (*Mrj-Rc*, Nr. 11 der Prinzenliste) und Prinz Meriatum (*Mrj-Jtm*, Nr. 16 der Prinzenliste)<sup>7</sup>.

<sup>1</sup> Belegt durch zwei Briefe an Puduhepa aus Anlaß des Friedensschlusses, vgl. Edel, in: JNES 7, 1948, 14; ders., *Äg. Ärzte und äg. Medizin am hethitischen Königshof*, Rheinisch-Westfäl. Ak. d. W., Vorträge G 205, Opladen 1976, 25 mit Anm. 52. – <sup>2</sup> Neben ihr steht Isetnofret (*Jst-nfrrt*), Mutter des berühmten Chaemwese (*Hc-m-Wst*, Nr. 4 der Prinzenliste) des Prinzen Ramses (*Rc-msj-sw*, 2. der Liste) und des späteren Königs Merenptah (*Mrj-n-ptḥ*, 13. der Liste) sowie der erstgeborenen Prinzessin Bintanat. Da N. aber bei der außenpolitischen Korrespondenz erscheint, dürfte sie die ranghöchste Königin gewesen sein. – <sup>3</sup> Vgl. Kitchen, *Ram. Inscr.* II 589, 13; 590, 2; 591, 1 (mit *Jmn-hr-hpš.f*). – <sup>4</sup> Kitchen, a. a. O. II, 629, 8; 630, 4; 630, 9; 631, 15; 632, 10. 16; 633, 4. 16. – <sup>5</sup> Kitchen, a. a. O. II, 765–770 pass.; im Großen Tempel ebd., 753, 7; 756, 4; 758, 10; 759, 2. – <sup>6</sup> Hedwig Machold, *Nofretari* (hrsg. von G. Thausing und H. Goedicke), *Monumenta Scriptorum*, Graz 1971. – <sup>7</sup> Hierzu vgl. Farouk Gomaâ, *Chaemwese*, *ÄA* 27,

Wiesbaden 1973, 7ff. Gomaà wendet sich a.a.O. gegen die These von Janssen, in: CdE 38, Nr. 75, 30ff. von der Verstoßung der N. W.H.

Nofretete. N., im allgemeinen Bewußtsein wohl die verehrteste Frau des pharaonischen Ägypten, berühmt vor allem durch ihre idealschöne Büste Berlin 21 300, ist unbekannter Herkunft, entgegen der Sitte des Intranubiums aus nicht-kg. Hause. Daß sie eine Tochter \*Amenophis' III.<sup>1</sup> oder des \*Eje<sup>2</sup> gewesen sei, bleibt Vermutung. Als ihre Amme ist Teje, die Frau des Eje, bekannt<sup>3</sup>.

Ihr Name „Die Schöne ist gekommen“ kann sich nicht auf eine (lange Zeit vermutete) Herkunft aus Mitanni oder einem anderen Ausland beziehen, nachdem ihre Amme als gute Ägypterin ausgewiesen und ihre Schwester Mut-nodjmet<sup>4</sup> als nachmalige Gemahlin \*Haremhab nach aller Wahrscheinlichkeit ägyptischen Blutes ist. Seit dem Jahre 5 führt sie als Atongläubige (\*Aton) den Namenszusatz *nfr-nfrw-jtn*<sup>5</sup> und schreibt ihren erweiterten Namen so, daß die Königin und ihr Gott sich gegenüberstehen<sup>6</sup>.

N. ist die Hauptgemahlin von \*Amenophis IV. – Echnaton und Mutter von sechs Töchtern, darunter von Merit-Aton, der späteren Gemahlin von \*Semench-ka-Re, und von Anches-en-pa-Aton, der Gattin \*Tutanchamuns. Sie war eine eifrige Anhängerin der Aton-Lehre, zog mit ihrem Gemahl von Theben nach \*Tell el-Amarna, trennte sich – nach mehrheitlicher Meinung – später von ihm und bezog im Norden der Stadt einen eigenen Palast. Allerdings bleibt die Entfremdung des Königspaares fraglich. Sie basiert einmal auf dem Indiz der Louvre-Plastik<sup>7</sup>, daß N. von dem ursprünglichen Gruppenbildnis mit ihrem Gemahl gewaltsam abgearbeitet wurde, zum andern darauf, daß im Nordpalast von Amarna fast ausschließlich der Name der Königin (ohne ihren Gemahl, aber) zusammen mit dem ihres Schwiegersohnes Tutanchamun gefunden sei. Doch solange das Material der Ausgrabungen dieses Palastes noch weitgehend unveröffentlicht ist, läßt sich die Situation nicht klarstellen<sup>8</sup>. Die Tilgung der Frau an der kg. Gruppe könnte beispielsweise durch einen Statuenbruch verursacht worden sein.

Das Ende der N. liegt im Dunkel, vermutlich wurden sie und ihr Gemahl ermordet<sup>9</sup>. Neben 212 Uschebti-Figuren Echnatons ist im Königsgräbertal von Amarna nur ein einziges Uschebti-Fragment der N. gefunden<sup>10</sup>.

N. erscheint in den Reliefs der Tempelreste von \*Karnak wie von Amarna (Talatat-Blöcke), auf Grenzstelen und Altarbildern, auf Bildhauermodellen und in den Porträts der Werkstatt des Bildhauers Thutmosis sowie in

kleineren Statuetten<sup>11</sup>. Aus den Werken ragen der unvollendete Kairener Kopf aus Rosenquarzit hervor und, mehr noch, die eingangs erwähnte bemalte Kalksteinbüste in Berlin mit nur (noch) einem Auge und der hohen zylindrischen \*Krone<sup>12</sup>. Neben dieser auch „Kastenkrone“ genannten Kopfbedeckung trägt sie die kurze Perücke oder eine sehr hohe Doppelfederkrone oder aber die Blaue Kappe (nicht Blaue Krone!)<sup>13</sup>. Diese Blaue Kappe deckt auch das Haupt ihrer Töchter, nachdem sie Königin geworden sind; außerhalb von Amarna findet sie sich nur selten bei Königinnen und dann nicht blau, sondern gelb. Die hohe Kronenform hat sich zweifellos in Anpassung an den bei N. erstmals auftretenden lang gezogenen Hinterschädel entwickelt. Gelegentlich sitzen an der Stirn der Königin nicht ein, sondern zwei Uräen<sup>14</sup>.

In den Bildern wird N. als die ständige Begleiterin des Königs gezeigt, schon im Grab des Ramose (TT 55) steht sie hinter Echnaton<sup>15</sup>. Sie erscheint in Szenen, die bis dahin dem Pharaon allein vorbehalten waren: auf dem Streitwagen, beim Verleihen des \*Ehrengoldes<sup>16</sup>, ja selbständig beim \*Erschlagen der Feinde<sup>17</sup>, wenn mit dieser Abbeviatur auch nicht eine faktische Handlung, sondern ein emblematisches Bild wiedergegeben ist. Möglicherweise soll die Szene N. als Göttin zeigen, da nur regierende Könige und Götter Feinde niederschlagen<sup>18</sup>.

Was ihre göttliche Überhöhung angeht, so scheint dafür außerdem zu sprechen, daß sie an den Ecken des Sarkophags Echnatons anstelle der üblichen Schutzgöttinnen fungiert<sup>19</sup>; doch wer sonst hätte in dem monotheistischen System Echnatons diese Rolle spielen sollen? In Gebeten an Aton werden zwar beide, Echnaton und N., paritätisch genannt, aber Echnaton ist der einzige, der – im Großen Atonhymnus (Z. 12) – den Aton kennt. N. erhält niemals Opfer und unterhält, im Unterschied zu ihrem Gemahl, keine eigene Priesterschaft. Die ihr geweihte Kapelle „Sonnenschatten“ *šwt-Rc*, in Amarna, die später, vielleicht nach ihrem Tode, Merit-Aton zugehörte<sup>20</sup>, gebührt ihr nicht als Verehrte, sondern zum privaten Kult des Aton<sup>21</sup>. Schon in Theben besaß sie mindestens drei Kapellen, in deren Kultszenen sie allein (ohne Echnaton) opfernd wiedergegeben ist, doch auch diese Heiligtümer mögen der Gottheit geweihte Gebetsstätten gewesen sein. Im ganzen ergibt sich eher das Bild, daß N. an der Göttlichkeit teilhatte, aber nicht selbst Göttin im vollen Wortsinne war, geschweige denn als Fruchtbarkeitsgöttin Verehrung genoß.

Neben diesem ihren gottnahen Erscheinen und ihrem politisch hochhoffiziellen Auftreten zeigt sie sich als zärtliche Gattin und Mutter: auf den

Knien des Königs, ihm Blumen reichend, ihm einen Kragen um den Hals legend, sich mit ihm küssend und sogar bei dem Staatsempfang der ausländischen Gesandten i. J. 12 der Regierung Hand in Hand mit dem Gemahl thronend. Als Mutter wird sie beim Stillen einer Tochter dargestellt, mit den Kindern spielend und im Kreise der Familie speisend, auch an der Totenbahre von Meket-Aton klagend. So wie sie mit ihrer Familie hier in den mythenfreien und entsprechend bildmotivisch verarmten Freiraum der monistisch konzipierten Amarna-Religion-Kunst anstelle der Göttergeschichten eingetreten ist, so auch dürfte sie als Schutzgestalt den Sarkophag Echnatons reformgemäß umfassen, als liebende Gattin, nicht Göttin.

<sup>1</sup> Seele, in: JNES 14, 1955, 170. – <sup>2</sup> Aldred, in: JEA 43, 1957, 30–41. – <sup>3</sup> Davies, Amarna VI, Taf. 24, re. u. o. – <sup>4</sup> Für unwahrscheinlich gehalten von Helck, in: CdE 48, Nr. 96, 1973, 251–253; die Quellen, die Mutodjmet als Schwester N.s nahelegen, sind (mit anderer Folgerung) aufgezählt bei Robert Hari, Horemheb, Genf 1964, 159 ff.; die Vermutung wird Hari, in: CdE 51, Nr. 101, 39–46 zur Gewißheit; neue Belege aus dem memphitischen Grab des Haremhab (unveröff.). – <sup>5</sup> Davies, Ramose, 32, Anm. 7 und Tawfik, in: MDAIK 29, 1973, Tf. 28c und d; in der Keilschrift wäre der vokalisierte Name wahrscheinlich Napteta umschrieben worden: Edel, in: JNES 7, 1948, 14 und Fecht, in: ZAS 85, 1960, 89. – <sup>6</sup> Tawfik, in: MDAIK 31, 1975, 162. Einzige Ausnahme: Davies, Amarna III, Tf. 27 re. – <sup>7</sup> N. 831, ehem. Slg. Salt. – <sup>8</sup> Gute Darstellung des Befundes, soweit zugänglich: Donald B. Redford, History and Chronology of the Eighteenth Dynasty, Toronto 1967, 172 f. – <sup>9</sup> Cyril Aldred, Akhenaten and Nefertiti, New York 1973, 25 u. o. vermutet, daß sie eines natürlichen Todes zu Lebzeiten Echnatons gestorben sei. Redford dagegen hält (als heute wohl einziger) daran fest, daß N. die Königswitwe sei, die an den Hethiterkönig um einen Prinzen als Gemahl schreibt: a. a. O. (Anm. 8), 162, Anm. 311 und S. 172 f. – <sup>10</sup> Geoffrey T. Martin, The Royal Tomb at El-Amarna I, ASE 35, London 1974, Tf. 18, 47 und S. 72; außerdem ein goldener Fingerring der N.: a. a. O., No. 274, S. 77. – <sup>11</sup> Vgl. \*Amarna-Kunst, in: LÄ I, 179. – <sup>12</sup> Rudolf Anthes, Die Büste der Königin Nofretete, Berlin 1954. – <sup>13</sup> Harris, in: AcOr 35, 1973, 10, Anm. 33; Tawfik, in: MDAIK 31, 1975, 159 ff.; Ertman, in: JARCE 13, 1976, 63–67. – <sup>14</sup> Berlin 15000, „Spaziergang im Garten“; außerdem z. B. Martin, a. a. O. (Anm. 10), No. 395, Tf. 54 und S. 92. – <sup>15</sup> PM I, 12, 110 (13). – <sup>16</sup> Davies, Amarna VI, Tf. 29. – <sup>17</sup> Beim Niederschlagen der Feinde nur als Dekoration der kgl. Barke: Aldred, a. a. O. (Anm. 9), No. 57, S. 135 und Tawfik, in: MDAIK 31, 1975, 163, Abb. 1 und Tf. 52a. – <sup>18</sup> So Tawfik, a. a. O. – <sup>19</sup> Martin, a. a. O. (Anm. 10), Tf. 6–9. 19. 20, 2 und S. 15; Wilson vermutet für sie die Rolle einer „Muttergottheit“ für die Ägypter: JNES 32, 1973, 236 ff. – <sup>20</sup> CoA I, 119–124 und Tf. 29; III, 205–207. – <sup>21</sup> Wilson, in: JNES 32, 1973, 237; Tawfik, in: MDAIK 29, 1973, 82 ff.; Gohary, in: Fs. Fairman, 1980, 30 f.

E. B.-T.

Nomaden (und Bauern). A. Die Ethnologie bezeichnet mit Nomadismus (Wanderhirtentum) eine auf Herdenviehzucht basierende Wirtschaftsform, die sich durch die Ausschließlichkeit der Viehzucht (\*Rind, \*Schaf, \*Ziege) als Ernährungsbasis charakterisiert<sup>1</sup>. Einem so definierten und in Afrika und Vorderasien nur vereinzelt auftretenden „Vollnomadismus“<sup>2</sup> steht als gängigere Wirtschaftsform „Halbnomadismus“ gegenüber, der in unterschiedlicher Ausprägung seine Produkte der Viehzucht durch Erträge aus selbst betriebener Landwirtschaft ergänzt.

B. Vereinzelt beschreiben äg. Quellen bei den dem äg. Kulturraum benachbarten Volksgruppen typische Merkmale einer nomadisierenden Lebensweise, so daß man diese als N. ansprechen möchte: Stammesteile der Aamu (\**mw*, \*Sinai und Südpalästina) haben z. B. keinen festen Wohnsitz<sup>3</sup>, daneben wird einmal gezeigt, wie sie ihre Habe (\*Zelt (?) etc.) sowie die Kinder auf Eseln transportieren<sup>4</sup>. Ebenso ist Viehdiebstahl – durchgängig mit nomadisierender Lebensweise verbunden – für die Aamu mehrfach belegt<sup>5</sup>. Aussagen über das Verhältnis von Viehzucht zu landwirtschaftlicher Nebenproduktion (oder zusätzlicher Sammelwirtschaft) lassen sich weder für die Aamu noch für andere N. machen<sup>6</sup>.

C. Als Wörter für den allgemeinen Begriff „N.“ kennt die äg. Sprache seit dem AR die deskriptive Benennung *hrjw-šc* (Sandleute)<sup>7</sup>, seit dem MR *nmjw-šc* (Sandwanderer) und *htjw-tj* (Landläufer)<sup>8</sup>. Bei *jwntjw* (Pfeilerleute; das Setzen von Steinpfeilern dient als Wegmarkierung) scheint es sich hingegen nicht um ein Wort für „N.“, sondern um eine Stammesbezeichnung zu handeln<sup>9</sup>.

D. Von der FrZt (Erstes Schlagen der *jwntjw* der Ostwüste)<sup>10</sup> bis zur christlichen Epoche, in der die durch das \*Kamel überaus mobilen \*Bedja Oberägypten plündern<sup>11</sup>, stellen N. für den äg. Staat eine permanente Belästigung dar (vgl. \*Beduinen). Gegen sie durchgeführte Strafexpeditionen verlaufen nach dem Schema, daß man durch die Wadis bis zu ihren Brunnenstationen in der \*Wüste vordringt, den „Rebellen“ vernichtet, sein Vieh erbeutet, Frauen und Kinder als Sklaven mitnimmt<sup>12</sup>.

E. Unter N.theorie lassen sich jene Überlegungen zusammenfassen, die bestimmte Züge der frühen äg. Kultur aus einer Dichotomie der Bevölkerung vor der Reichseinigungszeit ableiten (Oberägypten = N., Unterägypten = Bauern) und die Entstehung des äg. Staates auf eine „Überlagerung“ autochthoner Bauern durch einwandernde kriegerische N. zurückführen (exogene Staatsbildung). Als Theorie

(Überlagerungstheorie) ursprünglich von der Ethnologie entwickelt (und schon bald umstritten)<sup>13</sup>, wurde sie erstmals von Junker (1929)<sup>14</sup> zur Erklärung der frühhistorischen Phänomene Ägyptens in Betracht gezogen, von Ricke (1944)<sup>15</sup> explizit übernommen und vor allem als methodischer Schlüssel zur Deutung frühäg. Architektur entwickelt. Otto (1952)<sup>16</sup> verfeinert unter Zuhilfenahme religiösen Materials die bestehenden Vorstellungen dahin, daß er die lokale Dichotomie (O.Äg. u. U.Äg.) auflöst und zwei soziale Schichten (N. u. Fellachen) einander überlagern läßt. Helck (1954)<sup>17</sup> sieht in den zwei Komponenten der N.theorie ein zu einfaches Konzept, hält aber am Grundgedanken „Überwanderung“ fest. Atzler (1972)<sup>18</sup> zeigt, daß der von der Überlagerungstheorie geforderte „Vollnomadismus“ aufgrund des archäologischen Befundes im Niltal nicht nachweisbar ist. Jüngere Untersuchungen der Ethnologie erweisen, daß „Vollnomadismus“ und Kriegertum – notwendige Voraussetzungen der Überlagerung – nicht immer korreliert sind<sup>19</sup>.

<sup>1</sup> Vgl. Wörterbuch der Völkerkunde, Hg. Walter Hirschberg, Stuttgart 1965, s.v. Nomadismus. – <sup>2</sup> In Afrika nur Herero, Massai, Bororo (Fulbe), nach W. Hirschberg, Völkerkunde Afrikas, Mannheim 1965, 38. – <sup>3</sup> Wolfgang Helck, Lehre für Merikare, KÄT, Wiesbaden 1977, Abschnitt XXXIV. Neben den *šmw nw hrjw-šc* (Urk. I, 134, 16) kennt man auch *šmw nw rjnw* (Urk. IV, 615, 6), s. dazu Anm. 7. – <sup>4</sup> Beni Hasan I, Tf. 30 u. 31. – <sup>5</sup> Es ist noch heute für die N. Ostafrikas Teil ihres sozialen Normsystems, bei Verlust oder zur Mehrung der eigenen Herden dem Nachbarn Vieh zu stehlen. Viehdiebstahl der Aamu s. Wolfgang Helck, Die Prophezeiung des Nfr.tj, KÄT, Wiesbaden 1970, 16 (Illc f.), Viehraub im großen Stil sowie Vertreiben des Nachbarn von Brunnen u. Weide s. Sinuhe 101–102 (vgl. Gardiner, Sinuhe, 43). – <sup>6</sup> Die in der \*Sinuhe-Erzählung neben der Viehzucht erwähnten Landwirtschaftsprodukte der Aamu (Feigen, Wein, Emmer, etc.) geben, da die Erzählung wohl kaum einen authentischen Reisebericht darstellt, sondern nur äg. Vorstellungen von Südpalästina spiegelt, keinen Hinweis (vgl. Helck, Beziehungen<sup>2</sup>, 40f.). Die Richtigkeit einzelner typischer Verhaltensweisen der Aamu (so der Viehraub, vgl. Anm. 5) dürfte davon allerdings unberührt bleiben. – <sup>7</sup> Wb III, 135. Nur N. können in „sandigen“ Landstrichen (Halbwüste) existieren. Der Ausdruck *šmw nw hrjw-šc* (Urk. I, 134, 16), d.h. „die nomadisierenden Aamu“, bietet damit einen weiteren Beleg für das Nomadentum einzelner Stammesteile der Aamu. – <sup>8</sup> Wb II, 265; III, 343. Beide Bezeichnungen verweisen auf das Charakteristikum „Bewegung“. Im Kontext erscheinen beide auch als erläuternde Wiederholung bzw. Apposition nach bzw. zu *stjw* „Asiaten“ (Sethe, Lesestücke, 6, 21 bzw. Helck, Nfr.tj, 27 (VIIId)). – <sup>9</sup> Eine Stele der 12. Dyn. spricht von *mntw št* (Sethe, Lesestücke, 83, 8), das aufgrund der Determinative wohl mit „die *mntw* Asiens“ übersetzt

werden muß. Eine andere Stele der 12. Dyn. spricht von *juntjw mntw hrjw-šc* (Sethe, Lesestücke, 82, 13), das man aufgrund des angeführten Belegs sowie der Anm. 7 als „die Stämme der *juntjw* und der *mntw*, die nomadisieren“ verstehen könnte. – <sup>10</sup> Helck, Beziehungen<sup>2</sup>, 12. – <sup>11</sup> Blemmyer = Bedja, vgl. zuletzt Behrens, in: Sprache und Geschichte in Afrika 3, Köln, im Druck; vgl. dagegen Herzog, s.v. \*Bedja; mehrfach als plündernde N. bezeugt, s. Kirwan, in: AAA 24, 1937, 72. – <sup>12</sup> LD II, 136h; Urk. IV, 1548, 5; Kawa I (Plates), Tf. 16. 18ff. – <sup>13</sup> Wilhelm Mühlmann, Rassen – Ethnien – Kulturen, Neuwied 1964, 253ff. (Dogmengeschichtlicher Abriss der Überlagerungstheorie). – <sup>14</sup> AnzÖWA XVI–XVIII, Jg. 1929, 196; später stellt Junker die Anwendbarkeit der Theorie in Frage (Giza XII, 29ff.). – <sup>15</sup> Ricke, Bemerkungen AR I, Beiträge Bf. 4, 23ff. – <sup>16</sup> Otto, in: WdO 1, 431–451, bes. 452f. – <sup>17</sup> Helck, in: Anthropos 49, 962 u. bes. 990. – <sup>18</sup> Atzler, in: JEOL 22, 228ff., bes. 246. – <sup>19</sup> Braukämper, in: Paideuma 17, Frankfurt 1971, 102ff. P.B.

Norden s. Himmelsrichtungen

Notenschrift. Eine N., nach Idee und Form der europäischen ähnlich oder anderen altorientalischen oder antiken Ansätzen verwandt, um Melodien und Rhythmen festzuhalten<sup>1</sup>, ist bisher an altäg. Dokumenten nicht festgestellt worden. Alle bisherigen Versuche, bestimmte Zeichen als musikalische Notationen zu deuten, müssen daher als spekulativ bewertet werden. Daß die Äg. ihre Musik nicht notiert haben, hängt zusammen mit ihrer Musikanschauung (\*Musik, \*Musizierpraxis), die u.a. den ausgeprägten Realitätssinn des Äg. erkennen läßt: Töne, Melodien verklingen und sind für den Augenblick gedacht, die Musik wird, wenn auch offenbar nach festen Regeln, (\*Musizierpraxis) improvisiert, ist demnach unwiederholbar, jedes Stück ist im Moment des Musizierens neu erdacht. Bei der bildhaften Vorstellungsweise des Äg. kommt es daher schon früh zur Ausbildung der \*Cheironomie, d.h. zur Fixierung einzelner gesungener oder gespielter Klänge durch \*Musiker, selbst häufig Sänger (\*Gesang), an deren Handzeichen sich erkennen läßt, daß musiziert wird, höchstwahrscheinlich auch die relativ aufeinander bezogenen Tonhöhen, die durch verschiedene Handhaltungen indiziert werden. So werden Momente des Musizierens, vielleicht das Gerüst eines Stücks, für die Ewigkeit festgehalten, so daß sich die Musik auch im Jenseits ausführen läßt. Eindrucksvolle Beispiele für diese Art der Aufzeichnung, die in einzelnen Fällen sogar primitive Mehrstimmigkeit (\*Musizierpraxis) signalisieren mag, bieten Darstellungen in den Gräbern vor allem des AR, z.B. im Grab des Nikauhor<sup>2</sup> (*Nj-kšw-Hr*, IV. Dyn., Saqqara), des Ka-em-rehu<sup>3</sup> (*Kš-m-rhw*, V. Dyn., Saqqara), des

Ti<sup>4</sup> (Tj, V. Dyn., Saqqara), des Idu<sup>5</sup> (Idw, VI. Dyn., Gisa), u.a. Mit diesen Wiedergaben des soeben Erklingenden wird Musik zur darstellenden Kunst bzw. zu einer Disziplin des bildnerischen Handwerks. – Beginnend mit dem ausgehenden AR (z.B. Grab des Mereruka<sup>6</sup>, Saqqara), dann häufiger im MR auftretend, hat man offenbar versucht, durch magische Wiederholungen von bestimmten Einkonsonantenzeichen (z.B. *jjj* oder *hhhh*) Klangfarben oder Gesangsmanieren, etwa melismatisches Singen, vorzuschreiben<sup>7</sup>; doch müssen solche Deutungen hypothetisch bleiben, solange der eindeutig musikalische Bezug nicht feststeht wie etwa im Falle der Cheironomie, die nur in Musiken vorkommt. Hingegen scheint dieser Zusammenhang für die Darstellung im Grabe des Cheruef<sup>8</sup> (NR) gesichert: zweimal erscheint hier die Hieroglyphengruppe *hn* bzw. *hnn*, die mit „jubilieren“ zu übersetzen ist und somit die Gesangsart angibt. Kreis- und doppelstrichförmige Zeichen (*zp* 2) werden hier als Wiederholungsindikationen für Text bzw. Musik gedeutet. Diese Zeichen sind auch als Notenschrift bzw. im Rahmen von Schriftzeichen im alten Byzanz oder Armenien anzutreffen, ebenso aber auch in entlegeneren traditionellen Kulturen wie Nepal, Indonesien, China, und zwar in recht unterschiedlichen Bedeutungen, etwa als Notationen für Rhythmen. Sie sind im Einzelfall noch wenig geklärt und lassen sich sicherlich nur unter großen Vorbehalten auf Äg. in ihrer Bedeutung übertragen. Immerhin ist der Schluß gestattet, daß diese Zeichen eventuell auch noch anders als bisher interpretiert werden dürfen. Abstraktionen des klingenden Phänomens in Form von Zeichen, wie sie etwa im alten Europa (Neumen) bekannt waren, ließen sich für Äg. bisher nur an einem einzigen Dokument der SpZt feststellen: an der phallischen Statuette eines Mannes (Sängers?), dem eine Frau mit einer kleinen Winkelharfe gegenübersteht, ist eine Tafel mit Strichen unterschiedlicher Länge, auf parallelen Längsstrichen stehend, angebracht<sup>9</sup>, die als Notentafel gedeutet werden könnte. Doch fehlt bis heute der Schlüssel zur Interpretation der Zeichen, so daß auch hier die Deutung hypothetisch bleiben muß. – Weitere äg. Dokumente mit Zeichen, die vielleicht musikalische Notationen darstellen, stammen aus nachchristl. Zt und stehen so stark unter Fremdeinfluß, daß von äg. Notenschriftversuchen nicht mehr die Rede sein kann<sup>10</sup>.

<sup>1</sup> Jüngere Deutungsversuche altbabylonischer Dokumente als musikalische Notationen durch Landsberger, Kilmer, Gurney, M. Duchesne-Guillemin, Güterbock bedürfen weiterer Untersuchungen und können noch nicht abschließend beurteilt werden. Problematisch er-

scheint vor allem die zusammenfassende Publikation von Kilmer, Crocker and Brown, *Sounds from Silence*, Berkeley 1976, mit Schallplatte, auf der die Zeichen des Textes RS 15.30 + 15.49 + 17.387 auch musikalisch rekonstruiert erklingen, begleitet auf einer rekonstruierten sumerischen Leier. – <sup>2</sup> Vgl. PM III<sup>2</sup>, 498; Hans Hickmann, *Musikgeschichte in Bildern II: Ägypten*, Leipzig 1961, Abb. 55. – <sup>3</sup> Mariette, *Mastabas*, D 2, vgl. PM III<sup>2</sup>, 485 ff. (4). – <sup>4</sup> Steindorff, *Ti*, Tf. 59–61; Hickmann, in: *ZAS* 83, 1958, 124–125. – <sup>5</sup> Vgl. PM III<sup>2</sup>, 186, (5) IV; Hickmann, *ASAE* 54, 1957, 213 ff. – <sup>6</sup> Wresz., *Atlas III*, 5 = Duell, *Mereruka I.* – <sup>7</sup> Vgl. Hickmann, in: *BIE* 36, 1955: Belege für diese Zeit 491–495. – <sup>8</sup> Hickmann, *Musikgeschichte in Bildern*, 84, Abb. 52. – <sup>9</sup> *Museum Brooklyn*, Nr. 58. 34. – <sup>10</sup> Hickmann, in: *BIE* 36, 1955, 513–531.

*Lit.*: Hans Hickmann, *Le problème de la notation musicale dans l'Égypte ancienne*, in: *BIE* 36, 1955, 489–531; ders., „Notation“. A. Notationen für einstimmige Musik I. Die Notenschriften der Antike und der außereuropäischen Völker. 1. Ansätze zur Notenschrift im antiken Orient, in: *Die Musik in Geschichte und Gegenwart (MGG)* 9, Kassel/Basel 1961, Sp. 1595–1601, Tf. 86; ders., Ein neuentdecktes Dokument zum Problem der altägyptischen Notation, in: *Acta Musicologica* 33.1, 1961, 15–19, Tf. 1–3. E.Hi.

**Nubien.** Unter N. ist das Niltal südl. vom 1. Katarakt zu verstehen, in dem bis in jüngste Zeit drei nubisch sprechende Bevölkerungsgruppen wohnten (Kenuzi, zwischen Assuan und Es-Sebua; Mahas, zwischen Korosko und dem 3. Katarakt; Danagla, zwischen 3. Katarakt und Ed-Debba). Schweinfurth und Herzog<sup>1</sup> rechnen N. etwa bis zur Insel Tanqassi (15° 7' nördl. Br.), Emery u. a. bis zum Südende der Dongola-Ebene, etwa bis Ed-Debba; manche Forscher beziehen auch das Gebiet bis Khartoum mit ein (so Debono, Trigger), weil dort in der Antike bis zum 16. Jh. Noba lebten (heute sind dort keine nubisch sprechenden Gruppen mehr anzutreffen). Nubische Streusiedlungen finden sich auch nördl. von Assuan, in Kordofan (Bergnuba) sowie am Weißen und Blauen Nil. Politisch gehört N. heute zu einem kleinen Teil zu Ägypten (Assuan bis Adindan), vorwiegend zum Sudan. N. wird auch unterteilt in Untern. (1.–2. Katarakt) und Obern. (2. Katarakt bis Südgrenze des Pharaonenreiches), was der histor. und kulturellen Entwicklung weitgehend entspricht. In der äg. Vorgeschichte gehörte auch das Gebiet des späteren 1. o. äg. \*Gaes zu N., wie sein Name (*t3 ztj*) zeigt; erst allmählich wurde die äg. Südgrenze bis zum 1. Katarakt vorgeschoben (auf \*Elephantine gab es eine Grenzfestung). Allgemeine äg. Bezeichnungen für N. waren *t3 ztj* (seit Hor-\*Aha und \*Djer) sowie *t3 nhsj* (seit 18. Dyn.), obwohl von den *nhsjw* „Südländern“ bereits im AR gesprochen wird. Spezielle

geograph. Bezeichnungen finden sich seit dem späten AR: Untern. bestehend aus den Ländern (von N. nach S.) Wawat (wird später zur Bezeichnung ganz Untern.), Irtjet und Satju<sup>2</sup>, obernub. Länder sind Schai (Gebiet um Sai) und Jam (heute allgemein mit dem Kerma-Becken identifiziert)<sup>3</sup>. Medja ist zweifellos das östl. Wüstengebiet. Der Begriff \*Kusch ist zum 1. Mal unter Sesostri I. belegt, vorerst als Bezeichnung des nördlichsten Gebietes von Obern., später als Name Obern. und schließlich im NR Nubiens schlechthin (*k3š hzjt* „elendes Kusch“). Kedj/Kari ist das südlichste Gebiet von N. (Gegend um Abu Hamed, seit 18. Dyn. belegt). Mit Kusch wurde auch das Reich der Kerma-Kultur (\*Kerma) und später das Reich von \*Napata und \*Meroe bezeichnet (\*Kuschitenherrschaft). Im AT wird N. als Kasch erwähnt, die Griechen zählten N. zu Aithiopen. Das Wort N. verwendet zum erstenmal Eratosthenes (überliefert bei Strabo XVII, 1, 2), dann Plinius (Nat. Hist. VI, XXXV) und Ptolemäus (Geogr. IV, 748–83). Die Herkunft des Wortes N. ist umstritten; es wurde vermuthungsweise mit dem äg. Wort für „Gold“, Kopt. *ⲛⲟⲩⲃ* (N. als Herkunftsland des Goldes), in Zusammenhang gebracht. Den heutigen Nubiern ist der Begriff N. fremd; sie nennen sich nach ihren Gruppennamen. Im Arab. heißt N. Bilad el Barabra.

Für die Geschichte N., das seit frühesten Zeiten als Durchgangsland nach Innerafrika eine wichtige Rolle spielte, ist der Charakter der Landschaft entscheidend. N. ist eine Flußstaloase und liegt in einer der heißesten Gegenden Afrikas, ist praktisch regenlos (die Regenzone beginnt erst südl. von Dongola), schwer passierbar und von W. und O. her kaum zugänglich. Die Landschaft ist karg, der Sand der Libyschen Wüste im W. und die Felsen im O. reichen oft bis an den Fluß heran. Anders als in Äg. ist das kultivierbare Land äußerst begrenzt, erst südl. des 3. Kataraktes gibt es nennenswerte bebaubare Flächen (Dongola-Ebene). N. liegt im Sandsteingebiet, unterbrochen von Granit- und Hartgesteinzonen (Katarakte, meist nicht schiffbar). N. war zu allen Zeiten dünn besiedelt (1960 lebten im äg. N. ca. 50000, im sudanesischen N. ca. 150000 Menschen; Untern. ist heute im Wasser des Lake Nasser versunken, die Bewohner wurden nach \*Kom Ombo bzw. nach Khashm el Girba umgesiedelt). Die Nubier waren ethnisch und sprachlich sowohl von den Ägyptern als auch von den weiter südl. lebenden Afrikanern verschieden (in altäg. Darstellungen sind sie durch spezielle Farbgebung deutlich von beiden Nachbargruppen abgesetzt) und besaßen stets eine eigene spezifische Kultur.

### Geschichte

Dank der verschiedenen archäolog. Untersuchungen vor allem in Untern. (1. Survey von Reisner und Firth 1907–11, 2. Survey von Emery und Kirwan 1929–34, 3. Erforschung in den sechziger Jahren im Zusammenhang mit dem Bau des 2. Assuan-Dammes) gehört N. heute zu den besterforschten Gebieten der Erde. Die Besiedlungsgeschichte ist jetzt in ihren Hauptzügen geklärt. Das nubische Niltal war bereits im Paläolithikum bewohnt. Für das Spätpaläolithikum ließen sich mehrere Kulturen nachweisen, deren Technologie dem Stand in anderen Gebieten (Afrika, Europa) entsprach (also keine isolierte Entwicklung). Verschiedene Kulturen des Mesolithikums mit erstem Vorkommen an Keramik weisen Beziehungen zum Zentralsudan auf (Khartoum Mesolithikum). Zweifellos gehören alle diese nubischen Kulturen zum selben großen sudanischen Kulturhorizont. Das gilt auch für die nachfolgenden neolithischen Kulturen N., die durch Weiterentwicklung der Steinwerkzeuge und der Keramik sowie den Beginn von Haustierhaltung und Nahrungsproduktion gekennzeichnet sind (Khartoum Neolithikum im Zentralsudan, Karat Group in Obern., Khartoum Variant, Shamarkian, Post-Shamarkian und Abkan in Untern.). Bis zu diesem Zeitpunkt verlief die Entwicklung etwa parallel zu Äg. Danach trat ein Bruch ein.

Die noch dem Neolithikum angehörende A-Gruppe (Bezeichnung von Reisner) erstreckte sich von Kubanije bis zum 2. Katarakt. Beginn der Ausbreitung etwa Mitte des 4. Jt. (von N. nach S.), Blütezeit um 3100–3000 mit feiner bemalter Keramik und erstem kleinplastischen Schaffen. Allmähliches Versiegen während der äg. Frühzeit. Die von Reisner postulierte B-Gruppe hat nicht existiert<sup>4</sup>; entsprechende Gräber gehören wohl zu verarmter A-Gruppe, die bis ins AR hinein in Untern. existierte.

Bereits für die Negade II-Zeit wurde N. für Äg. als Rohstofflieferant interessant (zahlreiche äg. Funde in Gräbern der A-Gruppe weisen auf regen Handel hin). In der Frühzeit und im AR wurden Handels- und Steinbruchexpeditionen (u. a. zu den Diorit-Steinbrüchen 80 km NW von Toschke) nach Untern. entsandt. Militärische Aktivitäten sind u. a. von Hor-Aha und Djer (Relief am Felsen vom Gebel Schech Suleiman gegenüber von Wadi Halfa), \*Chasechem und \*Snofru (Bericht auf dem Palermo-Stein über umfangreiche Beute, was zeigt, daß Untern. nicht menschenleer war) belegt. Neben Rohstoffen wie \*Gold, Gestein sowie \*Weihrauch, \*Ebenholz, \*Elfenbein, \*Ölen, \*Pantherfellen, Wurfstöcken, \*Straußenfedern, seltenen Tieren wie \*Affen und \*Giraffen ging es

Äg. auch um Vieh (Rinder und Schafe) sowie um \*Kriegsgefangene, die als Arbeitskräfte, Polizisten und Söldner (\*Militärwesen) verwendet wurden (speziell die Medjau der östl. Wüste, Träger der Pan-Grave-Kultur, und späteren Blemmyer resp. \*Bedja, waren als Polizeitruppe begehrt). Nahezu alle Könige der 4., 5. und 6. Dyn. sind in Untern. belegt (zumeist durch Siegelabdrücke in \*Buhen, von Emery gefunden; dort wird zu Unrecht eine befestigte äg. Anlage z. Zt. des AR angenommen). Südlichste äg. Inschrift des AR bei Kulb (Südende des 2. Kataraktes).

Zu Beginn der 6. Dyn. wanderten in N. neue Bevölkerungsgruppen ein (Herkunft noch weitgehend umstritten, aber sicher dem großen sudanes. Kulturhorizont angehörend): in Obern. die Träger der Kerma-Kultur (benannt nach dem von Reisner ausgegrabenen Zentrum bei \*Kerma südl. des 3. Kataraktes) und wohl wenig später die C-Gruppe in Untern., die das gleiche Gebiet wie die frühere A-Gruppe einnahm. Widerspiegelungen dieser Geschehnisse finden sich in den Berichten des \*Herchuf (Urk. I, 124–127; s. dazu Edel<sup>2</sup>), der unter Merenre und Pepi II. dreimal nach Jam in Obern. reiste. Dort hatten sich die untern. Länder Irtjet und Satju zu einer (antiäg.) Koalition vereint, später wurde auch Wawat unter einem Herrscher einbezogen. Die C-Gruppe, von der sich mehrere Entwicklungsphasen feststellen ließen<sup>5</sup>, erlebte ihre Blüte während der äg. 12. Dyn.; das Zentrum befand sich vermutlich bei \*Aniba (Friedhof, von Steindörff ausgegraben).

In der 1. Zw.Zt. konnten sich die C-Gruppe in Untern. und die Kerma-Kultur in Obern. von Äg. ungestört entwickeln. Mit Beginn der 12. Dyn. änderte aber Äg. seine Politik gegenüber N. Militärische Unternehmungen unter \*Amenemhet I. (Inschrift bei Korosko aus dem 29. Jahr) und \*Sesostris I. (u.a. Stele aus Buhen mit 1. Erwähnung von Kusch, heute Florenz) führten zur Eroberung Untern. bis zum 2. Katarakt. Darüber hinaus gab es wohl auch Vorstöße nach Obern. (Kerma war jedoch keine äg. Handelsniederlassung<sup>6</sup>). Die C-Gruppe leistete – im Gegensatz zur A-Gruppe – starken Widerstand, so daß die äg. Herrschaft durch eine Reihe von Festungen gesichert werden mußte (ein Ramesseums-Papyrus aus dem Ende des MR nennt 17 Festungen); im Gebiet des 2. Kataraktes lagen die Festungen teilweise auf Sichtweite. Hier wurden der \*Handel und die Einwanderung von Nubiern nach Äg. kontrolliert (Semna Despatches<sup>7</sup>). Anscheinend mußte \*Sesostris III. mehrere Aufstände in N. niederschlagen; er ließ bei Semna mehrere Stelen (8. und 16. Jahr) zur Festlegung der äg. Südgrenze errichten.

Über die Kulturen der C-Gruppe und von Kerma haben wir nur durch archäolog. Funde Kenntnis; die äg. Quellen schweigen hierzu. Zwei unternubische Gottheiten (\*Dedun und \*Miket, die in Buhen genannt wird) finden – zumindest zeitweise – Aufnahme in den äg. Kult. In beiden Kulturen wurden anscheinend Widder verehrt. Über Ideologie, die sozialökonom. Verhältnisse, Herrschaftsstrukturen etc. läßt sich noch nichts sagen. Trotz äg. Besetzung erreichte die C-Gruppe während der 12. Dyn. ihren kulturellen Höhepunkt. Nach dem MR (eines der letzten Zeugnisse ist eine in Mirgissa gefundene Stele des Königs Ugaf aus der 13. Dyn.) dehnte sich die Kerma-Kultur nach N. aus (jetzt gingen die kulturellen Eigenheiten der C-Gruppe verloren). Anscheinend wurde die Residenz von Kerma nach Buhen verlegt (Stele Khartoum 18)<sup>8</sup>. In der 2. Zw.Zt. erreichte die Kerma-Kultur, deren Entwicklung in 4 Hauptphasen einzuteilen ist<sup>9</sup>, ihren kulturellen und polit. Höhepunkt.

Der Kampf der theban. Gaufürsten der 17. Dyn. gegen die \*Hyksos war verbunden mit militärischen Aktionen gegen Süden. \*Kamose schildert auf seiner 1954 in Karnak gefundenen Stele<sup>10</sup>, daß er durch Abfangen eines Boten Kenntnis von einer Koalition zwischen den Hyksos und Kusch erhielt. Unter den ersten Königen der 18. Dyn. wurde Untern. in raschem Zug zurückerobert. Ahmose kam bis zum 2. Katarakt (Tempelbau in Buhen), evtl. sogar bis zur Insel \*Sai (Statuenfund). \*Amenophis I. festigte die äg. Herrschaft und richtete für N. eine spezielle Verwaltung ein, die einem „Königssohn“ (später \*„Königssohn von Kusch“ genannt) unterstellt wurde. Ihm zur Seite standen die beiden „Stellvertreter“ für Wawat und Kusch. Auf Sai ließ er einen Tempel errichten. Der in einer Inschrift aus dem 8. Jahr bei Uronarti (Urk. IV, 50) erhobene Anspruch auf Kari war aber sicher fiktiv. Der entscheidende Vorstoß gelang \*Thutmosis I. (Inschriften aus dem 2. Jahr bei Tangur im Batn el Hagar<sup>11</sup> und bei Tombos unmittelbar südl. des 3. Kataraktes<sup>12</sup>). Damit war der Weg in die Dongola-Ebene geöffnet, das Kerma-Reich brach zusammen. Eine weit im Süden hinterlassene Inschrift am Hagar el Merwa (bei Kurgus)<sup>13</sup> kündigt von einem weiten Vorstoß, der möglicherweise auf dem Landweg (von Korosko aus) erfolgte. Feldzüge der \*Hatschepsut und von \*Thutmosis III. nach N. zeigen aber, daß es wiederholt Aufstände gab. Die Gründung der Stadt \*Napata beim \*Gebel Barkal geht wohl auf Thutmosis III. zurück (Stele aus dem 47. Jahr<sup>14</sup>). Seit dieser Zeit verschwinden allmählich die kulturellen Elemente der C-Gruppe und der Kerma-Kultur. Vermutlich wanderte ein Teil der Bevölkerung nach Süden aus, ein anderer wurde weitgehend ägyptisiert.

Aber immer noch mußte Äg. militärische Unternehmungen in N. durchführen. So ließ \*Amenophis II. an den Mauern der Stadt \*Napata zur Abschreckung einen gefangenen syr. Fürsten kopfüber aufhängen<sup>15</sup>, auch \*Thutmosis IV.<sup>16</sup> und \*Amenophis III.<sup>17</sup> mußten „Straf“expeditionen nach N. entsenden. Dennoch hatte Äg. N. fest unter Kontrolle. Es entstanden zahlreiche Siedlungen und Tempel, als wichtigste seien die Bauten Amenophis' III. in \*Soleb und \*Sedeinga genannt. Unter \*Tutanchamun wurden Tempel in Faras und \*Kawa errichtet. Eine rege Bautätigkeit in N. entfaltete \*Ramses II., der vor allem zahlreiche Felsentempel anlegen ließ (u. a. die beiden Tempel von \*Abu Simbel). Mit dem Ende der 20. Dyn. geht die Herrschaft Ägyptens aus uns unbekanntem Gründen verloren.

Äg. hatte während dieser Zeit tiefgreifende Spuren in Nubien hinterlassen. Die meisten der Tempel waren dem \*Amun geweiht; in Napata wurde ein Filiationtempel eingerichtet, der große Bedeutung erhielt. Die Widdergestalt des Amun ist wahrscheinlich aus N. übernommen worden, wo Widderkulte existiert haben müssen<sup>18</sup>. Wirtschaftlich hatte die Ausbeutung der \*Goldminen vor allem im \*Wadi Allaqi für Äg. eine bedeutende Rolle gespielt. Der Handel mit Produkten aus N. und aus Innerafrika ging über die Verwaltung des „Vizekönigs von Kusch“ und war staatliches Monopol.

Aus der Zeit nach 1080 v. Chr. fehlen für 2 Jahrhunderte jegliche archäolog. Zeugnisse aus N. Ob das Land aber völlig unbewohnt war, wie man meist annimmt, ist fraglich. Für das 9. Jh. sind Gräber von Häuptlingen bei el-\*Kurru nachgewiesen, deren Nachfolger \*Kaschta und \*Pianchi/Piye ihre Macht über N. ausdehnten, sogar schrittweise Äg. eroberten und dort die 25. Dyn. stellten. Für die napatansische Periode (bis ca. 270 v. Chr.) des Reiches von Kusch (\*Kuschitenherrschaft) lassen sich aus N. ebenfalls keine archäolog. Nachweise beibringen, die von einer Wiederbesiedlung des Gebietes sprechen könnten. Lediglich in einigen schon in der Zeit der äg. Herrschaft bestehenden Zentren wie Qasr Ibrim, Buhen, Semna, \*Kawa und \*Pnubs (Insel Argo) wurden Tempel des \*Taharqa errichtet. Auf \*Philae und im \*Dodekaschoinos, das von Äg. und Kusch meist als eine Art Pufferzone betrachtet wurde, entstanden zu Beginn der meroitischen Periode (ca. 270 v. Chr. bis etwa 350 n. Chr.) des Reiches von Kusch einige frühptolemäische Tempel, an denen auch kuschitische Herrscher (\*Ergamenes II., Adikhalamani) bauten (Philae, Debod, Dakke, Kalabscha). Die (meroitische) Wiederbesiedlung Untern. wird mit der Einführung der Sakiya in Zusammenhang gebracht<sup>19</sup>. N. erlebte in meroitischer Zeit eine wirtschaftliche und kulturelle

Blüte; Zentren befanden sich u. a. in Karanog, Qasr Ibrim und Faras (\*Meroe).

Die Rolle N. als Korridor zwischen der Mittelmeerwelt und Innerafrika blieb in spätmeroitischer, nachmeroitischer (Ballana-Kultur) und christlicher Zeit bis zur Islamisierung erhalten. Da sich (nach Priese) bereits in äg. Texten des NR sowie in äg. geschriebenen Texten der napatansischen Könige nubische Fremdwörter fanden, ist sicher, daß Nubier im linguistischen Sinne bereits im 2. Jt. im Niltal siedelten. Es könnte sich um die Träger der C-Gruppe oder um die der Kerma-Kultur (oder um beide Kulturen) handeln. Umfangreiche Texte in altnubischer Sprache stammen wahrscheinlich schon aus dem 9. Jahrh. n. Chr.<sup>20</sup>. Neue Texte sind in Qasr Ibrim gefunden worden<sup>21</sup>, die religiösen (christlichen) und weltlichen Inhalts sind und bis in das 15. Jahrh. reichen.

<sup>1</sup> Rolf Herzog, Die Nubier, Berlin 1957. — <sup>2</sup> Vgl. dazu Edel, in: Ägyptologische Studien (Fs. Grapow), Berlin 1955, 51–75; ders., in: Or 36, 1967, 133–158; Priese, in: AoF 1, 1974, 7–41. — <sup>3</sup> Vgl. Edel, in: Or 36, 1967, 133 ff.; Priese, a.a.O. — <sup>4</sup> H.S. Smith, in: Kush 14, 1966, 69–124. — <sup>5</sup> Manfred Bietak, Studien zur Chronologie der nubischen C-Gruppe, DÖAW, phil.-hist. Kl., Denkschr. 97, Wien 1968. — <sup>6</sup> Hintze, in: ZÄS 91, 1964, 79–86. — <sup>7</sup> Smither, in: JEA 31, 1945, 3–10. — <sup>8</sup> Säve-Söderbergh, in: JEA 35, 1949, 50–58. — <sup>9</sup> Brigitte Gratien, Les cultures Kerma, Lille 1978. — <sup>10</sup> Labib Habachi, The Second Stela of Kamose, ADAIK 8, Glückstadt 1972. — <sup>11</sup> Birch, in: PSBA 7, 1885, 121. — <sup>12</sup> Urk. IV, 82 ff. — <sup>13</sup> Arkell, in: JEA 36, 1950, 36 ff. — <sup>14</sup> Urk. IV, 1227 ff. — <sup>15</sup> Urk. IV, 1297, 3–15. — <sup>16</sup> Urk. IV, 1545 ff. — <sup>17</sup> Urk. IV, 1659 f.; 1661 ff. — <sup>18</sup> Wildung, in: OLZ 68, 1973, 549 ff. — <sup>19</sup> Adams, in: Meroitica II, Berlin 1976, 11–25, 119–175. — <sup>20</sup> Francis L. Griffith, The Nubian Texts of the Christian Period, Berlin 1913. — <sup>21</sup> J. Martin Plumley, The Christian Period at Qasr Ibrim. Some Notes on the MSS Finds, in: Nubia. Récentes Recherches, Warschau 1975, 101–107.

Lit. (zusätzlich zu den in den Anm. genannten Publikationen): William Y. Adams, Nubia, Corridor to Africa, London 1977; Africa in Antiquity. The Arts of Ancient Nubia and the Sudan I–II, Brooklyn 1978 (mit ausführlicher Bibliographie); Anthony J. Arkell, A History of the Sudan from the Earliest Times to 1821, London 1961; Walter B. Emery, Egypt in Nubia, London 1963; Ingeborg Müller, Die Verwaltung Nubiens im Neuen Reich, Berlin (im Druck); Hans-Åke Nordström, Neolithic and A-Group Sites, SJE 3.1, Uppsala 1972; Torgny Säve-Söderbergh, Ägypten und Nubien; Bruce G. Trigger, History and Settlement in Lower Nubia, Yale Univ. Publ. in Anthropology 69, New Haven 1965; ders., Nubia under the Pharaohs, Ancient People and Places 85, Boulder Col. 1976. St. W.

**Nubnefer**, Der Name N. (*Nbw-nfr*) mit Titel „König von Ober- und Unterägypten“ steht zusammen mit dem eines Gebäudes *hwt-mnt-nb*



auf Topfscherben aus dem Bezirk der Stufenpyramide von \*Saqqara<sup>1</sup>. Wegen des Titels kann es sich nicht um den Goldnamen<sup>2</sup>, sondern nur um den Eigennamen eines Königs handeln. Stil und Gebäudename lassen ihn einem der drei Herrscher \*Nebre, \*Ninetjer oder \*Wadjnes der II. Dynastie zuweisen, am wahrscheinlichsten dem erstgenannten<sup>3</sup>.

<sup>1</sup> Firth-Quibell, Step Pyramid I, 74–75; Lauer, Pyramide à degrés IV, 48–49, Tf. VI, 3–4. – <sup>2</sup> Zu dieser Bezeichnung statt „Goldhorusname“ s. \*Königsnamen und -titel. – <sup>3</sup> Cf. Gunn, in: ASAE 28, 1928, 156 n.2, und Grdseloff, in: ASAE 44, 1944, 292. J.v.B.

### Nubtis. Seth

**Nuhasse** (keilschriftl. *nubāšše*, äg. *nū* (= *inju*)-*ga-sa*, *nu-ga-sa*, *na-ga-su*) im engeren Sinn das Gebiet zwischen \*Aleppo im Norden und \*Qatna im Süden, ostw. des \*Orontes, mit hurritischer Bevölkerung. Älteste Belege bisher vielleicht unter \*Thutmosis III.<sup>1</sup>, von dem möglicherweise<sup>2</sup> auch EA 51 die Einsetzung eines Fürsten Taku erwähnt. Leute aus N. nennt eine Aufstellung \*Amenophis II.<sup>3</sup>, die aber wahrscheinlich älter ist<sup>4</sup>. In einer topographischen Liste \*Amenophis III. wird N. nach Aleppo genannt<sup>5</sup>. Ab den Amarnabriefen erscheint N. häufig sowohl in diesen<sup>6</sup> wie in heth. Texten<sup>7</sup>, da diese Gegend zur Zone der Auseinandersetzung zwischen Hethitern und Mitanni und dann mit Ägypten wird. Nach N. wurde auch der gestürzte hethitische König \*Urhitsep (= Mursilis III.) verbannt<sup>8</sup>. Anscheinend gab es in dieser Zeit mehrere „Könige“ in N.<sup>9</sup> Der Name lebt im 1. Jhrt. als La'aš weiter<sup>10</sup>.

<sup>1</sup> Urk. IV, 665, 1; 744,4 als Stadt neben \*Janu'ammu und Halkuru als Besitz des Königs von Qadesch genannt, weshalb eine Gleichsetzung mit N. fraglich ist. In Urk. IV, 704, 6 werden im Jahr 34 drei Orte „im Bezirk (*w*) von N.“ erobert, 716, 15. 17; 717, 5 wird im 38. Jahr Beute aus N. erwähnt; hier dürfte es sich sicher um das spätere N. handeln. – Vgl. AEO I, 170\*; Varille, in: BIFAO 35, 1935, 177. – <sup>2</sup> Manahpiria = *Mn-hpr-r*? Nach Jozef Vergote, Toutankhamon dans les archives Hittites, Istanbul 1961, 16 = *Mn-hprw-R*? Thutmosis IV. – <sup>3</sup> Urk. IV, 1309, 3. – <sup>4</sup> Edel, in: ZDPV 69, 1953, 167 ff.; J. J. Janssen, in: JEOL 17, 1962, 161 ff. – <sup>5</sup> Elmar Edel, Die Ortsnamenlisten aus dem Totentempel Amenophis III., Bonn. Bibl. Beitr. 25, Bonn 1966, Liste A<sub>N</sub>. – <sup>6</sup> EA 51. 53. 55. 160. 161. 164–167. 169: König \*Addunirari. – <sup>7</sup> Vgl. Aufstellung bei Horst Klengel, Geschichte Syriens II, Berlin 1969, 24–30; Sarupis von Ugulzat in N. als derjenige, der den großen Syrienzug Suppiluliumas auslöste; die unsichere Haltung des Tette von N. unter Mursilis II. – <sup>8</sup> KBo III, 6 III 63. – <sup>9</sup> RS 17. 227 (vgl. Klengel, op. cit. II, 27); EA 169, 17. – <sup>10</sup> Inschrift des Königs Zkr von Hamath im 8. Jh. v. Chr., vgl. Dhorme,

in: Revue biblique 1908, 503; M. Noth, in: ZDPV 52, 1936, 124 ff.

Lit.: Horst Klengel, Geschichte Syriens II, Berlin 1969, 18–57; Helck, Beziehungen<sup>2</sup>, 284–6. W. H.

**Nun**. Das nach der Deutung nicht erst später Texte „träge“<sup>1</sup> \*Urgewässer. Wie andere Gottheiten (\*Götter, kosmische, \*Götter, Begriffs-), die mit der \*Weltschöpfung verbunden sind (\*Schöpfergott), kann er in besonderem Maße den Beinamen „Vater der Götter“<sup>2</sup> (\*Familie (Struktur) C. Göttlich) beanspruchen, da er als Urelement den Anfang alles Seins hervorbringt<sup>3</sup> (\*Urhügel, \*See, heiliger), was nicht nur im täglichen Aufgang der Sonne aus dem N. (\*Sonnenaufgang, \*Sonnenauf, \*Sonnenbarke) wiederholt wird<sup>4</sup> (\*Ertrinken/Ertränken, \*Ewigkeit III. c., \*Himmelsvorstellungen), woran auch die Verstorbenen teilhaben<sup>5</sup>; auch in der jährlichen \*Überschwemmung<sup>6</sup> wiederholt sich der \*Weltbeginn (\*Kosmogonie) aus dem N. (\*Götter, Fruchtbarkeits-), ebenso in der zeremoniellen (kultischen) \*Reinigung des Königs<sup>7</sup>, bei der das Wasser als Urwasser gilt. So wird jedes lebenspendende Wasser als N. aufgefaßt, der \*Nil<sup>8</sup>, das Grundwasser<sup>9</sup>, der \*Regen<sup>10</sup>; die ganze Erde ist von ihm umgeben<sup>11</sup>. Sogar der \*Schlaf des Menschen kann als ein Eintauchen in den N. gedeutet werden<sup>12</sup>. Der N. spielt als erstrebenswerte Seinsform des Toten auch in \*Totentexten eine Rolle<sup>13</sup> (\*Aretalogien: LÄ I, 428).

Mit seinem weiblichen Pendant **Naunet** bildet N. eines der Urgötterpaare (\*Urgott, \*Götterpaarbildung) der \*Achttheit (\*Götterkreise) von \*Hermopolis. Memphitische Theologie verbindet ihn mit \*Ptah zu Ptah-N.<sup>14</sup>, die thebanische konstruiert eine Identifizierung mit \*Amun<sup>15</sup>.

Die seltenen Darstellungen zeigen ihn als Menschen (\*Anthropologie, relig.) mit Froschkopf (\*Frosch) oder Federpaar (\*Federn und Federkrone) bzw. ohne Epitheton.

Für weitere Informationen vgl. \*Alltagswelt und Heilige Welt f), \*Amduat, \*Dat, \*Flammeninsel.

<sup>1</sup> *nny*; vgl. Assmann, Liturgische Lieder, 317 Anm. 6 mit Belegen seit den \*Sargtexten gegen Wb II, 275, 7; Sethe, Amun, § 145 und RÄRG, 536. – <sup>2</sup> CT IV, 188/9c (Spr. 335); weiteres Material bei Matthieu S. H. G. Heerma van Voss, De oudste versie van dodenboek 17 a, Leiden 1963, 51. – <sup>3</sup> Als Ptah-Nun bzw. Ptah-Naunet erzeugt und gebiert er sogar \*Atum: Denkmal Memphitischer Theologie, Z. 50f. Bis zum Erscheinen des Stichwortes \*Schöpfung vgl. einstweilen Serge Sauneron und Jean Yoyotte, in: La naissance du monde, SourcesOrI, 1959, 17 ff. – <sup>4</sup> Vgl. Assmann, a.a.O., 316–318; der Hinweis auf den \*Sonnengott als \*Ba des N. (317 Anm. 8) sei besonders hervorgehoben. – <sup>5</sup> Vgl. Hornung, Amduat I, 182, 6f. – <sup>6</sup> Wb II, 215, 10. – <sup>7</sup> Schott, Reinigung Pharaos, 55; vgl. Gardiner, in: JEA 36, 1950, 3 ff. – <sup>8</sup> Wb II, 215, 9. – <sup>9</sup> Wb II, 215, 8; – <sup>10</sup> Wolf, in: ZÄS 64, 1929,

32, Z. 14–18; Davies, Amarna VI, Tf. 27, Z. 9–10. –<sup>11</sup> pHarris I, 44,5. –<sup>12</sup> Adriaan de Buck, De godsdienstige opvatting van de slaap inzonderheid in het oude Egypte, MVEOL 4, 1939. –<sup>13</sup> CT VI, 343 jff. (Spr. 714). –<sup>14</sup> Vgl. Anm. 3. –<sup>15</sup> Sethe, Amun, § 130.

P. Gr.

**Nuri** (Kart. 7), Ort am 4. Nilkatarakt auf dem linken („westlichen“) Ufer, einige km stromaufwärts vom modernen Ort Merowe, unweit der alten Residenz \*Napata. Etwa 1,5 km südl. des Flusses liegt der zweitälteste kuschitische Königsfriedhof (der älteste Friedhof liegt bei el-\*Kurru) mit über 70 pyramidenförmigen Gräbern der kuschitischen Herrscher von \*Taharqa (Nuri 1; größte kusch. Pyr.) bis zu \*Nastasen (Nuri 15) und ihrer Frauen (lediglich Tanwetamani [= \*Tanutamun] ließ sich in der alten Art in el-Kurru bestatten). Zu den bedeutendsten hier bestatteten Königen gehören Senkamaniskan, Anlamani, \*Aspelta, \*Maninote-yerike und \*Harsijotef. Wie alle anderen kuschitischen Königsnekropolen wurde auch N. von G. A. Reisner (1916–1918) ausgegraben; die Ergebnisse veröffentlichte Dows Dunham.

Lit.: Dows Dunham, The Royal Cemeteries of Kush. Vol. II, Nuri, Boston, Mass. 1955. St. W.

**Nut** (*Nwt*)<sup>1</sup>. A. Unter den altägyptischen \*Himmelsvorstellungen begegnet auch diejenige der menschengestaltigen \*Himmelsgöttin Nut. Sie scheint in \*Heliopolis erdacht worden zu sein<sup>2</sup>. Man erkennt in N. eine \*Personifikation des Himmels<sup>3</sup>. Dabei ist nicht auszuschließen, daß N. als eine alte lokale Göttin aus Heliopolis in das System (\*Götterkreise) der heliopolitanischen \*Neunheit eingearbeitet wurde<sup>4</sup> und mit dem System ihre weite Verbreitung fand<sup>5</sup>.

Wenn auch die Göttin N. und das ägyptische Wort *pt* in manchem Kontext zur Bezeichnung des Himmels austauschbar erscheinen<sup>6</sup>, so bot doch im Gegensatz zu *pt*, dem nach dem Bilde statisch-leblosen Himmelsdach des Weltgebäudes, die Himmelsgöttin N. in ihrer Erscheinung als Frau dem Ägypter eher eine Möglichkeit, die Bewegungen der Himmelskörper in einem organischen Zusammenhang zu begreifen, der an seine irdischen Erfahrungen anknüpfte<sup>7</sup>.

B. N. trägt nicht nur die Gestirne<sup>8</sup>, sie gebiert die Sonne an jedem Morgen aufs neue, nachdem sie sie am Abend zuvor verschlungen hat<sup>9</sup>; und auf die gleiche Weise regelt N. den Gang der \*Sterne: „Sie sind ... unter ihrem Unterleib im Osten jeden Tag. ... Sie gebiert sie täglich so wie sie \*Re gebiert“<sup>10</sup>; „... wenn er (Re) untergeht, dann pflegen sie ihren Aufgang zu kennen. Sie treten

(dann wieder) in ihren Mund ein ... In ihrem Inneren (im Leib der N.) wandern sie am Tage“<sup>11</sup>. Diesen Texten entsprechende Darstellungen sind seit der 19. Dyn. belegt<sup>12</sup>. Der vornübergebeugte, meist nackte Leib der auf Zehen und Fingerspitzen stehenden Himmelsgöttin ist öfters mit Sternen übersät<sup>13</sup>, „ihr Unterleib ist im Osten, ihr Haupt im Westen“<sup>14</sup>.

Aus der SpZt ist eine Fayencefigur bekannt, die N. als Mutterschwein darstellt, welches seine Jungen säugt<sup>15</sup>. Die Art der Darstellung geht auf jenen dramatischen Text zurück, in dem \*Geb mit N. streitet, weil sie als Mutterschwein ihre Jungen, d. h. als Himmelsgöttin die Sterne, jeden Morgen verschlingt<sup>16</sup>.

Als aufrecht stehende, mit einem langen Gewand bekleidete Frau wird N. schon seit älterer Zeit abgebildet. Sie erhebt die Arme unter dem Himmel<sup>17</sup>, hält die Sonnenscheibe in der Hand<sup>18</sup> oder trägt sie auf ihrem Kopf<sup>19</sup>. Auch findet man sie auf einem Thron sitzend, mit Geierhaube, Kuhgehörn und Sonnenscheibe (dazu öfters ihr Namenszeichen, den *nu*-Topf) auf dem Haupt, *wss*-Zepter und *nh*-Zeichen in den Händen<sup>20</sup>. Als Baumgöttin (\*Baum, heiliger) steht sie neben der \*Sykomore<sup>21</sup> oder entwächst dem Boden, indem ihr Körper den Stamm des Baumes bildet<sup>22</sup>.

Särge tragen vom NR bis in die SpZt ein Bild der menschengestaltigen N., die stehend oder kniend zwei Flügel ausbreitet<sup>23</sup>.

Schließlich übernimmt N. auch die Gestalt der Himmelskuh<sup>24</sup> (\*Kuhbuch). Nicht nur mit dieser weiteren – ursprünglich unabhängigen<sup>25</sup> – Himmelsvorstellung wird N. verbunden; in die genannte Komposition wird zusätzlich noch die Vorstellung eines Himmelozeans eingearbeitet<sup>26</sup>. Frühe Sargbilder zeigen sogar, wie die später von \*Schu meist selbst in ihrer gebeugten Haltung gestützte Himmelsgöttin stehend das Himmelsdach (*pt*) auf ihren Armen erhebt<sup>27</sup>, und in einer Totenbuchvignette ragen die Arme der N. aus dem Himmelsdach heraus<sup>28</sup>.

C. Nach der heliopolitanischen \*Welterschöpfung(slehre) entstand der bewohnbare Raum dadurch, daß Schu seine Kinder \*Geb (als Erde) und N. trennte und N. als Himmel erhob<sup>29</sup>; innerhalb der Götterneunheit von Heliopolis gehört N. als Tochter von Schu und \*Tefnut<sup>30</sup> der dritten Generation an<sup>31</sup>.

Die Bildkomposition von Schu zwischen Geb und N. findet sich fast ausschließlich auf Gegenständen der Grabausstattungen<sup>32</sup>. Der Tote erhofft sich nämlich, daß Schu ihn, analog zum Schöpfungsakt der Trennung von Himmel und Erde, mit N. erhebt<sup>33</sup>, so daß er dann als Stern am Leib der N. leben kann<sup>34</sup> und täglich wiedergeboren wird<sup>35</sup>. Daran schließt sich die Idee an, daß der

Tote – um zur (in die) Himmelsgöttin zu gelangen (cf. \*Himmelsaufstieg) – von Re<sup>36</sup> oder öfter von Geb<sup>37</sup> mit seiner Mutter N. gezeugt wird. Wenn Sargdeckel, Sarg und Grab als N. bezeichnet werden, wenn der Sarg so ausgestaltet wird, daß der Tote in den Armen der N. ruht<sup>38</sup>, dann steht (erkennbar in der SpZt) der Wunsch des Toten im Vordergrund, für immer bei (in) N. zu bleiben. So spricht N. in einem Text aus röm. Zt als Mutter und Sarg des Toten: „Deine (irdische) Mutter hat dich zehn Monate getragen ... Ich trage dich eine unbestimmte Zeit. Ich werde dich nie gebären“<sup>39</sup>. N. umsorgt und schützt den Toten vollkommen. Sie fügt seine Glieder zusammen<sup>40</sup>, reinigt ihn<sup>41</sup>, richtet seine Opfer ein<sup>42</sup>, öffnet ihm die Himmels-türen<sup>43</sup>, macht ihn zu einem *jm3hw*<sup>44</sup>, gibt ihm Rechtfertigung beim Totengericht (\*Jenseitsgericht)<sup>45</sup>, sie spendet ihm Wasser und Luft<sup>46</sup> als Baumgöttin<sup>47</sup> und verhindert, daß er zum zweiten Male stirbt<sup>48</sup>. Seit dem NR nennt man sie „Herrin des Westens“ und „Herrscherin der Unterwelt“<sup>49</sup>. Hier zeigt sich, daß N., die für die Toten meist als Nachthimmel dargestellt wird<sup>50</sup>, als solche mit jener anderen Vorstellung eines Totenreiches unter der Erde (\*Dat) zusammenstieß. Das Wandern der Toten am (nachts) bzw. im (am Tage) Leibe der N. machte eine Unterwelt entbehrlich, doch man versuchte, die beiden konträren Vorstellungen miteinander zu verbinden. So trifft man neben Annäherungen<sup>51</sup> und eigenwilligen Kombinationen beider<sup>52</sup> auf die Vorstellung eines auf dem Kopfe stehenden unteren Himmels<sup>53</sup> (\*Nauet).

D. 1. Als Himmelskuh und Himmelsozean steht N. u. a. \*Mehet-weret<sup>54</sup>, \*Hathor<sup>55</sup> und \*Nun<sup>56</sup> nahe, als Baumgöttin wiederum der Hathor<sup>57</sup>. Als Mutter der Götter<sup>58</sup> und des Toten (\*Muttergöttin) der \*Isis<sup>59</sup>, der \*Neith<sup>60</sup>, der \*Hathor<sup>61</sup>, aber auch \*Nechbet<sup>62</sup> und in Karnak der nilferdgestaltigen Göttin \*Ipet<sup>63</sup>.

Als Schutzgöttin der \*Kanopenkrüge kann N. \*Selket vertreten<sup>64</sup>, als Klagefrau die Isis<sup>65</sup>. Das Epitheton „Auge des Re“ (seit MR) hat sie wohl von Hathor übernommen<sup>66</sup>.

Des weiteren lassen sich verschiedenartige Beziehungen zu \*Nefertem<sup>67</sup>, \*Harachte<sup>68</sup>, \*Heqet<sup>69</sup> und \*Thot<sup>70</sup> belegen.

2. Die beschriebenen Rollen der N. und die spezielle Funktion ihrer Körperteile wurden für die unterschiedlichsten Belange in Anspruch genommen. Als Trägerin der Sonnenbahn bereitet und klärt sie die Wege des Re<sup>71</sup>. Ihre Position in luftiger Höhe war wohl ein Grund dafür, daß ihr bei Schiffsteilidentifikationen das Segel zugeteilt wurde<sup>72</sup>. Wegen der Tragekraft ihrer Gliedmaßen erkannte man in Balken (die Arme? der) N.<sup>73</sup>, und vielleicht deshalb auch wurden die Schenkel und

Waden des Toten mit (denen) der Göttin identifiziert<sup>74</sup>. N. nennt man weiterhin die Kehle des Toten<sup>75</sup>. Der Leib eines Kindes soll durch die Gleichsetzung mit N. geschützt werden<sup>76</sup>. Auf der anderen Seite scheint ein Zaubertext zur Trennung von Ehemann und Ehefrau auf die Trennung von Geb und N. anzuspielen<sup>77</sup>.

E. Die wenigen überlieferten Heiligtümer<sup>78</sup> und Priester<sup>79</sup> der N. sowie drei (?) auf sie bezogene theophore Personennamen<sup>80</sup> belegen eine relativ bescheidene Bedeutung ihres Kultes. Doch immerhin kann N. als Totengöttin auf einer Stele ein Nahrungsoffer<sup>81</sup>, und in einer Ritualszene eines spätzeitlichen Tempels als Gottesmutter ein \*Menit empfangen<sup>82</sup>.

<sup>1</sup> Name seit dem AR belegt, nach Wb II, 214 nicht in griech. Schrift wiedergegeben; Gleichsetzung mit Rhea, s. Theodor Hopfner, Plutarch über Isis und Osiris I, Prag 1940, 18 ff.; cf. auch Stracmans, Nout et Kronos, in: Fs Lexa, ArOr 20, 1952, 410 ff.; griech. οὐρανός genannt, s. Brugsch, Thes. 735; für eine Erklärung des Namens *Nut*, Pyr., Übers., 780b. – <sup>2</sup> Pyr. 823d; CT II, 39c-f. – <sup>3</sup> Otto, in: LÄ II, 652; RÄRG, 536. – <sup>4</sup> Cf. Otto, in: LÄ II, 652, Pyr. 782a: „(Nut), Große, die zum Himmel (*pt*) geworden ist“; Pyr. 783a: „... in deinem Namen ‚Himmel‘ (*pt*)“; Brugsch, Thes., 728 (24, 5): N. ist „Herrin des Himmels (*pt*)“. – <sup>5</sup> Es ist jedenfalls nicht sicher, daß *nut* ein „altes Wort für Himmel“ ist (RÄRG, 536); cf. auch LÄ II, 700. – <sup>6</sup> Wb I, 491, 8; II, 214, 15; CT II, 33f: Zwei Varianten schreiben *Nut*, eine *pt*; Peter Munro, Die spätägyptischen Totenstelen, ÄF 25, 1973, Abb. 4–7: N. erscheint anstelle des gewölbten Himmelsdaches (*pt*) im Stengelgiebel (sicher kein bloßer Ersatz, sondern ein selbständiger Gedanke, der N. als Totengöttin, s. u., in eben diesen Kontext einbringen wollte). – <sup>7</sup> S. pGreenfield, Tf. 106, wo eine Differenzierung vorzuliegen scheint: „Der Himmel (*pt*), der den Re erhebt, Nut, die die Götter gebiert“, lautet die Beischrift zum Bild der menschengestaltigen Nut. – <sup>8</sup> Auch den Mond, s. pCarlsberg I, 6, 43 ff. (S. 56). – <sup>9</sup> Pyr. 1688b; Hornung, Amduat II, 184, f; Piankoff, Ramesses VI, Tf. 187 ff.; pCarlsberg Ia, 4, 18, s. Neugebauer-Parker, Astronomical Texts I, 93; pCarlsberg I, 3, 31, s. Neugebauer-Parker, op. cit., 60, 81; Edfou III, 50, 8–9. – <sup>10</sup> pCarlsberg I, 4, 35 ff., s. Neugebauer-Parker, op. cit., 68. – <sup>11</sup> pCarlsberg I, 5, 18 ff., s. Neugebauer-Parker, op. cit., 71; cf. schon Pyr. 782c; CT III, 263 a–d. – <sup>12</sup> Henri Frankfort, The Cenotaph of Serp I at Abydos II, FES 39, 1933, Tf. 81 ff.; Piankoff, Ramesses VI, Tf. 187 ff.; Neugebauer-Parker, op. cit., Tf. 34 f.; auf den Decken der Tempel griech.-röm. Zeit: Neugebauer-Parker, op. cit. III, Tf. 36 ff.; altäg. Beschreibung und Erklärung eines Nutbildes: pCarlsberg I + Ia, 1, 1 ff. – <sup>13</sup> Lanzoni, Dizionario, Tf. 155 ff.; Piankoff, Myth. Pap., Nr. 8, Szene 11; Nr. 9, Szene 3; Nr. 11, Szene 7; Nr. 19, Szene 5; Nr. 26, Szene 2; s. die Abb. in: LÄ II, 1216; zur Haltung der Göttin s. Westendorf, Darstellungen des Sonnenlaufes, 63 ff.; cf. auch Pyr., 784 f.: Nut ist die Göttin mit den „tausend \*Bas“ (Sterne als Bas der Götter). – <sup>14</sup> pCarlsberg I, 4, 34. – <sup>15</sup> Grapow, in: ZÄS 71, 1935, 45 ff. – <sup>16</sup> Neugebauer-Parker, op. cit. I, 67 ff.;

doch entkräftet \*Schu den Vorwurf seines Sohnes mit dem Hinweis auf die tägliche Wiedergeburt der Sterne durch N.; dieses sicher der Realität entnommene Bild lieferte dem Ägypter eine Erklärung für die Verbindung von Verschlingen und Gebären, die das Bild der menschengestaltigen Himmelsgöttin nicht im gleichen Maße liefern kann. — <sup>17</sup> Neugebauer-Parker, op. cit. I, Tf. 4–19 (9.–12. Dyn.). — <sup>18</sup> Lanzone, op. cit., Tf. 162, 3. — <sup>19</sup> Op. cit., Tf. 164, 1; Neugebauer-Parker, op. cit. III, Tf. 46–50. — <sup>20</sup> Lanzone, op. cit., Tf. 150, 2 und 4; 151, 4. — <sup>21</sup> Piankoff, Myth. Pap., Nr. 9, Szene 3; Nr. 16, Szene 4. — <sup>22</sup> S. die Abb. in: LÄ I, 657; Piankoff, op. cit., Nr. 8, Szene 7; cf. auch Davies, Ken-Amün I, Tf. 45 B: die Verbindung „Sykomore-Nut“. — <sup>23</sup> Adolf Rusch, Die Entwicklung der Himmelsgöttin Nut zu einer Totengotttheit, MVaEG 1922, 1 (27. Jahrgang), 27 ff. — <sup>24</sup> Maystre, in: BIFAO 40, 1941, 53 ff. — <sup>25</sup> Cf. Hornung, in: LÄ II, 1218, Anm. 2. — <sup>26</sup> Schiffe am Leibe der Nut, s. z. B. die Abb. in: LÄ II, 1216; Wasserlinien: Piankoff, Ramesses VI, Tf. 187 ff.; Neugebauer-Parker, op. cit. III, Tf. 42; schon Pyr. 802b: „Das Meer (*wšd wr*) unter dem Leib der Nut“; im pMag. LL, 6, 18, wird Nut „Mutter des Wassers“ genannt. — <sup>27</sup> S. o., Anm. 17; cf. Dieter Kurth, Den Himmel stützen, Brüssel 1975, 77 ff. — <sup>28</sup> Tb (Naville), Kap. 168, A (A. f.). — <sup>29</sup> Pyr., 784b; 1208c; CT II, 19a; allein oder mit anderen Göttern (\*Heh) stützt Schu die Himmelsgöttin fortan, denn ihr Gleichgewicht ist labil, cf. CT II, 10b („Lot der Nut“); Maystre, op. cit., 81 (Kol. 40 ff.). — <sup>30</sup> Pyr. 779. — <sup>31</sup> Pyr. 1521. 1660 ff.; doch schwankt ihre Stellung, wie auch die des Geb (RÄRG, 202. 538), denn als Mutter des Re, der auch als ihr Gemahl gelten kann (Münster, Isis, 84; cf. RÄRG, 538; ein spätes Echo: Plutarch, de Iside, 12?), kommt ihr höherer Rang zu. — <sup>32</sup> S. te Velde, in: Studia Aegyptiaca 3, Budapest 1977, 161 ff. 167. — <sup>33</sup> Rusch, op. cit. (s. Anm. 23), 39 f. — <sup>34</sup> Pyr. 782e; CT III, 263 a–d. — <sup>35</sup> S. auch Nagy, in: Studia Aegyptiaca 3, Budapest 1977, 99 ff. — <sup>36</sup> RÄRG, 538. — <sup>37</sup> Rusch, op. cit., 13; Br. Altenmüller, Synkretismus, 227; Tb (Barguet), Kap. 29, A (S. 74), 69 (S. 108); Lanzone, op. cit., Tf. 156, 2; 163: Die Darstellungen geben deutlich an, daß Geb nach geschlechtlicher Vereinigung mit Nut in seine Lage als Erdgott zurückfällt. Zum Nutzen des Toten bestimmt, werden diese Darstellungen (wie auch die anderen, weniger deutlichen, op. cit., Tf. 155 ff.) doch sehr wahrscheinlich den Zeitpunkt unmittelbar nach dieser zweiten Zeugung des Toten festhalten, welche sein ewiges Leben garantiert; s. auch u., Anm. 52. — <sup>38</sup> Rusch, op. cit., 22 ff. — <sup>39</sup> Schott, in: RdE 17, 1965, 81 ff.; Pyr. 1427 f. — <sup>40</sup> CT VII, 54 p–q. — <sup>41</sup> CT VII, 22 k. — <sup>42</sup> CT I, 126 b; Nut in der Opferformel: Rusch, op. cit., 52. — <sup>43</sup> CT VII, 35 i. — <sup>44</sup> Rusch, op. cit., 52. — <sup>45</sup> Piankoff, Myth. Pap., Nr. 8, Szene 11. — <sup>46</sup> Rusch, op. cit., 52. — <sup>47</sup> Tb (Barguet), Kap. 59 (S. 93). — <sup>48</sup> Pyr. 779 a–c; 781 b. — <sup>49</sup> Rusch, op. cit., 52 f. — <sup>50</sup> Tag- und Nachthimmel in einer Komposition: Piankoff, Livre du Jour et de la Nuit, S. XI, Abb. 2; cf. LD IV, 35, b; s. auch Heinrich Schäfer, Ägyptische und heutige Kunst und Weltgebäude der alten Ägypter, Berlin und Leipzig 1928, 106 f. — <sup>51</sup> Hornung, Amduat II, 184 f.: Unmittelbar nebeneinander steht, daß der Sonnengott hervorkommt aus der Unterwelt, aus dem Urgewässer und aus dem Schoße der N.; pCarlsberg I, 3, 31: Re geht durch den Mund der N. in die Unterwelt

(Dat) ein; Nagy, in: Studia Aegyptiaca 3, Budapest 1977, 104, zitiert einen Text aus der 22.–26. Dyn.: Osiris veranlaßt, daß der Tote ein- und ausgeht „in der Dat wie die Sterne am Leibe der Nut“; Edfou III, 50, 8; 51, 14. 16. 17. — <sup>52</sup> Lanzone, op. cit., Tf. 159; Zweimal steht das Nut-Geb-Thema nebeneinander. Ein Bild zeigt, wie Geb seinen Samen in seinen eigenen Mund gibt; die sternübersäte „Himmelsgöttin“ hat einen übergroßen Phallus, einen Bart und wird Osiris genannt. Im anderen liegt Osiris in der Haltung des Geb (als *Jr-tj*, mit Schlangenkopf) unter Nut (Naunet). Hier erzeugen N. und Osiris-Dat den Toten; Geb wird in dieser Rolle geradezu ausgeschaltet (cf. auch Lanzone, op. cit., Tf. 157: Geb onaniert, die Himmelsgöttin über ihm wird Osiris genannt). — <sup>53</sup> Wb II, 274; LD III, 150, a; Naunet in der Rolle der Nut: CT IV, 60 k. o; Tb (Barguet), Kap. 15 (S. 52). — <sup>54</sup> Cf. CT IV, 244–245 a. — <sup>55</sup> Rusch, op. cit., 53 ff. — <sup>56</sup> Stracmans, in: Fs Lexa, ArOr 20, 1952, 411; Nun als Vater der Nut: Maystre, op. cit. (s. Anm. 24), 77 (Kol. 30). — <sup>57</sup> Rusch, op. cit., 54. — <sup>58</sup> „Die die Götter gebiert“, CT VII, 120 c; (Brugsch, Thes., 735: *μητηρ θεῶν*); seit dem NR ihr wohl häufigstes Epitheton, sicher nicht nur (RÄRG, 537) auf die Geburt von \*Osiris, \*Harocris (Horus), \*Seth, \*Isis und \*Nephtys an den \*Epagomenen (cf. schon Pyr. 1961 c) zu beziehen. — <sup>59</sup> Eine bereits alte Verbindung, Münster, Isis, 100 ff. — <sup>60</sup> Assmann, in: MDAIK 28, 1972, 47 ff. 115 ff. — <sup>61</sup> Rusch, op. cit., 53 ff.; in Edfu reicht sie dem Götterkind ihre Brust, Mamm. Edfou, 83, 4–11; cf. auch Lanzone, op. cit., Tf. 164, 2; in Kultnamen des Hathortempels von Dendara: Dendara VI, 166, 2 („Haus-der-Nut“); 167, 6 („Haus-des-Gebärens-der-Nut“); 168, 1 („Haus-des-Schützens-die-Nut-vor-Schu“?). — <sup>62</sup> Pyr. 4 a. — <sup>63</sup> LD III, 72; Goyon, in: BIFAO 65, 1967, 104. 122. Anm. 127; Beziehung vielleicht schon seit MR, s. Meeks, in: LÄ III, 172 ff., Anm. 8. — <sup>64</sup> Reisner, in: ZÄS 37, 1899, 66. — <sup>65</sup> Münster, Isis, 102. — <sup>66</sup> Rusch, op. cit., 53. — <sup>67</sup> Münster, Isis, 80 ff. — <sup>68</sup> CT I, 237 b. — <sup>69</sup> RÄRG, 285. — <sup>70</sup> Brigitte Altenmüller, Synkretismus, 87, doch außer CT VI, 309 a–h, erscheinen nur wenige Belege als zutreffend. — <sup>71</sup> CT VII, 252 a–b; Tb (Barguet), Kap. 133 (S. 175). — <sup>72</sup> CT V, 190 i–j; 206 a–b; Tb (Barguet), Kap. 99 (S. 136); cf. auch Grapow, Bildl. Ausdrücke, 135. — <sup>73</sup> CT I, 254 a. — <sup>74</sup> Tb (Barguet), Kap. 42 (S. 85). — <sup>75</sup> CT VI, 391 m; Texte, die von der Stimme der Nut reden, o., Anm. 71. — <sup>76</sup> Adolf Erman, Zaubersprüche für Mutter und Kind, APAW, Phil.-hist. Cl., 1901, Abh. 1, 4, 6 (S. 17). — <sup>77</sup> pMag. LL, 13, 1 ff. — <sup>78</sup> *Ht-snj*: Pyr. 1664. 5, a (cf. Sethe, Urgeschichte, § 126); im gleichen Kontext: Davies, Ken-Amün, Tf. 45, B und Brugsch, Thes., 730 (39, 5; ptol.); s. auch Pyr. 2, a (*Ht-hrt*); Brugsch, DG, 365 (*Pr-Nut*, bei Memphis gelegen?); Wb, Belegst. II, 214, 12; Gauthier, DG IV, 78. 121. 134. — <sup>79</sup> Wb, Belegst. II, 214, 12: allerdings sind es Priester höchsten Ranges, und ein Beleg stammt aus dem MR. — <sup>80</sup> Ranke, PN I, 373, 16 (spät); 191, 2 (18. Dyn.; unsicher); II, 271, 10 (spät). — <sup>81</sup> Lanzone, op. cit., Tf. 164, 1. — <sup>82</sup> Mamm. Edfou, 83, 4–11 (einer ihrer Titel: „Herrscherin in Edfu“).

Lit.: RÄRG, 536 ff.; Adolf Rusch, Die Entwicklung der Himmelsgöttin Nut zu einer Totengotttheit, MVaEG 1922, 1 (27. Jahrg.); Jan Bergman, Nut-Himmelsgöttin-

Baumgöttin-Lebenseberin, in: Scripta Instituti Donneriani Aboensis X, Religious Symbols and their Functions, Uppsala 1979, 53–69; zum Weiterleben im Christentum s. Piankoff, in: BSAC 16, 1961–62, 261 ff.

D. Ku.

**Oase** ar. واحة or بح, coptic Ⲡⲓⲛⲁⲗⲉ or Ⲡⲓⲛⲁⲗ, greek Ὀάσις or Αἴσις, all derived from the eg. *wh̄t* which originally means a rounded kettle used in cooking, and was applied to the depressions in the desert which were more or less similar in their form.

The word *wh̄t* is mentioned in the texts since the OK. We now know that there were governors of the oases under \*Pepi I and II whose mastabas were near the ancient capital of the southern group of oases, near Balat in \*Dachla Oasis.

There are several references to the oases in the inscriptions belonging to some officials of the MK; these texts apparently refer to Dakhla and \*Charga<sup>1</sup>.

During the 18th dyn., the oases, in all probability for administrative purposes, were divided into two groups whose chiefs were represented in some of the tombs at Western Thebes: the northern group which included \*Bahria and \*Farafra, and the southern group with Charga and Dachla<sup>2</sup>.

According to a damaged text in the Temple of \*Tell Edfu<sup>3</sup>, the Egyptians considered that the oases were seven in number and mentioned them according to their distance from Edfu, these are: Charga, Dachla, Farafra, then a fourth oasis between Farafra and the 5th oasis Bahria, the sixth was \*Wadi Natrun, the seventh was \*Siwa in all probability. Sethe identified the fourth oasis as 'Ain el-Wādi in the depression of Farafra but it is much more probable to be identified with El-Haiz<sup>4</sup> (see Bahria Oasis). Nowadays we speak only of five oases, these are Siwa, Bahria, Farafra, Dachla and Charga.

There are many ancient remains in all the oases, ranging from the Prehistoric times till the Medieval times including important stone temples, fortresses, ruins of towns and settlements, and cemeteries which are not yet examined or excavated; there is still much to be done there.

<sup>1</sup> Fakhry, Bahria Oasis I, 11–14. – <sup>2</sup> For exemple in the tombs of Puyemre (TT 39) and Rekhmire (TT 100) and probably also in the tomb of Ineni (TT 81); see Davies, Puyemrē I, 83–85. – <sup>3</sup> Sethe, in: ZÄS 56, 1920, 49–54. –

<sup>4</sup> Ahmed Fakhry, Recent Explorations in the Oases of the Western Desert, Cairo o. J. 52–53; id., Bahria Oasis II, 50–52.

Lit.: Ahmed Fakhry, The Egyptian Deserts. Bahria Oasis I, Kairo 1942, Ch. II: „Brief History of the Oases in Pharaonic Times“ 11–23, and the bibliography mentioned separately for the five oases. A. F.

**Oasenweg** bei \*Herchuf Urk. I, 125, 14 Karawanenweg vom 8. (thinitischen) o. äg. \*Gau über die Oase \*Charga, Dungul und \*Selima in den Sudan, im Gegensatz zum „Elephantineweg“ (Urk. I, 125, 1) im Niltal entlang, bis in die Neuzeit als Darb el-arba'in „Weg der 40 (Tage)“ bekannt<sup>1</sup>.

<sup>1</sup> Edel in: Firchow, Ägyptologische Studien I (Fs Grapow), Berlin 1955, 62–3. Red.

**Obelisk**<sup>1</sup> (altäg. Bezeichnung *thn*)<sup>2</sup>, sich nach oben verjüngender vierkantiger Steinpfeiler, in einer pyramidenförmigen Spitze endend, genuin äg. Kunstform eines freistehenden Steinmals, wie es, weniger abstrahiert, in vielen Kulturen begegnet. Meist wird er als monumentale Stilisierung des \*Urhügels bzw. eines seiner Nachbildungen, des \*Benben, gedeutet<sup>3</sup>. Archäologisch tritt die Denkmalsform das erste Mal in den \*Sonnenheiligtümern der Könige der 5. Dyn. entgegen, aus Kalksteinblöcken aufgemauert mit einer Verkleidung aus Rosengranit<sup>4</sup>. Schon aus dem AR sind monolithische Tempel-O. durch archäologische<sup>5</sup> und schriftliche<sup>6</sup> Quellen sicher nachgewiesen. Eine zeitlich nur auf die 6. Dyn. beschränkte und räumlich nur auf den Residenzfriedhöfen \*Gisa und \*Saqqara bzw. der zentralen Verwaltung unterstellten Orten wie \*Assuan und Balat nachgewiesene Sitte sind die Grab-O. von Privatpersonen, die aus Kalkstein bzw. dem lokal anstehenden Gestein hergestellt sind<sup>7</sup>. Alle kgl. Tempel O. bis in ramessidische Zt (wie auch die meisten späteren) sind aus Rosengranit (\*Granit) oder einem Stein von vergleichbarem Symbolwert<sup>8</sup>. König und Sonnengott bzw. die Leben gewährleistende Interdependenz Gott-König – wofür der O. Sinnbild ist – bilden die Bezugspunkte. Errichtet werden sie, gewöhnlich paarweise<sup>9</sup>, vor den kgl. Zentraltempeln in \*Heliopolis und \*Theben, häufig anlässlich des \*Sedfests. Aus der 18. Dyn. sind auch O. bekannt, die aus kleinen Sonnenheiligtümern in lokalen Tempeln stammen<sup>10</sup>.

In der Amarnazeit taucht ein Benben auf, determiniert mit der Obeliskenhieroglyphe. In der Folgezeit ist dann zwischen *bnbn* und *thn* häufig, vor allem in späten Texten, nicht mehr deutlich zu unterscheiden. Seit der Ramessidenzeit tritt ein gravierender Wandel auf. Der symbolträchtige Rosengranit wird nicht mehr ausschließlich als Material verwendet, der Sonnengott als alleinige Bezugsperson (der O. errichtet werden) tritt zurück<sup>11</sup>, die O. gewinnen ein Eigenleben als Kultgegenstand (\*Heiliger Gegenstand)<sup>12</sup> – eine Entwicklung, die schon in der 18. Dyn. eingeleitet wurde – und andererseits werden die O. zu einer Denkmalsform, deren Oberflächen nur der Verherrli-

chung des Pharaos dienen, der ihn beschriften ließ<sup>13</sup>.

Ursprünglich tragen die O. nur jeweils eine Vertikalzeile auf jeder Schaftseite, wobei die Frontseite die Obeliskenweiheung beinhaltet. Spätere Pharaonen, vor allem die Ramessiden, haben dann häufig jeweils 2 flankierende Seitenzeilen hinzugefügt, was der künstlerischen Geschlossenheit und Monumentalität sehr abträglich ist.

Völlig sekundär und sinnentleert (im Vergleich zu ihrer ursprünglichen Funktion) ist die Verwendung der O. in der röm. Kaiserzeit<sup>14</sup>, wo z. T. O. aus Ägypten abtransportiert, aber auch noch selbst solche hergestellt und beschriftet<sup>15</sup> und in den Zentren Rom und Konstantinopel aufgestellt wurden, z. T. im Circus<sup>16</sup>, aber auch in „äg.“ Heiligtümern, vor allem in Iseen<sup>17</sup>. In der Renaissance wurden die meisten der röm. O. von Päpsten, nachdem sie als heidnische Denkmäler exorcisiert waren, wieder aufgerichtet und mit christlichen Symbolen versehen<sup>18</sup>. Die Architekturform des O. (wie die der Pyramide für Ägypten katexochen charakteristisch) hat bis in unsere Zt ihre Spuren hinterlassen<sup>19</sup>.

Gewaltig waren die technischen Probleme beim Brechen, Transportieren und Aufstellen der bis zu über 30 Meter hohen Monolithe<sup>20</sup> (\*Steinbearbeitung, \*Transportwesen, \*Obelisk, Aufrichten des), die selbst in unserer Zt recht diffizil sind<sup>21</sup>. Daß die O. vor ihrer Aufrichtung zumindest teilweise schon dekoriert waren, wird aus einigen Quellen deutlich<sup>22</sup>. Pyramidien und andere Teile<sup>23</sup> waren mit Metall überzogen, meist wohl mit \*Elektron, wie es die Texte auf den O. häufig vermelden<sup>24</sup>.

Die Obeliskform wurde neben der Verwendung als kgl. Tempel-O. und als Grab-O. (in Privatgräbern der 6. Dyn. und einmal in der 17. Dyn. bei einem Königsgrab<sup>25</sup>, wie vielleicht in der SpZt wieder aufgenommen<sup>26</sup>) sekundär auch bei Kleindenkmälern gebraucht: kleine O. (aus verschiedenem Gestein), die offensichtlich im Tempel aufgestellt wurden<sup>27</sup>, aber auch bei kleineren Tempelweihgaben (aus verschiedenen Materialien), allein oder in Verbindung mit einer Gottheit<sup>28</sup>, als Reliquienschrein<sup>29</sup>, in funerarum Zusammenhang<sup>30</sup>, schließlich auch als Amulett<sup>31</sup> (\*Talisman), ja auch die \*Rückenpfeiler von Statuen können Obeliskform annehmen<sup>32</sup>.

Die Obeliskhieroglyphe kann (schon seit dem NR) die Konsonantenverbindung *m + n* bezeichnen und somit Wörter wie *mnw* (Denkmal), *mn* (dauern), *Jmn* (Amun) und *jmn* (verbergen) darstellen, was gerade für das NR und später manches über das damalige Verständnis der O. aussagt<sup>33</sup>.

Neben archäologisch erhaltenen O. und inschriftlichen Quellen begegnen auch Darstellungen im Flachbild auf Tempel<sup>34</sup> wie auf Grabwänden<sup>35</sup>, und zwar neben solchen realer O.<sup>36</sup> auch Darstellungen von der Zeremonie des Obeliskenaufrichtens (\*Obelisk, Aufrichten des) sowohl im privaten Bereich<sup>37</sup> wie an Tempelwänden<sup>38</sup>. Schließlich sei noch erwähnt, daß O. offensichtlich als Garantensymbol für Wiederauferstehung und deren andauernde Wirkung verwendet wurden auf Särgen, in Totenbuchvignetten, auf Grab- und Tempelwänden<sup>39</sup>.

<sup>1</sup> Zu dem griech. Wort *obeliskos* s. Karl Lang, in: *Anthropos* 60, 1965, 844–848. – <sup>2</sup> Martin, *Garantsymbol* (s. Lit.), 30 ff. – <sup>3</sup> Z. B. RÄRG, 539; Otto, in: *LÄ I*, 694; Barta, in: *LÄ II*, 1093; skeptisch dazu Martin, *Garantsymbol*, 7 ff. – <sup>4</sup> Die Form lassen Reste an den beiden untersuchten Sonnenheiligtümern und Determinative bei hieroglyphischen Erwähnungen erkennen, Martin, op. cit. 18 ff. 204 ff. – <sup>5</sup> Fragment eines Quarzit-O. des Kg. Teti (Martin, op. cit., 42 ff., Abb. 3). – <sup>6</sup> *Ibid.*, 28 ff., Abb. 1 und 2. – <sup>7</sup> *Ibid.*, 48–62. 223–229. – <sup>8</sup> *Ibid.*, 62. – <sup>9</sup> Nur selten werden Einzel-O. aufgestellt, was ausdrücklich betont und ausführlich gerechtfertigt wird, z. B. der Lateran-O. von Thutmosis III./IV. oder der O. von Ramses IV. (CG 17026). – <sup>10</sup> Martin, *Garantsymbol*, 175 ff. – <sup>11</sup> Die O. von Philae wurden gar, nach Ausweis ihrer Weihinschrift, der Göttin Isis errichtet (Lepsius, *Auswahl*, Tf. 17 A4). – <sup>12</sup> In dieser Funktion erscheinen O. auf den Wänden des Hibis-Tempels (Norman de Garis Davies, *The Temple of Hibis in el Khargeh Oasis III*, New York 1953, Tf. 4 [II, 23]. 44). – <sup>13</sup> Zu den zuletzt aufgeführten Punkten s. Martin, *Garantsymbol*, 193 ff. – <sup>14</sup> Z. B. als Dekor auf der Brüstung der Chnumtempel-Terrasse auf Elephantine (Jaritz, in: *MDAIK* 32, 1976, 88–92, Tf. 27a–c). – <sup>15</sup> Zu Texten auf röm. O. s. Erman, in: *MDAIR* 8, 1893, 210–217; 11, 1896, 113–121; *id.*, in: *ZÄS* 34, 1896, 149–158, Tf. 8; *id.*, *Römische Obeliskens*, *APAW* 1917, 4. – <sup>16</sup> Speziell dazu s. Ernest Nash, in: *MDAIR* 64, 1957, 232–259. – <sup>17</sup> Anton Lindsström, *Kring obeliskerna i Rom*, Stockholm 1931, pass.; Hans Wolfgang Müller, *Der Isiskult im antiken Benevent*, *MÄS* 16, 1969, pass. – <sup>18</sup> Karl H. Dannenfeldt, in: *Studies in the Renaissance* 6, 1959, bes. 23–27. – <sup>19</sup> Siegfried Morenz, *Die Begegnung Europas mit Ägypten*, *SSAW* 113. 5, 1968, 141 ff. – <sup>20</sup> S. dazu die bei Martin, *Garantsymbol*, 3 Anm. 1 genannte Literatur. Äg. Quellen berichten schon im AR darüber: Bau von Obeliskenschiffen in der Inschrift des Sabni (s. Labib Habachi, *The Obelisks of Egypt*, New York 1977, Abb. 16; Martin, *Garantsymbol*, Abb. 1), dann vor allem Hatschepsut in der Inschrift auf den Sockeln ihrer O. zwischen dem 4. und 5. Pylon (Urk. IV, 361–373) und die Darstellung des Obeliskentransports im Tempel von Deir el-Bahari (Naville, *Deir el-Bahari VI*, Tf. 154). – <sup>21</sup> Bern Dibner, *Moving the Obelisks*, *Norwalk* 21970. – <sup>22</sup> Z. B. der Lateran-O., der mit der Inschrift Thutmosis' III. „35 Jahre auf seiner Seite liegend verbracht hatte“ (Urk. IV, 1550, 5), oder das Obeliskensfragment Sethos' I. (Habachi, in: *Fs Golenischeff*, 224–232). – <sup>23</sup> S. Borchardt, *Allerhand Kleinigkeiten*, Leipzig 1933, 1–2. 10,

Bl. 1. – <sup>24</sup> *bnbnt m d'm* bzw. *bik m d'm*. – <sup>25</sup> Martin, Garantsymbol, 84–86. – <sup>26</sup> *Ibid.*, Abb. 10. – <sup>27</sup> *Ibid.*, 82–83, 90–94, 114–115, 184–185; vgl. auch die auf Elephantine in Kapellen des Widderfriedhofs gefundenen O. (CG 17034–17036). – <sup>28</sup> Martin, Garantsymbol, 117–122. – <sup>29</sup> Im Tempel von Edfu, wo sich das Bein des Mondgottes Chons in einem obeliskenförmigen Schrein befand (Edfou I, 270, 278 u. ö.). – <sup>30</sup> Martin, Garantsymbol, 115–116, 117. – <sup>31</sup> *Ibid.*, 116. – <sup>32</sup> Schon in der Ramessidenzeit, häufig seit der 26. Dyn. – <sup>33</sup> Martin, Garantsymbol, 134–136. – <sup>34</sup> Z. B. Naville, Deir el-Bahari VI, Tf. 156; Lacau-Chevrier, Hatshepsout II, Tf. 11, 302; Gerda Bruns, Der Obelisk und seine Basis auf dem Hippodrom zu Konstantinopel, Istanbul Forschungen 7, Istanbul 1935, Textabb. 13 l. (wo die Darstellung das Ende der Inschrift gibt, das auf dem erhaltenen Original – op. cit. Abb. 25 – verloren ist). – <sup>35</sup> Von Personen, die mit Transport und Aufstellung von O. betraut waren und dies als wichtiges Ereignis in ihrem Leben in ihrem Grab wiedergaben (Martin, Garantsymbol, 136, 153, 158–159). – <sup>36</sup> S. Anm. 34. – <sup>37</sup> Martin, Garantsymbol, 101–112. – <sup>38</sup> Dazu s. Ch. Zivie, in: Fs Sauneron (BdE 81, 1979), 477–498. – <sup>39</sup> Martin, Garantsymbol, 109–110.

*Lit.*: (Auswahl) Giorgio Zoega, De origine et usu obeliscorum, Roma 1797, (veraltet, aber als eines der ältesten „ägyptologischen“ Werke, noch vor der Entzifferung der Hieroglyphen, wissenschaftsgeschichtlich wertvoll); Erasmus Wilson, Cleopatra's Needle: with brief Notes on Egypt and Egyptian Obelisks, London 1877 (als ein Beispiel für zahlreiche ähnliche Bücher über O. im vorigen Jahrhundert); Henry Honeychurch Gorringe, Egyptian Obelisks, London 1885 (mit vielen technischen Details); Orazio Marucchi, Gli obelisci egiziani di Roma, Roma 1898 (wenn im Text auch überholt, sehr gute Abbildungen des Lateran- und Flaminius-O.); Charles Kuentz, Obélisques (CG 1308–1315 et 17001–17036, Kairo 1932); RÄRG, 539–542; Erik Iversen, Obelisks in Exile I ff., Kopenhagen 1968 ff. (behandelt vor allem das nachpharaonische Schicksal der O.); Karl Martin, Ein Garantsymbol des Lebens. Untersuchung zu Ursprung und Geschichte der altägyptischen Obeliken bis zum Ende des Neuen Reiches, HÄB 3, 1977; Horst Jaritz, Die Terrassen vor den Tempeln des Chnum und der Satet, AV 32, 1980, 30–33, Abb. 17, Tf. 21, 22, 27 (zu Anm. 14). K. M.

Obelisk, Aufrichten des. Kein äg. Text berichtet oder erklärt die Methode, wie O. gehauen, bewegt und aufgerichtet wurden<sup>1</sup>. Technische Vorgänge waren den Äg. nicht überlieferungswürdig und deshalb auch nur sehr selten dargestellt<sup>2</sup>. Alle heutigen Antworten sind moderne und hypothetische Rekonstruktionen. Wichtig ist deshalb die genaue Beobachtung der Spuren technischer Arbeiten. Über die delikate Operation des Aufrichtens bestehen verschiedene Ansichten<sup>3</sup>. Sinnvoll ist sicher, die hypothetischen Ergebnisse durch Experimente zu überprüfen, indem man die vermutete Technik pharaonischer Zeit mit den gleichen Hilfsmitteln nachvollzieht<sup>4</sup>. In späteren

Quellen genannte Methoden<sup>5</sup> sind nur mit größter Vorsicht auf frühere Zeiten anwendbar. Errichtet wurden O. zu Ehren von Göttern, Siegen<sup>6</sup> und \*Sedfesten<sup>7</sup>. Das häufige Motiv des betenden Königs vor einem O. auf Skarabäen stellt kein historisches Geschehen dar<sup>8</sup>. Während des Transportes, bei der Ankunft und beim Aufrichten von O. fanden sicher Zeremonien (\*Rituale) statt<sup>9</sup>. Die Errichtung kleinerer O. ist in verschiedenen Gräbern der 18. Dyn. dargestellt<sup>10</sup>. Eine Inschrift aus Assuan (ev. aus der Zeit Amenophis' III.) bezeugt die Belohnung eines Beamten, der mit der Kontrolle von Arbeiten an O. beauftragt worden war<sup>11</sup>. Die Ausrichtung der Inschriften eines O. wurde sehr bewußt gewählt<sup>12</sup>.

<sup>1</sup> Es finden sich nur gelegentlich Anspielungen auf solche und ähnliche Arbeiten: Labib Habachi, The Obelisks of Egypt. Skyscrapers of the Past, New York 1977, 34 ff. verweist auf Pap. Anastasi I, 14, 2–17, 2 (A. H. Gardiner, Egyptian Hieratic Texts, 31\*–34\*). – <sup>2</sup> Der Transport der beiden O. der Hatshepsut: Naville, Deir el-Bahari VI, pl. 154 (verschiedene Interpretationen dieser Darstellung, cf. Naville, op. cit., 5, fig. 2 f.). Zu Arbeiten im Steinbruch und Transport auf dem Fluß: Chevrier, in: RdE 22, 1970, 16–33; Transport bei steigendem Nil: Erik Hornung und Elisabeth Staehelin u. a., Studien zum Sedfest, AH 1, 1974, 58 f., Chevrier, op. cit., 39. – <sup>3</sup> Reginald Engelbach, The Problems of the Obelisks, New York 1923; Chevrier, in: ASAE 52, 1952, 309–313; Chevrier, in: RdE 22, 1970, 33–39; Isler, in: JARCE 13, 1976, 31–34, 39 f. (fig. 5–16: verschiedene, rekonstruierte Methoden). – <sup>4</sup> Cf. z. B. das Modell von Isler, op. cit., 34, Tf. 2, 3. – <sup>5</sup> Herodot II, 175 (spricht im Zusammenhang mit dem Transport eines monolithischen Schreines z. Z. des Amasis von Arbeiten mit Hebebäumen); Plinius, nat. hist., 36, 14; Ammian. Marc. 17, 4. Gute Photographien des Basissockels vom O. Thutmosis' III. in Istanbul bei Erik Iversen, Obelisks in Exile II, The Obelisks of Istanbul and England, Kopenhagen 1972, Abb. 10–14. – <sup>6</sup> Cf. Fecht, in: ZÄS 92, 1966, 15. – <sup>7</sup> Zu Sedfestvermerken auf O. und deren Verbindung mit dem Aufrichten: Fecht, op. cit., 11; Hornung-Staehelin, op. cit., 68, 88 (Anm. 20); Karl Martin, Ein Garantsymbol des Lebens, HÄB 3, 1977, 125 f.; Christiane M. Zivie, Les rites d'érection de l'obélisque et du pilier iou, in: Hommages à Serge Sauneron I, BdE 81, 1979, 495. – <sup>8</sup> Dies zeigt u. a. die Austauschbarkeit des Königs mit Affen, Bes, Kartusche und Skarabäen vor einem O. Dazu siehe Erik Hornung und Elisabeth Staehelin u. a., Skarabäen und andere Siegelamulette aus Basler Sammlungen, Ägyptische Denkmäler der Schweiz I, Mainz 1976, 94, 108, 175, 190. Vielmehr steht hinter dem Motiv „Anbeten von O.“ die kryptographische Schreibung des Namens Amun oder die Lesung *mn mnu*, und somit zeitloses kultisches Geschehen. Zur Lesung „Amun“: Hornung-Staehelin, op. cit., 60, 175, 189, zu *mn mnu*: op. cit., 60, 175, 190; Die Skarabäen Nr. 313 und 314 mit der Kartusche Thutmosis' III. und anbetendem König vor O. stammen erst aus rames. Zt (persönliche Mitteilung von B. Jaeger). Für eine historisch fixierbare Errichtung eines O. treten u. a. ein:

Edmund Dondelinger, *Der Obelisk. Ein Steindenkmäl ägyptischer Weltanschauung*, Graz 1977, 83–100; Desroches-Noblecourt, in: *ASAE* 50, 1950, 257–267; Habachi, *op. cit.*, 10. – <sup>9</sup> Ch. M. Zivie, *op. cit.*, 477–498 mit Tf. 54 (vortolemäische Zeit, 492–496); cf. auch die Prozession von Soldaten bei Naville, *op. cit.*, Tf. 155. – <sup>10</sup> Settgast, *Bestattungsdarstellungen*, Tf. 5 (O.-Paare im „Heiligen Bezirk“). Tf. 10 (Aufstellen von O.); Martin, *op. cit.*, 90–123 (Reale O. und solche in Bestattungsdarstellungen). – <sup>11</sup> Habachi, in: *JEA* 36, 1950, 13–18. – <sup>12</sup> Cf. Fecht, *op. cit.*, 10–15; Engelbach, in: *ASAE* 29, 1929, 25–30; Leclant und Yoyotte, in: *Kémi* 11, 1950, 80–83; Yoyotte, in: *Kémi* 14, 1957, 81f.

*Lit.*: Reginald Engelbach, *The Aswân Obelisk with some Remarks on the Ancient Engineering*, Kairo 1922; Pieper und Van Buren, in: *RE* XXXIV, 1937, s.v. Obeliskos, 1705–1714; Zu O.-Fundamenten: Barguet, in: *ASAE* 50, 1950, 272. fig. 3–6; Sauneron und Vérité, in: *Kémi* 19, 1969, 255 Anm.1 (Literaturangaben); Schott, in: *MDAIK* 8, 1939, 190–197; Varille, in: *ASAE* 50, 1950, 140, Tf. 4. Zum Schicksal verschleppter O.: B. Dibner, *Moving the Obelisks. A chapter in engineering history in which the Vatican obelisk in Rome in 1586 was moved by muscle power, and a study of more recent similar moves*, Cambridge, Mass./London: The Society for the History of Technology 1970; Erik Iversen, *Obelisks in Exile I, The Obelisks of Rome*, Kopenhagen 1968; Gerhard Rühlmann, *Die Nadeln des Pharaos. Ägyptische Obeliskos und ihre Schicksale*, Dresden 1968. Zu einer römischen Inschrift, die die Aufstellung von zwei O. durch einen Centurio überliefert: Zawadzki, in: *CdE* 44, Nr. 87, 1969, 106–116. Vgl. auch Borchardt, in: *UGAA* 5, 1912, 15–17.

L. Sp.

**Obelisk, Aufrichten des (Ritual).** Auf Tempelwänden<sup>1</sup> dargestelltes „spezielles Ritual“<sup>2</sup> mit dem Titel *sḥ' thn(wj) n Gott NN*, das den König beim Aufrichten des als Weihgabe verstandenen \*Obeliskos vor dem Sonnengott (\*Re, \*Amun-Re, Re-\*Harachte, Horus-\*Behedeti) zeigt und das nach Angaben der Texte aus \*Heliopolis stammt (Edfou II 94,5); belegt vom NR (Hatschepsut, Ramses II.) bis in die Ptolemäer-Zt (Edfu, \*Deir-esch-Schelwit, \*Dendara). – Paralleldarstellungen zeigen das Aufrichten des \*Iun-Pfeilers, dessen enge Beziehung zum Obeliskos bis zur ikonographischen Vermischung (Obelisk mit Rinderkopf) führen kann.

<sup>1</sup> Ausnahmen aus dem privaten Bereich: Sarkophag Berlin 11978 und 11986 (Möller, in: *ZÄS* 39, 1901, 71–74). – <sup>2</sup> Vgl. Derchain, in: *CdE* 37, Nr. 73, 1962, 37–38.

*Lit.*: Christiane M. Zivie, *Les rites d'érection de l'obelisque et du pilier Ioun*, in: *BdE* 81, 1979, 477–498. W. W.

**Oberägypten s. Dualismus, Gaue, Landessymbole, Landesverwaltung**

**Oboe (*wḏnj*, jedoch nicht eindeutig, da auch andere Blasinstrumente bezeichnend).** Die O. gehört zur Gruppe der Blasinstrumente mit doppelem Rohrblatt als Anblasvorrichtung. Sie wurde in der Antike immer paarig geblasen, wobei die Rohre im spitzen Winkel zueinander tief in die Mundhöhle, die praktisch als Windkapsel diente, geführt wurden, jedes mit seinem eigenen Doppelrohrblatt. In einigen Musikszenen sind die heller gefärbten Mundstücke deutlich erkennbar, an Statuetten der SpZt deutlich an ihrer sehr viel schmaleren Struktur – sie wurden gesondert gefertigt und in die oberen Enden der Rohre hineingeschoben. Unterschiedliche Spielweisen sind zu beobachten: in manchen Darstellungen hält der Spieler das linke Rohr mit der linken, das rechte mit der rechten Hand, in anderen Szenen greift der Spieler über beide Rohre hinweg. Im Unterschied zur \*Klarinette wird die O. überwiegend nach unten und fast parallel zum Körper des Spielers gehalten, die Klarinette hingegen beim Spiel im rechten Winkel vom Körper fortgehalten. Das linke Rohr der O. ist meist ein wenig länger als das rechte, hat weniger Grifflöcher, von denen man eins oder mehrere zuweilen zuklebte. Dieses Verfahren und die unterschiedliche Länge der Rohre lassen den Schluß zu, daß das linke Rohr zum Bordunieren, d.h. zum Aushalten eines einzigen, also ständig mitklingenden Tons, gebraucht wurde; dazu spielte man auf dem rechten die Melodie. – Länge und Grifflochzahl der einzelnen Instrumente waren recht unterschiedlich: 3–11 Grifflöcher, zuweilen eins oder gar mehrere auf der Rückseite der Rohre. Doch ist bei dieser Feststellung Vorsicht geboten: nur in wenigen Fällen waren bei den erhaltenen Instrumenten die Anblasvorrichtungen erhalten oder deren Reste vorhanden, so daß man sie nur nach Material – *Arundo donax* zumeist bei der O., Bambus beim überwiegenden Teil der Flöten – und deren engeren Mensur von der Flöte unterscheiden kann. Da auch beide Instrumente am oberen Ende sorgfältig schmaler geschnitzt sind, bei der Flöte, um das Anblasen zu erleichtern, bei der O., um das Befestigen der Anblasvorrichtung zu sichern, ergibt sich aus diesen Fertigungsweisen auch kein unterscheidendes Merkmal. Eine beträchtliche Anzahl von O. ist erhalten. Sie werden in den Museen von Kairo, Berlin (Äg. Museum), Brüssel (Musée Instrumental), Turin, Leiden, Paris (Louvre), Oxford (Ashmolean Museum), London (British Museum) bewahrt<sup>1</sup>. – In Äg. erscheint die O. erst im Verlaufe der XVIII. Dyn., wie die \*Leier asiatischer Import und vermutlich auch von ähnlicher Geschichte wie das \*Chordophon – im Zweistromland und in Kleinasien lange vorher beheimatet, ebenfalls vermutlich Instrument der



Hirtennomaden in diesen Regionen. Die Äg. integrierten das Instrument in der für sie typischen Art recht eigenwillig: es tauchte in ihren vornehmen Ensembles auf, änderte sich damit in seiner Funktion; es wurde zum beliebten Instrument der Frauen, die es offenbar zur höfischen Unterhaltung im Rahmen unterschiedlichster musikalischer Ensembles spielten<sup>2</sup> (\*Orchester bzw. Ensemble). – In der SpZt und im hell.-röm. Äg. wurde die O. offenbar aus dem höfischen Gebrauch verdrängt und zum volkstümlichen Instrument des einzelnen (männlichen) Musikers, der häufig ärmlich und zuweilen mißgestaltet dargestellt wird (Buckel). Ob die Mißachtung der Doppelo. (griech. Aulos) durch die griech. Philosophen und Musiktheoretiker auch hier einen Einfluß ausübte, ist noch nicht untersucht.

<sup>1</sup> Zusammenstellung aller Instrumente mit Herkunft und Zeitstellung, soweit bekannt, mit Maßen, Grifflochzahl, Materialangaben bei Lise Manniche, *Ancient Egyptian Musical Instruments* (s. Lit.), 20–26. – <sup>2</sup> Zu den bekanntesten Darstellungen des O.-Spiels gehört die Theban. Musikszene, NR, heute im British Museum No. 37984, vgl. O. Anderson, *Catalogue* (s. Lit.), 7, Fig. 9. – Zusammenstellung aller bekannten Szenen mit O.-Spiel bei Lise Manniche, op. cit., 26–30.

*Lit.:* R. D. Anderson, *Catalogue of Egyptian Antiquities in the British Museum III: Musical Instruments*, London 1976; Heinz Becker, *Zur Entwicklungsgeschichte der antiken und mittelalterlichen Rohrblattinstrumente*, Hamburg 1966; Ellen Hickmann, *Altägyptische Musikinstrumente und musizierende Terrakotten*, in: *Kunst und Antiquitäten V*, Okt./Nov. 1979, Hannover; Hans Hickmann, *Musikgeschichte in Bildern II: Ägypten*, Leipzig 1961; ders., „Oboe“. Die antiken Oboen. *Folkloristische und außereuropäische Oboeninstrumente*, in: *Die Musik in Geschichte und Gegenwart* (MGG) 9, Kassel/Basel 1961, Sp. 1777–1781; Werner Kaiser (ed.), *Ägyptisches Museum Berlin*, Berlin 1967; Lise Manniche, *Ancient Egyptian Musical Instruments*, MÄS 34, München/Berlin 1975; Christiane Ziegler, *Les instruments de musique au musée du Louvre*, Paris 1979.

E. Hi.

**Obsidian.** Ergußgestein (Vulkanit), auch als „vulkanisches Glas“ bezeichnet, dessen Härte mit \*Quarz vergleichbar ist<sup>1</sup>. Die Farbe ist in der Regel glasig schwarz oder grün, O. kann jedoch auch in Farbvariationen von rot-braun bis durchsichtig-farblos auftreten<sup>2</sup>. Die Hauptvorkommen befinden sich – soweit bisher bekannt – auf mittelmeeerischen Inseln, in Anatolien und Armenien<sup>3</sup>, für Äg. könnten Vorkommen in Abessinien und Süd-West-Arabien eine zusätzliche wichtige Quelle gewesen sein. O., äg. wohl nur in der Sammelbezeichnung *mnw* (heller (*hd*) bzw. dunkler (*km*) Quarz, Obsidian, eventuell auch \*Feuerstein u. \*Bergkristall)<sup>4</sup> greif-

bar, spielte in den vor- und frühgesch. Kulturen des Mittelmeerraumes und des Vorderen Orients als Werkstoff eine recht bedeutende Rolle: Der O.-Bruch weist extrem scharfe Kanten auf, so daß sich O. als Schneidewerkzeug anbietet. Ein weitreichender \*Handel mit O. läßt sich – von Anatolien u. Armenien ausgehend – seit dem 7. Jt. v. Chr. nachweisen<sup>5</sup>; die Kenntnis des Werkstoffes könnte demnach über O.-Fundplätze wie Ras Shamra, \*Byblos, Jericho nach Äg. gelangt sein. Von welchen Vorkommen Äg. Obsidian bezog, läßt sich ohne eingehende naturwissenschaftliche Untersuchung der O.-Funde u. Lagerstätten nur mutmaßen<sup>6</sup>.

Benutzt wurde O. in geschicht. Zt hauptsächlich zur Herstellung kleinerer Objekte wie Perlen, Ringe, Skarabäen und bes. bei \*Einlegearbeiten (Augen); daneben wurden – hauptsächlich im 2. Jt. v. Chr. – \*Gefäße verschiedenster Art, kleine Kästen, Statuetten, aber auch große Statuen bzw. Teile davon aus O. hergestellt<sup>7</sup>. Daß O. als relativ kostbares Material galt, zeigen nicht nur Gefäße aus billigerem Material, die O. nachahmen<sup>8</sup>, sondern auch die O.-Gegenstände, die mit den Namen äg. Herrscher versehen außerhalb Ägyptens gefunden wurden<sup>9</sup>.

<sup>1</sup> Karl Ludwig Weiner, *Obsidian*, in: Barthel Hrouda (Hg.), *Methoden der Archäologie*, München 1978, 347ff. mit weiterer Lit. – <sup>2</sup> Lucas, *Materials*<sup>4</sup>, 415; Robert J. Forbes, *Studies in Ancient Technology VII*, Leiden 1966, 123. – <sup>3</sup> Weiner, a.a.O., 348f. – <sup>4</sup> Harris, *Minerals*, 110f. 228f. – <sup>5</sup> Weiner, a.a.O., 358f. – <sup>6</sup> Vgl. Lucas, *Materials*<sup>4</sup>, 416; Weiner, a.a.O., 357ff. – <sup>7</sup> S. dazu die Listen der Gegenstände aus O. bei Wainwright, in: *AE* 1927, 88ff.; Lucas, *Materials*<sup>4</sup>, 415f. u. ergänzend v. Beckerath, in: *LÄ* I, 903. 1210. – <sup>8</sup> Munro, in: *LÄ* I, 694. – <sup>9</sup> S. Anm. 7. U. Kö.

Obst s. Früchte

**Ocker.** 1. Mineralisches Verwitterungsprodukt aus hydratisierten Eisenoxiden wechselnder Zusammensetzung. Mit steigendem Gehalt an \*Haematit (Roteisenstein, Fe<sub>2</sub>O<sub>3</sub>) verändert sich die Farbe von gelb nach rot-braun<sup>1</sup>. Dies kann auch künstlich durch Erhitzen erreicht werden<sup>2</sup>. O. wurde schon in prädynastischer Zeit als \*Farbe verwendet<sup>3</sup>. O. ist zu unterscheiden von *SIENA* und *UMBRA*<sup>4</sup>.

2. In der Malerei wird der Körper der Frau in gelbem O. (*ztj*)<sup>5</sup>, der des Mannes in rotem O. (*mnš*)<sup>6</sup> wiedergegeben. Gelber O. dient auch zur Imitation von Gold<sup>7</sup>. Roter O. in kompakter Form wird als Rötelfarbstoff<sup>8</sup> (*mnj*)<sup>9</sup> benutzt. Im Mythos<sup>10</sup> des \*Kuhbuches tritt eine wässrige Aufschlammung von blutrotem *dj dj* (haematitrei-

cher O.)<sup>11</sup> an die Stelle von Blut. Grünen O.<sup>12</sup> gibt es nicht<sup>13</sup>.

3. Vorkommen: Gelber O. in der Gegend um Kairo; gelber und roter O. in der Westwüste bei \*Dachla; *dj dj*-O. bei Assuan oder in Nubien.

<sup>1</sup> Farbtafeln zum Vergleich sind z.B. aufgeführt in: G. Plessow, Anstrichstoffe, 1928, Tafel S. 208. – <sup>2</sup> Ebenso unbeabsichtigt bei einem Grabbrand: Lucas, Materials<sup>4</sup>, 347f. – <sup>3</sup> Bei Kosmetika, \*Fayence, \*Keramik, Kohl und zur \*Balsamierung kann O. zugesetzt werden. O. wurde auch als \*Heilmittel verabreicht. – <sup>4</sup> Die silikatreichere TERRA DI SIENA schwankt in der Farbe zwischen orange und braun, das manganhaltige UMBRA zwischen hellbraun und dunkelbraun. – <sup>5</sup> Helck, Materialien, 581; Harris, Minerals, 150. – <sup>6</sup> Helck, a.a.O., 58; Harris, a.a.O., 146f. Roter O. aus Äg. hatte bei den antiken Verfassern eine gute Reputation (Dioscorides, V, 112; Vitruvius, VII, 7.2). – <sup>7</sup> Bernard Bruyère, Tombes thébaines de Deir el-Médineh à décoration monochrome, Kairo 1952, 9. – <sup>8</sup> Auch als Lippenstift und Wangenrot, s. Robert J. Forbes, Studies in Ancient Technology III, Leiden 1955, 20. – <sup>9</sup> Harris, a.a.O., 172. – <sup>10</sup> W. Dawson, in: JRAS 1927, 497f. – <sup>11</sup> Helck, a.a.O., 69. – <sup>12</sup> Helck, a.a.O., 58. – <sup>13</sup> Bei grünem O. (*šstj*) dürfte es sich um grüne Fritte oder um grüne Erde handeln s. Robert Fuchs, Blaue und Grüne Fritte, in: GM (i. Druck). R. Ha. und R. Fu.

**Öfen und Feuerstellen.** F. in einfachen Wohnbauten sind zumeist im Hof in einer flachen Mulde angelegt<sup>1</sup>, manchmal mit Steinen bzw. Ziegeln eingefasst<sup>2</sup>. Schüsseln, Backformen (\*Backen) etc. werden direkt auf die Glut oder mit Standhilfen über das Feuer gesetzt<sup>3</sup>. Größere \*Küchen sind mit hohen zylindrischen Tonöfen ausgestattet, die unten ein Feuerloch haben und von oben beschickt werden<sup>4</sup>. In Werkstätten gibt es F. z. B. zum Erhitzen von Leim (\*Tischlerei)<sup>5</sup> oder Schmelzen von Metall in Tiegeln (\*Metallverarbeitung), wobei das Feuer mit Blasrohren angefaßt wird<sup>6</sup>.

Ö. zum Brennen von \*Keramik (\*Töpfer) sind bereits aus der FrZt bekannt<sup>7</sup>, ebenso Schmelzöfen zur Kupferverhüttung<sup>8</sup> und \*Fayence-, ab NR auch \*Glasfabrikation, in denen bis ca. 1100° erreicht wurden<sup>9</sup>. Als wesentliche technol. \*Neuerung wurde dazu im NR der Blasebalg eingeführt<sup>10</sup>. Stroh, Mist, Holz u. Holzkohle dienten als \*Brennmaterial.

<sup>1</sup> Elephantine: AR-Siedlung; vgl. \*Küche, Anm. 24. – <sup>2</sup> Kaiser u. a., in: MDAIK 33, 1977, Tf. 14a. – <sup>3</sup> Klebs, Reliefs I, 91ff.; Vandier, Manuel IV, 262f. (β). – <sup>4</sup> Klebs, Reliefs III, 90; Borchardt, in: MDOG 50, 1912, 18 Abb. 11; Peet, in: JEA 7, 1921, 177f., Tf. 27. – <sup>5</sup> Wresz., Atlas I, 369. – <sup>6</sup> Klebs, Reliefs I, 84. – <sup>7</sup> Hierakonpolis: ARCE-Grabung 1979, noch unpubl.; vgl. Klebs, Reliefs II, 117. – <sup>8</sup> Emery, in: Kush 11, 1963, 117f., Tf. 24. – <sup>9</sup> Birgit

Nolte, Untersuchungen zum äg. Glas, MÄS 14, 1968, 22ff. – <sup>10</sup> Beni Hasan IV, 6; Klebs, Reliefs III, 109.

G. D.

Öle und Fette haben chemisch gesehen die gleiche Grundstruktur, es sind Ester des dreiwertigen Alkohols Glycerin und verschiedener Fettsäuren. Haben diese Ester einen hohen Anteil an gesättigten Fettsäuren, so handelt es sich um bei Zimmertemperatur feste Substanzen = Fette; bei einem hohen Anteil an ungesättigten Fettsäuren ist das Produkt flüssig = Öl. An Ölen waren im Alten Äg. vorwiegend Pflanzenöle aus den Samen und Früchten verschiedener Pflanzen von Bedeutung, wenn auch von Fischöl<sup>1</sup> die Rede ist. Auch muß man beim Gänsefett<sup>2</sup>, das in äg. Texten häufig genannt wird, davon ausgehen, daß dieses bei uns in Mitteleuropa salbenartige Produkt bei äg. Temperaturen wohl flüssig, also ein Öl war.

Pflanzenöle können mit einem eigenen Ölnamen (z. B. *b3q*, *n3h*) oder mit *mrht* einer bestimmten Pflanze (z. B. *mrht w3h*) bezeichnet werden. Der Begriff *mrht* wird auch für tierische \*Fette verwendet, jedoch kann man vermuten, daß es sich dann um flüssige oder jedenfalls weiche, salbenartige Produkte handelt.

Im Alten Äg. wuchsen in Kultur oder wild eine ganze Reihe von Ölpflanzen, von denen aber in den meisten Fällen weder der Pflanzennamen noch der Ölname bekannt ist, man kann nur vermuten, daß ihr Öl genutzt wurde.

Die wichtigsten Ölpflanzen des Alten Äg. sind: 1. *Moringa peregrina* Fiori (\*Moringaölbaum), ein in den Wüstentälern der Thebais wachsender Baum, aus dessen Samen das Behenöl gewonnen wird. Der äg. Name des Öles ist mit ziemlicher Sicherheit *b3q*<sup>3</sup>, der seit dem AR belegt ist, substantielle Funde dieser Pflanze liegen erst seit griech.-röm. Zeit vor<sup>4</sup>. Der größte Teil des von Ägypten verbrauchten *b3q*-Öles scheint aus Syrien, wo der Baum verbreitet ist, eingeführt worden zu sein<sup>5</sup>.

2. *Balanites aegyptiaca* Del. ist ein Strauch oder kleiner Baum, der noch heute in den Oasen und der arabischen Wüste vereinzelt vorkommt. Er ist seit vordyn. Zeit durch Samenfundes belegt<sup>6</sup>. Aus seinen Samen wird ein gutes Öl gewonnen.

3. *Ricinus communis* L. (\*Rizinus), äg. *dgm*<sup>7</sup>, die Samen dieses Baumes wurden schon in vordyn. Gräbern gefunden<sup>8</sup>. Der Name der *dgm*-Pflanze und ihr Öl werden zuerst im pEbers<sup>9</sup> genannt.

4. *Cyperus esculentus* L. (Erdmandel), äg. *w3h*<sup>10</sup>, aus den für Äg. seit vordyn. Zeit<sup>11</sup> belegten Rhizomen wird das *mrht w3h*<sup>12</sup> hergestellt.

5. *Lactuca sativa* L. (\*Lattich), äg. *bw*, ist seit dem AR durch Darstellungen als Kulturpflanze belegt<sup>13</sup>. Die Lattichsamens sind ölhaltig.

6. *Linum usitatissimum* L. (Leinpflanze), äg. *mḥj*, ist seit dyn. Zeit als Faserpflanze durch Funde belegt<sup>14</sup>; die \*Leinsamen enthalten reichlich Öl.
7. *Citrullus colocynthis* Schrad. (Koloquinthe) ist eine in Äg. heimische Pflanze, deren Samen ölhaltig sind, aber von ihr sind keine Funde aus dem Alten Äg. bekannt.
8. *Sesamum indicum* L. (\*Sesam), das aus den Samen hergestellte Öl hieß äg. wohl *nḥḥ*<sup>15</sup> und dieses Öl ist seit der 18. Dyn. belegt<sup>16</sup>. Anscheinend wurde ein großer Teil der Sesamsamen von Syrien eingeführt und das Öl dann in Äg. hergestellt<sup>17</sup>.
9. *Carthamus tinctorius* L. (\*Saflor) ist durch Blütenfunde seit der 18. Dyn. belegt<sup>18</sup> und eventuell durch damit gefärbte Mumienbinden seit dem MR<sup>19</sup>. Die Nutzung dieser ölhaltigen Samen in Äg. nennt zuerst Plinius<sup>20</sup>.
10. *Prunus amygdalus* Stock. (\*Mandelbaum), seine Samen wurden wohl vorwiegend aus Palästina importiert, es kann aus ihnen in Äg. das Mandelöl hergestellt oder dieses schon als fertiges Produkt eingeführt worden sein. Die ältesten Samenfunde stammen aus dem Grab Tutanchamuns<sup>21</sup>.
11. *Olea europaea* L. (\*Olive), äg. *dtw*<sup>22</sup>, der Name ist seit der 19. Dyn., die Pflanze durch Blattfunde seit der 18. Dyn.<sup>23</sup> belegt. Sie wuchs sicher nicht häufig in Ägypten, und es ist anzunehmen, daß das Öl aus Kreta, Palästina und der \*Ägäis importiert wurde.
12. *Raphanus sativus* L. (Rettich) kann eventuell auch schon im Alten Äg. angebaut worden sein, wenn auch Belege fehlen. Plinius<sup>24</sup> und Dioscorides<sup>25</sup> nennen äg. Raphanus-Öl, Schweinfurth<sup>6</sup> hält jedoch den Ölgehalt der für Äg. in Frage kommenden Varietät für zu gering zur Ölgewinnung.
13. *Papaver somniferum* L. (Schlafmohn), seit dem 3. Jahrh. v. Chr. wurde \*Mohn im Fayum zur Ölgewinnung angebaut<sup>26</sup>.
- Außer diesen aufgeführten Pflanzenölen werden noch einige andere reine Öle vom Ausland in geringerem Umfang eingeführt worden sein. Sichere bildliche Darstellungen der Ölgewinnung aus Pflanzensamen im Alten Äg. fehlen, aber auf den Öletiketten der Frühzeit läßt sich das Zerstampfen der Ölsamen und Auskochen (*nḥj* = schmelzen) erkennen<sup>27</sup>. Der pEdwin Smith<sup>28</sup> beschreibt das Verfahren der Ölgewinnung. Nach einer Vorbehandlung zur Entbitterung der *ḥmḥjt*-Samen werden diese zermahlen und mit Wasser ausgekocht. Das aufsteigende Öl wird abgeschöpft und durch ein Tuch geseiht. Die Ölgewinnung durch Kochen mit Wasser in Äg. wird auch von Herodot<sup>29</sup> und Dioscorides<sup>30</sup> für Rizinusamen beschrieben, und Dioscorides nennt

das gleiche Verfahren für viele andere in Äg. verarbeitete Ölsamen. Für Rizinus nennen Herodot und Dioscorides auch noch den kalten Preßvorgang durch Zerkleinern der Samen auf einem Mühlstein oder einer Mühle und anschließendes Pressen auf einer Presse. Für spezielle Ölmühlen oder Ölpresen liegen aber aus dem Alten Äg. noch keine Belege vor<sup>31</sup>. Wahrscheinlich wurde das Öl vorwiegend durch Auskochen mit Wasser gewonnen.

Der recht geringen Anzahl an ölliefernden Pflanzen stehen eine Vielzahl von Ölnamen seit Beginn der dyn. Zeit gegenüber, von denen sich meist nicht entscheiden läßt, ob es sich um Öle, Salben oder Fette handelt. Einigen begegnet man schon auf den Öletiketten der 1. Dyn.<sup>32</sup>, die anderen werden dann in den \*Opferlisten, speziellen Öllisten<sup>33</sup> und Tributlisten aufgeführt. Soweit man bisher erkennen kann, handelt es sich bei vielen dieser Produkte nicht um reine Öle, sondern um „veredelte Öle“, Salböle, oft als *tpj ḥjt* bezeichnet. In die reinen Pflanzenöle wurden aromatische Hölzer, Blüten (\*Lilie), Harze<sup>34</sup> und eventuell auch andere Pflanzenteile eingelegt, z. T. dann in einer Sackpresse<sup>35</sup> (\*Parfüm) ausgepreßt, um auf diese Weise die Aromastoffe den Substanzen zu entziehen und die Öle zu parfümieren. Diese Produkte hatten dann eigene Namen und wurden auch in bestimmte \*Gefäße abgefüllt, wie es dann in der kanonischen Abfolge der 7 heiligen Öle deutlich wird. Die Schutzgottheit der Salböle war \*Nefertem. Seinen hohen Ölverbrauch konnte Äg. nicht durch eigene Produktion decken, sondern war auf Auslandsimporte angewiesen (\*Handel). Seit der 1. Dyn. sind Öleinfuhren aus Syrien<sup>36</sup> und Libyen<sup>37</sup> belegt. Die beim Tributauzug der Ausländer dargestellten Gefäße enthielten sicher z. T. Öle, auf jeden Fall die syrischen Ölhörner<sup>38</sup>. Neben reinen Pflanzenölen werden auch viele „veredelte Öle“ eingeführt worden sein, von deren z. T. ausländischen Namen<sup>39</sup> noch nicht bekannt ist, welche Substanzen sie bezeichneten.

Die Verwendung der Öle in Äg. war vielseitig: Speiseöle<sup>40</sup> (\*Ernährung), Lampenöle<sup>41</sup>, in der \*Kosmetik als Hautpflegemittel<sup>42</sup>, zur Parfümierung, als Bestandteil von \*Salbkegeln<sup>43</sup>, in der Medizin als Drogengrundlage und als \*Heilmittel<sup>44</sup>. Besonders häufig war die Verwendung der Öle im Kultus, bei der \*Balsamierung<sup>45</sup> und als Teil der Grabausstattung<sup>46</sup>. Auch diplomatischen Zwecken dienten Öle, man versandte sie zur \*Amtseinsetzung befreundeter Herrscher, bei der \*Verlobung mit fremden Prinzessinnen<sup>47</sup>, und ausländische Herrscher schickten Öle an den äg. Hof<sup>39</sup>.

<sup>1</sup> Grundriß der Medizin VI, 263; pSallier IV, 1,8. —

<sup>2</sup> Grundriß der Medizin VI, 258. — <sup>3</sup> Keimer, in: Kémi 2,

1929, 93. – <sup>4</sup> Newberry, in: William M. Flinders Petrie, Kahun, Gurob and Hawara, London 1890, 47. – <sup>5</sup> Helck, Beziehungen<sup>2</sup>, 398. – <sup>6</sup> Keimer, Gartenpflanzen II (in Vorbereitung). – <sup>7</sup> Keimer, in: Kémi 2, 1929, 100 ff. – <sup>8</sup> Guy Brunton und Gertrude Caton-Thompson, The Badari Civilisation, London 1928, 38 und 41. – <sup>9</sup> pEbers 47, 15–48, 3 (Eb 251). – <sup>10</sup> Elmar Edel, Die Felsgräber der Qubbet el Hawa bei Assuan II, 1. Bd. Teil 2, Wiesbaden 1970, 22. – <sup>11</sup> Vivi Täckholm und Mohammed Drar, Flora of Egypt II, Fouad I University Bulletin of the Faculty of Science, Vol. 28, Kairo 1950, 61. – <sup>12</sup> pRam. (Barns) V, Nr. III. – <sup>13</sup> Keimer, Gartenpflanzen I, 2 und 4. – <sup>14</sup> Renate Germer, Untersuchungen über Arznei- mittelpflanzen im Alten Ägypten, Diss. Hamburg 1979, 57. – <sup>15</sup> Keimer, Gartenpflanzen I, 135. – <sup>16</sup> Hayes, in: JNES 10, 1951, 93 n. 142. – <sup>17</sup> Helck, Materialien, 694. – <sup>18</sup> Schweinfurth, in: Berichte der deutschen botanischen Gesellschaft, Berlin 1884, 365. – <sup>19</sup> Lucas, Materials<sup>4</sup>, 153. – <sup>20</sup> Plinius, Nat. hist. XXI, 53. – <sup>21</sup> Lucas, in: ASAE 41, 1942, 144. – <sup>22</sup> Keimer, Gartenpflanzen I, 30. – <sup>23</sup> Newberry, in: Carter, Tut-ankh-Amen II, 190. – <sup>24</sup> Plinius, Nat. hist. XIX, 26. – <sup>25</sup> Dioscorides, De mat. med. I, 45. – <sup>26</sup> Michael Schnebel, Die Landwirtschaft im hellenistischen Äg., München 1925, 206. – <sup>27</sup> Kaplony, Inschriften, Anm. 1610. – <sup>28</sup> pEdwin Smith 21, 9–22, 10. – <sup>29</sup> Herodot II, 94. – <sup>30</sup> Dioscorides, De mat. med. I, 38. – <sup>31</sup> Für das Herauspresen des Öles aus den zerstoßenen Samen ist eine Sackpresse nicht geeignet. – <sup>32</sup> Kaplony, Inschriften, 301 ff. – <sup>33</sup> Altenmüller, in: SAK 4, 1976, 13 ff. – <sup>34</sup> Lucas, Materials<sup>4</sup>, 86. – <sup>35</sup> Klebs, Reliefs II, 85. – <sup>36</sup> Kaplony, in: MDAIK 20, 1965, 41/42. – <sup>37</sup> Helck, Beziehungen<sup>2</sup>, 28. – <sup>38</sup> Helck, Beziehungen<sup>2</sup>, 394. – <sup>39</sup> Helck, Beziehungen<sup>2</sup>, 399. – <sup>40</sup> Helck, Materialien, 694; als Backöl im Grab Ramses' III., Wresz., Atlas I, 374. – <sup>41</sup> Helck, Materialien, 694. 701. – <sup>42</sup> Helck, Materialien, 700; pEdwin Smith 21, 9–22, 10. – <sup>43</sup> Klebs, Reliefs III, 178; Wresz., Atlas I, 356. – <sup>44</sup> pEbers 47, 15–48, 3 (Eb 251); Renate Germer, op. cit., 34. – <sup>45</sup> Lucas, Materials, 296. – <sup>46</sup> Nach Howard Carter, Das Grab des Tut-ench-Amun, Wiesbaden 1975, 228 wurden dem König ca. 350 l ölige Substanzen mit ins Grab gegeben. – <sup>47</sup> Helck, Beziehungen<sup>2</sup>, 401.

R. Ge.

#### Ölhorn s. Horn (Gefäß)

Offenbarung, A) religiöser Terminus, der die wechselseitigen Beziehungen zwischen religiösem Objekt (Gott) und religiösem Subjekt (Mensch) im Sinn des Sich-erschließens des Göttlichen erklären will. Vom religiösen Standpunkt aus kann sich eine O. durch Einblicke in den Bereich des religiösen Objekts, durch geschichtliche Geschehnisse oder durch Omina ausdrücken, welche das Leben eines Einzelnen oder einer Gruppe „verändern“ können.

Diese Beziehung gliedert sich in zwei Grundformen der Bewegung: eine vom religiösem Objekt ausgehende, die sich im Begriff „Offenbarung“ verdichtet, und eine vom religiösem Subjekt herkommende, die man als Reaktion und Auseinandersetzung bezeichnen kann<sup>1</sup>.

Diese Wechselbeziehungen zwischen O. des religiösen Objekts und absichtsvoller Reaktion des religiösen Subjekts spielen sich in einem vielfältigen System von Berührungen ab. Der Offenbarungsgedanke ist sehr vielfältig und durch das Christentum in verschiedene Richtungen eingengt worden, so daß man Erscheinungsformen des religiösen Objekts in anderen Religionen oft nach christlichen Maßstäben beurteilt hat. Man muß den Offenbarungsbegriff schon künstlich einengen, wenn man nicht zugeben will, daß O. eine allgemeine religiöse Idee ist<sup>2</sup>.

#### B) Offenbarungstheorien,

Morenz hat die äg. Religion als „historisch-gewachsene“ und nicht als Offenbarungsreligion bezeichnet<sup>3</sup>. Er lehnt es ab, jede Theophanie als O. zu bezeichnen. Als klassisches Beispiel einer O. nennt er die des Jahwe, die Moses am Sinai zuteil wird.

Demgegenüber steht das Modell<sup>4</sup>, daß keine Religion ohne O. denkbar ist; denn das religiöse Wissen zeichnet sich gerade dadurch aus, daß es heteronom ist. Von dem Wießnerschen Ansatz ergeben sich Möglichkeiten, verschiedene Typen von Offenbarungsreligionen zu unterscheiden:

1. die sukzessive-dynamische Offenbarungsreligion, d. h. die O. findet in unregelmäßigen Abständen statt. Unvorhersehbar wird ein religiöses Subjekt ausgewählt und momentan zum Offenbarungsträger transformiert.
  2. die permanent-dynamische Offenbarungsreligion, d. h. ein Offenbarungsträger befindet sich immer unter den Menschen anwesend, diese Funktion vererbt sich kontinuierlich und sichert somit die Kontinuität der O.
  3. die integral-statische Offenbarungsreligion, d. h. hier wird eine Unterteilung in verschiedene Zeitabschnitte vorgenommen: bis zu einem bestimmten Zeitpunkt gilt das unter 1. und 2. Gesagte, von diesem Zeitpunkt wird eine Abgeschlossenheit der O. behauptet, die damit als statische Größe gesetzt ist und nur noch dem Prozeß der Auslegung unterworfen sein kann.
  4. die perfekt-statische Offenbarungsreligion, d. h. die O. existiert als statische Größe von Anbeginn der Zeit und Schöpfung und kann nur dem Prozeß der Auslegungen unterworfen sein.
- C) Für Ägypten lassen sich folgende Erscheinungen feststellen: Die Gottheit präsentiert sich den Menschen durch Selbst-\*Aretologie (LÄ I 426 mit Anm. 17).

Omina sind Möglichkeiten einer Offenbarungsform einer Gottheit, die über verschiedene \*Mittler (Tier, heilige Gegenstände etc.) den Menschen zur Kenntnis gebracht werden. Anzeichen einer solchen O. können die Bewegungen der Prozes-

sionsbarke sein, die von Priestern getragen wird. Sie werden als Willensäußerung einer Gottheit interpretiert<sup>5</sup>. Über Omina, die unmittelbar von den Göttern ausgehen und als Mitteilungen derselben verstanden werden, finden sich literarische Zeugnisse aus der griech.-röm. Epoche. In ihnen wird berichtet, daß man das Verhalten der heiligen Tiere beobachtet, um daraus mögliche Erkenntnisse über den Willen Gottes zu schließen<sup>6</sup>. Neben Omina kann eine Gottheit jederzeit ungefragt und direkt ihren Willen kundtun. Daneben gab es Verfahren, die es ermöglichten, eine Gottheit zusätzlich durch künstlich herbeigeführte \*Orakel zu befragen. Art und Bedeutung der Orakel weisen eine große Variationsbreite auf<sup>7</sup>. Wesentlich ist hier, daß sich eine Wechselrede zwischen Gott und Mensch abspielt, wobei der Gott rein mechanische Antworten auf die Fragen und Probleme der Menschen gibt<sup>8</sup>.

\*Träume und Visionen treten als Medium einer O. auf. Im Traum können die Götter den Menschen erscheinen, um ihnen bestimmte Mitteilungen zu machen, die ihr zukünftiges \*Leben betreffen. Da ihre Äußerungen nicht immer verständlich oder undeutlich sind, bedarf es daher gewisser Auslegungen, die in \*Traumbüchern festgehalten sind<sup>9</sup>. Dem spontanen Traum steht der gesuchte, provozierte gegenüber. Zu diesem Zweck begibt man sich an bestimmte Orte, um dort im Schlaf bestimmte Götter zu erleben oder zu schauen, um Heilung oder Belehrung durch sie zu erfahren<sup>10</sup>. Im Gegensatz zu den „allgemeinen“ Träumen stehen die sog. Königsträume. Sie bedürfen keiner Auslegung oder Deutung, denn es erfolgte eine direkte O. einer Gottheit<sup>11</sup>.

Neben der gesuchten und provozierten Traumoffenbarung stellt der Offenbarungszauber eine Variante dar, die es ermöglicht, mit Hilfe bestimmter Zaubersprüche die O. einer Gottheit zu garantieren<sup>12</sup>. Auch bestimmte Tiere, da Träger übersinnlicher Kräfte, stellen eine Verkörperung einer Gottheit dar, damit wird aber keine Vergottung des Tieres unterstrichen, sondern auf seine Grundbedeutung zurückgeführt: das Tier als Offenbarungsträger einer Gottheit ist somit als Mittler des Göttlichen aufzufassen. Vor allem sind die beiden heiligen Stiere \*Apis in Memphis und \*Mnevis zu nennen, die einen besonderen Ruf als Orakelgeber haben<sup>13</sup>.

Ein weiterer Offenbarungsträger in der Beziehung Gott-Mensch kann der sog. \*Mittler oder Herold sein, wobei diese Positionen durch vergöttlichte Menschen, wie \*Amenophis, Sohn des Hapu, oder göttlich verehrte Könige wie \*Amenophis I. und seine Mutter \*Ahmose-Nofretere, besetzt werden, um einen Offenbarungsverlauf zwischen Gott und Mensch zu gewährleisten<sup>14</sup>.

Das \*Herz<sup>15</sup> spielt in der Beziehung Gott-Mensch eine außerordentlich wichtige Rolle, denn es ist der Empfänger, durch den der Gott zum Menschen spricht, um ihm seinen Willen oder Teile seines Wesens mitzuteilen, d.h. sich offenbart. Daß der Mensch letztendlich selbst verantwortlich ist, nämlich auf die O. zu hören oder ihnen zu gehorchen, zeigt sich besonders in der Auseinandersetzungsliteratur nach Zusammenbruch des AR. Im Vorwurf an Gott in den „Mahnworten des Ipu-wer“ wird die Frage gestellt, warum er (Gott) dies alles zulassen konnte. Als Antwort Gottes, im Spruch 1130 der Sargtexte, sagt der Schöpfergott: „Ich habe nicht befohlen, daß sie Unrecht tun sollten, ihre Herzen waren es, die verletzt haben, was ich gesagt habe“<sup>16</sup>.

D) Der König als Offenbarungsträger.

In der Vater-Sohn Konstellation auf der Ebene des Götterkultes und des äg. Königtums werden die Aufgaben Pharaos besonders deutlich, denn das Sohnschaftsdogma reguliert nicht nur das kultische, sondern das gesamte offizielle Verhalten des Königs. So ist sein Handeln darauf ausgerichtet, sich als pietätvoller Sohn zu bewähren. Die Herrschaft des Königs wird durch ein diesseitiges Eintreten für die Belange Gottes legitimiert, da sich der Gott ins Jenseits zurückgezogen und den König als Stellvertreter auf der Erde zurückgelassen hat<sup>17</sup>. Neben der Amtseinsetzung treten Unterweisungen auf, die ihm Wissen (Einblicke) von der Sphäre des Göttlichen vermitteln. Daher kann er von sich behaupten, daß er die Befehle und das Wesen Gottes kennt (und kennen muß)<sup>18</sup>. In der Rolle des Sonnenpriesters hat der König die Funktion eines Mittlers zwischen Gott und Mensch. Als Offenbarungsträger läßt er die Menschen an der Anbetung teilhaben<sup>19</sup>.

Durch den König wird Gott zum Vater und wird damit zugleich entrückt und unzugänglich, doch durch den Sohn bleibt ein Band zwischen sich und der Welt erhalten. Durch den Sohn als Mittler, sprich Offenbarungsträger, übt der Gott weiterhin seine Herrschaft im Diesseits aus<sup>20</sup>. In seiner Funktion als Offenbarungsträger vermittelt er das Wissen um Gott und dessen Willen den Menschen. Die Reaktion und die Auseinandersetzung mit der O. ist der \*Kult und das \*Ritual. Die Funktion des Rituals ist der realisierende Nachvollzug einer O. Eine Störung des Rituals würde die Weltordnung durcheinanderbringen, da das Wort der O. verloren gehen kann<sup>21</sup>.

Eine Übersteigerung des Sohnschaftsdogmas findet sich in der Konstellation Aton-Echnaton. Für diesen Gott gibt es nur einen Propheten, dem er sich offenbart. Echnaton fungiert als einziger Offenbarungsträger zwischen der Transzendenz des Gottes und den Menschen, denn er (Echnaton)

ist der einzige, der ihn kennt, an seinen Plänen teilhat und an seiner Kraft<sup>22</sup>.

E) Für die äg. Religion lassen sich zwei Offenbarungstheorien nachweisen: einmal die unter B 2. bezeichnete permanent-dynamische O.-religion, denn in der Gestalt des Pharaos finden wir einen Offenbarungsträger, der sich immer unter den Menschen befindet, dessen Funktion vererbt wird durch die kontinuierliche Vater-Sohn-Konstellation und somit die Kontinuität der O. erhalten bleibt. Zum anderen die unter B. 1. angesetzte sukzessive O.-Religion. Wie man gesehen hat, können O. in unregelmäßigen Abständen stattfinden, die unvorhersehbar sind (Omina, Träume). Außerdem können verschiedene Mittler ausgewählt werden und momentan zum Offenbarungsträger transformiert werden.

<sup>1</sup> Kurt Goldammer, Formenwelt des Religiösen, Kröner Taschenausgabe 264, 1960, 109 ff. – <sup>2</sup> A. Anwender, Wb der Religion, Würzburg 1948, 209 f. – <sup>3</sup> Siegfried Mo- renz, Gott und Mensch, Heidelberg (1964), 28. – <sup>4</sup> Wieß- ner, in: Protokoll der Plenar-Arbeitssitzung des Sonder- forschungsbereichs 13, Göttingen, vom 10. 11. 1976. – <sup>5</sup> Barta, in: LÄ III, 846. – <sup>6</sup> RÄRG, 543. – <sup>7</sup> RÄRG, 560–564. – <sup>8</sup> Blackman, in: JEA 11, 1925, 249 ff.; ders. in: JEA 12, 1926, 176 ff. – <sup>9</sup> RÄRG, 835 ff. – <sup>10</sup> Kurth, in: LÄ III, 1101. – <sup>11</sup> Vgl. die Traumstele Thutmosis' IV. sowie die Einleitung der politischen Tendenzschrift der Lehre des Amenemhet, der seinem Sohn im Traum erscheint, um ihm eine *upt m3't* zukommen zu lassen. Grapow, in: ZÄS 79, 1954, 97 ff. möchte das Wort mit „Offenbarung“ übersetzen. – <sup>12</sup> Dietrich Wildung, Imho- tep und Amenhotep, MÄS 36, 1977, § 64. – <sup>13</sup> Kees, in: ZÄS 85, 1960, 138 ff. – <sup>14</sup> Helck, Militärführer, 12 f.; Text: Urk. IV, 1833. 1835. – <sup>15</sup> Brunner, in: LÄ II, 1162. – <sup>16</sup> Gerhard Fecht, Der Vorwurf an Gott in den „Mahn- worten des Ipu-wer“, AHAW 1972, 1, 120–127. 220 f. – <sup>17</sup> Jan Assmann, Der König als Sonnenpriester, ADAIK 7, 1970, 22. 58–64. – <sup>18</sup> A.a.O., 21 f., 64 ff. – <sup>19</sup> Ihm, dem König, nicht dem Sonnengott jubeln die Menschen zu, da er sie teilhaben läßt, und bestätigen ihn in seiner kultischen Rolle. – <sup>20</sup> Jan Assmann, Das Bild des Vaters im Alten Ägypten, in: H. Tellenbach (Hrsg.), Das Vater- bild in Mythos und Geschichte, Stuttgart 1976, 44. – <sup>21</sup> Aus dem Protokoll der Plenar-Arbeitssitzung des Zentralunternehmens des Sonderforschungsbereichs 13, Göttingen, vom 5. 1. 1977. – <sup>22</sup> Assmann, in: Saeculum 23, 1972, 109–126 und in: LÄ I, 526–549. R.Sch.

Ohr. Wie noch an der Lesung *jd n* des Zeichens ‚Rinderohr‘ zu erkennen, besaß das Ägyptische ursprünglich ein Wort für diesen Körperteil, das den entsprechenden Bezeichnungen verwandter Sprachen (vgl.  $\text{𓂏}$ ,  $\text{𓂏}$ ) nahesteht<sup>1</sup>. An seine Stelle traten einige Umschreibungen (\*Sprach- tabu), von denen die gängigste und in den medizi- nischen Texten ausschließlich verwendete, die mittels *m*-Präfix von *sdr* abgeleitete Bildung *msdr*, eigentl. „Schläfe“ ist. Die koptischen Formen

$\text{M}\Delta\Delta\text{X}\text{E}$  (S),  $\text{M}\Delta\text{W}\text{X}$  (B),  $\text{M}\text{E}\text{E}\text{X}\text{E}$  (AF),  $\text{M}\text{E}\text{W}\text{TE}$  (A<sub>2</sub>) gehen auf neuäg.-demot. *msd<sup>c</sup>* zurück<sup>2</sup>. Dieses Wort wird auch für das Tierohr gebraucht, z. B. in den Drogennamen *msdr j3* „Eselohr“, *msdr h<sup>c</sup>dr* „Ohr des *h<sup>c</sup>dr*-Tieres“<sup>3</sup>,  $\text{M}\Delta\Delta\text{X}\text{E}$   $\text{I}\text{K}\Delta\text{H}$  „Kat- zenohr“,  $\text{M}\Delta\Delta\text{X}\text{E}$   $\text{M}\text{P}\text{I}\text{I}$  „Mäuseohr“<sup>4</sup>. Unterschie- den wird das *msdr wnmj* das „rechte Ohr“ vom *msdr j3bj* dem „linken O.“<sup>5</sup>. Die zweithäufigste Benennung ist *nhwj* „die beiden Lebendigen“<sup>6</sup>. Seltener sind das von *hhj* „suchen“ abgeleitete *hhwj* „die beiden Sucher, Lauscher“ sowie das auf *smt* „hören“ zurückgehende *smt*, „das Hörende“. Schließlich wäre noch das koptische  $\text{M}\Delta\text{N}\text{C}\text{O}\text{T}\text{I}$  „Ort des Hörens“ zu erwähnen. Die \*Medizin kennt eine Reihe von Ausdrücken für Teile des O. wie *gnjt* „O.-läppchen“, *hntj* „O.-muschel“, *r3* „Öffnung“, *jmjw* und *hnw* „Inneres“, *h3* „Hin- terseite“ und *hrj* „Unterseite“; *mt*-Gefäße verbind- den das O. mit dem \*Auge<sup>7</sup>.

Eine zentrale Stellung des O. für die Lebensfunk- tionen zeigt pEbers 100,3: „Es tritt der Lebens- hauch in das rechte O., der Todeshauch in das linke O. ein“<sup>8</sup>. Zusammen mit \*Auge und \*Nase leistet das O. dem Erkenntnisorgan \*Herz wichtige Zubringerdienste<sup>9</sup>. In diesen Zusammenhang ist der in der 18. Dyn. öfters belegte Beamtentitel „O. des Königs von U. Äg.“ zu stellen<sup>10</sup>. Ein funktionsfähiges O. „steht offen und hört“<sup>11</sup>, zeigt sich erfreut über die Gebote der \*Maat<sup>12</sup>. Einen besonders wichtigen Platz nimmt das \*Hö- ren in der \*Erziehung ein: „Gib deine O., höre, was gesagt wird“, fordert man den Schüler auf<sup>13</sup>. Die \*Lehre soll in das O. des Eleven eintreten<sup>14</sup>. Hörfähigkeit und -bereitschaft bringt der \*Perso- nennamen „O.“ zum Ausdruck<sup>15</sup>. Nicht immer freilich ist diese Aufnahmebereitschaft vorhanden, und der zu Unterrichtende einem verstockten \*Esel gleich<sup>16</sup>. In einem solchen Falle helfen disziplinarische Mittel, „sitzt doch das O. eines Jungen auf seinem Rücken“<sup>17</sup>.

Im \*Gebet wird die alles hörende Gottheit<sup>18</sup> angefleht, ihre O. zu „geben“<sup>19</sup> (\*Anthropomor- phismus, \*Ohrenstele), sie zeigt ihre Geneigtheit in Beinamen wie „reich an O.“<sup>20</sup>, „groß an O.“<sup>21</sup> und verleiht dem \*König die für sein Amt notwen- dige Funktionstüchtigkeit der O.<sup>22</sup>. Hör- und Erhörfähigkeit Gottes werden in den \*Hypostasen des Sehgottes und des paviangestaltigen \*Chons *p3-jrw-shrw* verehrt<sup>23</sup>. Im Gegensatz dazu steht der \*Tod, der sein O. verschließt<sup>24</sup>.

In den \*Liebesliedern heißt es von dem seinen Liebhaber sehnsüchtig erwartenden Mädchen „meine O. hören“<sup>25</sup>. Dagegen sagt ein heim- wehkranker Schüler von sich „mein O. ist leer“<sup>26</sup>. Ein Geheimnis vertraute man mit folgenden Worten an: „gib mir deine O., damit übergehe aus meinem Leib in deinen Leib“<sup>27</sup>.

Mit Sorge sah man der \*Taubheit des \*Alters<sup>28</sup> und Todes<sup>29</sup> entgegen. Durch das \*Balsamierungsritual werden die O. belebt<sup>30</sup>, zahlreiche Texte sprechen von der Wiederherstellung der Funktionsfähigkeit der O.<sup>31</sup>. Dieses Ziel hat auch die Gleichsetzung dieses Körperteils (\*Gliedervergottung) mit einer Gottheit im Auge<sup>32</sup>. \*Götterfeinden wie \*Apophis und \*Seth mit seiner Bande wird dagegen Verlust des Gehörs in Aussicht gestellt<sup>33</sup>. Das Weiterleben der Verstorbenen trachtete man durch Zerstören der O. ihrer Statuen zu verhindern (\*Belebung (von Werken)). Verschiedene Delikte wurden durch Abschneiden der O. geahndet (\*Ehe, \*Grabräuberprozeß, \*Kastration, \*Strafen, \*Verstümmelung)<sup>34</sup>. Medizinische Texte beschreiben eine Vielzahl an Symptomen und Behandlungen von \*Krankheiten und Verletzungen der O., darunter O.-sauen, Schwerhörigkeit, Druck, Vereiterungen, Absondern fauligen Sekrets usw.<sup>35</sup>. Auch \*Totengeister und \*Dämonen konnten den O., unter anderem auch durch sexuelle Attacken, gefährlich werden und mußten durch magische und medizinische Praktiken auf Distanz gehalten werden<sup>36</sup>. Das Ohr des \*Orion nennen die Dekanlisten.

<sup>1</sup> Helck, in: ZÄS 80, 1955, 145; Till, in: Fs Grapow, 327; jetzt belegt bei Gilula, in: JEA 61, 1975, 251. – <sup>2</sup> Polotsky, in: ZÄS 67, 1931, 76; Černý, in: Fs Crum, 39. – <sup>3</sup> Grundriß der Medizin VI, 290. – <sup>4</sup> Vgl. zu dieser Pflanze *μυσώτις* oder das moselfränkische „Mausohr“ für Feldsalat. – <sup>5</sup> Gustave Lefebvre, *Tableau des parties du corps humain mentionnées par les Egyptiens*, Suppl. ASAE 17, 1952, 21. – <sup>6</sup> Ob dies nicht ursprünglich „die zwei Henkel“ heißt? – <sup>7</sup> Grundriß der Medizin I, 31f.; ebd. VII, 1, 396f. Die Verbindung von Auge und O. ist auch im klassischen Altertum bekannt: Artemidor von Daldis, *Traumbuch*, 24. Ohne daß dies explizit gesagt wird, scheint auch ein Konnex zwischen O. und Uterus vermutet worden zu sein, führt doch pKahun 8 Schwerhörigkeit auf den Uterus zurück. Damit dürfte die von Hippokrates, *De aer. aq. loc.* 22 oder Rabelais, *Gargantua VI*, 36 beschriebene Beziehung zwischen diesen Körperteilen schon alt sein. – <sup>8</sup> Rechts ist positiv, links negativ, s. \*Himmelsrichtungen. – <sup>9</sup> „Das Sehen der Augen, das Hören der O., das Luftatmen der Nase, sie erstatten dem Herzen Meldung“: Hermann Junker, *Die Götterlehre von Memphis*, APAW 1939, Nr. 23, 58. In Mesopotamien ist das O. selbst Sitz des Intellekts: Henri Frankfort, H. A. Frankfort, John A. Wilson und Thorkild Jacobsen, *Before philosophy*, Harmondsworth 1959, 146. – <sup>10</sup> Urk. IV, 901. 1076. 1579. Vgl. die „Augen des Königs“ sowie die „Augen und O.“ als Bezeichnung von Beamten der persischen Großkönige: H. Bengtson, in: *Fischer Weltgeschichte V. Griechen und Perser. Die Mittelmeerwelt im Altertum I*, Frankfurt/M.-Hamburg 1965, 23. – <sup>11</sup> Brunner-Traut, *Märchen* 1, 126. – <sup>12</sup> Tb 133. – <sup>13</sup> *jm nḥwj·k sdm jddt*: Amenemope 3,9. – <sup>14</sup> *sb<sup>3</sup>·k hr 'q r msdr·j*: pAnast. IV, 8, 7f. = Gardiner, LEM, 43. – <sup>15</sup> Ranke, PN I, 165. – <sup>16</sup> pAnast. IV, 2, 5f. = Gardiner, LEM, 36. – <sup>17</sup> pAnast.

III, 13; vgl. auch pLansing 11, 1f. = Gardiner, LEM, 109: „Du schlugst mich auf den Rücken, und so trat deine Lehre in mein O. ein“. Hellmut Brunner, *Altägyptische Erziehung*, Wiesbaden 1957, 56f. – <sup>18</sup> Dendara V, 19, 2f. – <sup>19</sup> pAnast. II, 8, 5 = Gardiner, LEM, 17. – <sup>20</sup> Junker, in: ZÄS 67, 1931, 55. – <sup>21</sup> Günther Roeder, *Der Ausklang der ägypt. Religion mit Reformation, Zauberei und Jenseitsglauben*, Zürich-Stuttgart 1961, 296. – <sup>22</sup> Edfou IV, 310, 6f. – <sup>23</sup> E. Brunner-Traut, in: *Fragen an die altägyptische Literatur*, Gs Eberhard Otto, Wiesbaden 1977, 125 ff. – <sup>24</sup> Siegfried Schott, *Altägyptische Liebeslieder*, Zürich 1950, 145. – <sup>25</sup> pHarris 500, 5, 9. – <sup>26</sup> Schott, op. cit., 116. – <sup>27</sup> Hermann Grapow, *Wie die Alten Ägypter sich anredeten, wie sie sich grüßten und wie sie miteinander sprachen*, Berlin 1960, 176. – <sup>28</sup> pPrise 4, 4. – <sup>29</sup> Tb 154. Vgl. Maria Cramer, *Die Totenklage bei den Kopten*, AAWW 219. 2, 1941, 25 f.; 29 f.; 42; Siegfried Morenz, *Die Geschichte von Joseph dem Zimmermann*, Texte und Untersuchungen zur Geschichte der altchristl. Literatur 56, Berlin-Leipzig 1951, 22. – <sup>30</sup> Serge Sauneron, *Rituel de l'embaumement*, Kairo 1952, 19. – <sup>31</sup> Pyr. 712. 788. 1673; CT Spr. 166, 181; Tb 178. Assmann, *Liturgische Lieder*, 155; Junker, *Stundenwachen*, 40. – <sup>32</sup> Tb 42. – <sup>33</sup> pBremner-Rhind 31, 17; Fairman, in: JEA 21, 1935, 28. – <sup>34</sup> I. M. Lurje, *Studien zum altägyptischen Recht*, Forsch. z. Röm. Recht 30, Weimar 1971, 156, 158; Kees, *Kulturgeschichte*, 23. 224f. – <sup>35</sup> Grundriß der Medizin VII, 1, 395 f.; E. A. E. Reymond, *A medical book from Crocodilopolis I*, Mitt. Papyruss. Öster. Nationalbibl. X, Wien 1976, 104ff.; Paul Ghalioungui, *The house of life*, Amsterdam 1973, 132f.; Ange-Pierre Leca, *La médecine au temps des pharaons*, Paris 1971, 300 ff. Vgl. Fritz Zöllner, *Hals-Nasen-Ohren-Heilkunde*, Stuttgart 1974, 54 ff. – <sup>36</sup> Grundriß der Medizin IV, 63; ebd. V, 107; Pap. Mutter und Kind, 4, 2; Serge Sauneron, *Le papyrus illustré de Brooklyn*, New York 1970; Störk, in: GM 5, 1973, 33 ff.; GM 8, 1973, 39 ff. L. St.

Ohrenstelen gehören in die Klasse der Votivstelen (\*Votivgaben), die einer Gottheit geopfert werden, um für die Erfüllung oder Erhörung eines Gebetes zu danken. Weiterhin sind sie als Weihgaben zu verstehen, als *ex votos*, die als einmalig dauerhaftes Geschenk einer Gottheit gestiftet werden, um für die erwiesene Gunst zu danken, sich zukünftige Gunst zu sichern oder den Zorn einer Gottheit zu besänftigen. Das Merkmal dieser Stelen, die aus verschiedenen Materialien bestehen, in Form und Ausführung variieren, sind Ohren, die in ihrer Anzahl eine große Variationsbreite aufweisen<sup>1</sup>. Seit dem NR findet sich die Vorstellung, daß Gott den Einzelnen erhört. Die Anschauung fußt auf der Entwicklung zu einer unmittelbar persönlichen Beziehung zwischen Gott und Mensch (\*Gott-Mensch-Beziehung). Das \*Ohr als Gehörorgan, das auf diesen Stelen abgebildet ist, soll die Fähigkeit oder Eigenschaft eines Gottes unterstreichen, dessen Funktion es ist, mit den Ohren die Bitten oder Anrufungen der

Menschen zu erhören<sup>2</sup>. Durch das Hineinsprechen in das Ohr will man die größtmögliche Sicherheit haben, daß die Rede auch wirklich den Gemeinten trifft und wunschgemäß beeinflusst. Das Wort soll nicht der Gefahr ausgesetzt werden, auf dem Wege vom Munde des Menschen zum Ohr eines Gottes verlorenzugehen, sondern soll in dem Gefäß, dem es anvertraut ist, sicher, dauernd und wirksam niedergelegt werden.

Der Akzent wird deutlich auf das \*Hören als die Haupteigenschaft eines Gottes gesetzt; denn das Hören, Erhören, Gehorchen spielt in der äg. Gesellschaft eine außerordentlich wichtige Rolle sowohl im Zusammenleben der Menschen als auch in der Gott-Mensch-Beziehung<sup>3</sup>.

Den Gedanken des Erhörens-der-Bitten trägt man nachdrücklich und konkret an bestimmte Götter heran. Die steinerne Entsprechung dieser Handlung kennzeichnet die O. Sie ermöglichen eine persönliche Kommunikation mit den Gottheiten. Erst in der Ptolemäerzeit findet sich ein besonderes Epitheton für diese Vorstellung. Die Benennung eines Gottes als *wbꜣ nḥwꜣ* „mit offenen Ohren“ findet sich stets in Verbindung mit *sḏm sprw* „die Bitten erhören“, wodurch die Bedeutung der Beziehung deutlich wird<sup>4</sup>.

Oft wird das Hören und das Sehen eines Gottes in einen Zusammenhang gestellt, so heißt es z. B. *wr wdꜣtꜣ ꜥꜣ nḥwꜣ* „mit großen Augen und zahlreichen Ohren“<sup>5</sup>.

Eine umfassende Darstellung über Inhalt und Gestaltung der O. ist nicht möglich, da die Anliegen oder die Bitten der Hilfesuchenden weitgefächert sind. Sie unterliegen keinem besonderen Typ, sondern scheinen nach persönlichen Maßstäben bzw. Bedürfnissen angefertigt zu sein. So groß die Variationsmöglichkeiten der Stelen, so groß scheint auch das gesellschaftliche Spektrum zu sein, das sich anhand der O. widerspiegelt<sup>6</sup>.

Einige Hauptanliegen sollen herausgegriffen werden:

- das Anzeigen von Dankbarkeit gegenüber einer bestimmten Gottheit;
- Gebete (Bitten) um Erhörung der Anrufungen;
- Bitten, nicht mit der Erhörung der Anrufungen aufzuhören;
- einige Inschriften weisen darauf hin, daß sie Einfluß nehmen wollen auf den Willen eines Gottes in der Zukunft, nicht nur als Dank für eine in der Vergangenheit erhörte Bitte.

Der Gott, der auf den O. angesprochen wird, ist der hörende Gott, θεός ἐπήκοος. Hinter diesem Epitheton verbirgt sich die Haupteigenschaft eines Gottes: das Erhören der Bitten des ihn anrufenden Individuums. Hier steht Gott nicht als Thema, sondern als Hörer, als Partner des Kommunika-

tionsaktes zwischen Sprecher und Hörer<sup>7</sup>. Daß Gott ein Hörender ist, wird nicht nur auf den O. deutlich, sondern auch in den Hymnen und Gebeten der \*Persönlichen Frömmigkeit. In den Gebeten finden sich formelhafte Wendungen, wie z. B. „... der Bitten dessen erhört, der zu ihm ruft“<sup>8</sup> oder „der erlauchte Gott, der die Bitte hört“<sup>9</sup>. „... der Hörende, der kommt zu dem, der ihn anruft, herrlich an Schauen, reich an Ohren“<sup>10</sup>. Um die Qualität des Hörens zu unterstreichen, werden Götter nicht nur mit *einem* Ohrenpaar ausgestattet, sondern mit einer Vielzahl von ihnen, z. B. mit 777 Ohrenpaaren<sup>11</sup>.

Zu den sog. Begriffsgöttern (\*Götter, Begriffs-) des äg. Pantheons zählen auch der Sehgott und der Hörgott, die unter anderem als Gehilfen des \*Thot und der \*Seschat auftreten<sup>12</sup>. Doch scheinen sie eine andere Seite des Hörens bzw. des Sehens zu vertreten, das Aufrechterhalten der Weltordnung, und daher nicht den persönlichen Bereich.

Auf den memphitischen O., die Petrie veröffentlicht hat, erscheint \*Ptah als der Gott, der die Bitten erhört<sup>13</sup>. Doch gibt es eine Anzahl O., die anderen Göttern geweiht sind, wie z. B. \*Horus, \*Amun, der Königin \*Ahmose-Nofretere als Göttin oder \*Ramses II. als Gott. Diese Stelen wurden hauptsächlich in der Thebanischen Nekropole gefunden<sup>14</sup>. Da O. vielen Göttern geweiht werden, ist es oft unmöglich zu bestimmen, welchem Gott eine Stele geweiht ist, da auf vielen keine Inschrift angebracht und nur ein oder mehrere Ohren eingraviert sind. In solchen Fällen sollte man seine Aufmerksamkeit auf die Plätze richten, an denen man Stelen dieser Art gefunden hat, da sie sich häufig in der Nähe von großen Heiligtümern befinden, die einer bestimmten Gottheit geweiht sind. So werden anonyme O. vermutlich dem Gott des Tempels geweiht sein, der in ihrer Nähe liegt<sup>15</sup>. Zur Kategorie der hörenden Götter zählen augenscheinlich die großen des äg. Pantheons, wie Amun, \*Isis<sup>16</sup>, \*Sarapis<sup>17</sup>, Ptah, Horus, Thot etc., die Schöpfer- und Weltgötter. Sie treten immer im Zusammenhang mit der Erhörung von Bitten auf, wie O., \*Hymnen und \*Gebete zeigen<sup>18</sup>. Dies scheint auch nicht verwunderlich, da man sich ihrer Bereitschaft, die Bitten zu erhören, am gesichersten glaubte.

In diesem Kontext ist ein Gott von besonderem Interesse: der Gott Mestasytmis, der in einigen griechischen Papyri aus der Zeit ca. 100 v. Chr. erwähnt wird, die im Fayum in Tebtynis gefunden wurden<sup>19</sup>. Spiegelberg vermutete, daß der Name Mestasytmis von dem äg. Ausdruck *msḏr sḏm* abgeleitet worden sei, kopt. *ⲙⲁⲩⲥⲁ Ⲙⲟⲩⲏ*, d. h. „die Ohren hören“<sup>20</sup>. Holmberg glaubt, die fehlende hieroglyphische Basis zum griechischen



Gottesnamen gefunden zu haben: und zwar in folgendem Epitheton des Gottes Ptah: *pth ... n msdr sdm ntr ʿ3 nb m3ʿt*, „Ptah ... die Ohren, die hören, großer Gott, Herr der \*Maat“ oder „Ptah ... der Ohren, die hören“<sup>21</sup>. Sollte die Etymologie des Namens richtig sein, so scheint der Gott Mestasytmis ein hörender Gott par excellence zu sein, dessen spezielle Funktion es ist, die Bitten des Menschen zu erhören.

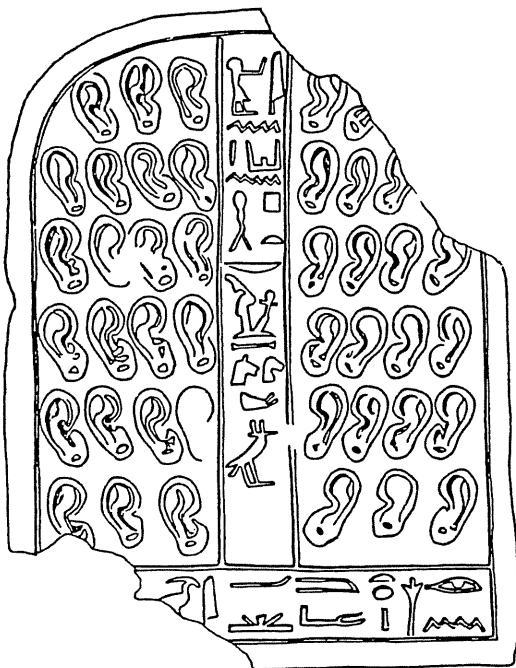

aus: W. M. Flinders Petrie, Memphis I, pl. 13.

Über die Funktion der O. sind zahlreiche Interpretationen gemacht worden. Wilkinson hat vermutet, daß O. als ein Zeichen der Dankbarkeit für die Heilung eines Ohrenleidens gestiftet wurden. Diese These ist vermutlich nicht richtig<sup>22</sup>. Scharff glaubt, die Ohren seien dazu benutzt worden, um damit auf einen Gott eine bestimmte magische Kraft wirken zu lassen, so daß mit Hilfe von Analogiezauber die Erfüllung der Bitten sofort automatisch erfolgte nach Aufstellung einer solchen Stele<sup>23</sup>. Ob sich hinter den verschiedenen Zahlenkombinationen der auf den Stelen erscheinenden Ohren magische Zahlen verbergen, läßt sich nicht mit Sicherheit feststellen. Sicherlich sollen sie die Hörbereitschaft eines Gottes unterstützen oder aber die Aufnahme der Gebete verstärken.

<sup>1</sup> 1–376 Ohren. – <sup>2</sup> LÄ II, 1232 ff. – <sup>3</sup> LÄ II, 1232 ff. – <sup>4</sup> Otto, Gott und Mensch, 30. – <sup>5</sup> Otto, Gott und Mensch, 30. – <sup>6</sup> Siehe folgende Beispiele in: Petrie,

Memphis I, pl. 8–13. – <sup>7</sup> Assmann, ÄHG, 85. – <sup>8</sup> Assmann, ÄHG, 158, 6. – <sup>9</sup> Assmann, ÄHG, 148, 3; vgl. 163, 11; 169, 14; 171, 10; 177, 13; 195, 213. – <sup>10</sup> Assmann, ÄHG, 129, 160. – <sup>11</sup> Vgl. Gott mit 77 Ohren im Pap. mag. Harris. – <sup>12</sup> Brunner-Traut, Seh Gott und Hörgott, in: Fragen an die altägyptische Literatur, Gs E. Otto, Wiesbaden 1977, 126. – <sup>13</sup> Petrie, Memphis I, 7f. – <sup>14</sup> Maj Sandman Holmberg, Ptah, 69 ff. – <sup>15</sup> Vgl. die Ptah geweihten Ohrenstelen in Memphis; siehe M. Sandman Holmberg, Ptah, 72. – <sup>16</sup> Wilhelm Hornbostel, Sarapis, Études préliminaires aux religions orientales dans l'empire romain, 32, Leiden 1973, 193 ff. – <sup>17</sup> Hornbostel, Sarapis, 193 ff. – <sup>18</sup> Siehe Anm. 9. – <sup>19</sup> Pyne Grenfell, Arthur S. Hunt und J. Gilbert Smyly, The Tebtunis Papyri, London 1902, 298, seq. 316. 456. 495. – <sup>20</sup> Spiegelberg, Rec Trav 26, 1904, 56. – <sup>21</sup> Sandman Holmberg, Ptah, 74. Vgl. Wagner und Quaegebeur, in: BIFAO 73, 1973, 41 ff. – <sup>22</sup> Wilkinson, Manners and Customs, <sup>2</sup> 1878, 358; bei Ohrenstelen griechischer Provenienz läßt sich der Trennungsstrich nicht mit Sicherheit ziehen, wenn O. Heilgötter wie Asklepios gestiftet wurden. Hier steht wohl die Heilung eines Ohrenleidens im Vordergrund. – <sup>23</sup> Scharff, in: ZÄS, 70, 1934, 49; Blok, in: Kêmi, 1, 1928, 123 ff. R. Sch.

Ohrring. Allgemein besteht die Tendenz, das erste Auftreten von O. in die 1. ZwZt zu datieren. Datierungen von einzelnen Stücken in die 5., 11. und 12. Dyn. sind umstritten, wenn auch nicht ausgeschlossen<sup>1</sup>. Sie würden die Annahmen widerlegen, O. stammten aus \*Nubien, da Petrie Stücke in \*Pan-graves fand<sup>2</sup>, oder sie seien von den \*Hyksos aus Asien eingeführt.

Seit der frühen 18. Dyn. werden O. von Frauen, dann auch von Männern, getragen, verschwinden nach der 25. Dyn. und kommen in hellenistischer Zt wieder in Mode<sup>3</sup>. Materialien sind \*Gold, teils mit Einlagen und \*Granulation, \*Silber, \*Kupfer, \*Glas, \*Fayence, \*Halbedelsteine, Alabaster, \*Kalkstein, \*Muschel und \*Harz. Die häufigsten Formen waren Ringe, mit oder ohne Anhänger, Scheiben, pilzförmige Stöpsel und große Gehänge, die das Ohrläppchen tief herabzogen. In Plastik und Relief zeigen Könige wie andere Personen häufig Vertiefungen in den Ohren, auch wenn sie keine O. tragen. Seit der 19. Dyn. werden Göttinnen mit O. dargestellt; allerdings weisen bereits die Göttinnen an dem \*Kanopen-Schrein \*Tutanachamuns Vertiefungen an den Ohrläppchen auf<sup>4</sup>. Bei Königen sind O. zuerst an der Mumie \*Thutmosis' IV. belegt.

<sup>1</sup> Alix Wilkinson, Ancient Eg. Jewellery, London 1971, 44 (CG 35 = 5. Dyn.; vgl. Staehelin, Tracht, 144). 76 [bei den angegebenen CG-Nummern handelt es sich nicht um O.; MFA f33650 = El Arábah, 4 u. Tf. 1? (12. Dyn.). MFA 201726. MMA 6678 = William M. Flinders Petrie, Diospolis Parva, EEF 20, 1901, 44 u. Tf. 26 (12. Dyn.); dagegen Möller, s. Lit., 41 (Hyksoszt)]. –

<sup>2</sup> Wilkinson, op. cit., 121. – <sup>3</sup> Ebd., 121 ff. 155 ff. 175 f. 190. 194. – <sup>4</sup> Ebd., 157 f.

Lit.: Alix Wilkinson, *Ancient Egyptian Jewellery*, London 1971, passim; Cyril Aldred, *Die Juwelen der Pharaonen*, München-Wien-Zürich 1971, passim; Milada Vilimková, *Altägyptische Goldschmiedekunst*, Prag 1969, passim; CG 52. 323–52. 574; Georg Möller, *Die Metallkunst der alten Ägypter*, Berlin 1924, 38 ff.

E. F.

Olive ist die Frucht des Ölbaumes (*Olea europaea* L.), aus deren Fruchtfleisch das Olivenöl (\*Öl) gewonnen wird. Die Ölbaumkultur begann wahrscheinlich in Palästina<sup>1</sup> und Vorderasien<sup>2</sup> und breitete sich von dort über die anderen Mittelmeerländer und auch nach Äg. aus. Im alten Äg. hat jedoch der Ölbaum, wie schon die Klassiker feststellen<sup>3</sup>, nie eine bedeutende Rolle gespielt. Die frühesten substantiellen Funde gehören der 18. Dyn. an<sup>4</sup>, und zwar sind es Blätter, die in Grabkränze eingeflochten waren. Die ältesten in Gräbern gefundenen Olivenkerne lassen sich nur ungenau als aus dem NR stammend datieren<sup>5</sup>. Aus Amarna ist eine Ölbaumdarstellung bekannt<sup>6</sup>. In den Texten wird der Ölbaum, äg. *dt*<sup>7</sup>, seit der 19. Dyn. genannt<sup>8</sup>. Das Olivenöl wurde anscheinend vorwiegend für Beleuchtungszwecke<sup>9</sup> verwendet und die Früchte zum Essen<sup>10</sup>.

<sup>1</sup> R. S. Merrillees und J. Winter, in: *Miscellanea Wilbouriana* 1, Brooklyn 1972, 110. – <sup>2</sup> Das Lexikon der Pflanzenwelt, Deutsche Buchgemeinschaft, Darmstadt, 319. – <sup>3</sup> Keimer, *Gartenpflanzen* I, 31. – <sup>4</sup> Percy E. Newberry, in: Carter, *Tut-ench-Amun II*, 222. 226, vgl. auch 88; Botan. Museum Berlin-Dahlem, Sammlung Schweinfurth, Listen-Nr. 265. 268; s. auch Newberry, in: *Ancient Egypt* 1915, 97–100. – <sup>5</sup> William J. Darby, Paul Ghalioungui und Louis Grivetti, *Food: The Gift of Osiris*, London-New York-San Francisco 1977, 718. – <sup>6</sup> Henri Frankfort, *The Mural Painting of El-Amarnah*, London 1929, Tf. 9. – <sup>7</sup> Wb V, 618: semitisches Fremdwort; Helck, *Materialien*, 758 f. – <sup>8</sup> Keimer, *Gartenpflanzen* I, 30. – <sup>9</sup> pHarris I, 27, 10. – <sup>10</sup> Helck, a. a. O.

R. Ge.

el-Omari, Ausgrabungsstelle zweier neolithischer Siedlungen am Ausgang des Wadi Hôf 3 km nördl. Heluan, benannt nach dem Entdecker 1924, freigelegt zwischen 1925 und 1952 von Brovier-Lapierre und de Bono<sup>1</sup>; s. \*Vorgeschichte. Karte 1g.

<sup>1</sup> Lit. bei Hayes, in: *JNES* 23, 1964, 242–248. 269–270. Red.

Ombos (Ὀμβοί), nördl. von Naqada (Karte 4c), griech. Name des äg. Ortes *Nbw*, Kopt. *Ἰβω/Ἰβωτ* „Goldstadt“<sup>1</sup>, am Wüstenrand ca. 2,5 km n.w. von Tuch im ehem. 5. o.äg. Gau

gelegen<sup>2</sup>. Dort wurde \*Seth als Hauptgott verehrt<sup>3</sup>, der als „Herr“ bzw. „Der von *Nbw*“ bezeichnet wird<sup>4</sup>. Sein Tempel in O. geht vermutlich auf das AR zurück, wird in der 18. Dyn. wiederaufgebaut und von \*Ramses II. erweitert<sup>5</sup>, der *Nbw* zum selbständigen Distrikt machte<sup>6</sup>; unter \*Ramses III. erhielt der Sethtempel in O. größere Schenkungen<sup>7</sup>. Seth von O. tritt in der geschichtlichen Zt als Landesgott von Oberägypten auf, oft mit dem Titel „Herr des oberäg. Landes“ als Gegenstück zu \*Horus von *Bhd*<sup>8</sup>; vielleicht beruht dies darauf, daß einst in der Vorzeit ein Reich des Seth in Oberägypten mit einem Zentrum um die Stadt O. existierte<sup>9</sup>, dafür spricht die Lage von O. zwischen \*Naqada und \*Ballas, Hauptfundstätten von zahlreichen vorgeschichtlichen Denkmälern<sup>10</sup>. Infolge der Verachtung des Seth seit der SpZt verfiel sein Tempel in O.<sup>11</sup>, und die Stadt verlor ihre Bedeutung gegenüber anderen Orten des Ostufers (\*Koptos und \*Qus), so daß der Kult des Falkengottes Haroeris-(Me)\*chenti-irti von Qus den des Seth von O. überlagert, in dem jener dessen Titel für sich beanspruchte. Beide Götter führen die gleichen Beinamen „Herr des oberäg. Landes“, „Groß an Kraft“ und beide gelten als Söhne der Himmelsgöttin \*Nut<sup>12</sup>. Nach einer späten, bei Juvenal in den Satiren erwähnten Überlieferung<sup>13</sup>, kam es anlässlich eines Festes in Koptos zum Streit der Ombiten mit ihren nördl. Nachbarn aus Dendara.

<sup>1</sup> Der Name hängt in irgendeiner Weise mit den Goldminen der ö. Wüste zusammen, dazu s. Sethe, *Urgeschichte*, 38, § 47; Kees, *Kulturlegende und Urgeschichte*, NGWG 1930, 355–356; Fischer, *Coptite Nome*, 4 und Herman te Velde, *Seth, God of Confusion*, PÄ 6, Leiden 1967, 116. Zu *Nbw*, s. AEO II, 28\*–29\*; Montet, *Géographie* II, 82–83. – <sup>2</sup> Nicht mit dem gleichnamigen Ombos, heute \*Kom Ombo, im ehem. 1. o.äg. Gau (Karte 4h) zu verwechseln, dieser Ort hieß äg. *Nbjt*; zur Schreibung des Namens, s. AEO II, 5\*; zu Kom Ombo, Gutbub, in: LÄ III, 675 ff. – <sup>3</sup> Seit der 3. Dyn. ist O. als Stadt des Seth belegt; Smith, *Sculpture*, 136; cf. Karola Zibelius, *Ägyptische Siedlungen nach Texten des Alten Reiches*, TAVO Beih. B/19, 1978, 108. – <sup>4</sup> So z. B. Pyr. 370b; CT III, 360b u. V, 17g. – <sup>5</sup> Naqada and Ballas, 67 ff. u. Pl. 77 ff.; PM V, 117 f.; zum Bau des Tempels z. Z. Ramses' III., pHarris I 59, 4–5. – <sup>6</sup> Mariette, *Abydos II*, Pl. 12; der Name des Distriktes hieß griech. *Tà Tυφώνια*, Strabon XVII, 1, 44; s. AEO II, 29\*. – <sup>7</sup> pHarris I, 61 a, 7–8. – <sup>8</sup> Dazu s. die Statuen des Königs Sesostri I. aus Lischt, Kairo CG 414, 416–417. – <sup>9</sup> Sethe, *Urgeschichte*, 71 f., § 86; RÄRG, 707–708. – <sup>10</sup> Naqada and Ballas. – <sup>11</sup> Vgl. auch Urk. VI, 17, 1–3. – <sup>12</sup> Sethe, a. a. O., 37, § 47; Hermann Junker, *Der sehende und blinde Gott*, SBAW 1942, Heft 7, 32. 58 f.; Junker, *Onurislegende*, 33 f.; Kees, *Götterglaube*, 194 ff., 410 ff.; Kurth, in: LÄ II, 1000 mit Anm. 58. – <sup>13</sup> Juvenal, *Sat.* XV 33 f.; cf. Naqada and Ballas, 65; Kees, in: RE XVIII, 346, Montet, *Géographie*, 83.

Lit.: RÄRG, 542; Kees, in: RE XVIII, 364; PM V, 117-118. F.G.

### On s. Heliopolis

Onias. C'est essentiellement par l'historien Flavius Josèphe que l'on connaît l'histoire d'Onias (IV) et les événements qui suivirent son installation en Egypte<sup>1</sup> ('Ovίας est la transcription grecque du nom hébreu חוֹנַיִן). O. était un grand-prêtre du Temple de Jérusalem, de la lignée sadocite. Son père était le grand-prêtre Onias III selon les principales sources, encore qu'une autre version en fasse un fils de Simon le Juste<sup>2</sup>. Dans le contexte mouvementé de la première révolte des Macchabées contre les Séleucides, O. fut évincé par une faction sacerdotale rivale qui porta Alcime à la prêtrise<sup>3</sup>. Devant s'exiler, par choix ou par contrainte (avec sans doute de nombreux partisans), il se rendit en Egypte auprès de Ptolémée VI Philométor et Cléopâtre II qui lui réservèrent le meilleur accueil (vers 160 avant J.-C.); ceux-ci s'appuyaient en effet sur l'importante présence juive en Egypte et trouvaient en Judée des alliés naturels dans leur lutte contre Antiochus Epiphane.

Il est possible qu'O. ait joué un rôle militaire notable auprès des souverains lagides<sup>4</sup>. Il leur a en tout cas rendu de signalés services car il obtint d'eux l'attribution d'un territoire pour y aménager un camp, voire une forteresse, et surtout il reçut l'autorisation d'y élever un sanctuaire, véritable temple à l'instar de celui de Jérusalem<sup>5</sup> (avec culte sacrificiel, prêtres et lévites), et non pas simple synagogue. Josèphe cite textuellement les lettres (peut-être controuvées) échangées à cette occasion par O. et Philométor<sup>6</sup>. Celles-ci ont d'abord trait au site choisi par O. pour l'édification de son temple: un sanctuaire égyptien désaffecté et ruiné consacré à la Βουβαστις ἄγρια (Bastet champêtre ou sauvage) et situé dans une localité nommée Λεοντόπολις (ou Λεόντων πόλις) τοῦ Ἡλιοπολίτου (Léontopolis du nome héliopolite – voir infra pour sa localisation). Outre diverses nécessités politico-religieuses, une prophétie d'Isaïe est utilisée pour justifier ce choix: "En ce jour il y aura un autel à l'Éternel au milieu du pays d'Egypte (...)"<sup>7</sup>.

Malgré son caractère exceptionnel (le temple de YHW à Eléphantine n'a sans doute jamais eu son importance<sup>8</sup>), le temple de Léontopolis connut une existence durable puisque, édifié dans les années 150 avant J.-C., il subsista plus de deux siècles. Caractéristique avec son aspect de tour élevée (60 coudées) qui en formait la partie principale<sup>9</sup>, richement doté en terres, peuplé d'un sacerdoce nombreux et entouré d'une garnison importante, il fut ainsi utilisé conjointement à celui de

Jérusalem dont la prééminence ne fut pourtant jamais mise en cause. C'est pourquoi, malgré son caractère problématique au regard de la loi juive, il n'a jamais été véritablement désavoué ni par le judaïsme métropolitain, ni par la tradition talmudique, lesquels manifestèrent à son égard des sentiments divers, mais non pas d'hostilité déclarée<sup>10</sup>.

Outre son temple, O. a associé son nom au territoire qui l'englobait et où habitaient un grand nombre de ses coreligionnaires. Ce territoire est épisodiquement mentionné dans les sources littéraires et les inscriptions sous la dénomination de pays (χώρα) ou terre (γῆ) d'Onias<sup>11</sup>.

Peu de témoignages archéologiques peuvent pour l'instant éclairer le récit de Josèphe. La localisation du temple d'O., c'est-à-dire de Léontopolis de l'Héliopolite, ne fait cependant plus problème. On a depuis longtemps rapproché cette localité du site de \*Tell el-Jehudijeh au nord d'Héliopolis, non loin de Shibin el-Qanatir<sup>12</sup>. Le nom arabe (La Butte des Juifs) pourrait déjà être une indication, encore que des toponymes semblables existent ailleurs en Egypte. Il s'agit d'un site assez bien connu et plusieurs fois exploré, sinon systématiquement fouillé, qui a laissé d'importantes traces de toutes les époques<sup>13</sup>. C'est surtout avec le Nouvel Empire que l'agglomération et ses temples se sont développés, sous le nom de *Nij-i-hwt* qui donnera la transcription \*Nathō (Ναθῶ)<sup>14</sup>. Ce lieu était effectivement situé dans le nome d'Héliopolis. On saisit mal pour quelle raison les Grecs en ont fait une Léontopolis. Mais des indices témoignent en faveur d'un culte de déesse lionne ou chatte<sup>15</sup>. D'autre part, sans aller jusqu'à localiser avec certitude le temple d'O. comme l'a fait Petrie<sup>16</sup>, il est possible de retrouver à Tell el-Jehudijeh et dans ses environs des traces matérielles du territoire d'O. et de ses habitants. Ce site a en effet fourni un très grand nombre de stèles judéo-grecques d'aspect caractéristique. Celles-ci s'évalent sur une longue période; beaucoup datent du règne d'Auguste<sup>17</sup>.

De fait, ce n'est qu'en 71 après J.-C. que le temple d'O. cessa de fonctionner, à la suite d'une décision de Vespasien. L'événement se situe dans le contexte de la répression exercée par les Romains à l'occasion de la grande insurrection de la Judée. Par crainte de troubles en Egypte, l'empereur chargea Lupus, gouverneur d'Alexandrie, de fermer le temple. Le successeur de ce dernier, Paulinus, lui ôta tout caractère sacré et en interdit l'accès<sup>18</sup>. Le temple d'O. sombra dans l'oubli, mais des habitants du territoire demeurèrent peut-être sur place: la communauté juive de Shibin el-Qanatir au Moyen Âge peut avoir été constituée de leurs descendants<sup>19</sup>. Plus ou moins au centre du

judaisme égyptien durant longtemps, le temple d'O. semble pourtant n'avoir pas eu de succès auprès de l'importante communauté juive alexandrine (Philon n'en parle pas). Il n'empêche qu'il a dû exercer une influence durable, encore que difficile à saisir<sup>20</sup>.

<sup>1</sup> Principales références; Guerre Juive (ici = GJ) VII, 420–436 (éd. Loeb, vol. III, 622–627); Antiquités Juives (ici = AJ) XII, 387–388 (Loeb, vol. VII, 200–203); XIII, 62–73 (Loeb, vol. VII, 256–263). – <sup>2</sup> En ce cas le personnage n'est autre qu'Onias III lui-même. Josèphe adopte une fois cette version (GJ VII, 423) et ainsi se contredit. C'est également celle qui prévaut dans le Talmud (Babylone: Menahot 109b; Jérusalem: Yoma 6, 3). Sur la personnalité d'O. et son ascendance, voir Delcor, dans: Revue Biblique 75, 1968, 188–193. – <sup>3</sup> C'est dans le même contexte et vers la même époque que le "Maître de Justice", probablement prêtre sadocite lui aussi, quitta Jérusalem et fut ensuite à l'origine de la communauté de Qumran dans le désert de Juda. – <sup>4</sup> Particulièrement si l'on admet l'identité – très vraisemblable – du grand-prêtre Onias IV avec le général Onias qui, selon Josèphe (Contre Apion II, 49 sq.), avait commandé à un certain moment les forces de Philométor au côté d'un certain Dosithee. Il se peut aussi que ce soit toujours le même personnage qui soit en question dans la lettre où le dioiketes Hérode s'adresse à un certain O. qui serait stratège de l'Héliopolite (titre important qu'on ne lui connaît pas autrement): cf. V. Tcherikover et A. Fuchs, Corpus Papyrorum Judaicarum I, Cambridge, Mass. 1957, 244–246 (132). – <sup>5</sup> Sur sa ressemblance extérieure et intérieure avec le Temple hiérosolomytain, Josèphe n'est pas toujours clair, ni cohérent. – <sup>6</sup> Voir AJ XII, 65–68 et 70–71. – <sup>7</sup> Isaïe 19, 19. Sur cette prophétie et toutes celles du même type, voir maintenant l'étude de M. D. McDonald, The prophetic Oracles concerning Egypt in the Old Testament, Dissertation Waco, Texas 1978. – <sup>8</sup> Sur le temple juif d'Eléphantine, bien connu par la documentation de langue araméenne, voir Bezalel Porten, Archives from Elephantine, Berkeley et Los Angeles 1968, 105–122. – <sup>9</sup> Brève description de l'aspect du temple et de son mobilier dans GJ VII, 427–430. – <sup>10</sup> Voir par exemple S. Baron, Histoire d'Israël (éd. française) I, Paris 1956, 296–297 et 552–553, n. 11. Cf. aussi Delcor, l.c. (n.2), 202–203. – <sup>11</sup> Outre Josèphe (ainsi GJ VII, 421, et AJ XIV, 131), cf. par ex. la "très célèbre terre d'Onias" sur une stèle alexandrine (dernière édition: Etienne Bernand, Inscriptions métriques de l'Égypte gréco-romaine, Besançon-Paris 1969, 199–203 (43, v.4). – <sup>12</sup> La tradition talmudique situe cependant le temple d'Onias à Alexandrie: cf. supra, n.2. – <sup>13</sup> Pour cette question de la localisation à Tell el-Jehudijeh, voir principalement E. Brugsch-Bey, dans: RecTrav 8, 1886, 1–9; Edouard Naville, The Mound of the Jew and the City of Onias, et Griffith, The Antiquities of Tell el-Yahûdiyeh, EEF 7, Londres 1890; William M. Flinders Petrie, Hyksos and Israelite Cities, BSAE 12, Londres 1906; Du Mesnil du Buisson, dans: BIFAO 29, 1929, 155–178, et BIFAO 35, 1935, 59–71; Barucq, s.v. Leontopolis, in: Dictionnaire de la Bible, Supplément V, Paris 1957, 362–366 et 371. Cf. aussi PM IV, 56–59. – <sup>14</sup> Voir Gardiner, AEO II, 146\*–148\* (401), et Yoyotte,

dans: BIFAO 52, 1953, 185. – <sup>15</sup> Au côté du dieu-lion Mihos (\*Miysis). Sur toute cette question, cf. l'étude d'A. Barucq, l.c., 359 sq. Comparer avec le cas de la grande \*Leontopolis (Tell Moqdam): Yoyotte, l.c., 190–191; dans l'une comme dans l'autre, le culte des lions pourrait avoir été introduit tardivement. – <sup>16</sup> Petrie, o.c., 19–27 et pl. 22–27, a même pensé avoir retrouvé les ruines du temple, dont il va jusqu'à proposer une reconstitution détaillée. Du Mesnil du Buisson est favorable à une autre localisation: au centre de la grande enceinte, laquelle serait celle d'un ancien établissement hyksos (dans: BIFAO 35, 1935, 67–71 et pl.). – <sup>17</sup> Une grande partie de ces stèles est regroupée par J.-B. Frey, Corpus Inscriptionum Judaicarum II, Rome 1952, 378–438 (1451–1530). – <sup>18</sup> Cf. Josèphe, GJ VII, 421 et 433–436. – <sup>19</sup> D'après une suggestion de Golb, dans: JNES 33, 1974, 140. – <sup>20</sup> Quel fut par exemple l'apport du temple dans l'inspiration et la composition des Pseudépigraphes, dont on sait qu'ils doivent beaucoup au judaïsme égyptien? Récemment encore, J. Collins a supposé que certains des Oracles Sibyllins étaient issus du milieu du temple léontopolite: cf. The Sibylline Oracles of Egyptian Judaism, Missoula, Montana 1974, 49–53 et 160–163, n. 102–126 (avec de nombreuses références).

*Lit.*: La bibliographie relative au temple d'Onias est très vaste. Pour ce qui est de son enracinement égyptien, voir les références données à la n.13, supra. Pour plus de détails, voir l'étude récente de M. Delcor, dans: Revue Biblique 75, 1968, 188–203, et les articles "Leontopolis", "Onias IV" et "Onias, Temple of", in: Encyclopaedia Judaica, Jérusalem 1971, 11, 31; 12, 1403–1405.

A.-P. Z.

**Onomastika.** Listen von Wörtern oder Namen, die inventarmäßig bestimmte Sachgebiete (Ortsnamen, Berufe, Anatomie, Fauna, Flora u.a.m.) erfassen und eine darin gleichsam vorgegebene Ordnung der Reihenfolge ihrer Wörter/Namen zugrundelegen (z.B. Ortsnamen aus dem Niltal von S nach N). Bezeugt seit dem MR (Ramesseum-O.), vor allem aber aus dem NR (O. des Amenope, pHood u.a.) und noch sehr später Zeit<sup>1</sup>. Ihrem Titel nach sind sie mehrfach als *sbjyt* „Lehre“ ausgewiesen und demnach wohl vor allem für die \*Ausbildung von Schreibern bestimmt. \*Geschichtsschreibung.

<sup>1</sup> U. Kaplony-Heckel, in: SAK 1, 1974, 233f.; Tait, in: GM 20, 1976, 49 ff.

*Lit.*: AEO.

J. O.

**Onomatopöie.** Auf Wiedergabe von Naturlauten beruhen im Ägyptischen einige Tiernamen und Verben: *mjw* „Kater“, *qrr* „Frosch“, *t(š)t(š)* „Spatz“, wohl auch *rrj* „Schwein“ und *jš* „Esel“, sowie *tf* „spucken“ oder *(n)gšgš* „schnattern; schreien u.ä.“. Zur Unterscheidung des natürlichen Geschlechts können jedoch auch von Tiernamen dieser Art Feminina (*mjwt*, *rrjt*, *jšt*) gebildet werden; durch die verschiedenen

Formen konsonantischen und vokalischen Lautwandels verlieren jene Wörter im Laufe der Jahrhunderte ihre ursprüngliche onomatopöetische Lautgestalt.

Lit.: Littmann, in: ZÄS 67, 1931, 65 ff.; Matthieu S. H. G. Heerma van Voss, De oudste versie van Dodenboek 17 a, Leiden 1963, 82; Jürgen Osing, Die Nominalbildung des Ägyptischen, Mainz 1976, Anm. 16. J. O.

**Onuris** (*Jnj-hrt*, \**Janij-hâr't* „Der die/das Ferne brachte/holte“<sup>1</sup>), ein Jäger- und Kampfgott, der alt für \*Thinis im 8. o. äg. \*Gau als Lokalgott bezeugt ist, im Prozeß der \*Mythenbildung später mit anderen Göttern, zumal \*Schu und \*Haroeris, verschmilzt (\*Götterschmelzung) und dann nicht immer klar als besondere Göttergestalt von diesen abgrenzbar ist.

A. *Kulte*. Als Lokalgott von \*Thinis ist O. archäologisch nicht faßbar, jedoch seit dem Ende des AR bezeugt durch die Titel seiner Priester, die in den thinitischen Nekropolen bestattet sind (\*Naga ed-Deir, \*Mescheich; \*Abydos)<sup>2</sup>. Er spielt ferner eine Rolle in den Eigennamen der Region<sup>3</sup>. Im NR erscheint O. in abydenischen Tempelreliefs, u. a. als „Herr von Thinis“<sup>4</sup>. Mit der Löwengöttin \*Mehit bildet er hier ein Götterpaar (\*Götterpaarbildung)<sup>5</sup>. Ein weiterer Hauptkultort ist \*Sebennytos, wo O. in der SpZt als O.-Schu einen eigenen Kult genießt<sup>6</sup>. Verehrt wird er sonst besonders im Süden (so in \*Armant<sup>7</sup>, \*Gebel es-Silsile<sup>8</sup>), in \*Nubien (u. a. in \*Abu-Simbel<sup>9</sup>), sowie in den Tempeln der griech.-röm. Zt (hierzu vgl. B). B. *Mythologie*<sup>10</sup>. Im Prozeß der Mythenbildung wird O. amalgamiert mit diversen \*Horus-Gestalten, besonders mit \*Haroeris (\*Kom Ombo), ferner mit \*Schu, \*Arensnuphis, \*Thot von \*Pnubs. Seinem Namen entsprechend, tritt er in solchen Mythen auf, deren zentrales Thema die Zurückholung aus dem Süden ist: die Rückholung der wilden Löwin \*Tefnut oder die Rückholung eines Auges (Mondauges, Sonnenauges o. ä.; s. \*Augensagen). Die Rückholung der Löwin dürfte mit der älteren Verbindung des thinitischen Lokalgottes mit der Löwengöttin \*Mehit zusammenhängen, somit die primäre Rolle des O. als eines Järgottes widerspiegeln.

C. *Funktion*. Allgemein ist O. Kampfgott, Kämpfer für den König, für \*Re gegen \*Apophis<sup>11</sup>. Die \*Interpretatio graeca gleicht ihn mit Ares<sup>12</sup>.

D. *Ikonographie*. O. wird gewöhnlich menschengestaltig dargestellt. Seine Waffen sind die Lanze und ein Strick<sup>13</sup>. Auf dem Kopf trägt er vier \*Federn. In synkretistischen Verbindungen ist O. gelegentlich mit Tierkopf dargestellt<sup>14</sup>.

<sup>1</sup> Keilschriftl. (19. Dyn.) an-ḥa-a-ra, griech. Ὀνουρις, kopt. (Ⲁ)ⲏⲓⲠⲟⲩⲓⲔⲔ; vgl. Jürgen Osing, Die Nominalbil-

dung des Ägyptischen, Mainz 1976, 608, Anm. 596. – <sup>2</sup> AR: Untervorsteher der Priester *Dšr* (PM V, 27); frühe 1. ZwZt: Priestervorsteher *Tmrrj* (PM V, 18, s. weiter Schenkel, Memphis, Herakleopolis, Theben, 168, § 224); NR: s. u. a. PM V, 29; SpZt: s. u. a. PM V, 74. – <sup>3</sup> Mehrfach in der 1. ZwZt in Naga ed-Deir, vgl. Schenkel, op. cit. (Anm. 2), 168 ff., §§ 224 ff.; allgemein zu den Namen: Ranke, PN I, 35; II, 264; III, 23. – <sup>4</sup> El Amrah and Abydos, Tf. 40 Nr. 9. – <sup>5</sup> Frankfurt, in: JEA 14, 1928, Tf. 23, 1; Pehr Lugn, Ausgewählte Denkmäler aus ägyptischen Sammlungen in Schweden, Leipzig 1922, Tf. 13. – <sup>6</sup> PM IV, 43 f. – <sup>7</sup> S. Eggebrecht, in: LÄ I, 436, Anm. 18. – <sup>8</sup> PM V, 217 f. – <sup>9</sup> S. Otto, in: LÄ I, 26, Anm. 8. – <sup>10</sup> Junker, Onurislegende. – <sup>11</sup> Junker, Onurislegende, bes. 2f. 55. – <sup>12</sup> Griffith, Cat. of Demotic Pap. III, 230, Anm. 14. – <sup>13</sup> Z. B. (Reliefs) Pillet, in: ASAE 23, 1923, 153 = fig. 3; Walter Wreszinski, Bericht über die photographische Expedition von Kairo bis Wadi Halfa ..., Schriften der Königsberger gelehrten Gesellschaft, geisteswiss. Kl. 4.2, Halle 1927, Tf. 28; BM 937 [1217] ([Budge], A Guide to the Egyptian Gallery, London 1909, 252); Edfou I, Tf. 30 a, links; Edfou X, Tf. 154, mittleres Reg., rechts; (Bronzen:) CG 38025; Ny Carlsberg Æ.I.N. 1658 (Maria Mogensen, La collection égyptienne, Kopenhagen 1930, Tf. 23); Walters Art Gallery 529 und 530 (Steinhoff, WAG, Tf. 83). S. auch die Belege aus Anm. 5 und 7 oben. – <sup>14</sup> Vgl. etwa Junker, Onurislegende, 9.

Lit.: Junker, Onurislegende; RÄRG, s. v. Onuris.

W. Sch.

**Onyx.** 1. O.-Marmor. Handelsbezeichnung für transparente, zartfarbige Kalksteine z. T. nordafrikanischer Herkunft (z. B. äg. \*Alabaster)<sup>1</sup>. 2. Chalzedon-O. Der schwarze, mit Weiß gebänderte Chalzedon fand seit prädyn. Zt in geringem Ausmaß Verwendung (\*Perle), ab der 3. ZwZt häufiger<sup>2</sup>.

<sup>1</sup> Lucas, Materials<sup>4</sup>, 59. – <sup>2</sup> Lucas, Materials<sup>4</sup>, 386–387.

R. Ha.

**Opetfest.** „The beautiful feast of Opet“ (*ḥb nfr n jpt*) was the name given to the annual festival during which \*Amun of \*Karnak visited the sanctuary of \*Luxor. The O. is not mentioned in Egyptian records prior to the 18th Dyn.<sup>1</sup> By the reign of \*Hatshepsut I, however, it was already an annual event<sup>2</sup>; and during the reign of \*Thutmosis III it began on II *ḥt* 15 and lasted for 11 days<sup>3</sup>. Over the course of its history the O. was gradually lengthened: in the early part of \*Ramses III's reign it lasted 24 days, from II *ḥt* 19 to III *ḥt* 12<sup>4</sup>; and by his death it had gained another three days, lasting “from II *ḥt* 19 to III *ḥt* 15, making 27 days”<sup>5</sup>. The starting date of the O. may not have been altered down to the 21st Dyn.<sup>6</sup>, and the feast was still in progress on III (*ḥt*) 8 during the 7th (?) year of \*Ramses VI.<sup>7</sup> At some point, however, the length of the O. was

reduced or its dates shifted, for it ended on III 3 $\dot{h}t$  2 in the year of Piye's invasion (\*Pianchi)<sup>8</sup>. Later references to the O. are problematical<sup>9</sup> or uncertain<sup>10</sup>. Its status as the festival identified par excellence with II 3 $\dot{h}t$  is reflected in the name *Pn-jpt* given to that month in the second half of the NR, and which survived through late antiquity into modern usage (\*Kalender)<sup>11</sup>. The celebration of the O. ceased with the fall of paganism in Egypt, if not before<sup>12</sup>. Echoes of its ancient popularity have been detected in medieval Coptic literature (\*Koptische Literatur)<sup>13</sup> and, currently, in the modern processional feast during which the bark of the Muslim saint Abu'l-Haggag proceeds around the precinct of Luxor Temple from its home in the mosque built into the temple's first court<sup>14</sup>.

For information on the episodes of the O. we are primarily dependent on reliefs illustrating the course of the feast on temple walls<sup>15</sup>. These sources actually tell us more about the processions to and from Luxor than they do about the rites that took place during the festival, but they document a significant change in its itinerary. In the reign of Hatschepsut, according to the reliefs on her shrine at Karnak, the journey southward to Luxor took place on land: the portable bark-shrine of Amun was carried on the shoulders of the priests, stopping at six rest-stations (*w3ht*) presumably located along the avenue of sphinxes, before arriving at the Luxor Temple. The journey back to Karnak was made on the river<sup>16</sup>, the king's barge towing the ceremonial bark of "Amun, Mighty of Prow" (*Jmn Wsr-h3t*: s. \*Barke). Hatschepsut's reliefs from Karnak show Amun as the sole participant in both processions; but it seems likely that he was accompanied, as in later times, by \*Mut and Khonsu (\*Chons)<sup>17</sup>. This program had been changed by the reign of \*Tutanchamun, when both journeys were made on the river. Each member of the Theban Triad now had a river barge, and the god's portable bark-shrine traveled within the central cabin, with its priestly bearers astern. On the journey southward to Luxor these barges were towed by numerous tugboats, using their sails against the current, while other tow lines were hauled by gangs of men on the river bank. A prominent place in one of these gangs was an honor that was much prized by high court officials<sup>18</sup>, and the procession of civil functionaries and military men was further enlivened by Nubian dancers and by musicians and singers whose litanies occasionally betray a greater age than the O. itself and, perhaps, a different origin<sup>19</sup>. On arrival at the quay of the Luxor Temple, the divine bark-shrines were carried onto the shore by the priests. The way into the temple was

lined with small booths piled high with offerings, and the gods' welcoming committee included not only the "chantresses of Amun" (Karnak, temple of Ramses III) but also a troupe of acrobatic dancers (Luxor). The reception ceremonies seem to have been held outside the temple proper: as of the 19th Dyn. the triple shrine rebuilt by \*Ramses II in the northwest corner of the first court, re-using elements from an original structure of Hatschepsut, seems to have been used for this purpose<sup>20</sup>. Following the necessary rituals, the divine barks were taken to their resting places within the temple of Luxor<sup>21</sup>. The journey back to Karnak at the end of the festival proceeded in much the same way, except that the barges now moved with the current and did not require the more strenuous towing needed for the voyage south. The welcoming ceremonies at Karnak were probably similar to those that had taken place when the gods had reached Luxor<sup>22</sup>.

Apart from these processions, there is little evidence bearing on the ritual course of the O., or on its purpose, in the ancient monuments. The eve (*h3wj*) of the festival was celebrated under Ramses III<sup>23</sup>, and this occasion may well be identical with the "night of the O." (*grh hb jpt*) attested under Piye<sup>24</sup>. On the popular level, the O. could be the occasion for an oracular appeal (*'3*) or a "report" (*smj*) by private individuals to Amun<sup>25</sup>, but these features may well have been incidental to the rites themselves. Even though, formally, the king was the prime officiant at the O., as in other festivals, it is interesting that his personal participation can be documented or inferred in an unusually large number of cases<sup>26</sup>. His ceremonial entry into the temple during this feast was itself a distinct ritual, called "the king's induction" (*bs-nswt*)<sup>27</sup>. The layout and decoration of the Luxor Temple itself provide the most tantalizing suggestions regarding the O.'s significance. While a misunderstanding of the ancient name of Luxor, *Jpt-rsjt*, "The Southern Harim", has no doubt influenced the generally accepted view of the O. as a marriage feast<sup>28</sup>, it is possible that sexual rites played a part in it. In this connection one may cite the prominent role of the priestess known as the "God's Wife" (\*Gottesgemahlin, \*Gotteshand) in processions shown within the temple proper<sup>29</sup>; and the location, adjoining Amun's bark sanctuary, of the so-called "Birth Room"<sup>30</sup> with its sequence of reliefs illustrating the divine birth of \*Amenophis III.<sup>31</sup> Neither of these features is unequivocally connected with the O., however; and the sum of the evidence permits no more than the speculation that during the festival Amun begot the divine king by means of a sacred marriage and then confirmed his right to rule<sup>32</sup>.

<sup>1</sup> The argument for the greater antiquity of the festival advanced by Walther Wolf, *Das schöne Fest von Opet*, Leipzig 1931, 73–74, is inconclusive. See below, n. 18. – <sup>2</sup> Pierre Lacau et Henri Chevrier, *Une chapelle d'Hatshepsout à Karnak I*, Cairo 1977, 158. – <sup>3</sup> Urk. IV, 824, 10; cf. *ibid.*, 742, 1–2. – <sup>4</sup> Schott, *Festdaten*, 85, no. 40. – <sup>5</sup> *Ibid.*, 85, no. 41. – <sup>6</sup> Edouard Naville, *Inscription historique de Pinodjem III*, Paris 1883, lines 13–14 (lower); cf. Breasted, *Ancient Records IV*, §237, n.c. – <sup>7</sup> Vernus in: BIFAO 75, 1975, 101–110; on the date, see Wente and Van Siclen, in: *Studies in Honor of George R. Hughes* (= Fs Hughes), SAOC 39, Chicago 1977, 240, n. 156. – <sup>8</sup> Urk. III, 15, 3. – <sup>9</sup> In the \*Bentresch-Steile, the O. is unaccountably celebrated on III šmw 22 (Kitchen, *Ram. Inscr. II*, 285, 5–6), perhaps reflecting the date of the text's composition, but hardly the putative date of the event in the reign of Ramses II; see, however, Wilson in: ANET<sup>3</sup>, 29, n. 7. – <sup>10</sup> Daressy in: ASAE 5, 1904, 95–96 (line 25). – <sup>11</sup> Wolfhart Westendorf, *Koptisches Handwörterbuch*, Heidelberg 1965, 149. In modern times the month of Bābah extends from 11 October to 9 November: Gérard Viaud, *Magie et coutumes populaires chez les Coptes d'Égypte*, Saint Vincent-sur-Jabron 1978, 149. – <sup>12</sup> Ugo Monneret de Villard, *The Temple of the Imperial Cult at Luxor*, in: *Archaeologia or Miscellaneous Tracts relating to Antiquity 95* (= n.s. 45), 1953, 98–99 states that the temple cannot have been in use when it was enclosed within the Roman camp; but this point remains to be proved. – <sup>13</sup> Wolf, *Das Schöne Fest von Opet*, 74. – <sup>14</sup> *Ibid.*, 75; Georges Legrain, *Louqsor sans les Pharaons*, Paris 1914, 83–91. – <sup>15</sup> The principal sources are as follows: (1) the Karnak chapel of Hatshepsut, showing the procession to and navigation from Luxor: Lacau et Chevrier, *Chapelle d'Hatshepsout I* (v.n. 2), 154–69, 174–204; *ibid.* II, 1979, pls. 7, 9 (south); (2) reliefs in the Luxor Temple, with the festival procession into the temple on the west and south walls of the first court (temp. Ramses II): PM<sup>2</sup> II, 308 (29)–(30); navigation to and from Luxor on the side walls of the great colonnade (temp. \*Tutanchamun, usurped \*Haremheb, completed \*Sethos I): PM<sup>2</sup> II, 314 (77)–315 (86), adding to these references the forthcoming publication of the reliefs in the processional colonnade by the Epigraphic Survey of the Oriental Institute, University of Chicago; and the processions carved onto the walls of the offering hall (temp. \*Amenophis III): PM<sup>2</sup> II, 321 (125)–322 (128); (3) temple of Ramses III at Karnak, west exterior wall, with navigation to Luxor: Epigraphic Survey, *Reliefs and Inscriptions at Karnak II*, OIP 35, 1936, pls. 84–93; (4) Karnak, temple of Khonsu, west wall of first court (temp. \*Ramses XI-\*Herihor), navigation to Luxor: Epigraphic Survey, *The Temple of Khonsu I*, OIP 100, 1979, pls. 19–23. In addition, note several fragmentary versions of importance: (5) temple of Hatshepsut at Deir el-Bahari, east wall (south) of upper terrace: Naville, *Deir el-Bahari V*, pls. 123–126; to be republished with added fragments by the Polish Academy of Sciences (see J. Karkowski, in: *Acts of the First International Congress of Egyptology*, ed. W.F. Reineke, Berlin 1979, 359–60); (6) festival temple of Thutmose III, east wall of pillared hall: PM<sup>2</sup> II, 110 (335)–(336); (7) Karnak, Third Pylon, east face of north wing, navigation, possibly to Luxor (temp. Amenophis

III): PM<sup>2</sup> II, 61 (183); (8) Karnak, great Hypostyle Hall, north wall, west half (temp. Sethos I): PM<sup>2</sup> II, 44 (153) III = Harold H. Nelson, *The Great Hypostyle Hall at Karnak I*, OIP 106 (forthcoming), pls. 178–80; west wall, north half (temp. Sethos I): PM<sup>2</sup> II, 44 (152) III. 1 = Nelson, *Hypostyle Hall*, pls. 151–52; west wall, south half (temp. Ramses II): PM<sup>2</sup> II, 46 (157) IV = Nelson, *Hypostyle Hall*, pls. 36–40. Two other versions from Karnak may show episodes of the festival procession, but the reliefs are too destroyed to allow certainty: (9) Karnak, Court III between Pylons 8–9 (temp. Ramses II?): PM<sup>2</sup> II, 178 (532)–(533); (10) Karnak, Court IV between Pylons 9–10 (temp. Haremheb?): PM<sup>2</sup> II, 184 (556)–(559). – <sup>16</sup> It has also been suggested that the navigation took place on a canal: see Charles F. Nims, *Thebes of the Pharaohs*, London 1965, 122, 203 (n. 30). – <sup>17</sup> Figures of Mut and Khonsu appear behind the cabin of Amun's river barge at Hatshepsut's mortuary temple: these fragments, not identified when Naville copied the scene (*Deir el-Bahari V*, pl. 126), will be published in the new edition of these reliefs by the Polish Academy of Sciences. – <sup>18</sup> Urk. IV, 895, 10–13 (temp. Thutmose III). This passage need not imply that the journey south was made on the river at this time: see *Medinet Habu IV*, pl. 224. – <sup>19</sup> For the ancient "drinking song" that accompanies the navigation, see Sethe in: ZÄS 64, 1929, 1–5 (using the text at Luxor); the other parallel texts from Karnak can be found in Lacau et Chevrier, *Chapelle d'Hatshepsout I*, 187–88, and Barguet, *Temple d'Amon-Rê*, 173. On internal grounds, the song perhaps belonged originally to a feast celebrated in the Delta, before it was attached to the O. during the NR: see Hermann Junker, *Der sehende und blinde Gott*, München 1942, 43–44. For another view, see Wolf, *Das Schöne Fest von Opet*, 73–74. – <sup>20</sup> PM<sup>2</sup> II, 309–310. – <sup>21</sup> The god's barks originally rested in chapels off the portico of Amenophis III's columned court (PM<sup>2</sup> II, 319–20): Mut and Khonsu were lodged in Chapels 'I' and 'II', to the east of the processional way, while Amun reposed in the single chapel on the west side, 'III'. The original chapel of Khonsu was walled up by Ramses II, and the earlier chapel of Amun converted for Khonsu's use, leaving Amun to take up residence, presumably, in the principal bark sanctuary of the temple: see Nims, *Thebes of the Pharaohs*, 128. – <sup>22</sup> Lacau et Chevrier, *Chapelle d'Hatshepsout I*, 198–204; *ibid.*, II, pl. 9, nos. 66, 130. – <sup>23</sup> *Medinet Habu III*, List 28 = Schott, *Festdaten*, 85, no. 40, top. – <sup>24</sup> Urk. III, 14 bottom–15 top. Mentioned with this ritual is another, called "Abiding in Thebes" (*hb mn m W<sup>3</sup>st*), that may also form part of the O. – <sup>25</sup> Blackman, in: JEA 11, 1924, 250 and pl. I, 2 (Pap. BM 10 335); see above, n. 7, for another example. In the latter, the naos of "Maat ... in her beautiful feast of Opet" is carried by its priest in the procession of divine barks, perhaps in connection with the gods' oracular functions during the festival: cf. Edouard Naville, *Inscription historique de Pinodjem III*, Paris 1883, plate; Clère, in: Fs Schott, 46–48. – <sup>26</sup> E.g., Thutmose III: Urk. IV, 606, 5–6; \*Amenophis II: Urk. IV, 897, 1–4; Sethos I: Kitchen, *Ram. Inscr. I*, 247, 10; Ramses II: Kitchen, *op. cit.* II, 325, 5–7; \*Sethos II: CG 25 560, ro. 1–3; Piye: Urk. III, 16, 12–14. – <sup>27</sup> Gardiner in: JEA 39, 1953, 15, and pl. II, 14. – <sup>28</sup> Wolf, *Das Schöne Fest von Opet*, 73–74; Aylward

M. Blackman, *Luxor and its Temples*, London 1923, 71–79; idem, in: S.H. Hooke, ed., *Myth and Ritual*, London 1933, 34–37. Against this common opinion, however, note the arguments of Schott, in: OIC 18, 1934, 66–67; and more recently, s. Hellmut Brunner, *Die südlichen Räume des Tempels von Luxor*, AV 18, 1977, 10–12. – <sup>29</sup> PM<sup>2</sup> II, 321 (125) II; 322 (128) II. 1 = Gayet, *Temple de Louxor*, pls. XXXV (fig. 138), LI (fig. 104). – <sup>30</sup> PM<sup>2</sup> II, 326–28 (= Room XIII). – <sup>31</sup> Brunner, *Geburt des Gottkönigs* (s. \*Geburtslegende). – <sup>32</sup> To be studied in detail with the forthcoming re-publication of the O. reliefs at Luxor by the Epigraphic Survey.

W. J. M.

**Opfer.** Das O. zählt in Äg. zu den häufigsten und vielfältigsten Arten der praktischen Ausübung des Kultes. Trotz ihrer Vielfalt lassen alle O.arten ein gemeinsames, wenn auch häufig differenziertes Verständnis von der O.gabe als einer mit Macht und Kraft ausgestatteten Substanz erkennen.

Als Folge der Vorstellung von der Substanziierung einer höherwertigen Macht und Kraft in der O.gabe kann sich die Übergabe des O. nicht als einfache Darreichung einer Gabe abspielen, sondern muß durch einen Ritus geheiligt werden<sup>1</sup>. Dies liefert ein willkommenes Unterscheidungsmerkmal zur einfachen Gabe. Denn erst durch die rituelle Übergabe an den Kultempfänger gewinnt die einfache Gabe die Qualität eines O. Die für den Götterkult in Magazinen gelagerten Gaben oder die für den Toten im Grab gehorteten Gegenstände der Grabausrüstung (\*Grabausstattung) sind zwar potentielle O.gaben, dürfen aber wegen der fehlenden Weihung durch das Ritual nicht unmittelbar als O.gaben angesprochen werden.

Die Durchführung eines O. ist in Äg. weder an einen bestimmten Ort noch an einen bestimmten Zeitpunkt gebunden. Eine Ausnahme stellt nur die Amarnazeit dar, als die Übergabe der O. des damals herrschenden Atonkultes auf die Tempel von Amarna beschränkt war. Trotz der also bestehenden freien Wahl des Opferplatzes ist es üblich, das O. für einen Gott im Tempel des Gottes und dort im O.saal auf einem dafür vorgesehenen \*Altar durchzuführen. O. an den Sonnengott finden unter freiem Himmel statt, für Nebengötter im O.saal des Hauptgottes oder in einer Kultkapelle, O. für den Toten am Kultplatz des Grabes auf einem dort liegenden Opferstein. Die regelmäßigen O. des täglichen Tempelrituals finden zu festgesetzten Tageszeiten statt und sind, wie auch andere Ritualopfer, in ihrer Abfolge festgelegt. Zur Sicherung des O.ablaufs und zur magischen Verfügbarhaltung der O. werden \*Opferlisten in der Nähe des O.platzes aufgezeichnet. Unberührt bleibt stets die Möglichkeit, ein O. auch außerhalb der Reihe durchzuführen, wenn Anlaß und Zweck es erfordern.

Jedem O. fallen bestimmte Aufgaben zu. Eine der wichtigsten Aufgaben des O. liegt darin, mit Hilfe der während des O.vorgangs in der O.substanz frei werdenden Kräfte und Mächte vergleichbare Kräfte beim O.empfänger zu aktivieren und zu beeinflussen. Diese dynamistische Auffassung von der O.gabe als einer lebensvermittelnden Substanz gilt in besonderer Weise für das Schlachtopfer. Nach Ausweis der Ritualtexte sind Schenkel und Herz des getöteten Schlachttieres dazu geeignet, Leben zu erwecken und Lebenskräfte des Schlachttieres dem O.empfänger zu übermitteln. Die Darbringung dieser machterfüllten Gaben bewirkt im \*Mundöffnungsritual die Belebung einer vorher noch unbelebten \*Statue<sup>2</sup> und im \*Bestattungsritual<sup>3</sup> die Wiederbelebung der \*Mumie zum Zweck der Opferaufnahme. Obwohl die Ritualtexte zum Schlachtopfer vorwiegend aus dem funeren Bereich stammen<sup>4</sup>, darf angenommen werden, daß auch beim Gottesopfer im Tempel die Schlachtung stets einen hohen Stellenwert eingenommen hat<sup>5</sup>. Sie hat ihren Ursprung in einer alten jägernomadischen Tradition<sup>6</sup> und läßt ihre Herkunft auch noch in der historischen Zeit an der Abfolge der Riten erkennen. Am Anfang des Schlachtopfers standen vermutlich Jägerbräuche mit Erlegung und Schlachtung von wilden Tieren, deren göttliche Kräfte man anerkennt (\*Nilpferd, \*Wildstier, \*Antilope, \*Gazelle, \*Steinbock). Als Substitute für die ursprünglich erlegten Wildtiere treten nach und nach Haustiere wie Rind, \*Ziege und \*Schwein, aber auch Vögel, darunter Gänse (\*Gänseopfer) und \*Enten, auf. Obwohl sich bei dieser Entwicklung das Tieropfer von seinem naturhaften Ausgangspunkt allmählich erheblich entfernt, bleibt die Vorstellung von der in der O.gabe manifestierten Lebenssubstanz erhalten<sup>7</sup>. Sie gilt auch für das \*Brandopfer, bei dem vorwiegend Fleisch geopfert wird<sup>8</sup>.

Die Vorstellung, daß die Gottheit beim Tieropfer nicht in erster Linie das O.fleisch, sondern die viel mächtigere lebensvermittelnde O.substanz zu sich nimmt<sup>9</sup>, hat in Äg. die Einführung des Ersatzopfers begünstigt. Anstelle der Wildtiere erscheinen Haustiere auf dem O.altar, anstelle der kostbaren Haustiere werden weniger wertvolle Tiere geopfert. Selbst O.kuchen in Tiergestalt vermögen das Tieropfer zu ersetzen<sup>10</sup>, ebenso Tierfiguren aus \*Weihrauch.

Die Sitte des Ersatzopfers ist nun aber nicht allein unter materiellen Gesichtspunkten zu betrachten. Auch ethische Einsichten haben das Ersatzopfer begünstigt. Dies ist gewiß der Fall für die Zurückdrängung des \*Menschenopfers, das ursprünglich einmal auch in Äg. betrieben worden sein mag, obwohl es in historischer Zeit nur an der südlichen Peripherie des Landes nachzuweisen ist<sup>11</sup>.



Die Vorstellung, daß durch das O. dem O.empfänger eine von diesem begehrte machterfüllte Substanz zugeführt wird, läßt den Opfernden auf der Basis des Grundsatzes des „do-ut-des“ auf eine Gegenleistung hoffen<sup>12</sup>. Der Gott wird durch die O.gabe zufriedengestellt (*shtp*); im Gegenzug erwartet der Opfernde einen Lohn für sein O. In der \*Lehre für Merikare wird dieser O.gedanke so formuliert: „Tue etwas für Gott, damit er dir gleiches tue, und zwar durch große Opfer, die den Altar reichlich versehen!“<sup>13</sup>. \*Amenophis IV. bringt diesen Gedanken auf die einfache Formel: „(Der König) ist nützlich dem (Gott), der für ihn nützlich ist“ (*3h n 3h n.f*)<sup>14</sup>. Auch die O.darstellungen der Tempel belegen diese Einstellung zum O. Seit der ältesten Zeit beginnt in den Beischriften der O.szenen der Tempel die Antwort des beschenkten Gottes: „Hiermit gebe ich dir ...“. So können im Sinne dieses Geschäfts auf Gegenseitigkeit auch die meisten O.darstellungen der Tempel gedeutet werden. Als O.gaben erscheinen dort vorwiegend Speisen und Getränke, \*Wein und \*Milch, \*Weihrauch, \*Myrrhe und \*Blumen, \*Salbe und \*Schminke, Stoffe und Kleider, \*Kronen, \*Schmuck und \*Kultgerät. Die O.szenen sind zum größten Teil eingebunden in Ritualfolgen des sog. täglichen Kultbildrituals und des sog. Amenophisrituals.

Bei den Übergabeszenen der Tempel fällt auf, daß der das O. entgegennehmende Gott häufig als Herr dessen, was dargebracht wird, bezeichnet wird<sup>15</sup>. Die O.substanz stärkt also Kräfte, die zum Wesen der Gottheit gehören und die in der einen oder anderen Form von der Gottheit an den Opfernden wieder zurückgegeben werden. In dieser Hinsicht sind auch die Texte im Zusammenhang mit der Szene der „Darbringung der \*Maat“ sehr beredt<sup>16</sup>. Ihnen zufolge wird durch die Übergabe der Maat der Gottheit eine Lebenssubstanz zugeführt, die zu Gott gehört und von der Gottheit wieder zu den Menschen zurückfließt.

Der beim O.vollzug häufig in den Vordergrund gespielte Gedanke von Leistung und Gegenleistung birgt auch Gefahren. Durch die Betonung der materiellen Seite des O.vollzugs wird der O.gedanke nivelliert und ein auf Äußerlichkeiten gerichteter Kultvollzug propagiert. Andererseits reizt das durch das regelmäßige O. institutionalisierte Wechselverhältnis zwischen Opferndem und O.empfänger auch zur Erpressung. In den \*Götterbedrohungen der magischen Texte wird mit dem Entzug der O. gedroht, um bestimmte Handlungen der Götter zu erzwingen. Umgekehrt lassen sich auf diese Weise Notzeiten und Zeiten der Gottesferne erklären. Weil die O.altäre der Götter leer standen, haben sich die Götter nicht zum

Eingreifen und zur Linderung der Not der Menschen veranlaßt gefühlt.

Das O. ist Teil des Dienstes an der Gottheit. Das O. wird nicht nur gegeben, damit die Gottheit eine Gegenleistung erbringt, sondern auch weil sie gegeben hat. Neben dem Grundsatz des „do-ut-des“ steht also das Prinzip des „do-quia-dedisti“. Das O. an die Gottheit aus einem Gefühl der Dankbarkeit für erwiesene Gnaden oder für erfahrene Hilfe setzt Zeichen für die Frömmigkeit des Einzelnen. Da sich Dankopfer in den meisten Fällen auf singuläre Ereignisse oder ganz bestimmte Situationen im menschlichen Leben beziehen, sind die Belege für solche O. nicht gerade zahlreich. Zu O. dieser Art zählen das Dankopfer nach der Schlacht<sup>17</sup>, die O. von Privatleuten nach Genesung von schwerer Krankheit<sup>18</sup>, sowie O. – häufig mit der Stiftung eines ex-voto verbunden –, die vor den Pylonen oder im Vorhof des Tempels oder vor der Rückwand des Tempelgebäudes dargebracht werden.

Mit der besonderen äg. Kultsituation hängt zusammen, daß das O. in Äg. nicht zur Herausbildung einer O.gemeinschaft von Gott und Mensch geführt hat. Der Kultvollzug unterliegt dem König, der der pontifex maximus des Landes ist und als dessen Stellvertreter ein für das O. legitimierter Priester handelt. Das O. wird demgemäß nur von einer einzigen Person verantwortlich geleitet, wobei allerdings Assistenten dem leitenden Priester zur Seite stehen<sup>19</sup>. Die Herausbildung einer O.gemeinschaft wird zusätzlich dadurch erschwert, daß das O. hinter verschlossenen Türen stattfindet und die Öffentlichkeit keinen Zugang hat. Die für die Stiftung einer O.gemeinschaft erforderlichen Voraussetzungen des gemeinsamen Mahles der Verehrer mit dem Gott sind daher in Äg. nur schwer zu realisieren.

Allerdings besteht seit dem AR die Sitte des Umlaufopfers, bei dem das für den Gott bestimmte O. weitergereicht wird, „nachdem sich der Gott daran gesättigt hat“; doch kommt das O. nur den im Tempel aufgestellten Statuen von Königen und privilegierten Personen, am Schluß allerdings auch den O.priestern zugute (\*Opferumlauf).

Gemeinschaftsbildende O. sind allenfalls im Totenkult zu beobachten. So ist im AR zu erkennen, daß sich die Familie an bestimmten Festtagen des Jahres zur gemeinsamen Totenfeier im Grab versammelt<sup>20</sup>. Vermutlich liegen hier Verhältnisse vor, die sich nur wenig von den Totenfeiern des seit dem MR und vor allem im NR gefeierten thebanischen Talfestes<sup>21</sup> unterscheiden. Da es sich jedoch bei diesen Festen um Totenfeiern für die verstorbenen Angehörigen handelt, werden diese gemeinschaftsbildenden Feiern kaum über den

Familienkreis hinausgeführt haben. Anders hingegen dürften die Dinge bei den O. der Götterfeiern liegen, die anlässlich des Auszuges eines Gottes durchgeführt werden. Am Auszug des \*Osiris in \*Abydos nehmen seit dem MR Pilger aus ganz Ägypten teil. So könnten dann auch die mit Gottesopfern verbundenen Festfeiern von Abydos für kurze Zeit eine Gemeinschaft von Osirisanhängern gebildet haben. Kultgemeinschaften in größerem Umfang sind jedoch in Abydos niemals entstanden. In der SpZt ergeben sich gelegentlich Gemeinschaften, die das gemeinsame Mahl pflegen (\*Kultgenossenschaften)<sup>22</sup>.

Die Weihe und Heiligung des O. erfolgt durch das Ritual. Während des O.vorgangs werden Sprüche rezitiert, durch die die O.gabe und die Handlung selbst mit mythischen Dingen und Ereignissen verbunden werden. Da der König kraft seines Amtes und seiner Legitimation allein für den Opferkult verantwortlich ist, übernimmt die Mythologisierung vor allem Themen aus dem Königsmythos, der eng auf die Götter \*Horus, \*Seth und \*Osiris bezogen ist. Die O.symbolik schließt sich dabei vorwiegend an die Göttergeschichten um Horus und Seth an, obwohl auch andere Mythenkreise als Quelle für die Mythologisierung des O. in Frage kommen und genutzt werden.

Im Vordergrund stehen die Ausdeutung der O.gabe als „Auge des Horus“ und die Identifizierung des Schlachtopfers als Götterfeind Seth. Im ersten Fall wird die Handlung, also das Geben und Nehmen der O.gabe, mythologisch ausgedeutet und die Übergabe des O. als Wiederholung der mythischen Rückgabe des \*Horusauges an seinen Herrn erklärt. Im zweiten Fall steht die Vernichtung des \*Götterfeindes im Vordergrund, dessen in der Schlachtung vollzogener Tod als Bestrafung für den an Osiris begangenen Mord gewertet wird. Sowohl die mit der Übergabe des Horusauges als auch die mit der Tötung des Götterfeindes zusammenhängende O.symbolik wird im Verlauf der äg. Geschichte vielfach ausgesponnen und durch Analogien bereichert. Auf diese Weise entfernt sich die O.symbolik allmählich immer stärker von ihrem mythischen Ausgangspunkt und wirkt ihrerseits mythenbildend. So kann schließlich ein für ein O. vorgesehene weißes Gewand sowohl als „weißes Horusauge“ bezeichnet werden, als auch um der Farbe willen mit der „weißen“ Geiergöttin von \*Elkab gleichgesetzt werden<sup>23</sup>.

<sup>1</sup> Opferrituale begegnen in zahlreichen unterschiedlichen Zusammenhängen im Götterkult, Königs kult, Statuenkult und Totenkult. Wichtige O.rituale sind die Speiserituale (Barta, Opferliste), die im Kultbildritual des täglichen Tempelkultes, im Ritual für Amenophis I. (Nelson, in: JNES 8, 1949, 201 ff.), im Mundöffnungsritual (Otto,

Mundöffnungsritual, passim) und im Bestattungsritual (Barta, Opferliste) begegnen. O.rituale zur Übergabe von Kleidern, Kronen, Waffen sind seit den Pyramidentexten in einer ausführlichen Fassung und in Listenform erhalten. – <sup>2</sup> Otto, Mundöffnungsritual I, 43 ff. (Sz. 23–25), 96 ff. (Sz. 43–45); II, 73 ff., 102 ff. – <sup>3</sup> Settgast, Bestattungsdarstellungen, 61 ff., 102 ff. – <sup>4</sup> Eine Ausnahme stellt Sethe, Dramatische Texte, 109 ff. dar. – <sup>5</sup> Vgl. Bissing, Re-Heiligtum III, Tf. 23. – <sup>6</sup> Otto, in: JNES 9, 1950, 164 ff. – <sup>7</sup> Hermann Kees, Bemerkungen zum Tieropfer der Ägypter und seiner Symbolik, in: NAWG 1942, 71 ff. – <sup>8</sup> Junker, in: Misc. Gregoriana, 109 ff.; ders., in: ZÄS 48, 1910, 69 ff. – <sup>9</sup> Symptomatisch für diese Vorstellung ist die Formel vom Auffüllen des Leibes mit „Zauberkräften“ (*bkꜣw*): vgl. Altenmüller, in: Fragen an die altäg. Literatur, Gs. Otto, 29 ff. – <sup>10</sup> Edfou VI, 87–90; XIII, Tf. 514; Alliot, Culte d'Horus II, 789; Blackman und Fairman, in: JEA 30, 1944, 14; Dietrich Wildung, Imhotep und Amenhotep, MÄS 36, München 1977, 147. Eine Ethisierung des O.gedankens ist zu erkennen, wenn Tugend und Frömmigkeit des Opfernenden einem Tieropfer vorgezogen werden: Merikare, P 128–129: „Lieber wird die Tugend des Rechtgesinnten angenommen als das Rind des Sünders.“ – <sup>11</sup> Vgl. Urk. IV, 1297–1298; Bonnet, RÄRG, 452 ff. s. v. Menschenopfer. Als Ersatz für Menschenopfer könnte im Bestattungsritual der Tekenu Funktionen im Ritual übernommen haben. – <sup>12</sup> G. van der Leeuw, in: Archiv für Religionswissenschaft 20, 1920/21, 241 ff. – <sup>13</sup> Merikare, P 129–130. Wolfgang Helck, Die Lehre für König Merikare, KÄT, Wiesbaden 1977, 82. – <sup>14</sup> Morenz, Religion, 102. – <sup>15</sup> Derchain-Urtel, in: SAK 3, 1975, 26. – <sup>16</sup> Assmann, Liturgische Lieder, 270. – <sup>17</sup> Z. B. Urk. IV, 767. – <sup>18</sup> Vgl. Gunn, in: JEA 3, 1917, 83 ff.; Assmann, ÄHG, 351 ff. – <sup>19</sup> Vgl. die Darstellungen der Priester am Ende der Opferlisten: Junker, Giza III, 103 ff.; Vandier, Manuel IV, 106 ff.; Spiegel, in: MDAIK 14, 1956, 190 ff.; Hartwig Altenmüller, Die Texte zum Begräbnisritual in den Pyramiden des AR, ÄA 24, Wiesbaden 1972, 85 ff. – <sup>20</sup> Altenmüller, in: SAK 7, 1978, 1 ff. – <sup>21</sup> Schott, Das schöne Fest. – <sup>22</sup> Muszynski, in: OLP 8, 1977, 163 ff. – <sup>23</sup> Otto, Das Verhältnis von Rite und Mythos im Ägyptischen, Heidelberg 1958, 13.

Lit.: Alexandre Moret, Du sacrifice en Egypte, in: Revue de l'histoire des religions 57, 1908, 81 ff. H.A.

**Opferformel** Die O. bezeichnet ein \*Ritual, dessen Handlung aus der Überweisung einer Opfergabe besteht. Sie läßt sich vom Anfang der 4. Dyn. bis zur griech.-röm. Epoche belegen und findet sich z. B. auf Statuen oder Stelen, in Gräbern und seit der 18. Dyn. auch an Tempelwänden<sup>1</sup>. In substantivierter Form besteht die O. aus der Wortfolge *Htp-dj-njswt* „das Opfer, das vom König gegeben wird“, d. h. dem Substantiv *hṯp* folgt als Attribut die Relativform *dj njswt*<sup>2</sup>. Diese substantivierte Formel hat als Bezeichnung für den Ritualvorgang selbst zu gelten und kann in Verbindung mit der Präposition *m* bestimmte Opfergaben, einzelne Ritualhandlungen oder auch gött-

liche Gnaden und kgl. Gunstbeweise näher bestimmen.

Als Ritualformel hingegen ist die O. *dj njswt htp* „der König gibt ein Opfer“ zu lesen<sup>3</sup>, sie setzt sich also aus einer *sdm.f*-Form mit Objekt zusammen und ist nicht mehr als Bezeichnung, sondern als Beschreibung der Opferhandlung zu verstehen. Auch dabei wird der das Opfer spendende \*König stets durch den unpersönlichen Ausdruck *njswt* gekennzeichnet. Die O. begegnet so zunächst im kgl. \*Totenkult (Typ A), wenn der amtierende König seinem verstorbenen Vorgänger am Grabe opfert und dadurch dessen Auferstehung im Jenseits auf magischem Wege immer von neuem sichert<sup>4</sup>. Sie wird jedoch vor allem – und zwar in erweiterter Form – im Götterkult (Typ B) verwendet<sup>5</sup>. Denn als Opferempfänger werden ein oder mehrere Götter, Begriffs- wie Ortsgötter (\*Götter, Orts-), genannt, von denen man bestimmte Gnaden erbittet, ohne daß deshalb die Ansprache als \*Gebet bezeichnet werden dürfte. Der sog. Königsformel *dj njswt htp* folgt demnach eine Götterformel<sup>6</sup>, die häufig nur den Namen der betreffenden Gottheit anführt, in voller Schreibung jedoch *hpt dj n* Gott NN „(nämlich) das Opfer, das dem Gott NN gegeben wird“ lautet, d. h. die Götterformel fungiert als Apposition zum Objekt *hpt* der Königsformel<sup>7</sup>. Am regelmäßigsten werden \*Anubis und \*Osiris mit dem Opfer bedacht<sup>8</sup>, wobei Osiris – wenn auch nur indirekt – schon während der 4. Dyn. angerufen worden sein könnte<sup>9</sup>. Neben Göttern werden vereinzelt auch verstorbene und vergöttlichte Menschen – Könige, Königinnen und Privatleute – genannt<sup>10</sup>. Die den Göttern vorgetragenen Bitten, die entweder ohne Verbindung der Götterformel folgen oder durch ein „er möge (bzw. sie mögen) geben“ eingeleitet werden<sup>11</sup>, betreffen Bedürfnisse nicht nur Verstorbener, sondern auch Lebender; denn die Wünsche richten sich neben der Bestattung und jenseitigen Belangen, wie Totengericht, körperliche Unversehrtheit und Verwandlungsfähigkeit, Bewegungsfreiheit oder Versorgungsdienst, auch auf das Diesseits, wenn sie sich etwa auf das Altwerden in Würde, die Geltung beim König oder den Beruf beziehen<sup>12</sup>.

Als Empfänger der von den Göttern erbetenen Gnaden wird in der Regel der Name eines Privatmannes, selten der eines verstorbenen Königs, genannt (Typ B/2)<sup>13</sup>. Das vom amtierenden König überreichte Opfer soll also fürbittend wirken und die Gottheit den Wünschen des Begünstigten gegenüber gnädig stimmen. Diese Bedeutung besitzt die O. bereits im AR; ursprünglich werden die Gnaden freilich dem opfernden König selbst und damit dem ganzen Staat zugute gekommen sein (Typ B/1). Die Rolle des Königs als Opfer-

spender wird in der Regel von Priestern übernommen, die stellvertretend in seinem Namen das Kultgeschehen leiten. Das gesamte Ritual kann dabei kollektiv durch eine \*Libation ersetzt werden<sup>14</sup>. Auch das einfache Rezitieren der O. genügt, um die von ihr beschriebene Opferhandlung magisch in Kraft zu setzen. Seit der 1. ZwZt erbitet der Verstorbene diesen Dienst daher im sog. \*Anruf an Lebende von Vorübergehenden oder Besuchern seines Grabes.

<sup>1</sup> Barta, Opferformel, 222f. – <sup>2</sup> A.a.O., 261ff. und 270ff. – <sup>3</sup> A.a.O., 261ff. – <sup>4</sup> A.a.O., 272ff. und 281ff. – <sup>5</sup> A.a.O., 272ff. – <sup>6</sup> A.a.O., 264ff. – <sup>7</sup> Zu den Schemata der Ritualformel vgl. a.a.O., 294. – <sup>8</sup> A.a.O., 225. – <sup>9</sup> A.a.O., 287f. – <sup>10</sup> A.a.O., 231f. und 292f. – <sup>11</sup> A.a.O., 266f. – <sup>12</sup> A.a.O., 296ff. – <sup>13</sup> A.a.O., 277ff. – <sup>14</sup> Kees, Opfertanz, 216; Schäfer, in: ZÄS 36, 1898, 147; RÄRG, 425.

Lit.: RÄRG, 550ff.; Barta, Opferformel.

W. B.

**Opfergefilde** s. Earu-Gefilde

**Opferlauf** s. Sedfest

**Opferliste** Nach der Überzeugung des Ägypters wohnte dem geschriebenen Wort die Kraft inne, auf magische Weise Realitäten zu erschaffen. Die in der O. schriftlich fixierten \*Opfer konnten daher denselben Zweck wie tatsächlich überreichte Gaben erfüllen (\*Jenseitsvorstellungen). Opferlisten sollten dabei vor allem die materiellen Bedürfnisse von Toten und Göttern dauerhaft sichern, weshalb sie sowohl im \*Totenkult wie im Götterkult (\*Kult) begegnen. Sie sind von den äußerlich sehr ähnlich gestalteten Stiftungs- oder Festopferlisten zu trennen (\*Akten), die in genauen Mengenangaben die an die Tempel zu liefernden Opfergaben verzeichnen und der Versorgung der Tempelpriesterschaft dienen<sup>1</sup>. Die letzteren werden „Verzeichnis der Spenden“ (*rht ʿibwt*)<sup>2</sup> oder „Zusammenfassung der Besitztümer“ (*shwj jhw*)<sup>3</sup> genannt.

Die O. ist eng mit der Opfertischszene, also der Darstellung des am Opfertisch Sitzenden, verbunden. Sie bezeichnet in der Regel den Opferplatz an der oberirdischen Kultstelle bzw. über der \*Scheintür in der Kultkammer des Grabes oder an den Wänden im Sanktuarraum des Tempels. Außerdem kann sie in der Sargkammer erscheinen sowie am \*Sarge selbst, auf Stelen und gelegentlich auch auf Papyri angebracht werden.

I) Die O. bis zum Ende der 4. Dyn.<sup>4</sup>

Die alten O. zeigen eine weitgehend individuelle Abfassung und sind weder bei den Bezeichnungen noch bei der Reihenfolge der Opfer kanonisch

testgelegt. Sie führen zwei unterschiedliche Opferkategorien auf, einmal zur \*Grabausstattung des Verstorbenen gehörende Beigaben (= Inventaropfer) und zum anderen Opfergaben, die innerhalb eines sich regelmäßig wiederholenden Speisungsrituals dargebracht werden sollen (= Ritualopfer). Während man die Inventaropfer als „Versiegeltes des Hauses der Ewigkeit“ (*sd̄bwt njt pr dt*)<sup>5</sup> bezeichnet, werden die Ritualopfer „dauernde Opfergabe“ (*h̄bjt njt jmj*)<sup>6</sup> genannt. Nach ihrer Anbringung lassen sich die Ritualopfer vor allem durch ihre engere Bindung an die Opfer-tischszene von den Inventaropfern unterscheiden. Während den Ritualopfern dabei in der Regel Mengenangaben fehlen, sind sie den Inventaropfern in Hunderter- und Tausendergrößen beigeschrieben. Außerdem zeigen die Listen des Inventars in ihrer endgültigen Fassung das Liniennetz der Kästcheneinteilung, das bei den Ritualopferlisten erst mit dem Beginn der 5. Dyn. zu belegen ist.

Das Grabinventar wird nach Materialien geordnet, so daß sich verschiedene Listen unterscheiden lassen<sup>7</sup>: eine nach Qualitäten gruppierte Stoffliste (\*Stoffe), die seit der 3. Dyn. durch eine Schurzliste ergänzt wird, eine Salben- und Ölliste (\*Öle), eine Gefäßliste, eine Geräteliste mit Möbeln, Werkzeugen etc. sowie eine Speiseliste, die neben Broten, Getränken und Früchten auch Getreidesorten und Fleischspeisen enthält. Am Anfang der 5. Dyn. verschwinden die Inventaropfer aus den O. Erst in der 6. Dyn. wird der Totenhausrat wieder vereinzelt in Listenform verzeichnet. Seit dem späten AR erscheint er auch in den \*Gerätekriegen auf Holzsärgen oder Sarkkammerwänden<sup>8</sup>. Ritualopfer werden anfangs nur sehr selten genannt, nehmen dann jedoch bis zum Ende der 4. Dyn. immer mehr zu. Die Listen zählen dabei neben Speiseopfern auch die das Mahl vorbereitenden Riten, wie etwa die Handwaschung oder Räucherungen, auf.

## II) Die kanonischen Ritualopferlisten im Totenkult.

*Typ A*<sup>9</sup>. Die Listen umfassen 90 Stichworte, zu denen noch eine mehr oder weniger große Zahl weiterer Vermerke mit Schlußriten treten kann. Sie begegnen erstmals am Anfang der 5. Dyn. im privaten Totenkult. Ihr Ursprung ist jedoch im königlichen Opferritual zu suchen, das – überlieferungsgeschichtlich jünger – erst am Ende der 5. Dyn. in den Pyramidentexten vorliegt. Dort sind erstmals auch die dazugehörigen Ritualsprüche überliefert<sup>10</sup>, die in der Regel mit einem Wortspiel auf die entsprechende Opferbezeichnung Bezug nehmen. Die Liste selbst hat damit als stichwortartige Zusammenfassung des königlichen Opferrituals zu gelten und wird – wie beigefügte Inschrif-

ten beweisen – mit dem Königsopfer *Htp-dj-njsut* (\*Opferformel) gleichgesetzt<sup>11</sup>. Das mit Hilfe der Listen wiedergegebene Ritual beginnt mit ausführlichen Eingangsriten, die neben Räucherungen und Reinigungen das Überreichen von Salben, Schminken und Kleidungsstücken an den Opferempfänger umfassen. Darauf folgt ein umfangreiches Speisungsritual mit den verschiedensten Brotsorten, mit Getränken wie \*Wein und \*Bier, mit Fleischgerichten sowie Frucht- und Getreidearten. Bei den Schlußriten schließlich finden sich u.a. das Darbringen von Schenkelstücken (*rdjt hp̄šw*), das Verwischen der Fußspur (*jnjt rd*) und das Zerschneiden der roten Krüge (*sd̄ d̄srwt*).

*Typ B*<sup>12</sup>. Der Listentyp, der aus 29 Stichworten besteht, gehört zum Opferritual der Pyramidentexte<sup>13</sup> und wird am Ende der 6. Dyn. auch in den privaten Totenkult übernommen. Obwohl es sich ursprünglich sicherlich um ein selbständiges Ritual gehandelt haben wird, begegnen die Listen niemals unabhängig, sondern stets nur in Verbindung mit Typ A, wo sie zwischen den Stichworten Nr. 2 und Nr. 3 eingeschoben werden. Die im Listentyp B zusammengefaßten Handlungen geben neben Reinigungen und Libationen mit Wasser und \*Milch vor allem auch Riten zur Mundöffnung wieder, denen ein danach aufgetragenes kleines Totenmahl folgt. Im NR und der SpZt werden gelegentlich die letzten 19 Stichworte der Liste (Nrn. 11–29) ausgelassen und durch einen Götterhymnus ersetzt<sup>14</sup>.

*Typ C*<sup>15</sup>. Während sich die aus 22 Stichworten bestehenden Listen schon vom MR an belegen lassen, sind die entsprechenden Ritualtexte erst aus dem NR überliefert<sup>16</sup>. Die Handlungen geben ein von Reinigungen und Räucherungen begleitetes Speisungsritual wieder. Im NR und in der SpZt kann das Ritual des Typs C zum Teil erheblich ausgeweitet werden, wodurch Listen von bis zu über 80 Stichworten entstehen<sup>17</sup>.

## III) Die kanonischen Ritualopferlisten im Götterkult.

*Typ D*<sup>18</sup>. Der Listentyp läßt sich von der 18. bis zur 20. Dyn. belegen und umfaßt 40 Stichworte, die nach einer Wein- und Wasserlibation verschiedene Speiseopfer und schließlich noch die Gerätschaften für ein Brandopfer nennen. Die Ritualhandlungen sind für ein Amunfest bestimmt. Die begleitenden Ritualtexte begegnen erstmals in der 19. Dyn.<sup>19</sup>.

*Typ E*<sup>20</sup>. Die beim Listentyp E aufgezählten Speiseopferriten gehören mit ihren 24 Stichworten zum täglichen Tempelkult. Ihre Aufzeichnung in Listenform kommt von der 18. Dyn. bis in die ptol. Zt vor, wobei ihr Umfang während der 18. Dyn. auf über 30 Stichworte erweitert werden

kann. Wie beim Typ D werden uns die dazugehörigen Ritualsprüche erst in der 19. Dyn. überliefert<sup>21</sup>.

Neben den kanonisch geordneten Listen des Toten- und Götterkultes (Abschnitte II und III) hat es fast zu allen Zeiten anomale O. gegeben, deren Stichworte nach Anzahl, Reihenfolge und inhaltlicher Aussage wechseln, also ebenso wie die O. bis zum Ende der 4. Dyn. individuelle Zusammenstellungen zeigen. Dabei handelt es sich in der Regel um O. mit Ritualopfern und nur vereinzelt im AR und während der 1. ZwZt auch um O. mit Inventaropfern.

<sup>1</sup> Vgl. z. B. Bissing, Re-Heiligtum III, Tf. 28 ff.; Medinet Habu III, OIP 23, Tf. 139 ff. Auch die für die Totenpriesterschaft bestimmten und durch Stiftungsverträge festgesetzten Naturalopfer stehen in keiner Verbindung mit der O. (vgl. Siut Tf. 6 ff.). – <sup>2</sup> LD III, 175 a; 200 d; 218 d. – <sup>3</sup> pHarris I 10, 1. – <sup>4</sup> Barta, Opferliste, 5 ff. – <sup>5</sup> William M. Flinders Petrie, Medum, London 1892, Tf. 13. – <sup>6</sup> Grapow, in: SPAW 1915, 378 f. – <sup>7</sup> Vgl. auch Kaplony, Inschriften I, 242 ff. – <sup>8</sup> Jéquier, Frises d'Objets. – <sup>9</sup> Barta, Opferliste, 47 ff. – <sup>10</sup> Pyr. 16 aff. – <sup>11</sup> Junker, Giza X, 53; LD II 25; Daressy, in: ASAE 16, 1916, 263; Drioton und Lauer, in: ASAE 55, 1958, 209; vgl. auch Barta, Opferformel, 271 und 273. – <sup>12</sup> Barta, Opferliste, 78 ff. – <sup>13</sup> Pyr. 22 aff. Zusammen mit den Stichworten begegnen hier erstmals auch die entsprechenden Ritualsprüche. – <sup>14</sup> Kees, in: ZÄS 57, 1922, 92 ff.; Altenmüller, in: MDAIK 22, 1967, 9 ff.; Barta, in: RdE 25, 1973, 84 ff. – <sup>15</sup> Barta, Opferliste, 111 ff. – <sup>16</sup> Z. B. Helck, in: MIO 4, 1956, 14; Loret, in: MMAF I, 1889, 30; Calverley-Gardiner, Abydos II, Tf. 32 und 35. – <sup>17</sup> Z. B. Davies, Rekh-mi-Re II, Tf. 108; Loret, in: MMAF I, 1889, 117 ff.; Ernesto Schiaparelli, Il libro dei funerali degli antichi egiziani, Rom 1881, Tf. 14–15. – <sup>18</sup> Barta, Opferliste, 136 ff. – <sup>19</sup> Nelson, in: JNES 8, 1949, 326; Alan H. Gardiner, Hieratic Papyri in the British Museum, Third Series, Vol. II, London 1935, 54; Ernesta Bacchi, Il rituale di Amenhotep I, Turin 1942, 52 ff. – <sup>20</sup> Barta, Opferliste, 140 ff. – <sup>21</sup> Ernesta Bacchi, op. cit., 26 ff.

Lit.: RÄRG, 553 f.; Barta, Opferliste.

W. B.

**Opferstelle.** 1. *Königlicher Bereich.* Bereits in der Thiniten-Zt zeigen die Anlagen von \*Abydos, daß man vor der Mitte der Ostseite der Grabanlage dem Toten opferte; diese Stelle war durch zwei Namensstelen gekennzeichnet. Diese Gestalt der O. ist auch bei der \*Pyramide von \*Meidum erkennbar, wo der Platz, an dem der Opfernde stand, durch ein kleines Gebäude gekennzeichnet ist. Auch an der Knickpyramide von \*Dahschur ist der Opferbereich, gekennzeichnet nun durch Stelen und eine Opferplatte in *hpt*-Form, mit einer Steinüberdachung und Ziegelanbauten versehen. Seit \*Cheops wird vor die O. der Statuenopfer-tempel gelegt, der bisher vom \*Grab entfernt am

Wege zur O. lag (Shunet ez-Zebib in Abydos in Ziegeln, bei Knickpyramide in Stein). Bei \*Mykerinos scheint nur noch eine einzige Stele errichtet worden zu sein, ab \*Schepseskaf tritt an ihre Stelle eine \*Scheintür, und der Raum davor wird überwölbt. Barta<sup>1</sup> möchte gewölbte Raumdecke und Scheintür mit dem charakteristischen gewölbten oberen Abschluß der Namensstelen älterer Zeit und der darauf angebrachten Palastfassade zusammbringen. Die Scheintür bleibt in der Mitte der Pyramide, auch wenn, wie bei der Anlage des \*Neferirkare, die Tempelachse verschoben werden muß. Soweit erkennbar, bleibt diese Gestalt der O. bis in die Zt \*Ramses' III. (vgl. auch \*Deir el-Bahari); allerdings ändert sich mit der Ramessiden-Zt die bisher auf das Opfer für den toten König ausgerichtete figürliche Ausschmückung, indem seit \*Sethos I. die Opfer dem Gott (besonders \*Osiris) gelten.

2. *Privater Bereich.* Schon bei den Beamten-Mastaben von Nordsaqqara aus der 1. Dyn. erkennt man, daß die Opferstelle am Süden der Ostseite der von N nach S orientierten Mastaba gelegen hat. Aus ihr entwickelt sich im Laufe des AR die in den Mastabakern eingebaute Kultkapelle (\*Grab), die zunächst auch bei aufwendigen Anlagen der 5. Dyn. an der angegebenen Stelle bleibt, dann aber (\*Mereruka) bei den vielräumigen Anlagen ins Innere der Raumkomplexe versetzt wird (\*Mastaba). Mit den Felsgräbern des MR wird die O. an das Ende der Achse des mehr oder minder symmetrisch angelegten Grabes verlegt und wie schon im AR durch eine Scheintür und Opferplatte erkennbar. Im NR treten dann auch Statuen der Verstorbenen an die Stelle der Scheintür.

3. In den Tempeln des NR und der SpZt bezeichnet man den Raum vor demjenigen, in dem der Barkenschrein steht, als den „Opfersaal“, da dort wenigstens nach den Wandreliefs (etwa im Tempel von \*Dendara) die Opfer dargebracht wurden. Sonnentempel haben keine O., sondern einen Altar für die Brandopfer.

<sup>1</sup> Barta, in: MDAIK 22, 1967, 48 ff.; vgl. auch Rieke, Beiträge Bf. 5, 1950, 26 ff. W. H.

**Opferstiftung.** Da das Opfer ursprünglich die materielle Versorgung numinoser Mächte darstellt nach Vorbild der Versorgung des Herrschers, ist die O. zunächst die rechtliche Festlegung dieser Belieferung. Empfänger sind im Beginn des AR die toten Könige, Numina und tote Beamte. Die Zuweisungen selbst bestehen einmal aus laufenden Lieferungen von Lebensmitteln, andererseits auch aus Felderzuweisungen, um eine direkte Belieferung zu sichern. In der Praxis kann eine Domäne den Auftrag erhalten, ein bestimmtes Le-

bensmittel zu liefern, aber sie kann auch insgesamt zur Versorgung bestimmt werden. Auch Zuweisungen von Leuten, Kultgeräten u. ä. rechneten die Äg. zu einer O. für einen Gott.

Spätestens seit Snofru<sup>1</sup> ist nachzuweisen, daß einzelne Güter im Lande für die Versorgung des toten Königs abgestellt werden; sie sind in einer sog. „Güterprozession“ im Statuentempel der Knickpyramide von \*Dahschur dargestellt<sup>2</sup>, was als bildliche Umsetzung einer Akte anzusehen ist. Es ist anzunehmen, daß die Versorgung toter Beamter in der Frühzeit der lebenden ähnlich war, d. h. sie wurden von der kgl. Tafel versorgt, sicherlich nach dem Tod des Königs aus dessen „Totenstiftung“, da auch nach späterer Vorstellung sich der König um die Beamten „seiner Zeit“ weiter zu sorgen hatte. Diese Belieferung der toten Privatleute ist das „Opfer, das der König gibt“.

Erst aus dem Übergang von 3. zur 4. Dyn. ist erkennbar, daß diese unmittelbare Belieferung durch Zuweisungen von Domänen bzw. von Einzelleistungen aus Domänen auch bei toten Beamten abgelöst wird. Die in deren Gräbern erscheinenden „Güterprozessionen“ geben ab und zu sogar an, welches Lebensmittel aus dieser oder jener Domäne kommt, bzw. auch, welche Domäne uneingeschränkt als „Totenstiftung“ bestimmt ist. Dazu werden wechselnde Bezeichnungen benutzt<sup>3</sup>. Schon früh scheint es den Beamten auch möglich zu sein, aus Eigenbesitz Opferstiftungen für ihren Totendienst zu bilden, wobei jedoch sicherlich kgl. Zustimmung nötig war.

Stiftungen für die Versorgung von Lokal-Göttern sind erst seit dem Ende der 4. Dyn. belegt<sup>4</sup>, wobei diese anscheinend nur mit den 2 Aruren Feld ausgestattet wurden, die auch für kgl. Angestellte als Normalzuweisung angesehen wurden. Residenzgottheiten werden besser versorgt gewesen sein, so besonders Schutzgötter der Nekropolen, da diese nun für die Belieferung der Totenopfer mit herangezogen wurden. Daher spricht man nun vom „Opfer, das der König gibt und Anubis“ – später dann „Opfer, das der König gibt an Anubis“, wodurch diese Zuweisung zum Umlaufopfer (\*Opferumlauf) wird, d. h. ein Opfer kann vom König für einen Gott bestimmt werden, von dem es dann einer kgl. Statue und endlich einem Privatopfer weitergegeben wird. Nutznießer ist hierbei der Totenpriester des Privatmannes.

Zu Beginn der 5. Dyn., als der Sonnengott anstelle des Königs Weltherrscher wird, scheint man große Teile des kgl. Domänenbesitzes Re zugewiesen zu haben, wie aus den Annalenangaben hervorgeht<sup>5</sup>. Auch kann man aus den Abusir-Papyri folgern, daß zumindest ein großer Teil der O. der kgl. Totentempel aus dem zugehörigen Sonnenheiligtum kommt. Die Tempel des Re, aber auch an-

derer bedeutender Gottheiten, sind ferner Stiftungsträger für Totenopfer<sup>6</sup>. „Versorgt (*jm̄hwt*; bei Ptah“ etwa nennt sich dann derjenige, auf dessen Opfertisch das „reine Brot des Ptahtempels“ niedergelegt wird<sup>7</sup>.

Ab 6. Dyn. kennen wir auch O. für Statuen von nicht-kgl. Personen in Tempeln, die sie selbst eingerichtet hatten<sup>8</sup>.

Seit dem MR finden sich O. für den Totendienst besonders in der Art, daß eine Stiftung für einen Tempel durch einen Beamten gemacht wird mit der vertraglichen Auflage, einen Teil davon dem eigenen Totendienst (und dem eigenen Totenpriester) zukommen zu lassen. Dies kann im Umlauf geschehen, oder aber auch in der Form einer Überschußstiftung<sup>9</sup>, in dem etwa mehr Getreide gestiftet wird, als für die festgelegte Zahl der Brote nötig ist; aus dem Überschuß kommt dann das Opfer für den Totendienst. Kgl. Opferstiftungen an Tempel sind gut belegt<sup>10</sup>.

Aus dem NR ist eine große Anzahl solcher O. an Tempel inschriftlich belegt<sup>11</sup>; ebenso sind Umlaufopfer aus Tempeln bekannt<sup>12</sup>. O. für den eigenen Totenkult sind auffallend selten schriftlich belegt<sup>13</sup>, dürften aber allgemein üblich gewesen sein. Neu ist die private O. an eine kgl. Statue<sup>14</sup>. Daraus entwickelt sich in der Ramesiden-Zeit die Sitte, daß ein Beamter eine Statue des regierenden Königs stiftet, auch mit Prozessionsbarke und Kapelle, und sie zusätzlich mit einer O. aus seinem Privat- oder Amtsvermögen ausstattet. Da der so geehrte König anscheinend verpflichtet ist, den Stifter zum Priester der Statue einzusetzen, erhält sich der Stifter durch seine Stiftung ein gesichertes Alterseinkommen, wenn er aus seinem Amt scheidet<sup>15</sup>.

Private O. an Tempel sind in der 18. Dyn. belegt, wenn auch nicht häufig; sie nehmen in der Ramesidenzeit zu<sup>16</sup>. Der Grund dürfte gewesen sein, daß Tempelfelder geringere Abgaben zu leisten hatten als Eigenbesitz, wobei die Tempel anscheinend nur Naturalabgaben forderten, der Staat aber von Eigentumsfeldern Steuern in „Gold“.

Aus der Zt von der 22. bis zur 26. Dyn. sind zahlreiche Stelen erhalten, die Privatstiftungen an Tempel registrieren. Diese Stiftungen sind mit großer Wahrscheinlichkeit zur Versorgung und Sicherung des eigenen Totenkultes durchgeführt worden<sup>17</sup>.

<sup>1</sup> Wahrscheinlich, aber nicht allgemein akzeptiert ist die Zuweisung der Domäne *Nfr...Nb-k* bei Niuserre (Jacquet-Gordon, *Domaines*, 153 Nr. 8) an den König gleichen Namens zu Beginn der 3. Dyn. – <sup>2</sup> Ahmed Fakhry, *The Monuments of Sneferu at Dahshur II*, Kairo 1961, 17ff. – <sup>3</sup> Aufstellung bei Jacquet-Gordon, *Domaines*. Zu den Bezeichnungen der in Gänze überwiesenen Stiftungsdomäne (*hwt-ntr*, *hwt-n-sk*, *zšw*, *w'b* und

ab 5. Dyn. *hwt-k3*), s. Helck, Wirtschaftsgeschichte, 78. – 4 Urk. I, 25 (Hathor von Tehne). Was vorher, etwa durch Gefäßaufschriften der Thiniten-Zt, erkennbar ist, sind einmalige „Geschenke“, keine Zuweisungen auf Dauer. Die unter Cheops und Chefrén genannten Domänen, die ihren Namen nach für Numina bestimmt waren (Horus, Re [= „Gott“], Min, Uto und die „Götter“, d. h. die Standarten), sind für Palastnumina bestimmt, nicht für Lokalnumina. – 5 Daneben gehen große Stiftungen an Hathor als Gattin des Re, an die „Seelen von Hierakonpolis“ und an die Götter der Sonnenheiligtümer der Königsnekropole von Abusir, ohne allerdings die alten Palastnumina zu vernachlässigen; vgl. Aufstellungen für die Domänen Helck, Wirtschaftsgeschichte, 42, für die Opferzuweisungen in Lebensmitteln, a. a. O., 54. Vgl. auch die O. für das Sonnenheiligtum des Niuserre bei Helck, in: SAK 5, 1977, 49 ff. – 6 Beispiele bei Helck, Wirtschaftsgeschichte, 82 mit Anm. 21–23; vgl. Pyr. 811: „Die Fleischstücke auf dem Hackklotz des Chontamenti sind für dich als Herrn des Versorgtseins“. – 7 Umlaufopfer: Urk. I, 4.9 (*Mtn*: aus O. der Königsmutter 100 Brote); Urk. I, 37, 10 ff. (*Pr-sn*: Brote und Öl des Ptahtempels über Totenopfer der Königsmutter *Nfr-htp-s* zu seinem *pr-brw*-Totenopfer); Hassan, Giza 1930–31, 214 (*Nj-m3rt-R*: aus Totenstiftung der Königsmutter *Hr-mrr-nb.tj*); Urk. I, 119, 6 ff. (*Dw*: aus Chontamenti-Tempel); Urk. I, 294, 8 ff. (Statue Phiops' II. aus Koptos-Tempel); Urk. I, 26, 11 ff. (Umlauf für den Tempel von Tehne). – 8 *Dw*: Urk. I, 279 f., vgl. Goedicke, Königl. Dokumente, 81 ff. (V), bes. 85–6: „O. eines Rindes an den Festen des Tempels, davon eine Hälfte für die dabei tätigen Priester und ihren Vorsteher, die andere zu gleichen Teilen an je eine Statue des Königs, der beiden Königsmütter und deren Bruder *Dw*.“ – 9 Beispiel aus NR die O. des Senenmut an die Totentempel Hatschepsuts und Thutmosis' III. mit „Überschuß“ für das eigene Totenopfer; Helck, in: ZÄS 85, 1960, 23 ff. Vgl. auch Urk. IV, 1799, 1 ff. – Beleg für Umlauf: Berlin 8803 (Inscr. I, 147). – 10 Deir el Bahari, Xth Dyn. Temple I, Tf. 24; Petrie, Memphis I, Tf. 5; Helck, in: MDAIK 34, 1978, 69 ff. In den beiden letzten Beispielen dürften auch Umlaufopfer für Statuen Privater genannt gewesen sein. – 11 Vgl. Aufstellung bei Helck, Materialien, 349–458. – 12 Senenmut, vgl. Anm. 9; Urk. IV, 1797, 9 ff.: „Es gab mir S. M. das Gottesopfer, das vor seiner Statue in seinem Totentempel *Hnmt-Pth* herauskommt, den S. M. im Überschwemmungsgebiet im Westen von Memphis gebaut hatte. Wenn nämlich der Gott sich an seinem Opfer befriedigt hat und nachdem diese Statue seinen Anteil erhalten hat, dann läßt man das ‚Brot‘ diesem Diener da herausgehen durch den Vorlesepriester, der sich in seinem Haus befindet. Der Web in seinem Monatsdienst aber soll das Opfer an meinem Grab niederlegen gemäß täglicher Liste“ (folgt Aufstellung). – 13 Vgl. Helck, Materialien, 199 f. und Urk. IV, 1952, 11 ff.; am Ende (1953, 16–19) ein Tempelumlaufopfer! – 14 Urk. IV, 1796, 14 ff.: „Ich gab schriftlich eine O. an Feldern, Hörigen und Vieh der Statue Amenophis' III. ..., die S. M. seinem Vater Ptah in diesem Tempel (= kgl. Totentempel, wirtschaftlich dem memphitischen Ptahtempel angeschlossen, vgl. Urk. IV, 1796, 9) geschaffen hat“. – 15 S. Helck, Materialien, 196 ff., bes. Pleyte-Rossi, Pap. Turin, 32. Ausgang dieser

Stiftungen ist die in der beginnenden 18. Dyn. belegte Sitte, Personen durch Überweisung einer Königsstatue (mit ihren Einkünften) zu ehren, vgl. Helck, Materialien, 226 (Urk. IV, 30. 1494. 1501, 18–9. 1611; Legrain, Repertoire, Nr. 76; CG 1108; Gauthier, in: ASAE 36, 1936, 49 ff.; Hayes, Scepter II, Abb. 94; Macadam, Corpus, Nr. 388 u. a.). – 16 S. Helck, Materialien, 224–5 (bes. Louvre C 53 z. Z. Thutmosis' IV.; Hamada, in: ASAE 47, 1947, 15 ff. z. Z. Ramses' III.; Pap. Berlin P 3047 = Helck, in: JARCE 2, 1963, 65 ff.). – 17 Letzte ausführliche Behandlung bei Meeks, in: State and Temple Economy in the Ancient Near East, Orientalia Lovaniensia 6 (ed. Edward Lipiński), Löwen 1979, 605–687. W.H.

### Opfertafel<sup>s</sup>. Scheintür und Opfertafel

**Opfertier** Da ein Opfer ursprünglich die Speisung des numinosen Wesens ist, erhält es auch die Tiere zum Verzehr dargebracht, die in der bestimmten gesellschaftlichen Gruppe als besonders begehrte gelten. Bereits in den Opferlisten des \*Sonnenheiligtums des \*Niuserre<sup>1</sup> lassen sich zwei Gruppen erkennen: Rinder und Gänse einerseits und Wild andererseits, im Verhältnis 1300 Brote zu 1 Rind zu 10 Gänse.

Die Anordnung der Rinder ist gewöhnlich *iw3*, *wndw*, *k3-n-jdr* (bzw. in Medinet Habu *nm*), *k3*, wobei nach Zahlenangaben etwa des pHarris I *k3* das häufigste Opferrind ist<sup>2</sup>. Dabei scheint man zunächst nur an Festtagen Rinder geopfert zu haben, wobei die Lieferung für die Opfer in den einzelnen Tempeln wegen der finanziellen Belastung genau auf die Institution und die Bevölkerungsgruppen verteilt werden mußte<sup>3</sup>. Ursprünglich ist das Rinderopfer ein Jagdopfer gewesen, wobei ein Wildstier erjagt und dem „Herrn der Jagd“ dargebracht wurde; dies zeigt noch ein Textstück des Mundöffnungsrituals an<sup>4</sup>. Jedoch ist bald das domestizierte Tier dafür eingetreten. Das Opfer selbst wird im Lauf der Geschichte als Tötung des Bösen interpretiert (\*Schlachtung). Bestimmte Stücke des Rindes konnten dann als Umlaufopfer weitergereicht werden<sup>5</sup>. Umdeutungen des Fleischstückes zur Osirisreliquie lassen sich nachweisen<sup>6</sup>.

Aus der gleichen Schicht der Jägernomaden stammen die selteneren Opfer an Wild, wobei meist *m3-hd* (Antilope), *n3w* (Steinbock) und *ghs* (Gazelle) sich folgen<sup>7</sup>.

Gänse verschiedener Art (*ht3*, *r3*, *zt*, *zr*, *sft*), gemästet (*3du*) oder in Herden frei laufend (*idr*), neben Tauben (*mnt*) und „Krammetsvögeln“ (*33*)<sup>8</sup> gehören wenigstens im NR zum „täglichen Opfer“<sup>9</sup>. Ihnen wird der Hals umgedreht<sup>10</sup>, und sie werden als Brandopfer dargebracht, wobei sie zunächst wohl gebraten wurden und der Bratenduft einen fernen Gott wie etwa den Sonnengott befriedigt.

digen sollte<sup>11</sup>. Erst später wird daraus ein Verbrennungsoffer, das wieder symbolisch die völlige Vernichtung des Feindes darstellen sollte (\*Feind-symbolik).

Verständlicherweise haben sich die Eß- und damit Opfersitten der siegreichen Naqada II-Schicht im historischen Äg. durchgesetzt; die Speiseopfer der unterlegenen Gruppen sind weitgehend verfermt worden und wurden nur noch in ganz bestimmten Handlungen beibehalten. Aus CT II Spr. 345 ergibt sich eindeutig ein prähistorisches Schweineopfer für Horus als Kind; da das Schwein jedoch den Jägernomaden als unrein galt, ist es als Opfer weitgehend verdrängt worden, außer bezeichnen-derweise in einem Sokar-Fest (24. des 4. *3ht*), wo es neben einer Ziege geopfert wird<sup>12</sup>.

Daß die ursprüngliche Niltalbevölkerung auch Fische geopfert hat wie die frühen Bewohner der südmesopotamischen Orte<sup>13</sup>, ist anzunehmen, jedoch ist hier wenigstens in den späten Belegen dafür die Symbolik der Feindvernichtung voll angewendet worden: So zertrampelt man die Fische vor dem Gott in Edfu<sup>14</sup>.

<sup>1</sup> Helck, in: SAK 5, 1977, 47 ff. – <sup>2</sup> Vgl. etwa Urk. IV, 171, 11; 746, 12; 1272, 6; Medinet Habu Opferlisten. Im pHarris I sind die Opferrinder durch Einfügung aktenmäßiger Bezeichnungen detaillierter aufgeführt, cf. Helck, Materialien, 476. Zu den Rindern vgl. Wafik Ghoneim, Die ökonomische Bedeutung des Rindes im Alten Äg., Bonn 1977. – <sup>3</sup> Vgl. etwa Listen wie bei Habachi, in: ASAE 55, 1958, 185; Tresson, in: Mém. Maspero I, 1938, 817–40 (Scheschonq I. in Herakleopolis); MR: Helck, in: MDAIK 24, 1969, 194 ff. (Z. 14). – <sup>4</sup> E. Otto, in: JNES 9, 1950, 164 ff. – <sup>5</sup> Urk. IV, 825, 16; vgl. auch z. Zt. Sesostris' II.: Naville, 11th Dyn. Temple I, Tf. 24. – <sup>6</sup> Kees, Götterglaube, 408. Zur Verfemung des Rinderkopfes, der jedoch häufig auf Opferaltären erscheint, vgl. Herodot II, 39; Plutarch, de Iside, 31; Pyr. 1559a erhalten die Nekropolen-götter Anubis auf seinem Berg und Osiris-Chontamenti bei der Fleischverteilung die schlechtesten Stücke: Kopf, Schwanz und die Hufstücke. – <sup>7</sup> Urk. IV, 755, 14 ff.; 1255, 15 (*ghs* vor *nj3w*); 1272, 6; Reste von Wildnennung auch bei der Opferliste des Neuserre (s. Anm. 1). – Das Schlachten einer Antilope vor einem Gott ist aber als Ritual für die Übergabe eines Lederkleides anzusehen, vgl. Philippe Derchain, Rites égyptiens I. Le sacrifice de l'oryx, Brüssel 1962. – <sup>8</sup> Vgl. zu dieser Deutung von *33* das Determinativ bei Urk. IV, 827, 11. Zu den Vogelennennungen vgl. etwa 755, 14 ff. 1292, 9; 1994, 8. – <sup>9</sup> Urk. IV, 745, 3. – <sup>10</sup> Brunner-Traut, in: MDAIK 15, 1957, 21 ff. – <sup>11</sup> Vgl. Siegfried Schott, Das schöne Fest vom Wüstentale, AAWLM 1952, 11, 12 ff.; Junker, in: ZÄS 48, 1911, 69 ff.; ders., in: Fs Grapow, 162 ff. verweist zudem auf die Gleichsetzung der getöteten Gänse mit getöteten Feinden und die Möglichkeit der Ablösung eines urtümlichen Kannibalismus. – <sup>12</sup> Medinet Habu Opferliste Nr. 45. Zu möglichen Ziegen- und Schaft(*wt hdt*)-Opfern s. pHarris I, 38 a, 3; 54 b, 1; Urk. IV, 1994, 2; 1995, 3. –

<sup>13</sup> In Tempeln der Uruk IV-Zeit in Uruk wurden große Mengen z. T. riesiger Fische als Opfer gefunden. –

<sup>14</sup> Kees, Götterglaube, 64.

W. H.

**Opferumlauf.** Als O. bezeichnet man die Weitergabe eines einem Gott dargereichten Opfers an einen oder mehrere andere Opferempfänger von jeweils niedererem Rang. Empfänger solcher Umlaufopfer sind in erster Linie die im Tempel aufgestellten Statuen von Königen und Privatleuten, aber auch die Grabanlagen. Nutznießer und Verbraucher der Opfer sind gewöhnlich die Priester des letzten Opferempfängers<sup>1</sup>.

Die Sitte des O. ist inschriftlich seit dem AR bezeugt<sup>2</sup>. Texte des AR erwähnen die Überweisung von Gottesopfern des Tempels an Statuen<sup>3</sup> oder an Gräber von Privatleuten<sup>4</sup>. Sehr gut bezeugt ist das Umlaufopfer während des NR<sup>5</sup>, wobei in der Regel die Opfer vom Gott als dem ersten Opferempfänger an die Königsstatue und in absteigender Linie an die Statuen von Privatleuten weitergereicht werden, ehe diese der Priesterschaft zum Verzehr und Verbrauch überlassen werden<sup>6</sup>. Die festgelegten Wege des Umlaufopfers vom höheren zum niederen Opferempfänger werden genutzt, um die Nutznießung aus dem Opfer zu steuern. Durch Stiftung eines Opfers für den Tempelgott oder auch eine Königsstatue erwirbt der Stifter für sich und seine Statue und damit auch für den mit ihrem Kult betrauten Priester das Recht auf regelmäßigen Empfang der Opfer aus dem O.<sup>7</sup> Liegt eine solche Stiftung nicht vor, besteht für den Kultempfänger die Möglichkeit, im O. auf den Überschuss aus dem Gottesopfer zu hoffen<sup>8</sup>. Dieser Hoffnung geben Totengebete Ausdruck<sup>9</sup>. Eine Weitergabe von Gottesopfern an Verstorbene erfolgt im O. der großen Feste, vor allem aber während des thebanischen Talfestes<sup>10</sup>, an dem Speisen, Räucherwerk, Salben, Kleider, Schmuck und Blumen aus den Tempeln in die Gräber geliefert werden<sup>11</sup>.

<sup>1</sup> In Fällen, in denen der König als oberster Priester die Opfer vollzieht, – so z. B. immer in Amarna –, können die für ihn als Priester bestimmten Opfer an Beamte weitergegeben werden: Urk. IV, 2004, 3; 2012, 9 ff. – <sup>2</sup> Das Umlaufopfer wird im AR als *udb* bzw. *phr* bezeichnet: Barta, Opferformel, 302. Gewöhnlich wird das Umlaufopfer umschrieben mit Worten wie: „alle schönen und reinen Opfer, von denen der Gott lebt“ (*j3ht nbt nfrt w3bt 3nbt n3r jm*) oder „das, was täglich dargebracht wird, wenn sich der Gott an dem Opfer befriedigt hat“ (*prjt m-b3h r3 nb h3ft h3tp n3r m j3ht*); vgl. Barta, Opferformel, 302, 316. – <sup>3</sup> Urk. I, 119. – <sup>4</sup> Hassan, Giza II, 214; Urk. I, 37. Die Existenz von Umlaufopfern während des AR ergibt sich aus dem in den Opferformeln nur während des AR belegten Ausdruck *phr* (Barta, Opferformel, 302). Ob sich der Opferumlauf aus den Götterfolgen der Opferformeln der Gräber des AR erschließen läßt (Helck, in:



MDAIK 14, 1956, 73), ist umstritten (Barta, Opferformel, 303). – <sup>5</sup> Vgl. Liste bei Helck, Materialien, 466; ders., in: JNES 25, 1966, 39ff. – <sup>6</sup> Deutlichstes Beispiel: Urk. IV, 769; 1554, 2ff.; Helck, in: ZÄS 85, 1960, 33; vgl. Urk. IV, 1797. – <sup>7</sup> Dies kann durch eine einmalige Zuwendung (Urk. IV, 1796) oder durch dauernde Opfer (Helck, in: ZÄS 85, 1960, 31) erfolgen. Der auf diese Weise begründete Opferanspruch kann schriftlich fixiert werden (Urk. IV, 1799, 3). – <sup>8</sup> Vgl. Urk. IV, 1797. Der Priester des Opferempfängers geht dabei allerdings leer aus. – <sup>9</sup> Barta, Opferformel, 316. – <sup>10</sup> Schott, Das schöne Fest, 81. 95. – <sup>11</sup> Helck, Materialien, 466f.

Lit.: Helck, Materialien, 464–467.

H. A.

Opposition, politische. Sicher hat es zu allen Zeiten politische Bewegungen gegeben, die sich gegen den „Staat“ (den König und seine Beamten) gerichtet haben. Politische Opposition ist aber, bedingt durch die typisch äg. Art der \*Geschichtsdarstellung, nur schwer zu fassen (\*Aufzeichnungsbedürfnis und -meidung). Der politische Feind galt als Gegner der von den Göttern gesetzten Weltordnung (\*Heile Welt) und war deshalb immer zugleich \*Götterfeind<sup>1</sup>. Politische Auseinandersetzungen werden eventuell rückblickend erwähnt, um die Rückkehr zur \*Maat um so besser darstellen zu können<sup>2</sup>. Wir wissen von Säuberungswellen in der Beamtenschaft, \*Flüchtlingen im Ausland<sup>3</sup> und den Oasen<sup>4</sup> oder von Verschwörungen gegen Könige (\*Harimsverschwörung, \*Königsmord), doch bleiben die wirklichen Hintergründe, der beteiligte Personenkreis und deren Ziele meist im Dunkeln. Im „Buch von der Himmelskuh“ (\*Kuhbuch) finden wir in der mythischen Ebene, in der äg. Geschichte faßbar wird, die Empörung der Menschen gegen die göttliche Ordnung und damit das Vorbild politischer Opposition in der realen Welt<sup>5</sup>. Historische Realität wird aber, wenn sie traditionellem Geschichtsbild widerspricht, in den Quellen verschleiert, bestenfalls angedeutet. Über die inneren Spannungen der äg. Frühzeit wissen wir naturgemäß sehr wenig<sup>6</sup>. Mit dem Ende der 2. Dyn. scheint aber die staatliche Einheit aufs neue gefestigt<sup>7</sup>. Die Quellen dieser frühen Zeit ebenso wie jene des AR fließen allerdings zu spärlich, um rein dynastische Auseinandersetzungen von Kämpfen gegen politische Gegner zu trennen<sup>8</sup>. Nach dem Zusammenbruch des AR, offenbar durch inner-ägyptische Faktoren verursacht, die wir aber nicht kennen, zeichnet die Literatur der ersten Zwischenzeit in drastischer Weise das Bild einer heillos verwirrten Welt des allgemeinen Aufruhrs und der Rebellion. In der \*Lehre für Merikare spürt man recht deutlich den Widerstand gegen die Politik des Vaters, der wahrscheinlich von Merikare und seinen Beamten getragen wurde<sup>9</sup>.

Die Machtübernahme Amenemhets I. könnte durch eine Opposition, die sich gegen die Herrschaft der 11. Dyn. gebildet hatte, erleichtert worden sein<sup>10</sup>. Häufige Warnungen vor Illoyalität mit Androhung harter Strafen<sup>11</sup> ebenso wie die Betonung loyalen Verhaltens gegenüber dem König<sup>12</sup> lassen vermuten, daß Widerstände aus der Beamtenschaft keine Einzelfälle darstellen. Auch im „Negativen Sündenbekenntnis“ des NR wird das rechte Verhalten Pharaos gegenüber betont<sup>13</sup>. Die immer wieder genannte, beinahe geschlossene Opposition der Beamtenschaft gegenüber den Ideen Amenemhets IV. ist in zeitgenössischen Quellen nicht greifbar<sup>14</sup>. Ob die Ermordung Zananzas<sup>15</sup> oder die Restauration von Tutanchamun<sup>16</sup> vor dem Hintergrund oppositionellen Druckes geschah, bleibt immer noch fraglich. Opposition läßt sich etwas besser seit der dritten Zwischenzeit (im \*Gottesstaat) fassen. Aufstände gegen die Hohenpriester, getragen von alten thebanischen Priesterfamilien, wurden mehrmals gewaltsam unterdrückt, die Anführer hart bestraft<sup>17</sup>. Offenbar müssen aber der Einfluß und die Macht dieser oppositionellen Kreise zeitweise so groß gewesen sein, daß der Friede nur mit \*Amnestie<sup>18</sup> oder überhaupt mit Verzicht auf Strafe wieder einkehrte<sup>19</sup>. Die innerägyptischen Auseinandersetzungen während der Fremdherrschaften tragen dann vor allem „nationalen“ und sozialen Charakter (\*Nationalgefühl; \*Sozialordnung, Umwälzung der; \*Unruhen).

<sup>1</sup> Cf. Hornung, Fest, 17 und 28f. Daß die Grenze zwischen politischen und mythischen Feinden fließend war, zeigen z.B. die Namensänderungen vor dem Prozeß gegen die Verschwörer Ramses' III. Einer der Angeklagten erhält mit seinem neuen Feindnamen sogar die Rolle des größten Götterfeindes Apophis: cf. Posener, in: RdE 5, 1946, 51–56. In einem Prozeß wegen Tempelschändung auf Philae (2. Jh. v. Chr.) treffen wir auf dieselbe Praxis: Günther Roeder, Die ägyptische Götterwelt, Zürich-Stuttgart 1959, 333ff. – <sup>2</sup> Zum historischen Wert von Schilderungen anarchischer Zustände beim Tod eines Herrschers: cf. Hornung, Fest, 27 und ders., in: Saeculum 22, 1971, 53. – <sup>3</sup> Helck, Beziehungen<sup>2</sup>, 432f. Im Friedensvertrag zwischen Ramses II. und Hatusili III. wird bestimmt, daß Emigranten ausgeliefert werden. Allerdings dürfen sie nicht bestraft werden: cf. Helck, op. cit., 215. – <sup>4</sup> Schon im MR werden die Oasen gelegentlich von Polizeistreifen inspiert, wohl deshalb, weil sie beliebte Zufluchtsorte straffälliger Äg. waren: cf. Anthes, in: ZÄS 65, 1930, 108–114. Die Oasen wurden später bevorzugte Verbannungsorte für politische Gegner. – <sup>5</sup> Erst im Grabe Sethos' I. tritt uns dieser Mythos das erste Mal vollständig entgegen. Sicher aus älteren Vorstellungen schöpfend, ist der Text mit seiner ausführlichen und krassen Schilderung göttlicher Unzulänglichkeit typisch ramessidisch. Vielleicht hat sogar das revolutionäre

Tun von Amenophis IV. (verstanden als Opposition, die vom König selbst ausging!) die Redaktion der Erzählung, die u. a. die Gottesferne erklären will, erst veranlaßt oder ermöglicht. – <sup>6</sup> Kees vermutet hinter den z. T. völlig ausgebrannten Gräbern der 1. Dyn. eher die Tat feindlicher Nachfolger oder strafender Oberherm als einfache Grabplündererei: Kees, in: OLZ 52, 1957, 18 f. – <sup>7</sup> Zu \*Peribsen und \*Chasechemui: Newberry, in: AE 7, 1922, 40–46, Kaiser, in: ZÄS 91, 1964, 90 und Helck, Geschichte, 41 ff. – <sup>8</sup> Zu den Gegenkönigen und Wirren im AR: Helck, Geschichte, 54–58 und 71–81. – <sup>9</sup> Cf. Gerhard Fecht, Der Vorwurf an Gott in den „Mahnworten des Ipu-wer“, AHAW 1, 1972, 132, Anm. 13 a und Blumenthal, in: ZÄS 107, 1980, 38 ff. – <sup>10</sup> Dies vermutet v. Beckerath, in: ZÄS 92, 1965, 9. Ob hinter dem Attentat auf Amenemhet I. die Familie der 11. Dyn. stand, oder ob es sich um eine \*Harimschwörung handelte, ist nicht zu entscheiden: Walther Wolf, Das alte Ägypten, München 1971, 77. Daß die Ermordung auch weltanschauliche Gründe gehabt haben könnte, erwähnt Helck, Geschichte, 109. – <sup>11</sup> Cf. Fecht, Zu den Inschriften des ersten Pfeilers im Grab des Anchfifi, in: Fs Schott, Wiesbaden 1968, 57 ff., und ders., in: MDIK 24, 1969, 126 ff. Für das MR: Blumenthal, Königtum, 248–256. Ein Beispiel z. Z. der Hatschepsut: Urk. IV, 257, 15 und 260, 12 f. (cf. auch Urk. IV, 257, 16 f.). – <sup>12</sup> Für das MR: Blumenthal, Königtum, 296–312. Loyales Verhalten gegenüber Amenophis III. bekundet auch noch der Wesir Ramose: Urk. IV, 1777, 5 ff. – <sup>13</sup> Tb 125, 94: cf. auch Vers 111 (Verszählung nach Erik Hornung, Das Totenbuch der Ägypter, Zürich-München 1979). – <sup>14</sup> Urk. IV, 1975, 9 ff. ist zu zerstört, um daraus eine Opposition der Beamtenschaft herauszulesen. Den Hohenpriester des Amun Mai schickte Amenophis IV. allerdings auf eine Steinbruchexpedition, wohl um ihn vom Geschehen in Theben fernzuhalten (cf. Erik Hornung, Grundzüge der äg. Geschichte, Darmstadt <sup>2</sup>1978, 94). – <sup>15</sup> Cf. Hornung, Haremhab, 16 (2. Spalte) und Rolf Krauß, Das Ende der Amarnazeit, HÄB 7, 1978, 119. – <sup>16</sup> Cf. Krauß, op. cit., 121. Jedenfalls wäre der restaurative Kurs des jungen Tutanchamun ohne das Vorhandensein einer Amenophis IV. feindlichen Schicht kaum möglich gewesen. Eventuell hat allerdings schon Amenophis IV. selbst unter dem Druck dieser Kreise seine kompromißlose Politik aufgegeben: cf. Erik Hornung, Grundzüge der äg. Geschichte, Darmstadt <sup>2</sup>1978, 98. – <sup>17</sup> Zu den Aufständen, die von bürgerkriegsähnlichen Unruhen begleitet waren: Kees, Hohenpriester, 2 ff. und Fecht, in: ZÄS 87, 1962, 12–31 (gegen Amenophis, am Ende der 20. Dyn.), Kees, op. cit., 41 ff. (gegen Mencheperre, 21. Dyn.) und Kees, op. cit., 116 ff. (gegen Osorkon, 22. Dyn.). Die politischen Gegner von Osorkon traf mit der Verbrennung ein furchtbares Strafgericht: Ricardo A. Caminos, The Chronicle of Prince Osorkon, AnOr 37, 1958, 48–51, § 65–69; 155, § 249 und 175, § 285. Zur Feuerstrafe: De Meulenaere, in: CdE 28, 1953, 258 ff. und Hornung, in: ASAW 59, 3, 1968, 22 und 27 ff. – <sup>18</sup> Zur ‚Stele der Verbannten‘: v. Beckerath, in: RdE 20, 1968, 7–36. – <sup>19</sup> Die ‚Stele der Verbannten‘ enthält einen Erlaß, der künftige Verbannung überhaupt verbot: v. Beckerath, op. cit., 34. Nach einem zweiten Aufstand gegen den

Hohenpriester Osorkon erfolgte kein Strafgericht: cf. Caminos, op. cit., 177 f., § 288 und Kees, op. cit., 127.  
L. Sp.

Orakel. A. Terminologie und Technik. Die Ertteilung von Orakeln, d. h. verschiedene Verfahren, wodurch der Schein erweckt wird, daß Götter, bzw. zumeist ihre Kultstatuen, Befehle, Ratschläge und Auskünfte geben oder in Rechtsangelegenheiten Urteile verkünden, ist in Ägypten von der XVIII. Dyn. bis in die Römerzeit belegt. O. wurden mit den Worten *hr.tw*<sup>1</sup>, *ndwt-r*<sup>2</sup> und *bjjt*<sup>3</sup> bezeichnet. Als besonders populär galten die Barkenorakel. Das Kultbild (\*Kultstatue) wurde in seiner Barke herumgetragen, und dabei konnte man an den Gott Fragen stellen oder um seine Entscheidung bitten. Die Zustimmung wird durch das Verbum *ušd*<sup>4</sup> oder viel häufiger durch *hn* (*hnn*)<sup>5</sup> ausgedrückt. Früher wurde das Letztere als „zustimmend nicken“ übersetzt<sup>6</sup> und so interpretiert, daß die Priester durch einen Mechanismus den Kopf oder den Arm in Bewegung brachten und damit das Nicken oder das zustimmende Erheben des Armes seitens des Gottes vor-tauschten<sup>7</sup>. Derzeit wird eine andere Lösung bevorzugt, wonach die Bejahung durch eine Bewegung nach vorn, die Verneinung durch eine Rückwärtsbewegung manifestiert wurde<sup>8</sup>. Der Ausdruck *n'jm h3.f* kann als „nach hinten (hinter sich) gehen“ übersetzt werden<sup>9</sup>. Wenn auch Černýs Auslegung in den meisten Fällen annehmbar ist, wird sie bisweilen hinsichtlich der Übersetzung von *hn* bezweifelt<sup>10</sup>. Auch *h3n* wurde zum Ausdruck der Mißbilligung seitens des Gottes benutzt<sup>11</sup>. Eine Inschrift aus der Zeit der \*Hatschepsut beschreibt vielleicht eine andere Art der O. Nach dem Text wandte \*Amun sein Gesicht beim Geben des O. nach Osten<sup>12</sup>.

Es gab auch O., wo die Fragen in schriftlicher Form dem Gott vorgelegt wurden. Der Gott wählte aus zwei Schriftstücken mit gegensätzlichen Behauptungen<sup>13</sup>. Eine der beiden Fragen oder Aussagen wurde von den Priestern dem Bittsteller als Entscheidung des Gottes zurückgegeben<sup>14</sup>. Annahme und Zurückweisung der Ostraka oder Zettel werden als *ijj* und *nn jty* bezeichnet<sup>15</sup>. Bei mündlichen O. konnten entweder die Priester persönlich das Urteil oder den Ratschlag des Gottes aussprechen oder sich bestimmter Techniken bedienen, um eine göttliche Stimme vorzutauschen. \*Alexander der Große scheint in der Oase \*Siwa vom Priester des Ammon ein mündliches Orakel erhalten zu haben<sup>16</sup>. Aus der Römerzeit ist archäologisch der Gebrauch von redenden Statuen belegt. Auf einer Büste des \*Reharachte<sup>17</sup> (2.–3. Jh. nach u. Z.) und einer Statue der \*Arsinoe II. aus der Zeit des \*Hadrian<sup>18</sup>

dient eine Bohrung offenbar als Sprachrohr. In dieses konnte ein kleineres Rohr eingefügt werden, wodurch die Stimme des Priesters aus einem verborgenen Raum zu der Statue weitergeleitet werden konnte.

B. Themen der O. Während der ersten Hälfte des NR bezogen sich die Gottesentscheidungen auf höchste Staatsangelegenheiten, wie Thronbesteigung, Expedition nach \*Punt, Aussichten der Niederwerfung eines Aufstandes in \*Nubien. Nach der Amarnazeit ändert sich das Bild: die Orakelentscheidungen umfassen weite Gebiete der Verwaltungsgeschäfte sowie des alltäglichen Lebens. Die Orakelfragen auf \*Ostraka aus \*Deir el-Medineh geben ein anschauliches Bild über die Mannigfaltigkeit der vorgelegten Probleme<sup>19</sup>. Amun bekundet seinen Willen nicht nur bei der Einsetzung seines Hohenpriesters<sup>20</sup>, auch Testamente werden von ihm sanktioniert<sup>21</sup>, und auch das Weiterleben im Jenseits wird durch seine Dekrete geregelt<sup>22</sup>. Selbst das Schicksal des \*Osiris hängt von ihm ab<sup>23</sup>. Thebanische Götter verkünden in Orakeldekreten<sup>24</sup> ihren Schutz vor verschiedenen Gefahren den Trägern der Amulett-papyri. Besondere Bedeutung kam den O. durch ihre Verbundenheit mit der Rechtsprechung zu, die in der Ramessidenzeit stark in den Vordergrund trat. Der zunehmende Einfluß der theokratischen Ideologie war sicher ein wichtiger Faktor in dieser Erscheinung, es wäre trotzdem eine Vereinfachung des Tatbestandes, von einer Zurückdrängung der zivilen Prozeßordnung und Rechtsätze durch ein primitives Gottesurteilverfahren zu sprechen. Aus der Dokumentation geht hervor, daß die Priesterschaft des Richtergottes eigentlich keine oder geringe Ermessensfreiheit besaß und die Gottesentscheidungen weitgehend an die Rechtsnormen des Staates anpassen mußte<sup>25</sup>. Das Entstehen des Gottesurteilverfahrens dürfte mit der Institution der Tempel-Qenbet<sup>26</sup> im Zusammenhang gestanden haben, die Verbindung der beiden ist aber in Einzelheiten ungeklärt. Die Überwachung der O. durch den Staat kommt auch durch die Anwesenheit von Mitgliedern der zivilen Qenbet (\*Kenbet) unter den Zeugen der Protokolle der Gottesentscheidungen zum Ausdruck<sup>27</sup>. Der Grund, warum zahlreiche Leute sich anstelle von Zivilgerichten an Orakelgötter wandten, mag außer religiösen Motiven in der Einfachheit des Verfahrens und in der Schnelligkeit der Abwicklung des Prozesses gelegen haben. Vielleicht war auch die Möglichkeit der Bestechung stärker eingeschränkt als sonst. Das Ansehen einiger Orakelgötter scheint nicht besonders hoch gewesen zu sein, die Richtigkeit ihrer Urteile wurde bisweilen in Frage gestellt (pBM 10335)<sup>28</sup>.

C. Geschichte des Orakelwesens. Die ersten Belege für O. stammen aus der Zeit der Hatschepsut (Thronbesteigung<sup>29</sup>, Expedition nach Punt<sup>30</sup>, Karnak-Blöcke<sup>31</sup>) und des Thutmosis III. (Thronbesteigung<sup>32</sup>, Tempelgründung<sup>33</sup>). Bei einer Rebellion in Nubien begibt sich Thutmosis IV. in den Tempel des Amun, um den Gott zu konsultieren<sup>34</sup>. Dem Stil nach zeigt auch die Sphinxstele desselben Königs zu den Orakeltexten eine gewisse Verwandtschaft<sup>35</sup>. Bei der Einsetzung des Hohenpriesters in Theben bat Ramses II. um die Entscheidung des Amun<sup>36</sup>. Eine Stelle im pHarris I<sup>37</sup>, wonach Amun \*Ramses III. eine Regierungszeit von 200 Jahren entschieden hat, dürfte auf ein O. anspielen. Im Jahre 7 \*Ramses' VI. wandte sich ein Priester der \*Maat in Anwesenheit des Hohenpriesters Ramsesnacht bei einer Barkenprozession an Amun<sup>38</sup>. Zur Zeit des \*Herihor wurden die politischen Umwälzungen in Theben anscheinend durch ein O. des \*Chons sanktioniert<sup>39</sup>. Zu den politisch wichtigsten Orakeltexten aus der Folgezeit gehört die Stele der Verbannten aus der Zeit des Hohenpriester \*Mencheperre, in dem auch interessante Einzelheiten des Verfahrens verewigt wurden<sup>40</sup>. Ein Text in Karnak enthält ein O., das unter Scheschonq I. von Amun gegeben wurde<sup>41</sup>. Auch im Theben der Saitenzeit leben die traditionellen Formen der Amun-O. weiter<sup>42</sup>. Als Herodot Äg. besuchte, fand er im Land zahlreiche O.-Stätten<sup>43</sup>.

Theokratische Ideologie und die O. des Amun spielten auch in der Geschichte des Reiches von Napata (\*Meroe, Geschichte des Reichs) eine wichtige Rolle<sup>44</sup>.

Aus der griech.-röm. Zt Ägyptens sind zahlreiche griechische<sup>45</sup> und demotische<sup>46</sup> Orakelfragen erhalten geblieben. Die Zahl der Orakelgötter vermehrte sich (S. Abschnitt D). Die zweitausendjährige Praxis der Befragung der O. überlebte auch den großen Religionswechsel, den Sieg des Christentums. Auch christliche Orakelfragen sind bekannt<sup>47</sup>.

D. Orakelgötter. a) Theben. Amun als Symbol der theokratischen Ideologie und Hauptgott des äg. Großreiches wurde naturgemäß zum hervorragenden Orakelgott<sup>48</sup>. Nicht nur als „König der Götter“, sondern auch in seinen lokalen Formen tritt er in den O. auf<sup>49</sup>. \*Mut gibt ihre Entscheidung betreffs der Verlagerung dreier Königsmumien während der 21. Dyn.<sup>50</sup>. Sonst gehört sie nicht zu den populären Orakelgöttern. Zusammen mit Amun, Chons und \*Month wird sie auch in den erwähnten amulettartigen Orakeldekreten<sup>51</sup> genannt. O. des Chons sind auch sonst belegt<sup>52</sup>, und der von Herodot erwähnte Orakelgott Herakles dürfte mit ihm identisch sein<sup>53</sup>. Mit dem

Namen Ares<sup>54</sup> wollte er vielleicht Month oder \*Onuris bezeichnen.

Des öfteren wandte sich das Volk von \*Deir el Medineh an König \*Amenophis I.<sup>55</sup> Während andere Götterstatuen auf ihren Barken in einer Kapelle verborgen blieben, war das Bild des Königs bei den O. sichtbar<sup>56</sup>. Seine O. beschäftigten sich zumeist mit geringfügigen Streitigkeiten der Bevölkerung der Arbeitersiedlung.

b) Die übrigen Orakelgötter sollen alphabetisch angeführt werden: König \*Ahmose wird in einer Stele aus \*Abydos angerufen<sup>57</sup>.

\*Bastet. Die von Herodot Artemis genannte Göttin darf wahrscheinlich als Bastet (oder \*Pachet?) angesehen werden<sup>58</sup>.

\*Bes besaß in der Römerzeit im Tempel \*Sethos' I. in Abydos eine Orakelstätte, die auch außerhalb Äg. berühmt war. Ihre Blütezeit fällt in das 4. Jh.<sup>59</sup>.

\*Chnum. In einem spätramessidischen Brief wird auf die Orakeltätigkeit des Chnum angespielt<sup>60</sup>.

\*Hemen. Nach pBrooklyn 16.205 wurde auch der Falkengott Hemen von \*Hefat als Orakelgott betrachtet<sup>61</sup>.

\*Horus. Zur Zeit des Herodot galt Apollo (Horus) als Orakelgott<sup>62</sup>.

\*Isis. Auf einer Stele aus Koptos (19. Dyn.) manifestiert Isis ihren Willen<sup>63</sup>. Auch im römischen Oxyrhynchus spielte sie die Rolle einer Orakelgöttin<sup>64</sup>.

\*Neith. Die Orakeltätigkeit der Athena wird durch Herodot bezeugt<sup>65</sup>.

\*Onuris. In pAnastasi I wird Onuris als Orakelgott betrachtet<sup>66</sup>.

\*Ptah. In \*Memphis übte Ptah Orakeltätigkeit aus. Sein Ruhm lebte bis in die byzantinische Zt fort<sup>67</sup>.

\*Ramses II. Außer den beiden genannten Königen Ahmose und Amenophis I. (s.o.) erteilte auch Ramses II. nach seinem Tode O.<sup>68</sup>.

\*Serapis-Helios, \*Soknopaios, Sokonnokonnis und Sokonpieios wurden in der griech.-röm. (hauptsächlich in der röm.) Zt aufgesucht<sup>69</sup>.

\*Seth. Zur Zeit der 22. Dyn. wurde in der Oase \*Dachla eine Streitfrage um Eigentumsrechte vom zuständigen Beamten zur Entscheidung dem Gott Seth vorgelegt<sup>70</sup>.

Uadjet (\*Uto), von Herodot Leto genannt, besaß im 5. Jh. v.u.Z. eine berühmte Orakelstätte in \*Buto<sup>71</sup>.

Außer den genannten Göttern gaben in der SpZt noch zahlreiche andere göttliche Wesen, so z.B. wahrscheinlich auch \*Imhotep<sup>72</sup>, O. Von den heiligen Tieren seien \*Apis<sup>73</sup> und \*Buchis<sup>74</sup> erwähnt. Auch Kinder wurden fähig gehalten, O. zu erteilen<sup>75</sup>. Die Traumorakel des \*Thot (\*Hermes Trismegistos) in \*Saqqara<sup>76</sup> im 2. Jh. v.u.Z. und

die übrigen Traumorakel stellen eine Entwicklungsstufe dar, die mit dem altägyptischen Orakelwesen wenig Gemeinsames aufweist. Das \*Traumbuch im pChester Beatty III stellt in engerem Sinne des Wortes keinen Orakeltext dar. Die Sphinxstele Thutmosis' IV. (s. oben) steht dagegen in ihrer Formulierung der O.-Lit. nahe. Auch mit dem Kult des Apis war in der Ptolemäerzeit Traumdeutung verbunden<sup>77</sup>.

E. O. und \*Prophetien. Die Grenzen sind immer fließend geblieben, zahlreiche O. bezogen sich ja auf die Zukunft. Doch soll bei aller Ähnlichkeit auf bedeutende Unterschiede hingewiesen werden. O. dienen des öfteren zur Klärung von Situationen in der Vergangenheit. Viele O. sind in der Form von göttlichen Befehlen verfaßt. Die Gottesurteile werden zumeist als rechtsverbindlich vorgestellt. Prophetien haben keinen rechtlichen Charakter. Während O. sich zumeist mit Einzelproblemen befassen, enthalten die Prophetien (s. z.B. \*Neferti, Prophetie des Lammes<sup>78</sup>, \*Töpferorakel<sup>79</sup>) Aussagen, die zwar weniger konkret sind, doch allgemeinere, umfassendere, bisweilen das Schicksal des ganzen Landes betreffende Bedeutung haben. Bei Prophetien macht sich ein gewisser Determinismus geltend<sup>80</sup>, sie müssen zwangsläufig in Erfüllung gehen, bei O. dagegen kann die Willensfreiheit sich erhalten, der Mensch kann trotz der möglichen Folgen sich dem göttlichen Beschluß widersetzen. Aufgrund ihrer eigenen Merkmale ist es daher berechtigt, die äg. prophetische Literatur als eine selbständige Gattung zu behandeln.

<sup>1</sup> Wb III, 318, 6. – <sup>2</sup> Wb II, 372, 5. – <sup>3</sup> Posener, in: ZÄS 90, 1963, 98 ff. – <sup>4</sup> Jaroslav Černý, Egyptian Oracles, in: Richard A. Parker, A Saite Oracle Papyrus from Thebes in the Brooklyn Museum (Pap. Brooklyn 47.218.3), Providence 1962, 45 und Anm. 5. – <sup>5</sup> Op. cit., 44. – <sup>6</sup> Wb II, 495, 7. – <sup>7</sup> RÄRG, 562; auch hier zurückgewiesen. – <sup>8</sup> Černý, op. cit., 43 ff. – <sup>9</sup> Ebd., 45; Černý, in: BIFAO 35, 1935, 57. – <sup>10</sup> Nims, in: JNES 27, 1968, 77; v. Beckerrath, in: RdE 20, 1968, 19 Anm. a; I.M. Lurje, Studien zum altäg. Recht (Studien zum röm. Recht 30), Weimar 1971, 112 f. – <sup>11</sup> Černý, Oracles (s. Anm. 4), 45. – <sup>12</sup> Gitton, in: BIFAO 74, 1974, 66 ff. Die bekannte Bedeutung von *šhd hr* „den Kopf senken“ (Wb IV, 266) muß hier sicher ausgeweitet werden. – <sup>13</sup> Černý, Oracles, 45. – <sup>14</sup> Henrichs, in: ZPE 11, 1973, 115. – <sup>15</sup> Lurje, op. cit., 111. 113. – <sup>16</sup> Plutarch, Alexandros, 27; vgl. Strabon XVII, I, 43 (814). – <sup>17</sup> Loukianoff, in: ASAE 36, 1936, 187 ff. – <sup>18</sup> Iwas, in: Urania 56.3, 1980, 24 ff. und in: Neue Museumskunde 23. 2/80, 74 f. (Statue in Berlin Inv. Nr. 7996). Vgl. noch Brunton, in: ASAE 47, 1947, 293 ff. (Bronzekanal zu einer Orakelstatue). – <sup>19</sup> Černý, in: BIFAO 35, 1935, 40 ff.; 41, 1942, 13 ff.; 72, 1972, 49 ff. – <sup>20</sup> Sethe, in: ZÄS 44, 1907, 30 ff. – <sup>21</sup> Legrain, in: ZÄS 35, 1897, 13 ff. – <sup>22</sup> Dekrete für Pinodjem II. und Nes-Chons pKairo 58033 = CG 58033, pKairo 58032 = CG 58032; Gunn, in: JEA 41, 1955, 83 ff. – <sup>23</sup> pKairo

58034 = CG 58034 (1. Jh. n. u. Z.). – <sup>24</sup> Torwerth E. S. Edwards, Hieratic Papyri in the British Museum, 4th Series, London 1960; E. Otto, in: LÄ II, 675 ff.; Ulrich Luft, Beiträge zur Historisierung der Götterwelt und der Mythenschreibung, *Studia Aegyptiaca* 4, Budapest 1978, 25 ff. – <sup>25</sup> Allam, in: MDAIK 24, 1969, 10 ff. – <sup>26</sup> Lurje, op. cit. (Anm. 10), 81 ff. – <sup>27</sup> Ebd., 123 f. – <sup>28</sup> Černý, Oracles, 40 f.; Dawson, in: JEA 11, 1925, 247 f., Tf. 35 ff. – <sup>29</sup> Schott, in: NAWG 1955. 6, 212 f.; Georges Posener, De la divinité du pharaon, Paris 1960, 30. – <sup>30</sup> Urk. IV, 342. – <sup>31</sup> Gitton, in: BIFAO 74, 1974, 66 ff. – <sup>32</sup> Urk. IV, 158. – <sup>33</sup> Urk. IV, 833. 836 f. – <sup>34</sup> Urk. IV, 1545. – <sup>35</sup> Besonders Urk. IV, 1542 f. – <sup>36</sup> Sethe, in: ZÄS 44, 1907, 30 ff. – <sup>37</sup> Kol. 23, 2. – <sup>38</sup> Vernus, in: BIFAO 75, 1975, 103 ff. – <sup>39</sup> Černý, Oracles, 38; O. des Pianchi: Nims, in: JNES 7, 1948, 157 ff. – <sup>40</sup> v. Beckerath, in: RdE 20, 1968, 7 ff. – <sup>41</sup> Vernus, in: BIFAO 75, 13 ff. – <sup>42</sup> pBrooklyn 47. 218.3 = Parker, Saite Oracle (s. Anm. 4). – <sup>43</sup> Herodot II, 83. 133. 152; III, 64; vgl. Alan B. Lloyd, Herodotos Book II, Commentary 1–98, EPRO 43, Leiden 1976, 346 ff. – <sup>44</sup> Urk. III, 81 ff.; Diod. III, 6. – <sup>45</sup> Schubart, in: ZÄS 67, 1931, 110 ff.; Henrichs, in: ZPE 11, 1973, 115 ff. – <sup>46</sup> Wolja Erichsen, Demotische Orakelfragen, Det Kgl. Danske Videnskabernes Selskab, hist.-fil. Medd. 28. 3. – <sup>47</sup> Černý, Oracles, 47; Schubart, op. cit., 115; PGM<sup>2</sup> P 8 a–b. – <sup>48</sup> Černý, op. cit., pass. – <sup>49</sup> Ebd., 40 f.; 46. – <sup>50</sup> Gunn, in: JEA 32, 1946, 94 f.; Černý, Oracles, 39. – <sup>51</sup> Edwards, Hieratic Papyri, 4th Series (s. Anm. 24), passim. – <sup>52</sup> Černý, Oracles, 38. 51, sowie \*Bentresch-Stele. – <sup>53</sup> Herodot II, 83. – <sup>54</sup> Ebd. – <sup>55</sup> Černý, in: BIFAO 27, 1927, 159 ff. – <sup>56</sup> Černý, Oracles, 43. Bei einem anderen Orakelgott wird dagegen die schwere Zugänglichkeit betont: Bams, in: JEA 35, 1949, 69 ff. (Pap. Nevill). – <sup>57</sup> Legrain, in: ASAE 16, 1917, 161 ff.; Clère, in: Fs Schott, 45 ff. – <sup>58</sup> Herodot II, 83. – <sup>59</sup> Ammianus Marcellinus XIX, 12, 3–5; Paul Perdrizet und Gustave Lefebvre, Les graffites grecs du Memnonion d'Abydos, Nancy-Paris-Straßburg 1919. – <sup>60</sup> LRL 52, 9; vgl. Kákósy, in: Acta Orientalia Hung. 19, 1966, 341 ff. – <sup>61</sup> Černý, Oracles, 50. – <sup>62</sup> Herodot II, 83. – <sup>63</sup> Koptos, Tf. 19. – <sup>64</sup> Henrichs, in: ZPE 11, 1973, 117 f. – <sup>65</sup> Herodot II, 83. – <sup>66</sup> pAnast. I, 46, Kol. 13, 4. – <sup>67</sup> Černý, Oracles, 40; Kákósy, in: Annales Universitatis Scientiarum Budapestinensis de Rolando Eötvös Nominatae Sectio Classica 1, 1972, 9 ff. – <sup>68</sup> Černý, Oracles, 43. – <sup>69</sup> Schubart, in: ZÄS 67, 1931, 110 f.; Henrichs, in: ZPE 11, 1973, 118 f. (Soknopaios); Sobek, Herr von Ten: Erichsen, Orakelfragen (s. Anm. 46), 4. 5. 7. – <sup>70</sup> Gardiner, in: JEA 19, 1933, 19 ff.; Černý, Oracles, 40. – <sup>71</sup> Herodot II, 152, vgl. 133. – <sup>72</sup> Dietrich Wildung, Imhotep und Amenhotep, MÄS 36, München-Berlin 1977, 55, vgl. 107. – <sup>73</sup> Hopfner, Tierkult, 81 f. – <sup>74</sup> Médamoud III, Kairo 1926, 42 ff. – <sup>75</sup> Aelianus, De natura animalium XI, 10; Plutarch, De Is. et Os., 14. – <sup>76</sup> John D. Ray, The Archive of Hor, London 1976; Skeat und Turner, in: JEA 54, 1968, 199 ff. – <sup>77</sup> Stele CG 27567, zuletzt abgebildet bei Dietrich Wildung und Günter Grimm, Götter Pharaonen, Kat. Mainz 1978, 106. – <sup>78</sup> Kákósy, in: Acta Orient. Hung. 19, 1966, 344 f. mit Lit. – <sup>79</sup> Koenen, in: ZPE 2, 1968, 178 ff. – <sup>80</sup> Mit der Problematik der Unterschiede zwischen O. und Prophetien befassen sich die noch unpublizierten Studien von Zoltán Fábán.

Lit.: Jaroslav Černý, Egyptian Oracles, in: Richard A. Parker, A Saite Oracle Papyrus from Thebes in the Brooklyn Museum (Pap. Brooklyn 47. 218.3), Providence 1962, 35–48; Ulrich Luft, Beiträge zur Historisierung der Götterwelt und der Mythenschreibung, *Studia Aegyptiaca* IV, Budapest 1978, 11–31; Günther Roeder, Kulte, Orakel und Naturverehrung im Alten Ägypten (Die äg. Religion in Texten und Bildern III), Zürich-Stuttgart 1960, 191–272. L. K.

Orchester. Die Vielfalt der Instrumentenkombinationen in Musikszenen des alten Äg. darf nicht darüber hinwegtäuschen, daß es regelrechte O. nicht gab. Denn das würde bedeuten, daß eine Häufung von Instrumenten der gleichen Gattung zu beobachten wäre bzw. daß man die „Stimmen“ bzw. die Instrumentalpartien mit dem gleichen Instrumententyp mehrfach (also etwa 3–5 Harfen, dazu die gleiche Anzahl von Flöten und Klarinetten etc.), d. h. chorisch besetzte. Das aber geschah in Äg. nicht, es hätte auch der \*Musizierpraxis der vermutlich weit verbreiteten \*Heterophonie widersprochen, die zwar die Zusammensetzung beliebig vieler einzelner Instrumente gestattete; dadurch jedoch entstand noch kein O. Wenn es vereinzelt vorkommt, daß fünf Harfen der gleichen Größe und Gattung in einer Szene zusammen zu sehen sind (Grab des Idu, VI. Dyn.)<sup>1</sup> oder auch das Zusammenspiel von drei Lauten, vier Klappern, mehreren Sistrern (\*Opet-Fest-Darstellung im Tempel von \*Luxor)<sup>2</sup>, so ist doch eher, wie bei gemischter Zusammensetzung von Einzelinstrumenten, von Ensembles zu sprechen. – Die Ensemblebildung setzte im AR ein, die Instrumentalgruppen bestanden in der Regel aus einer \*Harfe, einer \*Flöte und einer \*Klarinette. Zuweilen doppelte man eins oder zwei der Instrumente oder verzichtete auf eins der Klangwerkzeuge (\*Musikleben, \*Musizierpraxis). Hinzu kamen ein oder mehrere Sänger (\*Gesang, \*Musiker) und Cheironomen (\*Cheironomie).

Im MR, vor allem aber im NR ist recht variables Ensemblemusizieren festzustellen: eine Norm der instrumentalen Gruppierung aber scheint es nicht gegeben zu haben. \*Harfen und \*Leiern verschiedener Typen mit \*Laute, \*Oboe, auch \*Trommel und \*Rassel werden zu kleinen oder größeren Ensembles zusammengefügt. Auffällig ist der große Anteil der Frauen im Ensemblemusizieren. Stärker als in früheren Epochen tritt neben das bunt formierte Ensemble der Solist. Diese Tendenz verstärkt sich in der SpZt, zunehmend in der Zt des griech.-röm. Äg. Vielleicht zu erklären mit dem sozialen Absinken des Musikerstandes sind für diese Epoche mehr Einzelmusikanten, oft fremdländisch anmutend, oft ärmlich gekleidet (Bettler?) zu beobachten als etablierte Ensembles,

die im NR vornehmlich mit dem höfischen Leben verbunden waren (\*Musikleben).

<sup>1</sup> Vgl. PM III<sup>2</sup>, 186, (5) IV; Hickmann, in: ASAE 54, 1957, 213 ff. – <sup>2</sup> Vgl. Hans Hickmann, Musikgeschichte in Bildern II: Ägypten, Leipzig 1961, Abb. 20.

Lit.: Heinz Becker u. Hans Hickmann, Orchester, in: Die Musik in Geschichte und Gegenwart (MGG) 10, Kassel/Basel 1962, Sp. 168 ff.; Hans Hickmann, Musikgeschichte in Bildern II: Ägypten, Leipzig 1961; ders., in HdO, Erg.-Bd. 4: Orientalische Musik, Leiden 1970.

E. Hi.

Ordnungsdenken s. Maat

**Orientierung** (von Gebäuden). Die wichtigste \*Himmelsrichtung für den Ägypter ist, entsprechend der Natur des Landes mit dem von Süden nach Norden fließenden \*Nil, der Süden<sup>1</sup>. Gebäude (einschließlich \*Gräber und \*Bestattungen) sind schon seit frühester Zeit für gewöhnlich nicht beliebig in den Raum gestellt<sup>2</sup>, sondern in einer von drei möglichen Weisen orientiert: 1. absolut nach den Himmelsrichtungen, 2. nach dem Nilverlauf, 3. nach bestimmten Gebäuden oder Punkten. Diese drei Möglichkeiten schließen einander nicht aus.

1. Absolute O. nach den Himmelsrichtungen, möglicherweise von Astralvorstellungen bestimmt<sup>3</sup>, begegnet in vollendeter Form bei den \*Pyramiden des AR<sup>4</sup>. Die Frage, mit welchen Mitteln die Ägypter die nahezu unglaublich scheinende Genauigkeit in der O. der Seiten, namentlich der Cheopspyramide<sup>5</sup>, erreicht haben, ist noch nicht eindeutig geklärt<sup>6</sup>. Als sicher kann jedoch gelten, daß man bei der Feststellung des \*Grundrisses von der Nord-Süd-Achse ausging<sup>7</sup>. O. nach den Himmelsrichtungen, und zwar mit Nord-Süd-Achse, verlangt das Gründungsritual für den äg. Tempel (\*Gründungszeremonien)<sup>8</sup>, das schon in dem ziemlich exakt ausgerichteten \*Sonnenheiligtum des \*Niuserre dargestellt ist. Indessen ist die in den meisten Anlagen festzustellende Ausrichtung der Achsen nur eine ungefähre; sie wird mehr von topographischen Gesichtspunkten bestimmt<sup>9</sup>.

2. Möglich ist auch eine O. nach dem Nilverlauf, wobei der Nil auch dann, wenn es nicht der Wirklichkeit entspricht, durchgehend als von Süden nach Norden fließend vorausgesetzt wird: etwa in Dendera behandelt der Ägypter den geographischen Norden als Osten und den Süden als Westen<sup>10</sup>.

3. Selbstverständlich nehmen innerhalb eines Baukomplexes die einzelnen Bauteile in ihrer O. Bezug zu anderen Elementen der Anlage.

Ein Gebäude kann in seiner Achse parallel zu einem anderen angelegt sein, wie etwa der \*Totentempel der Hatschepsut in \*Deir el-Bahari zu dem

Mentuhoteps I. Mehrere Gebäude können auf einen bestimmten Punkt hin orientiert sein, wie verschiedene saitische Gräber in Theben-Assasif auf ein Stationsheiligtum der \*Hatschepsut<sup>11</sup>. Gebäude können gleichzeitig nach mehreren Punkten bzw. Orten gerichtet sein: So ist z. B. in einer Art „Fernorientierung“ der Hatschepsuttempel in \*Deir el-Bahari in seiner verlängerten Achse auf den Amuntempel in Karnak ausgerichtet.

Der \*Altar als Kultstelle kann für die O. eines Baukomplexes von Bedeutung sein, indem die Anlage in ihrer Ausrichtung auf ihn bezogen ist<sup>12</sup>. Seit der 18. Dyn. begegnen in Gräbern die nach den vier Himmelsrichtungen orientierten magischen \*Ziegel.

Aus ihrem Zusammenhang gelöst, einst eventuell paarweise vorhandene bzw. in Parallele zueinander stehende Bauteile (\*Obelisken, \*Stelen, Wände von \*Gräbern etc.) lassen sich oft auf Grund des Beschriftungs- und Dekorationsprogramms und/oder ihrer bekannten oder erschließbaren O. genauer im Gesamtplan lokalisieren.

Bestimmte, im Bauplan verankerte Absichten können für Anlage und O. einer Baulichkeit maßgeblich sein. Der Tempel Ramses' II. von \*Abu Simbel z. B. ist so angelegt, daß an den Äquinoktien die Strahlen der aufgehenden Sonne die Göttergruppe im Allerheiligsten treffen<sup>13</sup>.

Die äg. \*Jenseitsvorstellungen bestimmen ganz allgemein die O. der \*Gräber nach Osten, zum Land der Lebenden und des Sonnenaufgangs hin.

<sup>1</sup> Vgl. Kurth, in: LÄ II, 1213. – <sup>2</sup> Anscheinend willkürliche O. bei der Bestattung findet sich in Merimde Beni-Salame, s. Eiwanger, in: MDAIK 35, 1979, 28. Zur approximativen Nord-Süd-O. der Gräber in Saqqara aus der 1. Dyn. vgl. Emery, Great Tombs of the First Dynasty, II, London 1954, 5, fig. 1; auch Lauer, in: BIE 42/43, 1966, 7. – <sup>3</sup> Žába, Orientation (s. Literaturhinweise), 12 f.; auch Faulkner, in: JNES 25, 1966, 153–161 („star religion“ in den Pyramidentexten). – <sup>4</sup> Vgl. die Tabelle bei Žába, a.a.O., 11. Zum Thema vgl. auch Lauer, in: BdE 30, 1960, 99–124. – <sup>5</sup> Vgl. dazu besonders G. Goyon, in: RdE 22, 1970, 85–98, und kürzer derselbe, Die Cheopspyramide, Bergisch-Gladbach 1979, 119–121. Danach war die Cheopspyramide nach Norden zu genau auf ein Observatorium in Letopolis – Tell Ausim (vgl. auch ders., in: BIFAO 74, 1974, 135–147) orientiert. – <sup>6</sup> Bis zur 6. Dyn. war der Polarstern der Stern  $\alpha$  des Sternbildes des Drachen, vgl. dazu und zu dem zur Messung benutzten sog. *mrht*-Gerät Žába, a.a.O., passim (mit Referierung früherer Meinungen); Lauer, in: BIFAO 60, 1960, 171–183; Goyon, in: RdE 22, 1970, 85–87; ders., Die Cheopspyramide, 69. Wichtig ist die Erkenntnis Goyons, daß „alle ägyptischen Pyramiden des Alten Reiches so ausgerichtet sind, daß ihre nördliche Achse mit einem heiligen (geweihten) Ort oder mit einer Pyramide zusammenfiel, die einem besonders verehrten Vorfahren gehörte“ (a.a.O., 71, mit den entsprechenden Belegen, vgl. schon ders., in: RdE 22,

1970, 88 ff., und ders., in: *Hommages Sauneron I*, 1978, 46). Ausrichtung nach vorhandenen Baulichkeiten, die ihrerseits nach den Himmelsrichtungen orientiert waren, war einfacher als die absolute astronomische O. – <sup>7</sup> Vgl. Žába, a.a.O., 20–23. – <sup>8</sup> Außer der von Bernadette Letellier, in: LÄ II, 913 f. gegebenen Literatur vgl. noch Žába, a.a.O., 58–64; Montet, in: Kêmi 17, 1964, 74–100. – <sup>9</sup> Wie z. B. Geländeschwierigkeiten, Verschiebung aus der Achse mit Rücksicht auf bereits vorhandene Baulichkeiten oder Ausrichtung nach solchen. Offenbar aus ideologischen Gründen ostwestlich orientiert sind die Totentempel von Abusir (Sonnenlauf), vgl. Ahmed Fakhry, *The Pyramids*, Chicago 1961, 169. Allgemein zur O. von Tempeln vgl. auch RÄRG, 566. – Ein Beispiel für die Verschiebung der Hauptachse liegt vor beim Hof Ramses' II. in Luxor, vgl. die von Charles Nims, *Thebes of the Pharaohs*, London 1965, 127 gesehenen beiden Erklärungsmöglichkeiten. – <sup>10</sup> Vgl. François Dumas, *Dendara et le temple de Hathor*, Kairo 1969, IX, wo auch darauf hingewiesen wird, daß bei den heutigen Bewohnern der Gegend dieser Brauch weiterbesteht. Vgl. auch für den Edfutempel Giron, in: ASAE 26, 1926, 154. – <sup>11</sup> Manfred Bietak und Elfriede Reiser-Haslauer, *Das Grab des Anchor I*, Wien 1978, 31 mit Abb. 1. – <sup>12</sup> Vgl. Stadelmann, in: LÄ I, 147, auch Ricke, *Bemerkungen A. R. II*, 66. – <sup>13</sup> Vgl. E. Otto, in: LÄ I, 26.

*Lit.*: Zbynek Žába, *L'orientation astronomique dans l'ancienne Egypte et la précession de l'axe du monde*, Prag 1953; Jean Ph. Lauer, *Observations sur les pyramides*, BdE 30, Kairo 1960, 99–124; ders., in: BIFAO 60, 1960, 171–183 (Rezension zu Žába); ders., in: BIE 42–43, 1960–1962, erschienen 1966, 7–15; G. Goyon, in: RdE 22, 1970, 85–98; ders., *Die Cheopspyramide, Geheimnis und Geschichte*, Bergisch Gladbach 1979 (franz. Originalausgabe 1977), 69–72, 119–121; G. Posener, *Sur l'orientation et l'ordre des points cardinaux chez les Égyptiens*, in: NAWG 1965. 2, 69–78.

G. V.

Orion, äg. *sḥ*<sup>1</sup>, kopt. ⲘⲟⲩⲟⲩⲟⲤ „Stern des Horus“, charakteristisches Sternbild des südlichen Himmels, Hauptsterne: Beteigeuze und Rigel<sup>2</sup>. In der griech. Mythologie ist O. als „Himmelsjäger“ ein Riese mit erhobener Keule, dem der „Hund“ Sirius auf dem Fuße folgt<sup>3</sup>.

Auch in Ägypten wird O. menschengestaltig dargestellt<sup>4</sup>, in der rechten Hand das *dʿm*-Szepter<sup>5</sup>, den linken Arm halb oder ganz erhoben, den Kopf zurückgewandt<sup>6</sup>. In den Pyr. ist er „der mit ausgestrecktem Bein, gespanntem Schritt, der Erste Oberägyptens“<sup>7</sup>. O., der „Sternenfürst“ am Südhimmel, zeigt sich hier als Herrscher des südlichen Landesteiles, wie er auch in Darstellungen mit der o. äg. Krone auftritt<sup>8</sup>. Seine irdische und himmlische Herrscherfunktion wird durch Epitheta unterstrichen: O., „der sich seinen beiden Ländern nähert“<sup>9</sup>, „der an der Spitze der Sterne des Himmels auf dem Leib seiner Mutter \*Nut fährt“<sup>10</sup>, einmal: O., „Vater der Götter“<sup>11</sup>.

In der religiösen Literatur geht O. schon früh eine enge Verbindung mit \*Osiris ein, der nach seinem Tode als O. zum Himmel aufsteigt<sup>12</sup> und vom toten König, seinem Sohn und Nachfolger, verklärt wird. Andere Vorstellungen zeigen O. als Bruder<sup>13</sup>, Gefährten und Helfer<sup>14</sup> des Toten. In Spätzeittexten wird O. als „Seele des Osiris“ bezeichnet<sup>15</sup>.

Eine besondere Beziehung besteht auch zwischen O. und \*Sothis, die seit dem NR mit \*Isis gleichgesetzt wird. Sie ist die Schwester des O.-Osiris, die ihm am Himmel folgt<sup>16</sup>. Aufgrund dieser Verbindung wird auch O. in der griech.-röm. Zeit als Bringer der Nilflut angesehen<sup>17</sup>. In den astronomischen Texten werden O. selbst und Teile des O. als Dekangestirne verzeichnet, z. B. erscheinen der obere Arm (*hry rmn sḥ*), der untere Arm (*hry rmn sḥ*) oder das Ohr des O. (*msdr sḥ*) in den Dekanlisten<sup>18</sup>. Zusammen mit Sothis gilt O. als Anführer der übrigen Dekane<sup>19</sup>.

<sup>1</sup> Casanova, in: BIFAO 2, 1902, 1–39 sieht in *sḥ* den Einzelstern Canopus (α Carinae). Briggs, in: Mercer, *Pyr.* IV, 40 f. möchte *sḥ* ebenfalls als Bezeichnung für einen einzelnen Stern verstanden wissen, legt sich aber nicht auf einen bestimmten fest. Dazu Anthes, in: Fs Schott, 1–6. – <sup>2</sup> Arab.: „Fuß“. Anthes, a.a.O., 3–5 schließt aufgrund der im Planetarium gemachten Beobachtung, daß 3000 v. Chr. auf 30° nördl. Breite (Memphis) der Rigel an genau der gleichen Stelle heliakisch aufging wie nach ihm Sirius, daß dieser Fußstern des O. (*sḥ* = Zehe) aufgrund der dadurch gewonnenen besonderen Bedeutung namensgebend für das gesamte Sternbild gewirkt haben könnte. – <sup>3</sup> Eine Übersicht über die mit O. verbundenen Sagen gibt Wehrli, in: RE XVIII, 1, 1065–1082. – <sup>4</sup> Aufgrund der Ähnlichkeit von *sḥ* „O.“ und *sḥ* „Mumie“ kann O. in der Spätzeit mumienförmig dargestellt werden, so Brugsch, *Thes.* I, 80; Piankoff, *Livre du Jour et de la Nuit*, 15. Sämtliche Belege zur Darstellung des O. in astronomischen Texten bei Neugebauer und Parker, *Astronomical Texts*. – <sup>5</sup> Vgl. CT V, 390 c, e; 399 j–k. – <sup>6</sup> Zum Sirius. Nach Anthes, in: ZÄS 102, 1975, 7 f. erscheint im Sirius der tote König als der ältere Horus. – <sup>7</sup> Pyr. 959 e; CT VII, 37 p. – <sup>8</sup> Brugsch, a.a.O. – <sup>9</sup> Wortspiel *sḥ* „O.“ mit dem Verbum *sḥ* „sich nähern“, CT III, 263 a. – <sup>10</sup> CT III, 263 c–d. – <sup>11</sup> Pyr. 408 c. – <sup>12</sup> Pyr. 819 c. – <sup>13</sup> Der Tote wird zusammen mit O. von der Nut geboren, Pyr. 883. 2172 a. – <sup>14</sup> Zusammen mit Sothis: Pyr. 1561 a–b. – <sup>15</sup> Daß Plutarch (de Iside, 21) den O. „Seele des Horus“ nennt, ist möglicherweise auf einen Irrtum zurückzuführen: RÄRG, 567; dagegen Jean Hani, *La Religion Egyptienne dans la Pensée de Plutarque*, Paris 1976, 201 f. – <sup>16</sup> pBoulaq III, 9, 8; Faulkner, in: *Mél. Masp.* I (MIFAO 66, 1935–38), 340. – <sup>17</sup> So etwa Karl Preisendanz, *Papyri Graecae Magicae. Die griechischen Zauberpapyri I*, Stuttgart 1973, 26–33. – <sup>18</sup> Zusammenstellung und Diskussion der O.-Dekane: Neugebauer und Parker, *Astronomical Texts III*, 112 ff. – <sup>19</sup> pCarlsberg I, VI, 3–4. Neugebauer und Parker (*Astronomical Texts I*, 97 ff.) lokalisieren aus der Angabe des pCarlsberg I, E, III, 3–8,

daß jeder Dekan für 70 Tage unsichtbar in der Duat weilt, die Dekane in einem Streifen südlich der Ekliptik, dessen auffallendste Sterne das O.-Sternbild und der Sirius sind.  
H. Beh.

**Ornament(ik).** Die Verzierungskunst als \*Malerei (\*Farben) oder Relief spielt eine bedeutende Rolle im Alten Äg. Fast ausnahmslos lassen sich in allen Bereichen Verzierungen nachweisen, d. h. es gibt kaum einen Gegenstand ohne Dekoration. Von Bedeutung ist im Einzelfall die Frage nach der Herleitung bzw. Übernahme eines Ornaments (handelt es sich um eine naturbedingte Vorlage, Imitation oder Abstraktion?) wie auch nach der funktionalen Zweckmäßigkeit. – Jedes Ornament benötigt einen „Ornamentträger“; dabei entsteht eine Beziehung zwischen Objekt und Ornament. Beide können in einer „natürlichen“ oder einer verfremdeten Beziehung zueinander stehen, indem z. B. das Dekor dazu dienen kann, dem Gegenstand einen symbolhaften Charakter zu verleihen. Als Ornamentträger ist die \*Architektur mit ihrem \*Bauschmuck genau so ausgewiesen wie Mobiliar (\*Möbel: \*Betten, Truhen, Kästen, Stühle), \*Gefäße, \*Schmuck, \*Waffen, \*Musikinstrumente usw. Da fast jedes Objekt zum Träger eines Ornaments werden kann, soll wegen der umfangreichen Material- und Motivfülle die Ornamentik an einigen Beispielen exemplarisch aufgeführt werden:

Ein Steingefäß mit dem plastischen Ornament eines Netzes<sup>1</sup>; es leitet sich her von Tonkrügen, die in einem Netz transportiert wurden. Durch die Umsetzung von Ton und Stricken in Stein, hat das Netz seine funktionelle Bedeutung verloren und ist zu einem Ornament geworden. Objekt und Ornament stehen dennoch in enger Verbindung zueinander, indem sie auf eine reale Vorlage zurückgreifen, die aus anderen Werkstoffen gefertigt war.

Ähnlich gelagert ist ein Beispiel aus der Architektur; in den Räumen des Südgrabes und unter der Stufenpyramide des \*Djoser in \*Saqqara wird durch kleine Fayence-Täfelchen ein Mattenbehang imitiert. Auch hier liegt die Umsetzung eines natürlichen Werkstoffes und seine Verarbeitung (\*Flechten, \*Matte) in anderem Material vor und wird durch dessen Nachbildung zu einem Ornament.

In der Architektur ist das Ornament als Bauschmuck neben der Umsetzung oder \*Imitation (z. B. Palmensäule, s. \*Kapitell) auch ohne direkte Vorlage möglich, z. B. die pflanzlichen Ornamente an Sockelflächen oder der Sternenhimmel als \*Deckenornament von Tempelräumen. Diese Art von Ornamentik wurzelt in mythisch-religiösen Vorstellungen, den Tempel als Abbild des Kosmos

zu gestalten. Außerdem kann sich ein Ornament von seinem Ursprung verselbständigen, so wie es bei der \*Hohlkehle oder beim *hkr*-Fries als oberem Wandabschluß der Fall ist.

Eine andere Gruppe von Ornamenten, die sich von realen Gegebenheiten gelöst hat, soll dem Gegenstand symbolhaften Charakter verleihen bzw. den Gegenstand in seiner Funktion verfremden, z. B. der Hocker aus dem Grab des Tutanchamun (Obj. Nr. 83), der zugleich 3 Varianten von Ornamentik darbietet: 1. Die vier Stuhlbeine sind als Entenköpfe gestaltet, die nicht real zu diesem Zweck verwendet wurden<sup>2</sup>. 2. Die Sitzfläche des Hockers ist durch \*Ebenholz und \*Elfenbein in der Weise ornamentiert, daß dadurch zusammen mit dem herabhängenden nachgebildeten Tiereschwanz ein Leopardenfell imitiert werden soll. 3. Obwohl der Hocker die Gestalt eines Klappstuhls hat, ist er nicht als solcher konstruiert, so daß auch seine Gestaltung ein – im weitesten Sinn – Ornament ist. Dies letzte Beispiel zeigt, wie eng Ornament und Imitation miteinander verbunden sein können und ineinander übergreifen können. Auch Ornament und Symbol lassen sich oft schwer voneinander abgrenzen. Hierzu gehört der Komplex der sogenannten „Dekor-Hieroglyphen“, die als Ornament eine vielseitige Verwendung finden. Dazu zählen neben einfachen Hieroglyphen wie  (z. B. an Truhen, Betten,

Schreinen) auch die Symbol-Hieroglyphen wie „Vereinigung der beiden Länder“ am kgl. Thron oder die „\*Neun-Bogen(völker)“ auf Fußschemeln.

Durch \*Handel ist die Übernahme von Ornamenten aus fremden Kulturkreisen oder auch deren Umwandlung genauso festzustellen wie die Ausbreitung äg. Ornamente in das Ausland. Dabei lassen sich oftmals nur schwer die Hintergründe für eine Motivübernahme ermitteln: Ist das Ornament an ein bestimmtes Objekt gebunden, befreit es sich davon und geht eine neue Verbindung ein? Wird die ursprüngliche Aussage oder Assoziation eines Ornaments abgewandelt und mit neuen eigenen Inhalten gefüllt oder bleibt sie erhalten? Beispiele für die Übernahme von Ornamenten aus der \*Ägäis sind Palmette und Doppelspirale, während sich für die Verbreitung äg. Ornamente eher eine Motivübernahme (\*Lotos, \*Papyrus, Göttin \*Toeris nach Kreta; Osiris auf syrischen Siegeln) nachweisen läßt<sup>3</sup>.

<sup>1</sup> Petrie, RT II, Tf. 6 Nr. 27; J. de Morgan, Recherches sur les Origines de l'Égypte II, Paris 1897, 245 Abb. 823; Dorothea Arnold, in: LA II, 496 ff. – <sup>2</sup> Im übrigen genau so wenig wie die Tierbeine von Löwen oder Hunden, deren Gestalt gern an Betten oder Gestühl benutzt wurde (\*Thron); jedoch ist hier noch ein ideeller Bezug zum



Bein gegeben, der zu den Entenköpfen nicht so vordergründig herstellbar ist. — <sup>3</sup> Wolfgang Helck, Die Beziehungen Ägyptens und Vorderasiens zur Ägäis bis ins 7. Jahrhundert v. Chr., Darmstadt 1979, 19 ff., 55 ff., 75 ff. R. D.

**Ornat.** Unter O. ist hier ausschließlich derjenige des \*Königs verstanden. Er hebt sich meist eindeutig ab von der Tracht der Privatleute, zuweilen aber nur wenig von der \*Göttertracht. Der O. bedeutet weit mehr als eine reine Bedeckung des Körpers; seine Einzelteile sind Machsträger, die besondere Kraft und Schutz verleihen<sup>1</sup>. Daher sind sie stark der Tradition verbunden und im allgemeinen nur wenig der Mode unterworfen. Zum O. gehören die kgl. Kopfbedeckungen, an denen sich vorn der \*Uräus<sup>2</sup> aufrichtet: \*Kronen, Kappe<sup>3</sup>, \*Kopftuch<sup>4</sup> oder Haartracht (\*Perücke), diese oft mit einem \*Stirnband kombiniert; ferner ein \*Bart, dann die kgl. Körpertracht, der Königsschmuck, worunter vornehmlich ein Halskragen (s. \*Armreife, \*Halsschmuck, \*Gold, Verleihung des, \*Pektorale, \*Schmuck) sowie der Tierschwanz (\*Schwanz) und ev. \*Sandalen gehören. Als wichtigste Insignien (\*Herrschaftsemlen) sind dazu \*Geißel und \*Krummstab zu nennen (s. auch \*Keule, \*Zepter und \*Stäbe). Da Originale weitgehend fehlen, ist man fast nur auf Aussagen bildlicher Wiedergaben angewiesen. Die dargestellte Kleidung ist bis zur Zeit vor Amarna relativ wenigen Wandlungen ausgesetzt. Sie besteht normalerweise aus einem kurzen \*Schurz, wobei je nach dessen Variante der Oberkörper bedeckt oder bloß gelassen wird. Plastik und Flachbild gehen oft verschiedene Wege, und die beiden Darstellungsarten bevorzugen verschiedene Gewandung. In der 18. Dyn. zeichnet sich eine stärkere Tendenz zur Verhüllung des Oberkörpers ab, was mit dem Trachtbild aus dem Privatbereich parallel verläuft<sup>5</sup>. Selbstverständlich darf man annehmen, daß der König sich auch in früherer Zeit in natura zuweilen mehr verhüllt hat<sup>6</sup>, was aber gewöhnlich nicht gezeigt wird, und man muß einräumen, daß die Darstellungen im Bild und die gelebte Wirklichkeit nicht unbedingt übereinstimmen. Im allgemeinen weist die Wiedergabe in Relief und Malerei ein vielfältigeres Trachtbild auf als die Plastik, die sich stärker auf bestimmte Züge beschränkt. Die frühesten zweidimensionalen Darstellungen zeigen den König im sog. älteren Königsschurz<sup>7</sup>, einem glatt anliegenden Tuch mit darübergelegtem vorderem Mittelteil aus Stoff, das auch durch ein Perlenmittelstück ersetzt werden kann<sup>8</sup>. Im 3. und 2. Jt. wird praktisch nur zu diesem Schurz und seinen Varianten — er ist bis in die SpZt hinein im Flachbild belegt<sup>9</sup> — eine Weste mit meist einem Träger kombiniert<sup>10</sup>,

während bei anderen Schurzarten der Oberkörper gern nackt bleibt<sup>11</sup> oder im NR u. U. auch mit der sog. Königsjacke bekleidet wird<sup>5</sup>. In der Plastik ist zunächst die häufigste Sorte des Königsschurzes der sog. *šndwt*-Schurz, ein plissierter und gegürter Schurz mit trapezförmigem Mittelstück<sup>12</sup>. Vom MR an begegnen dort auch Königsschurze mit gefältem dreieckigem Vorbau<sup>13</sup>. Seit dem AR werden sogar zuweilen zwei kurze Schurze derart übereinander abgebildet, wie man sie in Wirklichkeit nicht hätte tragen können<sup>14</sup>. Bezeichnenderweise fehlen solche Darstellungen im Rundbild. Im Verlaufe der 18. Dyn. beginnt man, den König im Flachbild mit einem langen Schurz<sup>15</sup> zu zeigen, oft werden jedoch lange mit kurzen Schurzen zusammen abgebildet<sup>16</sup>, eine Darstellungsart, die auch später immer wieder belegt ist<sup>17</sup>. In der fortgeschrittenen 18. Dyn. wird der alte vertikal gefältete *šndwt*-Schurz abgewandelt; statt des trapezförmigen plissierten Mittelstücks unter dem Schurz kann jetzt auch ein reich ausgeschmücktes Vorderteil darüber gelegt werden<sup>18</sup>. Vor allem in der Amarnazeit und schon früher, aber auch gern unter den Ramessiden, wird diese Schurztracht weiterentwickelt so getragen, daß man das Tuch der Webkante entlang in parallelen Falten führt, die zunächst hinten unterhalb des Gürtels horizontal liegen, dann aber wegen der Schwere des Stoffs weit nach unten hängen und durch das Aufbiegen des Tuches zur vorderen Körpermitte hin große weiche Bögen beschreiben<sup>19</sup>. Die so erzielte fließende Bewegung kommt dem Zeitgeschmack weit mehr entgegen als die alten strengen Schurze. Ebenfalls in Amarna beginnt, was man vor allem unter den Ramessiden fassen kann: der König läßt sich in langen, weiten, mit feinen Vertikalfalten versehenen Schurzen darstellen, die allein getragen oder durch ein Hemd mit weiten Ärmeln zu ganzen Gewändern kombiniert werden<sup>20</sup>. Darüber kann noch ein ebenfalls plissiertes großes Umschlagtuch zu liegen kommen, das unter der Brust verknotet wird<sup>21</sup>. Auch später werden noch weite Gewänder und Schurze als kgl. Tracht gezeigt<sup>22</sup>, aber man kehrt doch vermehrt, gerade auch im Rundbild, wieder zu den alten strengeren Schurzen zurück<sup>23</sup>. Mit der Zeit werden diese z.T. im Flachbild zu reich ausgestatteten Gebilden<sup>24</sup>. Sie erreichen allerdings noch nicht den Gipfel der Reliefschurze der Römerzeit, wo ganze Szenen abgebildet werden<sup>25</sup>. In ptol. Zt wird Pharao mit einem mit Fransen besetzten Shawl dargestellt, wie er sonst nur von nicht königlichen Ägyptern getragen wird. Dies geschieht vor allem in einem bestimmten Typus des Tempelreliefs, nämlich dann, wenn er als zeitgenössischer König seine Regierungsjahre in Palmrippen eingekerbt bekommt<sup>26</sup>. Einen \*Man-

tel benützt der König seit Beginn der Geschichte beim besonderen Anlaß des \*Sedfestes, zumeist in einer kurzen, zuweilen aber auch in einer langen Ausführung<sup>27</sup>. Vermutlich sind aber nicht alle kgl. Mäntel als Sedfesttracht zu werten<sup>28</sup>.

Die Frage, warum ein gewisser O. in einer bestimmten Darstellung oder einer bestimmten Situation gewählt wird, ist oft nicht oder nur schwer zu beantworten<sup>29</sup>. Ebenso ist es nicht leicht festzustellen, welche Einzelteile des O. zu welchen Gelegenheiten und unter welchen Bedingungen kombiniert oder welche offenbar als gerade nicht zueinander passend erachtet werden. Es lassen sich zwar oft Tendenzen, aber selten wirklich feste Regeln ablesen, was mit der Beobachtung übereinstimmt, daß die Ägypter starrer Schematisierung durchaus abgeneigt waren<sup>30</sup>.

Die Herkunft der einzelnen Stücke des kgl. O. ist nicht immer leicht zu bestimmen. Einige Züge weisen zwar sicher auf die ehemals tierische Natur des Herrschers hin, die aus einer Zeit stammt, als man das Tier als eine dem Menschen überlegene Macht empfand und sich auch den König, resp. den Häuptling in solcher Gestalt vorstellen konnte<sup>31</sup>. Hierher gehören vor allem die verschiedenen Falken-Elemente, die in der kgl. Tracht auftreten: gekreuzte Falken über der Brust<sup>32</sup> und Falkenjackete, Falkenschurz<sup>33</sup> und \*Falkenkleid. Auf die Stierqualität des Königs deutet der Tiereschwanz, der dem Herrscher hinten vom Gürtel herunterhängt<sup>34</sup>. Die Feliden-Elemente in der kgl. Tracht weisen eher auf den Panther (\*Leopard) als auf den Löwen, als den man den König auch verstehen konnte. Nach Ausweis der Pyr. ursprünglich zum kgl. O. gehörig, ging das Pantherfell zunächst auf Königssöhne und von da auf Priester über, die sich auf solche zurückführen lassen<sup>35</sup>. Wenn es später erneut vom König getragen wird, kommt es sekundär über die Priestertracht wieder auf ihn zurück und wird vor allem dort dargestellt, wo er ganz bes. in seiner priesterlichen Funktion hervorgehoben werden soll<sup>36</sup>. Im NR werden bisweilen Pantherköpfe unterhalb des kgl. Gürtels am Schurzgehänge abgebildet<sup>37</sup>, manchmal sind es auch ganze Pantherfelle en miniature<sup>38</sup>. Gewisse Einzelheiten im kgl. O. zeigen Verbindungen zur Tracht der in der libyschen Wüste (\*Libyen) während der FrZt und im AR beheimateten *Hbtju*-c in *Thnw*<sup>39</sup>, die neben anderen Zügen auf eine nahe ethnische Verwandtschaft hinweisen und aus einem alten gemeinsamen Erbe stammen dürften<sup>40</sup>. Dazu gehören Phallustasche (?)<sup>41</sup>, Tiereschwanz, Kreuzband<sup>42</sup> und Stirnlocke > \*Uräus. Über die Entstehung der Kronen und ihrer Einzelteile ist schon viel gerätselt worden, ohne daß sich bisher wirklich eindeutige und überzeugende Ergebnisse hätten beibringen lassen.

Für das gewundene Amuns-Widderhorn, das der König seit der 18. Dyn. zuweilen um das Ohr trägt, hat man glaubhaft gemacht, daß es sich um ein Mittel handelt, das seine bes. Göttlichkeit manifestieren soll<sup>43</sup>.

Verschiedene Elemente des kgl. O. werden im Zuge der Demokratisierung von Privatleuten in ihre Tracht übernommen<sup>44</sup> und erscheinen aus dem Wunsch nach einem erhöhten Dasein im Jenseits auch auf den \*Gerätefriesen der Särge. Von da führt ein direkter Weg zur Verwendung als \*Amulett<sup>45</sup>.

<sup>1</sup> Staehelin, Tracht, 1. – <sup>2</sup> Zu zwei Uräen vgl. Edna R. Russmann, *The Representation of the King in the XXVth Dyn.*, MRE 3, Brüssel-Brooklyn 1974, 35 ff. –

<sup>3</sup> Eine besondere, typische Kappe tragen die Könige der 25. Dyn., vgl. Russmann, a.a.O., 28 f. Zu früheren Beispielen ebd., 29 ff. – <sup>4</sup> Zum Artikel \*Kopftuch ist jetzt noch hinzuzufügen: Marianne Eaton-Krauss, *The Khat address to the end of the Amarna period in: SAK 5*, 1977, 21–39. – <sup>5</sup> Dem Hemd der Privatleute entspricht in der Königstracht zunächst die sog. Königsjacke, die bezeichnenderweise zuerst in Darstellungen aus Privatgräbern faßbar ist, vgl. Ludwig Borchardt, *Allerhand Kleinigkeiten* [Leipzig 1933], 13–18, bes. 13 f. – <sup>6</sup> Vgl. z. B. den Schulterumhang, Borchardt, *Sahu-re II*, Bl. 32; ders., *Ne-user-re*, Abb. 61; Jéquier, *Pépi II, III*, Frontispiz; Lacau-Chevrier, *Sésostris Ier*, 58, Abb. 19 und Tf. 13. XXVI. – <sup>7</sup> Hans Bonnet, *Die äg. Tracht*, UGAÄ VII, 2, Leipzig 1917, 12–14. Vgl. z. B. „Skorpionkeule“: Hierakonpolis I, Tf. 26c. Bei der Palette des \*Narmer, Asselberghs, *Chaos*, Tf. 94f., dürfte es sich um den gleichen Schurz handeln, über den auf der Napfseite ein zweiteiliges Perlnetz, auf der Rückseite jedoch ein Gehänge mit Kuhköpfen angebracht ist. Djoser: *Firth-Quibell*, *Step Pyramid II*, Tf. 17. 41. In ganz seltenen Fällen wird der König mit einer Schamhülle gezeigt, bei der nicht ganz klar ist, ob eine \*Phallustasche oder etwas anderes ähnliches gemeint ist: Ernesto Scamuzzi, *Egyptian Art in the Egyptian Museum of Turin*, Torino 1964, Tf. 8; *Firth-Quibell*, *Step Pyramid II*, Tf. 15. 42; vgl. dazu Baines, in: *SAK 3*, 1975, 1–24, bes. 12 f. – <sup>8</sup> Z. B. Borchardt, *Sahu-re II*, Bl. 39; Lacau-Chevrier, *Sésostris Ier*, Tf. 23, 3'. 31. 37, 21'; Naville, *Deir el-Bahari III*, Tf. 65; IV, Tf. 106; V, Tf. 130. 144. – <sup>9</sup> Z. B. Leclant, *Mon. Thébains*, Tf. 50. 69; Norman de Garis Davies, *The Temple of Hibis III*, New York 1953, Tf. 7, Mitte. 47 unt. – <sup>10</sup> Bonnet, a.a.O., 48–51. – <sup>11</sup> Im NR wird auch zu einem mit Federmuster verzierten Schurz eine besondere Variante der Weste getragen, z. B. Alabastersanktuar Amenophis' I. in Karnak, Südseite Thutmosis' I.: *PM II*<sup>2</sup>, 63, und kleiner Tempel von Medinet Habu: *PM II*<sup>2</sup>, 470 (49): in den bei *PM* angegebenen Publikationen ist das Federmuster nicht zu sehen, aber im Original noch gut zu erkennen. Detail der Weste bei Brunner-Traut in: *ZÄS 97*, 1971, Tf. 4c. Nach dem NR wird die normale Weste auch mit anderen Schurzen kombiniert, z. B. Leclant, *Mon. Thébains*, Tf. 40; Hans Wolfgang Müller, *Äg. Kunst*, Frankfurt 1970, Abb. 178; Norman de Garis Davies, *The Temple of Hibis III*, passim. – <sup>12</sup> Bonnet, a.a.O., 14–17. Z. B. Vandier, *Manuel III*, Tf. 2, 2. 3, 1. 2.

4,1-4. 6,4. 63,1.4. 72,2.4-6. 73,4. 100,1.2.5. 101,1.2.4 usw. – <sup>13</sup> Bonnet, a.a.O., 38–40; Evers, Staat II, 40.283f. Zuerst im AR im Flachbild belegt: Borchardt, Saḥu-re II, Bl. 17. 39. 40. In der Plastik meist dann vorhanden, wenn der König die ausgestreckten Hände auf den Schurz aufgelegt hat, also wohl aus formalen Gründen, z. B. Vandier, Manuel III, Tf. 63, 3. 64, 1. 98, 1. 102, 1. 119, 2. 128, 1. Verlängert: Hedwig Fechheimer, Die Plastik der Ägypter<sup>3</sup>, Berlin 1918, Tf. 52f. – <sup>14</sup> Borchardt, Saḥu-re II, Bl. 33–36. 39; im NR auch Naville, Deir el-Bahari IV, Tf. 92. 100. In der 25. Dyn. im Sudan wieder aufgenommen: Kawa II, Tf. 19 a. b., 25 a. b., 26 b. – <sup>15</sup> Amenophis II. auf einem Pfeiler seines Tempels in Karnak: PM II<sup>2</sup>, 186 (unveröff.); TT 192: Kurt Lange u. Max Hirmer, Ägypten<sup>4</sup>, München 1967, Tf. 154. – <sup>16</sup> Z. B. Ricardo A. Caminos, The Shrines and Rock Inscriptions of Ibrim, London 1968, Tf. 33; TT 43: Helck, in: MDAIK 17, 1961, 102f., Abb. 2f.; TT 56: PM I, 12, 112(9); TT 78: Annelies und Artur Brack, Das Grab des Haremheb, (AV 35), Mainz 1980, Tf. 6d; TT 226: Davies, Menkheperasonb, Tf. 41. – <sup>17</sup> Z. B. Calverley-Gardiner, Abydos I, Tf. 3. 9. 10. 12. 13. 15. 30. 33; Norman de Garis Davies, The Temple of Hibis III, Tf. 3, II; 4, II; 4, V. 6, r. o.; 7. 11. 13 usw.; Esna II, 10. 12. 19. 26. 29. 31. 34 usw. 111. 113. 114. 137. 139 usw. – <sup>18</sup> Z. B. Vandier, Manuel III, Tf. 104, 2. 3; 106, 6; 107, 4. – <sup>19</sup> Im Flachbild bereits am Armschmuck Thutmosis' IV.: Katalog Äg. Museum Berlin 1967, Nr. 590. Vermutlich auch Caminos, Ibrim (s. Anm. 16), Tf. 33. Plastik: z. B. Vandier, Manuel III, Tf. 105, 4a; 110, 1–4; 111, 1.3; 115, 2.3.5.6; 119, 4–6; 121, 1.4; 131, 3; 132, 6; 133, 1. – <sup>20</sup> Vandier, Manuel III, Tf. 114, 4.5; 129, 2. – <sup>21</sup> Ebd., Tf. 125, 5; 126, 1–3; 133, 3; Memphis V, Tf. 77. Es ist wohl dasselbe Umschlagstück, das Amenophis III. über einem glatten Rock mit Fransen an seiner New Yorker Statuette (MMA 30. 8. 74) trägt: Vandier, Manuel III, Tf. 106, 4. In Amarna wird Echnaton mit dem gleichen Kleidungsstück über dem oben erwähnten für Amarna typischen Schurz (vgl. Anm. 19) dargestellt: Davies, Amarna II, Tf. 12; III, Tf. 6. 9; IV, Tf. 15; VI, Tf. 8. 17. 26. 40. – <sup>22</sup> Hermann Ranke, Koptische Friedhöfe bei Karâra, Berlin-Leipzig 1926, 50, Tf. 20 (Scheschonq I.); Montet, Tanis I, Tf. 24. 31. 32. 38. 40 (Osorkon II.). – <sup>23</sup> So tragen praktisch alle erhaltenen rundplastischen Wiedergaben der Könige der 25. Dyn. den alten *šndwt*-Schurz: Russmann, a.a.O. (vgl. Anm. 2), 25 mit Anm. 4. – <sup>24</sup> Z. B. Hans Wolfgang Müller, Äg. Kunst, Tf. 178; Norman de Garis Davies, The Temple of Hibis III, Tf. 31, o., Mitte; 32, dto; 35, o.; 39; 40 usw., farbig: Tf. 60. – <sup>25</sup> Z. B. Propyläen Kunstgeschichte 15, 1975, Abb. 324. 325. – <sup>26</sup> Erich Winter, in: Das ptolemäische Ägypten, Mainz 1978, 147–158, bes. 153f. mit Anm. 10. Zu dieser Tracht vgl. Robert S. Bianchi, ebd., 95–100 und seine dort in Anm. 2 zitierte Diss., New York 1976. – <sup>27</sup> Erik Hornung und Elisabeth Staehelin, Studien zum Sedfest, AH 1, Genf 1974, bes. Belegliste 16ff. sowie 68ff. 73–79. – <sup>28</sup> Ebd. 73–79. – <sup>29</sup> Vor allem muß dabei immer auch auf den bildlichen Kontext geachtet werden, denn es können durchaus rein formale Kriterien eine Rolle spielen. So wird gern bei sich wiederholenden, ähnlichen Darstellungen in den Kronen oder den Schurzen abgewechselt, um Eintönigkeit zu vermeiden und verschiedene Möglichkeiten vorzuführen,

z. B. LD III, 22–23 (Hatschepsut Obelisk); Naville, Deir el-Bahari IV, Tf. 105, I.; The Tombs of Harmhabi and Touatânkhamanou, Theodore M. Davis' Excavations, London 1912, Tf. 31. 32. 36. 37; Gardiner-Calverley, Abydos III, Tf. 3. 4. 5. Zum O. als Kompositionsprinzip vgl. auch Osing, in: Or 39, 1970, 159–169, bes. 161ff. – <sup>30</sup> Vgl. Vandier, Manuel III, 411 mit Anm. 1 u. 413. Es ist hier nicht der Ort, auf diese Schwierigkeiten einzugehen; wenigstens, was die Problematik andeuten soll, sei angeführt: zum Kopftuch und zu den verschiedenen Kronen z. B. hat der König einen Bart oder auch nicht, keinen Bart trägt er zur Blauen Krone. Zum Vorhandensein oder Fehlen von Halskragen, \*Schwanz oder \*Sandalen vgl. einstweilen Evers, Staat II, 31f. 41f. 55. – <sup>31</sup> Hornung, Der Eine, 94–96. – <sup>32</sup> Von Borchardt in: Allerhand Kleinigkeiten, 15–18 unter „Falkenjacke“ (als abgeleiteter Form der „Königsjacke“) subsumiert. Die gekreuzten Falken allein kommen aber bereits im AR vor (Quibell, Excav. Saqq. III, 1907–08, Tf. 54, 7), als es noch keine „Königsjacke“ gibt, und werden auch später zuweilen allein gezeigt, z. B. Tôd, Tf. 22; Naville, Deir el-Bahari VI, Tf. 164; Calverley-Gardiner, Abydos III, Tf. 41. – <sup>33</sup> LD III, 63. Vgl. auch oben Anm. 11. – <sup>34</sup> Wir halten ihn von Anfang an für den Schwanz eines Stieres. Man vgl. den Schwanz des Königs und des Stieres auf der Napfseite der Narmerpalette, Asselberghs, Chaos, Tf. 95! Anders Helck, in: Anthropos 49, 1954, 965f., der darin ursprünglich einen Hundeschwanz sehen will. Der Schwanz der Jäger auf der Löwenjagdpalette, Asselberghs, Chaos, Tf. 65–67, sieht ganz anders aus. Die Ägypter des NR haben laut einer Inschrift Thutmosis' III., Robert Mond – Oliver H. Myers, Temples of Armant, London 1940, Tf. 103, Z. 7, den kgl. Schwanz jedenfalls als Stierschwanz verstanden. – <sup>35</sup> Staehelin, Tracht, 64–74. – <sup>36</sup> Vgl. ebd., 74, Anm. 4. Z. B. Tutanchamun vor Amun: Vandier, Manuel III, Tf. 119, 2; König Aja im Grab des Tutanchamun: Eberhard Otto, Osiris und Amun, München 1966, Tf. 4; Edfou XII, Tf. 380. – <sup>37</sup> In den in Anm. 15 aufgeführten Beispielen. Außerdem z. B. Vandier, Manuel III, Tf. 106, 6. 127, 1. 128, 5. 129, 2. 131, 3. – <sup>38</sup> Skarabäen und andere Siegelamulette aus Basler Sammlungen, hrg. v. Erik Hornung u. Elisabeth Staehelin, Mainz 1976, 129 mit Anm. 371. – <sup>39</sup> Fecht, in: ZDMG 106, 1956, 37–60. – <sup>40</sup> Wilhelm Hölscher, Libyer und Ägypter, ÄgFo 4, Glückstadt 1937, 14ff.; Helck, in: Anthropos 49, 1954, 966f. – <sup>41</sup> Vgl. aber oben Anm. 7. – <sup>42</sup> Staehelin, Tracht, 130–132. – <sup>43</sup> Wildung, in: OLZ 68, 1973, Sp. 551f.; ders., Egyptian Saints, New York 1977, 3–8. – <sup>44</sup> Staehelin, Tracht, 267f. – <sup>45</sup> Claudia Winkler in ihrer in Vorbereitung befindlichen Untersuchung über äg. Amulette, Kap. S.

Lit.: Hans Bonnet, Die äg. Tracht bis zum Ende des NRs, UGAÄ VII, 2, Leipzig 1917; Evers, Staat II, Kap. I: Untersuchungen; Vandier, Manuel III (Text); Inge Hofmann, Studien zum meroitischen Königtum, MRE 2, Brüssel 1971, Kap. B; Edna R. Russmann, The Representation of the King in the XXVth Dyn., MRE 3, Brüssel-Brooklyn 1974. E. St.

Orontes, j. Nahr el-*Āsī*, Fluß Syriens zwischen \*Libanon und Antilibanon, bei \*Amenophis II. als *ʿa-ra-n-tu/ta* erwähnt<sup>1</sup>, der ihn „wie \*Reschef

(Var. \*Month) durchstürmt“. Die Durchquerung seiner Furt (*mšdt*) nennt auch \*Ramses II. vor der \*Qadesch-Schlacht<sup>2</sup>. Karte 9 b–e.

<sup>1</sup> Urk. IV, 1302, 7; 1310, 18; 1311, 1 (emendiert). –

<sup>2</sup> Kitchen, Ram. Inscr. II, 15, 6–9 (mit Var. *ʿan-ra-ta*).

W. H.

**Ortsnamenbildung.** Die äg. Ortsnamen unterscheiden in ihrer Bildung analog den Personennamen (\*Namensbildung) Wort- und Satznamen. Dabei sind die Satznamen weitaus seltener und beschränken sich in der Regel auf Pyramiden-, Domänen- (Stiftungsgüter-) und Tempelnamen oder sonstige Königsgründungen (\*Pyramide, \*Domäne, \*Tempel, \*Stiftungsgut, \*Personifikation). Daß Satznamen weitaus weniger häufig sind als Wortnamen, hängt wahrscheinlich mit der Natur des Namens, im besonderen des Ortsnamens, zusammen. Der Name stellt die Identität des Trägers fest; dies ist jedoch bei den Satznamen nur indirekt der Fall, da sie inhaltlich nicht Bezug auf den Namensträger, d. h. in unserem Fall den Ort, nehmen, sondern beispielsweise den Ortsgründer, König, Gott oder für den Ort charakteristische Ereignisse betreffen<sup>1</sup>. Demgemäß sind sie keine spontanen Schöpfungen, sondern vielmehr als Kunstgebilde anzusehen<sup>2</sup>.

Grammatikalisch umfassen die Wortnamen einfache Substantive in Sg., Pl. und Dual – darunter Kollektiva, von Substantiven abgeleitete Nisben, Zahlwörter und Nominalformen des Verbs. Daneben erscheinen syntaktische Verbindungen wie Substantiva mit nominalem Genitiv, Substantiva mit attributivem Adjektiv oder Adjektiva, die durch ein Substantiv bestimmt sind. Auch erweiterte Partizipien werden häufig verwandt. Die Gruppe der Satznamen gebraucht Nominal- und Verbalsätze. Bei den Nominalsätzen sind nominale und abverbale Nominalsätze (einschließlich pseudoverbaler Konstruktion), bei den Verbalsätzen *sdmf* und *sdmfn* belegt.

Die Namen können eine abgekürzte Form annehmen, etwa derart, daß bei Bildungen der Form *hwt* plus eigentlicher Namensinhalt plus \*Königsnamen jeweils das lokative Präformativ, der eigentliche Namensinhalt und/oder der Königsname bzw. bei anders gebildeten Ortsnamen andere Sinneinheiten wegfallen können<sup>3</sup>. Hinzutreten zum Namen können unterscheidende Zusätze, die etwa die geographische Lage betreffen. Syntaktisch werden die Ortsnamen bis zum Ende des AR nach ihrem grammatikalischen Geschlecht als Maskulina oder Feminina behandelt, danach generell als Feminina<sup>4</sup>.

Ihren Inhalt gewinnen die Ortsnamen aus allgemeinen Bezeichnungen für Siedlungen, Bodenge-

stalt und Bodenbeschaffenheit, Pflanzen, Tieren, Nahrungsmitteln, Göttern, mythischen Gestalten, Königen und Menschen, Objekten, Gerätschaften, Bauwerken, Abstrakta, Ereignissen mythischer, historischer sowie kultischer Natur und menschlichen Tätigkeiten. Auch die Lage eines Ortes in der Landschaft sowie Gewässer- und andere Ortsbezeichnungen wirken namengebend. Die für Äg. eigentümliche Namensübertragung bildet ein weiteres Prinzip der O., die zu Mehrnamigkeit führt, wie auch die vermehrt seit dem NR auftretende Gepflogenheit, die Bezeichnung des Tempels der Ortsgottheit (\*Ortsgötter) – *pr* + Gottesnamen – gegebenenfalls mit dem Epitheton *nb* + Ortsnamen als Namen für die Ortschaft zu verwenden<sup>5</sup>. Auch Tempel- oder Tempelraumnamen bilden eine reiche Quelle für die „Neugewinnung“ von Namen für eine Ortschaft<sup>6</sup>.

Untersuchungen über eine formale und inhaltliche Entwicklung der Ortsnamen fehlen zur Zeit noch. Es ist jedoch erkennbar, daß sowohl Form als Inhalt während der äg. Geschichte verschiedenen Strömungen und Veränderungen unterworfen sind.

Die Jenseits- und die mythologischen Topoi orientieren sich formal an den Ortsnamen, nehmen allerdings inhaltlich gern Bezug auf die Sphäre, zu der sie gehören.

<sup>1</sup> S. Zibelius, in: Fs. Elmar Edel, Ägypten und Altes Testament. Studien zu Geschichte, Kultur und Religion Ägyptens und des Alten Testaments 1, 1979, 459. –

<sup>2</sup> Vgl. im Gegensatz dazu die Personennamen in Satzform, die nach Ranke, Grundsätzliches zum Verständnis der ägyptischen Personennamen in Satzform, SHAW 1936/37, 3. Abh., 15 ff. auf spontane Äußerungen bei der Geburt zurückgehen. – <sup>3</sup> Für Abkürzungen bei Bildungen der Form *hwt* plus eigentlicher Namensinhalt plus Königsname s. Helen K. Jacquet-Gordon, Les noms des domaines funéraires sous l'Ancien Empire égyptien, BdE 34, 1962, 119 f. Sonst vgl. Abkürzungen wie *wp rhwj* < *pr Dhwtj wp rhwj*, Gauthier, DG I, 194; II, 141, Montet Géographie I, 137, *shj* < *shj H<sup>c</sup>-k<sup>w</sup>-r<sup>c</sup>*, Dunham-Janssen, Second Cataract Forts I, 47 n. 1 oder Bildungen wie *pr W<sup>3</sup>djt* < *pr W<sup>3</sup>djt nbt p dp*, Gauthier, op. cit. II, 65, Montet, op. cit. I, 91. – <sup>4</sup> Jean J. Clère, Le genre grammatical des toponymes en Ancien Égyptien, BdE (unveröffentlicht); Résumé in Comptes Rendus du GLECS 3, 1939, 47–49; s. Edel, Altäg. Gramm., § 208. – <sup>5</sup> S. Zibelius, in: ZDMG Suppl. III. 1, 1977, 40–46, 41. – <sup>6</sup> S. el-Kordy, in: Acts. Schriften zu Geschichte und Kultur des Alten Orients 14, 1979, 391–394.

*Lit.:* Helen K. Jacquet-Gordon, Les noms des domaines funéraires sous l'Ancien Empire égyptien, BdE 34, 1962, 40–79. – Zibelius, in: Fs. Elmar Edel, Ägypten und Altes Testament. Studien zu Geschichte, Kultur und Religion Ägyptens und des Alten Testaments 1, 1979, 456–477.

K. Zi.

**Ortsnamenlisten.** Aufreihungen von Fremdvölkernamen (\*Fremdvölkerdarstellungen) erscheinen in Äg. seit der 18. Dyn.<sup>1</sup>. Textmäßig sind sie einerseits eine Entwicklung der früheren \*Ächtungstexte, andererseits eine Erweiterung und Konkretisierung der \*Neunbogen-Liste; die Neunbogen erscheinen häufig am Anfang der O., danach oft in stereotyper Art: *Šgr*, Naharin, Hatti, oberes und unteres Retenu. O. sind häufig in Tempeln, am Pylon angebracht. Typisch sind Szenen, die den König Amon gegenüberstehend zeigen. Pharao schwingt mit der Rechten eine Waffe (Sichelschwert oder Keule), Amon steht ihm gegenüber mit dem Sichelschwert und zieht hinter sich Reihen von gefesselten Gefangenen, deren Körper durch krenelierte Ringe ersetzt sind; diese repräsentieren befestigte Städte. In diesen Namensringen sind die Namen von Städten, Ländern, Völkergruppen eingetragen. O. befinden sich auch an anderen Gebäudeteilen und häufig an Sockeln kgl. Statuen. Sie sind oft verkürzt und an Schmuckgegenständen durch einen Asiaten und einen Neger ersetzt. O. sind oft in einen asiatischen und einen afrikanischen<sup>2</sup> Teil gesondert; ägäische Namen erscheinen in einigen O.<sup>3</sup> Die älteren O., besonders die große Liste Thutmosis' III., scheinen wirklichkeitsgetreu zu sein und sind, soweit nachweisbar, weitgehend in geographischer Kohäsion angeordnet. Forschung und Auswertung der O. sind ein wichtiges Gebiet der historischen Geographie Asiens und Afrikas. Die Authentizität und Zuverlässigkeit der O. nehmen mit der 20. Dyn. ab, mit Ausnahme der O. des \*Scheschonq, die ein einzigartiges Bild der Siedlung \*Palästinas kurz nach König Salomon bietet.

In der ptol. und röm. Zeit nehmen alte Ortsnamen neue Bedeutungen an, der veränderten Wirklichkeit gemäß (e.g. Kaftu für Phönizien). Die O. stellen eine literarische Tradition<sup>4</sup> dar, manche sind aus älteren Vorbildern kopiert<sup>5</sup>. Biblische Orts- und Landschaftsnamen finden sich in O., die daher eine wichtige Quelle der Bibelwissenschaft sind. Ortsnamen erscheinen in Gruppen und bestimmter Ordnung. Es scheint, daß es Fälle gibt, in denen Siedlungen an einem Heerwege beschrieben werden, oder gewisse O. (Thutmosis III.) Kriegstagebüchern oder Annalen entnommen sind. Die Orte und Völkergruppen sind oft schwer zu lokalisieren, zumal die Namen aus nicht-äg. Sprachgut meist in Gruppenschrift<sup>6</sup> in Hieroglyphen übertragen sind (\*Syllabische Schreibung). Das macht die Deutung dieser Namen schwierig und oft anfechtbar; in manchen O. handelt es sich um Anhäufung von Namen (mit Wiederholungen), deren Hauptaufgabe es war, den siegreichen König zu preisen und verfügbaren Raum auszufüllen.

<sup>1</sup> Die große Liste Thutmosis' III. wird allgemein für die älteste gehalten. Eine Türinschrift, die Redford in die Zeit Amenophis' I. datiert, hat rechteckige krenelierte Rahmen mit geographischen Bezeichnungen, von denen zwei völlig erhalten sind (Qedem und Tunip) und eine dritte, fast völlig erhalten, wahrscheinlich *Djurnj* zu lesen ist: Redford, in: JAOS 99, 1979, 207-287. - <sup>2</sup> Karola Zibelius, Afrikanische Orts- und Völkernamen, Beih. TAVO B 1, Wiesbaden 1972. - <sup>3</sup> Edel, Ortsnamenlisten, 40-60. - <sup>4</sup> Raphael Giveon, in: Gs Otto, Wiesbaden 1977, 171-183. - <sup>5</sup> Zur Herkunft gewisser Listen aus älteren Vorlagen s. z.B. Osing, in: GM 36, 1979, 37-38; Giveon, in: BiOr 35, 1978, 76-77. Zur Frage der Abhängigkeit der Listen von Soleb, Aksha und Amarah s. Helck, Beziehungen<sup>2</sup>, 262; Edel, in: Biblische Notizen 11, 1980, 63-79, bes. 65; Giveon, in: VT 14, 1964, 240-241. - <sup>6</sup> William F. Albright, The Vocalisation of Egyptian Syllabic Orthography, New Haven 1934; Helck, Beziehungen<sup>2</sup>, 539ff.; Edel, Ortsnamenlisten; Manfred Görg, Untersuchungen zur hieroglyphischen Wiedergabe palästinensischer Ortsnamen, Bonn 1974; Brunner, Gruppenschreibung, in: HdO I. 1. 1, 37-39 mit Lit.

Lit.: Simons, Topographical Lists; Anton Jirku, Die äg. Listen palästinensischer und syrischer Ortsnamen, Leipzig 1937; Edel, Ortsnamenlisten; Helck, Beziehungen<sup>2</sup>; Kitchen, in: Or 34, 1965, 1-9; Kitchen, Ram. Inscr., pass. R.G.

**Oryx** Antilope

**Osireion.** A term which the Greeks used generally for a shrine of Osiris. Specifically in Egyptology: the name first given by Petrie to a subterranean building at Abydos (\*Abydos) behind the temple of Seti I. It was discovered in the winter of 1901-2, but clearance was not completed until 1926. The building had been erected within the temple enclosure in a large pit cut in the desert. It seems to have been intended to cover the greater part with earth in which tree pits were regularly spaced. Access was via a long descending gallery opening from outside the temple enclosure wall. The materials used were limestone for most walls and the lining of the Central Hall, sandstone for the inside of the Central Hall and island, and granite for piers and architraves. The main features are a Central Hall built around a platform surrounded by a deep water-filled channel, and a transverse chamber (Sarcophagus Room) with pitched roof that may have been sealed off from the rest of the building. Borings carried out in the 1940s suggest that a stone conduit runs beneath the temple to supply the channel with water. The decoration of the building is unfinished, and consists mainly of passages from the Book of Gates and Book of the Dead in the outer parts; in the Sarcophagus Room there are decan tables, cosmographical texts and a dramatic text.

The date of the building seems securely fixed to the reign of Seti I, though some decoration was completed under Merenptah. Its purpose has been much discussed. But the parallels in decoration and layout with New Kingdom royal tombs at Thebes suggest that it combines, as a piece of three-dimensional architectural symbolism, the essential elements of a tomb with a representation of a *primaeva* island (\*Insel) of first creation, a setting for the resurrective powers of Osiris (\*Osiris XI.) with whom Seti I would be identified in death. Thus the term Cenotaph (\*Kenotaph) has come to be applied. Graffiti dating between the 21st Dynasty and possibly the 3rd century A.D. show that the building continued to be visited over a long period. There can be little doubt that this is the 'Well' described by Strabo.

*Lit.*: Algernon Caulfeild, *The temple of the kings at Abydos (Sety I)*, London 1902; Margaret A. Murray, *The Osireion at Abydos*, London 1904; Henri Frankfort, *The Cenotaph of Seti I at Abydos*, London 1933; Rostem, in *ASAE* 50, 1950, 65 ff.; Thomas E. Peet, *The cemeteries of Abydos II*, London 1914, 108; Barguet, in *Kémi* 16, 1962, 21 ff.; Neugebauer and Parker, *Astronomical Texts I*, 36 ff.; Piankoff, in *BSAC* 15, 1958-60, 125 ff.

B. J. K.

### Osiris.

- I. Name.
- II. Original Cult Centre.
- III. Myth and Meaning.
- IV. Relation to Kingship.
- V. Iconography.
- VI. Association with Fertility.
- VII. Relation to Other Deities.
- VIII. Evolution into a Saviour God.
- IX. Role in Judgement.
- X. Osirisbett.
- XI. Osirisgrab.
- XII. Osirislegende.
- XIII. Osirismysterien.

I. *Name*. Among Egyptian names of gods (\*Göttername) that of Osiris is perhaps the most difficult. In the earliest forms the sign for a throne is followed by the sign for an eye () with the phonetic value *wsjr*, which leads to *ⲟⲩⲓⲣⲓⲥ* or *ⲟⲩⲓⲣⲓ* in Coptic and *Ὀσίρις* in Greek. A determinative is often added with the sign for a god, but the early writings, such as those in the Pyramid Texts, do not include it; in later writings, too, the eye is placed before the throne<sup>1</sup>. Pyr. 2054 (N) appears to include a traditional etymology of the name, which cannot be accepted: "The King makes his seat like Osiris", where *makes his*

*seat*, *jrj st.f.*, contains the *jr* of *Wsjr* and also the sign and meaning of 'throne' (*st*) which is graphically present in *Wsjr*. But complete phonetic correspondence is missing. Whether the concept of the throne is present in the name is still debated. Attempts by modern scholars to explain the name include the following<sup>2</sup>:

- (1) It has the same origin as the Assyrian Ashur. This was first suggested by Théodule Devéria<sup>3</sup>, while Cesare de Cara<sup>4</sup> also identified Isis and Ishtar.
- (2) Asar, a form of Marduk in Babylon, is seen as cognate. Sidney Smith<sup>5</sup> proposed this theory, while proceeding also to identify Asar or Asari, a title of Marduk, with Ashur; he posited Syria as the original home of 'Ashur-Marduk-Osiris'. In addition, the presence of ideographs for 'seat' and 'eye' in the writing of Asar has been adduced<sup>6</sup>.
- (3) 'The residence of the sun', with the corollary that the name Isis means 'the residence', was proposed by Eugène Lefébure<sup>7</sup>. Here the eye is interpreted as the *wḏt*-eye (\*Udjat-Auge), signifying the sun.
- (4) 'The might of the eye-ball' (Heinrich Brugsch<sup>8</sup>) keeps this interpretation of the eye while differing on the other element.
- (5) 'He who takes his seat or throne', i.e. 'he who occupies the throne' (Adolf Erman<sup>9</sup>).
- (6) 'The old one', from the Berber root *WRS* (Oric Bates<sup>10</sup>).
- (7) 'Seat of the eye' (Kurt Sethe<sup>11</sup>), a hypocoristic with the sense of 'joy of the eyes, darling'.
- (8) 'The Mighty One' (Gwyn Griffiths<sup>12</sup>). Cf. *ὀββουος* recorded from Hermaeus by Plutarch, *De Is. et Os.* 42, 368 B. This view assumes that, although derived from *wsr*, 'mighty', the name is written in a devious way which modified the phonetic value of the second syllable; the writing is intended to include a secondary meaning, 'he who makes his throne' (cf. (5) above) and also aims to avoid the too direct expression of a dreaded name.
- (9) Rejecting a connection with the concepts of either throne or eye (as also with Isis), Jürgen Osing<sup>13</sup> explains the name as 'she or that which has sovereign power and is creative.'
- (10) 'The place of creation' (Klaus P. Kuhlmann<sup>14</sup>, following Sethe on the first element, but Osing on the second), with a reference to fertile land.
- (11) Wolfgang Helck<sup>15</sup> urges that the writing implies an early Lower Egyptian way of denoting foreign names, and that 'throne', with a Lower Egyptian form \**ḏuse*, comprises the first element. The original meaning of the whole name, on this view, is now beyond our grasp; but a foreign origin is indicated.

(12) Wolthart Westendorf<sup>16</sup> maintains that the throne-sign is vital in both the writing and meaning of the name (as also in that of Isis). He explains it as 'seat of the eye' (cf. (3) and (7) above), the eye being the sun; and to him Osiris is primarily a cosmic deity who serves the sun; further, the feminine word for 'seat', in his view, relates to a panther-goddess who is equated with the original Osiris.

(13) Like Westendorf, Winfried Barta<sup>17</sup> accepts *wst-jrt* as the basic reading, but points out that the eye can stand for the royal crown; hence the meaning 'the throne that bears the crown', although the eye as the sun would also be intended. Again a feminine deity is posited whose essence is the womb that bears the sun and crown. In a later study Barta<sup>18</sup> accepts Osing's view of the second element and rejects an allusion to the eye; now he opts for 'seat that creates', so that Osiris emerges as a divinity personifying the female sexual organ which is active in giving birth: 'she who belongs to the womb and is active as such'.

Since male sexuality is a prominent feature of O. in myth and in aspects of iconography, the visions of him as an original panther-goddess or creative womb in (12) and (13) must be firmly rejected. Otherwise the question of the original meaning of the name remains wide open, although Helek's explanation of the enigmatic nature of the writing is attractive.

II. *Original Cult Centre.* The cult is first firmly attested in the closing phases of the Fifth Dynasty, when the god's name occurs in the texts of the pyramid of Wenis (\*Unas), the last king of this dynasty; it also occurs in private mastabas of the dynasty. A tomb of the First Dyn. in Helwân yielded two ivory pieces which have been explained<sup>19</sup> as amuletic *djed*-pillars (\*Djed-Pfeiler) and as symbols of the god. Both claims must be rejected<sup>20</sup>. A theory that the Osiris-myth influenced funerary architectural structures under \*Snefru in the Fourth Dyn.<sup>21</sup> is an attractive hypothesis which has not been proved. The cult grew in popularity during most of the Pharaonic period and enhanced its appeal in the Graeco-Roman era, when it was closely linked to the cult of \*Isis. It was only in the middle of the sixth century A.D. under Justinian that the temple of Isis at Philae was closed, and statues of the gods, including probably those of O., taken to Constantinople<sup>22</sup>.

The god's first cult centre is not easy to locate. He has a conspicuous early connection with \*Heliopolis in that he is grouped in the Pyramid Texts (1655a-b) with \*Isis, \*Seth, and \*Nephthys as one of the children of \*Geb and \*Nut and as a member of the Great Ennead of Heliopolis. Third-

Dynasty reliefs found at Heliopolis suggest that Osiris may have figured there with the rest of the Ennead<sup>23</sup>. But the two places distinctively associated with Osiris are \*Abydos and \*Busiris. In some of the mastabas of the Fifth and Sixth Dyn. the localities are mentioned together on a par, as when the god is called foremost in Busiris, lord of the Thinite nome<sup>24</sup>. In these texts, which belong to non-royal persons, Busiris is more frequently named with Osiris<sup>25</sup>. In the Pyramid Texts, on the other hand, which are intended for kings, there is a preponderance of allusions connecting O. with Upper Egypt and especially with Abydos and its nome<sup>26</sup>. Busiris, it is true, also occurs there in connection with the god, and in some allusions the god Andjety (\*Anedjti) is associated with him in the nome of Busiris. Andjety himself, however, seems to be the original god of the 9th Lower Egyptian nome, and not Osiris. The latter seems to be preceded in Abydos too by Khentamenthes (\*Chontamenti); in the necropolis of Abydos, however, an early sovereignty of O. is indicated by his close association and eventual identification with the deceased King, for we know that the kings of the earliest dynasties were buried there.

III. *Myth and Meaning.* As *Lord of the West* Osiris is viewed as sovereign of the realm of the dead. Khentamenthes *Hnty-jmntyw*, 'Foremost of the Westerners' (i.e. of the dead), certainly occupied a similar position at first, but in time his personality was absorbed into that of Osiris. In the Pyramid Texts the myth of O. occurs only in disjointed allusions, but its main outline is clear. The context of death is paramount. The god was killed by his brother Seth and discovered by Isis and Nephthys. These two goddesses prevented the putrefaction of his body and indeed caused renewed life in it. Concerned with the murderous attack on him was the trial or tribunal which followed. Osiris and Seth appeared in this trial; the former was vindicated and the latter condemned. Yet in some allusions \*Horus and Seth are the protagonists, and the basic theme is the succession to sovereignty in Egypt, Horus being sanctioned as the legitimate successor. Interwoven into the Osiris-myth is the saga of the feud between Horus and Seth; this material is earlier and probably reflects predynastic political struggles<sup>27</sup>. In both cycles Seth is the enemy, and vis-à-vis O. he represents the forces of death and destruction. A variant to the story of his smiting Osiris is the tradition that Osiris was drowned<sup>28</sup>. It was later believed that death by drowning was blessed because Osiris suffered this fate (\*Ertrinken)<sup>29</sup>. The common modes of death are probably pointed to<sup>30</sup>. Although Egyptian texts sometimes ascribe ageing and death to other gods<sup>31</sup>, the idea

is much more conspicuously attached to O., and features of the myth relate to the early ritual of royal burial (\*Bestattungsritual, \*Königskult), especially to the rites of mourning (\*Klagefrau), mummification (\*Mumifizierung), and of 'Opening the Mouth' (\*Mundöffnung). \*Anubis figures as the embalmer of O., and the idea of renewed life after death is linked to this rite and to that of 'Opening the Mouth'. In the Twelfth Dyn. the Stela of \*Ikhnofret portrays Osirian rites which mirror the myth: the attack of Sethian enemies on the *nšmt*-barque, the burial of the god in Peqer, and his final glorification in Abydos are the main phases. The 18th-Dyn. Hymn of Amen-mose<sup>72</sup> refers to the myth with an emphasis on the role of Isis in reviving 'the Weary One' and producing an heir from his seed; it ends with joy in the legitimization of Horus in the office of his father.

IV. *Relation to Kingship.* A constant theological situation is the equation of Osiris with the deceased King, while the living King is equated with his son Horus. The former equation is clearly based on the position of O. as ruler of the domain of the dead; the Pharaoh, as O., continues to rule after death. However, identification with O. was a privilege extended in the MK and afterwards to non-royal persons, so that the god became central to the general belief in immortality.

That gods were the earliest rulers of Egypt is a belief presented in the Royal Canon of Turin and in the divine dynasties of Manetho<sup>33</sup>. Among these gods is O., but it is wrong to infer that he, unlike the others, was originally a human king, although that is the picture given by Plutarch<sup>34</sup> in his account of the myth and also by some modern scholars<sup>35</sup>. Early Egyptian sources certainly associate the reign of O. with an ideal primal past; but \*Re, \*Geb, and Horus share this mythic aura of a 'Golden Age'<sup>36</sup>. The later tradition of the burial of parts of the god's body in various places reflects the developed myth that Seth dismembered him; cf. \*Reliquienkult, a cult that included the \*phallus, although Plutarch<sup>37</sup> said it was eaten by fish.

V. *Iconography.* The earliest representation derives from the end of the Fifth Dynasty. It is fragmentary and shows a human form with a divine wig<sup>38</sup>. O. appears as fairly consistently anthropomorphic although some early textual allusions suggest a jackal form<sup>39</sup>. He is almost always<sup>40</sup> mummiform, with legs closely linked, a fact that confirms his funerary origin. In the MK he is often<sup>41</sup> shown wearing the White Crown of Upper Egypt – an indication of his Upper Egyptian origin – and the attribute persists, save that more elaborate crowns, especially the *atef*-crown, are later worn by him (\*Kronen). It is doubtful whether the *atef*-crown is at first distinctively

Osirian<sup>42</sup>. The two side-feathers may derive from Andjety; and the crook (\*Krummstab) and flail have been given a similar derivation. A likelier source for them is royal tradition, for they appear with \*Narmer. A variety of arm-posture in relation to these attributes can be traced to regional practice<sup>43</sup>; thus bronze figures from Upper Egypt show the arms crossed over each other, while in Middle Egypt they are held at the same level. A pastoral deity is indicated by the crook. The flail (\*Geißel) is more problematic. It may be a fly-whisk with lordly associations<sup>44</sup>. A goatherd's ladanisterion<sup>45</sup> seems ruled out by the claim<sup>46</sup> that ladanum was not used in early Egypt. For the theories that it is a shepherd's whip or an emblem of birth see \*Geißel. The former of these ideas probably applies to its origin, but a flagellum of wider import (cf. the Roman *fasces*) is suggested by its developed meaning as an emblem of royal authority. In paintings O. is often depicted with green or dark skin, rightly related by Plutarch<sup>47</sup> to moist fertility.

VI. *Association with fertility.* In the earliest sources O. is frequently associated with the idea of fertility, particularly with water and vegetation<sup>48</sup>. It is through his links with \*Orion, \*Sothis, and the Year that the association usually arises, for the Nile (\*Nil) and its inundation have their blessing; and it is in a funerary setting that Osiris is equated with Fresh Water (Pyr. 589a), or regarded as its supplier, as when the King is told (Pyr. 1748a) to wash his hands *in this fresh water which thy father Osiris has given thee*. An association with the moon (\*Mond) is not early.

The god's connection with vegetation shows a progressively stronger emphasis. A custom attested at predynastic Merimda is the strewing of grain over the corpse; and a Second-Dynasty grave at Saqqāra showed grain on an oblong litter of matting<sup>49</sup>. In neither case is there any Osirian nexus, but it is natural to connect each with the custom of the 'Corn-Osiris' (\*Kornosiris) found in the NK and later (see Osirisbett, below X). In a similar way the god took over various agricultural ceremonies and objects which were at first unconnected with him; see \*Djed-Pfeiler, \*Erdaufhaken, \*Getreide, \*Treiben der 4 Kälber. Ramesside and Ptolemaic texts describe him as the maker of barley or corn<sup>50</sup>.

VII. *Relation to other deities.* Apart from deities bound to him by bonds of friendship or enmity through myth and ritual, O. achieves a special relationship with others by various processes. The King is divine, even if sometimes ambivalently so, and his posited identity with O. becomes basic in ideas of the afterlife, especially when the identity is extended to others, including a person's name.



The sun-god \*Re is to some extent in conceptual opposition to O., the celestial and the chthonic being contrasted<sup>51</sup>. Yet in the NK a fusion of the two gods is presented in the setting of the sun-god's nocturnal visit to the underworld<sup>52</sup>. It has been noted that O. had close links with Orion, Sothis, and the Year. In Pyr. 632aff. and 1636a ff. Osiris-Orion appears as the father of Horus-Sopd, the mother being Isis-Sothis; here the theme of fertility joins the astral motif, for Sothis, the Dog Star, is the herald of the inundation. A process akin to syncretism was expressed by name-coupling or by the concept of the \*Ba.<sup>53</sup> Examples are relatively few with O. in early texts, but in the NK and later the god's ubiquitous popularity led to his being equated with many other deities<sup>54</sup> cf. \*Phönix. An equation with \*Sokar, the funerary god of Memphis, is early<sup>55</sup>; \*Sokar-Osiris<sup>56</sup> and \*Ptah-Sokar-Osiris eventually became very popular. Among several gods equated with the Ba of Osiris is the \*Apis-bull<sup>57</sup>.

VIII. *Evolution into a saviour-god.* The Coffin Texts and the Book of the Dead show O. in the role of a god who secures triumph over death for all believers, whether kings or commoners. Identification with the god is the prerequisite. Whereas this was a privilege proffered at first only to the King, it eventually transcended both class and sex, although Hathor occasionally replaced O. in the equation formula for women<sup>58</sup>. Before the emergence of accessibility to all, which the political collapse at the end of the OK must have hastened, the Osiris-King was probably deemed to include his people in the favours given to him<sup>59</sup>. At first an object of fear and terror, O. wears a friendly human face when he shares his status with the dead. Many other deities contribute to the blissful afterlife, but he alone offers a shared identity. He became a saviour-god in the sense that his fate, which led to final triumph after suffering and death, is viewed as a pattern which human believers can achieve. His role is passive. It is not he who does the saving. He himself is saved (*ndtj*<sup>60</sup>, Pyr. 759a, of the King) by Horus (Pyr. 758c). In the Hymn of Amen-mose and elsewhere it is Isis that saves O.; and in the Gracco-Roman \*Mysteries, although the pattern of deliverance is still the fate of O., the active role of saviour is assigned to Isis. In this concept of salvation deliverance from death is the theme. Rescue from the dangers of this life was ascribed to other deities<sup>61</sup>. In the Late Era and afterwards the idea of 'becoming Osiris' was intensified<sup>62</sup>, but there are few signs of an *imitatio Dei* or of an *unio mystica*<sup>63</sup>; these ideas tend to be attached rather to Isis.

IX. *Role in judgement.* In the developed Egyptian doctrine a blissful afterlife was possible only to

those who had passed the test of the posthumous judgement, and from the NK onwards O. is constantly shown as the presiding judge in pictures of the weighing of the heart<sup>64</sup>. (See \*Jenseitsgericht.) The idea of posthumous judgement in various forms, including the litigation of two parties, is much earlier<sup>65</sup>; and it is not surprising that O., as ruler of the dead should be sometimes regarded as the judge. He is referred to, in a description of a judicial scene (Pyr. 1520ff.), as the Lord of \*Ma'at, and his early connection with the goddess of truth and justice is apparent<sup>66</sup>. In another tradition Ma'at is the daughter of Re, and early sources refer to O. as a plaintiff in a trial at Heliopolis (See III above). In Pyr. 1520aff. Thoth speaks on his behalf, and the outcome implies valid sanction for the sovereignty of Osiris. Horus, however, is the first plaintiff, and the term *m3'-hru*, 'Justified, triumphant', is first used of him, also of valid succession. O. too is emulated as a triumphant litigant; and his appearance as a judge as well is clearly due to a desire to make assurance doubly sure. The magical drive is palpable, but the ethical background was important for a minority to whom Petosiris belonged and to whom the probe before the *Lord of Eternity* was crucial<sup>67</sup>.

X. *Osirisbett.* See \*Kornosiris and VI above. These expressions are modern, as also 'Corn-mummy'<sup>68</sup>. The usage characterized funerary practice as well as specific festivals of Osiris. In the Osirian Festival of Khoiak the mould (*btj*) in the shape of the Osiris-figure with sprouting plants (implying life after death) was placed in a trough called a 'garden' (*hspt*)<sup>69</sup>. In each case the god is called Khentamenthes (\*Chontamenti).

XI. *Osirisgrab.* Several places made the claim that they contained the grave of Osiris<sup>70</sup>, especially the \*Abaton near Philae, \*Abydos, and \*Busiris. In Abydos two sites are relevant. First, the \*Osireion of \*Sethos I, where the primeval hill (\*Urhügel cf. \*Tatenen) in the form of an island may have consciously imitated the god's burial place. Secondly, the Tomb of \*Djer, a king of the First Dynasty. In the NK this tomb began to be venerated as the tomb of Osiris<sup>71</sup>.

XII. *Osirislegende.* The story is best known in Plutarch's narrative. When compared with the early Egyptian version (see III above) it is seen to have a more human and dramatic appeal. Here O. is for the most part not a god, but a human king, born in Thebes, although the account begins with the anciently authentic tradition of the birth of the gods on the epagomenal days (O. on the first: see \*Geburtstage v. Göttern, \*Epagomenen). In the Egyptian tradition Isis and Nephthys are often treated as a pair (\*Götterpaarbildung); Plutarch

segregates them and makes Nephthys the mother of Anubis through her adultery with Osiris. According to Plutarch the chest containing the body of O. floats to \*Byblos, an episode missing in the early Egyptian tradition<sup>72</sup>. His most startling omission is the god's immortality, save for the detail (end of ch. 19) that he procreated Harpocrates after death.

**XIII. Osirismysterien.** See \*Feste, \*Mysterien, \*Stundenwachen. Apuleius, *Metam.* 11. 27ff., attests the existence of Osiris-Mysteries in Rome in the second century A.D.<sup>73</sup>. He also describes Mysteries of Isis at Cenchreae, but not of \*Serapis; the former subsumed ritual and mythic elements relating to Osiris<sup>74</sup>.

<sup>1</sup> See Erman, in: ZÄS 46, 1909, 92-95; cf. Wb I, 359; Westendorf, in: MIO 2, 1954, 165-182. - <sup>2</sup> For refs. and a fuller conspectus see John Gwyn Griffiths, *The Origins of Osiris and his Cult*, Leiden 1980, 87ff. - <sup>3</sup> Théodule Devéria, *Le Papyrus de Neb-Qed*, Paris 1872, V n. 7. - <sup>4</sup> de Cara, in: Actes du 8<sup>e</sup> Congrès Internat. des Orientalistes, 1889, Leiden 1891, B, 275-278. On the forms of Ashur (later Aššur) see Reallex. der Assyriologie, ed. Ebeling and Meissner, I, Berlin 1928, 196. - <sup>5</sup> S. Smith, in: JEA 8, 1922, 41-44. - <sup>6</sup> Samuel A. B. Mercer, *The Pyramid Texts IV*, New York 1952, 241. Yet he is uncertain in the end and refers to 'marked differences'. - Eugene Lefébure, *Le Mythe Osirien II*, Paris 1875, 140ff. - <sup>7</sup> Heinrich Brugsch, *Religion und Mythologie der alten Ägypter*, Leipzig 1891: 'oder „kräftig ist der Augapfel"'. - <sup>8</sup> Erman, in: ZÄS 46, 1909, 95; cf. E. A. Wallis Budge, *Osiris and the Egyptian Resurrection I*, London 1911, 25ff., where the allusions to paederasty are not well based. - <sup>9</sup> Bates, in: JEA 2, 1915, 207-208. - <sup>10</sup> Sethe, *Urgeschichte*, § 42; for criticisms see Fecht, *Wortakzent*, 60. - <sup>11</sup> Griffiths, op. cit., 94ff. - <sup>12</sup> Osing, in: MDAIK 30, 1974, 91-113. - <sup>13</sup> Kuhlmann, in: SAK 2, 1975, 135-138. - <sup>14</sup> Helck, in: SAK 4, 1976, 121-124; cf. his 'Osiris' in: RE Suppl. Bd. 9, 1962, 472ff. - <sup>15</sup> Westendorf, in: GM 25, 1977, 95-113. - <sup>16</sup> Winfried Barta, *Untersuchungen zum Götterkreis der Neuheit*, MÄS 28, 1975, 105ff. - <sup>17</sup> Barta, in: MDAIK 34, 1978, 9-13. - <sup>18</sup> Zaki Y. Saad, *Royal Excavations at Saqqara and Helwan (1941-1945)*, CASAE 3, Cairo 1947, 27 and Pl. 14b. - <sup>19</sup> Cf. Helck, 'Osiris', 481; Gwyn Griffiths, op. cit., 41. - <sup>20</sup> See Herbert Rieke, *Bemerkungen zur ägyptischen Baukunst des alten Reichs*, Beiträge Bf. 5, Cairo 1950, 8f. and 42. - <sup>21</sup> Friedrich Zimmermann, *Die ägyptische Religion, Studien zur Geschichte und Kultur des Altertums 5*, 5-6, Paderborn 1912, repr. 1967, 19; Jaroslav Černý, *Ancient Egyptian Religion*, London 1952, 150. - <sup>22</sup> Smith, *Sculpture*, Figs. 48-53. - <sup>23</sup> Mariette, *Mastabas*, C 18; D 60. Abydos was in the Thinite nome. - <sup>24</sup> Cf. Kees, *Totenglauben*, 136. - <sup>25</sup> Gwyn Griffiths, op. cit., 121ff. - <sup>26</sup> Thus John Gwyn Griffiths, *The Conflict of Horus and Seth*, Liverpool 1960. Herman te Velde, *Seth, God of Confusion*, Leiden 1967, repr. 1977, sees a cosmic antithesis between light and sexuality as basic. In *Pyr.* 175 a \*Thoth is also an enemy of Osiris. - <sup>27</sup> Helck, in: RE Suppl. 9, 1962, 474; Gwyn Griffiths, op. cit., 9ff. - <sup>28</sup> Kees, in: Fs Griffiths, 402-405.

- <sup>29</sup> In CT I, 215f-216a an attack by Seth as a flea is mentioned. Cf. Kees, *Totenglauben*, 270. R. T. Rundle Clark, *Myth and Symbol in Ancient Egypt*, London 1959, 104, suggests that bilharzia is meant. - <sup>30</sup> Erik Hornung, *Der Eine und die Vielen*, Darmstadt 1971, 145ff. - <sup>31</sup> See Moret, in: BIFAO 30, 1931 (Mél. Loret), 725-750. - <sup>32</sup> See Helck, *Manetho*. - <sup>33</sup> De Is. et Os., 12-19. In 78, however, he refers to the priestly view that the god was the ruler of the dead. Cf. John Gwyn Griffiths, *Plutarch's De Iside et Osiride*, Cardiff 1970, 563. - <sup>34</sup> Sethe, *Urgeschichte*, § 94ff., presents him as a king of all Egypt who was born in Busiris and buried in Abydos. Cf. Kees, *Totenglauben*, 147. - <sup>35</sup> Kákosy, in: *Acta Orient. Hung.* 17, 2, 1964, 205-216; Luft, in: *StudAeg* 2, Budapest 1976, 47-78; id., *Beiträge zur Historisierung der Götterwelt und der Mythenschreibung*, Budapest 1978 (= *StudAeg* 4). Eberhard Otto gives another view in: *Religions en Égypte hellénistique et romaine*, ed. Ph. Derchain, Paris 1969, 93-108. - <sup>36</sup> De Is. et Os. 18, 358 B. - <sup>37</sup> Gwyn Griffiths, *Origins etc.*, Frontispiece. - <sup>38</sup> *Ibid.*, 143ff. For one appearance as a jaekal see Norman de Garis Davies, *The Temple of Hibis III*, New York 1953, pl. 4, reg. 5. - <sup>39</sup> Possible variants are JEA 62, 1976, Pl. 28, 4 and JEA 65, 1979, Pl. 33, as explained by Graefe, in: JEA 65, 1979, 171-173, which he relates to a lunar Osiris. - <sup>40</sup> Always, according to Elisabeth Staehelin: see Gwyn Griffiths, op. cit., 239. - <sup>41</sup> Cf. Staehelin, *Tracht*, 150. - <sup>42</sup> Günther Roeder, in: *Fs Grapow*, 248-286. - <sup>43</sup> Staehelin, op. cit., 164f.; cf. 'Fächer und Wedel'. - <sup>44</sup> Newberry, in: JEA 15, 1929, 84-94. - <sup>45</sup> Lucas, *Materials*, 94. - <sup>46</sup> De Is. et Os. 32, 359 E; 33, 364 B. - <sup>47</sup> Gwyn Griffiths, *Origins etc.*, 151-172. - <sup>48</sup> See Scharff, in: *FuF* 21-23, 1947, 38f. - <sup>49</sup> pChester Beatty I, 14, 12; Blackman, in: *StudAeg* I, 1938, 1-3. - <sup>50</sup> Cf. the dialogue of Osiris and Anubis in *Tb.* 175. - <sup>51</sup> Hornung, *Der Eine und die Vielen*, 85f. and Pl. 5. - <sup>52</sup> Brigitte Altenmüller, *Synkretismus in den Sargtexten*, *GoF IV*, 7, Wiesbaden 1975, 6ff. - <sup>53</sup> Cf. *Tb.* 142; Ernest A. T. Budge, *The Greenfield Papyrus in the Museum*, London 1912, 31, of the Saïte Recension; Faulkner, *Book of Hours*, X f.; Kees, *Götterglaube*, 401ff. - <sup>54</sup> *Pyr.* 620b, *in thy name of Sokar* (of Osiris-King). - <sup>55</sup> Cf. Gaballa and Kitchen, in: *Or* 38, 1969, 58ff. - <sup>56</sup> Louis V. Zabkar, *A Study of the Ba Concept in Ancient Egyptian Texts*, *Studies in Ancient Oriental Civilization* 34, Chicago 1968, 3ff.; Eberhard Otto, *Beiträge zur Geschichte der Stierkulte in Ägypten*, *UGAÄ* 13, 27, notes that both were connected with fertility and the Nile. - <sup>57</sup> RÄRG., 280 (of the Graeco-Roman era). - <sup>58</sup> Cf. Henri Frankfort, *Ancient Egyptian Religion*, New York 1948, repr. 1961, 103; Gwyn Griffiths, *Origins etc.*, 230ff. - <sup>59</sup> On this verb see JEA 37, 1951, 32-37. - <sup>60</sup> See Brunner, in: MDAIK 16, 1958, 5-19, where Wepwawet and Shed are discussed from this point of view. - <sup>61</sup> Siegfried Morenz, in: Philippe Derchain (ed.), op. cit. (s. n. 36), 75-91; cf. Kákosy, in: ZÄS 97, 1971, 95-106. - <sup>62</sup> But cf. Plutarch, *De Is. et Os.* 2 and 78. - <sup>63</sup> Christine Seiber, *Untersuchungen zur Darstellung des Torengerichts im Alten Ägypten*, MÄS 35, 1976. Re sometimes appears as the judge, or a combined Re-Osiris, see p. 121. - <sup>64</sup> Grieshammer, *Jenseitsgericht*. - <sup>65</sup> See Westendorf, in: MIO 2, 1954, 165-182. - <sup>66</sup> Cf. Otto, *Biogr. Inschr.*, 52 and 181. -

<sup>66</sup> Cf. RÄRG, 391f. s.v. Kommunion. – <sup>69</sup> Émile Chassinat, *Le Mystère d'Osiris au mois de Khoiak*, IFAO, Cairo 1966, I, 53ff. Cf. Wb III, 162, 9. – <sup>70</sup> Plutarch, *De Is. et Os.* 18, 20–21; Gwyn Griffiths, ad loc., 362ff.; RÄRG, 576f.; Helck, 'Osiris', in: RE, Suppl. 9, 512f. – <sup>71</sup> Émile Amélineau, *Le tombeau d'Osiris*, Paris 1899, where the tradition is accepted. Cf. Leahy, in: Or 46, 1977, 424–434. – <sup>72</sup> S. Herrmann, in: ZÄS 82, 1957, 48–55; Gwyn Griffiths ad Plut. 15–16, pp. 319ff. Jean Hani, *La religion égyptienne dans la pensée de Plutarque*, Paris 1976, 62–79, fails to convince in arguing for the ancient origin of the tradition. More substantial, but not fully cogent, is the thesis of Brunner, in: RevÉg 27, 1975, 37–40, where an allusion is sought in Tb 125 (end). – <sup>73</sup> See Gwyn Griffiths, *Apuleius of Madauros, The Isis-Book*, EPRO 39, Leiden 1975, 329ff.; cf. Michel Malaise, *Les conditions de pénétration et de diffusion des cultes égyptiens en Italie*, EPRO 22, Leiden 1972, 203ff. – <sup>74</sup> Cf. Junge, 'Isis und die ägyptischen Mysterien', in: *Aspekte der spätägyptischen Religion*, ed. Wolfhart Westendorf, Gof IV, 9, Wiesbaden 1979, 93–115.

*Lit.*: RÄRG, 568–576; F. A. Wallis Budge, *Osiris and the Egyptian Resurrection*, 2 Vols., London 1911; Hugo Gressmann, *Tod und Auferstehung des Osiris*, *Der alte Orient* 23.3, Leipzig 1923; John Gwyn Griffiths, *The Origins of Osiris and his Cult*, *Studies in the History of Religions (Supplements to Numen)* 40, Leiden 1980; id., *Plutarch's De Iside et Osiride*, Cardiff 1970; Wolfgang Helck, 'Osiris', in: RE Suppl. Bd. 9, 1962, 469–513; id., in: *Wb der Mythologie*, ed. H. W. Haussig, I. Götter und Mythen im Vorderen Orient, Stuttgart 1965, 382–386; Kees, *Totenglauben*, 132–159, 230–252; Eugene Lefebvre, *Le Mythe Osirien*, 2 Vols., *Études Égyptologiques* 3 & 4, Paris 1874 & 1875; Eberhard Otto, *Osiris und Amun. Kult und heilige Stätten*, München 1966; id., tr. Kate Bosse-Griffiths (with some corrections), *Egyptian Art: the Cults of Osiris and Amun*, London 1968; Günther Roeder, 'Usire', in: Roscher, *Lex. Myth.* 6, 1937, 125–140; Heinrich Schäfer, *Die Mysterien des Osiris in Abydos*, UGAA 4, Leipzig 1904; Alexander Scharff, *Die Ausbreitung des Osiriskultes in der Frühzeit und während des Alten Reiches*, SBAW München, 1947, Heft 4. The analytic bibliography by Jean Leclant and Gisèle Clerc, *Inventaire Bibliographique des Isiacs*, EPRO 18, 2 Vols. so far, 1972 & 1974, though mainly concerned with the late diffusion of Egyptian cults, contains material relevant to earlier phases, including much about Osiris. J. G. G.

**Osirispfeiler.** Sammelbezeichnung für verschiedenartige kolossale Standbilder des Königs, die an Pfeiler oder Wandflächen gelehnt sind. Im Gegensatz zu den Karyatiden und Atlanten der klassischen Kunst stehen sie mit dem Hintergrund nur in Blockverband, tragen selbst aber keine Last. Da die Figuren gelegentlich scheinbar mumienförmig gebildet sind, werden sie üblicherweise als König in Osirisgestalt gedeutet. Sie dürften jedoch viel eher das gestaltlose Wesen des Königs an sich ausdrücken (*hprw*, vgl. auch die Hieroglyphe ). Möglicherweise werden die O. über den

*hprw*-Aspekt in die Dreigestaltenlehre des \*Re (Cheper-Re-Atum)<sup>1</sup> einbezogen und ihr Aufstellungsort mit dem Zyklus der Sonnenbahn und der in ihrem Verlauf gefeierten und auch dort dargestellten Feste verbunden (z. B. im 2. Hof von Medinet Habu). Bauwerke mit O. können also im Zeichen des Königtums, des Sonnenzyklus und der „Feste der Zeitläufte“<sup>2</sup> stehen.

Als Darstellung des Königtums können sie mit verschiedenartigen Attributen des Königtums ausgestattet werden (zahlreiche Kronenformen, teils mit dem Kopftuch kombiniert, verschiedene Zepfer). Der mumienförmig ungegliederte Körper ist lediglich „Kleiderpuppe“ des Ornates und gelegentlich unnatürlich (z. B. die O. \*Amenophis' IV. in \*Karnak) oder unproportioniert (z. B. die O. \*Ramses' III. in \*Medinet Habu)<sup>3</sup> dargestellt. Im weiteren Sinne mögen auch kgl. Sitz- und Standbilder, die seit der 4. Dyn. in Höfen kgl. Tempel<sup>4</sup>, seit der 11. und 12. Dyn. in Aufwegen<sup>5</sup> auftreten, in diesen Bedeutungszusammenhang gehören. Echte O. sind jedoch erst seit \*Sesostris I. belegt<sup>6</sup>, häufig in der frühen 18. Dyn.<sup>7</sup>, in der Amarna-Zeit<sup>8</sup>, in den Millionenjahrhäusern (\*Totentempel) der 18.–20. Dyn.<sup>9</sup> sowie in den nubischen Tempeln \*Ramses' II.<sup>10</sup>

<sup>1</sup> Vgl. Assmann, in: LÄ I, 936. – <sup>2</sup> Schott, in: Rieke, *Harmachis*, 66f. – <sup>3</sup> Hölscher, *Medinet Habu III*, OIP 54, 35 mit Frontispiz. – <sup>4</sup> Harmachis und Chefred-Verbrüderungstempel in Gisa. – <sup>5</sup> Mentuhotep in Deir el-Bahari: Dieter Arnold, *The Temple of Mentuhotep at Deir el-Bahari*, New York 1979, 46–49, pl. 23–27. Sesostris I. in Lischt-Evers, *Staat*, Tf. 31f. – <sup>6</sup> Evers, *Staat*, Tf. 35. – <sup>7</sup> Thutmosis III. in Karnak: Hinter 4. und 5. Pylon, in Pfeilerkapelle südlich Pylon 5, am Eingang zum *h-mnw*, vor der „Gegenkapelle“ in Karnak-Ost und an den Barkenstationen des Amun in Theben-Ost und -West, vgl. z. B. Lacau und Chevrier, *Une Chapelle d'Hatshepsout à Karnak II*, Kairo 1979, pl. 7. – <sup>8</sup> Chevrier, in: ASAE 26, 1926, 121–127; 27, 1927, 143–147; Desroches-Noblecourt, in: *Mon Piot* 59, 1973, 1–44; CoA III, Tf. 2, 15. – <sup>9</sup> Amenophis I. Deir el-Bahari: PM III<sup>2</sup>, 343; Hatshepsut-Tempel Fassade und Mittelsanktuar; Millionenjahrhaus Thutmosis' III. Fassade; Ramesseum 2. Hof; Medinet Habu Hof 1–2; Sethos I. Abydos 1. Hof; Ramses II. Abydos Vorhofkapelle und 1. Hof. – <sup>10</sup> Vorhöfe und Festsäle in Gerf Hussein, Wadi es-Sabu'a, Derr, beide Tempel in Abusimbel. D. A.

**Osochor** bei Manetho 5. König der 21. Dyn. mit 6 Regierungsjahren, von denen das 2. Jahr in den „Priesterannalen“ von Karnak unter seinem Thronnamen *hpr-R'-stp-n-R'* belegt ist<sup>1</sup>. Nach Yoyotte<sup>2</sup> ist er gleichzusetzen dem König Osorkon, Sohn der Mehitensechet (*Mhjt-n-uwšjt* < *Mhjt-m-uwšjt*) und des Großen der Ma Scheschonq, des Großvaters Scheschonq I.<sup>3</sup>

<sup>1</sup> Young, in: JARCE 2, 1963, 100–101. – <sup>2</sup> Yoyotte, in: BSFE 77–78, 1977, 39ff. – <sup>3</sup> Inschrift aus dem Chons-tempel in Karnak: LD III, 258 c; Daressy, in: RecTrav 18, 1896, 51f.; vgl. Yoyotte, loc. cit. Mehitemusechet erscheint bei Michael Malinine, Georges Posener und Jean Yoyotte, Catalogue des stèles de Sérapéum de Memphis I, Paris 1968, Nr. 31 in einer Genealogie als „Königsmutter“. Hierzu s. Yoyotte, op. cit., 45 gegen die Deutung bei Kitchen, Third Interm. Period, § 90 („Schwiegermutter“). Zu O. selbst vgl. auch Kitchen, op. cit., § 230. W. H.

**Osorkon I.–III. (Wsrkn).** Osorkon I, son of \*Scheschonq I, founder of Dynasty 22 and \*Karomama, possibly grandnephew of \*Osochor<sup>1</sup>, Prenomen: *Šm-hpr-r'-stp-n-r'*. His son \*Scheschonq, by Maatkare daughter of Psusennes II, was installed as high priest at \*Karnak (\*Hoherpriester des Amun). He undertook building works at \*Bubastis, El-\*Hibe, and Pi-Sekhemkheperre. His name appears at \*Abydos and \*Byblos. The length of his reign is uncertain, from 12 to 33 years c. 924–889 B.C.<sup>2</sup>

Osorkon II, son of \*Taketot I and Kapes of Dyn. 22, grandson of Osorkon I. Prenomen: *Wsr-m³t-r'-stp-n-jmn* with the epithet *z³-B³stt* after the nomen. He installed his sons in key positions: Scheschonq at Memphis (\*Hoherpriester von Memphis), and \*Lamintu at \*Herakleopolis and later at Karnak. He undertook major constructions at \*Bubastis to commemorate his jubilee and at \*Tanis where he was buried. His highest year is 23 and he ruled c. 874–850 B.C. He was succeeded by \*Taketot II, who was apparently one of his sons<sup>3</sup>.

Osorkon III of Dynasty 23, son of an unknown king and (another) \*Karomama. Prenomen: *Wsr-m³t-r'-stp-n-jmn* with the epithet *z³ ³st* after the nomen. His capital was possibly \*Tell Moqdam where his mother seems to have been buried. He is depicted in the temple of \*Osiris Heqadjet at Karnak with his son and coregent \*Taketot III and his daughter \*Schepenupet I (\*Gottesgemahlin). His years 28 (with Taketot III) and 29 are known from the Nile level texts on the quay at Karnak (\*Nilstandsmarken)<sup>4</sup>.

<sup>1</sup> Yoyotte, in: BSFE 77–78, 1976–1977, 39–54. – <sup>2</sup> Kitchen, Third Interm. Period, 110–111. 302–310; Wente, in: JNES 35, 1976, 278. – <sup>3</sup> Kitchen, o. c., 88–94. 313–326; Montet, Tanis I. – <sup>4</sup> Kitchen, o. c., 88–94. 351–353. M. L. B.

Osten s. Himmelsrichtungen

Ostgau s. Gaue, 14. u. äg.

Ostrakon (äg. *ndr*, dem. *blḏ(ḥ)*, kopt. ΒΑΧΓ), eine Gefäßscherbe, manchmal auch ein vollständiges Gefäß<sup>1</sup>, oder (bes. im NR) ein Steinsplitter, die zum Zeichnen von Plänen<sup>2</sup>, zu Bildvorlagen<sup>3</sup>, nicht zweckgebundenen Zeichnungen<sup>4</sup>, aber auch für Notizen, Protokolle, Abrechnungen sowie für Briefe<sup>5</sup> Verwendung fanden. Die Annahme, daß es sich dabei nur um Entwürfe handelte, die dann auf Papyrus ausformuliert worden wären, ist mindestens in den meisten Fällen unrichtig, da es O. gibt, die an einer Schmalseite einen Inventurvermerk tragen<sup>6</sup>. O. fanden auch in der Schule Verwendung, häufig als Gedächtnisstütze für das Auswendiglernen, da sie häufig einen „Vers“ eines Literaturwerkes tragen zusätzlich der Anfangszeile des darauf folgenden „Verses“<sup>7</sup>. O. sind im AR<sup>8</sup> und MR<sup>9</sup> recht selten, im NR, besonders in der Arbeitersiedlung von Deir el-Medineh<sup>10</sup>, sehr häufig.

<sup>1</sup> Die Totenbriefe (Alan Gardiner und Kurt Sethe, Letters to the Dead, London 1928, Nr. 1–5 und Appendix Nr. 1–2), die auf vollständigen Gefäßen geschrieben sind, sind kaum als O. zu bezeichnen. Bes. demotische Urkunden finden sich manchmal auf vollständigen Gefäßen. – <sup>2</sup> Gunn, in: ASAE 26, 1926, 197–202 (3. Dyn.). – <sup>3</sup> Als Beispiel vgl. William C. Hayes, Ostraka and Name Stones from the Tomb of Sen-Müt (No. 71) at Thebes, New York 1942 (1973), Tf. 1–2. – <sup>4</sup> Zusammenfassende Publikationen: Daressy, CG, Bd. 1; Jeanne Vandier-d'Abbadie, Catalogue des ostraca figurés de Deir el-Médineh I/IV, DFIFAO 1937–1959; Emma Brunner-Traut, Die ältäg. Scherbenbilder (Bildostraka) der deutschen Museen und Sammlungen, Wiesbaden 1956; dies.; Eg. Artists' Sketches, Istanbul 1979 (= Fitzwilliam Museum Cambridge); Marcelle Werbrouck, in: Bull. des Musées Royaux d'Art et d'Histoire, 25, Brüssel 1953, 91–111; dies., Quelques ostraca inédits du Musée de Bruxelles, in: Proc. 23rd Internat. Congress of Orientalists, 1954, London (1956), 67; Bengt E. F. Peterson, Zeichnungen aus einer Totenstadt, Medelhavsmuseum Stockholm Bull. 7–8, 1973; Keimer, in: Etudes d'Égypte 3, Kairo 1961; Hayes, Ostraka and Name Stones (s. Anm. 3). – <sup>5</sup> Zusammenfassende Publikationen: Für Deir el-Bahari: Hayes, in: JEA 46, 1960, 29f.; für Deir el-Medineh: Jaroslav Černý, Catalogue des ostraca non-littéraires de Deir el-Médineh Nr. 1–456, DFIFAO 3–7, 1935–1951; Serge Sauneron, Catalogue etc., Nr. 550–623, DFIFAO 13, 1959; Jaroslav Černý, Catalogue etc., Nr. 624–705; DFIFAO 14, 1970; Černý-Gardiner, Hieratic Ostraca; Wilhelm Spiegelberg, Hieratic Ostraca and Papyri in the Ramesseum, London 1895–8; Hans Goedicke und Edward F. Wente, Ostraka Michaelides, Wiesbaden 1962; Jesús López, Ostraca ieratici 57001–57092, Cat. Museo Egizio di Torino, Mailand 1978; Alan Gardiner, Theben Ostraca, Toronto 1913; Henri Frankfort, The Cenotaph of Sethi I at Abydos I, EES 39, London 1933, 92–3; II, Tf. 90. 92. Zahlreiche Einzelveröffentlichungen. – <sup>6</sup> Z. B. Černý-Gardiner, op. cit., 36, 1 Edge. Allerdings wird manchmal der Text durch ein übergeschriebenes *spḥr* „kopiert“ entwertet,

was auf eine Abschrift (auf Papyrus?) hinweist, z. B. Černý und Gardiner, a.a.O., 22, 1. Vgl. zum Problem Allam, in: JEA 54, 1968, 121–128. – <sup>7</sup> Zusammenfassende Publikation: Georges Posener, Catalogue des ostraca hiératiques littéraires de Deir el-Médineh, Nr. 1001–1606, DFIFAO 1.18.20, 1938–1978; vgl. dazu die meisten der in Anm. 5 genannten Publikationen und zahlreiche Einzelpublikationen (hierzu vgl. etwa die Textpublikationen in KÄT; Georges Posener, L'Enseignement loyaliste, Genf 1976; etc.). – <sup>8</sup> Vgl. die Mumienbegleit-O. bei Zaki Saad, Royal Excavations at Saqqara and Helwan, (1941–1945), CASAE 3, Kairo 1951, Tf. 42–43; Fischer, in: Or 29, 1960, 187ff.; Goedicke, in: JEA 54, 1968, 23ff. – <sup>9</sup> James, Hekanakhte Papers, Tf. 20.23; Sayes, in: RdE 29, 1977, 174 Anm.2; ders., in: JEA 64, 1978, 70. – <sup>10</sup> Aus anderen Bereichen sind O. sehr selten, vgl. etwa Kemit-Text aus Saqqara: G. T. Martin, in: JEA 62, 1976, 12, oder die in Anm. 5 genannten aus Abydos. S. auch Jéquier, Pepi II, III, 44.46. W. H.

**Ostwüste.** The Eastern Desert represents the area between the Nile Valley and the Red Sea, including the mountainous terrain known as the Red Sea Hills (maximum elevation 2187 m). Topography varies considerably according to the geology (\*Geographie)<sup>1</sup>: (a) the section west of the longitude of Qena comprises upwarped sedimentary rocks, mainly early Tertiary limestones, that form a plateau, locally eroded to an open, hilly landscape near the Nile; (b) the Red Sea Hills represent a spine of highly irregular, complex metamorphic and igneous rocks, part of the ancient "basement" of the African continent; (c) the intermediate area, particularly in the south, is a tableland of Nubian sandstones, often reduced to open plains with scattered hills; while (d) the Red Sea coastal plain (\*Rotes Meer) includes coral reefs and broad alluvial surfaces<sup>2</sup>. The well known rock engravings<sup>3</sup> are limited to the sandstone outcrops, whereas economic minerals (\*Bergbau) are confined to the metamorphic zone, which also has the best water sources and many tree-lined wadis, reflecting on more frequent rains and a greater ratio of surface runoff. Desert nomads are few in the northern sector, but \*Bedja inhabit the better-watered southeastern sections, where prehistoric engravings and historical sources document several ethnic groups (\*Blemmyer, \*Bedja) in a habitat with more wildlife and vegetation prior to climatic change (\*Klima) and environmental degradation during the 3rd millennium<sup>4</sup>. The Eastern Desert was important to Egypt as a source of building stone (\*Kalkstein, \*Sandstein, \*Quarzit, \*Alabaster), pottery clays (\*Keramik) found under some wadi floors<sup>5</sup>, ores (\*Gold, \*Silber, \*Elektrum, \*Malachit, \*Blei, \*Beryll), and semi-precious stones (\*Türkis, \*Amethyst, \*Lapislazuli, \*Karniol). Royal exploitation of these mineral

resources played an important role in several periods (\*Expedition, \*Goldminen, \*Goldgewinnung), and the earliest known topographic map (\*Landkarte), of a desert goldmine, was probably prepared during the reign of Ramesses IV<sup>6</sup>. The \*Wadi el-Hammamat also served as a major transportation route (\*Verkehr) from \*Koptos to the Red Sea, and thence by sea to \*Sinai and \*Punt. Of interest is the 4. Dyn. stone masonry dam in the Wadi Garawi, near Helwan, apparently constructed as a cistern for quarry workers<sup>7</sup>.

<sup>1</sup> Rushdi Said, Geology of Egypt, Amsterdam 1962. – <sup>2</sup> Karl W. Butzer and Carl L. Hansen, Desert and River in Nubia, Madison 1968, 17ff., 196ff., 395ff. – <sup>3</sup> Hans Winkler, Rock-Drawings of southern Upper Egypt I, London 1938; W. F. E. Resch, Die Felsbilder Nubiens, Graz 1967; Leclant, in: Maghreb et Sahara (Fs Jean Despois), Paris 1973, 239–246; Cerviček, in: Ipek 23, 1973, 82–87. – <sup>4</sup> Karl Butzer, Early hydraulic civilization in Egypt, Chicago 1976, 26f.; Butzer, in: The Sahara and the Nile, eds. M. A. J. Williams and H. Faure, Rotterdam 1980, 253–280. – <sup>5</sup> Butzer, in: JNES 33, 1974, 377–382. – <sup>6</sup> George W. Murray, in: John Ball, Egypt in the classical geographers, Cairo 1942, 180–182; Černý, in: CAH II. 2, <sup>3</sup>1975, 606–657. – <sup>7</sup> Murray, in: BIE 28, 1947, 33–43; Heliopolis, Kafr Ammar and Shurafa, 38–40. K. W. B.

Otho. M. Salvius O., Sohn d. L. Salvius O. u. der Alba Terentia, geb. am 28.4.32. Einer von O. angezettelten Verschwörung fiel am 15.1.69 u. a. \*Galba zum Opfer. O. war röm. Kaiser bis zu seinem Selbstmord am 16.4.69. Darstellungen von ihm, \*Galba u. \*Vespasian im Tempel von \*Deir el-Schelwit<sup>1</sup>.

<sup>1</sup> PM II<sup>2</sup>, 530–2.

Lit.: RE I A.2, Sp. 2035 (Salvius Nr.21); Hermann Bengtsson, Grundriß der röm. Geschichte, Handb. der Altertumswiss. (HAW), Abt. III 5.1, München 1967, 310. H. J. Th.

**Oxyrhynchos** (Ὀξύρυγχος, Karte 2f); Stadt in Mittelägypten beim heutigen Behnasa am Westufer des Bahr Jussuf, 14 km n.w. von Beni Mazar gelegen; äg. hieß der Ort *Pr-mdd*<sup>1</sup> „Haus des Treffens“<sup>2</sup>, Kopt. ΠΕΜΧΓ/ΠΕΜΧΗ<sup>3</sup>. Der Name wurde von den Griechen in der Form ΠΕΜΠΗ übernommen<sup>4</sup>; wegen des dort verehrten gleichnamigen Fisches<sup>5</sup> nannten sie die Stadt Oxyrhynchos und den Gau Oxyrhynchites. Bis zum NR ist über die Stadt fast nichts bekannt, erst in der SpZt wird sie in der \*Pi(anchi)-Inschrift erwähnt<sup>6</sup>; in der \*Nitokris-Inschrift<sup>7</sup> erscheint sie als Gaumetropole (\*Gau, 19. o. äg.)<sup>8</sup>. Hauptgott von O. war \*Seth, dessen Tempel im benachbarten *Spr-mrw* unter \*Ramses III. größere Schenkungen

erhielt<sup>9</sup>. Im Horusmythus von Edfu galt O. als Schauplatz des Kampfes zwischen Horus und Seth, bei dem Seth ein Bein verlor<sup>10</sup>. Von seinem Tempel an dieser Stelle hören wir in griech.-röm. Zt nichts, obwohl O. Hauptfundstelle von Papyri dieser Zeit war, der sog. O.-Papyri<sup>11</sup>, die über die Topographie der Stadt unterrichten. Neben Seth wurde \*Thoeris-Athena verehrt und besaß dort ein großes Heiligtum<sup>12</sup>; andere Gottheiten wie \*Asch<sup>13</sup>, \*Thermutis, \*Osiris-<sup>14</sup>Serapis, \*Isis, \*Harpokrates<sup>14</sup> und \*Asklepios<sup>15</sup> besaßen in O. Kultstätten. Von einem Heiligtum des O.-Fisches berichtet Strabon 17, 812<sup>16</sup>. Ende des 3. Jh. war O. wirtschaftlich eng mit der nördl. Oase \*Bahrija verbunden<sup>17</sup>. In byzantinischer Zt gehört O. zunächst zur Provinz Aegyptus, später ist es Hauptort der Provinz Arkadia und Residenz eines Bischofs, im 6. Jh. n. Chr. wird es in Justinianopolis umbenannt<sup>18</sup>. Unter arab. Herrschaft behält O. seine Bedeutung und ist in der Regierungszeit des Ibn Tulun (834–884 n. Chr.) Hauptlieferant von \*Natron<sup>19</sup>. Seit der Mamelukenzeit hat O. an Bedeutung verloren und ist heute ein unbedeutendes Dorf<sup>20</sup>; von den Baudenkmalern sind nur Reste erhalten, u. a. ein röm. Theater<sup>21</sup>.

<sup>1</sup> Zu *Pr-mdd*, s. Gauthier, DG II, 83; pWilbour, Comm., 42, 54; Montet, Géographie II, 183. – <sup>2</sup> Wb II, 191, 14–16; Garner-Wallert, Fischkulte, 93. Kees, in: RE XVIII, 2044, übersetzt den Namen mit „Haus des Bedrückers“, s. auch Helck Otto, Kleines Wb, 260. – <sup>3</sup> Emile Amelineau, La Géographie de l'Égypte à l'Époque Copte, Paris 1893, 90–93. – <sup>4</sup> Henri Gauthier, Les Nomes d'Égypte depuis Hérodote jusqu'à la Conquête Arabe, Kairo 1935, 197 f. – <sup>5</sup> Ein Spitznasenfisch (Mormyrus), s. Garner-Wallert, a.a.O., 91 ff.; der heutige Name dieses Fisches lautet Mizz und ist vielleicht vom äg. *mdd* abgeleitet, s. Montet, a.a.O., 183. – <sup>6</sup> Urk. III, 15. – <sup>7</sup> Caminos, in: JEA 50, 1964, 88; cf. Helck, in: LÄ II, 392. – <sup>8</sup> Die ursprüngliche Gaumetropole war ein unbekannter Ort *Wnsj* im MR, im NR war *Spr-nru*, ein benachbarter Ort von *Pr-mdd*, die Gauhauptstadt, dazu s. Wolfgang Helck, Die altäg. Gaue, TAVO Beih. B/5, 1974, 118 f.; ders., in: LÄ II, 392; cf. AEO II, 110\* ff. – <sup>9</sup> pHarris I 61 b, 12; BAR IV, § 368. – <sup>10</sup> Edfou VI, 222; Hermann Kees, Horus und Seth II, Leipzig 1924, 44; ders., Das Alte Ägypten, Berlin 1958, 120–121. – <sup>11</sup> Dazu s. E. G. Turner, Oxyrhynchos and its Papyri, in: Greece and Rome 21, Oxford 1952, 127 ff. – <sup>12</sup> Roberts, in: JEA 20, 1934, 23; Kees, in: RE XVIII, 2045. – <sup>13</sup> Shorter, in: JEA 11, 1925, 78 f.; RÄRG, 577. – <sup>14</sup> Meeks, in: LÄ II, 1006 mit Anm. 54. – <sup>15</sup> Wildung, in: LÄ I, 472. – <sup>16</sup> Dazu s. auch Garner-Wallert, Fischkulte, 93. – <sup>17</sup> Kees, Das Alte Ägypten, 119; ders., in: RE XVIII, 2043. – <sup>18</sup> Der Gau hieß nun Justinianopolites, Helck, Gaue 120. – <sup>19</sup> Lucas, Materials<sup>4</sup>, 264. – <sup>20</sup> Bae-deker<sup>6</sup>, 212. – <sup>21</sup> PM IV, 124 mit Literatur.

Lit.: Kees, in: RE XVIII, 2043–2046; RÄRG, 577–578; Helck-Otto, Kleines Wb, 260; PM IV, 124. F. G.

**Pabasa** (*P3-(n?)*-Bs), zweiter der vier bekannten Obervermögensverwalter (*imjw-r3-pr-wr*) der Gottesverehrerin (\*Gottesgemahlin) \*Nitokris<sup>1</sup> I. Als ungefähre Spanne für die Amtszeit des P. als *imj-r3-pr-wr Dw3t-ntr* können die Jahre 625/610 v. Chr. angegeben werden mit wenigen Jahren Spielraum<sup>2</sup>. In einem frühen Stadium seiner Karriere scheint P. „Bürgermeister“ (*imj-r3 njwt*) eines unbedeutenden Provinzortes im Delta gewesen zu sein<sup>3</sup>, später möglicherweise „[Oberster] der Angestellten (*stm/sdm(tw)-(c3)*) der Gottesverehrerin“<sup>4</sup> und vielleicht „Gouverneur der Hauptstadt“ (*h3tj-r n njwt*)<sup>5</sup>. An Vorfahren sind z. Z. nur seine Eltern bekannt<sup>6</sup>. Sein Grab TT 279 wurde 1918/19 von Lansing freigelegt<sup>7</sup>, blieb aber leider unpubliziert. Berühmt ist die \*Imkerszene auf einem der Pfeiler des Lichthofes<sup>8</sup>. Die Pfeiler des Hypostyls bieten eine weitere Fassung des \*Stundenrituals<sup>9</sup>.

<sup>1</sup> S. LÄ III, 114 s. v. Ibs. – <sup>2</sup> S. Vittmann, in: Enchoria 8, 1978, Teil 2, 29 ff., bes. 32 und demnächst Erhart Graefe, Untersuchungen zur Verwaltung und Geschichte der Institution der Gottesgemahlin des Amun vom Beginn des Neuen Reiches bis zur Spätzeit, Teil I, s. v.: Teil III, § 45, sowie \*Pehhorresnet. – <sup>3</sup> CG 922; Graefe, a.a.O. III, § 45. – <sup>4</sup> Plouvre F 10935, Z. 6–7 nach Vittmann (s. Anm. 2). – <sup>5</sup> Vgl. Vittmann, in: SAK 5, 1977, 255 ff. – <sup>6</sup> Dazu Frau und 2 (3?) Kinder. S. Vittmann, in: SAK 5, 1977, 246 ff. und in: Enchoria 8, 1978, Teil 2, 29 ff. – <sup>7</sup> PM IV, 357–59. – <sup>8</sup> PM I, 12, 358, C(c) II; dazu vgl. Nagy, in: Studia Aegyptiaca I, Budapest 1974, 313 ff. mit 318, Fig. 1 sowie Manfred Brietack und Elfriede Reiser-Haslauer, Das Grab des \*Anch-Hor I, Wien 1978, 126–28. – <sup>9</sup> Vgl. vorläufig Jan Assmann, Ägyptische Hymnen und Gebete, München-Zürich 1975, 97 ff.

Lit.: Eine Denkmälerliste bei Graefe, a.a.O. (s. Anm. 2), Teil I, s. v. F. G.

**Pachet** (*P3ht/P3bt*<sup>1</sup>, *P3ht*<sup>2</sup>, *P3ht*<sup>3</sup>), löwengestaltige Göttin von \*Speos Artemidos<sup>4</sup> (*Srt* Var. *Srt-dw*<sup>5</sup>) im 16. o. äg. \*Gau: „Die Kratzende“<sup>6</sup>. Sie erscheint zuerst im MR in den Inschriften der Gaufürstengräber von \*Beni Hasan und auf Särgen aus El-\*Berscheh, und zwar auf letzteren in der Form von *P3ht-wrt* offenbar als Umdeutung des Namens *P3ht-wrt* des als Löwenbahre (*Nmmt*) gedachten Himmels<sup>7</sup>. Sie führt für eine am Rande der \*Wüste lebende Tiergöttin passende Beiworte<sup>8</sup> und wird in Philae als Herrin der östlichen Oasen bezeichnet<sup>9</sup>. Als Löwin gerät sie mit dem Partner \*Horus von \*Hebenu als \*Tefnut und \*Schu in den Kreis der \*Augensagen und wird dann auch mit \*Werethekau gleichgesetzt<sup>10</sup>. Warum P. in den späten Tempeln als „Isis-*P3ht*, Herrin der Schrift“ bezeichnet wird, scheint unerklärlich<sup>11</sup>. Priester sind aus dem MR und der

21. Dyn. belegt<sup>12</sup>. Theophorer Personennamen: *Pḥt-m-ḥt* (L., 12. Dyn.)<sup>13</sup>.

<sup>1</sup> Die zweite Schreibung scheint eine jüngere zu sein und könnte auf Volksetymologie beruhen. Z.B. werden im pMag. Harris 501, XI, 12 ff. mehrere Tiere und tiergestaltige Gottheiten genannt, deren „Mund“ verschlossen werden soll, darunter auch *Tḥ Pḥt* (ohne Göttinnen-determinativ aber mit „Ei“). Wegen des Artikels handelt es sich wohl nicht einfach um P., sondern um eine aitiologische Anspielung. – <sup>2</sup> Zur Opposition *Pḥt:Pḥrt* s. Fecht, Wortakzent, § 52. – <sup>3</sup> pMag. LL 8, 14. – <sup>4</sup> \*Felsentempel von \*Hatschepsut, restauriert von \*Sethos I.; Kapelle \*Alexanders IV. S. LÄ II, 162 Anm. 7; 164 Anm. 40; Kitchen, Ram. Inscr. I, 41–44. – <sup>5</sup> Zum Namen s. AFO II, 90\*. 227\*. – <sup>6</sup> Übersetzung wegen des Verbums *pḥ* in Pyr. 440 d (\*Mafdet kratzt die Augen aus). Kees hat weitere Vorschläge gemacht: „Die Reißende“ (in: MIO 6, 1958, 162) bzw.: „Die Beißerin“ (Götterglaube, 8), beidesmal ohne Begründung. Zum Kratzen der P. s. weiterhin Anm. 5. Mit der Göttin P. von *Srt* dürfte auch der Pflanzennamen *Pḥt-srt* (Wb der Drogenamen, 193) irgendwie zusammenhängen (Kees, in: MIO 20, 1965, 106: „Kratz-Dorn“). – <sup>7</sup> CT V, 399 a (Determinativ: sitzende \*Katze; vgl. späte Katzenbestattungen in der Nähe des Tempels von \*Speos Artemidos) gegenüber CT V, 388 e.i; 389 b (gegen Erik Hornung und Elisabeth Staehelin, Skarabäen und andere Siegelamulette aus Basler Sammlungen, Mainz 1976, 98 Anm. 114 und mit Raymond O. Faulkner, The Ancient Egyptian Coffin Texts II, Warminster 1977, 101 ff.). Auch bei dem Vorkommen der P. im \*Amduat (Version \*Thutmosis III: *wj n Pḥt*) dürfte es sich um eine Umdeutung der CT II, 106 g erwähnten *pḥt*-Barke (Schiffstyp) handeln (gegen Hornung, Amduat II, 68). – \*Belege bei Kees (s. Lit.). – <sup>9</sup> (*Nbt Sḥt-jmḥu*): Wb Belegst. I, 498, 14. – <sup>10</sup> S. bei Kees (s. Lit.) und RÄRG, 578. – <sup>11</sup> Edfou I. 151, 11–12; II, 24, Nr. 142; Mariette, Dend. I, 28. – <sup>12</sup> In \*Beni Hasan und pGreenfield (= pBM 10554, Tb) Tl. I, 2, 3; 6, 24. – <sup>13</sup> Ranke, PN II, 285, 26.

Lit.: Kees, in: RF s.v. Speos Artemidos; RÄRG, 578 s.v. Pachet. F. G.

**Pacht** s. Verpachtung

**Päderastie** s. Homosexualität

**Paheri** (*Pḥt-ḥrj*), scribe<sup>1</sup>, connu par sa tombe a \*Elkab (n° 3) et par celle de son grand-père maternel \*Ahmès fils d'Abana (n° 5); arriva à la fonction de bourgmestre (*ḥḥtj-\**) d'Elkab; il fut aussi bourgmestre d'Esna, chef des prêtres d'Elkab, précepteur (\*Erzieher) de Ouadjmès, fils de \*Thoutmosis Ier. Il termina sa carrière sous Thoutmosis III<sup>2</sup>.

<sup>1</sup> Contre l'existence d'un scribe homonyme qui serait son frère, cf. Claude Vandersleyen, Les guerres d'Amosis, Bruxelles 1971, 18, n. 3. – <sup>2</sup> Date probable de sa tombe, cf. ibidem, 226.

Lit.: PM V, 177–181. – Joseph J. Tylor & Francis L. Griffith, The Tomb of Paheri, EEF 11th memoir, 1894;

Joseph J. Tylor, Wall Drawings and Monuments of El Kab. The Tomb of Paheri, 1895. C. V.

**Palaeopathologie**, die archaeologische Erforschung der \*Krankheiten (\*Pathologie), basierend auf der Untersuchung der Leichen und Skelette, insbesondere der \*Mumien (\*Königsmumien)<sup>1</sup>; sie ergänzt die durch philologische Forschung (\*Medizinisches Schrifttum) gewonnenen Erkenntnisse. Weitere Ergebnisse liefert die Auswertung der in der Kunst (Malerei, Relief, Plastik) dargestellten Krankheitserscheinungen.

Folgende Befunde treten vornehmlich auf: 1. Krankhafte Knochenveränderungen (Arthritis, Arthrose; Verkrüppelungen, zum Teil durch falsch geschiente oder schlecht verheilte Knochenbrüche oder durch Amputationen entstanden, \*Chirurgie); 2. Arteriosklerose; 3. Zahnerkrankungen (Karies, Zahnverfall bzw. -verlust, \*Zahnbehandlung)<sup>2</sup>; 4. verschiedene \*Mißbildungen (u. a. Fettsucht, Wasserkopf, Klumpfuß, Hernie); 5. Fehl- und Frühgeburten, mitunter den Tod der Mutter herbeiführend; 6. Haarausfall und Kahlheit; 7. Sonstige Krankheiten (Pocken, Tuberkulose, Gallensteine, Milzvergrößerung, \*Malaria)<sup>3</sup>; 8. Umstritten ist noch immer, ob gewisse Krankheiten (Tumore, Epilepsie, Hysterie, Krämpfe) durch \*Trepanation geheilt werden sollten<sup>4</sup>.

<sup>1</sup> Neuerdings durch das den Körper und die Mumienhülle schonende radiologische Verfahren (Radiographie bzw. Röntgenographie). – <sup>2</sup> Leek, in: JEA 52, 1966, 59–64. – <sup>3</sup> J. Th. Rowling, Pathological Changes in Mummies, in: Proc. Royal Soc. of Medicine 54, 1961, 409–415. – <sup>4</sup> Paul Ghalioungui und Zeinab el Dawakhly, Diseases and Deformity, in: Health and Healing in Ancient Egypt, Teil II, Kairo 1965, 24 mit Abb. 82–86; vgl. auch Sandison, in: LÄ III, 166. Zum Problem: Karl J. Narr, Urgeschichtliche Marginalien, in: Krankheit, Heilkunst, Heilung; Veröffentlichungen des Instituts für historische Anthropologie, Bd. 1, Freiburg-München 1978, 27–34.

Lit.: Luboš Vyhánek und Eugen Strouhal, Radiography of Egyptian Mummies, in: ZÄS 103, 1976, 123–128 (mit ausführlicher Bibliographie); s. auch ZÄS 104, 1977, 79–85; 106, 1979, 82–87; James E. Harris und Kent R. Weeks, X-Raying the Pharaohs, New York 1973; Michael Raymond Zimmermann, A Paleopathologic and Archeologic Investigation of the Human Remains of the Dra Abu el-Naga Site, Egypt, Based on an Experimental Study of Mummification, Dissertations Abstracts International, Ann Arbor, Michigan, 37, No. 4, 1976, 2283-A (nach AEB 76861). W. W.

**Palästina** ist hier verstanden als die geographische Einheit von der nördl. Grenze des \*Sinai bis südlich einer Linie \*Tyrus-\*Qadesch, östl. bis zum Jordan, d. h. der nächste Nachbar von Äg. in Asien. Jeder Landweg, kommerziell oder militä-

risch von Äg. nach östlichen Ländern oder von dort nach Äg., ging über P. Daher finden sich schon in prähistorischer Zt äg. \*Feuersteinwerkzeuge in P. und palästinensische Werkzeuge in Äg. Äg. war schon früh an P. interessiert wegen der Produkte dieses Landes: \*Holz, \*Öl, \*Getreide, aromatische Stoffe. Der rege Handel zwischen Äg. und P. im AR ist besonders dokumentiert durch die sog. Abydosgefäße, die als Verpackung für den Export nach Äg. gedient haben. Ob im AR schon Feldzüge ins innere P. stattgefunden haben, ist nicht gesichert; die Kämpfe, von denen Dokumente berichten, können auch gegen \*Asiaten im Delta gerichtet sein. Zahlreiche Funde äg. Herkunft in P. deuten auf enge Beziehungen zu P. im MR. Sie lassen vielleicht auf eine Art Beherrschung oder Kontrolle P. oder wesentlicher Punkte in P. durch die Könige der 12. Dyn. schließen. Die \*Ächtungstexte, die sich teilweise auf Städte und Stämme in P. in dieser Zeit beziehen, zeugen für äg. Interesse für das Land und sind eine frühe Quelle für die historische Geographie von P. Noch stärker wird diese Verbindung Äg.-P. in der 2. Zw. Zt., in der P. den nördl. Teil des \*Hyksosreiches bildet. Äg. Funde in P. bestehen jetzt besonders aus zahlreichen Siegeln, und palästinensische Keramik findet sich in Äg. mehr noch als in den vorigen Perioden.

Mit dem Zusammenbruch der Hyksos Herrschaft gelingt es den 17. u. 18. Dyn., die Herrschaft über P. zu bewahren. Der Kampf \*Thutmosis' III. um \*Megiddo ist ein entscheidendes Ereignis: Thutmosis III. greift in P. ein, weil die dortigen Fürsten mit anderen, nördlicheren Gruppen (Qadesch!) eine anti-äg. Koalition bildeten. Von der Art der (indirekten) Herrschaft der Äg. über P. in der Zeit der 18. Dyn. geben uns die Amarnabriefe einen guten Einblick.

\*Sethos I. erneuerte die äg. Kontrolle über P. nach dem krisenhaften Ende der 18. Dyn., zunächst durch seine Kämpfe gegen die \*Schasu im S von P., dann durch Kämpfe im N., bei denen ihm Beth-Shean als Basis dient. \*Ramses II. und \*Merenptah haben in P. geherrscht und gegen örtliche Aufstände gekämpft. Selbst von den Herrschern der zweiten Hälfte der 19. Dyn. (\*Sethos II., \*Tausret) sind Inschriften in P. gefunden worden. Die Kämpfe Ramses' III. gegen die \*Seevölker haben sich teilweise auf dem Boden P. abgespielt; die südl. Küstenebene ist das Land einer ihrer Gruppen, der \*Philister, geworden. Dieses beschränkte Philister-Land hat in der römischen Zeit dem ganzen Land den Namen gegeben.

Zur Zeit des \*Scheschonq I. (22. Dyn.) hat Äg. wiederum in P. eingegriffen. Die Ursachen dieses Krieges sind noch nicht völlig klargestellt. Wir haben Zeugnisse dafür vor allem in einer Liste der

eroberten Städte und Landschaften in \*Karnak (Bubastiden-Tor) und in der Bibel (\*Altes Testament). Dieser Feldzug in das Gebiet Juda und Israel hat keine dauernden Folgen gehabt für die Kontrolle P. durch Äg. Die Beziehungen mit P. sind danach diplomatischer Art zu den Staaten Juda und Israel. Militärische und diplomatische Tätigkeiten haben zum Ziel, erst beide Staaten, dann Juda allein gegen feindliche Mächte im Osten zu stützen. Dieses Kapitel endet mit dem Zusammenbruch der Selbständigkeit des Staates Juda (586 v. Chr.). In der Zeit der persischen Beherrschung von Äg. und P. und noch mehr zur Zeit der \*Ptolemäerherrschaft in beiden Ländern sind die kulturellen und kommerziellen Kontakte beider Länder sehr rege. Das ändert sich nicht in der römischen Periode nach Ausweis der zahlreichen äg. oder ägyptisch beeinflussten Funde bei Ausgrabungen in P.

*Lit.:* Helck, Beziehungen<sup>2</sup>; Friedrich Bilabel, Geschichte Vorderasiens und Ägyptens, Heidelberg 1927; Ronald J. Williams, Egypt and Israel, in: J.R. Harris (ed.), The Legacy of Egypt<sup>2</sup>, Oxford 1971, 256–262; Raphael Giveon, The Impact of Egypt on Canaan, Göttingen 1978. R.G.

**Palast. A.** Der Wohn- und Regierungssitz des äg. Königs vereinigt verschiedene Elemente (\*Architektur): 1. tatsächliche Wohnung des Königs (Wohnung, \*Harim, Küchen, \*Bäder, \*Gärten, vgl. auch \*Familie, \*Grundriß), 2. Aspekte einer Burg (\*Festungsanlagen, Festungsmauer, Kasernen), 3. Verwaltungs- und Wirtschaftseinrichtungen (\*Amtssitz, Magazine, \*Schatzhaus, \*Goldhaus, Werkstätten, \*Arbeitersiedlung, \*Bildhauer) und 4. Archive für kgl. Korrespondenz (\*Amarnabriefe) und hlg. Schriften (\*Bibliothek). Durch die göttlichen Eigenschaften des Königs erhält der P. aber auch Aspekte eines Heiligtums, einer Kultbühne für das Königszeremoniell. Er umfaßt also nicht nur \*Audienzhallen, \*Thronsäle und \*Erscheinungsfenster, sondern auch Stätten des Königs Kultes, möglicherweise \*Sedfestanlagen und Kapellen der Königs- und Kronengötter (\*Horus, \*Nechbet, \*Wadjet). Durch diese umfassenden Aufgaben spielt der Palastbau bei der Entstehung der äg. \*Architektur ab der 1. Dyn. eine entscheidende Rolle, zumal auch das \*Königsgrab – besonders in der 3. Dyn. – zu einer Jenseitsresidenz ausgebaut wird, deren Formen noch in den \*Pyramidenbezirken des AR weiterwirken<sup>1</sup>.

**B.** Palastbauten sind ab der 1. Dyn. in \*Memphis (\*Djer, \*Adjib) überliefert. Ein \*nischengegliederter Palasttor der 1. Dyn. wurde in \*Hierakonpolis freigelegt<sup>2</sup>. Rückschlüsse auf die Form der P. der Frühzeit erlauben Hieroglyphen wie:



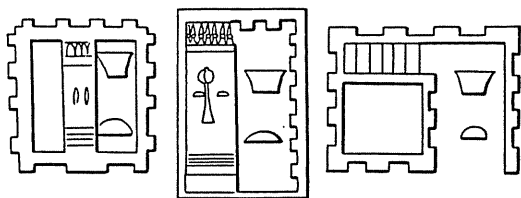

(\* Architekturdarstellung), die Jenseitsresidenz des \*Djoser und möglicherweise die \*Festungsanlagen von \*Abydos und Hierakonpolis<sup>3</sup>. Das Motiv des hohen, mit Königsfalcken und -namen geschmückten Palasttores wird geradezu zur \*Personifikation des Königs (vgl. auch *pr-ꜣ* = Pharao).

C. Durch Titel von Palastbeamten und andere Quellen sind P. von nahezu allen Königen des AR bezeugt. Vielleicht besaßen auch die jeweiligen \*Pyramidenstädte einen P.<sup>4</sup>. Der P. des \*Sahure enthielt eine \*Audienzhalle<sup>5</sup>, der P. des Djedkare (\*Asosi) war 221 × 1200 Ellen groß<sup>6</sup>.

D. Die Palastreste des MR sind unzureichend untersucht: \*Amenemhet I. u. \*Sesostris III. am Tell el-Qirgafa und bei Esbet Ruschdi<sup>7</sup>, Amenemhet III. in Bubastis<sup>8</sup>. Die große Residenz der 12. Dyn. *Jt-ḫwj* wird in der Gegend von \*Lischt bis \*Dahschur vermutet<sup>9</sup>. Vom P. \*Amenemhets I. besitzen wir eine kurze Beschreibung seiner kostbaren Innenausstattung<sup>10</sup>. In der \*Sinuhe-Erzählung wird die Einführung Sinuhes in den P. \*Sesostris' I. (von *Jt-ḫwj*?) geschildert<sup>11</sup>. Ein P. der \*Hyksoszeit wird in \*Tell ed-Dab'a ausgegraben<sup>12</sup>.

E. Aus dem NR sind mehrere P. untersucht worden. Burgähnlichen Charakter haben zwei P. aus der frühen 18. Dyn. bei \*Deir el-Ballas auf hohem Unterbau mit Freitreppen<sup>13</sup>. Weitläufiger ist die P.-stadt \*Amenophis' III. von \*Malqata am W-Ufer eines künstlichen Sees oder Hafens<sup>14</sup> mit mehreren Einzelp., einem Audienzpavillon, Amuntempel und einer Arbeitersiedlung<sup>15</sup>. Gefunden wurden Reste von Wandmalereien und wichtige Wirtschaftstexte<sup>16</sup>. Noch größer ist die P.-stadt Amenophis' IV. in \*Tell el-Amarna. An einer großen Straße reihen sich der eigentliche Wohnpalast<sup>17</sup> („Northern riverside palace“), der Nordp., und zwischen dem großen und kleinen \*Atonheiligtum das Königshaus und der Hauptpalast, die durch eine Straßen-\*Brücke miteinander verbunden waren, der sogenannte Harim und der *mꜣrw-jtn*-P.<sup>18</sup> (\*Lusthaus) mit \*Fußboden- und \*Wandmalereien, \*Gartenanlagen usw. Das \*Erscheinungsfenster ist noch nicht sicher identifiziert<sup>19</sup>. Diskussionen um die Frage, ob P. oder Tempel, zeigen, daß sich beide Aspekte vermischen<sup>20</sup>. Die durch \*Favenceeinlagen bekannt gewordenen P. der Ramessidenzeit in \*Qantir werden z.Z. untersucht (\*Ramsesstadt). In \*Memphis wurde die \*Audienzhalle mit Thron-

podest des \*Merenptah freigelegt<sup>21</sup>. An der NW-Ecke der Festung von Memphis liegen Reste eines burgähnlichen P. des \*Apries<sup>22</sup>. Andere P., wie z.B. der der \*Hatschepsut von Karnak<sup>23</sup> oder der „Harimsp.“ von \*Gurob<sup>24</sup>, sind nicht ausgegraben bzw. wenig erhalten.

F. Um reine Kultp. handelt es sich bei den Tempelp. an der S-Seite des Hofes der Millionenjahrhäuser (\*Totentempel) in Theben-West<sup>25</sup>. Gut erhalten oder rekonstruierbar sind davon die Anlagen des Merenptah, \*Sethos' I., \*Ramses' II. und besonders \*Ramses' III. von \*Medinet Habu mit Thronsaal und Erscheinungsfenster am Tempelhof. Die Hallen waren mit Längstonnen über \*Palmssäulen gedeckt (\*Architrav).

G. Wirtschaftlich unterstehen die Residenz (*hnu*) und der kgl. Wohnpalast (*ḥ*) der staatlichen Liegenschaftsverwaltung (*pr-nsu* und *pr-šn*)<sup>26</sup> und sind mit eigenen Besitzungen ausgestattet. Ein Stab von Höflingen nimmt die zahlreichen Palastämter ein<sup>27</sup>.

<sup>1</sup> Ricke, Bemerkungen AR I, 61 ff.; Arnold, in: MDAIK 33, 1977, 14. – <sup>2</sup> Weeks, in: JARCE 9, 1971/72, 29 ff. – <sup>3</sup> Kemp, in: JEA 52, 1966, 13 ff.; Kaiser, in: MDAIK 25, 1969, 1 ff. Vgl. Helck, in: ArOr 20, 1952, 72 ff. – <sup>4</sup> Junker, Giza VI, 22. – <sup>5</sup> BAR I, §239. – <sup>6</sup> BAR I, §271. – <sup>7</sup> PM IV, 9; Habachi, in: ASAE 52, 1952, 443; Adam, in: ASAE 56, 1959, 207 ff. – <sup>8</sup> Farid, in: ASAE 58, 1964, 90 ff. – <sup>9</sup> Simpson, in: JARCE 2, 1963, 53 ff. – <sup>10</sup> BAR I, §483. – <sup>11</sup> Z.B. Sethe, Lesestücke, 14. – <sup>12</sup> Grabung M. Bietak (Deutsches Archäol. Institut 1979/80). – <sup>13</sup> Smith, Art and Architecture, 156 ff. – <sup>14</sup> Engelbach, in: BIE 20, 1938, 51 ff.; Yoyotte, in: Kēmi 15, 1959, 23; Kemp und O'Connor, in: The Intern. Journal of Nautical Archaeology and Underwater Exploration 3.1, 1974, 107 ff. – <sup>15</sup> PM I, 2<sup>2</sup>, 778 ff., fig. 17 f.; Smith, a.a.O., 160 ff.; Excavations at Malkata and the Birket Habu 1971–1974 Bd. I–VI (im Erscheinen); Vorbericht O'Connor, in: Expedition 21, 1979, 52 ff.; Kawamura, in: Gekkan Kokogaku (Arch. Journal, Tokyo) 141, 1977, 2 ff. – <sup>16</sup> Hayes, in: JNES 10, 1951, 35 f., 82 f., 156, 231 f.; M.A. Leahy, The Inscriptions (Excavations at Malkata IV, 1978). – <sup>17</sup> Kemp, in: JEA 62, 1976, 81 ff. – <sup>18</sup> Badawy, in: JEA 42, 1956, 58 ff. – <sup>19</sup> Assmann, in: JNES 31, 1972, 154 f.; Kemp, in: JEA 62, 1976, 81 ff. – <sup>20</sup> Uphill, in: JNES 29, 1970, 151 ff.; Assmann, in: JNES 31, 1972, 143 ff. – <sup>21</sup> Fisher, in: University of Pennsylvania Museum Journal 8, 1917, 211 ff.; 12, 1921, 30 ff.; 15, 1924, 92 ff.; Edgar, in: ASAE 15, 1915, 97 ff. – <sup>22</sup> Petrie, The Palace of Apries; Kemp, in: MDAIK 33, 1977, 101 ff.; GM 29, 1978, 61. – <sup>23</sup> Gitton, in: BIFAO 74, 1974, 63 ff. – <sup>24</sup> Kemp, in: ZÄS 105, 1978, 122 ff. – <sup>25</sup> Stadelmann, in: MDAIK 29, 1973, 221 ff. – <sup>26</sup> Helck, Wirtschaftsgeschichte, 95 ff. – <sup>27</sup> Helck, Beamtentitel, 15 ff.; Helck, Verwaltung, 252 ff.

D. A.

**Palastfassade.** Diese besondere Form der \*Nischengliederung ist in ältester Zeit für die Oberbauten monumentaler Ziegelgräber der 1. Dyn.

besonders im Bereich von \*Memphis charakteristisch<sup>1</sup>. Ob es sich dabei um die (unterägyptischen) Grabanlagen der Könige von \*Aha bis \*Qa-a und einzelner Familienmitglieder handelt, ist umstritten (\*Königsgrab). Für die 1./2. Dyn. ist die P. neuerdings auch für einen Palast- oder Tempeleingang in \*Hierakonpolis belegt<sup>2</sup>. Im Sepulkralbereich ist ab der ausgehenden 1. Dyn. eine Reduzierung der vormals umlaufenden P. auf die eigentliche Kultstelle zu beobachten<sup>3</sup>. In der weiteren 2. und 3. Dyn. rückt sie mit Kultkammer oder Kultkorridor ins Innere der Oberbauten<sup>4</sup>. Mit dem Übergang zum Steinbau entsteht die besondere Form der Prunkscheintür, die in den Privatgräbern des AR meist zur normalen \*Scheintür hinzutritt, im königlichen Bereich diese dagegen ersetzt<sup>5</sup>. Zugleich tritt die P. in unterschiedlicher Weise als Dekor von Särgen auf (\*Sarg). Noch nicht genügend geklärt ist der Zusammenhang von ursprünglicher P. und dem Serech des \*Horusnamens<sup>6</sup>.

<sup>1</sup> Emery, Hemaka; ders., Hor-Aha, Kairo 1939; ders., Tombs of the First Dynasty I-III; Montet, in: Kémi 7, 1938, 38 ff.; Gizeh and Rifeh, 2 ff.; Zaki Saad, The Excavations at Helwan, Oklahoma 1969, 19 f., 22 f.; Tarkhan I and Memphis V, 13 ff.; Tarkhan II, 3 ff.; Borchart, in: ZÄS 36, 1898, 87 ff. – <sup>2</sup> Fairservis und Weeks, in: JARCE 9, 1971-72, 29 ff. – <sup>3</sup> Z. B. Emery, Tombs of the First Dynasty III, 99, Tf. 114; Saad, a. a. O., 20 ff., Tf. 9-10. – <sup>4</sup> Vgl. George A. Reisner, The Development of the Egyptian Tomb, Cambridge 1936, 267 ff.; Quibell, The Tomb of Hesy, Kairo 1913, 1 ff., Tf. 1. Umlaufend noch einmal bei Giza T (Covington), in: ASAE 6, 1905, 193 ff.; Gizeh and Rifeh, 7 f.). – <sup>5</sup> Borchart, in: ZÄS 36, 1898, 93 ff. – <sup>6</sup> Zuletzt Jürgen Brinks, Die Entwicklung der königlichen Grabanlagen des Alten Reiches, HÄB 10, 1979, 61 ff.

Lit.: Balcz, in: MDAIK 1, 1930, 38 ff.; Borchart, in: ZÄS 36, 1898, 93 ff. W.K.

Palastverwaltung. A. Thinitenzeit. Die äg. „Staatsverwaltung“ des AR hat ihren Ausgang genommen von der Palastverwaltung der frühen Thinitenzeit; während es sich im Anfang nur um die Sicherung der Versorgung des Königs und seiner Umgebung handelte, werden im Laufe der Zt die weiterreichenden Aufgaben, die das Land selbst und seine Bewohner betreffen, davon abgetrennt, ohne daß allerdings die Spuren der ursprünglichen Herkunft der Ämter aus der alten Palastverwaltung ganz vergessen werden.

Siegel vom Beginn der 1. Dyn. zeigen am Palast zwei Gruppierungen an: sog. „Tiersiegel“ dürften auf die Versorgung des Palastes weisen, die sog. „Schreiberzelsiegel“ auf die Verteilung der Anlieferungen<sup>1</sup>. Erst unter König „Schlange“ wird ein fester Palast eingerichtet („Sitz des harpunieren-

den Horus“, vielleicht bei Buto)<sup>2</sup>, der nun feste Versorgungseinrichtungen enthält: Man erkennt beim „Königshaus“ (*pr-nswt*), d. h. dem Wohnpalast des Königs, ein Schatzhaus (aus unerfindlichen Gründen *pr-dšr* genannt<sup>3</sup>) und an diesem wiederum einen „Keller“ (*hntj*). Gleichzeitig gründet von nun an jeder König eine eigene Wirtschaftsanlage<sup>4</sup>, möglicherweise am Rande der Westwüste gelegen, wo nicht nur Wein angebaut und verarbeitet wurde, sondern auch sonstige Lebensmittel produziert wurden. Diese Anlage verbleibt dem König auch nach dem Tod zu seiner Versorgung. König Adj-ib gründet einen weiteren ständigen Palast („Schutz um den Herrn“ o. ä.) mit den gleichen Einrichtungen wie in „Sitz des harpunierenden Horus“.

Unter König Dewen läßt sich eine erste grundlegende Neuordnung erkennen: Auflösung der alten Zweiteilung in Versorgungs- und Verteilungsorganisation, erkennbar am Verschwinden der genannten beiden Siegelgruppen; Auflösung der selbständigen Königinnen- und Prinzenhaushalte und Einrichtung sehr eng begrenzter Palastabteilungen (*hwt*) für die verschiedensten Tätigkeiten. Aus der Thinitenzeit selbst, aber auch aus dem Beginn des AR sind da Abteilungen für Schuhmacher<sup>5</sup>, Weber<sup>6</sup>, Müllerinnen (für verschiedene Produkte<sup>7</sup>), Mattenhersteller<sup>8</sup>, Fellbearbeiter<sup>9</sup>, Wäscherinnen<sup>10</sup>, Goldarbeiter<sup>11</sup>, Gärtner<sup>12</sup> bis hin zu den Herstellern von Schweinefleischkonserven<sup>13</sup> erkennbar. Außerhalb des Palastes entsteht eine eigene Rinderverwaltung<sup>14</sup> im Westdelta (*Hwt-jhw*, dessen Zentrum später zu einem Ort wuchs) und eine Abteilung für die Wüstenjagd<sup>15</sup> („Abteilung der Angehörigen der beiden Wüstenseiten“).

Während für die Aufsicht über die verschiedenen Anlieferungs- und Produktionsanlagen wahrscheinlich der „Siegler des u. äg. Königs“, ein Prinz, verantwortlich war, waren im Palast selbst mehrere Personen für die richtige Verteilung verantwortlich: Zunächst gab es den *brj-wdb*, der speziell die Verteilung der Zuwendungen unter sich hatte. Daneben leitete der „Leiter des Palastes“ (*brp-šh*) den Ablauf der Geschehnisse innerhalb der kgl. Wohnanlage; als bedeutendster der Palastangestellten wurde er auch zu Beginn der Thinitenzeit noch an bevorzugter Stelle (in der Mitte der Südgräberreihe) mit seinem König beigesetzt. Daneben finden wir den „Leiter der Speisehalle“ (*brp-zh*), den „Zuständigen für die Sitzordnung“ (*irj p nb*), den „Leiter des *pr-nswt*“ (*brp pr-nswt*), den „Leiter des Schatzhauses“ (*brp pr-dšr*), den „Leiter des Kellers“ (*brp hntj*) und den „Geheimrat der Weinhalle“ (*brj-sštj zh-irp*) – alles Titel des *Sšb.f* unter Qa-a<sup>16</sup>. Schon hier erkennen wir, daß es besonders „vergatterte“

Angehörige des Palastes gab, die „über den Geheimnissen“ sind und die dort dienten, wo Indiskretionen als schädlich angesehen wurden. Im NR sind die Truchsesse die Nachfolger dieser Personen, wie es eine Inschrift des Truchseß Thot (*Dḥwtj*) in TT 110 sagt: „... der die Rangordnung vor dem Thron kennt, der seine Gedanken verbirgt in einer Lage, die Schweigen erfordert, ... der keine Geheimnisse vor den Menschen ausspricht ...“<sup>17</sup>. Zu diesen Personen werden auch die allerdings erst später belegbaren „Leiter der Schurze“, also der kgl. Kleidungsstücke, oder die zahlreichen Kronen- und Ornarwächter gehören, die jedoch wohl im „Haus der *smrw*“ zusammengefaßt sind. Unter \*Ninetjer wird dann der Schritt von der Palastverwaltung zur Staatsverwaltung getan, indem die altertümliche Versorgungs- und Wirtschaftsanlage durch zahlreiche Domänen im Lande ersetzt wird, das *pr-nswt* Keimzelle der staatlichen Verwaltung wird mit einem *iz-dfj* als Kern einer Verwaltung der gesamten Landesproduktion. Damals wird auch durch Einführung des Wesirats innerhalb des *hwt-wrt* am *pr-nswt* die Rechtsprechung organisiert<sup>18</sup> und durch Einrichtung eines *pr-ḥrj-wdb* die Versorgung der „Beamten“ auf eine neue organisatorische Basis gestellt. Büros treten an die Stelle einzelner Beauftragter, die bisher diese verschiedenen Aufgaben durchgeführt hatten<sup>19</sup>. Wenn auch noch, wie die Wesirdienstvorschrift aus der 13. Dyn. erkennen läßt, Palast und Staatsverwaltung beieinander liegen, so sind sie doch nun weitgehend bereits im AR organisatorisch getrennt. Im Palast verbleiben nur noch die unmittelbar mit dem König verbundenen Personen: Harimsvorsteher, Wächter der kgl. Machtzeichen und des Ornaments, persönliche Bedienstete, meist als „Geheimräte“ bezeichnet: „der über dem Geheimnis des kgl. Frühstückes“; „der über dem Geheimnis des kgl. Schmuckes“ oder „der über dem Geheimnis seines Herrn“ bei Frisuren. Besonders aber finden wir „die über dem Geheimnis des kgl. Ankleidezimmers“ (*ḥrj-sstj n pr-dwjt*) für die große Gruppe der kgl. Kammerherren im AR, deren Titel *jmj-ḥnt* war. Bei der Entstehung der Staatsverwaltung wurden auch manche alten Bezeichnungen für Palastangehörige zu Rangtiteln, wie die des *smr*, einst des persönlichen Dieners am König, oder des *iri-ḥnt-nswt*, der alten Bezeichnung der Arbeiter am Palast. Viele der ursprünglichen Titel von Personen mit Spezialaufgaben wurden Ehrentitel, wie etwa der „Leiter der schwarzen Krüge“, „Leiter des Bat-Zeichens“, „Leiter der Wirtschaftsanlage Stern-des-Horus-vor-dem-Himmel“ (letzte derartige Anlage aus der Zt des Djoser), „Leiter der Sitze“ usw. Alle die Träger dieser und ähnlicher alter Palasttitel haben im AR nichts mehr mit den

Aufgaben zu tun, die diese Titel einst ausdrückten. B. Im MR erwachsen aus ursprünglich privaten Gütern einzelner mächtiger Männer wieder neue Königspaläste, wenn etwa die Herren von \*Armant und \*Theben den Königstitel annehmen. Dadurch wird ihre bisherige Haushaltsorganisation zur neuen Palastverwaltung, weshalb diese dann im MR z. T. neue Züge und neue Titel beinhaltet. Leiter der Palastorganisation ist, wie es das Rechnungsbuch des thebanischen Hofes erkennen läßt, der *mr ḥnwtj n kp*<sup>20</sup>. Unter ihm stehen die streng durchorganisierten Lebensmittelabteilungen des Palastes (*t*) für Fleisch, Bier, Früchte, Brot, Kuchen, Fisch, Wein und Getreide sowie für Opfer (*ḥnkt*) mit ihren Bürovorstehern (*mr jst*), Wächtern (*irj*), Sieglern (*ḥtmw*), Aufwärtern (*wdpw*), Truchsessern (*wbʿ*), Schreibern (*zš*) und Lehrlingen (*ḥmms*). Daneben steht, sicher ebenfalls aus alten Privathaushalten übernommen, der „Schatzmeister“<sup>21</sup>, der im Gegensatz zum staatlichen Schatzhausvorsteher (im MR *mr ḥnwtj wr n prwj-ḥd*) als „Erster der Großen Verwalter des Schatzes an verborgener Stelle, den sein Herr vor den Großen versteckt hält“ (*Ttj*)<sup>22</sup> die „Privatschatulle“ verwaltet. Nach der \*Dienstanweisung für den Wesir ist er der oberste Verantwortliche für den Palast, da er und der Wesir jeden Morgen sich gegenseitig melden, daß die ihnen unterstellten Bereiche (*pr-nswt* hier, „jedes Büro der Residenz“ da) in Ordnung seien. Da der Schatzmeister auch die Expeditionen leitet, läßt sich daraus erkennen, daß diese Produkte als kgl. Privateigentum galten. Aus dem Rechnungsbuch<sup>23</sup> ist zu erkennen, daß der innere Palast weitgehend von der Außenwelt abgetrennt ist und nur durch eine einzige Beamtenstelle, dem „Großen Harimsschreiber“, mit der Außenwelt korrespondiert. Das gilt noch mehr für den kgl. Harim des MR, von dem ein Vorsteher in Bersheh II, Tf. 21 sagt, daß er „die Liebblingmädchen (*ndmw*) einschließt und die Harimfrauen (*ḥnrwt*) herbeiführt; der das Herz des Königs mit den jungen Mädchen (*nfrwt*) erfreut, der Zugang zum geheimen Ort hat und den Tanz am abgesperrten Ort (*sdsrw*) sieht“. Hier im Harim wurden die „Pagen“ (*ḥrdw n kp*) aufgezogen, die bis in die Amarnazeit belegt sind und aus denen häufig später die Personen der kgl. Umgebung ausgewählt wurden. Darunter befanden sich auch ausländische Kinder, möglicherweise als Geiseln festgehaltene fremde Fürstensöhne.

C. Mit dem NR verschwinden die zahlreichen Titel über die einzelnen Palastverarbeitungsanlagen: Der damals nur noch *mr ḥnwtj* (im Onomastikon „des Königshauses“ zubenannt)<sup>24</sup> bezeichnete Leiter des Palastes hatte allein einen Weinkeller und einen Bierkeller als eigene Abteilung unter sich; auch ist der bereits im MR belegbare

„Schlachthof“ (*ḥjtt*) des Palastes ihm wohl unterstellt. Diese Anlage bestand aus der eigentlichen Metzgerei (*shw*) und der Verarbeitungsanlage (*w'bt*); *w'bt* heißt aber auch die Bierbrauerei (Pap. Anast. IV, 16,3). Die Küchen hießen *jswt*, wie aus dem Haremhebdekret zu erschließen. Eine Sonderabteilung zur Herstellung des süßen *srmt*-Getränkes hieß *t'mt*<sup>25</sup>.

Wichtig waren im NR die „Tischschreiber“, die für die Fleisch-, Getreide-, Holz- und Kohleanlieferungen zuständig sind; sie sind im Haremhebdekret auch für den Harim speziell belegt. Ihre Vorgänger im MR waren wahrscheinlich die *w'rtw n tt ḥq*<sup>26</sup>.

Für die zeremoniellen Aufgaben um den König ist der *jmj-ḥnt* zuständig gewesen, dessen Machtstellung häufig groß war, wie sich etwa in der Amarnazeit bei dem *jmj-ḥnt Twtw* zeigt, der sogar aus dem Ausland als Fürsprecher angeschrieben wird<sup>27</sup>.

In der Ramessidenzeit ist über die eigentliche P. sehr wenig bekannt, nur die Organisation der verschiedenen Harime mit Vorstehern, Schreibern und Aufsichtspersonal (*rwḏw*) ist erkennbar. Im kgl. Palast spielen die Truchsesse (*wḏpw*) jetzt eine maßgebende Rolle, die meist Ausländer, besonders Asiaten, aber auch Libyer sind<sup>28</sup>. Diese werden in dieser Zt der zerfallenden Staatsorganisation vom König als „Kommissare“ zur Leitung verschiedener Staatsressorts eingesetzt, da sie ohne familiären oder gruppenspezifischen Rückhalt vom guten Willen des Herrschers abhingen.

D. Für die Saiten-Zt läßt sich wie überhaupt für die gesamte SpZt kaum etwas über die P. sagen. Wenn damals ein „Vorsteher der großen Harimschreiber“<sup>29</sup> auftritt oder ein Harimvorsteher<sup>30</sup> oder „Kammerherr“ (*jmj-ḥnt*)<sup>31</sup>, so könnte man daraus folgern, daß man damals die Organisation des MR kopiert hätte.

Kgl. Schlösser und Güter wie auch die Haushalte von Königinnen und Prinzessinnen mit der Bezeichnung *pr* haben im NR eigene Verwalter (*mr*), die letztlich dem *mr pr wr*, dem „Oberdomänenverwalter“, unterstehen, der auch schon aus dem MR belegt ist und dort bereits zu den höchsten Personen im Staat mit dem Rangtitel eines „Sieglers des u. äg. Königs“ gehörte<sup>32</sup>. Diese Oberdomänenverwalter sind allerdings schon eher als „Staats“-Beamte denn als Palastangestellte zu bezeichnen, sind sie doch anscheinend in der Wesirdienstvorschrift dem Wesir unterstellt (Die Stelle ist allerdings fragmentarisch). Diese Anlagen hatten eigene Schreiber, Schatzhauschreiber, Getreideschreiber.

<sup>1</sup> Vgl. Kaplony, Inschriften I, 72–73. – <sup>2</sup> Vgl. Helck, Beamtentitel, 32. – <sup>3</sup> In der Zeit des geteilten Reiches am Ende der 2. Dyn. heißt das Schatzhaus der südl. Herr-

scher *pr-ḥd*, welche Bezeichnung wohl Mitte der 3. Dyn. auch für das Schatzhaus des Gesamtreiches übernommen wird. Ob die Bezeichnung nach den „Landesteilfarben“ (= Kronen) gewählt war? – <sup>4</sup> Die verschiedenen Siegelverschlüsse, darunter solche von Beuteln, zeigen an, daß es sich nicht allein um Weinberge handeln kann, wie häufig angenommen wird. Sie haben bei jedem König einen anderen Namen: „Dr“: *Hr-shntj-ḏw*; „Schlange“: *Wḏ-Hr*; Dewen: *Hr-tpj-ḥt*; *ḏ-jb*: *Hr-sbḥ-ḥt*; Semerchet: *Hr-ḏsr-nbw*; Qa-a: *Hr-nbw-ḥt*; Hetepsechemui: *Hr-ḥ-(m)-sbḥ*; Ninetjer: *Hr-...-sbḥ*; Peri-ibsen: *jtw-ḥw*; Chasechemui: *Hr-sbḥ-bḥw*; Djoser: *Hr-sbḥ-ḥntj-pt*. Die Namen sind eindeutig funerar. – <sup>5</sup> Kaplony, op. cit. III, Nr. 249, 251, 260, 264. – <sup>6</sup> A.a.O., Nr. 243. – <sup>7</sup> Junker, in: ZÄS 75, 1939, 63 ff. (*Ph-r-nfr*): für *ḥtj*-Brot und *bj*-Graupen. – <sup>8</sup> Lauer, Pyramide à Degrés V, Nr. 211; vgl. auch Junker, a.a.O. – <sup>9</sup> Kaplony, op. cit. III, Nr. 185 (aus Saqqara 3506). – <sup>10</sup> Lacau, op. cit. V, Nr. 212, 219. – <sup>11</sup> Ebd. V, 81 Nr. 221. – <sup>12</sup> Kaplony, op. cit. III, Nr. 114. – <sup>13</sup> Kaplony, op. cit. III, Nr. 110, 180, 296. – <sup>14</sup> Kaplony, op. cit. III, Nr. 118. – <sup>15</sup> Kaplony, op. cit. III, Nr. 182, 336. – <sup>16</sup> Petrie, RT I, Tf. 30. – <sup>17</sup> Davies, in: Fs Griffith, 287. – <sup>18</sup> Ältester Beleg Lacau, Pyramid à Degrés V, Nr. 1; zur Datierung vgl. Helck, in: ZÄS 106, 1979, 120 ff. – <sup>19</sup> Hierzu vgl. Helck, Beamtentitel, 68 ff. – <sup>20</sup> Hierzu und zum Folgenden vgl. Helck, Verwaltung, 252 ff. – <sup>21</sup> Die Lesung des „Vorsteher des Siegels“ geschriebenen Titels ist noch unsicher; er ist vom *mr ḏḥwtjw* „Vorsteher der Sieglers“ streng zu scheiden, vgl. Helck, Verwaltung, 77 ff. und 84. – <sup>22</sup> Blackman, in: JEA 17, 1931, 55. – <sup>23</sup> Papyrus Boulaq 18, s. Scharff, in: ZÄS 57, 1922, 51 ff. – <sup>24</sup> Seine Rangstellung ist im NR hoch: Auf dem „Berliner Trauerrelief“ (Berlin 12411) geht er unmittelbar hinter dem *rp't* und den beiden Wesiren, noch vor den Staatsbeamten. Senenmut war Träger dieses Titels und auf Grund dessen „Oberster Mund seines (= der Königin) Hauses“, der als solcher „die Ämter in der Staatsverwaltung (*pr-nswt*) festsetzt“. – <sup>25</sup> Helck, Verwaltung, 258 f. – <sup>26</sup> Ebd., 260. Seit Posener, in: RdE 23, 1971, 31 ff. liest man das erste Wort dieses Titels *ḥttw*. – <sup>27</sup> Urk. IV, 2008 ff. – <sup>28</sup> Helck, Verwaltung, 93 ff. – <sup>29</sup> Ebd., 269 ff. – <sup>30</sup> Florenz 4588; ASAE 33, 1933, 40. – <sup>31</sup> CG 1292. – <sup>32</sup> Florenz 7632.

W.H.

Palermostein, Bezeichnung des größten Fragments einer ca. 6,5 cm dicken Platte aus einem schwarzen Gestein<sup>1</sup>, die auf Vorder- wie Rückseite eine Aufstellung der Namen der vorgeschichtlichen Könige wie der Jahresbezeichnungen von Horus \*Aha bis mindestens \*Neferirkare enthielt, sowie (ab \*Djer) die Nilhöhen. Ab Ende der 4. Dyn. treten Angaben über die Stiftungen an Götter hinzu. Dieses Fragment befand sich 1865 im Besitz der Familie Guadani in Palermo<sup>2</sup> und kam 1877 in das dortige Museum; eine grundlegende Veröffentlichung erfolgte 1902 durch Schäfer<sup>3</sup>. Zu diesem Text gehören noch 4 später im Handel aufgetauchte Fragmente (Kairo 1–4)<sup>4</sup>, ein kleines Fragment im University College, London<sup>5</sup> sowie ein 1963 von de Cenival gekauftes und dem

Kairiner Museum überwiesenes Fragment (K 5)<sup>6</sup>. Trotz immer wieder geäußerten Zweifeln dürften die Fragmente zu einer einzigen Platte gehört haben<sup>7</sup>. Die Herkunft der Fragmente ist unbekannt<sup>8</sup>. Hauptprobleme sind die Rekonstruktion des Originals durch Feststellung der gegenseitigen Positionen der Fragmente und die Festlegung der (nirgends erhaltenen) Kanten auf Grund der anderen annalistischen Überlieferung, besonders des Turiner Königspapyrus. Hierin ist noch keine volle Übereinstimmung erzielt<sup>9</sup>.

Fraglich ist auch die Herstellungszeit der Platte. Der zugrunde liegende Text war wohl eine Abschrift auf Papyrus von Jahr für Jahr geführten Jahresdaten des AR; diese mag unter Neferirkare vorgenommen worden sein. Ob allerdings die Kopie auf dem Stein aus dem AR stammt, wird bezweifelt und an eine Sicherungskopie aus der Zt der Äthiopienkönige gedacht<sup>10</sup>. Erkennbare Verlesungen des Urtextes können allerdings jederzeit bei Abschrift des unverständlich gewordenen Althieratisch eingetreten sein.

Die Eintragungen der Frühzeit geben nur immer eine kleine Auswahl der Ereignisse, nach denen das betreffende Jahr genannt war, wie ein Vergleich mit den ausführlichen Nennungen auf den sog. „Öletiketten“ dieser Zt ergibt. Mit dem Ende der 4. Dynastie wandelt sich der Charakter dieser Jahresnamenliste zu dem echter \*Annalen, als die Aufzählung der Götterstiftungen zur Hauptsache wird.

<sup>1</sup> Untersucht wurde nur der Stein des Fragments K 5 (de Cenival), der als „Olivinbasalt“ bestimmt wurde. Schäfer nennt (s. Anm. 3) das Material des Palermo-Fragments Amphibolit (Hornblendeschiefer), wohl auf Grund der Angabe von Pellegrini, in: *Archivio storico Siciliano* 20, Palermo 1895, 297 ff. – <sup>2</sup> Nach einem damals hergestellten Papierabdruck wurde das Stück zum ersten Mal bearbeitet von Emmanuel de Rougé, *Recherches sur les monuments qu'on peut attribuer aux six premières dynasties*, Paris 1886. – <sup>3</sup> Heinrich Schäfer, Ein Bruchstück altägypt. Annalen, *APAW* 1902. – <sup>4</sup> Gauthier, in: *Maspero, Le Musée égyptien* 3, Kairo 1915, 29–54, Tf. 24–31. – <sup>5</sup> Petrie, in: *Ancient Egypt* 1916, 119. – <sup>6</sup> de Cenival, in: *BSFE* 44, Dez. 1965, 13 ff. Eine Neuausgabe aller Bruchstücke ist von ihm angekündigt. – <sup>7</sup> Auf Grund der Schwankungen der Dicke der einzelnen Fragmente (Borchardt, s. Anm. 9) oder angeblicher Verschiedenheit der Eintragsform (so jetzt wieder Barta, s. Anm. 9). Gegen die Annahme mehrerer gleichlautender Platten sprechen einmal die Wahrscheinlichkeit und die Tatsache, daß bisher keine Textüberschneidungen erkennbar sind. – <sup>8</sup> PM IV, 133 registriert als Fundort der 3 Kairo-Fragmente Mus. Nr. 39734, 39735 und 55859 „found in neighbourhood of El-Minya, according to native report“, was recht unwahrscheinlich ist. – <sup>9</sup> Die hauptsächlichsten Versuche: Ludwig Borchardt, *Die Annalen und die geschichtliche Festlegung*

des AR, Berlin 1917; Kaiser, in: *ZÄS* 86, 1961, 42 ff.; Helck, in: *MDAIK* 30, 1974, 31 ff.; Barta, in: *ZÄS* 108, 1981, 11 ff. Die Behandlung des Problems bei Patrick F. O'Mara, *The Palermo Stone and the Archaic Kings of Egypt*, La Canada, Cal. 1979, und *The Chronology of the Palermo and Turin Canons*, La Canada, Cal. 1980, der auf Grund bestimmter metrologischer Voraussetzungen alle Fragmente außer dem Palermostein selbst für Fälschungen erklärt, darf unberücksichtigt bleiben. – <sup>10</sup> So in: Helck-Otto, *Kleines Wb*, 267. W.H.

**Paletten, Schmink- A. Allgemeines:** Eingebunden in die afrikanischen Nachbarkulturen, insbesondere in Nubien<sup>1</sup>, treten seit der Vorgeschichte (\*Merimde-Beni-Salame, \*Tasa, \*Badari) bis in den Anfang der geschichtlichen Zt tafelartige Platten zum Anreiben von \*Augenschminke auf; vornehmlich aus Gräbern stammend, die Stücke der Gruppe B 3 offenbar aus Tempeln; aus unterschiedlichem Material (Granit, Basalt, Kalkstein, Alabaster und schließlich bevorzugt Schiefer); von unterschiedlicher Form (rechteckig-länglich, rhomboid und – wahrscheinlich durch Halbierung der Raute entstanden – schildförmig sich unten verjüngend)<sup>2</sup> und unterschiedlicher Größe<sup>3</sup>.

**B. Klassifizierung:**

1. Gebrauchsgegenstände des täglichen Lebens (\*Grabausstattung und -beigaben), der Kosmetik oder der Therapie dienend (\*Augenheilkunde); deutliche Reibspuren.

2. Magisch-therapeutische P. mit eingeritzten Tierszenen versehen oder selbst Tiergestalt annehmend (\*Steinbock, \*Antilope, \*Nilpferd, \*Elefant, \*Schildkröte, \*Fische, Vögel)<sup>4</sup> oder mit Tierköpfen<sup>5</sup> bekrönt. Häufig ohne Gebrauchsspuren; Durchbohrungen weisen auf Anhänger (Amulette)<sup>6</sup> hin.

3. Prunk- oder Kult-P., durchweg große Tafeln, kaum zum praktischen Hausgebrauch bestimmt, daher als \*Votivgaben<sup>7</sup> gedeutet bzw. als im Tempelkult verwendetes Gerät angesehen<sup>8</sup>. – Die in Relief (selten eingeritzt) auf diesen P. angebrachten Darstellungen reichen von Szenen mit Tieren (auch Fabeltieren) über solche, die Menschen und Tiere zeigen (Löwenjagd), bis hin zu den Exemplaren, auf denen der König eindeutig dominiert, sei er in Menschen- oder Tiergestalt tätig (Sieg über die Feinde; Städtezerstörung). – Für die Erforschung der Anfänge der altägyptischen Hochkultur sind diese P. von höchster Bedeutung (Schriftprinzip der \*Hieroglyphen; Kunstgeschichte: Reliefstil, Proportionskanon, Standlinie, Ordnungsprinzipien; Geschichte: Königsnamen der Reichseinigungszeit; Mythologie und Religionsgeschichte: Rolle der Tiermächte).

**C. Versuch einer Integral-Deutung ihrer Funktion:** Das allen der unter B genannten drei Gruppen gemeinsame Prinzip ist die „Pfleger des

Auges“; im Falle der Gruppe B 1 das des leidenden oder sich vor Augenerkrankungen schützenden Menschen. Doch schon die Tiergestalten der Gruppe 2 (die natürlich nicht als „Dekoration“ oder „Ornament“ zu erklären sind) und der vermutete Amulett-Charakter einiger Stücke machen deutlich, daß zwischen dem menschlichen und dem göttlichen Auge (= Sonne) Wechselbeziehungen hergestellt werden, wie sie später aus den medizinischen Texten bekannt sind<sup>9</sup>: Wie das Gottes-Auge durch das Wirken der „Sonnentiere“<sup>10</sup> täglich neu erstrahlt, soll auch das Auge des Menschen vor Gefahr und Krankheit bewahrt bleiben. – Die Motive der Gruppe B 3 schließlich lassen vermuten, daß es sich nur noch um den Kult des Gottes-Auges (\*Sonne) handelt. Die Darstellungen auf den Prunkpaletten lassen sich als Varianten einer Grundidee deuten: Der Kosmos mit seinen Mächten und Erscheinungsformen, dabei die Sonne als Zentralgestalt und verschiedene Tiere in bestimmten mythologischen Rollen<sup>11</sup>.

Das anscheinend gleichwertige Auftreten der verschiedenen Tiere läßt den Schluß zu, daß sie zunächst alle als Sonnentiere fungierten und erst später – wahrscheinlich im Verlauf der im entstehenden Einheitsreich einsetzenden Systematisierung – in nützlich und schädlich (Sonnentiere bzw. Sonnenfeinde) geschieden wurden<sup>12</sup>, zwei Gruppen, die sich dann bekämpften (Oxford-P.). – Auch die scheinbar wie Berichte über bestimmte historische Ereignisse wirkenden Szenen der späteren P. sind wahrscheinlich nur Erweiterungen des alten Themas, d. h. auch der Mensch, repräsentiert durch den König, wird in die Aufrechterhaltung des kosmischen Ablaufs einbezogen: Sein Sieg über die Feinde ist zugleich ein Beitrag zum Sonnenlauf (so als „zwei Seiten einer Medaille“ auf der Narmer-P. ablesbar)<sup>13</sup>.

Das plötzliche Aussetzen der P. zu Beginn der geschichtlichen Zt deutet auf einen abrupten Wandel in der Auffassung von Sonne (= Auge) und Sonnentier hin. Es mag mit der Ablösung der Raubkatze als Träger des Auges (\*Horusauge) wie mit der gleichzeitigen Verselbständigung der Sonne zusammenhängen, die offenbar kein Teil einer anderen Himmelsmacht mehr sein sollte<sup>14</sup>.

<sup>1</sup> Anthony J. Arkell, *Early Khartoum*, London 1949, 61. 118, Taf. 32, 5; ders., *Shaheinab*, Oxford 1953, 49, Taf. 22–23. – <sup>2</sup> Zu den tiergestaltigen P. siehe unter B 2. – <sup>3</sup> Als „klein“ bezeichnet wird ein Stück von 12,6 cm Länge und 6,2 cm Breite (Scharff, s. Lit., 122 Nr. 213); eine „große“ P. mißt etwa 50 cm Höhe; die Prunk-P. des \*Narmer sogar 64 cm. – <sup>4</sup> Vereinzelt der \*Hase (Vandier, s. Lit., 384 Nr. 7), dessen ehemalige Rolle als „Sonnentier“ vielleicht in der späteren Vermischung mit der Löwin erhalten geblieben ist. – <sup>5</sup> Vereinzelt ein

menschlicher Kopf (Gottheit?), nach Vandier, s. Lit., 376 Abb. 253 Nr. 1. – <sup>6</sup> Scharff, s. Lit., 119, weist auf „schminktafelähnliche“ Amulette aus Marienglas hin (a. a. O., 69–71). – <sup>7</sup> Siegfried Schott, *Hieroglyphen, Untersuchungen zum Ursprung der Schrift*, AAWLM, Jahrgang 1950, Nr. 24, 17. – <sup>8</sup> Wolfhart Westendorf, *Das Alte Ägypten*, Baden-Baden 1968, 18–19. – <sup>9</sup> Z. B. Pap. Ebers Nr. 385; Pap. med. London Nr. 22; vgl. auch Wolfhart Westendorf, *Papyrus Edwin Smith*, Bern und Stuttgart 1966, 48 Anm. 7 (Fall 9). – <sup>10</sup> Zu diesem Terminus vgl. Westendorf, *Darstellungen des Sonnenlaufes*, Register, 99, s. v.; ders., in: *Fs Will*, Köln 1966, 204–206. – Sollte die aus Verlegenheit bisher als „Pelta“ bezeichnete Form sich als Boot erweisen (Asselberghs, s. Lit., 164–165. 324 zu Abb. 103), so läge ein weiterer Beleg für den Übergang „vom Sonnentier zum Sonnenboot“ vor (vgl. Westendorf, in: *Fs Edel*, Bamberg 1979, 432–445). – <sup>11</sup> Westendorf, *Die Anfänge der altägyptischen Hieroglyphen*, in: *Frühe Schriftzeugnisse der Menschheit*, Göttingen 1969, 66–69; ders., in: *SAK* 6, 1978, 207–216; *GM* 25, 1977, 105–108. – <sup>12</sup> Dazwischen blieb eine ambivalente Gruppe, z. B. die \*Schlange, die Raubkatze, das \*Nilpferd, der \*Fisch. – Kaum denkbar ist, daß die Gestalten der später als negativ bekannten Tiere (z. B. \*Schildkröte) gewählt wurden, um speziell ihre negative Seite zu besänftigen. – <sup>13</sup> Dieselbe Entsprechung auf Vorder- und Rückseite des Messergriffes vom \*Gebel el-Araq (Westendorf, *Das Alte Ägypten*, 20–21). – Zum König in der Rolle als „Sonnentier“ vgl. Westendorf, *Darstellungen des Sonnenlaufes*, 37. – <sup>14</sup> Der Name \*Hathor jedenfalls proklamiert, daß \*Horus nunmehr der Besitzer des Himmels ist (und nicht mehr nur ein Auge einer Tiermacht).

*Lit.*: Vandier, *Manuel I*, 1, 372–388; 570–599; Asselberghs, *Chaos*, 127–169; 277–282 mit Abb. 61–171; Alexander Scharff, *Die Altertümer der Vor- und Frühzeit Ägyptens*, II, Mitteilungen aus der Ägyptischen Sammlung, Staatliche Museen zu Berlin, Band V, Berlin 1929, 119–133; Helck-Otto, *Kleines Wb*, 262 s. v. Paletten.

W. W.

**Palette (Schreib-)** (*gstj*) ist in der ältesten deutlichen Darstellung bei Hesire (*Hsj-R'*)<sup>1</sup> ein rechteckiges Holzbrettchen zur Auflage zweier runder Farbpasten die halb schwarz, halb rot sind<sup>2</sup>. Sie ist durch Band mit einem Behälter für die Schreibbinse (*Juncus rigidus* C. A. Mey) und einem (Leder)beutel<sup>3</sup> verbunden, in dem man Farbstoff vermutet, obwohl noch im AR an seine Stelle ein Töpfchen tritt, in dem sicher das zum Anrühren der Farbpasten notwendige Wasser enthalten war. Man trägt dieses „Schreibzeug“ (*mnhd*) über der Schulter, indem die P. vorn, Binde und Beutel hinten aufliegen, oder an Binse(nbehälter) und Band in der Hand.

Im Verlauf des AR wird dieses altertümliche Schreibgerät aufgelöst: der Beutel bzw. das Töpfchen verschwindet, denn die Schreiber benutzen nun einen größeren Napf, der wohl in der „Aktentasche“ mitgeführt wird<sup>4</sup>, und tragen eine ovale P.

mit den beiden Farbpasten am Gürtel<sup>5</sup>. Die Binsen steckt man hinters Ohr. Vorbild dieser ovalen P. sind wohl die auch benutzten Muscheln<sup>6</sup> (\*Muschelschale). Daneben entwickelt sich aus der rechteckigen P. des Hesire eine um die 50 cm lange und um 8 cm breite P., an deren oberem Ende die beiden Farbnapfchen angebracht sind und in die ein Schlitz eingearbeitet ist, in den Binsen hineingesteckt werden können; ein Teil des Schlitzes kann mit einem Schiebedeckel verschlossen werden<sup>7</sup>. Diese P. wird auch als Unterlage beim Schreiben benutzt<sup>8</sup>. Am oberen Ende der P. hängt ein „Glätter“ herab<sup>9</sup>. Binsenbehälter sind oben mit Papyrusdolde geschmückt<sup>10</sup>. Alabastermotive von P. (mit Binsen) wurden als Zeremonial-P. benutzt<sup>11</sup>. Sekundär werden an P. Rechenhilfen angebracht<sup>12</sup>.

Neben den Schreib-P. gab es auch Mal-P., die bis 6 Farbpasten tragen<sup>13</sup>.

Das „Ergreifen von Palette und Papyrus“ ist ein literarischer Topos<sup>14</sup>. Die P. ist Gegenstand des \*Thot, den die toten Schreiber im Jenseits erhalten möchten. In den SpZt-Tempeln findet sich das Ritual des „Überreichens der P. an Thot“<sup>15</sup>.

<sup>1</sup> Kurt Lange und Max Hirmer, Ägypten, München 1967, Tf. 17–18. Exemplare dieser Zt etwa bei Petrie, Gizeh and Rifeh, Tf. 3; Quibell, Archaic Mastabas, Tf. 33 Nr. 6; Hans Bonnet, Frühdyn. Gräberfeld bei Abusir, Leipzig 1928, Tf. 31 Nr. 3. – <sup>2</sup> Smith, Sculpture, 382, pl. A. – <sup>3</sup> Die Bezeichnung der Binse nach Vivi Täckholm, Students' Flora, Beirut 1974, 664 (in dies., Flora of Egypt II, Kairo 1950, 470 *Juncus arabicus* Adams. genannt); die Bezeichnung *Juncus maritimus*, die in ägyptologischen Publikationen benutzt wird, ist unrichtig (Hinweis Frau Dr. Germer). Zum Lederbeutel vgl. Alexander Scharff, Archäologische Beiträge zur Frage der Entstehung der Hieroglyphenschrift, SBAW 1942.3, 54 Anm. 239; Siegfried Schott, Eine äg. Schreiberpalette als Rechenbrett, NAWG 1967. 5. – <sup>4</sup> Zum Napf vgl. Vandier, Manuel IV, 196 Abb. 83, Nr. 35; ein Exemplar bei Carter, Tut-ench-Amun III, Tf. 64A aus Elfenbein. Zur Aktentasche (*hrt-c*) s. Vandier, a.a.O., 194, Abb. 82, zu den unterschiedlichen Binsen Pyr. 954b(N) mit einer starken und einer feinen in einem Determinativ. – <sup>5</sup> Vandier, Manuel IV, 196 Abb. 83, Nr. 11–13.25; bei Nr. 33 wird die muschelförmige P. beim Schreiben am Band in der Hand gehalten. – <sup>6</sup> Statue der 13. Dyn. bei Ranke, in: Mel. Masp. I, 361; vgl. auch das bekannte Bild des malenden \*Mereruka. – <sup>7</sup> Dies ist die fast in jedem Museum anzutreffende Form; als gut veröffentlichte Beispiele vgl. Hayes, in: JEA 34, 1948, 47–50, Tf. 13–14 (Generalissimus Smendes): 48 cm lang, 7,2 cm breit, 1 cm hoch, 6 Binsen im Schlitz; Farben als Walzen aufgelegt; P. des Tutenchamun bei Carter, Tut-ench-Amun III, Tf. 21A (Elfenbein), Tf. 21D (mit Goldblech überzogen). – <sup>8</sup> So Vandier, a.a.O., 211 (3°), daher wohl die schmale Form von Geschäftsnotizen und Briefen, vgl. Jaroslav Černý, Paper and Books, London 1952. Diese P. hält man beim Schreiben unter der Achsel. – <sup>9</sup> Vandier, a.a.O., 196 Abb. 83 Nr. 1–3.5. Ein solcher

Glätter bei Carter, a.a.O. III, Tf. 21B; Earl of Carnarvon und Howard Carter, Five years' Exploration at Thebes, London 1912, Tf. 66. Auch als Radiierer gedeutet, jedoch wusch man die Tinte ab und kratzte sie nicht vom Papyrus. – <sup>10</sup> Vgl. Carter, a.a.O. III, Tf. 21C. – <sup>11</sup> Hayes, in: JEA 24, 1938, 9 Anm. 3; Louvre 483 und Florenz, Museo Archeol. 3080 des Oberdomänenvorstehers Amenophis von Memphis; Louvre N 3026 (= AF 481) des Wesirs Prah-mose; Hayes, Scepter II, 275 Abb. 168 des Thotpriesters Nehemawai. Vgl. auch Glanville, in: JEA 18, 1932, 53 ff. – <sup>12</sup> Hierzu vgl. Schott, Schreiberpalette als Rechenbrett (s. Anm. 3). – <sup>13</sup> Carter, Tut-ench-Amun III, 64, Tf. 21E für Meretaton (nach p. 203 sind die Farben Schwarz = Ruß, Rot = roter Ocker, Grün = wohl pulverisierter Malachit, Weiß = Gips, Gelb = Auripigment (Arsensulfid), das fehlende Blau bestand wohl aus pulverisierter Fritte; mit nur 4 Farben die P. der Maketaton bei Hayes, Scepter II, 296–7, Abb. 183; wieder 6 Farben hatte die Mal-P. des Amenophis III., bei Hayes, Scepter II, 201 Abb. 154. Eine kombinierte Schreib- und Malpalette mit 14 Näpfchen bei Glanville, in: JEA 18, 1932, Tf. 7 (3). – <sup>14</sup> Vgl. die sich fast wörtlich entsprechenden Phrasen bei Neferti, 16 und Urk. IV, 2143, 8–10 (Haremheb-Dekret). – <sup>15</sup> E.g. Edfou II, 80; Hermann Junker und Erich Winter, Das Geburtshaus des Tempels der Isis in Philae, DÖAW Sonderband, Wien 1965, 34–35. 176–177.

*Lit.*: Manfred Weber, Beiträge zur Kenntnis des Schrift- und Buchwesens der alten Ägypter, Diss. Köln 1969, 27–58. W.H.

Palimpsest, durch Abwaschen älterer Schrift als Schreibmaterial wiedergewonnener \*Papyrus, z.B. Pap. Berlin 3024 („Lebensmüder“)<sup>1</sup>, Pap. Westcar, Pap. med. Berlin 3038. Ob allein der hohe Preis als Grund dieser Sparmaßnahme verantwortlich ist<sup>2</sup>, kann „angesichts der Verschwendung, die gelegentlich mit dem Schreibstoff getrieben worden ist“, bezweifelt werden<sup>3</sup>.

<sup>1</sup> Der Schreiber hat den Anfang der „Hirtengeschichte“ gewegewaschen, statt die Rückseite zu benutzen (Möller, Hierat. Paläographie I, 6 Anm. 2). – <sup>2</sup> So z.B. Erman, Ägypten, 535; Möller, op. cit., 6; Jaroslav Černý, Paper and Books, London 1952, 23; Walther Wolf, Kulturschichte des Alten Ägypten, Stuttgart 1962, 92. – <sup>3</sup> Grundriß der Medizin II, 85. W.W.

Pallakide, s. Gottesharim

Palme, Palmblätter, Palmrispe, Palmfaser. Drei Arten der weitverzweigten Familie der P. lassen sich für das alte Äg. nachweisen (→ Flora), die Dattelp., *Phoenix dactylifera* L. (äg. *bnrt*), die Dump., *Hyphaene thebaica* L. Mart. (äg. *m3m3*) und, selten und nur durch die Funde ihrer Früchte zu belegen, *Medemia argun* (Mart.) Württemb. (äg. wohl *m3m3 n h3nnt*).

Funde von Matten (\*Flechten) und Seilen aus Palmblättern und Palmfaser, dem sog. Palmbast, lassen sich bereits für neolithische Siedlungen nachweisen. Palmwedel beider Arten benutzte

man seit der Vorgeschichte für \*Fallen, für \*Fächer, eine bedeutende Verwendung fanden sie beim Bauen (\*Dachkonstruktion), wo sie, in Stein übertragen, auch die Form eines der geläufigsten Säulenkapitelle (\*Bauschmuck) abgaben. Zur Deckenkonstruktion benutzte man ebenfalls ganze Palmstämme (\*Holzbau), die früh in Stein imitiert wurden.

Funde von Früchten (Datteln, äg. *bnrw*, Dumnüsse äg. *kwkw*) beweisen zudem, daß beide P.arten als Nahrungsmittel (\*Ernährung, \*Früchte) geschätzt wurden. Datteln fanden auch in der Medizin (\*Heilmittel) Eingang. Die Kenntnis der künstlichen \*Bestäubung der P. scheint weit verbreitet gewesen zu sein. Bei der Ernte wurden gelegentlich \*Affen zu Hilfe genommen.

P. spielen in den äg. Jenseitsvorstellungen eine gewisse Rolle. Der Tote wünscht sich, in einem hlg. Hain (\*Buto) bestattet zu werden, im Schatten einer P. von \*Hathor bzw. \*Nut gesättigt und gelobt zu werden (\*Baum, hlg.), sich gar in eine Dumpalme zu verwandeln als Manifestation des Gottes \*Min. Palmwedel gelten bis in meroitische und koptische Zeit als Symbol des Lebens. Auf Palmrispen waren die Lebensjahre des Königs eingekerbt (\*Annalen). \*Thot, „der Herr der Zeit“ und „Rechner der Jahre“ war deshalb engstens mit der P. verbunden.

*Lit.*: Helck, Materialien, Indexband s.v. Dattel, Dattelpalme, Dattelpflanze, Dattelpflaum, Dattelpflaumbaum, Dattelpflaumholz, Dattelpflaumwedel, I. Wallert, Palmen.

**Pami** Third son of \*Scheschonq III, and his successor (6 years, c. 773–767 BC). In his Year 2, an \*Apis bull died at \*Memphis and was replaced. P. built at \*Tanis, and was succeeded by his son \*Scheschonq V.

*Lit.*: K. A. Kitchen, *The Third Intermediate Period in Egypt*, Warminster, 1973, 516f. K. A. K.

**Pamylien** According to Plutarch<sup>1</sup> a festival comparable to the (Dionysiac) Phallegoria; it included the carrying of a phallic (\*Phallus) statue with a triple male member<sup>2</sup>. The name derives from Pa(a)myles<sup>3</sup>, which probably renders Egn. *p<sup>3</sup> ḡ-nrw<sup>4</sup>*, the (*servant*) of the Great of Love, i.e. of \*Osiris. Playing-counters of bone found in \*Alexandria confirm the popularity there of an ithyphallic Pamylen<sup>5</sup>.

<sup>1</sup> De Is. et Os. 12, 355 E. – <sup>2</sup> Ibid., 36, 364 B. Cf. Herodotus II, 48, on a similar festival in which women carry phallic images to the sound of music (\*Musik). – <sup>3</sup> Cf. Hesychius s.v. – <sup>4</sup> Found in MK as an epithet of Osiris; v. Selim Hassan, *Hymnes religieux du moyen Empire*,

Cairo 1928, 27. Cf. Stricker, in: OMRO 29, 1948, 69, on *P<sup>3</sup>-nrw*, her Loved One, of Osiris. – <sup>5</sup> See Elisabeth Althold-Rosenbaum, in: *Chiron* 6, 1976, 221f. with Pl. 26, nos. 64–69, including figures of his temples. One of the figures (no. 68a) shows the god with a crown not unlike the Upper Egyptian crown worn by Osiris, save that it looks peaked.

*Lit.*: RÄRG, 580 s.v.; John Gwyn Griffiths, *Plutarch's De Iside et Osiride*, Cardiff 1970, 297–300; Jean Hani, *La religion égyptienne dans la pensée de Plutarque*, Paris 1976, 372–377; Alan Brian Lloyd, *Herodotus Book II, Commentary*, Vol. II, EPRO 43, Leiden 1976, 220–224. J.G.G.

**Pa-neb-tawi** (Gott). Panebtaoui ou Nebtaoui<sup>1</sup> est un dieu particulier à \*Kom Ombo, à l'époque ptolémaïque et romaine, avec un nom composé théologique (comme pour Tasentnefert), indiquant une fonction royale, en cela apparenté à Harsomtous, qui est cependant beaucoup plus ancien: nom issu du titre placé habituellement devant le premier cartouche royal. Dans les scènes, toujours sous le nom de Panebtaoui l'enfant, il est représenté avec les attributs de l'enfant (tresse, etc.) ou non, portant au-dessus du coiffetête la couronne hemhem<sup>2</sup>, la double couronne<sup>3</sup>, l'atef<sup>4</sup>, le croissant lunaire<sup>5</sup>, le disque solaire<sup>6</sup>. Il est le dieu fils (\*Götter, Kinder-) dans la triade (\*Triade) de la droite (nord) du temple, \*Haroëris, Tasentnefert, Panebtaoui<sup>7</sup>, mais, par échange, peut se trouver avec \*Sobek et \*Hathor-(Nout)<sup>8</sup>, ou avec Sobek seul<sup>9</sup>. Divinité construite, il ne se trouve pas dans toutes les listes des dieux du district<sup>10</sup>, mais dans la liste systématique, avec Chonsou (\*Chons), au rang des dieux fils des triades<sup>11</sup>, et dans une liste eclectique, avec Chonsou qui écarte les émissaires<sup>12</sup>; en référence à lui, le temple a pour nom théologique "Château-de-la-joie"<sup>13</sup> et le serpent sacré s'appellera entre autres "Le-Grand-de-joie-Seigneur-du-Double-Pays"<sup>14</sup>; ce rôle de serpent le rapprochera encore de \*Somtous. Bien qu'il ne paraisse pas dans le ciel de Kom Ombo<sup>15</sup>, il aura une composante astrale<sup>16</sup>, surtout comme naissant, en tant que dieu fils au mammisi (\*Geburtshaus)<sup>17</sup>, issu d'Haroëris-Chou et d'Hathor-Tasentnefert (simplification du système des deux triades correspondant à une seule enfilade de portes au mammisi), Chonsou n'y jouant qu'un rôle secondaire<sup>18</sup> ou de protecteur<sup>19</sup>. Panebtaoui y sera le dieu engendré par Haroëris-Chou<sup>20</sup>, l'héritier<sup>21</sup>, le mâle à la ressemblance de son père<sup>22</sup>, l'enfant parfait, beau de forme<sup>23</sup>, avec le thème de la déesse (Tasentnefert) avec son fils<sup>24</sup>, de l'attribution du nom<sup>25</sup>, de la succession astrale, solaire et lunaire<sup>26</sup>, de la succession royale. Celle-ci constitue le sujet principal d'un passage d'hymne se référant à Panebtaoui identifié à Sobek<sup>27</sup>. Des relations plus ou moins



étroites sont établies avec Chonsou<sup>28</sup>, Sobek<sup>29</sup>, Ihi ou Harsomtous<sup>30</sup>.

<sup>1</sup> Forme étymologique du nom, Gutbub, Textes fondamentaux de la théologie de Kom Ombo, BdE 47,2, 1973, 31. – <sup>2</sup> De Morgan, Cat. des Mon. II et III, 1, 119, 152, 271, 238, 240, 337, 347–8, 369, 374, 400, 418, 504, 526–7, 650–1, 742, 759, 942, 959. – <sup>3</sup> Indiquant sa fonction; ressemble en cela à Harsisès ou Harpocrate: De Morgan, op. cit., 185, 234, 404, 516, 770, 783, 838. – <sup>4</sup> Ibid., 264, 308, 392, 520, 545, 557, 567–8, 641, 833, 946. – <sup>5</sup> En conformité avec Chonsou (par échange, assimilation ou par opposition avec autre forme), De Morgan, op. cit., 296, 583, 649–50. – <sup>6</sup> Par opposition avec Chonsou lunaire, et dieu enfant successeur de Ré, ibid., 206, 352, 447, 847. – <sup>7</sup> LÄ III, \*Kom Ombo; De Morgan, op. cit., 234, 238, 271, 347–8, 392, 418, 526–7, 567–8, 649–50, 925, 942, 946, 959. – <sup>8</sup> Ibid., 374, 650–51 (par opposition de deux formes du dieu), 833 (par échange). – <sup>9</sup> Ibid., 847 (échange avec Chonsou). – <sup>10</sup> Gutbub, op. cit., I, 2, monographie 709; d'où omis dans H. Kees, Der Götterglaube im alten Ägypten, 430–36. – <sup>11</sup> Monographie 613, sous le nom d'un dieu, Panebtaoui; cité dans RÄRG, s.v. Ombos. – <sup>12</sup> Monographie 423–24. – <sup>13</sup> Monographie 423–24, 182 et 90, avec assimilation implicite de Panebtaoui avec Chonsou, "Seigneur de la joie". – <sup>14</sup> Monographie 423–24, et deux fois dans scène, 468. – <sup>15</sup> Gutbub, op. cit. I, 375–422. – <sup>16</sup> Coiffé du disque solaire ou du croissant lunaire, cf. plus haut n. 5 et 6. – <sup>17</sup> Gutbub, op. cit. I, 321–374. – <sup>18</sup> De Morgan, ibid., 23, 24 partie droite, 987; Gutbub, op. cit. II, 20, Chonsou, dieu fils. – <sup>19</sup> Monographie 30, "Chonsou écarte de lui les émissaires"; cf. Gutbub, ibid., 20, Chonsou qui écarte ...; partage des fonctions entre les dieux fils; pour le protecteur, v. \*Götter, Kinder; fonction de protecteur de Panebtaoui, De Morgan, ibid., 61, col. 14. – <sup>20</sup> Monographies 30 et 45. – <sup>21</sup> Mon. 30, 45, scène 504. – <sup>22</sup> Mon. 30, 45, 986. – <sup>23</sup> Mon. 45; Gutbub, op. cit. I, 332–3, n. (1). – <sup>24</sup> Monographie 30; v. \*Götter, Kinder. – <sup>25</sup> Monographie 30, 45, scène 504. – <sup>26</sup> Monographie 30 et 45; Gutbub, op. cit. I, 361 n. (z), 354–5 n. (v); v. aussi monographie 167, Texte A. – <sup>27</sup> Tous les deux héritiers d'Haroëris-Chou; Sobek-Geb, "l'enfant de Soudjaba (Chou), qui lui donne le Double Pays" (explication du nom de Panebtaoui), prend la royauté de Chou, administre sa ville et protège ses habitants, Gutbub, op. cit. I, 484–5 et 487–8 n. (c), (d), (f). – <sup>28</sup> Echanges, coiffure, croissant lunaire; dans monographie 709 (cycle de Ré), 423–4, 182. – <sup>29</sup> Monographie 820 (similitude des titres), cf. Gutbub, op. cit. I, 191–2 n. (h) et (l); v. plus haut n. 27. – <sup>30</sup> Monographie 90; v. \*Geburtsaus, \*Götter, Kinder.

Lit.: Adolphe Gutbub, Textes fondamentaux de la théologie de Kom Ombo, BdE 47,2, 1973, 31, Panebtaoui. A.G.

**Pa-nefer-her**s. Nephros

**Panehsi** (Königssohn v. Kusch). The Viceroy of Kush *P3-nhsj* was probably instrumental in the restoration to office of the High Priest of Amun

\*Amenophis (*Jmn-htp*) who had been ousted by a rival for several months (\*Hoherpriester des Amun). This event most likely took place before year 8 of \*Ramses XI.<sup>1</sup> Panehsi is attested in control of the Theban area with royal approval in years 12 and 17 of the same reign. Between years 17 and 19 his position changed to that of rebel against the Crown. He was driven out of Thebes and \*Hardai may have been destroyed in the fighting at this time<sup>2</sup>. He retreated to \*Nubia, while control of Thebes passed to \*Herihor. Panehsi was still in Nubia in year 28 when his forces were in conflict with those of Herihor's successor \*Pianchi<sup>3</sup>. He appears to have remained independent in Nubia until his death and was buried in a tomb at \*Aniba<sup>4</sup>.

<sup>1</sup> Wente, in: JNES 25, 1966, 73–87. – <sup>2</sup> Černý, in: CAH II<sup>2</sup>, 2, 630–634; Aldred, in: J. Ruffle (Ed.), Glimpses of Ancient Egypt, Fs Fairman, Warminster 1979, 92–99. – <sup>3</sup> Edward F. Wente, Late Ramesside Letters, SAOC 33, Chicago 1967, 12–13, 24. – <sup>4</sup> Georg Steindorff, Aniba II, Glückstadt 1937, 240–241. M. L. B.

**Panehsi** (*P3-nhsj*). Vizier (\*Wesir) whose origins are unknown. He first appears in year 2 of \*Merenptah and is last attested in year 7 of that reign. He is known from inscriptions at \*Gebel es-Silsila. His name is also found in connection with the workmen of \*Deir el-Medineh (\*Arbeiterver-sorgung). He was entitled \*Festleiter of \*Amun.

Lit.: Helck, Verwaltung, 325–326, 458; Černý, in: BiOr 19, 1962, 143. M. L. B.

**Panflöte** ist ein \*Aërophon aus der Ordnung der Längsflötenspiele, in Äg. immer Floß-P. (die einzelnen Längsflöten sind bettartig nebeneinander angeordnet und miteinander verschnürt, verklammert oder verklebt). Für dieses Blasinstrument gibt es keine eigenständige äg. Bezeichnung. Autoren aus hellenistisch-röm. Zt gaben ihm den im griech. Sprachraum üblichen Namen Syrinx. „Den Alten galt die Syrinx meist als phrygischen Ursprungs. Attis, Kybeles Geliebter, ist oft mit ihr abgebildet worden. Als Erfinder werden Kybele oder Marsyas genannt. Die Syrinx wird bei Platon neben dem Aulos zum speziellen Instrument des Marsyas ... In späterer Zeit galt die Syrinx als Instrument des Pan; daher auch ihr Name Panflöte. Pan erbt sie nach der Sage von seinem Vater Hermes, der sie nach der Schenkung der Chelys (Schildkrötenlyra) an Apollon erfunden haben soll. Bei Ovid ist Pan selbst der Erfinder der Syrinx.“<sup>1</sup> Der mythologische Zusammenhang, in dem sich die P. hier gestellt findet, fehlt in Äg. bei der P., obwohl sie erst mit den Ptolemäern ins Land

kam. Die P. ist zwischen dem 2. Jh. v. Chr. und dem 3. Jh. n. Chr. in Äg. nachweisbar und zeigt formal eine große Vielfalt. Rechteckige bzw. quadratische P., deren einzelne Flöten also gleich lang und von innen her vielleicht stufenweise durch Füllmaterial verkürzt sind, kommen seltener vor als asymmetrische P., die flügel-, doppel-flügel-, dreiecksförmig oder trapezoid sein können. Unter ihnen sind viele Instrumente mit deutlich unterschiedlich langen Einzelflöten, andere mit graduell verkürzten. Unabhängig von der Form setzte sich die äg. P. aus 6–14 Einzelflöten zusammen und ist am häufigsten in der Hand von Musikanten belegt (bes. Terrakotten, die noch nicht zusammengestellt und genau verglichen wurden)<sup>2</sup>. Nach ihnen kann man – unter großen Vorbehalten wegen des oft schlechten Erhaltungszustandes – die auf dem Instrument mögliche Skala bzw. den Tonvorrat erkennen.

Die Darstellungen geben durchweg fremde Musikanten wieder. Dieser Tatsache entspricht die weite Verbreitung des Instruments außerhalb Äg.: im Niltal scheint es allerdings nie recht heimisch geworden zu sein. Zur gleichen Zt wie in Äg. kam die P. in Palästina vor. Aus Ost- und Südosteuropa stammen weitere Fundstücke aus dem Neolithikum. In Italien sind sie aus der illyrischen Hallstattkultur durch Darstellungen auf Situlen bekannt. Nirgends erscheinen P. als Instrumente der Hirten. Erst durch den Zusammenhang des Bildtypus Orpheus (der die Tiere durch Musik besänftigt) – Christus – „Guter Hirte“ scheint die Funktion der P. so bestimmt und von spätantiken Autoren in dieser Weise definiert worden zu sein.

<sup>1</sup> Hannelore Thiemer, Der Einfluß der Phryger auf die altgriechische Musik, Bonn-Bad Godesberg 1979, 132f. – <sup>2</sup> Z. B.: Petrie, Objects of Daily Use, Tf. 50 Nr. 310; aus dem Fajjum (Verbleib unbekannt) und im Museum von Alexandria; Hickmann, Musikgeschichte in Bildern II (s. Lit.), 110; Louvre N 1463 aus Bambusrohren.

Lit.: Balthja Bayer, The Material Relics of Music in Ancient Palestine and its Environs, Tel Aviv 1963; Friedrich Behn, Musikleben im Altertum und frühen Mittelalter, Stuttgart 1954; Alexander Häusler, Neue Funde steinzeitl. Musikinstrumente in Osteuropa, in: Acta musicologica 32. 2–3, 1960, 151–155; Ellen Hickmann, Altäg. Musikinstrumente und musizierende Terrakotten, in: Kunst und Antiquitäten V, Okt.–Nov. 1979, Hannover; Hans Hickmann, Musikgeschichte in Bildern II: Ägypten, Leipzig 1961; ders., in: CdE 30, Nr. 60, 1955, 217–224; Lise Manniche, Ancient Eg. Musical Instruments, MÄS 34, München-Berlin 1975; Hannelore Thiemer, Der Einfluß der Phryger auf die altgriechische Musik, Bonn – Bad Godesberg 1979; Karl Weitzmann, Greek Mythology in Byzantine Art, Princeton 1951; Franz Zagiba, Musikgeschichte Mitteleuropas, Wien 1976; Christiane Ziegler, Catalogue des instruments de

musique égyptiens au Musée du Louvre, Paris 1979; Zaba, in: Fs Grapow, 411ff. E.Hi.

Pan-Graves s. Pfannengräber

Panopolis s. Achmim

Panopolites s. Gaue, 9. o. äg.

Panther (zoologisch) s. Leopard

**Panther (mythologisch)** A. Während in der „Alltagswelt“ in der Regel zwischen den Großkatzen \*Leopard und \*Gepard geschieden wird, treten im religiösen Bereich Kompositgestalten auf<sup>1</sup>; sogar der Übergang zum \*Löwen wird fließend. Das Wort „Panther(katze)“, äg. *m3fdt* (\*Mafdet), als Sammelbezeichnung für die Feli-den-Göttinnen, sollte der Sprache der „Heiligen“ Welt vorbehalten bleiben<sup>2</sup>.

B. Analog der hervorragenden Rolle, die diese Großkatzen im übrigen Afrika in der Mythologie spielen, ist für Ägypten eine ähnliche Vormachtstellung zu postulieren, jedenfalls vor der Wende zur geschichtlichen Zeit. Diese Ausgangslage ist jedoch in reiner Form nicht erhalten geblieben, sondern muß aus einer Fülle von Einzelhinweisen, die sich in der geschichtlichen Zeit bewahrt haben, rekonstruiert werden. Als Grund für das „Ausmerzen“ der Pantherkatze wird ihre Verantwortung für das Leben des Königs, somit auch ihre Beteiligung an seinem Tod, vermutet. – Ihre „Erben“ sind in erster Linie die Löwinnen, in gemilderter Form sodann die \*Katze und schließlich die friedliche Kuh (vgl. \*Hathor als wilde Löwin, als freundliche Katze oder als Himmelskuh).

C. Unter den vielfältigen Spuren, die auf die verschiedensten Funktionen der Pantherkatze hindeuten, sind die folgenden besonders markant:

1) Als „Sonnentier“<sup>3</sup>, d. h. im Dienste der \*Sonne fungierend und ihren Lauf garantierend (als Mutter, als Trägertier, als kämpferischer Schützer<sup>4</sup>). Eine Sonderform ist die Mischgestalt des \*Schlangenhalspanthers (\*Paletten, Schmink-).

2) Als „Fliegender Panther“, eine Mischgestalt aus der Himmelsgöttin und dem Sonnengott, der in seinen beiden Erscheinungsformen Falke (= Osthorizont) und Mann (= Westhorizont) auftritt. Die Pantherkatze dient hier als \*Muttergattin, die den abendlichen Greis in sich aufnimmt, ihn verjüngt und zum morgendlichen Sohn umwandelt<sup>5</sup>. Das aus dieser dreieinigen Mischgestalt abgeleitete \*Horusauge gilt als Symbol für die Wiederkehr des Lichts.

3) Als Schutzmacht für das Leben des Königs, z. B. Mafdet als „Herrin des Hauses des Lebens“.

(daraus verkürzt *nbt-hwt* \*Nephtys); als Herrin der Schreibkunst organisiert und überwacht sie die Lebensmittelversorgung des Hofes (\*Seschat).

4) Als „Mutter und Himmel“ für den Toten (der hier in Analogie zur Sonne auftritt)<sup>6</sup> vereinigt sie seine Glieder, schnürt als „Festlerin“ (äg. *ttt*) ihn gleichsam in der Mumienhülle ein und bereitet seine Wiedergeburt vor, sei es in der Nachbildung als Raubkatzenbähre, sei es als Fellumhüllung \*Imiut, als Fellmäntel, als über dem Toten ausgespanntes Fell. Das \*Pantherfell wird so ebenfalls ein häufig auftretendes Symbol für die verschiedenartigsten Fälle von Regenerierung, vom \*Sem-Priester bei seinen Belebungsriten getragen oder vom Toten beim Wiedereintritt ins Leben umfaßt.

5) Als mordende Mutter, die ihr Geschöpf wieder zu sich nimmt (\*Königsmord), äg. *šmsjt* „Henkerin“, fortlebend in dem \*Hinrichtungsgesetz, das jetzt die Strafgewalt<sup>7</sup> des Königs (oder des Sonnengottes in der Barke) gegen die Feinde der irdischen und kosmischen Ordnung verkörpert. – Erbe dieser negativen Seite ist der Gott \*Seth geworden, der Mörder des Königs und Sonnenfeind<sup>8</sup>.

D) Schlußfolgerungen: Aus diesen in der geschichtlichen Zeit fortlebenden Einzelzügen ergibt sich, daß die Pantherkatze ursprünglich eine universale Himmelsgöttin gewesen sein muß, die auf den drei Ebenen Kosmos-Königtum-Totenkult gleichermaßen wirkte, indem sie der Sonne, dem König, dem Menschen das Leben gab, es in ihre Obhut nahm, allerdings als Vorbedingung für die Wiedergeburt es auch wieder nehmen mußte.

<sup>1</sup> Vgl. Störk, in LÄ II, 531 Anm. 6. – <sup>2</sup> Sofern in diesem Lexikon Verweise auf Panther der Alltagswelt erfolgt sind, sehe man unter Leopard bzw. Gepard nach. – <sup>3</sup> Auf das Gold bzw. die Glut der Sonne scheinen insbesondere die Namen *šbj* und *nby* hinzudeuten. – <sup>4</sup> Z. B. die apotropäischen Götter auf den sogenannten \*Zauber-messern. Vgl. auch Mafdet in den Pyramidentexten als Schlangengefährin im Königsgrab, eine Art Nutzenanwendung aus ihrer kosmischen Rolle (König anstelle des Sonnengottes). – <sup>5</sup> Vgl. Westendorf, in: Göttinger Totenbuchstudien. Beiträge zum 17. Kapitel, GOF IV, 3, 183–185. – <sup>6</sup> Vgl. Assmann, in: LÄ IV, 266 ff. s. v. \*Muttergottheit. – <sup>7</sup> Vgl. *b'w* „Strafgewalt, Macht“, abgeleitet von *b'* „Panther“ (zuletzt Osing, Nominalbildung, 567–8). – <sup>8</sup> Zu „Mafdet und Seth“ vgl. Westendorf, in: ZÄS 92, 1966, 128–143.

Lit.: RÄRG, 581–2; Westendorf, in: ZDMG 118, 1968, 248–256; Westendorf, Darstellungen des Sonnenlaufes, s. v. Panther(katze). W. W.

Pantherfell s. Leopard, Panther C4

**Panzer(hemd)** (*mss n 'h', rbš =  $\text{𓏏𓏏}$ , *trjn* =  $\text{𓏏𓏏}$ ). Als Verteidigungswaffe, die seit dem NR*

belegt ist und wahrscheinlich aus dem Ausland eingeführt wurde<sup>1</sup>, schützte das P. in erster Linie \*Wagenkämpfer und Bogenschützen, die sonst relativ ungedeckt waren. Erstes Auftreten in den Annalen \*Thutmosis' III. als \*Tribut<sup>2</sup>. P. waren aus \*Leder oder \*Leinen gefertigt und mit metallenen (oder ledernen), an den Unterkanten abgerundeten Schuppen dicht besetzt; Länge bis unter das Knie, kurzärmelig, bisweilen den Hals bedeckend<sup>3</sup>. Teile von Originalen haben sich erhalten<sup>4</sup>. Der Beruf des Panzermachers war bekannt<sup>5</sup>. P. gehörten – obwohl selten so dargestellt – zur königlichen Kriegsausrüstung<sup>6</sup>. \*Ramses II. legte ihn in der Hitze des Kampfes einmal verspätet an<sup>7</sup>. Ein prachtvolles linnen Expl. wurde den Spartanern von Amasis zum Geschenk gemacht<sup>8</sup>.

<sup>1</sup> Hans Bonnet, Die Waffen der Völker des alten Orients, Leipzig 1926 (Nachdr. Leipzig 1977), 214 denkt an indirekte hethitische Vermittlung. – <sup>2</sup> Urk. IV, 664 (Megiddo). 732 (Retenu). Die Schreibung mit einem äg. Wort ist kein Beweis gegen Übernahme des P. von außen. – <sup>3</sup> Vgl. ein im Grab Ramses' III. dargestelltes P., abgebildet bei Walther Wolf, Die Bewaffnung des altäg. Heeres, Leipzig 1926, Abb. 69 = Bonnet, Waffen, Abb. 106. Zwei ähnliche Exemplare bei Davies, Ken-Amun II, Tf. 22A, eines davon auch bei Yigael Yadin, The Art of Warfare in Biblical Lands I, Jerusalem – Ramat-Gan 1963, 197 oben. – <sup>4</sup> Hayes, Scepter II, 254 f., abgebildet bei Yadin, op. cit. I, 197 unten (Amenophis III.); Carter, Tut-ench-Amun III, 170 f.; Yadin, op. cit. II, Abb. S. 354 oben; vgl. Wolf, Bewaffnung, Abb. 70 (Scheschong). – <sup>5</sup> AEO A 164. – <sup>6</sup> Kitchen, Ram. Inscr. II, 28, 7 ff. Vgl. auch Anm. 4. – <sup>7</sup> Kitchen, Ram. Inscr. II, 175, 3–8. – <sup>8</sup> Herodot III, 47.

Lit.: Hans Bonnet, Die Waffen der Völker des alten Orients, Leipzig 1926 (Nachdr. Leipzig 1977), 209–216; Walther Wolf, Die Bewaffnung des altäg. Heeres, Leipzig 1926, 96–99; Yigael Yadin, The Art of Warfare in Biblical Lands, 2 Bde, Jerusalem – Ramat-Gan 1963, I, 198 f.; II, 354. W. D.

**Papremis** est l'appellation grecque d'une ville du Delta égyptien pour laquelle, récemment, trois étymologies différentes ont été proposées: *p<sup>3</sup>(-n)-p<sup>3</sup>-rmt-mhjt<sup>1</sup>*, *p<sup>3</sup>(-n)-p<sup>3</sup>-rmwj<sup>2</sup>* et *p<sup>3</sup>(-m)-p<sup>3</sup>-rmt<sup>3</sup>*. Elle était, selon Hérodote (II, 59, 63), la métropole d'un nome qui portait le même nom (II, 71, 165; III, 12) et est occasionnellement citée dans les papyrus grecs. Malgré les renseignements que ces sources communiquent au sujet de sa localisation et de ses cultes, le problème de son identification est loin d'être définitivement résolu. Selon diverses hypothèses le site se trouverait sur le territoire du 3<sup>e</sup> nome de Basse Egypte, peut-être à l'endroit de l'actuel village de Kherbeta<sup>4</sup>, à \*Létopolis<sup>5</sup>, dans le 7<sup>e</sup> nome<sup>6</sup> ou à \*Sachebu<sup>7</sup>.

*no vell*

<sup>1</sup> Černý, dans: ArOr 20, 1952, 86–89. – <sup>2</sup> Altenmüller, dans: JEOL 18, 1964, 271–279. – <sup>3</sup> Bresciani, dans: SCO 21, 1972, 299–303. – <sup>4</sup> Bresciani, ibid. – <sup>5</sup> Altenmüller, ibid. – <sup>6</sup> Alan B. Lloyd, Herodorus, Book II (1–98), EPRO 43, 1976, 270–272. – <sup>7</sup> Ray, dans: GM 45, 1981, 58–61. H.DeM.

#### Paptulis s. Ajuala

**Papyrus, -herstellung.** A. Die Pflanze: Die Pflanze (*Cyperus papyrus* L.) die zu der Familie der Riedgräser (Cyperaceen) gehört, wuchs z. Zt des äg. Altertums üppig in den Sümpfen des \*Deltas (\*Flora, \*Gräser) und wurde daher – neben dem \*Lotos – zu einem charakteristischen \*Landessymbol (\*Wappenpflanze) für „Unterägypten“. Das P.dickicht mit seiner \*Fauna findet sich häufig als \*Landschaftsdarstellung; das Fahren im Boot und Jagen (Fisch- und Vogelfang) in diesem Gebiet wird seit dem AR oft in Privatgräbern (\*Mereruka, \*Ti) dargestellt<sup>1</sup>. Gegenwärtig ist P. erst im Sudan (oberer Weißer Nil, Tschad-See, Niger-Region) anzutreffen.

P. wurde von den Äg. auf vielfältige Weise verwendet: Der Wurzelstock ist genießbar und wurde von den Sumpfbewohnern verzehrt (\*Gemüse)<sup>2</sup>; die ihm entwachsenen Stengel samt ihren Dolden, die eine Höhe von ca. 4 m erreichen können<sup>3</sup>, werden bei der P.ernte von Sumpfarbeitern über der Wurzel herausgerupft, gebündelt und zur Weiterverarbeitung abtransportiert<sup>4</sup>. Ihr Schaft, d.h. ohne Wurzel und Dolde, wurde vorwiegend für den Bau von \*Papyrusbooten benutzt und diente zur Herstellung von \*Matten (\*Flechten), Körben, Kästen, \*Sandalen und Tauwerk<sup>5</sup>, indem – je nach Erfordernis – der Schaft als Ganzes, gespalten oder seine abgeschälte Rinde verwendet wurde. Das Mark wie auch verbrannter P. bzw. P.asche dienten als \*Heilmittel in der \*Medizin (\*Erbrechen)<sup>6</sup>. – Darüber hinaus spielt P. auch eine Rolle im kultischen Bereich, wie z.B. das \*Papyrusraufen für \*Hathor oder das besonders ihr eigene \*Papyruszepter. Die Pflanze bildet auch die Vorlage für die Papyrus-\*Säule (\*Bauschmuck) und \*Uch-Fetisch. P.stengel mit Dolde werden oft von Gästen beim \*Gastmahl in der Hand gehalten oder zusammen mit \*Blumen als \*Stabstrauß oder \*Girlande kombiniert. Die größte Bedeutung hat die P.pflanze aber durch ihre Verarbeitung zu dem \*Schreibmaterial „Papyrus“ gewonnen.

B. Herstellung: Obwohl es keine äg. Darstellungen gibt, welche die P.herstellung zeigen<sup>7</sup>, läßt sich diese dennoch durch die teilweise richtige Schilderung von Plinius<sup>8</sup>, Untersuchungen an den Papyri sowie durch moderne Versuche der P.herstellung rekonstruieren<sup>9</sup>: Der frische, im Schnitt

dreikantige Schaftstengel wurde geschält und in ca. 40 cm lange Abschnitte zerteilt. Das auf diese Weise freiliegende Mark wurde in dünne Längsstreifen geschnitten; diese legte man parallel verlaufend auf eine feste Unterlage (Holzbrett o.Ä.), indem ein Streifen den nächsten etwas überdeckte. Eine zweite Lage von Streifen wurde entsprechend im vertikalen Verlauf darüber gelegt. Durch manuellen Druck (Pressen und Schlagen) und durch den stärkehaltigen Saft in den P.streifen verklebten beide Lagen fest miteinander. Möglicherweise wurden Tücher auf und unter die Streifen gelegt, um den austretenden Saft aufzusaugen. Nach dem Trocknen würde der P. mit einem runden Gegenstand (Stein? Elfenbein, Muschelschale o.Ä.) poliert, um eine glatte Schreibfläche zu erzielen. Abschließend wurden die Kanten begradigt. –

Die Formate in Höhe und Breite eines P.blattes („Seite“) schwanken sowohl während der verschiedenen Epochen als auch je nach der Zweckbestimmung ihrer Beschriftung (\*Akten, Abrechnungen, \*Archive, \*Briefe, literarische Texte usw.), wengleich sich eine gewisse Normierung feststellen läßt<sup>10</sup>. Für längere Schriftstücke wurden einzelne „Seiten“ aneinandergeliebt, wobei durch die Überlappung an der Klebstelle sog. Fugen (Nahtstellen) von 1–2 cm entstanden<sup>11</sup>. Aus der im \*Festkalender von \*Medinet Habu genannten Lieferung „5 *dm* *q*ih<sup>t</sup> monatlich machen 3 *rt* jährlich“<sup>12</sup> ist zu entnehmen, daß 20 aneinandergeliebte Seiten (*q*ih<sup>t</sup>) die Standardzahl für eine Papyrusrolle (*rt*) in dieser Zeit sind<sup>13</sup>. – Neben dem Format sind auch die Qualitätsunterschiede hinsichtlich der Düntheit, Farbe (hell/blaßgelb bis dunkelbraun) und der Faserstruktur (fein bis grob) festzustellen<sup>14</sup>. Plinius zählt mehrere P.-Sorten unterschiedlicher Qualität auf<sup>15</sup>, die dadurch zu erklären sind, daß die P. entweder aus dem oberen, dem mittleren oder unteren Teil des Pflanzenschaftes angefertigt wurden<sup>16</sup>; vermutlich ist auch das Alter der Pflanze von Bedeutung.

Üblicherweise wurde die P.rolle von rechts nach links mit dem Pinsel auf der Fläche beschriftet, wo die Markfasern horizontal verlaufen und die beim Zusammenrollen nach innen liegen (recto), und dann die Außenseite mit dem vertikalen Faserverlauf (verso). Durch diese Benutzungsweise, die den Faserverlauf berücksichtigt, erhält die Rolle eine größere Haltbarkeit<sup>17</sup>. Die Hieroglyphe „Buchrolle“ ist seit der 1. Dyn. belegt<sup>18</sup>. Die älteste P.rolle, allerdings unbeschriftet, stammt ebenfalls aus der 1. Dyn., aus dem Grab des \*Hemaka<sup>19</sup>, während die ältesten beschrifteten P. der ausgehenden 4. Dyn. (Gebelein-Papyri) bzw. der Zeit des \*Neferirkare (5. Dyn.) angehören<sup>20</sup>.

C. Bezeichnung: Diese lautet für die P.pflanze bzw. das P.dickicht  $\underline{d}(t)$ ,  $\underline{twfj}$ <sup>21</sup> (ΧΟΟΥϚ) oder  $\underline{w}^3d$  für den einzelnen Stengel mit Dolde, wovon sich die Bedeutung „grün“ (\*Farben), frisch sein, gedeihen“ herleitet und mit dem Namen der Göttin \*Uto in Verbindung gebracht wird (\*Götter, Pflanzen-). Der bearbeitete P. als Schreibmaterial heißt  $\underline{dm}^c$ <sup>22</sup> (ΧΩΩΜΕ), die „Seite“  $\underline{q}^3ht$  und die Rolle  $\underline{rt}$ <sup>23</sup>. Die griech. Bezeichnung  $\pi\acute{\alpha}\nu\upsilon\sigma\omicron\varsigma$ <sup>24</sup>, kopt.  $\pi\alpha\pi\omicron\upsilon\tau\tau\omicron$ <sup>25</sup> wird zurückgeführt auf ein rekonstruiertes äg.  $p^3-n-pr-c^3$  („das des Pharao“) und ist als Hinweis darauf zu verstehen, daß der P. während der Ptolemäerzeit, als er zu dieser Zt intensiv exportiert wurde, unter kgl. Kontrolle gehandelt wurde. Der umfangreiche Bedarf an P. im pharaonischen Äg. läßt die Vermutung zu, daß seine Herstellung faktoreimäßig organisiert war und ein kgl. \*Monopol darstellte. Aufbewahrt wurden die Papyri einmal in Hülsen ( $\underline{s}^3mw$ )<sup>26</sup> und diese dann in ovalen Säcken oder Schränkchen ( $\underline{hrt}^c$ )<sup>27</sup>.

<sup>1</sup> Z. B. Duell, Mereruka I, Tf. 10. 11. 19; Steindorff, Tf. 58. 113; Ahmed M. Moussa und Hartwig Altenmüller, Das Grab des Nianchnum und Chnumhotep, AV 21, Mainz 1977, Tf. 4. 5. 74; Vandier, Manuel IV. 1, Abb. 399 ff. – <sup>2</sup> Herodot II, 92; Theophrast, Hist. plant. IV, 8. Vivi Täckholm und Mohammed Drar, Flora of Egypt II, Reprint Königstein 1973, 104–106. – <sup>3</sup> Täckholm u. Drar, a.a.O., 99. – <sup>4</sup> Moussa u. Altenmüller, a.a.O., Tf. 74; dies., The Tomb of Nefer and Ka-hay, AV 5, Mainz 1971, Tf. 5; Klebs, Relief I, 100, Abb. 82; Davies, Puyemre II, Tf. 15. 18–19. Vandier, Manuel V. 1, Abb. 200 ff. und V. 2, Abb. 191 ff. – <sup>5</sup> Vgl. für diese Aufzählung und weitere Produkte aus P. Täckholm u. Drar, Flora II, 117–125, wo die substantiellen Funde aufgeführt werden (z. B. P.-Matte 3 m x 1,5 m aus dem Grab von \*Tuja und \*Juja; 5 m langes P.-Seil aus der Pyramide des \*Djoser). – <sup>6</sup> Täckholm u. Drar, a.a.O., 104 f. – <sup>7</sup> Davies, Puyemre II, Tf. 15. 18. 19: P. pflücken, bündeln, wegtragen, Abschneiden der Dolde, Schalen des Schaftes. – <sup>8</sup> Plinius, Hist. nat. XIII, 21–26; XXIV, 51. – <sup>9</sup> Beschreibung bei: Lucas, Materials<sup>4</sup>, 138 ff.; Jaroslav Černý, Paper and Books in Ancient Egypt, London 1947, 5 ff.; Täckholm u. Drar, Flora II, 126 ff. – <sup>10</sup> Černý, a.a.O., 8. 14 ff.; Wolfgang Helck, Altäg. Aktenkunde des 3. und 2. Jahrtausends vor Chr., MÄS 31, 1974, 3 ff. – <sup>11</sup> Černý, a.a.O., 9 f.; s. auch die Bemerkungen bei Paule Posener-Krieger und Jean Louis de Cenival, The Abu Sir Papyri, London 1968, S. XVII. – <sup>12</sup> Medinet Habu III, Tf. 150 Z. 548. – <sup>13</sup> Černý, a.a.O., 9. – <sup>14</sup> A.a.O., 7. – <sup>15</sup> Plinius, Nat. hist. XIII, 23; Täckholm u. Drar, Flora II, 128 (11 Sorten in röm. Zt). – <sup>16</sup> Franz Woenig, Die Pflanzen im alten Ägypten, Leipzig 1886, 93–95. – <sup>17</sup> Černý, a.a.O., 10. – <sup>18</sup> A.a.O., 11: Petrie, RT II, Tf. 21 Nr. 164. – <sup>19</sup> Emery, Hemaka, 14 (flattened roll of p.). – <sup>20</sup> Abusir-Papyri, vgl. Anm. 11. – <sup>21</sup> Auch für P.-Sträube benutzt, s. Helck, Materialien, 815. – <sup>22</sup> Auch für P.-Sandalen verwendet, s. pHarris I 72, 12. Zu  $\underline{dm}^c$ : Helck, Aktenkunde, 2 ff.; Caminos, LEM, 236. – <sup>23</sup> S. o. Anm. 12. 13. – <sup>24</sup> Erst seit Theophrast belegt an der Wende des

4. zum 3. Jh. v. Chr. (Hist. plant. 4, 8, 2). – <sup>25</sup> Vgl. Vergote, in: Ann. Inst. de Philologie et d'Histoires Orientales et Slaves 11, Brüssel 1951, 411–416; Christensen, in: OLZ 41, 1938, 204–5. – <sup>26</sup> Nach Junker, Weta, 25–27 sind die 40  $\underline{s}^3mw$ , die bei Davies, Rekh-mi-Re<sup>c</sup> II, Tf. 25 vor dem Wesir liegen, solche P.-Hülsen. – <sup>27</sup> Vgl. Vandier, Manuel IV, 194–5; Helck, in: JEA 64, 1978, 137.

Lit.: Jaroslav Černý, Paper and Books in Ancient Egypt, London 1947; Lucas, Materials<sup>4</sup>, 137–140; Vivi Täckholm und Mohammed Drar, Flora of Egypt II, Reprint Königstein 1973, 99–163; Franz Woenig, Die Pflanzen im alten Ägypten, Leipzig 1886, 74 ff. Zum Schreibstoff: Manfred Weber, Beiträge zur Kenntnis des Schrift- und Buchwesens der alten Ägypter, Diss. Köln 1969. R.D.

Papyrusboot ( $\underline{inp}$ ,  $\underline{snbt}$ ,  $\underline{smb}$ ,  $\underline{hmk}^1$ ). Durch Abb. und Modelle von der Vorgeschichte an bezeugt<sup>2</sup> und bis in jüngste Zt verwendet<sup>3</sup>. P. bestehen aus mehreren Lagen Papyrusstengeln<sup>4</sup> mit zwei- oder dreifacher Umschnürung; Vorder- und Hinterstevenden häufig in figürlichem Schmuck (Papyrusdolde, Tierkopf)<sup>5</sup>. Vorwärtsbewegt und gelenkt werden sie durch Staken oder Paddeln, jedoch nicht durch Segel<sup>6</sup>. Ihr Bau ist im AR und MR gelegentlich dargestellt<sup>7</sup>. Ihre Form stellt das Vorbild für die papyrusförmigen Holzschiffe<sup>8</sup>. Da sie als \*Verkehr(smittel) für die seichten Sumpfbereiche, insbesondere die des Deltas, geeignet sind, benützen sie Fischer (\*Fischerei) zum Angeln, Auslegen der Reuse, Ziehen des Schleppnetzes<sup>9</sup>, Hirten beim Übersetzen mit der Rinderherde<sup>10</sup>, Schiffer beim \*Schifferstechen<sup>11</sup>, der König und hochgestellte Beamte für alle Betätigungen im Sumpf wie Harpunieren des \*Nilpferdes und der Fische, Wurfholzjagd und \*Papyrusraufen<sup>12</sup>. Da der Papyrusumpf als Ort der Liebenden gilt, erhält der Ausdruck „die Vogelteiche durchziehen“ ( $\underline{z}^3b$   $\underline{z}^3w$ ) eine erotische Konnotation (\*Erotik)<sup>13</sup>.

Zur Fahrt des Toten (\*Totenfahrt) nach der Nekropole und den heiligen Stätten werden wirkliche oder in Holz nachgeahmte P. verwendet<sup>14</sup>; Tb 110 Vignette zufolge fährt der Tote damit im jenseitigen Binsengefilde.

<sup>1</sup> Zu griech. Bezeichnungen s. J. Gwyn Griffiths, Plutarch's De Iside et Osiride, Cardiff 1970, 339 (Kap. 18). – <sup>2</sup> Björn Landström, Ships of the Pharaohs, London 1970, 16 ff.; Asselberghs, Chaos, Abb. 70. 159. – <sup>3</sup> Hornblower, in: JEA 17, 1931, 53 f.; zum Vorkommen im Sudan, in Abessinien und am Tschadsee, s. Breasted, in: JEA 4, 1917, 174 ff., 255; Dawson, in: JEA 10, 1924, 46; Thor Heyerdahl, Expedition Ra, Reinbek 1974. – <sup>4</sup> Vermutlich aus frischem Papyrus, während heute in Afrika getrockneter verwendet wird, s. Landström, a.a.O., 18. Aus Papyrusbündeln hergestellte Floße ( $\underline{z}^3bn$ ) werden in Pyr. Spr. 263–266. 303. 473. 481. 504. 507. 515. 519. 609 erwähnt, s. Barta, in: SAK 2, 1975, 39 ff. – <sup>5</sup> Björn

Landström, Das Schiff, Gütersloh 1973, 18, erwägt, ob nicht formgebende Futterale aus Tuch oder Leder um die sich verjüngenden Enden genäht wurden. – <sup>6</sup> Ungewöhnlich mit Zugseilen, s. Ahmed M. Moussa und Hartwig Altenmüller, Das Grab des Nianchehnum und Chnumhotep, AV 21, 1977, 155, Tf. 77. – <sup>7</sup> Klebs, Reliefs I, 101f.; II, 136f.; Vandier, Manuel V, 493ff.; Monter, Scènes, 78ff.; Servin, in: ASAE 48, 1948, 55ff. – <sup>8</sup> Vandier, a.a.O., 780; Moussa und Altenmüller, a.a.O., 47. 74; Junker, Giza V, 70ff. – <sup>9</sup> Das Modell des Mektieregrabes, H. E. Winlock, Models of Daily Life in Ancient Egypt, Cambridge, Mass. 1955, 12f., Tf. 52. 53 ist nach Landströms (Ships of the Pharaohs, 18) Ansicht das einzige, das wirkliche P. wiedergibt. – <sup>10</sup> Nach Plutarch, a.a.O., sind die auf P. Fahrenden vor Krokodilen geschützt, weil Isis auf einem P. die Osirisglieder einsammelte, s. Theodor Hopfner, Plutarch, Über Isis und Osiris, Prag 1940, 9. 101ff. – <sup>11</sup> Auch beim Festspiel mit Kollegen des Grabherrn, s. Moussa und Altenmüller, a.a.O., 156ff. – <sup>12</sup> Zur rituellen königlichen Fahrt, s. Piankoff, in: MDAIK 16, 1958, 248, Tf. 21, 2; zusammen mit Sumpfgöttern vor ithyphallischen Gottheiten, s. The Epigraphic Survey, The Temple of Khonsu I, Scenes of King Herihor in the Court, OIP 100, 16, Tf. 31; de Morgan, Cat. des Mon. II, Nr. 52. – <sup>13</sup> Emma Brunner-Traut, Die Alten Ägypter, Stuttgart 1976, 87; Assmann, in: Fragen an die altägyptische Literatur, Gs E. Otto, (hrsg. von Jan Assmann, Erika Feucht, Reinhard Grieshammer), Wiesbaden 1977, 62, Anm. 16; E. Otto, Biogr. Inschr., 72. 131. 194; vgl. auch die „Bemannung“ mit verkleideten Mädchen im MR, Fischer, in: Gs Otto, 164. 170. – <sup>14</sup> Seit der Vorgeschichte, s. Brunner-Traut, in: RdE 27, 1975, 41ff.

Lit.: Vandier, Manuel V, 493 ff.; Björn Landström, Ships of the Pharaohs, London 1970, 16 ff., 94 ff. W. G.

✓ **Papyrusraufen, Papyruszepter.** Es gibt in den AR-Mastaben zwei unterschiedliche Darstellungen, die als Papyrusraufen bezeichnet werden:

1. Der Grabherr zieht mit der linken Hand einen Papyrusstengel aus dem Dickicht und schwingt mit der Rechten einen waagrecht gehaltenen Stengel. Oftzitiertes Beispiel hierfür ist das Bild aus dem Grab des Kaiemanch (*K3.j-m-nh*)<sup>1</sup>. Dieses Motiv ist als Aufscheuchen der Vögel zu erklären, um sie dann mit dem Wurtholz zu jagen.  
2. Der Grabherr zieht zwei Stengel gleichzeitig aus dem Boden<sup>2</sup>. Dies ist zu dieser Zt eine Ritualhandlung, zu der man feierlich ausfährt<sup>3</sup> und die man „für Hathor im Sumpfgelände“ durchführt, äg. *zšš wḏ n Hwt-Hr m ph*<sup>4</sup>. Pyr. 388 a–b wird diese Handlung in enger Verbindung mit dem Fischstechen erwähnt: „Ich bin der Fischstecher, der aus dem See kommt, ich bin der Papyrusraufer“. Auch dort folgen Anreden an die göttliche Mutter, parallel zur sonstigen Verknüpfung des Ritus mit Hathor. So kann diese Handlung damit erklärt werden, daß sie ursprünglich die Versorgung der Mutter durch die Kinder mit Papyrus darstellte, aus der sie die Bekleidung flocht. Wie

bei der Vogeljagd oder dem Fischstechen (beides mit obsoleten Jagdinstrumenten) alte lebensnotwendige Tätigkeiten bei veränderten Lebensbedingungen zum „Vergnügen“ (= Sport) und endlich auch zu ritueller Handlung wurden, wurde das Heranbringen des Flechtmaterials zum Überreichen von Schmuck (= Blume). Da das Tragen von solchen Flechtschurzen aus Papyrus in U. Äg. beheimatet war, tragen auch im AR nur u. äg. Göttinnen<sup>5</sup> manchmal<sup>6</sup> den Papyrusstengel als „Zepter“ in der Hand als Zeichen einer ertümlichen Haupttätigkeit der Frau<sup>7</sup>, so wie männliche Gottheiten den alten Eselantreibstock *wš* halten. Später ist das Papyruszepter allgemeines Göttinnenattribut, vgl. im Kanopos-Dekret: *σκήπτρον παλυροειδές ὃ εἰώθησαν αἱ θεαὶ ἔχειν ἐν ταῖς χερσίν* (Urk. II, 148–9).

<sup>1</sup> Junker, Giza IV, 76f. mit Ausführungen; LD II, 12. 43. – <sup>2</sup> Grab des Ti (Wresz., Atlas III, 43); Grab des Zwerges Seneb (Junker, Giza V, Tf. 6); Grab der Meresanch III. (Smith, Sculpture, Abb. 64); Deir el-Gebrāwi II, 17; saitische Kopie: Musée égyptien II, 35. – <sup>3</sup> LD II, 96; LD Erg., 40. – <sup>4</sup> Nach der Inschrift im Grab der Meresanch III. Die im Wb III, 486, 18 für *zšš* gegebene Bedeutung „Papyrusausreißen“ ist nur aus der Handlung erschlossen; Montet, in: Kémi 14, 1957, 102ff. wollte wegen des Auftretens dieser Beischrift beim Seilherstellen *zšš* eher als „flechten“ (= entrelacer) erklären, was aber kaum zur Darstellung paßt. *zššt* heißt das papyrusförmige Sistrum (= „Das Ausgerissene“?). – <sup>5</sup> Besonders Bastet, vgl. Borchardt, Sahure II, Tf. 35; Borchardt, Neuserre, 94. In der Zt des Chaseschemui und des Djoser die Göttin eines u. äg. Weingutes *Grgt-nbwjt* (Kaplony, Inschriften III, Nr. 309. 748). – <sup>6</sup> Hierzu vgl. Sethe, in: ZÄS 64, 1929, 6ff. – <sup>7</sup> Vergleichbar dem Spinnwirtel als Zeichen der Frau in zahlreichen europäischen Kulturen. W. H.

### **Papyrus-Verzeichnis**

(A. hieratische, B. kursivhieratische, C. demotische Papyri).

#### **A. Papyri, hieratische.**

Aufstellung der wichtigeren publizierten oder erwähnten hieratischen Papyri nach ihren Namen (sofern noch geläufig), Fund- oder Aufbewahrungsort, unter Ausschluß von Lederhandschriften (s. \*Pergament- und Lederhandschriften) und von \*Schreibtafeln (Holz). Totenbücher sind ebenfalls nicht aufgenommen (s. \*Totenbuch), nur bei den Museen kollektiv darauf verwiesen. Genannt wird nur die letzte umfassende Publikation. Ohne Zeitangabe bedeutet: NR.

**Papyrus Abbott**, j. \*Pap. Brit. Mus. 10221, benannt nach dem engl. Heilpraktiker Henry Abbott (1812–1859), der den P. etwa 1854 von Harris in Äg. kaufte (Dawson und Uphill, Who is

Who<sup>2</sup>, 1); s. \*Grabräuberprozeß; Publ.: Peet, Tomb Robberies, 23–24, Tf. 1–4.

**Papyri Abusir** = \*Pap. Berlin P 10473 A.B. P 10474 A.B. P 11301. P 15722–15733; Berlin West 21001–21006; \*Pap. Brit. Mus. 10735 (1–19); \*Pap. Kairo 602 (I–XI). 58063 (1–10). 58064; \*Pap. Louvre E. 25279. E 25280. E. 25416 (a–d); \*Pap. University College London A–E. Akten des Totentempels des Königs Neferirkare in Abusir von Asosi bis Phiops II.; Publ.: Paule Posener-Kriéger und Jean Louis de Cenival, Hieratic Papyri in the British Museum, 5th Series, London 1968 (= pHier. BM (Posener-Kriéger-Cenival)); Paule Posener-Kriéger, Les archives du temple funéraire de Néferirkarê-Kakai, BdE 65. 1–2, 1976. Zum Fund von ca. 200 Fragmenten aus dem Totentempel der Königin Chentkaues in Abusir s. Verner, in: ZÄS 107, 1980, 162.

**Papyrus Am(b)ras**, j. \*Papyrus Wien 30, benannt nach altem Aufbewahrungsort, dem Schloß Amras bei Innsbruck; s. \*Grabräuberprozeß; Publ.: Peet, Tomb Robberies, Tf. 38.

**Papyri Amenemhet**, aus dem Grab TT 48, erwähnt von Gardiner, in: JEA 21, 1935, 140. Im einzelnen:

1. j. \*Pap. Kairo 65739, Sklavenkauf; Publ.: Gardiner, a.a.O.
2. Fragment der \*Lehre des Königs Amenemhet I., unpubl.
3. Fragment eines magischen Textes, unpubl.
4. Fragment einer unbekanntenen Erzählung; Publ.: Posener, in: RdE 6, 1951, 47, Nr. 47.
5. Zwei Briefe s. \*Papyri Gardiner Nr. 5 und 6.

**Papyri Amherst**, j. in der Pierpont Morgan Library, New York, benannt nach dem Ersterwerber, Baron Amherst of Hackney (1835–1909) (Dawson und Uphill, Who is Who<sup>2</sup>, 8); Publ.: Percy E. Newberry, The Amherst Papyri, London 1899. Im einzelnen:

- Nr. I s. \*Sinuhe  
 II s. \*Bauerngeschichte  
 III 5 Fragmente einer Lehre, unbearbeitet.  
 IV s. \*Sinuhe  
 V (= \*Papyrus Lee), s. \*Harimsverschwörung, gehört mit dem \*Papyrus Rollin zusammen, letzte Bearbeitung durch Goedicke, in: JEA 49, 1963, 72ff.  
 VI s. \*Grabräuberprozeß; Publ.: Peet, Tomb Robberies, Tf. 5.  
 VII s. \*Grabräuberprozeß, gehört mit \*Papyrus Leopold II. zusammen; Publ.:

Peet, Tomb Robberies, Tf. 5; Capart, Gardiner und van de Walle, in: JEA 22, 1936, 169–193.

VIII Geographischer Papyrus aus ptol. Zt. Vgl.: Giuseppe Botti, La glorificazione di Sobek, AnAe 7, 1959.

IX s. \*Astartepapyrus; Publ.: Gardiner, in: Fs Griffith, 74ff.; ders., LEST, 76–81.

X Abrechnung aus dem MR.

XI Rechnungen der Ramess. Zt; Publ.: Kitchen, Ram. Inscr. I, 283.

XII und XIII s. \*Lehre, loyalistische; Publ.: Georges Posener, L'Enseignement Loyaliste, Genf 1976.

XIV s. \*Lehre des Cheti; Publ.: Wolfgang Helck, Lehre des Dw<sup>3</sup>-Htjij, KÄT, Wiesbaden 1970.

XV s. \*Lehre eines Vaters an seinen Sohn (vgl. LÄ III, 984).

(XVI–XX Tb)

**Papyrus Amiens**, Registrierung von Kornverschiffungen; Publ.: Gardiner, in: JEA 27, 1941, 37; RAD, 1–13.

**Papyri Anastasi**, j. im Brit. Mus., benannt nach dem armenischen Händler Giovanni Anastasi (1780–1857), der sie 1839 an das Brit. Mus. verkaufte (Dawson und Uphill, Who is Who<sup>2</sup>, 8; Dawson, in: JEA 35, 1949, 158–166). Im einzelnen:

**Papyrus Anastasi I**. Der nach der Basis-Hs. PA, aber auch „Satirischer Brief“ oder „Brief des Hori“ u.ä. genannte Text liegt in folgenden Hss. vor:

#### A. Papyri.

- 1,1–28,8 pAnastasi I = pBM 10247 = Gardiner, HT (s. Lit.).  
 3,2–3,8 \*Pap. Chester Beatty XVII = pBM 10697 = pHier. BM (Gardiner), 130, Tf. 72 oben.  
 8,8–10,7; 21,2–25,4; 27,7–28,3 \*pTurin CG 54011 = Caminos, in: JEA 44, 1958, 3f., Tf. 2–7; dazu s. Roccati, in: OrAnt 14, 1975, 145 Nr. 4.  
 12,6–15,1 \*Pap. Turin Cat. 1889 = Pleyte-Rossi, Pap. Turin, 62 = Gardiner, HT (s. Lit.), Nr. 10.  
 18,6–18,8 \*Pap. Clère I vso = Posener, in: RdE 7, 1950, 77.

#### B. Ostraka.

- 1,1 oDeM 1613  
 1,1–1,2 oDeM 1611; oDeM 1614  
 1,1–1,2 oDeM 1089 + oTurin 6697 (= Jesús López, Ostraca ieratici, Nr. 57194)

- 1,1-1,3 oDeM 1615  
 1,1-1,3 oDeM 1070; oTübingen 1090 (unveröff.)  
 1,1-1,4 oDeM 1008  
 1,1-1,4 oPetrie 13 = Černý-Gardiner, Hier. Ostraca, V, 2 = Gardiner, HT (s. Lit.), Nr. 2  
 1,3-3,5(?) oDeM 1253  
 1,3-1,6 oTurin 9743 = Černý-Gardiner, Hier. Ostraca, CXII, 1 = López, a.a.O., Nr. 57313  
 1,4-1,5 oDeM 1612  
 1,6-2,6 oBibl. Nat. Paris = Gardiner, HT (s. Lit.), Nr. 3  
 1,7-2,1 oDeM 1028  
 2,1-2,5 oBrüssel E 6310 = Gardiner, HT (s. Lit.), Nr. 4 + oDeM 1049  
 2,3-2,7 oDeM 1032  
 2,4-2,7 oDeM 1602  
 2,6-2,7 oVarille (unveröff.)  
 2,7-3,1 oTurin 6618 = Černý-Gardiner, Hier. Ostraca, CXII, 2  
 2,7-3,2 oDeM 1616  
 3,1 Add. oTurin 9624 = Černý-Gardiner, Hier. Ostraca, CXII, 3  
 3,2-3,3 oDeM 1077, Z. 1-4; oDeM 1617; oDeM 1618  
 3,2-3,4 oDeM 1619  
 3,4-4,1 oQueen's College Oxford = Gardiner, HT (s. Lit.), Nr. 5  
 3,5-3,7 oDeM 1621  
 4,7-4,8 oDeM 1405  
 4,8-5,3 oDeM 1624  
 5,2-5,7 oNash = Černý-Gardiner, Hier. Ostraca, XLIV, 1  
 5,3-5,5 oDeM 1620  
 5,4-6,1 oDeM 1178  
 6,1-6,5 oDeM 1002  
 6,1-7,2 oDeM 1177  
 6,2-6,3 oKairo CG 25774  
 6,5-7,3 oTurin 2163 = Gardiner, HT (s. Lit.), Nr. 6 = Jesús López, Ostraca ieratici, Nr. 57003  
 6,5-8,3 oFlorenz 2624 = Černý-Gardiner, Hier. Ostraca, CXI  
 6,7-7,5 oDeM 1630 + oTurin 9778  
 7,1-8,3 oDeM 1001  
 7,2-10,4 oDeM 1623  
 7,4-7,5 oTurin 2624 = Mél. Masp. I, 333  
 7,6-8,3 oGardiner 370 = Černý-Gardiner, Hier. Ostraca, CX, 1; oDeM 1625  
 7,7-8,3 oDeM 1033  
 7,8 oTurin 2624 = Mél. Masp. I, 335  
 8,2-8,3 oDeM 1626  
 8,3-9,2 oLouvre = Gardiner, HT (s. Lit.), Nr. 7; oCaillaud = Gardiner, op. cit., Nr. 8  
 9,3-9,9 oDeM 1069  
 9,9-10,4 oBerlin P 11236 = Gardiner, op. cit., Nr. 9  
 10,1-10,6 oDeM 1004  
 11,1-11,4 oDeM 1108  
 11,8 oDeM 1221  
 12,4-6 oTurin Suppl. 6783 = López, op. cit., Nr. 57293  
 13,1-13,4 oDeM 1003  
 13,4-14,1 oDeM 1009

- 13,5 oDeM 1627  
 14,4-14,8 oKairo CG 25769  
 14,8-15,5 oDeM 1012  
 15,5-15,7 oDeM 1628  
 16,1-16,5 oDeM 1006  
 16,4-16,7 oDeM 1010  
 17,1-17,6 oGardiner 364 = Černý-Gardiner, Hier. Ostraca, CVIII, 1  
 oDeM 1005  
 oDeM 1662  
 oDeM 1629  
 oDeM 1631  
 oTurin 6693 = Farina, in: RSO 13, 1931-32, 318  
 23,9-24,3 oDeM 1073  
 24,5-24,7 oKairo CG 25038

Außerdem zwei Ostraka mit Abschnittsanfängen: oDeM 1403 und 1404. Bei diesen 5 Papyri und 73 Ostraka finden sich zahlreiche Abweichungen; in der Regel steht dann der PA allein den übrigen Papyri und den Ostraka gegenüber, was mit dem Ursprung zusammenhängen dürfte: Die Ostraka stammen, soweit nachweisbar, sämtlich aus Deir el-Medineh, der Papyrus dagegen aus „Memphis“, besser wohl aus der Ramses-Stadt, jedenfalls aus Unterägypten<sup>1</sup>. Alle Hss. gehören in die Ramessidenzeit (der PA wohl in die Zeit Sethos' II.), die Entstehung des Textes dürfen wir mit großer Wahrscheinlichkeit unter Ramses II. ansetzen<sup>2</sup>. Die Übersetzung ist oft schwierig, stellenweise noch unmöglich, und zwar einerseits wegen Korruptelen, aber auch wegen vieler Fachausdrücke, die nur hier belegt sind und deren Bedeutung man oft nur raten kann. Eine neuere Bearbeitung fehlt (s. Lit.).

Der im PA fast vollständig erhaltene Text (am Schluß können nur wenige Sätze fehlen) ist ein literarischer, d. h. für eine Öffentlichkeit bestimmter, vor allem wohl für die \*Schule geschriebener \*Brief. Er gibt vor, die Antwort des Verfassers, des „Schreibers“ (d. i. Beamter, in diesem Fall Militärbeamter) Hori, Sohnes des Wenennofet und der Ta-Usret von Abydos, auf ein Schreiben seines Kollegen und Freundes Amenemopet, Sohnes des Mose, zu sein. Hori spielt zudem noch auf einen früheren Brief von sich selbst an, der humoristisch gemeint gewesen sei, den sein Partner aber ernstgenommen und als beleidigend empfunden habe (8,7). Ob dieser vorhergehende Briefwechsel oder eine Antwort auf den vorliegenden Brief existiert haben, ist zweifelhaft. Jedenfalls hat sich bisher keine Spur davon feststellen lassen, während der Text des PA in mindestens 54 Abschriften vorliegt.

Hori sagt selbst, daß er seinen Text gegliedert habe, und zwar entsprechend den 14 Abschnitten (6,2 Var. und 7,8) des Schreibens seines Partners, das er Punkt für Punkt beantwortete. Die Einlei-



tung, u. U. mit dem Schluß, werden dann die Zahl der Abschnitte auf die im Brief genannte Zahl 20<sup>3</sup> erhöht haben. Doch sind diese „Kapitel“ im Text selbst nicht gezählt und ergeben sich auch nicht aus den (stark variierenden) Rubra der Hss.<sup>4</sup> Zwei Ostraka bieten, wohl als Gedächtnisstütze, Satzanfänge, die jedoch weder mit den Rubra der Hss. noch mit dem Beginn von Sinnabschnitten voll übereinstimmen<sup>5</sup>.

Der Inhalt ermöglicht folgende grobe Einteilung: Zunächst nennt sich der Absender mit zahlreichen blumigen lobenden Epitheta. – Er grüßt seinen Freund und „Bruder“ (d. h. Kollegen) mit vielen Wünschen. – Der Empfang des Briefes wird bestätigt, sein Stil und sein Zustandekommen drastisch geschildert und getadelt: Amenemope habe sechs andere Schreiber zu Hilfe geholt<sup>6</sup>. Hori verspricht eine ebenso originelle wie befriedigende Antwort. – Er weist den Vorwurf des Partners, er sei schwächlich, unter Hinweis auf namentlich genannte, also wohl allgemein bekannte verkrüppelte, hier als Karikatur gezeichnete, aber trotzdem hoch angesehene Beamte zurück (wir können dem wohl entnehmen, daß Hori tatsächlich körperlich behindert war). – Hori sagt, daß er ein (sicherlich nicht als solches bezeichnetes) Zitat aus der \*Lehre des Djedefhor erkannt habe, wirft aber dem Freund vor, er kenne den Zusammenhang nicht und könne es auch nicht richtig beurteilen. Er solle lieber die Finger vom Schreiben lassen und sich dem Brettspiel widmen (?). – Der Vorwurf des Amenemope, Hori sei gar kein Offizier, wird unter Verweis auf die offiziellen Stammrollen zurückgewiesen, ebenso, daß er schwierige Aufgaben ohne ausreichende Kenntnisse angehe. –

Es folgen Rechenaufgaben, von denen Hori unterstellt, daß sein Freund sie nicht lösen könne<sup>7</sup>: Proviant für die Arbeiter, die einen See ausgraben; Volumen (Ziegel) einer Rampe mit gegebenen Maßen; Gewicht eines Obeliskens, um die Zahl der zum Transport nötigen Arbeiter auszurechnen; ebenso beim Aufstellen einer Kolossalstatue; bei der Berechnung des Proviantes für eine Soldatenabteilung in Syrien ist – so Hori – Amenemope nicht schnell genug, so daß der Abmarsch der Leute unverantwortlich verzögert wird, und wenn er sie, weil sie sich beklagen, schlägt, beschwerten sie sich „beim Herrscher“, und der wird den Schreiber „zerstören“.

Es folgen bis zum Schluß Angaben und Fragen zur \*Geographie \*Palästinas und \*Syriens<sup>8</sup>. Erwähnt werden u. v. a. \*Akko, \*Aleppo, \*Besan, \*Byblos, \*Hazor, \*Rehob, \*Sarepta, \*Sidon, \*Tyros. Die Angaben mögen auf ein Boten-\*Itinerar zurückgehen (\*Handel, LÄ II, 947), die Reihenfolge der Städte ist im allgemeinen von Norden nach Süden, also wie beim Rückweg eines Boten nach Ägypten.

Durchsetzt ist diese Landeskunde mit Schilderungen der Unwegsamkeit wegen der tiefen Wadis und der Bäume, mit Erzählungen von der Gefährlichkeit der \*Asiaten<sup>9</sup> und der wilden Tiere, besonders der Löwen, gewürzt mit Anekdoten wie einem Liebesabenteuer in \*Joppe<sup>10</sup> oder der Anspielung auf ein offenbar allgemein bekanntes Erlebnis des Fürsten *Qdrdj* von Ascher mit einem \*Bären<sup>11</sup>; auch sonst versucht der Autor, den trockenen Stoff stilistisch aufgelockert zu bieten. – Zum Schluß nimmt Hori die allgemeinen Vorwürfe wieder auf, sein Briefpartner habe als Ignorant alles durcheinander gebracht.

Die Frage, ob die Schrift von vornherein für die \*Schule verfaßt wurde (Hori war, wie er selbst schreibt, tatsächlich als Hilfslehrer im Unterricht tätig, 1,2–4) oder ob ein echter Brief (wechsel) vorliegt, der dann wegen seiner vorzüglichen Eignung für den Unterricht als Lehrstoff übernommen wurde, läßt sich kaum bündig beantworten. Jedenfalls sind Inhalt wie Form stark von der Schule und ihren Erfordernissen beeinflusst: Der Schüler lernt aus dem Brief zahlreiche asiatische Orte kennen, auch deren Lage und manches über ihre Beschaffenheit, er lernt die Bezeichnungen für Waffen, für die Teile des Wagens, des Pferdegeschirrs, sogar deren Reparatur, er lernt viele \*Fremdwörter, ja auch einen ganzen Satz in westsemitischer Sprache, natürlich in äg. Schrift<sup>12</sup>. Der Text bietet *in nuce* die Ausbildung eines Militärbeamten der Ramessidenzeit: \*Grußformeln (\*Höflichkeit, vgl. LÄ II, 982), ein wenig literarische Bildung, angewandte \*Mathematik für den Einsatz von Arbeitskräften im Alltag eines Beamten, die Kenntnis mannigfacher semitischer Wörter mit ihrer äg. Schreibung und vor allem der Geographie Asiens.

Aufgelockert wird die Masse konzentrierten Lernstoffes durch \*Humor und \*Ironie, Spott und Sarkasmen, sowie durch den für den Schulbetrieb typischen Wechsel von Aussage und Frage; überhaupt bemüht sich der Vf. um möglichst viel Abwechslung, auch wenn er dabei nicht immer erfolgreich ist. Daß er Originalität anstrebt, sagt er selbst (7,4f.). Jedenfalls steht dieser Brief hoch über den meisten Produkten des ramessidischen Lehrbetriebs<sup>13</sup>, und es nimmt nicht wunder, daß er sowohl in Unterägypten wie auch in Theben als Unterrichtsstoff bekannt und beliebt war, mag er doch auch uns als Muster ramessidischer \*Rhetorik gelten.

<sup>1</sup> Gardiner, HT (s. Lit.) S. 1\* Anm. 1. – <sup>2</sup> Gardiner, a. a. O., S. 4\*. – <sup>3</sup> 7,7. Gardiner und Erman haben ihre Übersetzung tatsächlich in 20 Abschnitte geteilt, doch findet diese Gliederung nur zum Teil in den Handschriften oder auch im Inhalt Bestätigung, vgl. Posener, in: *Mél. Masp.* I, 332. – <sup>4</sup> Dazu Erman, *Literatur*, 276 und

Posener, in: *Mél. Masp.* I, 331. – <sup>5</sup> oDeM 1403 und 1404. – <sup>6</sup> Posener, a.a.O., 331. – <sup>7</sup> Ähnliche Aufgaben hat auch Amenemope in seinem (vielleicht nur fingierten) Brief gestellt. Horu löst sie jedoch nicht, weil er annimmt (13,6–13,8), sein Partner könne sie selbst nicht lösen und wolle ihn nur dafür einspannen. – <sup>8</sup> S. dazu Helck, *Beziehungen*<sup>2</sup>, 314ff. – <sup>9</sup> Helck, a.a.O., 442f. – <sup>10</sup> Vgl. auch LÄ II, 11. – <sup>11</sup> Posener, in: *Or* 13, 1944, 193ff. – <sup>12</sup> 23,5. Verschiedene Übersetzungsvorschläge bei Max Burchardt, *Altkanaanäische Fremdwörter*, Leipzig 1909–10, II, 2–3; William F. Albright, *The Vocalization of the Egyptian Syllabic Orthography*, New Haven 1934, 33; Helck, *Beziehungen*<sup>2</sup>, 530. – <sup>13</sup> Brunner, *Erziehung*, 95f.

*Lit.*: Facsimile: *Select Papyri in the Hieratic Character from the Collections of the British Museum*, London 1842, Tf. XXXV–LXII. – Umschrift und Übersetzung: Alan Henderson Gardiner, *Eg. Hieratic Texts transcribed, translated and annotated. Series 1, Part 1*, Leipzig 1911, S.1\*–34\* und 2–81. – Übersetzungen: Erman, *Literatur*, 270–294. – ANET, 475–479 (nur teilweise); Edda Bresciani, *Letteratura e poesia del antico Egitto*, Turin 1969, 324–338. H.B.

Papyrus Anastasi II, j. Pap. Brit. Mus. 10243, s. \*Schülerhandschriften; Publ.: Gardiner, LEM, 12–20; Caminos, LEM 37–65:

- 1,1–2,5 = Pap. Anastasi IV, 6,1–10
- 5,6–6,4 = Pap. Anastasi IV, 5,6–12
- 6,5–7 = Pap. Bologna 1094, 2,3–7
- 6,7–8,5 = Pap. Sallier I, 6,10–7,9 = Pap. Chester Beatty IV vso, 3,11ff. = Pap. Chester Beatty V rto, 7,9ff.

Papyrus Anastasi III, j. Pap. Brit. Mus. 10246, s. \*Schülerhandschriften; Publ.: Gardiner, LEM, 21–23; Caminos, LEM 69–122:

- 1,11–3,9 = \*Pap. Rainer 53
- 2,8–10; 3,2–4 = Černý-Gardiner, *Hierat. Ost. raca*, 2
- 3,9–4,3 = Pap. Anastasi V, 8, 1–9, 1
- 5,5–6,2 = Pap. Anastasi IV, 9,4–10,1 = Pap. Chester Beatty IV vso 5,6–6,1; Pap. Chester Beatty V rto, 7,4–7; oDeM 1030
- III A = Pap. Anastasi IV, 15, 11–16, 7

Papyrus Anastasi IV, j. Pap. Brit. Mus. 10249, s. \*Schülerhandschriften; Publ.: Gardiner, LEM 24–55; Caminos, LEM, 125–221:

- 2,4–3,2 = Pap. Koller, 2,2–3,3 = Pap. Anastasi V, 5,1 (Fragment zu IV, 2, 10)
- 3,3–4,7 = Černý-Gardiner, *Hierat. Ostraca*, 113,1
- 3,6–8 = Černý-Gardiner, *op. cit.*, 14,4
- 3,6–9 = oDeM 1086 rto, 6–8; oMichaelides Nr. 43
- 3,8–11 = Černý-Gardiner, *op. cit.*, 13,2
- 4,1–7 = Pap. Anastasi V, 2,1–2 (Fragment) = Černý-Gardiner, 113,1; 4,2–6 oMichaelides Nr. 25
- 4,8–10 = Pap. Chester Beatty V vso, 1,1–4 = Černý-Gardiner, *op. cit.*, 6,2

- 5,6–12 = Pap. Anastasi II, 5,6–6,4
- 6,1–10 = Pap. Anastasi II 1,1–2,5
- 8,7–9,2 = Pap. Lansing, 11,1–7; 8,11–9,3 = oTurin 57106 rto
- 9,4–10,1 = Pap. Anastasi III, 5,5–6,2
- 9,8–10 = oDeM 1030, 6–9
- 10,5–8 = Pap. Leiden 348 vso, 1,2ff.; Tafel (Petrie) = Spiegelberg, in: *RecTrav* 19, 1897, 92
- 10,8–11,8 = Pap. Anastasi V, 1a,1 (Fragment)
- 11,8–10 = Pap. Anastasi V, 1b,1–2 (Fragment) = Pap. Sallier I, 9,9–11
- 12,5–7 = Pap. Anastasi V, 3,1–2
- 12,11 = Pap. Anastasi V, 4,1 (Fragment)
- 13,8–11 = Pap. Koller, 5,5–8
- 15,11–16,7 = Pap. Anastasi III A

Papyrus Anastasi V, j. Pap. Brit. Mus. 10244, s. \*Schülerhandschriften; Publ.: Gardiner, LEM 56–72; Caminos, LEM, 225–275:

- 1a = Fragment zu Pap. Anastasi IV, 10,9
- 1b = Fragment zu Pap. Anastasi IV, 11,12–12,1
- 2,1–2 = Fragment zu Pap. Anastasi IV, 4,1–2
- 3,1–2 = Fragment zu Pap. Anastasi IV, 12,6–7
- 4,1 = Fragment zu Pap. Anastasi IV, 12,11
- 5,1 = Fragment zu Pap. Anastasi IV, 2,10 = Pap. Koller, 2,8
- 7,6–8,1 = Pap. Chester Beatty V rto, 6,7ff.
- 8,1–9,1 = Pap. Anastasi III, 3,9–4,3
- 10,3–11,1 = Pap. Sallier I, 3,6–11 = Pap. Chester Beatty V rto 5,5ff.; 7,7ff. = Pap. Turin C, 1,1–2,1 = Černý-Gardiner, *Hierat. Ostraca* 10,3; Spiegelberg, *Ostraca*, 18 = oTurin 9759 bei Posener, in: *RdE* 8, 1951, 180ff.
- 15,6–17,3 = Pap. Sallier I, 6,1–9 = oTurin 57106 vso
- 16,8–17,2 = Černý-Gardiner, *op. cit.*, 108,2

Papyrus Anastasi VI j. Pap. Brit. Mus. 10245, s. \*Schülerhandschriften; Publ.: Gardiner, LEM, 72–78; Caminos, LEM, 279–300.

VII j. Pap. Brit. Mus. 10222, s. \*Nilhymnus; \*Lehre des Cheti.

VIII und IX j. Pap. Brit. Mus. 10248 Briefe; Publ.: Bakir, *Epistolography*, Tf. (Umschrift) 23–35; Kitchen, *Ram. Inscr.* III, 499. 504.

Papyri Ashmolean Museum, Oxford

1. 1945.96 sog. „Adoptionspapyrus“; Publ.: Gardiner, in: *JEA* 26, 1940, 23ff. und 157f., Tf. 5–7; Allam, *Urkunden*, 258 Nr. 261.
2. 1945.95 + 1945.97 sog. „Testament der Nauachte“; Publ.: Černý, in: *JEA* 31, 1945, 29ff., Tf. 8–12; Allam, *Urkunden*, 256 Nr. 260; 268 Nr.262.
3. 1960.1283 Abrechnungen über Werkzeuge und Getreidelieferungen; Publ.: Eyre, in: *JEA* 66, 1980, 108–119 (= Pap. Gardiner 8).
4. s. \*Papyri Griffith.

5. 1958.111 Deir-el-Medineh Abrechnungen aus 36. Jahr Ramses' II.; unpubl., vgl. Janssen, Prices, 119 = Pap. Gardiner Nr. 4.  
6. 1958.112 s. Pap. Gardiner Nr. 5.

Papyri Chester Beatty, benannt nach dem Erstbesitzer, dem amerik.-brit. Bergbauingenieur Sir Alfred Chester Beatty (1875–1968) (Dawson und Uphill, Who is Who<sup>2</sup>, 12). Im einzelnen:

- I. j. in der Chester Beatty Library, Dublin, rto: \*Streit des Horus und Seth, vso: \*Liebeslieder, Hymnus, Lobpreis Ramses' V., Rinderverkaufsurkunde (D); Publ.: Alan Gardiner, The Library of A. Chester Beatty, Description of a Hieratic Text with a Mythological Story, Love-songs, and other miscellaneous Texts, London 1931; vso (D); Allam, Urkunden, 293 Nr. 269.
- II. j. Papyrus Brit. Mus. 10682, Erzählung von \*Wahrheit und Lüge; Publ.: Alan Gardiner, Hieratic Papyri in the British Museum, 3d Series, The Chester Beatty Gift, London 1935 (= pHier. BM (Gardiner)), Tf. 1–4; LESt, 30–36.
- III. j. Papyrus Brit. Mus. 10683, rto: \*Traumbuch, vso: \*Qadesch-Schlacht; Modellbrief; Publ.: pHier. BM (Gardiner), Tf. 5–12A.
- IV. j. Papyrus Brit. Mus. 10684, rto: Religiöse Hymnen, vso: \*Schülerhandschriften, darunter vielleicht Lehre des Amennacht, vgl. Posener, in: RdE 10, 1955, 71 f.; Publ.: pHier. BM (Gardiner), Tf. 13–22.
- vso 3,11 ff. = Pap. Chester Beatty V vso, 7,9 ff. = Pap. Anastasi II, 6,7 ff. = Pap. Sallier I, 6,10 ff.  
5,6–6,1 = Pap. Chester Beatty V vso 7,4–7 = Pap. Anastasi III, 5,5–6,3 = Pap. Anastasi IV, 9,4–10,1 = oDeM 1030
- V. j. Papyrus Brit. Mus. 10685, rto: \*Nilhymnus, vso: \*Schülerhandschriften; magische Texte; Publ.: pHier. BM (Gardiner), Tf. 23–29.
- vso 1,1–4 = Pap. Anastasi IV, 4,8–10; Černý-Gardiner, Hier. Ostraca, 6,2  
3,1–2 = oDeM 1213  
5,5 ff. und 7,7 ff. = Pap. Anastasi V, 10,3–11,1 = usw. (s. Anastasi V).  
6,7 ff. = Pap. Anastasi V, 7,5–8
- VI. j. Papyrus Brit. Mus. 10686, rto: \*Medizinischer Text; vso: \*Magischer Text; Publ.: pHier. BM (Gardiner), Tf. 30–32 A.
- VII. j. Papyrus Brit. Mus. 10687, rto und vso Sprüche gegen Skorpione, Fieber usw.; Publ.: pHier. BM (Gardiner), Tf. 33–38 A.  
rto 5,4 = oDeM 1212.

VIII. j. Papyrus Brit. Mus. 10688, \*Magische Texte; Publ.: pHier. BM (Gardiner), Tf. 39–49.

vso 14,2–4 = oDeM 1181.

IX. j. Papyrus Brit. Mus. 10689, rto: Ritual Amenophis' I., vso: \*Magischer Text; Publ.: pHier. BM (Gardiner), Tf. 50–61.

X. j. Papyrus Brit. Mus. 10690, rto und vso \*Aphrodisiaca; Publ.: pHier. BM (Gardiner), Tf. 62–63.

XI. j. Papyrus Brit. Mus. 10691, rto: \*Magische Texte mit Erzählung von der „List der Isis“; vso: magische Texte und Amunhymnus; Publ.: pHier. BM (Gardiner), Tf. 64–68.

rto 1,3–5 = oDeM 1263.

XII. j. Papyrus Brit. Mus. 10692, \*Magischer Text; Publ.: pHier. BM (Gardiner), Tf. 69.

XIII. j. Papyrus Brit. Mus. 10693, \*Magischer Text; Publ.: pHier. BM (Gardiner), Tf. 69.

XIV. j. Brit. Mus. 10694, Religiöser Text; Publ.: pHier. BM (Gardiner), Tf. 69.

XV. j. Papyrus Brit. Mus. 10695, \*Magischer Text; Publ.: pHier. BM (Gardiner), Tf. 70–70 A.

XVI. j. Papyrus Brit. Mus. 10696, rto: Reinigungsspruch; vso: Gartenabrechnung; Publ.: pHier. BM (Gardiner), Tf. 71.

XVII. j. Papyrus Brit. Mus. 10697 Parallele zu \*Pap. Anastasi I, 3,2–8; Publ.: pHier. BM (Gardiner), Tf. 72.

XVIII. j. Papyrus Brit. Mus. 10698, rto: \*Schülerhandschriften; vso: \*Medizinischer Text; Abrechnung; Publ.: pHier. BM (Gardiner), Tf. 72.

XIX. j. Papyrus Brit. Mus. 10699, \*Lehre des Cheti; Publ.: pHier. BM (Gardiner), Tf. 72; Helck, Lehre des Dw<sup>3</sup>-Htj, KÄT.

Papyrus Berkeley, Lowie Museum of Anthropology, University of California, \*Amduat; Publ.: Lesko, in: Fs Hughes, SAOC 39, 1976, 133 ff.

#### Papyri Berlin.

##### A. Literarische Texte.

1. 3019 s. \*Lehre des Amenemhet.
2. 3020 Erzählung vom König und einer Göttin, stark fragmentarischer P., der mit \*Pap. Wien 36 zusammengehört; Publ.: LESt 95. 98. In der Erzählung wird anscheinend ein König von einer Göttin bedroht(?) oder verführt(?).

- Die Nennung des durch Denkmäler bekannten Harimsvorstehers Sethos' I. Harmin scheint darauf hinzuweisen, daß es sich hier um eine der Erzählungen handelt, in denen ein Beamter oder Soldat seinem König in Schwierigkeiten hilft oder ihn sogar beschämt.
3. 3022. 10499 s. \*Sinuhe (Texte B und R), MR.
  4. 3023. 3025, 10499 s. \*Bauerngeschichte (Texte B1, B2 und R). MR.
  5. 3024 s. \*Gespräch des Lebensmüden; \*Hirtengeschichte. MR.
  6. 3033 \*Papyrus Westcar. Hyksos Zt.
- B. Religiöse und magische Texte.
1. 3001 \*Amduat. 3130 und 3127 \*Jenseitsführer, publ. von Köhler, in: FuB 14, 1972, 45–60; 3001 von Hornung, Amduat, Tf. 5–10.
  2. 3044 Buch des Durchwanderns der Ewigkeit, unpubl.
  3. 3135 Buch des \*Atmens aus dem 2.–3. nachchr. Jh; Publ.: Jean-Claude Goyon, *Rituels funéraires*, Paris 1972, 232.
  4. 3030 Buch des \*Atmens; Publ.: Goyon, a.a.O., 244 Anm. 4. Dieser Text gehörte dem gleichen Mann wie Pap. Boulaq 3 und Pap. Kairo 58018 und wurde 1859 von Brugsch angekauft.
  5. 3163 (vielleicht = „o. Nr.“ bei Goyon, a.a.O., 244, nach LD VI, 122–123 = Jens D. C. Lieblein, *Que mon nom fleurisse*, Leipzig 1895, Tf. 50–61, S. 31–37 Nr. 18). Buch des \*Atmens.
  6. 3057 Späte Version der \*Pyramidentexte, sog. Pap. Schmitt; Publ.: Szczudlowska, in: ZÄS 98, 1972, Tf. 9.
  7. 10482 \*Sargtexte, sog. Pap. Sedekh, aus MR; Publ.: Grapow, in: SBAW 25, 1914, 376; CT (de Buck).
  8. 3008 Klagen der Isis und Nephthys, aus ptol. Zt; Publ.: Hussein Haikal, BAe 14–15, 1970–72; Faulkner, in: *Mél. Masp.* I, 339.
  9. 3014 + 3053 Amunsritual; Publ.: Alexandre Moret, *Le rituel de cult*, Paris 1902; 3053 = Hierat. Pap. II, 38–66.
  10. 3055 \*Tägliches Ritual; Publ.: Hierat. Pap. I, 1–37, benutzt von Nelson, in: JNES 8, 1949, 201–232; 310–345.
  11. 3164 Balsamierungsritual; unpubl.
  12. 3056 Amunhymnus; Publ.: Hierat. Pap. II, 27–32.
  13. 3048 Ptahhymnus; Publ.: Hierat. Pap. II, 35–46; Wolf, in: ZÄS 64, 1929, 17ff.; Sauneron, in: BIFAO 53, 1953, 65–102.
  14. 3049 Ptah- und Re-Hymnus; Publ. Hierat. Pap. II, 10–26.
  15. 3050 Gebet an Reharachte; Publ.: Hierat. Pap. II, 1–9; Sauneron, in: BIFAO 53, 1953, 65ff. 3014. 3048. 3049. 3050. 3053. 3055. 3056 stammen aus einem geschlossenen Fund und wurden 1845 durch Lepsius angekauft.
  16. 3162 Osirishymnus; Publ.: Frank-Kamenetzky, in: OLZ 17, 1914, 97–102. 145–154. 289–295.
  17. 3013 Rehymnus; Publ.: Lepsius, *Denkm.* VI, 123.
  18. 3027 Zaubersprüche für Mutter und Kind, aus MR; Publ.: Hierat. Pap. III, 17–24; Erman, in: APAW 1901.
  19. 10462 Amulett; Publ.: I. E. S. Edwards, *Oracular Amuletic Decrees*, pHier. BM IV. 1, 113–118, Tf. 45.
  20. 13242 Reinigung Pharaos, aus Zt des Augustus; Publ.: Schott, in: NAWG 1957.3, 45–92.
  21. 3128 Magischer Text; vgl. Köhler, in: FuB 14, 1972, 45–60.
  22. 3037 Mythischer Text; Publ.: Goyon, in: BIFAO 75, 1975, 349–399.
  23. 3153 Gestalten des Re (Pap. des *Mri-Jmnswt-t3wi*), erwähnt bei Alexandre Piankoff, *The Litany of Re*, BS XL. 4, New York 1964, 131.
  24. 10131 Fragm. des Dramatischen Rameseumpap., vgl. U. Kaplony-Heckel, *Äg. Handschriften I*, Wiesbaden 1971, XIV Anm. 1.
- C. Wissenschaftliche Texte.
1. 10495 s. \*Onomastikon.
  2. 6619 Mathematischer Text des MR; Publ.: Schenk-Schackenburg, in: ZÄS 38, 1900, 135ff.
  3. 3038 Medizinischer Papyrus; Publ.: Walter Wreszinski, *Der große medizinische Papyrus*, Leipzig 1909.
  4. 10456 genannt „Pap. Rubensohn“, medizinischer Text; Publ.: Westendorf, in: *Fs Berliner Mus.*, 247–254.
  5. 7809 und 7810 Theologisches Lehrbuch mit Sternliste aus 1. Jh. n. Chr., benutzt von Möller, *Paläographie III* (vgl. S. 12).
  6. 15779 Bücherliste aus 21. Dyn., unpubl., vgl. Burkard, in: *Bibliothek* 4, 1980, 109 Anm. 226.
- D. Schülerhandschriften
1. 3043 sog. „\*Papyrus Koller“.
- E. Briefe.
1. 10523 Brieffragmente aus Elephantine aus der 6. Dyn., zusammen mit den gleichzeitig

- gefundenen Stücken in Straßburg publ.: Hierat. Pap. III, 5.7-9.
2. 8869 Brieffragment der 6. Dyn. aus Elephantine; Publ.: Hierat. Pap. III, 2-3; Smither, in: JEA 28, 1942, 16-19.
  3. 8523 Brief des NR; Publ.: Spiegelberg, in: ZÄS 53, 1917, 107; Allam, Urkunden, 274 Nr. 263, Tf. 76-77.
  4. 10463 Brief; Publ.: Caminos, in: JEA 49, 1963, 29-37, Tf. 6a. Vgl. Görg, in: JEA 66, 1980, 160f.
  5. 10487. 10488. 10489 Briefe; Publ.: Erman, Ein Fall abgekürzter Justiz; in: APAW 1913; LRL 36-37. 53-54. 54-55; dazu 10494 (sog. Pap. Suffrin); Publ.: Gardiner, in: PSBA 31, 1909, 5-13; LEM 23-24.
  6. 10497 unpubl., s. Černý, Notebooks 33/1-5.
  7. o. Nr. unpubl., s. Černý, Notebooks 33/6.
  8. 14417 Fragmente eines MR-Briefes, erwähnt bei Ursula Kaplony-Heckel, Äg. Handschriften I, Wiesbaden 1971, XIII Anm. 1.
- F. (Tb sind erwähnt mit Nr. 3002. 3006. 3007. 3011 (= Naville Nr. 2.6.7.11). 3013 (= LD VI, 123). 3015 (= LD VI, 124). 3031 (alt 1471 = Hierat. Pap. II, 48-53). 3132. 3039 (s. Quaegebeur, Shai, 50). 3147. 3148 (= Schott, in: ZÄS 74, 1938, 88-93, Tf. 6). 3150. 3156. 3157. 3162 (= s.o. B14). 3127 (= s.o. B1). 5509. 10471).
- G. Verwaltungstexte und Urkunden.
1. 10473. 10474. 11301. 15722-15733 s. \*Papyri Abusir.
  2. 9874 Arbeiterliste Saqqara aus 5. Dyn.; Publ.: Möller, Paläographie I, Tf. 1.
  3. 10500 A. B. Dattel- und Getreideabrechnungen aus Scharuna aus 6. Dyn., unpubl., vgl. Posener-Krieger, in: Textes et Langages II, BdE 64.2, 30.
  4. 9010 Juristischer Text der 6. Dyn. aus Elephantine; Publ.: Hierat. Pap. III, 1; Sethe, in: ZÄS 61, 1926, 67; Green, in: GM 39, 1980, 33-39.
  5. 10001-10130, 10132-10164. 10201-10450 s. \*Kahunpapyri; Publ. als Beschreibung von Ursula Kaplony-Heckel, Ägyptische Handschriften, Teil I. Verzeichnis der Orientalischen Handschriften in Deutschland XIX.1, Wiesbaden 1971.
  6. 3047 Gerichtsurkunde; Publ.: Helck, in: JARCE 2, 1963, 37-48; Kitchen, Ram. Inscr. II, 803-6.
  7. 9784-5 Leihverträge über Sklavinnen aus Gurob; Publ.: Gardiner, in: ZÄS 45, 1906, 27-47.
  8. 10496 Grabprozeß; Publ.: Černý, in: JEA 31, 1945, 29; Allam, Urkunden, 277 Nr. 265, Tf. 81.83.

9. 10460 Gerichtsprotokoll; Publ.: Allam, Urkunden, 275 Nr. 264, Tf. 78.
10. 10672 Adoption, unpubl.
11. 3048 Schuldschein; Publ.: Möller, in: SPAW 1921.15, 298-304.
12. 10498 Lieferung von Häuten aus Gurob, unpubl., vgl. Möller, Paläographie II, 9.

## Konkordanz Berlin (ohne Tb):

3001 = B1	7809 = C5
3008 = B8	7810 = C5
3013 = B17	8523 = E3
3014 = B9	8869 = E2
3019 = A1	9010 = G4
3020 = A2	9784 = G7
3022 = A3	9785 = G7
3023 = A4	9874 = G2
3024 = A5	10001-10130 = G5
3025 = A4	10131 = B24
3027 = B18	10132-10164 = G5
3030 = B4	10201-10450 = G5
3033 = A6	10456 = C4
3037 = B22	10460 = G9
3038 = C3	10462 = B19
3043 = D1	10463 = E4
3044 = B2	10473 = G1
3047 = G6	10474 = G1
3048 = B13.G11	10482 = B7
3049 = B14	10487-9 = E5
3050 = B15	10494 = E5
3053 = B9	10495 = C1
3055 = B10	10496 = G8
3056 = B12	10497 = E6
3057 = B6	10498 = G12
3127 = B1	10499 = A3.A4
3128 = B21	10500 = G3
3130 = B1	10523 = E1
3135 = B3	10672 = G10
3153 = B23	11301 = G1
3162 = B16	13242 = B20
3163 = B5	14417 = E8
3164 = B11	15722 = G1
6619 = C2	15733 = G1
	15779 = C6

## Papyri Berlin-Charlottenburg

1. P. 21001-21006 s. \*Papyri Abusir.
2. „Einige Zehntausend“ Papyrusfetzen aus Elephantine aus der Bibliothek des Chnumtempels des 9.-6. Jh. v. Chr. Die Texte sind religiöse Hymnen, Rituale des Chnumtempels, medizinische, literarische und mythologische Abhandlungen sowie Abrechnungen des Tempels. Sie werden beschrieben von Günter Burkard in der Sammlung „Verzeichnis der orientalischen Handschriften in Deutschland“ (in Vorbereitung); vgl. ders., in: Bibliothek 4, 1980, 96-97. Zu diesen P. gehören:
  - a) P. 23026 Theologischer Text mit Hymnen an Re und Osiris, vgl. Katalog Äg. Museum Berlin, 1967, Nr. 1113.

- b) P. 23030 Zaubertext, vgl. Katalog, Nr. 1114.
- c) P. 23040 a-c Hymnus über die Zerstörung des Chnumtempels von Elephantine, behandelt von Burkard, in: Bibliothek 4, 1980, 97f. Dieser Text soll aus ptol. Zt stammen.
- d) P. 23045 \*Lehre Amenemhets I.; Publ.: Günter Burkard, Textkritische Untersuchungen zu äg. Weisheitslehren, ÄA 34, 1977, Anhang.
3. P. 23252 + 23253 (alte Nr. 3081 bei Möller, Paläographie III,7), sog. „Papyrus Reinhardt“, Felderkataster der 22. Dyn., vgl. Katalog Äg. Museum Berlin, 1967, Nr. 1111; Malinine und Parker, in: Akten des 24. Internat. Orientalistenkongresses München 1957, 78. (Nr. P. 23011-23021 sind Tb).

## Papyri Bibliothèque Nationale, Paris

## A. Religiöse und magische Texte.

- 153-154 Mythischer Papyrus (Chonsmose); Publ.: Piankoff, Mythol. Pap., Nr. 30.
- 170-173 Mythischer Papyrus (Tentamun); Publ.: Piankoff, in: Egyptian Religion 4, 1928, 49-70.
182. 258 Amulette; Publ.: I.E.S. Edwards, Oracular Amuletic Decrees, Hierat. Textes Brit. Mus., 4th Series, London 1960, 89-95; Tf. 35-36.
- 237.26 Magischer Text, zitiert bei Harris, Minerals, 20.
- 202 Hymnus auf Amenophis II.; Publ.: Willem Pleyte, Les Papyrus Rollin, Leiden 1868, Tf. 15 (= Pap. Rollin C 1887).
- 158-161 „Gestalten des Re“ (Paser); Publ.: Alexandre Piankoff, The Litany of Re, Bollingen Series XL.4, New York 1964, 165 ff.
- 139 + 140 s. \*Papyrus Luynes.
- „Papyrus Denon“, Buch vom \*Atmen, vgl. Goyon, Rituels funéraires, Paris 1972, 231.

## B. Verwaltungstexte.

- 203-213. 237,8 vso (= Pap. Rollin 1882. 1884. 1885. 1889) Holz- und Getreideabrechnungen; Publ.: Wilhelm Spiegelberg, Rechnungen aus der Zeit Setis I., Straßburg 1896; Kitchen, Ram. Inscr. I, 243-281.
- 237,1 Nekropolentagebuch, unpubl., s. Černý, Notebooks 46,2. Vgl. ders., in: CAH II<sup>2</sup>, Kap. 35,11. Weitere Fragmente Černý, Notebooks 46/3.5.

## C. Briefe.

1. Briefe aus der thebanischen Verwaltung: 196 I (= LRL 35, Nr. 19); II (= LRL 21-22, Nr. 10); III (= LRL 51-52, Nr. 31); IV (=

LRL 40-41, Nr. 25); V s. 199 V; 197 II (= LRL 22-23, Nr. 11); III (= LRL 34, Nr. 18); IV (= LRL 13, Nr. 7); V (= LRL 35-36, Nr. 20); VI (= LRL 64, Nr. 43); 198 I (= LRL 65-67, Nr. 45); II (LRL 67-68, Nr. 46); III (= LRL 68-70, Nr. 47); IV s. 199 V; 199 I (= LRL 53, Nr. 32); II (= LRL 53, Nr. 33); III (= LRL 70, Nr. 48); IV (= LRL 71, Nr. 49); V-IX + 196 V + 198 IV (= LRL 5-7, Nr. 3).

197 I Bericht; Publ.: Wilhelm Spiegelberg, Correspondences du temps des rois-prêtres, Paris 1895, 250 ff.

2. Aus el-Hibe: 196 Frgm. 1.2; 199, 4-9; 201, 1-6; 237, 1-8; Publ.: Spiegelberg, Correspondences, 274-291.
3. 237,25 Über Getreideverteilung, unpubl., vgl. Černý, Notebooks 3/43.

## D. Literarischer Text s. \*Papyrus Prisse.

Papyri Bologna, s. Arthur A. Linke, Correspondence ... of the Time of the Ramessides, Leipzig 1878.

- 1086 (Inv. Nr. 3161) Brief; Publ.: Wolf, in: ZÄS 65, 1930, 89 ff.
- 1094 (Inv. Nr. 3162) Schülerbrief; Publ.: Spiegelberg, in: ZÄS 65, 1930, 123 = LEM 1-11; Caminos, LEM, 3-33: 2,3 ff. = Pap. Anastasi II, 6,5-7.

## Papyri Boston.

- s. \*Papyri Reisner I-IV.
- Totenbrief aus Naga ed-Deir Grab N 3737; Publ.: Simpson, in: JEA 52, 1966, 39-52, Tf. 9.
- Totenbrief aus Naga ed-Deir Grab N 3500; Publ.: Simpson, in: JEA 56, 1970, 58-62, Tf. 46.

Papyri Boulaq, ältester Papyrusbestand des ursprünglich im Vorort Kairos, Boulaq, gelegenen ägyptischen Museums; Publ.: Auguste Mariette, Les papyrus ég. du Musée de Boulaq I (= Nr. 1-9), Kairo 1871; II (= Nr. 10-20) 1872; III (Nr. 21-23) 1876. Im einzelnen:

## A. Religiöse Texte:

- Nr. 1 und 2 Sog. Geographischer Fajjumpyrus; Publ.: Rodolfo V. Lanzzone, Le Papyrus du Lac Moeris, 1896 (mit einem sog. Harris-Fragment).
- Nr. 3 Balsamierungsritual aus einem späten thebanischen Massengrab; Publ.: Serge Sauneron, Rituel de l'embaumement, Kairo 1952; j. Kairo 5158.

3. Nr. 6, j. Kairo CG 58039, Magischer Text.
4. Nr. 7 Gebete.
5. Nr. 9 Amduat.
6. Nr. 17 Amunhymnus der 18. Dyn.; Publ.: Selim Hassan, *Hymnes religieux de M.E.*, Kairo 1928, 157–193; j. Kairo CG 58038. Vgl. oDeM 1224–6.

## B. Literarische Texte.

1. Nr. 4 \*Lehre des Ani; j. Kairo CG 58042.
2. Nr. 13 neuäg. literarischer Text (18 Fragmente), so nach Posener, in: *RdE* 6, 1951, 41 Nr. 46.

## C. Verwaltungs- und juristische Texte.

1. Nr. 18 Abrechnung des thebanischen Hofes aus 13. Dyn., 1860 in Dra Abu-l'Naga gefunden; Publ.: Scharff, in: *ZÄS* 57, 1922, 51 ff.; j. Kairo 6139.
2. Nr. 10 j. Kairo CG 58092, rto Gerichtsurteil, vso Hausteilung; Publ.: Spiegelberg, *Materialien*, 16; Allam, *Urkunden*, 289 Nr. 268, Tf. 88.90; Janssen und Pestman, in: *JESHO* 11, 1968, 137 ff.
3. Nr. 11 j. Kairo CG 58070 Rindfleischverkauf; Publ.: Peet, in: *Mél. Marp.* I, 188 ff.; Megally, in: *BIFAO* 74, 1974, 161 ff., Tf. 21–22.
4. Nr. 12 Berechnung von Leihschweinen; Publ.: Spiegelberg, in: *RecTrav* 15, 1893, 142.
5. Nr. 19 j. Kairo CG 58096, Edelsteinausgabe.

## D. Briefe

1. Nr. 8 j. Kairo CG 58043, gefunden nördl. der Stufenpyramide; Publ.: Baer, in: *ZÄS* 93, 1966, 1 ff.; Goedicke, in: *MDAIK* 22, 1967, 1 ff.
2. Nr. 14 j. Kairo CG 58059; Publ.: Bakir, *Epistolography*, Tf. 6–7 der Umschrift.
3. Nr. 15 j. Kairo CG 58060; Publ.: Bakir, *Epistolography*, Tf. 7–8 der Umschrift.
4. Nr. 16 j. Kairo CG 58058 (Rinderversorgung); Publ.: Bakir, *Epistolography*, Tf. 6 der Umschrift.

(Nr. 5 demotischer Setna-Roman; 20–23 Tb)

**Papyrus Bournemouth** Natural Science Society 17/1931 (vorher Pap. Blackmore Museum, Salisbury); Brief; Publ.: LRL 65 Nr. 44.

**Papyrus Bremner-Rhind**, j. Pap. Brit. Mus. 10188, benannt nach Erstbesitzer Rhind und dessen Testamentsvollstrecker Bremner (vgl. Dawson und Uphill, *Who is Who*<sup>2</sup>, 39), beinhaltet Klagen der Isis und Nephthys, Sokar-Ritual, Niederwerfen des Apophis, Namen des Apophis;

Publ.: Raymond O. Faulkner, *The Papyrus Bremner-Rhind* (BM 10188), *BAe* 3, 1933; ders., in: *JEA* 22, 1936, 121–140; 23, 1937, 10–16; 166–185; 24, 1938, 41–53.

## Papyri Britisches Museum, London

## A. Literarische Texte.

1. 10371. 10435. 10509 s. \*Lehre des Prahhotep. MR/18. Dyn.
2. 10274 (alt "Papyrus Butler" 527) s. \*Bauerngeschichte; vso unbekannte Erzählung, vgl. Posener, in: *RdE* 6, 1951, 34 Anm. 4. MR.
3. 10182 = \*Pap. Sallier II s. \*Lehre des Amenemhet; \*Lehre des Cheti; \*Nilhymnus.
4. 10185 = \*Pap. Sallier I s. \*Lehre des Amenemhet; \*Seqenenre und Apophis.
5. 10222 = \*Pap. Anastasi VII s. \*Nilhymnus; \*Lehre des Cheti.
6. 10183 s. \*Papyrus d'Orbiney.
7. 10060 = \*Pap. Harris 500 rto \*Liebeslieder; vso Einnahme von Joppe (LESt 82–84); \*Verwunschener Prinz (LESt, 1–9).
8. 10474 rto s. \*Lehre des Amenemope.
9. 10181 = \*Pap. Sallier III s. \*Qadeschschlacht.

## B. Religiöse und magische Texte.

1. 9995. 10108–10112. 10304 Buch vom \*Atmen, vgl. Jean-Claude Goyon, *Rituels funéraires*, Paris 1962, 232; 268 Anm. 1; 271–273.
2. 10252 Buch vom Niederwerfen der Feinde; Publ.: Schott, *Urk.* VI, 5; ders., in: *AAWM* 1954, 150; Szczudlowska, in: *ZÄS* 98, 1972, Tf. 10; J.-C. Goyon, in: *Kêmi* 19, 1969, 23 ff.
3. 10317 Buch der Verklärung; Publ.: Szczudlowska, a.a.O., Tf. 12.
4. 10332 Parallele zu \*Pap. Bremner-Rhind, unpubl., vgl. J.C. Goyon, in: *Textes et Langages*, BdE 64.3, 78 Anm. 2.
5. 10319 Osirisverklärung, unpubl.: J.C. Goyon, in: *RdE* 20, 1968, 63 Anm. 3.
6. 10299 Osirisgebet; Publ.: Caminos, in: *MDAIK* 16, 1958, 20–24.
7. 10808 Fieberbeschwörung in mitteläg. Sprache und koptischer Schrift, Publ.: Jürgen Osing, *Der spätäg. Papyrus BM 10808*; *ÄA* 33, 1976.
8. 10042 = \*Papyrus Harris 501.
9. 10081 später magischer Text; Publ.: Schott, in: *ZÄS* 65, 1930, 35 ff.; ders., in: *MDAIK* 14, 1956, 186–7.
10. 10188 = \*Papyrus Bremner-Rhind.
11. 10288 Magischer später Text; Publ.: Caminos, in: *JEA* 58, 1972, 205–224.
12. s. \*Pap. Gardiner II, \*Sargtexte.

13. 10208 und 10209 Ritual des Talfestes; Ritual des Chojakfestes; Publ.: Hussein Heikal, Two hieratic funerary Papyri of Nesmin, BAe XIV–XV, Brüssel 1970–72.
  14. 10008 Mythologischer Text; Publ.: Rodolfo V. Lanzone, Dizionario di mitologia eg. III, Turin 1881–5.
  15. 10569 Stundenbuch; Publ.: Raymond O. Faulkner, An ancient Book of Hours, Oxford 1958.
  16. 10051 = \*Pap. Salt 825; Publ.: Philippe Derchain, Le Papyrus Salt 825, Brüssel 1965.
  17. 10474 vso \*Tagewählerei; Reharachte-Hymnus; Publ.: Assmann, Liturgische Lieder I, 412.
  18. 10184 rto = \*Pap. Sallier IV rto \*Tagewählerei.
  19. 10335 Orakel; Publ.: Dawson, in: JEA 11, 1925, 247–255; Tf. 35–38.
  20. 10731 Zaubertext; Publ.: Edwards, in: JEA 54, 1968, 155–160.
  21. 10732 Spruch gegen Fieber, vgl. Edwards, a.a.O., 155 Anm. 1.
  22. 10083. 10251. 10308. 10320. 10587. 10730 Amulette; Publ.: I.E.S. Edwards, Oracular Amuletic Decrees, pHierat. BM, 4th Series, London 1960, 1–50, Tf. 1–17.
  23. 10684 = \*Pap. Chester Beatty IV Religiöse Hymnen.
  24. 10007 Gestalten des Re (*Mwt-m-wj*); Publ.: Alexandre Piankoff, The Litany of Re, Bollingen Series XL. 4, New York 1964, 130 ff.
  25. 10011 (= Salt 696) Gestalten des Re (*Jmn-ms*); Publ.: op. cit., 142.
  26. 10674 Gestalten des Re, erwähnt Piankoff, op. cit., 129.
- C. Wissenschaftliche Texte.
1. 10059 \*Medizinischer Text (sog. pMed. London).
  2. 10057–8 s. \*Pap. Rhind (math.), einige Fragmente in New York.
  3. 10202 = \*Pap. Hood, Onomastikon; Publ.: AEO.
- D. Verwaltungs- und juristische Texte.
1. 10735 s. \*Papyri Abusir.
  2. 10056 Wertabrechnung; Publ.: Glanville, in: ZÄS 66, 1931, 105 ff.; 68, 1933, 7 ff.
  3. 10447 Getreidelieferung; Publ.: Gardiner, in: JEA 27, 1941, 58; RAD 59.
  4. 10333 Ramessidische Urkunde, unpubl., vgl. Dawson und Uphill, Who is Who<sup>2</sup>, 49 (s.v. Butler).
  5. 10052. 10053. 10054. 10068. 10221. 10383. 10403 s. \*Grabräuberprozeß. (10053 = alt Pap. Harris A).
6. 10055 = \*Pap. Salt 124 Anklageschrift; Publ.: Černý, in: JEA 15, 1929, 243 ff., Tf. 42–46; Allam, Urkunden, 281.
  7. 10800 Uschebti-Verkauf; Publ.: Edwards, in: JEA 57, 1971, 120–124.
  8. 10568 Erbteilung in Gurob, unpubl., vgl. Černý, Notebooks 50/43.
  9. 10401 Requisitionen in o. äg. Tempeln, unpubl. (= pSalt 110), vgl. Černý, Notebooks 50/54–55.
  10. 9997 Getreideausgabe in Deir el-Medineh, Kuhliste, Fellausgabe, Rinderausgabe, unpubl., vgl. Černý, Notebooks 50/44–49.
  11. 10104 vso Flachsabrechnung, aus Dossier Ahmose Peniati, Publ.: Glanville, in: JEA 14, 1928, 311 (s. u. F5).
- E. Schülerhandschriften.
1. 9994 = \*Pap. Lansing.
  2. 10247. 10243. 10246. 10249. 10244. 10245 = \*Pap. Anastasi I–VI.
  3. 10185 = \*Pap. Sallier I (s. auch A 4); Publ.: LEM, 79–88; Caminos, LEM, 302–329.
  4. 10682–10699 = \*Pap. Chester Beatty I–XIX.
  5. 10184 vso = \*Pap. Sallier IV vso; Publ.: LEM, 87–99; Caminos, LEM, 331–370.
  6. 10298 Schulbuch; Publ.: Caminos, in: JEA 54, 1968, 114–120.
- F. Briefe.
1. 5627 Publ.: Inscr. Hier. Char., Tf. 13.
  2. 5631 Publ.: Ebd., Tf. 18.
  3. 10549 Brief des MR; Publ.: James, Heḳanakhte Papers, 89 ff., Nr. XVI, Tf. 24–25.
  4. 10567 Brief des MR; Publ.: Ebd., 94–97, Tf. 27–28.
  5. 10102. 10103. 10104. 10107, Publ.: Glanville, in: JEA 14, 1928, 294 ff.; Briefe aus dem Dossier des Ahmose Peniati (s. Louvre 3230 a. b).
  6. 10248 s. \*Pap. Anastasi VIII.
  7. 10326. 10417. 10300. 10433. 10375. 10284. 10100. 10412. 10430, Publ.: LRL 17–21 Nr. 9; 27–28 Nr. 14; 37–39 Nr. 23; 43 Nr. 27 A; 44–48 Nr. 28; 48–49 Nr. 29; 50–51 Nr. 30; 55–56 Nr. 36; 62–63 Nr. 42.
- G. Zeichnungen.
1. 10016 „Satirischer Papyrus“; Publ.: G.M. Ollivier-Beauregard, La caricature égyptienne, historique, politique et morale, Paris 1894.  
Im British Museum befinden sich jetzt auch die  
\*Papyri Ramesseum (soweit nicht in Berlin)  
\*Papyri Tanis.



(Tb: 9900. 9901. 9903. 9905. 9906 (pBelmore). 9913. 9914. 9918. 9926. 9929. 9933. 9934. 9935. 9940. 9943. 9949. 9950. 9953. 9954. 9955. 9956. 9957 + 9962. 9964. 9968. 9995. 10000 (pBelmore). 10009. 10010. 10013. 10021. 10030 (pBelmore). 10042-4 (pBelmore). 10081. 10470. 10471 + 10554. 10472. 10477. 10554 (pGreenfield). 10478. 10490. 10509. 10541. 10553. 10689. 10703. 10793).

## Konkordanz Brit. Mus. (ohne TB)

5627	= F1	10274	= A2
5631	= F2	10284	= F7
9994	= E1	10288	= B11
9995	= B1	10298	= E6
9997	= D10	10299	= B6
10007	= B24	10300	= F7
10008	= B14	10304	= B1
10011	= B25	10308	= B22
10016	= G1	10317	= B3
10042	= B8	10319	= B5
10051	= B16	10320	= B22
10052-4	= D5	10326	= F7
10056	= D2	10332	= B4
10057-8	= C2	10333	= D4
10059	= C1	10335	= B19
10060	= A7	10371	= A1
10068	= D5	10375	= F7
10081	= B9	10383	= D5
10083	= B22	10401	= D9
10100	= F7	10403	= D5
10102-4	= F5	10412	= F7
10104 <sub>vso</sub>	= D11	10417	= F7
10107	= F5	10430	= F7
10108-12	= B1	10433	= F7
10181	= A9	10435	= A1
10182	= A3	10447	= D3
10183	= A6	10474	= A8.B17
10184	= B18.E5	10509	= A1
10185	= A4.E3	10549	= F3
10188	= B10	10567	= F4
10202	= C3	10568	= D8
10208-9	= B13	10569	= B15
10221	= D5	10587	= B22
10222	= A5	10674	= B26
10243	= E2	10682-99	= E4
10244-5	= E2	10684	= B23
10246	= E2	10730	= B22
10247	= E2	10731	= B20
10248	= F6	10732	= B21
10249	= E2	10735	= D1
10251	= B22	10800	= D7
10252	= B2	10808	= B7

**Papyrus Brooklyn.** La riche collection de papyrus que possède le Musée de Brooklyn est indissolublement lié au nom de Charles Edwin Wilbour (1833-1896). Il s'en procura lui-même la plus grande partie en Egypte entre 1880 et 1896. Le célèbre \*pWilbour (pBrooklyn 34.5596) ne fait cependant pas partie de ces acquisitions; il fut acheté en 1934 grâce à un legs de son fils, Victor Wilbour.

Les papyrus de la collection Wilbour appartiennent à différentes périodes. Indépendamment du pBrooklyn 47.218.18 – un fragment de lettre inédite<sup>1</sup>, provenant d'Eléphantine et datée du règne de \*Pépi II – le plus ancien, dans l'ordre chronologique, est le pBrooklyn 35.1446 de la fin du Moyen Empire<sup>2</sup>. C'est un document de première importance dont le contenu varié comprend un fragment de registre criminel, deux ordonnances royales, une liste d'esclaves et un acte de donation. Son intérêt principal se situe dans le domaine de l'anthroponymie avec un inventaire de 48 noms d'esclaves asiatiques employés en Egypte.

D'un genre entièrement différent mais tout aussi unique est le pBrooklyn 47.218.3, daté de l'an 14 de \*Psammétique I<sup>3</sup>. Il contient le protocole d'un oracle rendu par \*Amon à la requête d'un notable thébain<sup>4</sup> dont le père désirait passer du service de ce dieu à celui de \*Month-Re-Harachte; l'importance du document est accrue par les signatures élaborées de 50 témoins parmi lesquels figurent les plus hauts dignitaires thébains.

Les autres papyrus hiératiques du lot 47.218, qui semblent provenir de la bibliothèque d'un centre religieux, n'ont été déroulés qu'en 1966 et sont en cours de publication. L'ensemble se compose, en majeure partie, d'un livre liturgique portant sur des cérémonies royales accomplies lors des changements d'années (47.218.50)<sup>5</sup>, de plusieurs traités médicaux, en particulier un recueil de formules de protection contre reptiles (47.218.138)<sup>6</sup>, d'un texte magique (47.218.156)<sup>7</sup>, d'un papyrus de mythologie régionale relative au Delta (47.218.84)<sup>8</sup>, d'un texte de sagesse (47.218.135).

En 1893, Charles Edwin Wilbour fit l'acquisition, à \*Assuan, d'un lot de papyrus araméens (\*Aramäische Texte) contenant les archives privées d'une famille juive du 5e siècle av. J.-C.<sup>9</sup>; en matière juridique et historique, l'apport de ces documents est considérable.

Le "Livre des Morts" (\*Totenbuch) est représenté au Brooklyn Museum par une quinzaine d'exemplaires allant du Nouvel Empire à l'époque romaine; provenant de fonds divers, ils sont demeurés inédits<sup>10</sup>.

<sup>1</sup> Paule Posener-Krieger, dans: *Textes et Langages de l'Egypte pharaonique II*, BdE 64.2, 32. – <sup>2</sup> Bibliographie: William Kelly Simpson, dans: *Textes et Langages de l'Egypte pharaonique II*, BdE 64.2, 69. – <sup>3</sup> Richard A. Parker, *A Saïte Oracle Papyrus from Thebes*, Providence 1962. – <sup>4</sup> Propriétaire de la TT 243, voir Günther Vittmann, dans: GM 31, 1979, 77. – <sup>5</sup> Jean-Claude Goyon, *Confirmation du pouvoir royal au Nouvel An*, BdE 52, Le Caire 1972-1974; id., dans: BIFAO 70, 1971, 75-81; 74, 1974, 75-83; 78, 1978, 439-458. – <sup>6</sup> Jean-Claude

Goyon, dans: JEA 57, 1971, 154–159; BIFAO 75, 1975, 350. – <sup>7</sup> Serge Sauneron, Le papyrus magique illustré de Brooklyn, Brooklyn 1970. – <sup>8</sup> Serge Sauneron, dans: BMA 8, 1966–1967, 98–102; 10, 1968–1969, 109–113. – <sup>9</sup> Emil G. Kraeling, The Brooklyn Museum Aramaic Papyri, Brooklyn-New Haven 1953. – <sup>10</sup> Jean-Jacques Clère, dans: BMA 9, 1967–1968, 88–93. H. DeM.

#### Papyri Brüssel.

1. E 5298 Buch vom \*Atmen; Publ.: Speleers, in: RecTrav 39, 1921, 25–43.
2. E 6857 s. \*Papyrus Leopold II. (E 4986. 5043 [= Neferrenpet] sind Tb).

**Papyrus Budapest 51.** 1961 Magischer Text; Publ.: Kákosy, in: Acta Antiqua Academiae Scientiarum Hungaricae 19.3–4, 1971, 159ff. Vgl. Pap. Turin (B 7).

#### Papyrus Buenos Aires.

\*Sinuhefragment MR; Publ.: Rosenvasser, in: JEA 20, 1934, 47–60, Tf. 9.1.

**Papyrus Butler 527 j.** \*Papyrus Brit. Mus. 10274, benannt nach dem engl. Bischof Samuel Butler (1774–1839), vom Brit. Mus. 1835 zusammen mit BM 10333 und den demot. Pap. 10230 und 10400 angekauft (Dawson und Uphill, Who is Who?, 49), rto: \*Bauernzählung, vso: unbekannte Erzählung (vgl. Posener, in: RdE 6, 1951, 34 n. 4); Publ.: Griffith, in: PSBA 14, 1892, 458–460. 472, Tf. 3–4. MR.

**Papyrus Cambridge University Library Add. 4167,** Lebensmittelausgabe an verschiedene Leute, unpubl., s. Černý, Notebooks 69 I–J.

#### Papyri Carlsberg.

1. Nr. I Astronomischer Text, hierat. und demotisch aus 2. nachchr. Jh.; aus Tebtynis; Publ.: Neugebauer und Parker, Astronomical Texts I, Tf. 36–42 mit Paralleltext Ia auf Tf. 43. (Nr. II–V s. Demotischer Papyrus Insinger)
2. Nr. VI s. \*Lehre für Merikare.
3. Nr. VII \*Onomastikon; Publ.: Erik Iversen, Fragments of a hieroglyphic Dictionary, Kongelige Danske Videnskabernes Selskab 3. II, Kopenhagen 1958.
4. Nr. VIII Medizinischer Text mit Augenrezepten und Geburtsprognosen; Publ.: Iversen, in: Kgl. Danske Videnskabernes Selskab 1939. Ramess. Zt.
5. Fragmente von Ritualen des Sobek-Kultes u. a. Fragmente; unpubl., aus Tebtynis. Vgl. \*Papyri Tebtynis.

**Papyrus Černý,** Brief über Viehdiebstähle, unpubl., s. Černý, Notebooks 26/97.

#### Papyri Chassinat.

- I s. \*Papyrus Louvre E. 25351.
- II s. \*Papyrus Louvre E. 25352.

#### Papyri Chicago, Oriental Institute.

1. Amulett; Publ.: I.E.S. Edwards, Oracular Amuletic Decrees, Hierat. Pap. Brit. Mus., 4th Series, London 1960, 107–110, Tf. 42–43.
2. \*Sargtexte, s. \*Papyrus Gardiner III.

#### Papyri Clère.

1. s. \*Lehre eines Vaters an seinen Sohn (Ende); Publ.: Posener, in: RdE 7, 1950, 76.
2. s. \*Pap. Anastasi I (Fragm.), vgl. Posener, in: RdE 6, 1951, 43 Anm. 3.

**Papyri Deir el-Medineh,** Nr. 1–17 publ. durch Jaroslav Černý und Georges Posener, Papyrus hiératiques de Deir el-Medineh, DFIFAO 8, 1978; gefunden 1928 bei Ausgrabungen des IFAO.

1. rto: \*Lehre des Ani; vso: magische Texte gegen Todesgefahr und gegen *nsj*-Krankheit; Schutzzauber; Sprüche gegen Migräne; Publ.: op. cit., Tf. 1–16.
  2. Teil des Testaments der Naunachte (vgl. Papyri Gardiner) Text II und III; Publ.: Černý, in: JEA 31, 1945, 36–39; Allam, Urkunden, 295–6 Nr. 270; Černý und Posener, op. cit., Tf. 17.
  - 3.–16. Briefe; Publ.: Černý und Posener, op. cit., Tf. 19–30.
  17. Liste von Bronzegegeräten; Publ.: op. cit., Tf. 30.
  21. Brief, unpubl., s. Černý, Notebooks 113/29.
  22. Brief, unpubl., s. Černý, Notebooks 113/30.
  25. Lebensmittelabrechnung, unpubl., s. Černý, Notebooks 113/6.
  26. Sammlung von Gerichtsurteilen; Publ.: Allam, Urkunden, 297 Nr. 271, Tf. 92–96.
  27. Gerichtsprotokoll; Publ.: Allam, Urkunden, 301 Nr. 272, Tf. 98–99.
  28. Brief des Wesirs Neferrenpet, unpubl., s. Černý, Notebooks 113/37.
  29. Brief der drei Vorgesetzten von Deir el-Medineh, unpubl., s. Černý, Notebooks 113/39.
  30. Fragment einer Hausteilung, unpubl., s. Černý, Notebooks 113/41.
  32. Tagebuchfragment (?), unpubl., s. Černý, Notebooks 113/54.
  33. Brief, unpubl., s. Černý, Notebooks 113/26a.
  35. \*Schülerhandschrift (Schicksal des Soldaten), aus TT 215; Publ.: Sauneron, in: Kémi 18, 1968, 7ff.
  36. Dekret für Osiris; Publ.: Sauneron, in: Kémi 20, 1970, 7–18.
- o.Nr. Erzählung vom Kampf des Harsaphes gegen einen göttlichen Falken, den der General Me-

rire besiegt; unpubl., erwähnt von Posener, in: Institut de France, Acad. des Inscriptions et des Belles-Lettres, Paris 1978, 6.

Papyrus D'Orbiney, j. Pap. Brit. Mus. 10183, benannt nach einer Engländerin, die den Pap. 1851 in Paris kaufte, die einzige Handschrift des Zweibrüdermärchens<sup>1</sup>, des ältesten, bekanntesten, weitesttragenden und daher auch des am meisten beachteten und behandelten altäg. Märchens<sup>2</sup>, wurde unter \*Sethos II. in neuäg. Sprache durch den Schreiber \*Enene aufgezeichnet, ist aber früher (Amarnazeit?) konzipiert<sup>2</sup>.

A. *Inhalt.* Zwei Brüder, \*Anubis, der ältere, und \*Bata, der jüngere<sup>3</sup>, leben zusammen im Hause des verheirateten Anubis, eines Bauern, bei dem Bata in der Landwirtschaft hilft und dessen Vieh er mit übernatürlichem Erfolg hütet. Von Anubis nach Hause geschickt, um zusätzliches Saatkorn aufs Feld zu holen, widerfährt Bata eine Verführung durch die Frau des Anubis<sup>4</sup>. Doch er wendet sich voll Abscheu von ihr. Die Frau verleumdet ihren Schwager bei ihrem Mann, er habe sie verführen wollen. In der Hitze seines Zornes versucht Anubis den Bata zu töten, doch die redenden Kühe<sup>5</sup> warnen ihren Hirten (\*Anthropomorphismus), er flieht, Anubis verfolgt ihn, bis \*Re-Harachte, der Richtergott, zwischen die beiden ein großes Wasser voller Krokodile breitet, und Bata vom jenseitigen Ufer aus dem Bruder den wahren Sachverhalt darlegt<sup>6</sup>. Die Brüder versöhnen sich, doch kehrt Bata nicht zurück, sondern schneidet sich sein Glied ab, wirft es ins Wasser (es wird von einem \*Wels verschluckt<sup>7</sup>) und zieht ins Tal der Pinien (in \*Phönikien), nachdem er mit seinem Bruder ein Lebenszeichen verabredet hat: Falls er sich in Gefahr befinde, werde sein Bier überschäumen. Anubis geht heim, tötet seine Frau und wirft sie den Hunden vor<sup>8</sup>.

Im Piniental legt Bata sein \*Herz (als Sitz des Lebens) in die Blüte eines hohen Baumes<sup>9</sup>, baut sich ein Schloß und erfährt die Gunst der Götterneunheit, die ihm durch den Sonnengott Re eine mit allen göttlichen Reizen ausgestattete Frau schaffen läßt (Pandora). Der Frau prophezeien die sieben \*Hathoren ein gewaltsames Ende. Bata warnt sie vor dem \*Meer, doch eines Tages wird sie von ihm bedroht, und auf ihrer Flucht bleibt eine Haarlocke an einem Ast hängen. Das Meer trägt diese ans Gestade Ägyptens, Pharao entbrennt durch deren Duft so sehr in Liebe zu der Frau, daß er sie in seine Residenz entführen läßt und zur Großen Haremsdame ernennt<sup>10</sup>.

Die Frau verrät dem König das Geheimnis von Batas Unverletzlichkeit und bittet ihn, die Pinie mit dem Herzen des Bata fällen zu lassen. Es

geschieht, und gleichzeitig, da das Herz zu Boden fällt, fällt auch Bata tot um<sup>11</sup>. Durch das überschäumende Bier verständigt, zieht der ältere Bruder aus, den jüngeren zu suchen, findet nach 3 Jahren Batas Herz, legt es ins Wasser und läßt den Bata das gesättigte Herz mit dem Wasser schlucken, so daß dieser wieder aufersteht. Die Brüder umarmen sich<sup>12</sup>, und Bata entwickelt vor seinem Bruder den Plan, die Frau zu bestrafen. Bata verwandelt sich in einen Stier<sup>13</sup>, trägt den älteren Bruder auf seinem Rücken an den Hof des Pharaos, und der ältere Bruder läßt sich den Stier vom König in Gold und Silber aufwiegen. Nachdem der Stier sich der Frau zu erkennen gegeben hat, verlangt sie vom König, ihn zu schlachten<sup>14</sup>. Aus zwei Blutstropfen (\*Blut) des Tieres wachsen zwei Perseabäume auf. Nachdem sich Bata wiederum der Frau zu erkennen gegeben hat, verlangt sie von Pharao, die Bäume fällen zu lassen. Ein Baumsplitter schwängert die Frau durch den Mund, sie gebiert einen Knaben, denselben Bata. Pharao liebt ihn sehr, macht ihn zum Erbprinzen, und Bata folgt dem König auf dem Thron<sup>15</sup>. Nun erst läßt er seine Frau durch ein Richterkollegium bestrafen, ruft seinen älteren Bruder an den Hof und ernennt ihn zum Erbprinzen. Bata regiert 30 Jahre, nach seinem Tode folgt ihm Anubis auf dem Thron<sup>16</sup>.

B. *Textgestaltung und Sprachstil.* Durch Rubra ist die Niederschrift des Textes in 24 verschieden lange Abschnitte gegliedert, die sich zu je 8 inhaltlich-lokal-zeitlich auf die drei Kapitel verteilen: 1) Landleben / Ägypten / bis zur Trennung der beiden Brüder. 2) Schicksal des Bata / Piniental / bis zur Rückkehr nach Ägypten. 3) Zweimaliger Tötungsversuch / ägypt. Residenz / bis zu Batas Ende.

Mit jedem Szeneriewechsel ändert sich der thematisch dreiteilig aufgebaute Text auch sprachlich, freilich ohne daß die Gesamtgeschichte „makrosyntaktisch“ anders als „intentional“ erzählt wäre (J. Assmann). Im 1. Teil ist der Sprachstil ausgesprochen einfach. Anschaulich-konkret bietet der Text ein Bild vom realen Landleben und wohl nicht einen mythischen Konflikt zwischen Hirte und Bauer<sup>17</sup>, doch möglicherweise das Spiegelbild der Rivalität zweier benachbarter Gaugottheiten (\*Sako). Im 2. Teil sind Konstruktion wie Vokabular reicher, die märchenhaften Züge stärker ausgesponnen (\*Märchen), nicht ohne ständig Beziehungen zur Mythenwelt (\*Mythos) aufzunehmen, während der 3. Teil skizzenhaft nur Daten vermerkt ähnlich wie neuzeitliche unfertige Literaturwerke ein Programmchema entwerfen, so daß man den Eindruck gewinnt, dem Schreiber sei der Atem ausgegangen. Auch im 3. Teil schla-

gen mythische Vorstellungen durch. Aus der Verschiedenheit der sprachlichen Gestaltung allein darf nicht zwangsläufig auf drei verschiedene Quellen geschlossen werden, deren Bestandteile lediglich zu einer guten Komposition verschmolzen seien.

*C. Motive.* Es ist viel Forscherfleiß darauf verwendet worden, das in über 1000 Varianten weltweit verbreitete Brüdermärchen nach Motiven aufzuschlüsseln. Es enthält nach S. Thompson<sup>18</sup> mindestens die folgenden:

Potiphars Frau (Gen. 39) = K 2111<sup>19</sup>

Rat durch die sprechende Kuh = B 211

Hindernis-Flucht (der Fluß trennt den Fliehenden von seinem Verfolger) = D 672

Abtrennbare Seele (External Soul) = E 710

Böse Prophezeiung = M 340

Liebesverlangen, durch das Haar einer unbekanntenen Frau aufgelöst<sup>20</sup> = T 11.4.1

Verrat des Geheimnisses des Mannes durch seine Frau = K 2213.4

Lebenzeichen (life token): schäumendes Bier = E 761.6.4

Wiedererweckung durch Wiedereinverleibung des Herzens = E. 30

Wiederholte Wiederverkörperung = E. 670

Verwandlung des Selbst, Verschluckt- und Wiedergeboren werden in neuer Gestalt<sup>21</sup> = E 607.2.

Die Motivverkettung des pD'Orb. mit anderen Märchen der Weltliteratur zeigt entweder seine ausstrahlende Wirkung oder sein Erfassen archetypischer Situationen, wenn nicht eine weltweite Fluktuation der Motive. Wichtiger aber als die Parallelität der genannten Einzelmotive sind die Entsprechungen ganzer Motivreihen<sup>22</sup>, wie sie sich vor allem für Afrika und Europa aufzeigen lassen<sup>23</sup>: in Afrika bevorzugt für den ersten Teil, während Aa Th 318 meist durch europäische Belege bekannt ist, vermutlich infolge literarischer Bearbeitung. Noch Grimm KHM Nr. 60 ist mit dem altäg. Brüdermärchen weitläufig verwandt<sup>24</sup>.

Unstimmigkeiten zwischen dem äg. Brüdermärchen und den neuzeitlichen Parallelen bestehen vor allem an folgenden zwei Stellen: Während im pD'Orb. das Göttermädchen entführt wird, als Bata noch lebt und erst auf Wunsch der Entführten die Pinie mit Batas Herz gefällt und er damit (schein)getötet wird, muß nach den neueren Fassungen zunächst Batas Verletzlichkeit erkundet und er selbst getötet werden, ehe seine Frau entführt werden kann. Zweitens gibt sich im pD'Orb. Bata seiner Frau selbst zu erkennen, während in den Varianten die Frau ihn an den Augen oder spontan-intuitiv erkennt. Gemeinsam

mit sämtlichen tausend Varianten hat der pD'Orb. als einziges Motiv den Vertrag der Brüder, der in der Vereinbarung eines Warnzeichens besteht – Abbild des Urbildes von Bruderschaft. Abweichend von den volkstümlichen Versionen ist im pD'Orb. das Motiv der Selbstkastration sowie die Wiedergeburt Batas nach oraler Empfängnis.

Die in der Tat überraschende Selbstentmannung des Bata könnte auf der Umbiegung einer Göttergeschichte des \*Pap. Jumilhac beruhen<sup>25</sup>, in der nicht Seth-Bata sich selbst, sondern Anubis den Seth-Bata-Stier kastriert und damit wohl zugleich eine Situation der wechselvollen Kultgeschichte des 17. Gaues zum Ausdruck bringt<sup>26</sup>. Der zwar erst ptolemäisch aufgezeichnete kulttopographische Text hat trotz seiner zeitbedingten Spekulationen ebenso alte Motive tradiert wie das Brüdermärchen, doch dem Rechtsvolk der Ägypter dürfte es widerstrebt haben, eine auf Täuschung beruhende Strafe auszuformulieren, deshalb mag es den Konflikt durch Selbstentmannung gelöst haben. Allerdings ist zu beachten, daß die Selbstentmannung – unter einer Pinie! – Im Attis-mythos eine zentrale Rolle spielt. Zwar ist der Text erst in römischer Zeit fixiert, doch er beruht auf alter syrischer Überlieferung. Neben der Selbstkastration findet sich dort auch das Motiv der Verwandlung in einen Baum, die Schwängerung durch diesen Baum und das Hervorwachsen von Bäumen aus Blut sowie gelegentlich ein Stieropfer. Diese Motiventsprechungen eröffnen die Möglichkeit eines syrischen Ursprungs der betreffenden Erzählteile<sup>27</sup>.

*D. Ursprung-Entstehung.* Horálek hält das Brüdermärchen für ein aus drei Märchentypen zusammengesetztes, aus verschiedenen Erdteilen zusammengetragenes ursprüngliches Zaubermärchen, das der Verfasser des pD'Orb. mythisiert habe. Ebenso ordnet von Sydow die Hauptteile den „Chimärenmärchen“ zu und verlegt ihren Ursprung zu den Indoeuropäern des Satemzweiges nach Asien bzw. nach Europa zu den späteren Baltoslawen; Kaufleute oder Soldaten hätten es nach seiner Meinung ins Nilland getragen. W. Liungman<sup>28</sup> sieht in den Indogermanen (Hethitern?) die Urheber des Märchens, andere verlegen seinen Ursprung ins Zweistromland.

Diese Vermutungen scheinen mir für den pD'Orb. bezweifelbar, denn er ist in entscheidenden Teilen ägyptisch, nicht ägyptisiert. Von den echt äg. Namen sei abgesehen, sie dürften aufgepfropft sein. Die Schilderung des Landlebens im Anfang ist bis ins Mark ägyptisch, der Krokodilsee ein in der äg. Realwelt erfahrener Trennbereich zwischen Freund und Feind, die Tötung der ehebrecherischen Frau Motiv schon des \*Pap. Westcar.

Die Schicksal kündenden sieben \*Hathoren gehören u. a. zum Motivbestand des Prinzenmärchens, der Duft des Haares hat seinen Ort in den Liebesliedern, das Herz als Lebenssitz und seine Trennung vom Leib ist Grundbesitz äg. Anthropologie<sup>29</sup>. Weder die Schöpferkraft des Blutes noch die Schwängerung durch den Mund sind Ägypten ganz fremd. Durch und durch ägyptisch sind die mythischen Elemente.

E. *Mythischer Anteil*. Daß der pD'Orb. mythisch durchsättigt ist, war nie eine Frage. Die Generationen-Inkarnation, das Wiedererlangen der Zeugungskraft, die Erschaffung der Frau durch die Götter; der osirianische Charakter des Bata, seine Vereinigung mit der Gattin-Mutter (\*Kamutef), seine Metamorphosen<sup>30</sup>, seine Tiergestalt als Träger des Anubis<sup>31</sup> sind derart offensichtlich genuin-ägyptisch-mythische Züge, daß sie undisputiert stehen können. Besonders der Osirismythos mit den Motiven: Bruderkonflikt, Entmanung (Fisch!), postume Zeugung und das Grundthema des Sterbens und Wiedererstehens ist in das Brüdermärchen eingeflossen.

F. *Genus*. Die Frage, wieweit im D'Orb. Märchenstoff mythisiert oder mythischer Stoff märchenhaft verkleidet wurde, ist bei der innigen Verflechtung von Märchen/Mythos nicht zu entscheiden. Der Akzent wird von den Forschern wechselnd gesetzt<sup>32</sup>, beide Charakterisierungen lassen sich in bezug auf ihr Inhalt/Form-Verhältnis rechtfertigen.

Jan Assmann, der in Anlehnung an neuere literaturwissenschaftliche Methoden eine detaillierte, tiefgründige struktural orientierte Analyse des Handlungsaufbaus unternommen hat, erwägt (durch V. Propp und M. Eliade angeregt) abschließend<sup>33</sup>, ob der Text in seinem thematischen Kern auf einen Typus von Initiationsritualen zurückzuführen sei. Doch den als Voraussetzung seiner Überlegung dienenden Dreitakt: Auszug-Fremde-Heimkehr<sup>34</sup> halte ich für eine allgemeine Kunstregel – weil Lebensregel – und sehe die Zusammenhänge umgekehrt. Nach meinem Verständnis nehmen Initiationsriten eine Grundstruktur des menschlichen Lebensganges vorahmend voraus und sind ebenso wie die auf dem Dreitakt beruhenden künstlerischen Erzeugnisse Spiegelungen und nicht Thema. Es könnte sonst jede klassische Sonate mit Exposition-Durchführung-Reprise als Aktualisierung eines Initiationschemas gelten<sup>35</sup>.

Den Blick von der morphologischen Frage nach dem Anteil mythischer bzw. folkloristischer Elemente und von der Suche nach Entstehung und Herkunft abwendend, vielmehr das Erzählwerk,

wie es vorliegt, auf seine Gattung hin befragend, hat Elke Blumenthal das Brüdermärchen richtig als ein Stück neuäg. Unterhaltungsliteratur erkannt, wie sie auf Grund vorfixierter Überlieferung gestaltet wurde.

G. *Zum Äußeren*: Auf Rto und Vso Titel des Prinzen *Stbj-mrj-[n-Pth]*, außerdem eine kurze Brotabrechnung auf dem Vso.

<sup>1</sup> Faksimile: Select Papyri in the Hieratic Character from the Collections of the Brit. Mus. II, 1860, Tf. IX–XIX. – Umschrift: LESt, 9–30. – Die wichtigsten Übersetzungen sind unter Lit. aufgeführt. Wichtigere Sekundärlit.: C. W. von Sydow, Den fornegyptiska sagan de två bröderna, in: Yearbook of the New Society of Letters at Lund, 1930, 53–89. – Helmuth Jacobsohn, Die dogmatische Stellung des Königs ... ÄF 8, Glückstadt 1939, 13 ff. – C. W. von Sydow, in: Universitas 3, 1948, 1047 ff. = Wege der Märchenforschung, hrsg. von F. Karlinger, 1973, 178 ff. – Fritz Hintze, Untersuchungen zu Stil und Sprache neuäg. Erzählungen, Berlin 1950–1952, passim. – Friedrich von der Leyen, Die Welt der Märchen 1, Düsseldorf 1953, 137 ff. – Hellmut Brunner, Grundzüge einer Geschichte der altäg. Literatur<sup>3</sup>, Darmstadt 1980, 77 f. – Elke Blumenthal, Die Erzählung des Pap. d'Orbiney als Literaturwerk, in: ZÄS 99, 1972, 1–25. – Jan Assmann, Das äg. Zweibrüdermärchen, in: ZÄS 104, 1977, 1–25. – Karel Horálek, Brüdermärchen, in: Enzyklopädie des Märchens, Bd. 2, 1979, Sp. 929–940. – (Mein eigener (bereits mehrfach zitierter) Artikel zu diesem Stichwort wurde durch ein Redaktionsversehen nicht in die Enzyklopädie aufgenommen.) – <sup>2</sup> Zur Datierung vgl. Manniche, in: GM 18, 1975, 33 ff. – <sup>3</sup> Beides sind Götternamen, die für „seinen älteren Bruder“ und „seinen jüngeren Bruder“ an wenigen Stellen substituiert sind; alle übrigen Personen sind, von den eingreifenden Göttern abgesehen, anonym. Von Bata heißt es, „die Kraft eines Gottes war in ihm“. Daß das alte Wort *phjtj* im Sinne sexueller Kraft bewußt dem jüngeren *tnr* „physische Kraft“ gegenübergestellt sei, bleibt Vermutung. – <sup>4</sup> Derchain, in: SAK 2, 1975, 55 ff. – <sup>5</sup> Die gleiche Türkonstruktion liegt Apg. 5, 9 zugrunde. – <sup>6</sup> Zum Rechtscharakter der Auseinandersetzung vgl. Theodorides, in: RdE 19, 1967, 113 mit Anm. 3. – <sup>7</sup> Zur möglichen Beziehung dieses Mythologems zu Plutarch, De Iside, Kap. 18, s. John Gwyn Griffiths, Plutarch's De Iside et Osiride, Cardiff 1970, 342 ff. – <sup>8</sup> Allam, in: LÄ I, 1174. – <sup>9</sup> Dessen Frucht Farbe, Gestalt und Größe eines menschlichen Herzens hat. – <sup>10</sup> Vgl. David und Bathseba. – <sup>11</sup> Vgl. außer den Belegen zur „external soul“ das Lindenblatt der Siegfriedsage. – <sup>12</sup> Sich umarmen = Leben geben. – <sup>13</sup> Machandelmotiv. – <sup>14</sup> Vgl. Salome und Herodes. – <sup>15</sup> Beachte die Anklänge an den Geburtsmythos: Brunner, Geburt des Gottkönigs, 205 f. – <sup>16</sup> Zu den 30 Jahren s. \*Sedfest. Zur Erbfolge vgl. Jacques Pirenne, Hist. des Institutions et du droit privé III, 1935, 330. – <sup>17</sup> Das wäre nur denkbar zwischen nomadisierenden Hirten und Bauern, nicht zwischen sesshaften Hirten (wozu Bata zählt) und (auch) Vieh züchtenden Bauern. – <sup>18</sup> Stith Thompson, The Folktale, New York 1946, 275 f. Als erster hat solche Beziehungen entdeckt: Hyacinthe Husson, La Chaine Traditionelle, Paris 1874, 78–102. –

<sup>19</sup> Vgl. Bellerophon, Peleus, (Phaidra und) Hippolytos des Euripides, Kybele im phrygischen Attismythos oder die Keusche Susanna der jüdischen Legende, die indische Legende Sundaraka und Kalatri sowie die persische Sijavusch und Sudhabe bei Virdausi, wo fast immer die Stiefmutter die Rolle der Verführerin und Verleumderin spielt; noch heute als afrikanisches Volksmärchen überliefert. – <sup>20</sup> Zum Haar als Eroticum s. Anm. 4 und besonders Alfred Hermann, *Altäg. Liebesdichtung*, Wiesbaden 1959, 94. – <sup>21</sup> Das Motiv der Schwängerung durch den Mund hat eine äg.-mythische Tradition; vgl. Kees, *Götterglaube*, 226, Anm. 4; kaum einschlägig: Westendorf, in: *ZÄS* 92, 1966, 130; Assmann, *Liturgische Lieder*, 119, Anm. 21 und 317, Anm. 4; Zandee, in: *ZÄS* 98, 1972, 151. – <sup>22</sup> Das sind: Atti Aarne und Stith Thompson, *The Types of the Folktale. A Classification and Bibliography. Second Rev. FF Communication* 184, Helsinki 1961, Nr. 870 C\*, 302 B und 318; vgl. auch 516 B und 590 A. – <sup>23</sup> Zu neuzeitlichen Parallelen und neueren literarischen Bearbeitungen s. Horálek (Lit.), Sp. 930 ff. – <sup>24</sup> Vgl. außer Kurt Ranke, *Die zwei Brüder*, *FF Commun.* 114, Helsinki 1934, auch Sigmund Freud, *Die Traumdeutung*, Leipzig und Wien 1921, 374. – <sup>25</sup> Jacques Vandier, *Le papyrus Jumilhac*, Paris 1962, III, 13–25; mitgeteilt in: Brunner-Traut, *Märchen*, 260. – <sup>26</sup> Daß der Stiergott Bata (*Bt*) des pD'Orb. identisch sei mit dem Schafhirten(?) *Bt* des \*Hirtenliedes, muß weiterhin als Vermutung stehen bleiben: Seibert, *Charakteristik*, 62 f. und Kaplony, in: *CdE* 44, Nr. 87, 1969, 32. 49. 57 u. ö. – <sup>27</sup> Hinweis schon durch Petrie, *Egyptian Tales*, London 1899; vgl. auch M. J. Lagrange, *Attis et le Christianisme*, in: *RB N. S.* 16, 1919, 419–480. Zu *Artis* s. Martin P. Nilsson, *Geschichte der griechischen Religion*, 2. Bd.<sup>3</sup>, München 1974, Hb. der Altertumswiss., 5. Abt., 2. Teil, 643. – <sup>28</sup> Woldemar Liungman, *Die schwedischen Volksmärchen*, Berlin 1961, 78–80. – <sup>29</sup> Hellmut Brunner, in: *LÄ II*, 1158 ff. – <sup>30</sup> Vgl. z. B. die Verwandlung der Isis in der Erzählung von Horus und Seth oder des Horus von Edfu im \*Horusmythos. Auch im Pap. Jumilhac ist vielfach von mythischen Verwandlungen der Götter die Rede. – <sup>31</sup> Vgl. den Stier als Träger der Osirismumie. – <sup>32</sup> Der mythische Charakter ist erkannt z. B. von Henri Frankfort, *Kingship and the Gods*, Chicago 1948, 135; Jan de Vries, *Betrachtungen zum Märchen*, Helsinki 1954, 57–60 u. a. m. – <sup>33</sup> Kurzfassung seiner Analyse in: *XIX. Deutscher Orientalistentag*, ZDMG Suppl. III, 1, Wiesbaden 1977, 1–15. – <sup>34</sup> Welches Thema nach seiner Analyse mit dem von Bruderkonflikt und Königsherrschaft verknüpft ist. – <sup>35</sup> Nicht folgen kann ich der Parallelisierung von Aussaat und virtuellem Ehebruch; mir scheint der Text hier überinterpretiert. Was anders hätte Bata von zu Hause sinnvollerweise aufs Feld holen sollen? Und wie, wenn des Anubis Frau spricht: „Als er kam, um für dich (Anubis) Saatgut zu holen ...“ (pD'Orb. 5, 1)?

*Lit.*: A) Editionen: s. Anm. 1. – B) Übersetzungen (Auswahl): Gustave Lefébvre, *Romans et Contes Égyptiens de l'Époque pharaonique*, Paris 1949, 142–158; John A. Wilson, in: *ANET*, 23 ff.; Brunner-Traut, *Märchen*<sup>5</sup>, Nr. 5 (holländisch: dies., *Ägyptische Sprookjes*, Utrecht/Antwerpen 1974, Nr. 4); Edda Bresciani, *Letteratura e poesia dell'antico Egitto*, Turin 1969, E. P. Wente, in:

William Kelly Simpson, *The Literature of Ancient Egypt*, New Haven-London<sup>3</sup> 1977, 93–107; Miriam Lichtheim, *Ancient Egyptian Literature*, Vol. II, Berkeley u. a. 1976, 203–211. – C) Sekundärlit. (auszugsweise): s. Anm. 2. E. B.-T.

#### Papyrus Dresden (Albertinum)

Inv. Aeg. 776, abgebildet Äg. Altertümer aus der Skulpturensammlung Dresden, Ausstellung im Albertinum Mai 1977, Dresden (bearb. v. Steffen Wenig), 38 (38): *Amduat des Paiuf-Anch*: Tf. 39. 40.

**Papyrus Dublin**, Trinity College 4, Tb mit Hathorhymnus; Publ.: Paul Pierret, *Etudes Egyptiennes I*, 83 f. (s. *LÄ IV*, 270 n. 22).

**Papyrus Ebers**, j. in Universitätsbibliothek Leipzig, benannt nach dem Ägyptologen Georg M. Ebers (1837–1898), dem Erstbesitzer und Herausgeber, der ihn in Luxor von Edwin Smith gekauft hatte, vgl. Grundriß der Medizin, pass. Auf dem vso der sog. Sothis-Kalender Urk. IV, 44. Zt: Anfang NR.

**Papyri Edinburgh** 908 + 540. 909 s. \*Papyri Rhind.

(Papyri Ferrara, Palazzo Schifanoia, angezeigt von Bongrani, in: *OrAnt* 6, 1967, 133, sind Tb-Fragmente)

#### Papyri Florenz

1. 3662 Buch vom \*Atmen; Publ.: Pellegrini, in: *Bessarione* 8.2. IV, 1904, vgl. Goyon, *Rituels funéraires*, Paris 1962, 244 Anm. 4.
2. 3669. 3670 Buch vom \*Atmen; Publ.: Pellegrini, in: *Sphinx* 8.4, 1902, 216–222; vgl. Goyon, a. a. O., 294 (mit Anm. 1)–296.
3. 3663 Magischer Papyrus (*T3-ssd-Hnsw*); Publ.: Piankoff, *Mythol. Papyri*, Nr. 14.
4. Fragmente aus Deir el-Medineh; Publ.: Botti, in: *OrAnt* 3, 1964, 221–226:
  - a) Literarisch: 10060 (Tf. 106)
  - b) Verwaltung: 10063 (Tf. 106); 10066 a–b (Tf. 102. 104)
  - c) Religiöse Texte: 10062 (Tf. 106); 10065 (Tf. 106)
  - d) Briefe: 7125 (Tf. 112); 10057 (Tf. 108); 10058 (Tf. 110); 10059 (Tf. 110)
  - e) unsicher: 10061 (Tf. 106); 10064 (Tf. 106)

(Tb sind: 5404, Publ.: Botti, in: *Aegyptus* 27, 1949, 245–252; 10481–10484, Publ.: Botti, in: *Aegyptus* 34, 1954, 70–75, Tf. 3; 11912 a–b; Publ.: Bosticco, in: *Aegyptus* 37, 1957, 71–76 (2 Fragmente))

## Papyri Gardiner.

1. Brief; Publ.: LRL 74 Nr. 51.
2. Nr. II–IV, Sargtexte, s. CT, Nr. II j. Brit. Mus., Nr. III j. Oriental Inst. Chicago; Nr. IV j. Louvre.
3. Testament der Naunachte, Texte I und IV; Publ.: Černý, in: JEA 31, 1945, 29–53, j. Ashmolean Museum Oxford 1945.95 und 1945.97.
4. Brief aus Deir el-Medineh, unpubl., j. Ashmolean Mus. 1958. 111, s. Černý, Notebooks 17/48.
5. Nr. 4, unpubl. Brief, j. Ashmolean Museum 1958. 112, s. Černý, Notebooks 46/26; übersetzt bei Černý, Community, 116.
6. Nr. 5, unpubl. Brief, s. Černý, Notebooks 46/21; vgl. Černý, Community, 261 Anm. 2. Wahrscheinlich aus TT 48 (s. \*Papyri Amenemhet).
7. Nr. 6, unpubl. Brief, vso Materialabrechnung, s. Černý, Notebooks 46/18–20; vgl. Černý, Community, 267 Anm. 9. Aus TT 48.
8. Nr. 7 Brief, unpubl. s. Černý, Notebooks 46/28.
9. Nr. 8 Abgabe von Kupferwerkzeugen und Getreideausgabe an den Nekropolenschreiber, s. Černý, Community, 198 Anm. 15; 199 Anm. 1; 207 Anm. 8. Publ.: Eyre, in: JEA 66, 1980, 108–119; jetzt Pap. Ashmolean Mus. 1960. 1283.

Papyri Gebelein, j. Pap. Kairo JE 66844, sechs bei den italienischen Ausgrabungen durch Farina 1935 bei Gebelein in einem Holzkoffer gefundene Papyrusrollen aus dem Ende der 4. Dyn., unpubl., vgl. Paule Posener-Krieger, in: RdE 27, 1975, 211; 29, 1977, 86–96; in: Textes et Langages, BdE 64.2, 28–29. Im einzelnen:

1. Arbeiterliste für den Bau eines Tempels in *Snfrw* ...; Listen von Soldaten (*nfrw*); Listen für Getreide- und Brotausgaben. Vso Verkaufsquittung; Publ.: Paule Posener-Krieger, in: Fs Edel, Bamberg 1979, 318 ff.
2. Liste einer täglichen Brotausgabe.
3. Brotliste.
4. Stoffliste aus einem Zuweisungsgut (*pr-dt*) mit den zwei Dörfern „Zwei Steine des Anubis“ und „*r*-Wald“ mit Verteilung an die dortigen *hmu-nswt*, die häufig Tiernamen tragen, jedoch nie einen mit einem Königsnamen zusammengesetzten Personennamen. Pap. ist beidseitig beschrieben. Zu den dort benutzten Stoffmaßen vgl. Paule Posener-Krieger, in: RdE 29, 1977, 86–96.
5. Getreideabrechnung.
6. Bisher ungedeutete Fragmente. Fragment E Verkaufsquittung; Publ.: Paule Posener-Krieger, a.a.O.

## Papyri Genf.

1. D 187. 191. 192. 407 Briefe; Publ.: LRL 41–42 Nr. 26; 57–60 Nr. 37; 33–34 Nr. 17; 13–17 Nr. 8 (mit Notiz über eine Lampenausgabe).
2. MAH 15274 rto: Magischer Papyrus aus Deir el-Medineh; Publ.: Massart, in: MDAIK 15, 1957, 172 ff.; vso: Tagebuchnotizen vom 6. Jahr Ramses' IV.

Papyrus Gießen, Universitätsbibliothek 115 früh-röm. Stundenbuch; Publ.: Faulkner, in: JEA 44, 1958, 66 ff.

## Papyri Grdseloff.

1. Brief; Publ.: Grdseloff, in: ASAE 40, 1940, 533 ff.
2. Brief, unpubl., vgl. Černý, Notebooks 113/53.
3. Brief des MR; Publ.: Grdseloff, in: JEA 35, 1949, 59 (später im Besitz von Michaelides).
4. 5 Fragm. des MR; Publ.: Grdseloff, in: ASAE 51, 1951, 147–151.

(Papyrus Greenfield, ed. Budge, 1912, j. pBM 10554, ist Tb)

Papyrus Greg, genannt nach Erstbesitzer Sir Walter W. Greg, Nekropolentagebuch; 1938 von Černý kopiert, vgl. Notebooks 17/48, angeblich im University College London, dort jedoch nicht auffindbar, vgl. Editor, in: JEA 65, 1979, 3.

Papyri Griffith, j. im Griffith Institute, Ashmolean Museum, Oxford.

1. Aufstellung von Äckererträgen; Publ.: RAD, 69–71.
2. Brief; Publ.: LRL 12 Nr. 6.

## Papyri Musée Guimet.

1. 16959 s. \*Lehre des Ani.
2. Fragment einer Abrechnung; Publ.: Spiegelberg, Rechnungen, S. 77.

## Papyri Gurob.

1. Brief an Amenophis IV. in doppelter Ausfertigung; Publ.: Francis Ll. Griffith, Hieratic Papyri from Kahun and Gurob, London 1898, 91 ff., Tf. 38.
2. Zwei Sklavinnenleihverträge (gehören mit \*Pap. Berlin 9784–5 zusammen); Publ.: Griffith, op. cit., Tf. 39; Gardiner, in: ZAS 45, 1906, 27 ff. Nach RAD, S. VIII stammen sie aber aus Kahun und nicht aus Gurob.
3. Tagebuch des Harims; Publ.: RAD 14–35 (s. \*Papyri University College London). Publiziert nur der größere Text Griffith, op. cit., 92, sowie die Fragm. F, G, J, K, L, M, N, T, U, W,

Y, Z, AA, BB. Zum unpubl. Fragm. A vgl. Helck, Materialien, 253 (Listen von Landarbeitern, ferner von Sklaven, „Bürgerinnen“ und Schafhirten).

#### Papyri Harageh.

1. MR-Fragment der \*Sinuhe-Erzählung, vgl. Alan H. Gardiner, Notes on ... Sinuhe, Paris 1916, 177–179.
2. Nr. 3 Feldmessernotiz des MR; Publ.: Smither, in: JEA 27, 1941, 74–76.

**Papyrus Haremheb**, s. \*Lehre des Ani, unpubl.; erwähnt von Brunner, in: LÄ III, 976 Anm. 1.

**Papyri Harhotep** 1. u. 2. j. Metropolitan Museum New York, gefunden neben TT 314 hinter Deir el-Bahari, Publ.: T.G.H. James, The Hekanakhte Papers, New York 1962, 71–79; Tf. 16–20:

1. Nr. IX Lebensmittelabrechnung für Soldaten.
2. Nr. X rto: Getreideabrechnung; vso: magischer Text.
3. Nr. XI Modellbrief, j. Kairo JE 49911.

**Papyrus Harris I**, benannt nach Anthony C. Harris, britischem Händler in Alexandria (nicht Konsul!) in der 1. Hälfte des 19. Jh. (vgl. Dawson, in: JEA 35, 1949, 161 f.).

Von Ramses IV. veranlaßte Aufstellung der Tempelstiftungen Ramses' III.; Publ.: Wolja Erichsen, Der Papyrus Harris I, BAe V, 1933; vgl. Herbert D. Schädel, Die Listen des großen Papyrus Harris, LÄS 6, 1936.

2. Papyrus Harris 500 j. \*Pap. Brit. Mus. 10060 rto: Liebeslieder, vso: Einnahme von Joppe; Publ.: LEST, 82–85; Verwünschter Prinz; Publ.: LEST, 1–9.
3. 501 j. \*Pap. Brit. Mus. 10042 Magischer Text; Publ.: Hans Lange, Der magische Papyrus Harris, Kopenhagen 1927.

Diese drei Harris-Papyri wurden „in einer Kiste unter dem Ramesseum“ gefunden, vgl. Dawson, in: JEA 35, 1949, 163 nach Budge.

4. Papyrus Harris A, j. \*Pap. Brit. Mus. 10053, \*Grabräuberprozeß.

**Papyrus Hearst**, benannt nach Phoebe Hearst, amerik. Mäzenin, durch den Käufer Reisner (1901), vgl. Dawson und Uphill, Who is Who<sup>2</sup>, 137; Medizinischer Text; Publ.: George A. Reisner, The Hearst Medical Papyrus, Univ. of California Publ. 1, Leipzig 1905; Walter Wreszinski, Die Medizin der alten Ägypter II, Leipzig 1912. Zt: Anfang NR.

**Papyri Heqanacht** j. im Metropolitan Museum New York, aus dem Ende der 1. ZwZt, gefunden durch Winlock 1921–2 im Grab des *Msh*, einer Nebenanlage von TT 315 (*Jpi*); Publ. T.G.H. James, The Hekanakhte Papers and other early Middle Kingdom Documents, Eg. Expedition Publ. XIX, New York 1962, 1–70: Nr. I–IV Briefe; Nr. V–VII Abrechnungen; Nr. VIII Abrechnungs- und Brieffragmente.

**Papyrus Hood** j. Pap. Brit. Mus. 10202, benannt nach dem Erstbesitzer, dem Pfarrer William F. Hood (gest. 1864), 1872 an das Brit. Mus. verkauft (vgl. Dawson und Uphill, Who is Who<sup>2</sup>, 144). \*Onomastikon; Publ.: AEO.

**Papyrus IFAO** Brief aus el-Hibe(?), unpubl.; s. Černý, Notebooks 28/77–79.

**Pap. Jumilhac**, hieroglyphischer Pap. mit \*Vignetten, benannt nach dem Comte Odet de Jumilhac, dem letzten Eigentümer, bevor der Pap. in den Besitz des Louvre übergang (\*Papyrus Louvre E. 17110). Die jetzige Länge beträgt 8,96 m: Der Beginn, der wohl die Titelangabe und erste Text- und Vignettenteile aufwies, ist verloren, das Ende dagegen dürfte mit dem letzten noch erhaltenen Blatt XXIII identisch sein<sup>1</sup>. Der Pap. ist recto von rechts nach links mit feinen Hieroglyphen in senkrechten Zeilen beschrieben<sup>2</sup> und bietet folgende Aufteilung seiner Texte und Vignetten: Knapp die Hälfte seiner Länge (Blatt I–XI) zeigt einen größeren Textteil oben und einen kleineren, vom oberen Teil unabhängigen Text- und Vignettenteil unten, die beide durch einen Doppelstrich voneinander getrennt werden. Nach Abschluß des unteren Teiles nimmt der obere Text die gesamte Zeilenhöhe des Pap. ein, bis dann etwa zu Beginn des letzten Viertels (ab Blatt XVIII/XIX) mit einer die gesamte Zeilenhöhe umfassenden Vignette eine Einteilung durch Doppelstriche einsetzt, die jeweils eine in sich geschlossene Texteinheit (oben) und eine dazugehörige Vignette (unten) voneinander und von den sie umgebenden Texten und Vignetten trennt.

Eine approximative Datierung des Pap. wird durch seine demotischen Randglossen (\*Glosse) ermöglicht, die auf eine Entstehungszeit am Ende der ptol. Zt weisen<sup>3</sup>. Außer diesen, im Laufe seiner Benutzung entstandenen, demotischen Glossen bietet Pap. Jumilhac noch hieroglyphische Korrekturen, deren Häufigkeit und Genauigkeit auf eine sorgfältige Prüfung der Handschrift verweisen und damit – ebenso wie die demotischen Glossen und Ausbesserungen von schadhafte Stellen – die Wertschätzung und lange Nutzung dieser Quelle verdeutlichen<sup>4</sup>.



Die Herkunft des Pap. ist unbekannt, sein Inhalt verweist jedoch auf eine Provenienz aus dem 17. und 18. o.äg. Gau (\*Gau)<sup>5</sup>: Der Pap. bietet ausschließlich Texte, z.T. mit dazugehörigen Darstellungen, die sich mit religiösen Vorstellungen, Praktiken, Gegenständen und Lokalitäten aus dem Gebiet des 17. und 18. o.äg. Gau besaßen, wobei die Texte selbst als Bezug nur den 18. Gau (*dwn-<sup>c</sup>nwj*, Dunanui) nennen<sup>6</sup>. Die unterschiedliche Form der einzelnen Texte – so erscheinen z.B. kurze Listen neben ausführlichen mythischen Erzählungen –, die Aufnahme von Textvarianten und der eindeutig erklärende Charakter der Texte verweisen darauf, daß Pap. Jumilhac eine Sammlung von Texten unterschiedlicher Herkunft<sup>7</sup> zum Zwecke der Sichtung und Erklärung religiösen Gutes aus dem Bereich des 17./18. o.äg. Gau darstellt und demzufolge als priesterliches Hilfsmittel seinen Platz in einer der Haupttempel-Bibliotheken des Gebietes besessen haben dürfte<sup>8</sup>.

In der zunächst sehr willkürlich und zusammenhanglos erscheinenden Abfolge<sup>9</sup> der Texte und Vignetten des Pap. läßt sich mit Hilfe formaler und inhaltlicher Kriterien eine gewisse Ordnung erkennen, deren Prinzipien allerdings noch nicht in allen Textbereichen verstehbar sind<sup>10</sup>. Die Haupttextabfolge des Pap. läßt drei Bereiche in der Folge ihrer Wichtigkeit erkennen, wobei der erste nochmals unterteilt ist:

#### I. Die Götter des Gau<sup>11</sup>

- A. Stichwort: \*Anubis-Horus (Pap. Jumilhac I, x + 3 – VII, 12; oberer Papyrusteil, ohne Vignetten)<sup>12</sup>
  1. Anubis mit anderen Gottheiten beim Schutz der osirianischen Gaureliquie gegenüber den Nachstellungen von \*Seth(-\*Bata) von \*Sako; Triumph des Anubis (II–V)<sup>13</sup>
  2. Liste (*rh*) aller Götter des Gau (VI)
  3. Liste (*rh*) von Göttern, die mit Anubis in Verbindung stehen, und Erklärung des Namens ‚Anubis‘ (VII–VIII)
  4. Liste (*rh*) von Anubis-Formen des Seth (IX)
  5. Liste (*jr*) der *zh-ntr* und Priester des Anubis u. a. Götter von Dunanui (X)
- B. Stichwort: \*Osiris<sup>14</sup> (Pap. Jumilhac III, unten, 1 – XI, unten, 12; unterer Papyrusteil, mit Vignetten)<sup>15</sup>
  1. \*Kornosiris und Doppellöwe in Verbindung mit dem Fest des \*Erdaufhackens (XL, XLI)
  2. Liste (*rh*) der Tage des Festes des Erdaufhackens (XLII)
  3. \*Horus-Anubis mit anderen Gottheiten beim Suchen und Behandeln der Gottesglieder und deren Transport durch \*Apis-Horus (XLIII–XLVI)

4. Liste (*rh*) der Götterbegräbnisse (*qrst-ntrw*) in Dunanui (XLVII)
  5. Triumph des Osiris: Seine Schutzgötter, die Wächter des Seth, Seth-Bezwinger Anubis als \*Sem-Priester (XLVIII–L)
- #### II. Die res sacrae des Gau (Pap. Jumilhac VII, 12 – XVIII, 21; ohne Vignetten)
1. Heilige Namen des Gau
    - a) Liste (*rh*) der Namen (XI)
    - b) Erklärung (*wh<sup>c</sup> jtnw*) der Namen (XII)
  2. Liste (*rh*) der göttlichen Stätten (*jst*) in den Bezirken des Gau (XIII)
  3. Liste (*rh*) der heiligen Seen des Gau (XIV)
  4. Liste (*rh*) der Schutzschlangen in Dunanui (XV)
  5. Liste (*rh*) der heiligen Bäume des Gau (XVI)
  6. Liste (*rh*) von Namen der Gottesbarke und heiligen Wasserläufen des Gau (XVII)
  7. Liste (*rh*) der Verbote des Gau (XVIII)
  8. Erklärung des Geheimnisses (*rh sst<sup>3</sup>*) von Mehet-\*Imiut (XIX–XX)
  9. Erklärung (*jr*) der „Kästen (*dbstj*) des Horus“ im Süden des Gau (XXI–XXIII)<sup>16</sup>
  10. Liste (*rh*) der Feste des Gau (XXIV)
  11. Die Rolle bestimmter Caniden
    - a) Erklärung der Erscheinungsformen (*rh hprw*) des *hzt*-Hundes (XXV)
    - b) Erklärung des Namens (*rh p<sup>3</sup> dd*) ‘*3-s<sup>3</sup>*’ für den *jujw*-Hund (XXV)
    - c) Erklärung der Begattung (*rh nk*) des *jujw*-Hundes (XXV)
    - d) Erklärung (*rh p<sup>3</sup> wh<sup>c</sup>*) der Opferung des roten Hundes am Thot-Fest (XXV–XXVI)<sup>17</sup>
  12. Erklärung (*jr*) der Stätte (*jst*) von Dunanui und der Bedeutung des richtigen Kultvollzuges dort für ganz Ägypten (XXVII)
- #### III. Geographische Liste (*jr*) der einzelnen Kultbezirke (*spjst-ntrw*) von Dunanui mit ihren Besonderheiten und Göttern<sup>18</sup> (Pap. Jumilhac XVIII, 22 – XXIII, 16; mit Eingangsvignette und Einzelvignetten unter dem Text)
1. \*Hut-nesut<sup>19</sup> (Kôm el-Aḥmar Sawâris) (XXVIII)
  2. Sako<sup>19</sup> (XXIX)
  3. Die Stadt der Kuh (*nwt nt jht*) (XXX)
  4. Mer-nefer (\*Tehne) (XXXI)
  5. \*Menanch (XXXII)
  6. Haus der Herrin beider Feuerbecken (*pr nb(t) h<sup>wj</sup>*, es-\*Siririja) (XXXIII)
  7. Hut-Hutsen (XXXIV)
  8. Per-Chnum (XXXV)
  9. Taschenet(?) (XXXVI)
  10. Iminefto (XXXVII)
  11. \*Gheset (XXXVIII)

Es zeigt sich also für Pap. Jumilhac eine thematische Grobeinteilung der Texte<sup>20</sup>, die einer Anthologie der zuvor charakterisierten Art durchaus würdig ist.

<sup>1</sup> Jacques Vandier, *Le Papyrus Jumilhac*, Paris 1961, 2f.; van de Walle, in: *CdE* 38, Nr. 76, 1963, 230. – <sup>2</sup> Zur Möglichkeit weiterer Texte verso s. Vandier, a.a.O., 3; zur Sprache des Pap. s. Yoyotte, in: *RdE* 14, 1962, 124. – <sup>3</sup> Vandier, a.a.O., 4. – <sup>4</sup> Vgl. James, in: *JEA* 48, 1962, 177. – <sup>5</sup> Vandier, a.a.O., 1 (Gebiet von \*Hardai); zur speziellen Möglichkeit der Herkunft aus einem anderen Gau s. Derchain, in: *BiOr* 20, 1963, 35. – <sup>6</sup> Zur Geschichte beider Gaue s. Helck, *Gaue*, 112ff. – <sup>7</sup> Vgl. Derchain, in: *BiOr* 20, 1963, 35; Yoyotte, in: *RdE* 14, 1962, 124. – <sup>8</sup> Eine entsprechende regionale Quelle für das \*Fajjum könnten die pLac Moeris darstellen, vgl. Yoyotte, in: *RdE* 14, 1962, 123; vgl. auch den geographischen Pap. Tanis als überregionale tabellarische Zusammenstellung von *res sacrae*: F.Ll. Griffith und W.M.F. Petrie, *Two hieroglyphic papyri from Tanis*, *EEF* 9, 1889, 21ff. – <sup>9</sup> Vgl. z.B. van de Walle, in: *CdE* 38, Nr. 76, 1963, 230f., der jedoch eine interne Strukturierung der Texte für denkbar hält (233); Derchain, in: *BiOr* 20, 1963, 35. – <sup>10</sup> Der folgende Einteilungsversuch basiert auf einer eigenen Prüfung der Textordnung des Pap. Jumilhac, anhand derer sich ergab, daß die formale Aufteilung (Doppelstriche, Textbeginn in neuer Zeile, Titelsequenzen mit *rh* u. a.) in der Regel mit den inhaltlichen Abschnitten übereinstimmt. An folgenden wichtigen Textstellen laufen allerdings formale und inhaltliche Struktur des Pap. nicht parallel: In Pap. Jumilhac XI, 12–13, trennt ein senkrechter Doppelstrich den fortlaufenden Text der Liste der göttlichen Stätten; eine solche Markierung fehlt dagegen in Pap. Jumilhac VII, 12–13, oben, wo die *res sacrae* des Gaus beginnen; in Pap. Jumilhac XIV, 25, wird der Rest der Zeile freigelassen, obgleich die Erzählung über die „Kästen des Horus“ (vgl. Anm. 16) – wenn auch mit einem gewissen Einschnitt – in XV, 1, weitergeht. Außerdem wurde nicht überall bei dem Beginn einer neuen Texteinheit (etwa *rh*-Listen) mit einer neuen Textzeile eingesetzt. Auch die Frage nach den Gründen für die Längsaufteilung der ersten Papyrus-hälfte, die u.a. vielleicht durch den verlorenen Beginn erklärbar wäre, muß offen bleiben. – <sup>11</sup> Wie Vandier, a.a.O., 26. 37. 41 u. passim, dargelegt hat, beziehen sich der Name ‚Dunanui‘ und die Bezeichnung *sp3t* nicht in allen Fällen auf den Gau generell, sondern können auch bestimmte Städte (Hardai) und Gebiete des Gaus (vgl. *spj3t-nrw* in Textbereich III) bezeichnen; deshalb wird im folgenden nur die Textbezeichnung *sp3t tn* als ‚Gau‘ umschrieben. – <sup>12</sup> Zuvor finden sich die Reste einer Liste von Schutzgöttern, Pap. Jumilhac I, x + 1 – 3. – <sup>13</sup> Die römischen Ziffern in Klammern beziehen sich auf Vandier's Textenteilung bei der Übersetzung, nicht aber auf die Papyrusblätter. – <sup>14</sup> Vgl. auch Vandier, a.a.O., 3. – <sup>15</sup> Zuvor finden sich Teile einer Vignette mit Darstellungen von Göttern des Gaus, Pap. Jumilhac I–III, unten. – <sup>16</sup> Ein Zusammenhang des Textstückes XXI (Vandier) mit XXII und XXIII ist m.E. dadurch gegeben, daß die Erzählung – ausgehend von der Geschichte der „Kästen des Horus“ – den Triumph des Horus-Anubis und die Übernahme der Königswürde schildert, sich dann in

XXII die legitimierende Versorgung des Vaters anschließt und in XXIII von der Erneuerung der Königswürde und der andauernden Sorge des Herrschers um seine Vorfahren abschließend berichtet wird. – <sup>17</sup> Während die letzten beiden Zeilen von Textstück XXV (Vandier) den Titel und die Erklärung (*jr*) des roten Hundes bieten, beinhaltet Textstück XXVI die Erklärung (*jr*) der Opferung dieses Hundes zum genannten Zeitpunkt. – <sup>18</sup> Der Titel dieses letzten Teiles findet sich hinter dem ersten Kultbezirk Hut-nesut: Pap. Jumilhac XIX, 15; vgl. auch Vandier, a.a.O., 210 (688). – <sup>19</sup> Mit Ausnahme dieser beiden Hauptorte, die vorangestellt sind, verfolgt die Liste die Kultbezirke von Süd nach Nord, s. die Karte bei Derchain, in: *BiOr* 20, 1963, 34, und vgl. Vandier, a.a.O., 60. – <sup>20</sup> Sollte der verloren gegangene Beginn noch eine Kosmogonie gauspezifischer Art beinhalten haben, wie Yoyotte, in: *RdE* 14, 1962, 124, vermutet, hätte diese als Beginn durchaus in die Textenteilung des Pap. gepaßt.

*Lit.*: Jacques Vandier, *Le Papyrus Jumilhac*, Paris 1961. U.Kö.

Papyri Kahun (Berlin) s. \*Kahunpapyri.

Papyri Kahun (Petrie), publ. von Francis Ll. Griffith, *Hieratic Papyri from Kahun and Gurob*, London 1898.

#### A. Literarisch

1. LV. 1 rto: Hymne an Sesostris = Tf. 1–3. Vgl. Grapow, in: *MIO* 1, 1953, 189ff.
2. LV. 1 vso: Geschichte des Haj = Tf. 4.
3. VI. 2 Episode aus dem \*Streit von Horus und Seth = Tf. 3.

#### B. Medizinische Texte

1. VI. 1 Gynaekologischer Text (auf Vso kurze Abrechnung aus der Zt. Amenemhets III.).
2. LV.2 Veterinärtext.

#### C. Mathematische Textfragmente

1. IV. 2 – IV. 3 – XLV. 1 – LV. 3 – LV. 4 = Tf. 8, 1–62.

#### D. Verwaltungstexte

1. Haushaltsregistrierungen I.3 – I.5 – I.4 – I.6 – IV.1 = Tf. 9–11.
2. Testamente VII.1 – I.1 = Tf. 11–12.
3. Sklavinnenkauf I.2 = Tf. 13,9–18.
4. II.1 Amtsübergabe durch Testament = Tf. 13, 19–38.

#### E. Abrechnungen

1. VI. 21 – VI. 19 – VI. 14 – III. 10 – XXXVI. 1 – VI. 13 Personenlisten = Tf. 14–15,31; 26a, 30–48.
2. VI. 15 Bauabteilung = Taf. 19,63–76.

3. XLIV.1 = Tf. 15,32–36; IV.10 = Tf. 18,1–25; VI.22 = Tf. 18,38–41; VI.10 = Tf. 19,1–62; VI.11 = Tf. 20,1–51; XIV.1 = Tf. 20,52–58 Ablieferungen.
4. VI.21 vso = Tf. 15,37–49; VI.10 = Tf. 16–19 Ochsenablieferung.
5. VI.19 vso = Tf. 15,50–55; LXIII.1 = Tf. 15,58–68; VI.20 vso = Tf. 18,26–37; XVI.1 = Tf. 21,21–33; IV.5 = Tf. 26a, 23–29 Getreideabrechnungen.
6. LVII.4 = Tf. 15,56–57 Handwerkszeugabrechnung.
7. VI.20 = Tf. 16,1–9; VI.2 = Tf. 18,42–48; VI.1 vso = Tf. 26a, 23–29 Bauabrechnungen.
8. XXII.1 = Tf. 20,59–63 Weihrauchabrechnung.
9. IX.1 = Tf. 26,1–33 Gefäßabrechnung.
10. XIII.1 = Tf. 21,1–4; XIX = Tf. 21,15–19; VI.22 = Tf. 21,20 Landabrechnung.
11. LV.8 = Tf. 26,34–66 Dienstliste.
12. VI.12 vso = Tf. 26a, 1–18 Versorgungsliste.
13. III.1 = Tf. 22–23 Tagebuch mit Ausgaben usw.
14. XLI.1 = Tf. 24–25 Tänzeraufstellung.

## F. Religiöser Text

1. XVII.3 Liste guter und böser Tage = Tf. 25.

## G. Briefe

- I.7; II.2; III.3. 4. 6; IV.4; V.1; VI.4. 5. 6. 8. 9; VIII.1; XII.1; XV.1; XIX.3. 4; LVI.1; LVII.1; LXV.1.

## Papyri Kairo.

## A. Religiöse und Magische Texte.

1. 58001–58006 Gebete an Osiris; Publ.: Golenischeff, CG 1, Tf. 1–4.
2. 58007–58023 s. Buch vom \*Atmen; Publ.: CG 1, Tf. 5–21 (teilweise = alt 18018–22. 18026. 18029. 18031. 18033–4. 18036 = Lieblein, Le Livre ..., Nr.7–17).
3. 58024 Tb Kap. 27 und religiöser Text; Publ.: CG 1, Tf. 22.
4. 58025 Tb Kap. 135 und religiöser Text; Publ.: CG 1, Tf. 23.
5. 58026 Tb Kap. 182 und religiöser Text; Publ.: CG 1, S. 103ff.
6. 58040 Mythologische Erzählung, vgl. Pose-ner, in: RdE 6, 1951, 36 Nr. 18. MR.
7. 133 + 135 Mythol. Text; Publ.: Piankoff, Mythol. Papyri, Nr. 1 und 2; ders., in: ASAE 49, 1949, 129–144, Tf. 1–12.
8. o. Nr. Mythol. Text; Publ.: Piankoff, a.a.O., Nr. 3 (*Ns-p<sup>3</sup>wtj-<sup>3</sup>wj*).
9. o.Nr. Mythol. Text; Publ.: Piankoff, a.a.O., Nr. 4 und 5 (*Ns-H<sup>3</sup>sw*).
10. 40017 Mythol. Text; Publ.: Piankoff, a.a.O., Nr. 8.
11. o.Nr. Mythol. Text (*Dirpu*); Publ.: Piankoff, a.a.O., Nr. 6.
12. o.Nr. Mythol. Text (*Tnt-djw-Mwt*); Publ.: Piankoff, a.a.O., Nr. 7.
13. o.Nr. Mythol. Text (*P<sup>3</sup>-dj-Jmn*); Publ.: Piankoff, a.a.O., Nr. 10.
14. o.Nr. Mythol. Text (*H<sup>3</sup>sw-rnp*); Publ.: Piankoff, a.a.O., Nr. 11.
15. o.Nr. Mythol. Text (*T<sup>3</sup>-wd<sup>3</sup>-R<sup>c</sup>*); Publ.: Piankoff, a.a.O., Nr. 15.
16. 40016 Mythol. Text; Publ.: Piankoff, a.a.O., Nr. 18 (zu diesem P. gehört Nr. 531).
17. o.Nr. Mythol. Text (*Dd-H<sup>3</sup>sw-jw.f-<sup>c</sup>nb*); Publ.: Piankoff, a.a.O., Nr. 19.
18. o.Nr. Mythol. Text (*B<sup>3</sup>k-n-Mwt*); Publ.: Piankoff, a.a.O., Nr. 20.
19. 166 Mythol. Text (*P<sup>3</sup>-nb-n-Kmt-nht*); Publ.: Piankoff, a.a.O., Nr. 22.
20. 31 + 43 Mythol. Text (*Jmn-h<sup>t</sup>p*); Publ.: Piankoff, a.a.O., Nr. 26.
21. o.Nr. Mythol. Text (*Dd-H<sup>3</sup>sw-jw.f-<sup>c</sup>nb*); Publ.: Piankoff, a.a.O., Nr. 27.
22. o.Nr. Mythol. Text (ohne Namen); Publ.: Piankoff, a.a.O., Nr. 28.
23. 58039 Mythol. Text, s. \*Papyrus Boulaq 6.
24. 58027. 58028. 58029 Ritual zum Schutz des schlafenden Königs; Publ.: CG 1, S. 114ff.
25. 58036 (alt 36803) Mundöffnungsritual; Publ.: CG 1, Tf. 36–39; Daressy, in: ASAE 22, 1922, 193 (aus Saqqara).
26. 58030 Amenophisritual; Publ.: CG 1, Tf. 24–27.
27. 58031 Sokar-Ritual; Publ.: CG 1, Tf. 28–29.
28. 58032 Dekret der Nes-chons für Amun; Publ.: CG 1, S. 132; Gunn, in: JEA 41, 1955, 83–105.
29. 58033 Dekret des Pinodjem für Amun; Publ.: CG 1, Tf. 30–34.
30. 58034 Dekret des Amun für Osiris; Publ.: CG 1, Tf. 35; Daressy, in: ASAE 18, 1919, 218–224 (alt 18217).
31. 58035 Dekret des Month für einen Toten; Publ.: CG 1, S. 216; I.E.S. Edwards, Oracular Amuletic Decrees, London 1960, 95–99, Tf. 37–38.
32. 86637 Tagewähltext; Publ.: Abd el-Mohsen Bakir, The Cairo Calendar Nr. 86637, Kairo 1966.
33. 58038 s. \*Pap. Boulaq 17 (Amunhymnus).
34. 5158 s. \*Pap. Boulaq 3 (Balsamierungsritual).
- 35.–38. s. \*Pap. Boulaq 1.2.7.9 (neue Mus.-Nr. nicht feststellbar).

39. 979 Gestalten des Re (*M33-nfr-Jmn*); Publ.: Alexandre Piankoff, *The Litany of Re*, Bollingen Series XL.4, New York 1964, 133 ff.  
 40. 952 Gestalten des Re (*T3j-nfr*); Publ.: Piankoff, op. cit., 158 ff.  
 41. JE 34023 Gestalten des Re (*Wsr-h3t-ms*); Publ.: Piankoff, op. cit., 173 ff.  
 42. JE 34033 Gestalten des Re (*T3-wd3-Rc*); Publ.: Piankoff, op. cit., 147.

(Hinweise auf im Museum ausgestellte Amduat-Pap. nach Ausstellungsplatz s. Piankoff, in: BIFAO 62, 1964, 121 Anm. 2 = 149 Anm. 2 (mit Variante)).

#### B. Verwaltungstexte.

1. 602. 58063. 58064 s. \*Pap. Abusir.
2. o.Nr. Abrechnungen aus der Zt Pepis II., 1925 durch Firth im Djoser-Bezirk gefunden, vgl. Gunn, in: ASAE 25, 1925, 242; Paule Posener-Krieger, in: *Textes et Langages* II, 30.
3. 58092 Gerichtsurteile, s. \*Pap. Boulaq 10.
4. 58070 Rindfleischverkauf, s. \*Pap. Boulaq 11.
5. o.Nr. Gänseabrechnung; Winzerliste; Publ.: Erman, in: ZÄS 38, 1900, 150. Unpubl. Fragment Haushalt des Minmose mit Getreideausgabe.
6. 58050 Unterstützungsgesuch; Publ.: Erman, in: ZÄS 38, 1900, 151.
7. 65739 Sklavenverkauf; Publ.: Gardiner, in: JEA 21, 1935, 140; Kitchen, Ram. Inscr. II, 800 ff.
8. o.Nr. Briefe aus dem Schatzhaus des Amunttempels; Publ.: Helck, in: JARCE 6, 1967, 135–151.
9. 58037 vso Rechnung aus der Zt Ramses' III., auf Brettspielpap. (= D1), vgl. Daressy, in: *RecTrav* 16, 1894, 129.
10. o.Nr., Wb: ζ, Auseinandersetzung über Getreidelieferung, vgl. Helck, *Verwaltung*, 150; ders., *Materialien*, 572.
11. o.Nr., Wb: η Getreideausgabe aus Scheune (Saatgut), vgl. Helck, *Verwaltung*, 150.
12. s. \*Pap. Boulaq 12 (neue Mus.-Nr. nicht feststellbar).
13. 6139 s. \*Pap. Boulaq 18.
14. 58072 Saatgutausgabe, unpubl., s. Černý, *Notebooks* 114/59.
15. 58075 Lebensmittelausgabe an Frauen, unpubl., s. Černý, *Notebooks* 145/68.
16. 58076 Ölausgabe, unpubl., s. Černý, *Notebooks* 145/65.
17. 58077 Ausgabe von haquq-Frucht, unpubl., s. Černý, *Notebooks* 145/65.
18. 58078 Lebensmittelausgabe an einen Bürgermeister im 53. Jahr (Ramses' II.), unpubl., s. Černý, *Notebooks* 145/60.
19. 58080 Ausgabe von Öl etc., unpubl., s. Černý, *Notebooks* 145/63.

20. 58081 Fleischausgabe, unpubl., s. Černý, *Notebooks* 145/63.
21. 58082 Ausgabe von Wein, Früchten, Kuchen, unpubl., s. Černý, *Notebooks* 145/63.
22. 58083 Ausgabe von Fleisch etc., unpubl., s. Černý, *Notebooks* 145/64.
23. 58084 Brotlieferungen aus Scheune, unpubl., s. Černý, *Notebooks* 145.
24. 58085 + 58074 Opferliste, unpubl.; s. Černý, *Notebooks* 145/67 und 145/69.
25. 58086 Fleischverkauf, unpubl., s. Černý, *Notebooks* 145.
26. 58087 Ausgabe von Wein, Fleisch etc., unpubl., s. Černý, *Notebooks* 145/64.
27. 58088 (alt 21367) Opferstiftung, unpubl.; s. Černý, *Notebooks* 145/61–62; übers. Helck, *Materialien*, 454–455.
28. 58096 Edelsteinausgabe an Juweliere, s. Černý, *Notebooks* 145/41 (= Pap. Boulaq 19).

#### C. Briefe.

1. 58043 s. \*Pap. Boulaq 8.
2. 49911 s. \*Papyrus Harhotep; Publ.: James, *Hekanakhte Papers* Nr. 11.
3. 58045 (alt 91061); Publ.: James, *Hekanakhte Papers*, 92 ff. Nr. 17; Bakir, in: JEA 54, 1968, 57 ff.
4. 49623 AR-Brief aus Saqqara, von Firth 1925 im Djoserbezirk gefunden; Publ.: Gunn, in: ASAE 25, 1925, 245 ff.; Gardiner, in: JEA 13, 1927, 75–78; Grdseloff, in: ASAE 48, 1948, 505–512.
5. 58053–58056, Briefe; Publ.: Bakir, *Epistolography*, Tf. 1–5 der Umschrift; 58056 auch bei Kitchen, Ram. Inscr. III, 254–255. (58051–58052 unpubl. Brieffragmente Černý, *Notebooks* 145/67).
6. 58057 Beschwerde über Eselvergabe; Publ.: Allam, *Urkunden*, 287 Nr. 267, Tf. 86; Kitchen, Ram. Inscr. I, 238.
7. 58058–58060 s. \*Pap. Boulaq 16. 14. 15; 58059 auch bei Kitchen, Ram. Inscr. III, 251–252.
8. 58061 Publ.: LRL 62 Nr. 41.

#### D. Literarische Texte.

1. 58037 Brettspieltext; Publ.: Edgar Pusch, *Das Senet-Brettspiel* I.2, MÄS 38, 1979, Tf. 103–106.
2. 58042 s. \*Pap. Boulaq 4, \*Lehre des Ani.
3. s. \*Pap. Boulaq 13, Fragmente.

#### Konkordanz Kairo:

31 + 43	= A20	602	= B1
133 + 135	= A7	952	= A40
166	= A19	979	= A39

5158	= A34	58050	= B6
6139	= B13	58051-2	= C5
34023	= A41	58053-6	= C5
34033	= A42	58057	= C6
40016	= A16	58058-60	= C7
40017	= A10	58061	= C8
49623	= C4	58063-4	= B1
49911	= C2	58070	= B4
58001-6	= A1	58072	= B14
58007-23	= A2	58074	= B24
58024	= A3	58075	= B15
58025	= A4	58076	= B16
58026	= A5	58077	= B17
58027-9	= A24	58078	= B18
58030	= A26	58080	= B19
58031	= A27	58081	= B20
58032	= A28	58082	= B21
58033	= A29	58083	= B22
58034	= A30	58084	= B23
58035	= A31	58085	= B24
58036	= A25	58086	= B25
58037	= B9.D1	58087	= B26
58038	= A33	58088	= B27
58039	= A23	58092	= B3
58040	= A6	58096	= B28
58042	= D2	65739	= B7
58043	= C1	86637	= A32
58045	= C3		

ohne feststellbare Nr.:

A 8. 9. 11. 12. 13. 14. 15. 17. 18. 21. 22. 35-38

B 2. 5. 8. 10. 11. 12 D3

**Papyrus Köln**, magischer Papyrus, 300 v. Chr. (?); Publ.: Dieter Kurth, Heinz-Josef Thissen und Manfred Weber, *Kölner Äg. Papyri 1*, Pap. Colon. IX, Opladen 1980, 9ff.

**Papyrus Koller**, j. \*Papyrus Berlin 3034, benannt nach dem österreichischen General Franz v. Koller (1767-1826), der ihn wahrscheinlich 1824 in Äg. kaufte (Dawson und Uphill, *Who is Who?*, 159), \*Schülerhandschrift; Publ.: LEM, 116-120; Caminos, LEM, 431-446.

2,2-3,3 = Pap. Anastasi IV, 2,4 - 3,2; V, 5,1 (Fragm.)

3,3-5,4 = Pap. Turin D; Pap. Turin C rto 2,3 - vso 2,4; Spiegelberg, *Hieratic Ostraca*, 39.

5,5-8 = Pap. Anastasi IV, 13,8-11.

#### Papyrus Kopenhagen

P. Haun. inv. no. Hierat. 1: Brief der 11. Dyn. aus Gebelein; Publ.: Frandsen, in: *JARCE* 15, 1978, 25-29 (no. 2 = Tb).

S. auch \*Papyri Tebtynis.

#### Papyrus Krakau, Universitätsbibliothek

1. Sog. „Papyrus Sękowski“, röm. „Buch der Verklärung“; Publ.: Sczudowska, in: *ZÄS* 98, 1972, Tf. 3-8.

(Zu den Tb im Nationalmuseum s. Michalowski, in: *Textes et Langages* III, 221).

**Papyrus Lansing**, j. \*Papyrus British Museum 9994, benannt nach dem Missionar Gulian Lansing aus den USA (1825-1892), dem Erstbesitzer, von dem ihn 1886 das British Museum kaufte (Dawson und Uphill, *Who is Who?*, 163f.) \*Schülerhandschrift; Publ.: LEM, 99-115; Caminos, LEM, 373-428.

1,6-2,3 = oDeM 1031

2,4-2,9 = Pap. Louvre E 8419 (Publ.: Spiegelberg, in: *RecTrav* 16, 1894, 68f.)

6,1-6,9 = Pap. Anastasi V, 15,6-17,3 = Pap. Sallier I, 6,5-6,9

8,3-7 = Pap. Turin D, 2,6-2, 10

8,8-9,1 = oDeM 1044; oFlorenz 2619 (Erman, in: *ZÄS* 18, 1880, 96)

8,8-8,9 = Černý-Gardiner, *Hier. Ostr.*, Tf. 91,1

8,8 = oKairo CG 25771 rto, 2-3

10,7-10,9 = oIFAO 2209

10,9-11,7 = Pap. Anastasi IV, 8,7-9,2; teilweise auf oTurin 6450 (vgl. Posener, in: *RdE* 8, 1951, 178)

11,1-11,4 = Černý-Gardiner, *Hier. Ostr.*, Tf. 104,2

**Papyrus Lee**, j. in der Pierpont Morgan Library, New York, benannt nach dem Kirchenrechtler John Lee (1783-1866), von dem der P. zunächst in die Sammlung Amherst gelangte (Dawson und Uphill, *Who is Who?*, 167). Er gehört zusammen mit dem \*Papyrus Rollin zu den Protokollen der Harimsverschörung unter Ramses III.

#### Papyri Leiden.

##### A. Literarische Texte.

1. I 344 rto s. \*Admonitions.

##### B. Religiöse und magische Texte.

1. I 343 + 345 Magischer Text; Publ.: Adhemar Massart, *The Leiden Magical Papyrus I 343 + 345*, Leiden 1953. Dupl.: Černý-Gardiner, *Hier. Ostr.*, Tf. 14,5.

2. I 346 Magischer Text gegen Gefahren an den \*Epagomenen; Publ.: Stricker, in: *OMRO* 29, 1948, 55-70.

3. I 347 Magischer Text; Publ.: A. Massy, *Le papyrus de Leyde I 347*, *Etudes égyptiennes* I, Gent 1885.

4. I 348 Magischer Text; Publ.: Borghouts, in: *OMRO* 51, 1971, *The Magical Text of Pap. Leiden I 348*. Vso 1,2ff. = Pap. Anastasi IV, 10,5-10,8.

5. I 353 Magischer Text; Publ.: František Lexa, *Magie III*, Paris 1925, Tf. 47.

6. I 356 Magischer Text; Publ.: Lexa, op. cit., Tf. 48.

7. I 344 vso Magischer Text; Publ.: A. Massy, Le Papyrus de Leyde I 344, Gent-Paris 1886.
  8. T 32 Magischer Text; Publ.: Stricker, in: OMRO 31, 1950, 45–63; 34, 13 ff.; 37, 49 ff.
  9. T 31 Verklärung des Osiris, unpubl., vgl. Goyon, in: RdE 20, 1960, 63 Anm. 3.
  10. T 33 Publ.: Stricker, in: OMRO 23, 1942, 47 ff.; Jean-Claude Goyon, Rituels funéraires, Paris 1962, 244 Anm. 4.
  11. I 349 vso Sprüche gegen Skorpione; Publ.: de Buck und Stricker, in: OMRO 21, 1940, 53–62.
  12. I 371 Totenbrief; Publ.: Alan Gardiner und Kurt Sethe, Letters to the Dead, London 1928, Tf. 7–8.
  13. I 350 rto Amunhymnus; Publ.: Zandee, De hymnen aan Amon van Papyrus Leiden I 350, OMRO 28, 1947.
- C. Verwaltungstext.
1. I 350 vso \*Logbuch eines Schiffes; Publ. Jac. J. Janssen, Two ancient egyptian Ship's Logs, Leiden 1961, 1–52; Kitchen, Ram. Inscr. II, 806–815.
  2. I 352 Liste von Diebesgut; Publ.: Černý, in: JEA 23, 1937, 186.
- D. Schülerhandschriften.
1. 348 vso; Publ.: LEM, 132–136; Caminos, LEM, 489–501.
- E. Briefe.
1. I 349 rto; Publ.: Bakir, Epistolography, Tf. 17–18 der Umschrift; Kitchen, Ram. Inscr. III, 250–1.
  2. I 360–368 Publ.: Jac. J. Janssen, Nine letters from the Time of Ramses II, in: OMRO 41, 1960, 31–47, Tf. 3–14; Bakir, Epistolography, Tf. 9–17 der Umschrift. Nr. 368 s. Kitchen, Ram. Inscr. II, 894–5. 366–7: Ebd. II, 910–912; 362: Ebd. II, 926–7; 360–1, 363–5: Ebd. III 230–4.
  3. I 369 und 370; Publ.: LRL 1–2 Nr. 1; 9–11 Nr. 5.
- (T 1–7. 10. 16. 20. 21. 30. 31. 32. 71. 76. 77 sind Tb)

#### Papyri Leningrad.

1. 1115 \*Schiffbrüchiger; Publ. Vladimir S. Golenischeff, Les papyrus hiératiques no. 1115. 1116 A et 1116 B de l'Ermitage Impérial à St. Pétersbourg, Leipzig 1913. MR.
2. 1116 A rto Unterer Teil einer Akte über Abrechnungen in einer Scheune vom 19. Jahr Amenophis' II.; vso \*Neferti, Prophezeiung des; Publ.: Ebd.
3. 1116 B rto Rest einer Abrechnung über Holz, Elfenbein und Ebenholz, 18. Dyn.; vso \*Lehre für Merikare; Publ.: Ebd.

4. 1117–1118 Briefe; Publ.: Bakir, Epistolography, Tf. 19–20 der Umschrift; Kitchen, Ram. Inscr. III, 489–490.
5. 1119 Brief, unpubl.; s. Černý, Notebooks 24/34–35.

Papyrus Leopold II. j. Papyrus Brüssel E 6857, benannt nach dem König der Belgier, oberer Teil zu Pap. Amherst VII, \*Grabräuberprozeß; Publ.: Gardiner, Capart und van de Walle, in: JEA 22, 1936, 169–193.

Papyri Lischt, s. \*Papyri Metropolitan Museum New York.

#### Papyri Louvre.

(Vgl. Théodule Devéria, Catalogue des Manuscrits égyptiens ... au Musée égyptien du Louvre, Paris 1874; zu den Inventar-Nr. des Louvre vgl. Paule Posener-Krieger, in: RdE 12, 1960, 93–97).

##### A. Literarische Texte.

1. E. 4920 s. \*Lehre des Amenemhet.
2. E. 4864 s. \*Lehre, loyalistische.
3. E. 25351 sog. „Papyrus Chassinat I“, Sisenet-Erzählung; Publ.: Posener, in: RdE 11, 1957, 119–137.
4. N. 3171 s. \*Lehre eines Mannes an seinen Sohn“, vgl. Gardiner, in: JEA 27, 1941, 56 (s. C2).
5. E. 25352 sog. „Papyrus Chassinat II“, Erzählung vom König und dem Geist; Publ.: Posener, in: RdE 12, 1960, 75 ff.
6. E 8419 (alt 80) Protokoll Ramses' II.; Dublette zu Pap. Lansing, 2, 4–9; Publ.: Spiegelberg, in: RecTrav 16, 1899, 68.
7. E. 4889 s. \*Papyrus Raifé, \*Qadeschschlacht.

##### B. Mythologische, magische und Ritualtexte.

1. N. 3297 Mytholog. Papyrus (*B3k-m-Mwt*); Publ.: Piankoff, Mythol. Papyri, Nr. 12.
2. N. 3069 Mytholog. Text (*B3w-Mwt-r-nbtw*); Publ.: Piankoff, op. cit., Nr. 13.
3. N. 3276 Mytholog. Text (*Dd-Hnsw-jw.s-<sup>c</sup>nh*); Publ.: Piankoff, op. cit., Nr. 29.
4. N. 3287 Mytholog. Text; Publ.: Chassinat, in: BIFAO 3, 1903, 129–163.
5. N. 3292 Mytholog. Text; Publ.: Nagel, in: BIFAO 29, 1929, Tf. 5–6.
6. N. 3129 Abwehr des Bösen; Publ.: Schott, Urk. VI, 1 ff.; Schutz der Barke (Kol. A 1–57; B 1–39); Publ.: Goyon, in: Kêmi 19, 1969, 23 ff.; Schott, in: MMAW 1954–5.
7. N. 3079 Tb mit Verklärung des Osiris und Ritual des Chojakfestes; Publ.: Hussein Haikal, Two funerary papyri of Nesmin, BAe 14,

- 1970; Goyon, in: BIFAO 65, 1967, 89–156; RdE 20, 1966, 63ff.
8. E. 5158 Balsamierungsritual; Publ.: Serge Sauneron, *Rituel d'embaumement*, Kairo 1952.
  9. N. 3176 Sokarlitanei; Publ.: Paul Barguet, *Le papyrus N. 3176(S) du Musée du Louvre*, BdE 37, 1962. (= E. 3039).
  10. N. 3279 Mytholog. Text; Publ.: Jean-Claude Goyon, *Le papyrus de Louvre N. 3279*, BdE 42, 1966.
  11. E. 3237 + 3239 Magischer Text; Publ.: Chassinat, in: *RecTrav* 14, 1893, 10–17.
  12. N. 3155 \*Mundöffnung, vgl. E. Otto, *Mundöffnungsritual*, Nr. 7.
  13. E. 3234. E. 8083. E. 25354 Amulette; Publ.: I.E.S. Edwards, *Oracular Amuletic Decrees*, *Hierat. Pap. BM*, 4th Series, 77–88; Tf. 29–34.
  14. N. 3135 Sprüche gegen Apophis, vgl. Goyon, in: *RdE* 20, 1968, 65 Anm. 3.
  15. E. 17401 Mytholog. Text; Publ.: Piankoff, op. cit., Nr. 9.
  16. N. 3293 Gebete an Re, Nut, Osiris und die Unterweltsgötter; Publ.: Piankoff, in: *Egyptian Religion* 3, 1935, 139–157.
  17. N. 3102. 3103. 3121. 3122. 2126. 3135. 3147. 3148. 3154. 3156–8. 3161–4. 3166. 3167. 3174. 3176 A–R. 3177. 3221. 3222. 3244. 3246? 3279. 3283–5. 3289–3291. 3377. E. 3865, Buch vom \*Atmen, vgl. Jean-Claude Goyon, *Rituel funéraires*, Paris 1972, 184ff.; 244 Anm. 4; 268 Anm. 1, ferner passim; auch vgl. Devéria, op. cit., s. Nr. – E. 3040 (= N. 3176 A) s. Lieblein, *Que mon nom fleurisse*, Nr. 20.
  18. E. 3238. E. 3235. N. 3160. N. 3172. E. 3229. N. 3233. N. 3233 (D). N. 3142. N. 3076 Magische Texte, vgl. Devéria, op. cit., VIII. 2; VIII. 3; VIII. 4; VIII. 5; VIII. 6; VIII. 8. 10; VIII. 11; X. 12.
  19. E. 3661 s. \*Papyrus Luynes.
  20. E. 17110 s. \*Papyrus Jumilhac.
  21. s. \*Papyrus Gardiner IV (Sargtexte).
- (Tb: N. 3062–4. 3066. 3068. 3070. 3071–4. 3079–3096. 3098–3101. 3108–3112. 3114. 3115. 3117–9. 3123–5. 3127–9. 3131–3. 3139–3145. 3149–3153. 3173. 3175. 3179. 3180. 3183–3193. 3195. 3197–3207. 3210. 3211. 3224. 3226. 3233c. 3237. 3238. 3243. 3245. 3247–9. 3252–7. 3272. 3277. 3278. 3280–1. 3286. 3288. 3294–6. 3374. 5450. 5451.  
E. 3227. E. 3232–3. E. 3451. E. 3661. E. 3911. E. 4889. E. 4890. E. 5157. E. 5160. E. 5161. E. 5581. E. 6130 nach Devéria, *Cat.*  
Vgl. ferner Suzanne Ratié, *Le Papyrus de Neferou-benef (Louvre III 93)*, BdE 43, Kairo 1968 (zu N. 3092)).

- C. Verwaltungstexte.
1. E. 25279. E. 25280. E. 25416. E. 25479 s. \*Papyri Abusir.
  2. N. 3171 Getreidetransport; Publ.: Gardiner, in: *JEA* 27, 1941, 56ff.
  3. E. 3226 Dattelabrechnung; Publ.: Mounir Megally, *Le papyrus hiératique comptable E. 3226 du Louvre*, BdE 53, 1971.
  4. N. 3170 Metallabrechnung; Publ.: Spiegelberg, *Rechnungen*, Tf. 17.
  5. N. 3168 Abrechnung; vgl. Devéria, op. cit., Nr. IX. 4.
  6. Sog. „Papyri Allemant“, A: Fragment einer Getreideabrechnung der 21. Dyn.; B.C.: weitere Abrechnungen; Publ.: Spiegelberg, in: *RecTrav* 16, 1899, 69–74.
- D. Wissenschaftlicher Text.
1. E. 4864 vso Medizinischer Text; vgl. Georges Posener, *Enseignement loyaliste*, Genf 1976, 5; *Grundriß der Medizin V*, 199. 541–2.
- E. Briefe.
1. E. 3230; Publ.: Peet, in: *JEA* 12, 1924, 70ff. (a–b).
  2. N. 3169 Truppenaushebung gegen Meschesch, vgl. Devéria, op. cit., Nr. X. 6.
  3. E. 11006 s. \*Papyrus Mallet.
- Papyrus Luynes**, j. ein Teil Pap. Louvre E. 3661, der andere Pap. Bibliothèque Nationale 139–140, benannt nach Honoré Luynes (1802–1867), franz. Mäzen, dem Erstbesitzer (vgl. Dawson und Uphill, *Who is Who?*, 186–7), Sonnenlitanei; Publ.: Ledrain, in: *RecTrav* 1, 1870, 89–95.
- Papyrus Lythgoe**, j. \*Pap. Metropolitan Museum of Art, New York 09. 180. 535, gefunden zwischen 1906 und 1909 südwestl. der Pyramide Amenemhets I. bei Lischt, benannt nach A.M. Lythgoe (1868–1934), dem ersten Kurator der Ägyptischen Abt. des Metropolitan Museums, Fragment einer MR-Erzählung; Publ.: Simpson, in: *JEA* 46, 1960, 54–70.
- Papyrus Mallet**, j. Papyrus \*Louvre E. 11006, benannt nach dem französ. Ägyptologen des 3. Viertels des 19. Jh. Alphonse Mallet, der den P. 1857 von Anastasi kaufte (Dawson und Uphill, a.a.O., 193), Brief; letzte Publ.: Bakir, *Epistolography*, Tf. 21–22 der Umschrift.
- Papyri Meketre**, gefunden bei den Ausgrabungen Winlocks am Aufgang zu Grab TT 280 hinter Deir el-Bahari, j. im Metropolitan Museum, New York, aus dem MR:

1. Brief, Publ.: James, *Ḥeḳanakhte*, 80ff. Nr. 12, Tf. 21.
2. Abrechnung, Publ.: ebd., 83–85, Nr. 13, Tf. 22.  
(Anm.: Ebd. Nr. 14 = M.M.A. 20. 3. 161 ist ein Ostrakon!)

Papyri Mayer A und B, j. Free Public Museums, Liverpool Nr. M. 11162; M 11186, benannt nach dem Goldschmied und Sammler Joseph Mayer in Liverpool (1803–1886), vgl. Dawson und Uphill, *Who is Who?*, 199; \*Grabräuberprozeß; Publ. Thomas E. Peet, *The Mayer Papyri A. and B.*, Nos. M. 11162 and M. 11186 of the Free Public Museums, Liverpool 1920.

#### Papyri Metropolitan Museum, New York.

##### A. Literarischer Text.

1. 09.180.535 s. \*Papyrus Lythgoe.

##### B. Religiöse und magische Texte.

1. 35. 9. 21 (alt 23. 7.93) Ritualtext, u.a. (Kol. 33–39) „Schutz der Barke“, aus Meir; Publ.: Goyon, in: *Kēmi* 19, 1969, 23ff.
2. 25. 3. 31 Mythol. Text; Publ.: Piankoff, *Mythol. Papyri* Nr. 24 zusammen mit Papyrus 25. 3. 32.
3. 25. 3. 33 Mythol. Text (*Tj*); Publ.: Piankoff, a.a.O., Nr. 23.
4. 47. 102. 1–11 Buch des \*Atmens, aus dem Besitz des Begründers der Mormonensekte Smith, dieser 1967 übergeben, vgl. Fischer, in: *Textes et Langages* III, 199 Anm. 3; Publ.: Baer, in: *Dialogue, A Journal of Mormon Thought* 3.3, 1968, 109ff. (zusammen mit den Fragmenten zweier Tb).
5. 10.53 Amulett; Publ.: I.E.S. Edwards, *Oracular Amuletic Decrees, Hierat. Pap.*, 4th Series, London 1960, 103–106, Tf. 40–41.
6. Schott übersetzt in Liebeslieder, 161–5 Nr. 135–146 aus einem Papyrus ohne Nr.-Angabe „Klagen der Isis und Nephthys“.
7. 30.3.32 Gestalten des Re (*Nṣnj*); Publ.: Alexandre Piankoff, *The Litany of Re*, Bollingen Series XL. 4, New York 1964, 170ff.

##### C. Verwaltungstexte.

1. 22.3.29 Abrechnung; Publ.: James, *Ḥeḳanakhte-Papers* Nr. 15.
2. 09.180.531 Abrechnung aus Lischt; Publ.: Simpson, in: *JEA* 46, 1960, 66. (Jahr 44–45 Amenemhets III.).
3. 09.180.532 Namensliste aus Lischt; Publ.: Ebd.
4. 09.180.533 Namensliste aus Lischt.
5. (Modell)brief; Grabbaunotizen aus Jahr 16 Ramses' III.; vso: Hato-Land-Aufstellung, Lie-

ferungen: ausführlich beschrieben bei Hayes, *Scepter II*, 368–9.

##### D. Briefe.

1. s. \*Papyri Heqanacht.
2. s. \*Papyri Meketre.
3. Brief MR; Publ.: Hayes, in: *JNES* 7, 1948, 1–10.
4. 27.3.560 Brief aus Deir el-Bahari aus 18. Dyn., 1926–7 gefunden; Publ.: Hayes, in: *MDAIK* 15, 1957, 89–90; Abb.: Hayes, *Scepter II*, 178 Abb. 99.
5. Brief einer Frau, erwähnt Hayes, *Scepter II*, 178.

Papyrus Millingen, j. verloren, benannt nach einem engl. Arzt Julius M. Millingen (1800–1878), der in Istanbul tätig war. Eine Durchzeichnung des Textes wurde von Maspero, in: *RecTrav* 2, 1880, 70ff. veröffentlicht (wahrscheinl. von Amadeo Peyron hergestellt); diese ebenfalls lange verschollene Kopie wurde von Jesús López wiedergefunden und in: *RdE* 15, 1963, 29ff. publiziert; vgl. auch Dawson und Uphill, *Who is Who?*, 203. S. \*Lehre des Amenemhet.

Papyrus Robert Mond, genannt nach dem Mäzen und Ausgräber R.M. (1867–1938), 2 Briefe der Amarna-Zt; Publ.: Peet, in: *AAA* 17, 1930, 82ff., Tf. 18–30.

Papyrus Mook, s. Papyri München.

#### Papyri Moskau (Puschkin Museum).

##### A. Literarische Texte.

1. 120 s. \*Wenamun-Bericht, aus el-Hibe; Publ.: LESt 61–75; Michail A. Korostovzeff, *путешествие Ун-Амуна в Библ*, Moskau 1961.
2. 127 s. \*Literarischer Brief, aus el-Hibe; Publ.: Ricardo A. Caminos, *A Tale of Woe*, Oxford 1977.
3. 167 Mythologische Erzählung; Publ.: Korostovzeff, in: *Fs Golenischeff*, Moskau 1960, 119–134.
4. 1695 (alt 4656 (sic!)) rto „Rede des *Rn-snb*“, vso „Rede des *Hrj*“, Fragmente; Publ.: Posener, in: *MDAIK* 25, 1969, 101–106, Tf. 4–5. MR.
5. Literarische Fragmente des MR, publ. von Ricardo A. Caminos, *Literary Fragments*, Oxford 1956 (ohne Inv. Nr.):
  - a) Fischererzählung, Tf. 1–7.
  - b) Der König als Jäger, Tf. 8–16.
  - c) Fragmente einer mythischen Erzählung, Tf. 17–23.
  - d) zus. mit 4657 = s. \*Sinuhe, Tf. 24–25.



- e) 4658 und Fragm., Tf. 26–27; Haupttext publ. von Vladimir S. Golenischeff, *Les papyrus hiératiques ...*, Suppl. Tf. 9–14.
- f) Fragmente der \*Lehre des Ptahhotep, zu pBM 10509 gehörig, Tf. 28–30.
- g) unsicheres Fragment, Tf. 23 unten.

## B. Religiöser Text.

1. Hymnen an das Diadem; Publ.: Adolf Erman, *Hymnen an das Diadem*, APAW 1911.

## C. Wissenschaftliche Texte.

1. 4676 Mathematischer Papyrus; Publ.: W. W. Struve, *Mathematischer Papyrus des Staatlichen Museums der schönen Künste in Moskau*, Berlin 1930.
2. 169 sog. „Onomastikon Golenischeff“ aus el-Hibe, s. \*Onomastikon; Publ.: AEO.

## Papyri München.

1. 809 Prozeßurkunde aus der Zt Thutmosis' IV., sog. „Papyrus Mook“; Publ.: Spiegelberg, in: ZÄS 63, 1928, 105–115.
2. 818 Brief, unpubl., s. Černý, *Notebooks* 35/52.
3. 1504 Brief des *Jntf-nht*, unpubl., vgl. Katalog Staatl. Samml. äg. Kunst, München 21976, 212 Nr. 130.
4. 5884–6 noch eingerollte ptol. Amulette, unpubl., vgl. Katalog Staatl. Samml. äg. Kunst, München 21976, 211.

## Papyri Naga ed-Deir s. \*Papyri Boston.

Papyrus Nevill, nach dem j. Besitzer genannt, Orakelanfrage; Publ.: Barns, in: JEA 35, 1949, 69–71, Tf. 6.

Papyri Northumberland, benannt nach der besitzenden Familie des Duke of Northumberland auf Alnwick Castle; Publ.: Barns, in: JEA 34, 1948, 35 ff. Im einzelnen:

1. Brief; a.a.O., 35–40; Kitchen, *Ram. Inscr.* I, 239.
2. Backabrechnung; a.a.O., 40–43; Kitchen, *Ram. Inscr.* I, 241–2.
3. Schultext, a.a.O., 43–46; Kitchen, *Ram. Inscr.* II, 240–241.

Papyrus Parma 107 Buch vom \*Atmen (Kurzfasung); Publ.: Botti, in: *Antiquità di Parma (Studi IX)*, Florenz 1954, 56–59; übers.: Goyon, *Rituels funéraires*, 314–317.

Papyrus Pennsylvania University Museum E. 16724 Amulett; Publ.: I.E.S. Edwards, *Oracular Amuletic Decrees, Hierat. Pap. BM, 4th Series*, London 1960, 111–113, Tf. 44.

Papyrus Philipps, j. im Thirlstane House, Cheltenham, Brief; Publ.: LRL 28–30 Nr. 15.

Papyrus Prisse, j. in der Bibliothèque Nationale Paris, benannt nach dem französ. Ägyptologen Prisse d'Avennes (1807–1879), \*Lehre des Ptahhotep; \*Lehre für Kagemni; MR.

Papyrus Raifé, j. \*Louvre E.4889, Qadesch-Schlacht-Bericht (vgl. Devéria, *Cat.*, XI.2, der unter III, 17 mit gleicher Nr. ein Tb registriert, aus gleicher Sammlung. Nr. 4890 ist ein weiteres Tb aus der Sammlung Raifé).

Papyrus Rainer 53, j. Kunsthistorisches Museum, Wien, benannt nach dem Erzherzog Rainer von Österreich (1827–1913), \*Schülerhandschrift; Publ.: LEM, 137–139; Caminos, LEM, 505–506. Dupl. zu Pap. Anastasi III, 1, 11–3, 9.

Papyri Ramesseum I. Diese wurden 1896 von Quibell unter den Magazinen des Ramesseums am Boden eines (unbenutzten?) Grabschachtes in einer kleinen Holzkiste zusammen mit einem Bündel Schreibbinsen gefunden; um die Kiste lagen zahlreiche für magische Zwecke notwendige Gegenstände: sog. Zaubermesser, Djed-Zeichen aus Elfenbein, Gestalt eines maskierten unbedeckten Mädchens mit Schlangen in den Händen usw., die in einem vergangenen Säckchen aufbewahrt waren. Diese Dinge gehörten zur Ausrüstung eines Zauberers (*hri-hbt*) und stammen aus der Zt vor Amenemhet III. Außer A und D befinden sie sich jetzt im British Museum, vgl. Caminos, in: *BiOr* 34, 1977, 40. Im einzelnen:

- A. j. \*Papyrus Berlin 10499, rto: \*Bauerngeschichte (R 135–138. 140–145); vso: \*Sinuhe (R 98–101. 107–110).
- B. \*Dramatischer Ramesseumpapyrus; Publ.: Kurt Sethe, *Dramatische Texte II*, UGAA 10, 1928, 83 ff. Vso: Zeichnung eines Gehöfts; Publ.: Alan Gardiner, *The Ramesseum Papyri*, Oxford 1955, 17 Abb. 2.
- C. rto: „Semnah Dispatches“, Meldungen der Festung Semna an die höhere Dienststelle; Publ.: Smither, in: JEA 31, 1945, 3–10, Tf. 2–6; vso: Magischer Text; Publ.: Gardiner, *op. cit.*, Tf. 29–32.
- D. j. \*Papyrus Berlin 10495, \*Onomastikon; Publ.: AEO.
- E. rto: Begräbnisritual; Publ. Gardiner, *op. cit.*, Tf. 28; id., in: JEA 41, 1955, 9 ff.; Helck, in: SAK 8, 1980, i. Dr. Vso: Abrechnungen aus der Zt Sesostri' I. über o. äg. Getreide, vgl. Gardiner, in: JEA 41, 1955, 9 mit Anm. 2.

- I. rto: Lehre des Sisobek; Publ.: Gardiner, Ramesseum Papyri, Tf. 1-2; John W.B. Barns, *Five Ramesseum Papyri*, Oxford 1956, 1-10, Tf. 1-6; vso: Abrechnung über Johannisbrotfrüchte; Publ.: Barns, op. cit., Tf. 25.
- II. Sammlung von lehrhaften Aussprüchen; Publ.: Gardiner, Ramesseum Papyri, Tf. 3-4; Barns, *Five Ramesseum Papyri*, 11-14; Tf. 7-9.
- III. rto: Medizinisch-magischer Text; Publ.: Gardiner, op. cit., Tf. 7-10; Barns, op. cit., 10-15; vso: Auflistung von Getreideverladungen; Publ.: Gardiner, op. cit., Tf. 63-64; Barns, op. cit., Tf. 24-25.
- IV. rto: Magisch-medizinischer Papyrus; Publ.: Gardiner, op. cit., Tf. 10-14; Barns, op. cit., Tf. 16-20; vso: Fragmente von Abrechnungen; Publ.: Barns, op. cit., Tf. 25.
- V. Medizinischer Text; Publ.: Gardiner, op. cit. Tf. 15-17; Barns, op. cit., Tf. 21-23.
- VI. Suchoshymnus; Publ.: Gardiner, op. cit., Tf. 18-21; id., in: *RdE* 11, 1975, 43-56, Tf. 2-4.
- VII. rto. Magisch-medizinischer Text; Publ.: Gardiner, Ramesseum Papyri, Tf. 22-23. 24-26; vso: entweder magische oder mathematische Fragmente; Publ.: Gardiner, op. cit., Tf. 27.
- VIII. Magischer Text; Publ.: Gardiner, op. cit., Tf. 33-39.
- IX. Magischer Text; Publ.: Gardiner, op. cit., Tf. 40-42.
- X. Magischer Text; Publ.: Gardiner, op. cit., Tf. 43.
- XI. Magischer Text; Publ.: Gardiner, op. cit., Tf. 44.
- XII. Anrufung von Dämonen; Publ.: Gardiner, op. cit., Tf. 45.
- XIII. rto: Magischer Text; Publ.: Gardiner, op. cit., Tf. 46 oben; vso: Auflistung siebentägiger Reinigungsperioden(?); ebd., 15 Abb. 1.
- XIV. Magischer Text; Publ.: Gardiner, op. cit., Tf. 46 unten.
- XV. rto: Magischer Text; Publ.: Gardiner, op. cit., Tf. 47 oben; vso: Magischer Text (in anderer Handschrift); Gardiner, op. cit., Tf. 47 unten.
- XVI. rto und vso: Magischer Text; Publ.: Gardiner, op. cit., Tf. 48-61.
- XVII. Schutzsprüche an den Epagomenen; Publ.: Gardiner, op. cit., 16 (ohne Tf.!).
- XVIII. Meldungen der Festung Quban; Publ.: Gardiner, op. cit., Tf. 62.

**Papyri Ramesseum II**, aus den Ziegelgebäuden, Fragmente „literarischer“ Texte, von Abrechnungen und eines Onomastikons; Publ.: Wilhelm Spiegelberg, *Hieratic Ostraka and Papyri found by J.E. Quibell in the Ramesseum*, London 1898, Tf. 42-47.

**Pap. Reisner I-IV.** Four very damaged, loosely rolled papyri were found resting on one of the four wooden coffins in Tomb 408 at \*Naga-ed-Dêr during the first excavations conducted there by Reisner<sup>1</sup>. They bear dates in years 15-18 and 22-25 of an un-named reign and in one case years 7 and 8 in a much earlier hand of a preceding un-named reign. With various degrees of certainty and probability four officials named in them can be identified elsewhere among functionaries of \*Amenemhet I and \*Sesostris I of Dyn. 12. These are the well known vizier \*Antef-oqer, who served both rulers<sup>2</sup>, the overseer of the audience chamber Si-Sopdu (Louvre stele C 166 dated in year 17, Sesostris I), the steward Inyotef's son Mentuwosre (MMA stele 12.184, year 17, Sesostris I), and the family of stewards named Dedu and Djebaus (Berlin stele Inv. 1192; Alnwick Castle stele; dated respectively in years 14 and 13 of Sesostris I). The stelae presumably derive from \*Abydos across the river from Naga-ed-Dêr. The papyri thus date in the reign of Sesostris I with all probability, although \*Antef-oqer's service in the reign of Amenemhet I indicates the possibility of this reign instead. The entries in years 7 and 8 in pReisner IV must be assigned to a reign at the end of Dyn. 11 or the beginning of Dyn. 12. It is difficult to explain the presence of the rolls on the coffin. Since the documents are accounts of building construction and carpentry workshops, perhaps a scribe involved with the delivery of one or more of the coffins or the construction of the chamber mislaid them, although why he should have brought official records of ten years of work to the tomb remains unclear. Alternatively, one might suggest that they represent the work of one of the accountants, perhaps the often cited Inyotef's son Sefkhy or another official, and were left on his own coffin as an example of his work. Neither solution is satisfactory nor even acceptable, and we shall perhaps never know why the papyri were abandoned or deposited where they were found.

The various entries reflect copies of day by day registers of the accounting for personnel and labor (\*Akten I), and involve building operations (\*Bauwesen), and the practical mathematical operations related thereto (\*Mathematik). The largest portion of the accounts is devoted to lists of workmen arranged in groups of crews with the

leader cited at the head of each group. Over 300 workmen are listed by name. With the indications of parentage, the persons cited exceed 700, and nearly 200 different personal names (\*Personennamen) are represented. One period in an account extends for 122 consecutive days (pReisner I, Sections A-D), another concerns a period of 228 days (pReisner II, Section K), while the period from the first to last day recorded on a single papyrus is a span of 1,245 days, or three years and five months (pReisner II). Obviously, the records reflect copies of many preliminary accounts which are summarized.

The workmen (*hbsw*, *mnjw*) are drawn from or assigned to the *hbsw*-lands and performed their service at various locations including \*Koptos and an unidentified Per-Kay. One of the major projects concerns a building, and the records provide a rich lexical source for names of materials, parts, and operations. The structure included doorways, footings (*tbwt*) for columns or pillars, an eastern and western *mb3w*, perhaps foundations for enclosure walls, and at least three chambers *t špst*, *t 3t*, *k3j jbtj*. The last, an "eastern chapel", suggests that the temple or tomb was on the east bank of the Nile. The three dimensions of the blocks of stone and brickwork are multiplied to produce the cubic content (volume). The use of blocks of stone and brickwork suggests that the structure was at least partly free-standing rather than a rock tomb. Records and administrative letters from the vizier Antef-oqer in pReisner II to the stewards of the palace in the Thinite nome concern deliveries, ship's parts, and personnel problems. Various accounts concern the dockyard workshop (*wbrt*) and the listing and transfer of copper tools (axes, adzes, saws, etc.), by units of copperweight, presumably for recasting (\*Maße und Gewichte).

The papyri are an important source for the system of labor management and compensation. The number of men is frequently multiplied by the number of days worked to produce a figure for compensation-unit loaves. There are also ratios between the cubic content and man-days. Records from these and other sources have been used in connection with the inscriptions of working parties sent to the quarries (\*Steinbruch) to determine wage rates.

<sup>1</sup> Reisner, in: ASAE 5, 1904, 105-109. - <sup>2</sup> Most recently attested at Wadi Gawasis on the Red Sea, cf. A.-M. A. H. Sayed, in: RdE 29, 1977, 140-178; JEA 64, 1978, 69-71; and in the Korosko area, cf. Zbyněk Žába, The Rock Inscriptions of Lower Nubia (Czechoslovak Concession), Prague 1974 [1979], Nos. 10 A, 73.

Lit.: William K. Simpson, Papyrus Reisner I, Boston 1963; Papyrus Reisner II, Boston 1965; Papyrus Reisner

III, Boston 1969. Berlev, in: BiOr 22, 1965, 263-268; 26, 1969, 61-64; 28, 1971, 324-326; Clère, in: RdE 17, 1965, 227-230; 19, 1967, 200-202; Derchain, in: CdE 45, 1970, 295-297; Derchain-Urtel, in: CdE 41, 1966, 100-101; Wolfgang Helck, Altägyptische Aktenkunde des 3. und 2. Jahrtausends v. Chr., Munich-Berlin 1974; Kitchen, in: Or 41, 1972, 125-128; Bernadette Menu, in: Le droit égyptien, Brussels 1974, 115-137; D. Müller, in: Or 36, 1967, 351-364; Simpson, in: JEA 59, 1973, 218-220; Spaull, in: JEA 50, 1964, 187-189; 52, 1966, 184-186; 57, 1971, 212-215; Vercoutter, in: Fs Hintze, 1977, 437-445; Wente, in: JNES 24, 1965, 127-129; 26, 1966, 63-64. W.K.S.

**Papyri Rhind**, 1. j. BM 10057-10058, benannt nach dem Erstbesitzer, dem schottischen Juristen Alexander H. Rhind (1833-1863) (Dawson-Uphill, Who is Who<sup>2</sup>, 247-8); Mathematischer Papyrus; Publ.: Arnold B. Chase, Ludlow S. Bull, H.P. Manning und Richard C. Archibald, The Rhind Mathematical Papyrus I-II, Oberlin 1927.

2. S. \*Papyrus Bremner-Rhind.

3. Zwei hieratisch-demotische Totenpapyri seiner Sammlung sind j. Edinburgh 908 + 540 und 909; Publ.: Georg Möller, Die beiden Totenpapyri Rhind des Museums zu Edinburgh, Leipzig 1913.

(Ihm gehörte auch die Lederrolle BM 10250 s. \*Pergament).

**Papyrus Rifeh**, j. University College, London, aus der Grabung von Petrie, rto: s. \*Lehre, loyalistische; vso: Magischer Text gegen den Tod; Publ.: Gardiner, in: William M. Flinders Petrie, Gizeh and Rifeh, London 1907, Tf. 27 o.

**Papyri Rollin**, benannt nach dem französ. Antiquitätenhändler Claude Camille Rollin (1813-1883) (Dawson-Uphill, Who is Who<sup>2</sup>, 252); Publ.: Willem Pleyte, Les Papyrus Rollin, Leiden 1868. Im einzelnen:

1. 1882. 1884. 1885. 1886. 1889, j. Papyri Bibl. Nat., Paris 203-213; Publ.: Spiegelberg, Rechnungen.
2. 1887, j. Pap. Bibl. Nat. 202, Hymnus auf Amenophis II.
3. 1888, j. Pap. Bibl. Nat. 195, Teil des \*Papyrus Lee, Harimschwörung unter Ramses III., letzte Bearbeitung von Goedicke, in: JEA 49, 1963, 72ff.

**Papyri Sallier**, benannt nach dem Stadtkämmerer von Aix-en-Provence François Sallier, vgl. Dawson, in: JEA 35, 1949, 160.

- I. j. BM 10185 \*Lehre des Amenemhet; \*Sequenze und Apophis.
- II. j. BM 10182 \*Lehre des Amenemhet; \*Lehre des Cheti; \*Nilhymnus.

- III. j. BM 10181 \*Qadesch-Schlacht.  
 IV. j. BM 10184 rto: \*Tagewählerei; vso: \*Schülerhandschrift.
- Vso 3,5–11 = Pap. Anastasi V, 10,3–11,1 = usw. (s. dort)  
 6,1–9 = Pap. Anastasi V, 15,6–17,3  
 6,9–7,9 = Pap. Anastasi II, 6,7–8,5 = Pap. Chester Beatty IV vso, 3,11 ff.; 7,9 ff.  
 9,9–11 = Pap. Anastasi IV, 11,8–10.

**Papyri Salt**, benannt nach dem brit. Generalkonsul Henry Salt (1780–1827), der in großem Maße Denkmäler in Ägypten aufgekauft hat. Von den zahlreichen mit seinem Namen verbundenen Papyri werden noch folgende so bezeichnet:

1. Salt 124, j. BM 10055 Anklageschrift aus Deir el-Medineh; Publ.: Černý, in: JEA 15, 1929, 243 ff.
2. Salt 825, j. BM 10051, Ritualtext; Publ.: Philippe Derchain, *Le Papyrus Salt 825* (BM 10051), *Rituel pour la conservation de la vie en Egypte*, Brüssel 1965.
3. Salt 1821, j. BM 10317 Buch der Verklärung; Publ.: Szczudlowska, in: ZÄS 98, 1972, Tf. 11.

**Papyrus Sedekh**, s. \*Papyri Berlin 10482.

**Papyrus Skrine**, benannt nach einem Mäzen Vincent E. Skrine (1850–1929), vgl. Dawson und Uphill, *Who is Who?*, 272, j. in Bodleian Library, Oxford; Tb mit vier Götteranrufungen; Publ.: Blackman, in: JEA 4, 1917, 122.

**Papyrus Edwin Smith**, j. in der New York Academy of Medicine, benannt nach einem amerik. Antikenhändler (1822–1906), vgl. Dawson und Uphill, op. cit., 273; medizinischer Text; Publ.: James Breasted, *The Edwin Smith Surgical Papyrus*, Chicago 1930. Zt: Anfang NR.

**Papyrus Stockholm 18416** s. \*Lehre des Amemope; Publ.: Petersen, in: JEA 52, 1966, 120–128, Tf. 31.

**Papyri Straßburg.**

1. Elephantinepapyri, z.T. publ. in: Hierat. Pap. Berlin III (s.o. Pap. Berlin E1); benutzt von Möller, Paläographie I.
2. Nr. 2 und 7 Sobek-Hymnus; Publ.: Paul Bucher, *Les hymnes à Sobek-Rê, Seigneur de Smenou, des papyrus 2 et 7 de la Bibliothèque Nationale de Strasbourg*, in: Kêmi 1, 1928, 41–52. 147–166; 3, 1930–35, 1–19.
3. Nr. 21; 22 I; 23 I.III; 24 I.IV.V; 25; 26; 31; 32; 33; 39; 43; 51 Briefe aus el-Hibe; Publ.:

Spiegelberg, in: ZÄS 53, 1917, 1–30; Nr. 39 auch bei Allam, *Urkunden*, 307 Nr. 274, Tf. 104–105.

**Papyrus Suffrin**, Brief, s. \*Papyrus Berlin P 10494.

**Papyri Tanis**; Publ.: Francis Ll. Griffith und William M. Flinders Petrie, *Two Hieratic Papyri from Tanis*, London 1889; j. im British Museum. Zt des Hadrian.

1. Geographischer Papyrus
2. Schriftzeichenpapyrus.

**Papyri Tebtynis**, aus 2. nachchr. Jh.

- I. 1931 über den Handel nach Kopenhagen gekommen, vgl. Volten, in: *ArOr* 19, 1951, 70–74. Aufstellung s. \*Papyri Carlsberg.
- II. Funde von Carlo Anti, 1931; s. Botti, *I papiri ieratici e demotici degli scavi italiani da Tebtynis*, in: *Atti del IV congresso internazionale di Papirologia*, Florenz, Mai 1935, 217–223; ders., in: *Anthemion*, Venedig 1954, 1–8. Darunter:
  - a) Geographischer Papyrus; Publ.: Giuseppe Botti, *La glorificazione di Sobk e del Fayum in un papiro ieratico da Tebtynis*, *AnAeg VIII*, Kopenhagen 1959.
- III. Zusätzliche Fragmente bei W. J. Tait, *Papyri from Tebtunis in Egyptian and Greek* (p. Tebt. Tait), London 1977. Im einzelnen:
  1. Dupl. des Geographischen Papyrus; Publ.: Tait, op. cit., 80 Nr. 24, Tf. 6.
  2. Dupl. des hierogl. Textes des Geographischen Papyrus; Publ.: Tait, op. cit., 91 Nr. 35, Tf. 8.
  3. Sobek-Litanei; Publ.: Tait, op. cit., 81 Nr. 25, Tf. 6.
  4. Ritualfragmente aus verschiedenen Zeiten; Publ.: Tait, op. cit., 82–87. 98–90, Nr. 26–31. 33–34. Dazu hierogl.: op. cit., 92 Nr. 37, Tf. 8.
  5. Priesterliste; Publ.: Tait, op. cit., 88 Nr. 32, Tf. 7.
  6. Götterliste, hierogl.; Publ.: Tait, op. cit., 91–2 Nr. 36, Tf. 8.

**Papyri Turin.**

Seit den großen Ankäufen in der 1. Hälfte des vorigen Jh. sind sehr viele Papyri nach Turin gekommen, die weitgehend aus der Arbeitersiedlung von Deir el-Medineh stammen, jedoch nur zu einem kleinen Teil publiziert sind. Im folgenden sind die publizierten P. sowie diejenigen, die in sonstiger Weise bekannt gemacht oder einsehbar sind, aufgeführt. Hierzu vgl. Roccati, in: *OrAnt*

14, 1975, 243–253. Die Benutzung von Černýs Notebooks geschieht mit ausdrücklicher Genehmigung von Herrn Dr. Málek, Griffith Institute, Ashmolean Museum, Oxford.

I. Vorangestellt seien die wenigen vor das NR zu datierenden P., da diese sicher nicht aus Deir el-Medineh stammen:

1. CGT 54002 Brief der 6. Dyn.; Publ.: Roccati, in: JEA 54, 1968, 14–22.
2. CGT 54004 Modellbrief des MR, erwähnt von Roccati, in: OrAnt 14, 1975, 245 Nr. 3.
3. CGT 54003 Magischer Text des MR; Publ.: Alessandro Roccati, *Il Papiro ieratico n. 54003. Catalogo Generale, Prima Serie II*, Turin 1970.

II. Texte des NR.

A. Literarische Texte.

1. CGT 54014 s. \*Lehre des Ptahhotep; s. Roccati, a.a.O., 245 Nr. 5.
2. CGT 54015 s. \*Sinuhe (= B 138–161); s. Roccati, a.a.O., 245 Nr. 6.
3. CGT 54016 rto: s. \*Lehre eines Mannes an seinen Sohn; \*Nilhymnus (Fragment); s. Roccati, a.a.O., 245 Nr. 7.
4. CGT 54011 + Cat. 1889 s. \*Pap. Anastasi I (Cat. 1889 = Pleyte-Rossi, 62); vgl. Caminos, in: JEA 44, 1958, 3–4, Tf. 2–7. Neue Fragmente erwähnt Roccati, a.a.O., 245 Nr. 4.
5. Cat. 1968 + 1890 + 1878 rto: s. \*Nilhymnus = Pleyte-Rossi, 154B. 64; vgl. Helck, *Nilhymnus*, KÄT 1972.
6. Cat. 1966 rto: \*Liebeslieder = Pleyte-Rossi, 79–82; Publ.: Max Müller, *Die Liebespoesie der alten Ägypter*, Leipzig 1899, 38; Abb. bei Ernesto Scamuzzi, *Il Museo di Torino*, Turin 1964, Tf. 89. Vso: Gerichtsprotokolle, unpubl.
7. Cat. 1882 vso: \*Schülerhandschrift = Pleyte-Rossi, 154A; Publ.: LEM, 121 („Turin A“); Caminos, LEM, 507–511; RAD 82–83.
8. Cat. 1881 I–IV \*Schülerhandschrift; Publ.: LEM, 125–131 („Turin B“); Caminos, LEM, 467–473 (vgl. oDeM 1220).
9. Cat. 1917 \*Schülerhandschrift; Publ.: LEM, 128–130 („Turin C“); Caminos, LEM, 477–480.
10. o.Nr. \*Schülerhandschrift; Publ.: LEM, 130–131 („Turin D“); Caminos, LEM, 481–485.
11. Cat. 1940 + 1941 Erzählung über Thutmosis III. = Pleyte-Rossi, 83B; Publ.: Botti, in: JEA 41, 1955, 64–66.

12. Cat. 1878 Einsetzung des Wesirs User = Pleyte-Rossi, 1; z.T. Publ.: Urk. IV, 1384. Unpubl. Fragmente Cat. 2027 + 1968 (= Vso des \*Nilhymnus) + 1890.
13. Cat. 1882 rto Loblied auf Pharao = Pleyte-Rossi, 17–19. 73–75; Publ.: Gardiner, in: JEA 41, 1955, 30, Tf. 7; ders., in: JEA 42, 1956, 8–20.
14. Cat. 1892 + 1893 + 1886 Loblieder auf Ramses VI. und VII. = Pleyte-Rossi, 20–22. 86–89; Publ.: Steindorff, in: ZÄS 53, 1917, 67; Virginia Condon, *Seven Royal Hymns of the Ramesside Period*, Pap. Turin CG 54031, MÄS 37, 1978 = CGT 54031, zum vso s. bei B1.
15. CGT 54054 vso Loblied auf Pharao, s. Roccati, in: OrAnt 14, 1975, 246 Nr. 12.
16. Cat. 1965 Loblied auf Pharao = Pleyte-Rossi, 26.

B. Religiöse und magische Texte.

1. CGT 54031 rto: Königshymnus, vso: Mythol. Text; s. Roccati, a.a.O., 245 Nr. 8. Vgl. A14 (bei Roccati rto als Amunshymnus bezeichnet).
- 2a und b CGT 54052 Magischer Text mit Dupl. Cat. 1993 = Pleyte-Rossi, 31. 77; Cat. 1995–6 = Pleyte-Rossi, 118–125. 131–138; s. Roccati, in: OrAnt. 14, 1975, 245 Nr. 10; ders., in: RdE 24, 1972, 154–159.
 

Pleyte-Rossi, 131,8–11	= oDeM 1046
135,7–12	= oDeM 1048
136,9–11	= Černý-Gardiner, Hier. Ostr., 15,3; 41,2
31 + 77,5–9	= op. cit., 12,2
3. CGT 54053 Magischer Text (Cat. 1964 + 2049 / 296 + 2105 / 356–375–234–39 + 2093/167) = Pleyte-Rossi, 23–25; s. Roccati, OrAnt 14, 1975, 245 Nr. 11.
4. Cat. 1994 Magischer Text = Pleyte-Rossi, 78.
5. Cat. 1982 Religiöser Text = Pleyte-Rossi, 84–85.
6. Cat. 1969 Religiöser Text = Pleyte-Rossi, 144.
7. CGT 54058 Fortsetzung des Magischen Papyrus Budapest 51. 1961; s. Roccati, op. cit., 246 Nr. 16.
8. CGT 54055 Buch gegen einen Feind; Publ. teilweise Roccati, in: Aegyptus 49, 1969, 5–13 (= Cat. 1942).
9. CGT 54056 Buch des Schutzes; s. Roccati, in: OrAnt 14, 1975, 245 Nr. 14; ders., in: Aegyptus 49, 1969, 5–13.

10. CGT 54057 Buch des Schutzes; s. Roccati, in: *OrAnt* 14, 1975, 246 Nr. 15.
  11. Cat. 1989 Buch vom \*Atmen = Pleyte-Rossi, 141–142; Jens Lieblein, *Le Livre Que mon nom fleurisse*, Leipzig 1895, Nr. 5.
  12. Cat. 1990 Buch vom \*Atmen = Pleyte-Rossi, 143; Lieblein, op. cit., Nr. 6; Jean-Claude Goyon, *Rituels funéraires*, Paris 1962, 315–6.
  13. Cat. 1776 \*Amduat; Publ.: Rodolfo V. Lanzone, *Le domicile des esprits*, Paris 1879.
  14. CGT 54063 Magischer Text; s. Roccati, in: *OrAnt* 14, 1975, 246 Nr. 17.
  15. CGT 54062 Magischer Text; s. Roccati, a.a.O., 246 Nr. 19; vgl. Černý, in: *BIFAO* 41, 1942, 118 ff.
  16. CGT 54060 Buch der Aphrodisiaca; s. Roccati, a.a.O., 246 Nr. 17.
  17. CGT 54016 vso: Kalender der guten und bösen Tage mit Fortsetzung Cat. 2104/233 (= Černý, *Notebooks* 23/24–26); s. Roccati, a.a.O., 245 Nr. 7. Rto: Unpubl. Abrechnungen.
  18. CGT 54042 mit Dupl. Cat. 1876 (= Pleyte-Rossi, 27–28) und Suppl. 10125 Ritual für Amenophis I.; vgl. Cat. 1881, IV, 3–8 (= LEM, 127; Caminos, LEM, 473–474).
  19. Cat. 1983–1985 Totendekrete = Pleyte-Rossi, 139–140; Publ.: I.E.S. Edwards, *Oracular Amuletic Decrees*, London 1960, 51–76, Tf. 18–21.
  20. Cat. 1781 Mythologischer Text; Publ.: Piankoff, *Mythol. Papyri*, Nr. 21.
  21. Cat. 1967 Hymnus = Pleyte-Rossi, 146–147.
  22. Cat. 1903 I Hymnus, unpubl.
  23. Cat. 1877 + 2092 Liste der Götter, Könige, Königinnen und Prinzessinnen aus dem Abydostempel Ramses' II. = Pleyte-Rossi, 11–15; Publ. der Seite 2 bei Kitchen, *Ram. Inscr. II*, 921–922.
  24. CGT 54054 (= Cat. 2106/388 + 2107/404 + o.Nr.) Magischer Text (rto); vgl. Roccati, in: *OrAnt* 14, 1975, 246 Nr. 12.
  25. CGT 54061 Medizinischer Text; s. Roccati, a.a.O., Nr. 18.
- C. Zeichnungen und Listen.
1. Cat. 1898 \*Landkarte, unpubl.; vso: Briefe und Angaben über Kultgegenstände der Tempel Ramses' II., III. und IV.
  2. Cat. 1879 + 1899 + 1969 \*Landkarte (rto); Publ.: Goyon, in: *ASAE* 49, 1949, 337 ff.; Abb. bei Ernesto Scamuzzi, *Il Museo di Torino*, Turin 1964, Tf. 88. Vso: Statuenstiftung (= D18).
  3. Cat. 1874 vso Königsliste; Publ.: Gardiner, *RCT*; Kitchen, *Ram. Inscr. II*, 827–844; rto: Schatzhausabrechnung (= D14).
  4. Cat. 1885 Plan des Grabes Ramses' IV.; Publ.: Carter und Gardiner, in: *JEA* 4, 1917, 130–158; Abb. bei Ernesto Scamuzzi, *Il Museo di Torino*, Turin 1964, Tf. 87.
  5. Cat. 2031 Erotischer Papyrus (= Pleyte-Rossi, 145 eine Seite); Publ.: Josef A. Omlin, *Der Papyrus 55001 und seine satirisch-erotischen Zeichnungen und Inschriften*, Turin (1968).
  6. Cat. 1897 Zeichnung eines Königs = Pleyte-Rossi, 70.
  7. Cat. 1775 Großer Brettspieltext; Publ.: Edgar Pusch, *Das Senet-Brettspiel I.2*, *MÄS* 38, 1979, Tf. 99–102.
- D. Verwaltungstexte aus Deir el-Medineh.
- a) Tagebücher u. ä.
1. Cat. 2005 = Pleyte-Rossi, 92–93; Cat. 2001 = Pleyte-Rossi, 94–95; Cat. 1998 = Pleyte-Rossi, 151–153; Cat. 2009. 2029. 2073. 2076. 2078. 2082. 2083. 2088. 2096. 2097 Nekropolentagebuch; Publ.: Botti-Peet, *Giornale*, Turin 1928.
  2. Cat. 1888 Nekropolentagebuch = Pleyte-Rossi, 61; *RAD* 64–68. 17.–18. Jahr Ramses' XI.
  3. Cat. 2044 Nekropolentagebuch, unpubl.; vgl. Černý, in: *CAH II*, XXXV, 9 Anm. 4; ders., *Notebooks* 16/1–7. Einzelzitate bei Harris, *Minerals*, 136 Anm. 23. Ramses V. (?).
  4. Cat. 2071/223–4 [140], 2071/224 + 1960, Nekropolentagebuch vom 10., 15. und 16. Jahr Ramses' IX., unpubl., vgl. Černý, in: *CAH II*, XXXV, 14 Anm. 2.5; ders., *Notebooks* 16/70. 78–80. Das Fragment o.Nr. + 2105 (= *Notebooks* 16/41–42) folgt bei Allam, *Urkunden*, 329 Nr. 282, Tf. 122 auf Pleyte-Rossi, 76 rto II, 9–21.
  5. Cat. 2072/142 Nekropolentagebuch, unpubl., Col. I bei Allam, *Urkunden*, 330 Nr. 283, Tf. 128. 9.–10. Jahr Ramses' IX.
  6. Cat. 2074 Nekropolentagebuch, vgl. Černý, *Notebooks* 17/11–12; ders., in: *Fs Rosellini, Studi II*, 29 ff. 8. Jahr Ramses' IX.
  7. Cat. 2049/141 + 1963 + 2042 + 1917 + 1913 Nekropolentagebuch mit Ausgabe-Eintragungen, vgl. Černý, *Notebooks* 152/7–11. 10. Jahr Ramses' IX.

8. Cat. 1905 Nekropolentagebuch, unpubl. = Černý, Notebooks 152/21. 4. u. 7. Jahr Ramses' IX.
  9. Cat. 1906 + 2047/132 + 1939 Nekropolentagebuch mit Getreideausgabe = Černý, Notebooks 23/27–42. 7.–9. Jahr Ramses' IX.
  10. Cat. 1949 + 1946 Nekropolentagebuch; vgl. Černý, in: ZAS 72, 1936, 10; ders., Notebooks, 16/94–95. 1. Jahr Ramses' IV.
  11. Cat. o.Nr. Tagebuchfragment = Černý, Notebooks 16/68.
  12. Cat. o.Nr. Tagebuchfragmente = Černý, Notebooks 152/1–5.
  13. Cat. 1880 Streikpapyrus = Pleyte-Rossi, 35–48; RAD 45–58. 29. Jahr Ramses' III.
  14. Cat. 1874 (Vs. des Königspapyrus) Schatzhausanlieferungen; Publ.: Gardiner RCT; Kitchen, Ram. Inscr. II, 815–827.
  15. Cat. 1894 + 2006 + 1895 Felderbesteuerung vom 12. Jahr Ramses' XI. = Pleyte-Rossi, 65. 96. 97. 100. 101. 154–157; Gardiner, in: JEA 27, 1941, 22ff.; RAD 35–44.
  16. Cat. 1887 Elephantineskandal = Pleyte-Rossi 51–60; RAD 73–82. Ramses V.
  17. Cat. 2008 + 2016 Schiffslogbuch = Pleyte-Rossi, 68–69; Jacob J. Janssen, Two Ancient Egyptian Ship's Logs, Leiden 1961, 53–95.
  18. Cat. 1879 Statuenstiftung = Pleyte-Rossi, 32–33 mit unpubl. Fortsetzung bei Černý, Notebooks 150/9–10; Übersetzung bei Helck, Materialien, 197. Vso unpubl. Kupferverteilung. 6. Jahr Ramses' VI.
  19. Cat. 2106 + 2107 vso Grabräuberpapyrus = Černý, Notebooks 16/81.
  20. Cat. 2021 Gerichtsprotokoll; Publ.: Černý und Peet, in: JEA 13, 1927, 30–39; BIFAO 37, 1937, 41–48; Allam, Urkunden, 320 Nr. 280, Tf. 113ff.
  21. Cat. 1875 Gerichtsprotokoll; Publ.: de Buck, in: JEA 23, 1937, 152–164.
  22. Cat. 167 + 2087/219 [198] vso Gerichtsprotokoll; Publ.: Allam, Urkunden, 308–309 Nr. 275, Tf. 107. 13. Jahr Ramses' IX.
  23. Cat. 2065 Gerichtsprotokoll = Černý, Notebooks 23/57.
  24. Cat. 1966 vso (rto s. \*Liebeslieder) Gerichtsprotokoll, unpubl.
  25. Cat. o.Nr. Gerichtsprotokoll = Černý, Notebooks 16/93.
  26. Cat. 2070 vso Hausverteilung = Allam, Urkunden, 327 Nr. 281, Tf. 121; 7. Jahr Ramses' IV.; rto 17. Jahr Ramses' IX.
- b) Einzelabrechnungen:
1. Cat. 1881 + 1917 + o.Nr. Abrechnungen von Öl, Kleidern, Broten, Fischen, Lebensmitteln, sowie Eselmietverträge = Pleyte-Rossi, 2–10; die Eselmietverträge bei Allam, Urkunden, 313 Nr. 277B.A, Tf. 110. 109. Zitate aus dem Text bei Harris, Minerals, 35 Anm. 6; 67 Anm. 5.9; 158 Anm.3; 5.7.8.17. Jahr Ramses' IX.
  2. Cat. 2002 Abrechnungen über Getreide und aus einer Werkstatt; Arbeitsprotokoll = Pleyte-Rossi, 102–111; 105 bei Allam, Urkunden, Tf. 132–133; 108 bei Bruyère, Mert Seger, 235 (mit falscher Nr. 1082). Rto = Jahr 1 Ramses' IV., vso Jahr 7–8 Ramses' IX.
  3. Cat. 2006 + 1961 Tageslieferungen = Pleyte-Rossi, 98–99.
  4. Cat. 1883 + 2095 Abrechnungen = Pleyte-Rossi, 29 mit Černý, Notebooks 23/55–56. Zur Datierung unter Ramses VII. s. Eyre, in: JEA 66, 1980, 168–170.
  5. Cat. 2104/223 vso Abrechnung = Černý, Notebooks 23/20–23.
  6. Cat. 2084 + 2091 Abrechnung = Černý, Notebooks 23/43–48. 8. Jahr Ramses' IX.
  7. Cat. 2094 Abrechnung aus 2. Jahr *whm mswt* = Černý, Notebooks 152/14–17.
  8. Cat. 2097/161 vso + 2105 Abrechnung = Černý, Notebooks 152/12–13.
  9. Cat. 1900 + 2048/33 + 2088/201 + 2093/235 + 2097/274 + 2101/318 Werkstattabrechnung = Černý, Notebooks 15/1–12. Kol. II Jaspisabrechnung s. Harris, Minerals, Text Nr. 20 (am Ende des Buches). 9. Jahr Ramses' IX.
  10. Cat. 1903 Werkstattabrechnung über eine Grabausstattung im Jahr 4 der *whm mswt* = Černý, Notebooks 15/16–20.
  11. Cat. 1923 + 2073 + 2082 + 2083 Bauabrechnung für das Grab Ramses' VI. = Černý, Notebooks 16/46–49.
  12. Cat. 2007 + 2004 + 2057–8 = Pleyte-Rossi, 83 A. 90 (= 2007. 2004); Brugsch, Thesaurus, 1078 (= 2007); Černý, Notebooks 15/13–15.
  13. Cat. 1885 Kleiderausgabe = Pleyte-Rossi, 71–72. Zu Kleiderausgabe vgl. Cat. 1884 = Pleyte-Rossi, 76; Cat. 1881 = Pleyte-Rossi, 3. 6.
  14. Cat. 1907 + 1908 Getreideausgabe im 4. Jahr Ramses' VII.; Publ.: Janssen, in: JEA 52, 1966, 81–94.
  15. Cat. 2003 Getreideausgabe = Pleyte-Rossi, 91. 3. Jahr Ramses' XI.

16. Cat. 2102/215 Abrechnung Werkzeug, Öl aus 29. Jahr Ramses' III. = Černý, Notebooks 152/6.
17. Cat. 1930 + 2050 Getreideausgabe = Černý, Notebooks 16/52–56. 6. Jahr Ramses' IX.
18. Cat. 1932 + 1939 Getreideausgabe im 2. Jahr Ramses' X. und 19. Jahr Ramses' IX.? = Černý, Notebooks 15/31–33. Vgl. Bruyère, Mert Seger, 241.
19. Cat. 2013 Getreideausgabe im Jahr 6 Ramses' IX. = Černý, Notebooks 16/34–40. Vgl. Bruyère, Mert Seger, 241–2.
20. Cat. 2015 Getreideausgabe = Černý, Notebooks 15/47–48.
21. Cat. 2018 Getreideausgabe im Jahr 8–10 Ramses' XI. = Černý, Notebooks 15/49–63.
22. o.Nr. Getreideausgabe = Černý, Notebooks 152/19–20.
23. Cat. 2062 Getreideausgabe = Černý, Notebooks 23/59–60.
24. Cat. 2073 Getreideausgabe = Černý, Notebooks 17/13–14.
25. Cat. 2081 + 2092 Getreideausgabe = Černý, Notebooks 23/49–54.
26. Cat. 1894 Ausgabe von Öl, Honig usw. = Pleyte-Rossi, 34.
27. Cat. 2063 Ölausgabe = Černý, Notebooks 16/43–45. Ramses IX.
28. Cat. 2075 + 2056/55–56 + 2096/268 Fischabgabe vom 19. Jahr Ramses' IX.–2. Jahr Ramses' X. = Černý, Notebooks 15/23–30.
29. Cat. 1966 Kol. II Notiz über Kupferverteilung, unpubl.; vgl. hierzu auch Cat. 1883 + 2095 = Pleyte-Rossi, 29 und Cat. 1884 = Pleyte-Rossi, 76 = s.o. Db4 und Db13.
30. Cat.  $\frac{2105}{3}$  [376] Arbeiterliste = Černý, Notebooks 16/69.
31. Cat. 2000 Arbeiterliste = Pleyte-Rossi, 158.
32. Cat. 2065 vso Arbeiterliste = Černý, Notebooks 23/58.
33. Cat. 2053/150 + 2028 + 1914 + 2053/149 Arbeiterliste = Černý, Notebooks 15/35.
34. Cat. 2077/197 + 2024/178 + 2052/297 Quittung = Černý, Notebooks 15/21–22.
35. Cat. 1891 Arbeiterliste aus Jahr 2 Ramses' IV.; Ausgabenliste = Pleyte-Rossi, 49–50. Vso 11. Jahr Ramses' IX.
36. o.Nr. Auszug der Arbeiter bei Nacht mit Fackeln = Černý, Notebooks 17/17.20.
37. o.Nr. Verteilung von Korn, das Fischer brachten, im Jahr 9 (Ramses' IX.) = Černý, Notebooks 17/159.
- E. Briefe:
1. Cat. 1977 = Pleyte-Rossi, 16 = Allam, Urkunden, 318 Nr. 297, Tf. 33 = Bakir, Epistolography, Tf. 26. 33.
2. Cat. 1978 = Pleyte-Rossi, 30 (dazu Fragm. Černý, Notebooks 16/96).
3. Cat. 1896 Brief Ramses' XI. = Pleyte-Rossi, 66–67 = Bakir, a.a.O., Tf. 24.
4. Cat. 1981 = Pleyte-Rossi, 112–113 = Bakir, a.a.O., Tf. 27.
5. Cat. 1974 + 1945 = Pleyte-Rossi, 114–115 = LRL, 39–40 Nr. 24.
6. Cat. 1972 = Pleyte-Rossi, 115–117 = LRL, 7–8 Nr. 4.
7. Cat. 1975 = Pleyte-Rossi, 126–127 = LRL, 37 Nr. 22.
8. Cat. 1976 = Pleyte-Rossi, 128 = Allam, Urkunden, 317 Nr. 278, Tf. 111 = Bakir, a.a.O., Tf. 25–26.
9. Cat. 1973 = Pleyte-Rossi, 129–130 = LRL, 2–5 Nr. 2.
10. Cat. 167 +  $\frac{2087}{219}$  198 rto = Allam, Urkunden, 308 Nr. 275, Tf. 106–107.
11. Cat. 2021 vso = LRL, 61–62, Nr. 40.
12. Cat. 2026 = LRL, 71–74 Nr. 50.
13. Cat. 2069 = LRL, 61 Nr. 39.
14. o.Nr. = LRL, 24–25 Nr. 13.
15. Cat. 1971 = LRL, 31–33, Nr. 16.
16. Cat. 1979 = LRL, 42–43 Nr. 27.
17. o.Nr. = LRL, 60 Nr. 38.
18. Cat. 2014 = Černý, Notebooks 15/41–46.
19. Cat.  $\frac{2104}{223}$  vso = Černý, Notebooks 23/22.
- Anm.: Die alten Katalog-Nr. Turin bedeuten im einzelnen:
- 1786–1775 mythologische Texte  
 1776–1790 Amduat (mit 7355)  
 1791–1829 hieroglyphische Totenbücher  
 1830–1873 hieratische Totenbücher (außer den Leinentüchern 1858. 1870. 1873. 7345. 7355)  
 1874–2030 Verwaltungstexte  
 2031–2041 Bildliche Darstellungen  
 2042–2117 Hieratische Fragmente
- Konkordanzen Papyri Turin
- CGT
- |            |                 |
|------------|-----------------|
| 54002 = I1 | 54014 = A1      |
| 54003 = I3 | 54015 = A2      |
| 54004 = I2 | 54016 = A3. B17 |
| 54011 = A4 | 54031 = A14. B1 |
|            | 54042 = B18     |



54052 = B2  
 54053 = B3  
 54054 = A15. B24  
 54055 = B8  
 54056 = B9  
 54057 = B10

54058 = B7  
 54060 = B16  
 54061 = B25  
 54062 = B15  
 54063 = B14  
 55001 = C5

## Catalogo

167 = Da22. E10	1966 = A6. Da24. Db29
1775 = C7	1967 = B21
1776 = B13	1968 = A5. A12
1781 = B20	1969 = B6. C2
1874 = C3. Da14	1971 = E15
1875 = Da21	1972 = E6
1876 = B18	1973 = E9
1877 = B23	1974 = E5
1878 = A5. A12	1975 = E7
1879 = C2. Da18	1976 = E8
1880 = Da13	1977 = E1
1881 = A8. B18. Db1	1978 = E2
1882 = A7. A13	1979 = E16
1883 = Db4. Db29	1981 = E4
1884 = Db13. Db29	1982 = B5
1885 = C4. Db13	1983 = B19
1886 = A14	1984 = B19
1887 = Da16	1985 = B19
1888 = Da2	1989 = B11
1889 = A4	1990 = B12
1890 = A5. A12	1993 = B2b
1891 = Db35	1994 = B4
1892 = A14	1995 = B2
1893 = A14	1996 = B2
1894 = Da15. Db26	1998 = Da1
1895 = Da15	2000 = Db31
1896 = E3	2001 = Da1
1897 = C6	2002 = Db2
1898 = C1	2003 = Db15
1899 = C2	2004 = Db12
1900 = Db9	2005 = Da1
1903 = B22. Db10	2006 = Da15. Db3
1905 = Da8	2007 = Db12
1906 = Da9	2008 = Da17
1907 = Db14	2009 = Da1
1908 = Db14	2013 = Db19
1913 = Da7	2014 = E18
1914 = Db33	2015 = Db20
1917 = A9. Da7. Db1	2016 = Da17
1923 = Db11	2018 = Db21
1930 = Db17	2021 = Da20. E11
1932 = Db18	2024 = Db34
1939 = Da9. Db18	2026 = E12
1940 = A11	2027 = A12
1941 = A11	2028 = Db33
1942 = B8	2029 = Da1
1945 = E5	2031 = C5
1946 = Da10	2042 = Da7
1949 = Da10	2044 = Da3
1960 = Da4	2047 = Da9
1961 = Db3	2048 = Db9
1963 = Da7	2049 = Da7. B3
1964 = B3	2050 = Db17
1965 = A16	2052 = Db34

2053 = Db33	2093 = Db9. B3
2056 = Db28	2094 = Db7
2057 = Db12	2095 = Db4. Db29
2058 = Db12	2096 = Da1. Db28
2062 = Db23	2097 = Da1. Db8. Db9
2063 = Db27	2101 = Db9
2065 = Da23. Db32	2102 = Db16
2069 = E13	2104 = B17. Db5. E19
2070 = Da26	2105 = B3. Da4. Db8. Db30
2071 = Da4	2106 = B24. Da19
2072 = Da5	2107 = B24. Da19
2073 = Da1. Db11. Db24	Suppl. 10125 = B18
2074 = Da6	
2075 = Db28	
2076 = Da1	o. Nr. = A10
2077 = Db34	Da4
2078 = Da1	Da11
2081 = Db25	Da12
2082 = Da1. Db11	Da25
2083 = Da1. Db11	Db1
2084 = Db6	Db22
2087 = Da22. E10	Db36
2088 = Da1. Db9	Db37
2091 = Db6	E14
2092 = B23. Db25	E17

Konkordanz Pleyte-Rossi = Catalogo = Aufstellung

## Pleyte-Rossi,

Tf.	Cat.	Aufstellung
1	1878	A12
2-10	1881	Db1. Db13
11-15	1877 (+ 2092)	B23
16	1977	E1
17-19	1882	A13
20-22	1892 + 1893 + 1886	A14
23-25	1964 + ...	B3
26	1965	A16
27-29a	1876	B18
29b	1883 + 2095	Db4. Db29
30	1978	E2
31	1993	B2b
32-33	1879 (+ 1899 + 1969)	C2. Da18
34	1894	Db26
35-48	1880	Da13
49-50	1891	Db35
51-60	1887	Da16
61	1888	Da2
62-63	1889	A4
64-65a.b	1890	A5
65c	1895	Da15
66-67	1896	E3
68-69	2008 (+ 2016)	Da17
70	1897	C6
71-72	1885	Db13
73-75	1882	A13
76	1884	Da4. Db13. Db29
77	1993	B2b
78	1994	B4
79-82	1966	A6
83A	2007	Db12

83B	1940-1	A11
84-85	1982	B5
86-89	1892 + 1893 + 1886	A14
90	2004	Db12
91	2003	Db15
92-93	2005	Da1
94-95	2001	Da1
96-97	1895	Da15
98-99	2006 + 1961	Db3
100-101	2006	Da15
102-111	2002	Db2
112-113	1981	E4
114-115	1974 (+ 1945)	E5
115-117	1972	E6
118-125	1995	B2b
126-127	1975	E7
128	1976	E8
129-130	1973	E9
131-138	1995 + 1996	B2b
139-140	1983-1985	B19
141-142	1989	B11
143	1990	B12
144	1969	B6
145	2031	C5
146-147	1967	B21
(148-150 Ostraka 2163, 2168)		
151-153	1998 + 2009	Da1
154A	1882	A7
154B	1890 + 1968	A5
154-157	1894-1895	Da15
158	2000	Db31

## Verweise von Černý, Notebooks

15/1-12 = Db9	16/1-7 = Da3
13-15 = Db12	34-40 = Db19
16-20 = Db10	41-42 = Da4
21-22 = Db34	43-45 = Db27
23-30 = Db28	46-49 = Db11
31-33 = Db18	52-56 = Db17
35 = Db33	68 = Da11
41-46 = E18	69 = Db30
47-48 = Db20	70 = Da4
49-63 = Db21	78-80 = Da4
	81 = Da19
	93 = Da25
	94-95 = Da10
	96 = E2
17/11-12 = Da6	23/20-23 = Db5
13-14 = Db24	22 = E19
17.20 = Db36	24-26 = B17
159 = Db37	27-42 = Da9
	43-48 = Db6
	49-54 = Db25
	55-56 = Db4
	57 = Da23
	58 = Db32
	59-60 = Db23
150/9-10 = Da18	152/1-5 = Da12
	6 = Db16

7-11 = Da7
12-13 = Db8
14-17 = Db7
19-20 = Db22
21 = Da8

**Papyri University College London.**

1. s. \*Papyrus Rifeh
2. A-E s. \*Papyri Abusir
3. s. \*Papyri Gurob; Publ.: RAD 14-44.
4. Q Amunhymne, vgl. RAD, S. VIII.

**Papyri Valençay.**

1. Steuerbeschwerde; Publ.: Gardiner, in: RdE 6, 1951, 116-124; RAD 72.
2. Brief; Publ.: Gardiner, in: RdE 6, 1951, 125 ff.

**Papyrus Vandier** Erzählung aus ptol. Zt über das treulose Verhalten eines Königs gegenüber einem General, der für ihn in die Unterwelt geht; angezeigt durch Posener, in: Institut de France, Académie des Inscriptions et Belles-Lettres, Paris 1978, 3-12.

**Papyrus Varzy**, gehört zu den Harimverschwörungstexten \*Pap. Rollin 1888 und \*Pap. Lee; Publ.: RAD 59-60.

**Papyrus Vatican** 19a, Magischer Text; Publ.: Duyce, in: Or 3, 1934, 68-87.

**Papyri Warschau** National Museum.

1. Mythologischer Text der 21. Dyn. Nr. 199628; Publ.: Tadeusz Andrzejewski, Le Papyrus Mythologique de Te-hem-en-Mout, Warschau 1959.
2. Osirisgebet aus röm. Zt erwähnt Michalowski, in: Textes et Langages III, 220.  
(Nr. 21884; Publ.: T. Andrzejewski, Księga Umarlych Piastunki Kai, Warschau 1951, und 147799 sind Tb).

**Papyrus Weill**, Magischer Text; Publ.: R. Weill, in: Recueil Champollion, Paris 1922, 651-671; vgl. J. Gwyn Griffiths, The Conflict of Horus and Seth, Liverpool 1960, 45.

**Pap. Westcar** (pBerlin 3033) named after the British collector Henry Westcar (1798-1868), is a series of tales recounted to King \*Cheops of Dyn. 4 by his sons, but evidently composed during Dyn. 12, and preserved only in this single manuscript of Dyn. 15 (\*Hyksos) date. The papyrus was acquired under curious circumstances by Lepsius during a visit to England in 1838/39, remained in his possession until his death, and was given to the

✓  
Sichel:  
"Hesioden"  
Götter-Pan  
(Hesioden  
Hesioden)

Berlin Museum by his son<sup>1</sup>. Erman's magisterial editio princeps of the text is a monument to that scholar's extraordinary ability, and includes photographs, transcription, translation, commentary, palaeography, and vocabulary<sup>2</sup>.

The introduction to the composition is missing, as well as the first story presented to the king by a son whose name is lost (\*Kawab, \*Djedef-Re?), as is that of the lector priest (\*Cheriheb) who performed the wonder; the story was set in the reign of \*Djoser of Dyn. 3. Whether other tales preceded this first fragmentary tale is not known.

The second tale is set in the reign of King \*Nebka of Dyn. 3, presented by the king's son \*Chephren, and describes a wonder performed by the lector priest Webaoner. It concerns the adultery of the wife of Webaoner and a townsman (\*Ehebruch), a magical crocodile of wax who grows to full size to seize the townsman (\*Magie), and the punishment of the wife through burning (\*Hinrichtung).

The third tale, presented by the king's son \*Baef-Re, set in the reign of \*Snefru, and performed by the lector priest Djadjaemonkh, concerns a royal boating party<sup>3</sup>, in which a maiden loses an amulet and the lector priest folds back the waters on their side to retrieve it.

The fourth tale, presented by the king's son Hordedef (\*Djedefhor), set in the reign of Cheops himself, and performed by the lector Dedi, concerns several marvels. The narrative develops, however, in a more serious fashion with the king's inquiry about the "number" of the shrines<sup>4</sup> of the sanctuary of Thot, the like of which the king had been seeking for his horizon (pyramid). It transpires that only the eldest of the three sons of Rededet, wife of the priest of Re of Sakhbu (\*Sachebu)<sup>5</sup>, can bring the chest containing the shrines in Heliopolis to the king. Dedi informs the king that she will give birth to three kings of a new dynasty which will rule after Cheops' son and grandson, at which the king is saddened.

There follows a final, incomplete section describing the birth of the triplets to Rededet, who is assisted by the goddesses \*Isis, \*Nephthys, \*Meskhenet, and \*Heqet, and Khnum (\*Chnum) as their birthingstool bearer (\*Frauenheilkunde, \*Geburt, \*Geburtslegende, \*Hebamme). They have been sent by the god \*Re to perform this service (\*Alltagswelt und Heilige Welt; \*Diesseits-Jenseits-Beziehungen). Each child is given a name reflecting the name of one of the first three rulers of Dyn. 5. When Rededet's maid discovers that her mistress has borne three future kings, she attempts to denounce her to the king and is caught by a crocodile; at this point the papyrus breaks off and the end is missing.

The text is a fascinating source for many aspects of Egyptian civilization and has been studied by several generations of Egyptologists. Among these are the relation of gods to men, the history of change from Dyns. 4 to 5, and the possible identification of Rededet with Queen Khentkha (\*Chentkaus)<sup>6</sup>, scenes of the royal court (\*Höflichkeit und Etikette), prophecy (\*Prophetie), and the development of narrative (\*Dichtungs-Geschichtliche Erzählung).

<sup>1</sup> Warren R. Dawson and Eric P. Uphill, Who was Khentkha in Egyptology, 2nd rev. ed. London [1972], 302–303.  
<sup>2</sup> Adolf Erman, Die Märchen des Papyrus Westcar, I. Berlin 1890. — <sup>3</sup> Derchain, in: RdE 21, 1969, 19–25, 2–5; Fischer, in: Gs Otto, 161–165. — <sup>4</sup> Gardiner, in: JEA 1925, 2–5; Hornung, in: ZÄS 100, 1973, 33–35.  
<sup>5</sup> Sauneron, in: Kémi 11, 1950, 63–72; BIFAO 55, 1956, 61–64; BIFAO 56, 1956, 61–64; BSFE 24, 1957, 50–51; Monnet, in: Kémi 13, 1954, 28–32; De Meulenaere, OMRO 44, 1963, 5–7; Yoyotte, in: Kémi 15, 1957, 75–79; Goyon, in: Hommage à Serge Sauneron I. Égypte Pharaonique, Cairo, 1979, 43–50; Ray, in: GM 4, 1981, 58–60. — <sup>6</sup> Altenmüller, in: CdE 45, Nr. 90, 1972, 223–235.

Lit.: Blackman, in: JEA 10, 1924, 196; JEA 13, 1927, 187–190; JEA 16, 1930, 65–67; JEA 22, 1936, 41–43; Borchardt, in: ZÄS 37, 1899, 81; Gardiner, in: RecTr 40, 1923, 80; Gilula, in: JEA 64, 1978, 45–51; Kuentz, in: BIFAO 28, 1929, 107–111; Lange, in: Rec. Chamollion, 733–737; Piehl, in: Sphinx 1, 1897, 71; Spiegelberg, in: ZÄS 64, 1929, 89; Staehelin, in: ZÄS 96, 1970, 125–139. W.K.S.

#### Papyri Wien, Kunsthistorisches Museum

1. Nr. 19 Anruf an Osiris, griech.-röm. Zt; Publ.: Ernst v. Bergmann, Hieratische und hieratisch-demotische Texte, Wien 1886, Tf. 8.
2. Nr. 27 hierat.-demot. Osirisritual; Publ.: v. Bergmann, op. cit., Tf. 10–18.
3. Nr. 29 Religiöser Text; Publ.: Ernst v. Bergmann, Das Buch vom Durchwandern der Ewigkeit, Wien 1877.
4. Nr. 30 s. \*Pap. Ambras (Verzeichnis der Grabräuberakten).
5. Nr. 34 Liste von Kleidungsstücken; Publ.: v. Bergmann, Hierat. ... Texte, Tf. 1.
6. Nr. 36 Erzählung vom König und der Göttin; Publ.: v. Bergmann, op. cit., Tf. 4; LEST 95–98.
7. Nr. 37 Briefe; Publ.: v. Bergmann, op. cit., Tf. 2–3. Nr. 35 ebd., S. 10 ohne Tf.
8. Nr. 38 Amtlicher Bericht z. Zt. Ramses' III.; Publ.: v. Bergmann, a.a.O., Tf. 7.
9. Nr. 53 s. \*Papyrus Rainer.
10. Nr. 3859 Mythol. Text; Publ.: Piankoff, Mythol. Papyri, Nr. 16–17.

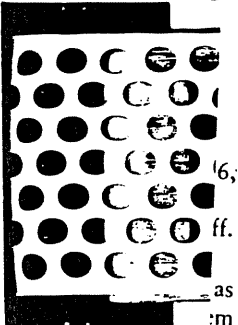

16;

ff.

as

em

ge-

lé-

8,

ö-

re;

l.:

Jr.

Le

ut,

ki,

ar-

99

ll,

l;

id

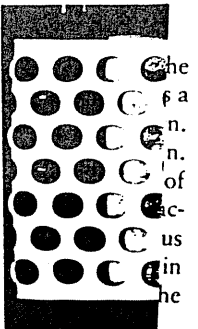

he

fa

n.

n.

of

c-

us

in

he

11. Nr. 9976 Vorlage für einen Relieftext; Publ.: Erich Winter, *Der Entwurf für eine Türinschrift*, NAWG 1967. 3, 59–80.
12. o.Nr. Text der \*Horusstelen; Publ.: v. Bergmann, op. cit., Tf. 5.
13. Nr. 25 Totenliturgie hierat. und demot.; Publ.: v. Bergmann, op. cit., Tf. 9; Spiegelberg, in: ZÄS 54, 1918, 86ff.

**Papyrus Wilbour**, j. \*Pap. Brooklyn 34. 5596, Felderabrechnung aus der 20. Dyn.; Publ.: Sir Alan Gardiner, *The Wilbour Papyrus I–IV*, Oxford 1948.

#### Verstreute Papyri.

1. MR-Abrechnung von Flachs und Getreide, 1924 in Luxor gekauft; Publ.: James, in: JEA 54, 1968, 51ff.
2. Amulett, ehemals Sammlung Michaelides; Publ.: I.E.S. Edwards, *Oracular Amuletic Decrees, Hierat. Pap. 4th Series*, London 1960, 99. 102, Tf. 39–40.
3. Buch vom \*Atmen, 1954 vom Domherrn Beck aus Châlons-sur-Marne gekauft; Publ.: Drioton, in: *Mémoires de la Société d'Agriculture, Commerce, Sciences et Art du Dept. de la Marne*, 2e sér., 31, 1957, 19–23; vgl. Goyon, *Rituels funéraires*, Paris 1962, 283 Anm. 1.
4. \*Mundöffnungsritual, gefunden 1906 durch Quibell; Publ.: Daressy, in: ASAE 22, 1922, 193; j. Kairo 58036 (s. o. Papyri Kairo A 25).
5. Arbeitszeichnung eines Naos (Seiten- und Vorderansicht) aus Gurob, 18. Dyn.; publ. von Petrie, in: *Ancient Egypt* 1926, 24–27.
6. Buch vom \*Atmen, sog. „Papyrus Lieblein“; Publ. Lieblein, *Que mon nom fleurisse*, Nr. 21.

*Lit.*: Paule Posener-Krieger, in: *Textes et Langages* II, BdE 64.2, 25–35; Simpson, a.a.O. II, 63–72; Wente, a.a.O. II, 103–106; Posener, a.a.O. III, 1–6; Borghouts, a.a.O. III, 7–19; Théodoridès, a.a.O. III, 21–32; Mégalley, a.a.O. III, 33–39; Hornung, a.a.O. III, 63–71; J.-C. Goyon, a.a.O. III, 73–81; Christine Pillot, a.a.O. III, 123–130; Zauzich, a.a.O. III, 131–139; Roccati, a.a.O. III, 141–150; Donadoni, a.a.O. III, 151–158; Vandier, a.a.O. III, 159–167; van de Walle, a.a.O. III, 169–180, bes. 177–8; Klasens, a.a.O. III, 181–194, bes. 184–5; Bothmer, a.a.O. III, 195–197; Fischer, a.a.O. III, 199–202; Simpson, a.a.O. III, 203–207; Michalowski, a.a.O. III, 219–221; Korostovtsev, a.a.O. III, 225–228; Théodule Devéria, *Catalogue des Manuscrits égyptiens ... au Musée ég. du Louvre*, Paris 1874; Roccati, in: *OrAnt* 14, 1975, 243–253; Dieter Jankuhn, *Bibliographie der hieratischen und hieroglyphischen Papyri*, GOF IV.2, Wiesbaden 1974; dazu Caminos, in: *BiOr* 36, 1977, 37–41. Die Aufnahme der Hinweise auf die Notebooks Černýs geschah mit Erlaubnis von Dr. Málek, Griffith Institute, Oxford. W.H.

**B. Papyri, kursivhieratische**, auch „abnormhieratische“ genannt, in der o.äg. Kanzleischrift der Äthiopien-Zt, die seit Amasis durch das u.äg. Demotische verdrängt wird. Veröffentlicht sind:

1. BM 10113 Gelddarlehen, 570 v. Chr. Publ.: Nathaniel J. Reich, *Pap. juristischen Inhalts in hierat. und demot. Schrift aus dem Britischen Museum*, Wien 1914, 5 ff., Tf. 1–2; Michel Malinine, *Choix de textes juridiques en hiératique "anormal" et en démotique*, Paris 1953, 15 ff.
2. BM 10432 Pachtvertrag, 556–555 v. Chr. Publ.: George R. Hughes, *Saitic Demotic Land Leases*, SAOC 28, Chicago 1952, 9 ff., Tf. 1; Malinine, in: *RdE* 10, 1955, 106f.
3. Brooklyn 47.218.3 Orakel, 651 v. Chr. Publ.: Richard A. Parker, *A Saite Oracle Papyrus*, Providence 1962.
4. Kairo CG 30657 Bestätigung über die Bewahrung fremden Eigentums, 547 v. Chr. Publ.: Wilhelm Spiegelberg, *Die Demotischen Denkmäler*, CG II, Kairo 1906–8, Tf. 48; Malinine, in: *MDAIK* 16, 1958, 224 ff.
5. Kairo CG 30841–30870 Rechnungsbuch, 684–683 v. Chr. Publ.: Spiegelberg, *Demot. Denkmäler II*, 190, Tf. 65.
6. Kairo CG 30865 Brief, Zt des Taharqa (690–664). Publ.: Spiegelberg, *Demot. Denkmäler II*, 190, Tf. 65.
7. Kairo CG 30878 Quittung, 668 v. Chr. Publ.: Spiegelberg, *Demot. Denkmäler II*, 194, Tf. 67.
8. Kairo CG 30884 + 30864 Rechnung, 686 v. Chr. Publ.: Spiegelberg, *ibid.*
9. Kairo CG 30886 Rechnung, 678 v. Chr. Publ.: Spiegelberg, *ibid.*
10. Kairo CG 30894 Quittung der Zt des Taharqa (690–664). Publ.: Spiegelberg, *Demot. Denkmäler II*, 195, Tf. 68.
11. Kairo CG 30906 Fragment der Zt des Taharqa. Publ.: Spiegelberg, *Demot. Denkmäler II*, 196, Tf. 68.
12. Kairo CG 30907 + 30909 Ehevertrag der Zt des Taharqa, 677 v. Chr. Publ.: Spiegelberg, *Demot. Denkmäler II*, Tf. 69; Lüddeckens, *Eheverträge*, 12f.
13. Leiden K 128 Sklavenverkauf aus dem 21. Jahr des Pianchi (Pije), um 720 v. Chr. Publ.: Vleeming, in: *OMRO* 61, 1980, 1ff.
14. Louvre E 2432 Verkauf von Choachytenrechten, 636 v. Chr. Publ.: Eugène Revillout, *Quelques textes démotiques archaïques*, Paris 1896, Tf. 3; Malinine, *Choix*, 102 ff.
15. Louvre E 3168 Verkaufsurkunde, 675 v. Chr. Publ.: Revillout, op. cit., Tf. 2; Malinine, in: *Archives d'Histoire du Droit Oriental*, Bd. 5, Antwerpen 1950–51, 54.

16. Louvre E 3228 b Getreidedarlehen aus dem 13. Jahr des Schabaka, ca. 700 v. Chr. Publ.: Malinine, Choix, 3 ff.
17. Louvre E 3228 c Prozeßverzichtserklärung, 685 v. Chr. Publ.: Abd el-Mohsen Bakir, Slavery in Pharaonic Egypt, SASAE 18, Kairo 1952, Tf. 8–11; Malinine, in: RdE 6, 1951, 157 ff., Tf. 1–6.
18. Louvre E 3228 d Sklavenverkauf, 688 v. Chr. Publ.: Bakir, Slavery, Tf. 5–7; Malinine, Choix, 43 ff.
19. Louvre E 3228 e Sklavenverkauf aus dem Jahr 10 des Schabaka, ca. 703 v. Chr. Publ.: Bakir, Slavery, Tf. 12–14; Malinine, Choix, 35 ff.
20. Louvre E 3228 f Sklavenverkauf, 686 v. Chr. Publ.: Eugène Revillout, Quelques textes démotiques archaïques, Paris 1896, Tf. 5; Bakir, Slavery, Tf. 15–16.
21. Louvre E 7846 Ehevertrag, 549 v. Chr. Publ.: Eugène Revillout, Corpus papyrorum Aegypti I, Paris 1885, Tf. 20; Lüddeckens, Eheverträge, 14 ff.
22. Louvre E 7848 Urkundenfragment, 559 v. Chr. Vgl. Parker, in: MDAIK 15, 1957, 210–211.
23. Louvre E 7849 Ehevertrag, 590 v. Chr. Publ.: Revillout, Corp. Pap. I, Tf. 19; Lüddeckens, Eheverträge, 12 ff.
24. Louvre E 7858 Landschenkung, 609 v. Chr. Publ.: Revillout, Corp. Pap. I, Tf. 24; vgl. Francis Ll. Griffith, Catalogue of the Demotic Papyri in the Rylands Library at Manchester III, Manchester 1909, 19 Nr. 14.
25. Louvre E 7861 Entlastungserklärung, 568 v. Chr. Publ.: Revillout, Corp. Pap. I, Tf. 18; Malinine, in: MDAIK 16, 1958, 221 ff.
26. Turin 2118 (246) Landverkauf, 635 v. Chr. Publ.: Revillout, Quelques textes (s. o. Nr. 20), Tf. 10–13; Malinine, Choix, 56 ff.
27. Turin 2118 (246B) Landverkauf, 634 v. Chr. Publ.: Pernigotti, in: BIFAO 75, 1975, 73 ff., Tf. 11–12.
28. Turin 2119 (244) Register mit 8 Quittungen, 632–624 v. Chr. Vgl.: Malinine, Choix, 83 f. (30).
29. Turin 2120 (247) Landverkauf, 620 v. Chr. Publ.: Heinrich Brugsch, Grammaire démotique, Berlin 1855, Tf. 1 a. b; Malinine, Choix, 72 ff.
30. Turin 2121 (248) Landschenkung, 618 v. Chr. Publ.: Revillout, Quelques textes (s. o. Nr. 20), Tf. 9; Brugsch, Grammaire démotique, Tf. 2; Malinine, Choix, 117 ff.
31. Vatikan 10574 Sklavenkauf aus 22. Jahr des Pianchi (um 720 v. Chr.). Publ.: Griffith, in: PSBA 32, 1910, 5 ff., Tf. 1; Malinine, in: RdE 5, 1946, 119 ff.

32. Wien D 12002 Viehverkauf, 640 v. Chr. Vgl. Parker, Saite Oracle Pap. (s. o. Nr. 3), 24; Menu, in: BIFAO 77, 1977, 91.
33. Wien D 12003 Prozeßverzichtserklärung, 648 v. Chr. Publ.: Malinine, in: RdE 25, 1973, 192 ff., Tf. 10–11.
34. Wien D 12004 Teilungsurkunde, 661 v. Chr. Publ.: Malinine, in: RdE 25, 1973, 204 f., Tf. 12.

*Anhang:* Folgende kursivhieratische Texte sind keine Papyri:

- a) Leiden I 431 Holztafel: Memorandum der Zt Taharqa-Psametich I. (?). Publ.: Černý, in: Studies Griffith, 46 ff., Tf. 2–3.
- b) Louvre E 706 Scheibe: Sklavenverkauf, 592 v. Chr. Publ.: Revillout, Corp. Pap. I, Tf. 8; Malinine, in: Archives d'Histoire du Droit Oriental 5, 1950–51, 73; Bakir, Slavery, Tf. 17–18.
- c) Metropolitan Museum 35. 3. 318 Holztafel, rto: Getreidedarlehen, vso: Gelddarlehen z. Z. des Taharqa (?). Publ.: Černý und Parker, in: JEA 57, 1971, 127 ff., Tf. 35.  
G. V.

### C. Papyri, Demotische.

Abkürzungsverzeichnis: In diesem Artikel werden zahlreiche Publikationen aus ökonomischen Gründen in abgekürzter Form gegeben, die sonst im LÄ in voller Form zitiert werden. Um ein schnelles Identifizieren zu ermöglichen, wird eine Liste dieser abgekürzt zitierten Publikationen dem Artikel selbst vorangestellt. Dabei werden die sonst im LÄ gültigen Formen beachtet.

#### Zeitschriften:

- AHDO = Archives d'Histoire du Droit Oriental, Revue internationale des droits de l'Antiquité, Paris-Brüssel 1937 ff.
- Enchoria = Enchoria, Zeitschrift für Demotistik und Koptologie, Wiesbaden 1971 ff.
- EVO = Egitto e Vicino Oriente, Pisa 1978 ff.
- Münchener Beiträge = Münchener Beiträge zur Papyrusforschung und antiken Rechtsgeschichte, München 1915 ff.
- RHD = Revue historique de droit français et étranger, Paris 1853 ff.
- RIDA = Revue Internationale des Droits de l'Antiquité, Brüssel 1954 ff.
- RSO = Rivista degli Studi Orientali, Rom 1907 ff.
- SDHI = Studia et Documenta Historiae et Juris, Rom 1935 ff.
- ZSS Rom. Abt. = Zeitschrift der Savigny-Stiftung für Rechtsgeschichte, Romanistische Abteilung, Weimar 1880 ff.

## Monographien:

- Bergmann, Hieratische und hieratisch-demotische Texte = Ernst von Bergmann, Hieratische und hieratisch-demotische Texte der Sammlung ägyptischer Altertümer des allerhöchsten Kaiserhauses, Wien 1886.
- Botti, Archivio el-Medineh = Giuseppe Botti, L'Archivio demotico da Deir el-Medineh (Catalogo del Museo Egizio di Torino, Serie prima Vol. I), Text und Tf. 1-50 Florenz 1967.
- Botti, Testi Demotici = Giuseppe Botti, Testi Demotici I. Museo Civico di Bologna - Museo Archeologico di Firenze - Museo Nazionale di Napoli, Florenz 1941; Text und Tf. 1-14.
- Edda Bresciani, Letteratura = Edda Bresciani, Letteratura e Poesia dell' Antico Egitto, Turin 1969.
- Edda Bresciani, L'archivio = Edda Bresciani, L'archivio demotico del tempio di Soknopaiu Nesos, Vol. I (P. Ox. Griffith Nr. 1-75), Text und Tf. 1-41, Mailand 1975.
- Edda Bresciani, Testi demot. Michaelidis = Edda Bresciani, Testi demotici nella collezione Michaelidis (Orientis antiqui collectio II), Rom 1963.
- Brugsch, Grammaire démotique = Henri Brugsch, Grammaire démotique, Text und Tf. 1-10, Berlin 1855.
- Emma Brunner-Traut, Altäg. Märchen = Alt-ägyptische Märchen, übertragen und bearbeitet von Emma Brunner-Traut, Düsseldorf-Köln 1963.
- Françoise de Cenival, Associations = Françoise de Cenival, Les Associations religieuses en Egypte d'après les documents démotiques, BdE 46, Text und Tf. 1-17, Kairo 1972.
- Françoise de Cenival, Cautionnements = Françoise de Cenival, Cautionnements démotiques, Paris 1973.
- el-Amir, Family Archive = Mustafa el-Amir, A Family Archive from Thebes, Kairo 1959.
- Erichsen, Auswahl = W. Erichsen, Auswahl frühdemotischer Texte, Heft 1-3, Kopenhagen 1950.
- Erichsen Lesestücke = W. Erichsen, Demotische Lesestücke I, Heft 1-3, Leipzig 1937; II, Heft 1-2, Leipzig 1939.
- Glanville, Cat. Dem. Pap. BM = S.R.K. Glanville, Catalogue of Demotic Papyri in the British Museum I, Text und Tf. 1-13, London 1939; II, 1, Text und Tf. 1-29, London 1955.
- Griffith, Dem. Adler Pap. = The Adler Papyri: The Greek texts edited by Erkan Nathan Adler, John Gavin Tait and Fritz M. Heichelheim. The Demotic texts by the late Professor Francis Llewellyn Griffith, Text und Tf. 1-16, Oxford-London 1939.
- Griffith, Dem. Pap. Rylands = Francis Llewellyn Griffith, Catalogue of the Demotic Papyri in the John Rylands Library, Manchester, I-III, Text und Tf. 1-85 und Hand-Kopie 1-42, London-Manchester 1909.
- Hughes, Saite Demotic Land Leases = George Robert Hughes, Saite Demotic Land Leases, Text und Tf. 1-3, SAOC 28, Chicago 1952.
- Janet Johnson, Demot. Verbal System = Janet H. Johnson, The Demotic Verbal System, SAOC 38, Chicago 1976.
- Ursula Kaplony-Heckel, Gebelen Urkunden = Ursula Kaplony-Heckel, Die demotischen Gebelen-Urkunden der Heidelberger Papyrus-Sammlung, Text und Tf. 1-8, Veröffentlichungen aus der Heidelberger Papyrus-Sammlung, N.F. Nr. 4, Heidelberg 1964.
- Ursula Kaplony-Heckel, Tempeleide = Ursula Kaplony-Heckel, Die demotischen Tempeleide I-II, Text und Abb. 1-207, AA 6, Wiesbaden 1963.
- Leemans, Pap. ég. démotiques = Papyrus égyptiens démotiques I 373-382 du Musée d'Antiquités des Pays-Bas à Leide, publiés ... par Conrad Leemans, 30 Tf., Leiden 1863.
- Miriam Lichtheim, Literature = Miriam Lichtheim, Ancient Egyptian Literature I-III, Berkeley-Los Angeles-London 1973-1978.
- Lüddeckens, Eheverträge = Erich Lüddeckens, Ägyptische Eheverträge, AA 1, Wiesbaden 1960.
- Malinine, Choix = Michel Malinine, Choix de textes juridiques, première partie, Paris 1953 (Alles Erschienen).
- Mitteis, Chrestomathie = Grundzüge und Chrestomathie der Papyruskunde, von L. Mitteis und U. Wilcken. Zweiter Band: Juristischer Teil, zweite Hälfte: Chrestomathie, von Ludwig Mitteis, Leipzig-Berlin 1912.
- Parker, Dem. Math. Pap. = Richard A. Parker, Demotic Mathematical Papyri, Text und Tf. 1-24, London 1972.
- Pestman, Amenotnes = L'Archivio di Amenotnes figlio di Horos, Testi demotici e greci editi da P. W. Pestman (Catalogo del Museo Egizio di Torino, Serie prima Vol. V), Text und Tf. 1-22, Mailand 1981.
- Pestman, Marriage = P. W. Pestman, Marriage and Matrimonial Property in Ancient Egypt, Papyrologica Lugduno-Batava 9, Leiden 1961.
- Pestman, Recueil = P. W. Pestman, Recueil de textes démotiques et bilingues I-III, Text und Tf. 1-21, Leiden 1977.
- Pestman, Zenon Archive = Greek and Demotic Texts from the Zenon Archive, edited under the general direction of P. W. Pestman, Text und Tf. 1-30, Papyrologica Lugduno-Batava 20 A-B, Leiden 1980.

- Pierce, Three Demot. Pap. = Richard H. Pierce, Three Demotic Papyri in the Brooklyn Museum, Text und Tf. 1-6, Oslo 1972.
- Reich, Pap. jurist. Inhalts = Nathaniel Reich, Papyri juristischen Inhalts in hieratischer und demotischer Schrift aus dem British Museum, Text und Tf. 1-18, DAWW 55.3, Wien 1914.
- Revillout, Chrestomathie Démotique = Eugène Revillout, Chrestomathie Démotique, Paris 1880.
- Revillout, Contrats = Eugène Revillout, Contrats Egyptiens Archaïques, Démotiques, Araméens, Paris 1911-12.
- Revillout, Corp. Pap. = Eugène Revillout und Eisenlohr, Corpus Papyrorum Aegypti I-III, Paris 1885-1892.
- Revillout, Mélanges = Eugène Revillout, Mélanges sur la métrologie, l'économie politique et l'histoire de l'ancienne Egypte, Paris 1895.
- Revillout, Notice = Eugène Revillout, Notice des Papyrus Démotiques Archaïques, Paris 1896.
- Revillout, Nouvelle Chrestomathie = Eugène Revillout, Nouvelle Chrestomathie Démotique Paris 1878.
- Revillout, Précis = Eugène Revillout, Précis du droit égyptien I-II (mit durchnummerierten Seiten), Paris 1903.
- Revillout, Procès d'Hermias = Eugène Revillout, Le procès d'Hermias d'après les documents Démotiques et Grecs, Paris 1882-1903.
- Revillout, Propriété = Eugène Revillout, La propriété; ses démembrements, la possession et leurs transmissions en droit égyptien, comparé aux autres droits de l'antiquité, Paris 1897.
- Eve Reymond, Embalmers' Archives = Eve A.E. Reymond, Embalmers' Archives from Hawara, Text und Tf. 1-16 (Catalogue of Demotic Papyri in the Ashmolean Museum Vol. I), Oxford 1973.
- Roeder, Altäg. Erzählungen = Altägyptische Erzählungen und Märchen, ausgewählt und übersetzt von Günther Roeder, Jena 1927.
- Seidl, Bodennutzung = Erwin Seidl, Bodennutzung und Bodenpacht nach den demotischen Texten der Ptolemäerzeit, SAWW 291.2, Wien 1973.
- Seidl, Ptol. Rechtsgeschichte = Erwin Seidl, Ptolemäische Rechtsgeschichte, ÄF 22, Glückstadt-Hamburg-New York 1962.
- Seidl, Rechtsgeschichte röm. Zt = Erwin Seidl, Rechtsgeschichte Ägyptens als römischer Provinz, Sankt Augustin 1973.
- Seidl, Rechtsgeschichte Saiten-Zt = Erwin Seidl, Ägyptische Rechtsgeschichte der Saiten- und Perserzeit, ÄF 20, Glückstadt 1968.
- Sethe, Bürgschaftsrecht = Demotische Urkunden zum ägyptischen Bürgschaftsrechte, vorzüglich der Ptolemäerzeit, herausgegeben und erklärt

- von Kurt Sethe, mit einer rechtsgeschichtl. Untersuchung von Josef Partsch, ASAW 32, Leipzig 1920.
- Sottas, Pap. dém. Lille = Henri Sottas, Papyrus démotiques de Lille I, Text und Tf. 1-18, Paris 1921.
- Spiegelberg, Demot. Chronik = Die sogenannte demotische Chronik, herausgegeben und erklärt von Wilhelm Spiegelberg, Text und Tf. 1-9a, Demot. Stud. 7, Leipzig 1914.
- Spiegelberg, Demot. Denkmäler = CG, Die demotischen Denkmäler I-III, von Wilhelm Spiegelberg, Text und Tf., Leipzig-Berlin 1904-1932.
- Spiegelberg, Demotica = Wilhelm Spiegelberg, Demotica I und II, SBAW 1925.6; 1928.2.
- Spiegelberg, Demot. Pap. Berlin = Wilhelm Spiegelberg, Demotische Papyrus aus den Kgl. Museen zu Berlin, Text und Tf. 1-99, Leipzig-Berlin 1902.
- Spiegelberg, Demot. Pap. Elephantine = Demotische Papyrus von der Insel Elephantine I, Nr. 1-13, veröffentlicht und bearbeitet von Wilhelm Spiegelberg, Text und Tf. 1-10, Demot. Stud. 2, Leipzig 1908.
- Spiegelberg, Demot. Pap. Hauswaldt = Die demotischen Papyri Hauswaldt, herausgegeben und übersetzt von Wilhelm Spiegelberg, Text und Tf. 1-26, Leipzig 1913.
- Spiegelberg, Demot. Pap. Musées Royaux = Wilhelm Spiegelberg, Die demotischen Papyrus der Musées Royaux du Cinquanteenaire, Text und Tf. 1-7, Brüssel 1909.
- Spiegelberg, Dem. Pap. Straßburg = Die demotischen Papyrus der Straßburger Bibliothek, herausgegeben und übersetzt von Wilhelm Spiegelberg, Text und Tf. 1-17, Straßburg 1902.
- Spiegelberg, Eigennamen = Ägyptische und griechische Eigennamen aus Mumienetiketten der römischen Kaiserzeit, gesammelt und erläutert von Wilhelm Spiegelberg, Demot. Stud. 1, Leipzig 1901.
- Spiegelberg, Erbstreit = Ein Erbstreit aus dem ptolemäischen Ägypten, griechische und demotische Papyri der Wissenschaftlichen Gesellschaft zu Straßburg i. Els., von Otto Gradenwitz, Friedrich Preisigke, Wilhelm Spiegelberg, Text und Tf. 1-4, Schriften der Wissenschaftl. Ges. zu Straßburg 13, Straßburg 1912.
- Spiegelberg, Pap. dém. Reinach = Papyrus grecs et démotiques recueillis en Egypte et publiés par Théodore Reinach, avec le concours de W. Spiegelberg et S. de Ricci, Text und Tf. 1-17, Paris 1905.
- Spiegelberg, Loeb = Wilhelm Spiegelberg, Die demotischen Papyri Loeb, Text und Tf. 1-38, München 1931.

- Spiegelberg, Petubastis = Der Sagenkreis des Königs Petubastis, nach dem Straßburger demotischen Papyrus sowie den Wiener und Pariser Bruchstücken herausgegeben von Wilhelm Spiegelberg, Text und Tf. 1–22, Dem. Stud. 3, Leipzig 1910.
- Spiegelberg, Zenon-Archiv = Die demotischen Urkunden des Zenon-Archivs, herausgegeben von Wilhelm Spiegelberg, Text und Tf. 1–10, Dem. Stud. 8, Leipzig 1929.
- Tait, Pap. Tebtunis = W. J. Tait, Papyri from Tebtunis in Egyptian and in Greek, Text und Tf. 1–12 (Texts from Excavations, ed. T. G. H. James, 3), London 1977.
- Thompson, Archive Siut = A Family Archive from Siut, edited by Sir Herbert Thompson, Text und Tf. 1–31, Oxford 1934.
- Volten, Das demot. Weisheitsbuch = Aksel Volten, Das demotische Weisheitsbuch, Studien und Bearbeitung, AnAe II, Kopenhagen 1941.
- Volten, Kopenhagener Texte = Aksel Volten, Kopenhagener Texte zum demotischen Weisheitsbuch, Text und Tf. 1–8, AnAe I, Kopenhagen 1940.
- Young, Hieroglyphics = Hieroglyphics, collected by the Egyptian Society, arranged by Thomas Young, London 1823–1828.
- Zauzich, Äg. Handschriften II = Ägyptische Handschriften Teil 2 (Verzeichnis der orientalischen Handschriften in Deutschland, herausgegeben von Wolfgang Voigt, Bd. XIX. 2), herausgegeben von Erich Lüdeckens, beschrieben von Karl-Theodor Zauzich, Wiesbaden 1971.
- Zauzich, Demot. Pap. Berlin = Demotische Papyri aus den Staatlichen Museen zu Berlin, Lieferung I: Papyri von der Insel Elephantine, bearbeitet von Karl-Theodor Zauzich, Berlin 1978.
- Zauzich, Schreibertradition = Karl-Theodor Zauzich, Die ägyptische Schreibertradition in Aufbau, Sprache und Schrift der demotischen Kaufverträge aus ptolemäischer Zeit I–II, ÄA 19, Wiesbaden 1968.
- Sammelbücher und Festschriften:
- Demot. Literaturübersicht = Heinz-Josef Thisen, Demotistische Literaturübersicht Iff., in: Enchoria 1, 1971 ff. (je Jahrgang der Zeitschrift eine Folge der Literaturübersicht).
- Essays on oriental laws of succession = Essays on oriental laws of succession by J. Brugman, M. David, F. R. Kraus, P. W. Pestman, M. H. van der Valk (Studia et Documenta ad jura orientis antiqui pertinentia Vol. IX), Leiden 1969.
- Fs Crum = Coptic Studies in honor of Walter Ewing Crum, Text und Tf. 1–36, Boston 1950.
- Fs Daube = Daube noster, Essays in legal History for David Daube, edited by Alan Watson, Edinburgh 1974.
- Fs Montevecchi = Scritti in honore di Orsolina Montevecchi, Bologna 1981.
- Fs Museum Berlin = Festschrift zum 150jährigen Bestehen des Berliner Ägyptischen Museums (Staatliche Museen zu Berlin, Mitteilungen aus der Ägyptischen Sammlung Bd. VIII), Berlin 1974.
- Fs Polotsky = Studies presented to Hans Jakob Polotsky, edited by Dwight W. Young, East Gloucester, Mass. 1981.
- Fs Préaux = Le monde grec, Hommages à Claire Préaux, édités par J. Bingen, G. Cambier, G. Nachtergaal, Brüssel 1973.
- Fs Schott = Festschrift für Siegfried Schott, herausgegeben von Wolfgang Helck, Wiesbaden 1968.
- Fs Seidl = Festschrift für Erwin Seidl zum 70. Geburtstag, Köln 1975.
- Fs Voigt = Folia Rara (Wolfgang Voigt LXV. diem natalem celebranti ab amicis et ... collegis dedicata H. Franke, W. Heissig, W. Treue redigerunt), Wiesbaden 1976.
- Fs Welles = Essays in honor of C. Bradford Welles, American Studies in Papyrology I, New Haven 1966.
- Pap. Col. = Papyrologica Coloniensia, Köln 1964 ff.
- Ptol. Ägypten = Das ptolemäische Ägypten, Akten des internationalen Symposions 27.–29. September 1976 in Berlin, herausgegeben von Herwig Maehler und Volker Michael Strocka, Mainz 1978.
- SB = Sammelbuch Griechischer Urkunden aus Ägypten, begonnen von Friedrich Preisigke, fortgeführt von Friedrich Bilabel und Emil Kießling, herausgegeben von Hans-Albert Rupprecht, Straßburg-Berlin-Wiesbaden 1915 ff.
- Studi Rosellini = Fs Rosellini, Studi
- UPZ = Urkunden der Ptolemäerzeit I–II, herausgegeben von Ulrich Wilcken, Berlin-Leipzig 1927–1957.
- Veröff. Bad. Pap. Slgn. = Veröffentlichungen aus den badischen Papyrus-Sammlungen, Heidelberg 1923 ff.
- Papyri, Demotische, Adler, publ. in: The Adler Papyri. The Greek Texts edited by Erkan Nathan Adler, John Gavin Tait and Fritz M. Heichelheim, the Demotic Texts by the late Francis Llewellyn Griffith, London 1939. Die Papyri stammen aus Gebelein.
1. Fragment, vor 125 v. Chr.; Publ.: Griffith, Dem. Adler Pap., 71 f., Tf. 6.



2. Landverkauf, Geldbezahlungsschrift, 124 v.Chr.; Publ.: Griffith, Dem. Adler Pap. 72ff., Tf. 6. Vgl. P.W. Pestman, Marriage and Matrimonial Property, Papyrologica Lugduno-Batava 9, Leiden 1961, 136 Anm. 2; Zauzich, Schreibertradition, Urk. 62; Seidl, Ptol. Rechtsgeschichte, 191.
  3. Weizendarlehen, 116–115 v.Chr.; Publ.: Griffith, Dem. Adler Pap., 76, Tf. 6. Vgl. Seidl, Ptol. Rechtsgeschichte, 133 Anm. 4; 137 Anm. 6; ders., in: Fs Daube, Oxford 1974, 301.
  4. Weizendarlehen, 110 v.Chr.; Publ.: Griffith, Dem. Adler Pap., 76f., Tf. 7. 9. Vgl. Seidl, Ptol. Rechtsgeschichte, 191 (Index).
  5. Weizendarlehen, 108–7 v.Chr.; Publ.: Griffith, Dem. Adler Pap., 78f., Tf. 8. Vgl. Seidl, Ptol. Rechtsgeschichte, 191 (Index); ders., in: Fs Daube, 301f.
  6. Gerstedarlehen, 107 v.Chr.; Publ.: Griffith, Dem. Adler Pap., 80f., Tf. 9. Vgl. Seidl, Ptol. Rechtsgeschichte, 191 (Index); ders., in: Fs Daube, 301f.
  7. Landverkauf, Geldbezahlungsschrift, 103 v.Chr.; Publ.: Griffith, Dem. Adler Pap., 81, Tf. 8–9. Vgl. Zauzich, Schreibertradition, Urk. 70.
  8. Urkundenfragment, zu Adler 7 gehörig? Publ.: Griffith, Dem. Adler Pap., 83, Tf. 6.
  9. Urkunde betr. Weingarten, 105–104 v.Chr.; Publ.: Griffith, Dem. Adler Pap., 84f., Tf. 9.
  10. Pfand für Weizendarlehen, 102–101 v.Chr.; Publ.: Griffith, Dem. Adler Pap., 85, Tf. 10. Vgl. Seidl, in: Fs Daube, 302.
  11. Gerstedarlehen, 100–99 v.Chr.; Publ.: Griffith, Dem. Adler Pap., 85ff., Tf. 10. Vgl. Seidl, Ptol. Rechtsgeschichte, 133 Anm. 4; 139 Anm. 2; ders., in: Fs Daube, 301f.
  12. Weizendarlehen, Fragment, 100–99 v.Chr. (?); Publ.: Griffith, Dem. Adler Pap., 87f., Tf. 10. Vgl. Seidl, Ptol. Rechtsgeschichte, 133. 137 Anm. 6; ders., in: Fs Daube, 301.
  13. Palmgartenverkauf, Geldbezahlungsschrift, 98 v.Chr.; Publ.: Griffith, Dem. Adler Pap., 88f., Tf. 11. Vgl. Pierce, in: Aegyptus 54, 1964, 170ff.; Zauzich, Schreibertradition, Urk. 64.
  14. Eheurkunde, 97–96 v.Chr.; Publ.: Griffith, Dem. Adler Pap., 89ff., Tf. 11; Lüddeckens, Eheverträge, Urk. 46. Vgl. Seidl, Ptol. Rechtsgeschichte, 176 Anm. 8; Pestman, Marriage, 219.
  15. Entlassung aus einer Bürgschaft, 96 v.Chr.; Publ.: Griffith, Dem. Adler Pap., 92f., Tf. 12. Vgl. Seidl, Ptol. Rechtsgeschichte, 162.
  16. Pacht(?), 95 v.Chr.; Publ.: Griffith, Dem. Adler Pap., 93f., Tf. 12. Vgl. Seidl, Ptol. Rechtsgeschichte, 191; Hughes, in: JNES 32, 1973, 160.
  17. Eid, 94 v.Chr.; Publ.: Griffith, Dem. Adler Pap., 95, Tf. 12; Ursula Kaplony-Heckel, Die Demotischen Tempeleide, AA 6, Wiesbaden 1963, Nr. 29. Vgl. Seidl, Ptol. Rechtsgeschichte, 59 Anm. 4; 98; ders., in: Aegyptus 32, 1952, 313 Anm. 2; 315ff.
  18. Landverkauf, Fragment einer Geldbezahlungsschrift, 100–93 v.Chr.; Publ.: Griffith, Dem. Adler Pap., 96, Tf. 13.
  19. Eid, 93 v.Chr.; Publ.: Griffith, Dem. Adler Pap., 96f., Tf. 13; Ursula Kaplony-Heckel, Tempeleide, Nr. 67. Vgl. Seidl, in: Aegyptus 32, 1952, 313 Anm. 2.
  20. Entlastung eines Darlehensempfängers, 93 v.Chr.; Publ.: Griffith, Dem. Adler Pap., 97ff., Tf. 14. Vgl. Seidl, Ptol. Rechtsgeschichte, 119; Zauzich, Schreibertradition, Urk. 138.
  21. Eheurkunde, 92 v. Chr.; Publ.: Griffith, Dem. Adler Pap., 99ff., Tf. 14 und 12; Lüddeckens, Eheverträge, Urk. 47; vgl. Seidl, Ptol. Rechtsgeschichte, 54 Anm. 9; 176 Anm. 8; Pestman, Marriage, 219 (Index).
  22. Entlastung eines Darlehensempfängers, 90 v.Chr.; Publ.: Griffith, Dem. Adler Pap., 101f., Tf. 15. Vgl. Seidl, Ptol. Rechtsgeschichte, 119; 163 Anm. 6.
  23. Landverkauf, Geldbezahlungsschrift, 89 v.Chr.; Publ.: Griffith, Dem. Adler Pap., 103f., Tf. 15. Vgl. Zauzich, Schreibertradition, Urk. 74.
  24. ein Darlehen betreffend, 89 v.Chr.; Publ.: Griffith, Dem. Adler Pap., 104, Tf. 16. Vgl. Seidl, Ptol. Rechtsgeschichte, 57. 131.
  25. Weizendarlehen, 89 v.Chr.; Publ.: Griffith, Dem. Adler Pap., 104f., Tf. 15. Vgl. Seidl, Ptol. Rechtsgeschichte, 191.
  26. Fragment, 124–94 v.Chr.; Publ.: Griffith, Dem. Adler Pap., 105f., Tf. 16.
  27. Fragment einer Landverpfändung; Publ.: Griffith, Dem. Adler Pap., 106, Tf. 16.
  28. Eid; Publ.: Griffith, Dem. Adler Pap., 107f., Tf. 16; Ursula Kaplony-Heckel, Tempeleide, Nr. 30.
  29. Fragment; Publ.: Griffith, Dem. Adler Pap., 108, Tf. 16.
  30. Fragment; Publ.: Griffith, Dem. Adler Pap., 108, Tf. 16.
- Papyrus, Demotischer, Anti, benannt nach dem früheren Eigentümer des Papyrus, Prof. C. Anti, Leiter italienischer Ausgrabungen in Tebtynis 1931, Orakelanfrage, aus Tebtynis, pto. Zt; Publ.: Botti, in: Studi Rosellini II, 16ff., Tf. 4.

**Papyri, Demotische, Barcelona** (P Palau Rib.),  
Seminario di Papirologia (Fac. Teologica).

1. 140 Abrechnung, ptol. Zt; unpubl. Vgl. Edda Bresciani, in: *Studia Papyrologica* 19, 1980, 86.
2. 193 Abrechnung, ptol. Zt; unpubl. Vgl. a.a.O.
3. 195 Brief, pers. Zt; unpubl. Vgl. a.a.O.
4. 197 Abrechnung, ptol. Zt; unpubl. Vgl. a.a.O.
5. 300 Fragmente, ptol. Zt; unpubl. Vgl. a.a.O.
6. 301 Drei Abrechnungsfragmente, ptol. Zt; unpubl. Vgl. a.a.O.
7. 302 Liste, pers. Zt; unpubl. Vgl. a.a.O.
8. 303 Brief, pers. Zt; unpubl. Vgl. a.a.O.
9. 304 Abrechnung, ptol. Zt; unpubl. Vgl. a.a.O.
10. 305 + 307 Tempel-Abrechnungen, Fragment, aus Memphis, ptol. Zt; Publ.: Edda Bresciani, in: *Studia Papyrologica* 19, 1980, 87ff., Abb. 1.2, Tf. 1.2.
11. 306 Drei Abrechnungsfragmente, ptol. Zt; unpubl. Vgl. Edda Bresciani, in: *Studia Papyrologica* 19, 1980, 86.
12. 308 Brief, ptol. Zt; unpubl. Vgl. a.a.O.
13. 309 Drei Urkunden- und Rechnungsfragmente, ptol. Zt; unpubl. Vgl. a.a.O.
14. 310 Drei Abrechnungsfragmente, ptol. Zt; unpubl. Vgl. a.a.O., 87.
15. 311 Vier Fragmente, ptol. Zt; unpubl. Vgl. a.a.O.
16. 312 Tempel-Abrechnung, Fragment, aus Memphis, ptol. Zt; Publ.: Edda Bresciani, in: *Studia Papyrologica* 19, 1980, 97ff., Tf. 3.

**Papyrus, Demotischer, Berkeley, University of California, 1826** (Pap. Tebtunis 227), Darlehen (Kaufpfandurkunde) aus Tebtynis, 1. Jh. n. Chr.; Publ.: Parker, in: *RdE* 24, 1972, 129ff., Tf. 13. Vgl. Demot. Literaturübersicht IV, Nr. 29.

**Papyri, Demotische, Berlin.**

Gliederung:

- A. Literarische Texte
- B. Wissenschaftliche Texte
- C. Historische Texte
- D. Religiöse und magische Texte
- E. Verwaltungs- und juristische Texte
  1. Zivilprozeßordnung
  2. Kultvereinsatzung
  3. Geburts- und Sterberegister
  - 4.-6. Personen- und Liturgienlisten
  7. Eheurkunden
  8. Scheidungsurkunden
  9. Königseide
  10. Tempeleide
  11. Urteilsanerkennungen
  12. Eingaben

13. Teilungen
  14. Verkauf von Gräbern und Totenliturgien
  15. Landverkauf
  16. Pacht
  17. Hausverkauf
  18. Hausabtretung
  19. Viehverkauf
  20. Darlehen
  21. Quittungen
  22. Zahlungsanweisung
  23. Abrechnungen
  24. Verschiedenes
- F. Briefe  
G. Fragmente und Unsicheres

A. Literarische Texte:

1. P 8027, röm. Zt; Publ.: Wilhelm Spiegelberg, *Demotische Papyrus aus den Kgl. Museen zu Berlin, Leipzig-Berlin 1902*, 26, Tf. 72-74.
2. P 13588 Erzählung, aus Abusir el-Meleq, ptol.-röm. Zt; Publ.: W. Erichsen, *Eine neue demotische Erzählung, AAWLM 1956*. 2 mit Tf. 1-3.
3. P 13640 Erzählung vom Zauberer Na-neferka-Sokar, aus Memphis(?), ptol. Zt. Publ.: Spiegelberg, in: *Fs Griffith*, 171ff., Tf. 21. Übersetzung: Bresciani, *Letteratura*, 675 f.
4. P 15551 + 23727, Streit zwischen Horus und Seth; unpubl. Vgl. Zauzich, in: *Enchoria* 8.2, 1978, 36f.
5. P 15658 Fragment einer Weisheitslehre; unpubl. Vgl. Zauzich, in: *Enchoria* 8.2, 1978, 34.
6. P 23525 A.B. + 15670 + 15820 zum Petubastis-Roman gehörig? Röm. Zt; unpubl. Vgl. Zauzich, in: *ZDMG Suppl. I*, 1969, 45.
7. P 23559 Literarisches Fragment, aus Elephantine, röm. Zt; unpubl. Vgl. Erich Lüdecke (Hg.), *Ägyptische Handschriften II: beschrieben von Karl-Theodor Zauzich*, Wiesbaden 1971, Nr. 186.
8. P 23726 + 23728 + 23824-5 Weisheitslehre, Fragmente des Demot. Pap. Insinger, röm. Zt; Publ.: Zauzich, in: *Enchoria* 5, 1975, 119ff., Tf. 36-37. Vgl. Zauzich, in: *Enchoria* 8.2, 1978, 34.
9. P 23729 Fragmente des Ahikar-Romans aus Dimeh(?), 1. Jh. n. Chr.; Publ.: Zauzich, in: *Fs Voigt*, 1976, 183ff., Abb. 1. Vgl. Zauzich, in: *Enchoria* 8.2, 1978, 33f.
10. P 30023 + 23725 + 15675 Erzählung über die Re-Priester von Heliopolis, röm. Zt(?); unpubl. Vgl. Zauzich, in: *Enchoria* 8.2, 1978, 36.

B. Wissenschaftliche Texte:

1. P 8279 Planetentafel, aus dem Fajjum, 10-14 n. Chr.; Publ.: Neugebauer-Parker, *Astrono-*

- mical Texts III, 176. 228ff., Tf. 66–73; Wilhelm Spiegelberg, *Demot. Papyrus Berlin*, Leipzig-Berlin 1902, 29ff., Tf. 99. Vgl. v. Oefele, in: *ZÄS* 41, 1904, 120ff.
2. P 8345 Astrologischer Text, aus dem Fajjum; Publ.: Spiegelberg, op. cit., 28, Tf. 97. Vgl. Hughes, in: *JNES* 10, 1951, 261; Neugebauer-Parker, *Astronomical Texts III*, 176. 218; v. Oefele, in: *ZÄS* 41, 1904, 120ff.
  3. P 13146 + 13147 Kalendarisches Lehrbuch, 1. Jh. v. Chr.–1. Jh. n. Chr.; Publ.: vso: Parker und Zauzich, in: *Fs Polotsky* (Hg. Dwight W. Young), Beacon Hill (Gloucester, Mass.) 1981, 472ff. rto: Neugebauer, Parker und Zauzich, in: *Proceedings of the American Philos. Society* 125, 1981, 312ff., Tf. 1.2. Vgl. Zauzich, in: *Enchoria* 8.2, 1978, 37.
  4. P 13602 Medizinischer Text, aus Abusir el-Meleq, 1. Jh. v. Chr.; Publ.: Erichsen, in: *MIO* 2, 1954, 363ff.
  5. P 13639 Grammatikalische Schreibübung, aus O. Äg., ptol. Zt; Publ.: W. Erichsen, *Eine äg. Schulübung in demotischer Schrift*, Kgl. Dansk Videnskab. Selskab, hist.-fil. Medd. 31.4, Kopenhagen 1948.
  6. P 23572 Schreibübung aus Elephantine, ptol. Zt; Publ.: Zauzich, *Äg. Handschriften II*, Nr. 199.
  7. P 23597 Schreibübung, aus Elephantine, ptol. Zt; unpubl. Vgl. Zauzich, *Äg. Handschriften II*, Nr. 224; ders., in: *ZDMG Suppl. I*, 1969, 43.
  8. P 23692 Astronomischer Text, aus Elephantine, vorptol. Zt(?); unpubl. Vgl. Zauzich, *Äg. Handschriften II*, Nr. 319.
- C. Historische Texte:
1. P 13615 + 13606 A–B + 15824 A–B Liste von Teilnehmern einer militärischen Nubienexpedition, aus Elephantine, 528 v. Chr.; Publ.: Erichsen, in: *Klio* 34, 1941, 96ff., mit Tf. (13615). Vgl. Zauzich, in: *ZDMG Suppl. I*, 1969, 46; ders., *Äg. Handschriften II*, 40, Nr. 67.
  2. P 13616 Bericht über Steinbruchsarbeiten, aus Elephantine, vorptol. Zt; Publ.: Cruz-Urbe und Hughes, in: *Sarapis* 5, 1979, 21ff.; Erichsen, in: *Studi Rosellini II*, 73ff., Tf. 9. Vgl. Zauzich, *Äg. Handschriften II*, Nr. 68.
- D. Religiöse und magische Texte:
1. P 6750 + 8765 Ritualbuch, aus dem Fajjum, röm. Zt; Publ.: Spiegelberg, *Demot. Pap. Berlin*, 24–26, Tf. 71. 75–83.
  2. P 6848 Tempelinventar, röm. Zt; Publ.: Spiegelberg, *Demot. Pap. Berlin* 24, Tf. 63–64.
  3. P 8043 rto: Religiöser Text (Ritual?), aus dem Fajjum, röm. Zt; vso: Lieferungsliste (s. u. E23 u); Publ.: Spiegelberg, *Demot. Pap. Berlin*, 24. 28, Tf. 87–93.
  4. P 8278 + 23536 Zaubersprüche, aus dem Fajjum, 251 v. Chr.; Publ.: Spiegelberg, *Demot. Pap. Berlin*, 20f., Tf. 94–96 (8278). Vgl. Zauzich, in: *ZDMG Suppl. I*, 1969, 45f.
  5. P 13584 Orakelfrage, aus Elephantine, ptol. Zt; Publ.: Ursula Kaplony-Heckel, in: *FuB* 14, 1972, 81f., Tf. 9. Vgl. Zauzich, *Äg. Handschriften II*, Nr. 52; *Demot. Literaturübersicht IV*, Nr. 19.
  6. P 13603 Theologische Abhandlung, aus Abusir el-Meleq, ptol. Zt; Publ.: W. Erichsen und Siegfried Schott, *Fragmente memphitischer Theologie*, *AAWLM* 1954.7 (mit Tf.) Vgl. Derchain, in: *CdE* 31, Nr. 61, 1956, 80f.
  7. P 15683 Fragment eines Traumbuchs, aus dem Fajjum, röm. Zt; Publ.: Zauzich, in: *AfP* 27, 1980, 91ff., Abb. 7.
  8. P 23521 Omentext (Traumdeutung?), ptol. Zt; unpubl. Vgl. Zauzich, in: *ZDMG Suppl. I*, 1969, 45.
  9. P 8769 Liste von Mineralien und Pflanzen für Magie oder Traumdeutung(?); Publ.: Spiegelberg, *Demot. Pap. Berlin*, 29, Tf. 98. Vgl. v. Oefele, in: *ZÄS* 41, 1904, 120.
  10. P 15829 Totentext, röm. Zt; Publ.: Heinrich Brugsch, *Grammaire démotique*, Berlin 1855, Tf. 10 (irrig „Dresden“); Wilhelm Spiegelberg, *Ägyptische und Griechische Eigennamen aus Mumienetiketten der Römischen Kaiserzeit*, Leipzig 1901, 9ff. Text D.
  11. P 1522; 3169; 8351 Totenbuchttexte, röm. Zt; Publ.: Spiegelberg, *Demot. Pap. Berlin*, 27, Tf. 84; 28, Tf. 86; 26f., Tf. 83–86.
- E. Verwaltungs- und juristische Texte:
1. P 13621 Zivilprozeßordnung, aus Theben, 3.–2. Jh. v. Chr.; Publ.: Wilhelm Spiegelberg, *Aus einer äg. Zivilprozeßordnung der Ptolemäerzeit*, *ABAW N.F.* 1, 1929 (mit Tf. 1–4) Vgl. Kurt Sethe und Wilhelm Spiegelberg, *Zwei Beiträge zu dem Bruchstück einer äg. Zivilprozeßordnung in demot. Schrift*, *ABAW N.F.* 4, 1929; Seidl, *Ptol. Rechtsgeschichte*, 3ff. 92. 95. 127 Anm. 5.
  2. P 3115 Kultvereinssatzung, aus Theben, 110–107 v. Chr.; Publ.: Françoise de Cenival, *Associations religieuses en Egypte*, BdE 46, Kairo 1972, 103ff., Tf. 8; Spiegelberg, *Demot. Pap. Berlin*, 18–19, Tf. 38–41; W. Erichsen, *Demotische Lesestücke II*, 1, Leipzig 1939, 189ff. Vgl. Kurt Sethe, *Demotische Urkunden zum äg. Bürgschaftsrecht*, Leipzig 1920, Urk. 19; Seidl, *Ptol. Rechtsgeschichte*, 24.

3. P 3113 a Geburts- und Sterberegister einer Familie aus Theben, 146–130 v. Chr.; Publ.: Spiegelberg, Demot. Pap. Berlin, 12; Erichsen, in: ZÄS 77, 1942, 92 Anm. 4; Eugène Charles Revillout, Nouvelle Chrestomathie Démotique, Paris 1878, 65; P. W. Pestman, L'archivio di Amenotes, Mailand 1981, 42, Tf. 5. Vgl. Seidl, Ptol. Rechtsgeschichte 22 Anm. 3.6; 24 Anm. 5.
4. Personenlisten:
- a) P 13531 Fragment, aus Elephantine, ptol. Zt; Publ.: Wilhelm Spiegelberg, Demotische Papyrus von der Insel Elephantine, Leipzig 1908, Nr. 9. Vgl. Zauzich, Äg. Handschriften II, Nr. 6.
- b) P 15774 Fragment, aus Elephantine, ptol. Zt; Publ.: Karl-Theodor Zauzich, Demotische Papyri Berlin I, 1980 mit Tf. Vgl. ders., Äg. Handschriften II, Nr. 160.
- c) P 13623 (und 13625) unklarer Herkunft. Vgl. Zauzich, Äg. Handschriften II, S. 187 Nr. 3.
- d) P 15809 aus Elephantine, vortol. Zt(?); unpubl. Vgl. Zauzich, Äg. Handschriften II, Nr. 170.
- e) P 15715 Fragment, aus Gebelein, 2. Jh. v. Chr.; Publ.: Kaplony-Heckel, in: FuB 8, 1967, 85, Tf. 30.
5. P 23518 und 23523 Zwei Namenszettel, aus Dimeh, röm. Zt.; Publ.: Zauzich, in: ZDMG Suppl. I, 1969, 44 Abb. 1–2.
6. P 13530 Liturgienliste aus Elephantine, 224–223 v. Chr.; Publ.: Spiegelberg, Demot. Pap. Elephantine, Nr. 8. Vgl. Zauzich, Äg. Handschriften II, Nr. 5; Sethe, Bürgschaftsrecht, 774 (Index).
7. Eheurkunden:
- a) P 3075 aus Theben, 210 v. Chr.; Publ.: Spiegelberg, Demot. Pap. Berlin, 7, Tf. 6–7; Lüddeckens, Eheverträge, Urk. 25. Vgl. Sethe, Bürgschaftsrecht, 579 Anm. 3; Pestman, Marriage, 219 (Index); Seidl, Ptol. Rechtsgeschichte, 25; Spiegelberg, in: RecTrav 30, 1908, 159.
- b) P 3078 aus Theben, ca. 492 v. Chr.; Publ.: Spiegelberg, Demot. Pap. Berlin 4, Tf. 2; Lüddeckens, Eheverträge, Urk. 7; W. Erichsen, Auswahl frühdemotischer Texte 1, Kopenhagen 1950, 68. Vgl. Sethe, Bürgschaftsrecht, 579 Anm. 3; Malinine, in: OLZ 50, 1955, 501; Pestman, Marriage, 219 (Index); Seidl, Rechtsgeschichte Saiten-Zt, 90 (Index); UPZ II, Nr. 186.
- c) P 3109 aus Theben, 225 v. Chr.; Publ.: Spiegelberg, Demot. Pap. Berlin, 7, Tf. 6; Lüddeckens, Eheverträge, Urk. 19; Erichsen, Demot. Lesestücke II, 1, 107 ff.; Revillout, Nouvelle Chrestomathie, 1ff. Vgl. Pestman, Marriage, 220 (Index).
- d) P 3145 aus Theben, ca. 201 v. Chr.; Publ.: Spiegelberg, Demot. Pap. Berlin, 17–18, Tf. 37; Lüddeckens, Eheverträge, Urk. 27; Erichsen, Lesestücke II, 1, 126 f. Vgl. Pestman, Marriage, 220 (Index).
- e) P 13593 aus Elephantine, 198 v. Chr.; Publ.: W. Erichsen, Ein demotischer Ehevertrag, APAW 1939, 8; Lüddeckens, Eheverträge, Urk. 28. Vgl. Zauzich, Äg. Handschriften II, Nr. 56; Pestman, Marriage, 220 (Index); Seidl, Ptol. Rechtsgeschichte, 191 (Index).
- f) P 13601 betr. Frauensachen, aus Assuan, 145 v. Chr.; unpubl. Vgl. Zauzich, Äg. Handschriften II, Nr. 64.
- g) P 13614 aus Elephantine, ca. 535 v. Chr.; Publ.: Erichsen, in: Fs Crum, 276 ff., Tf. 5; ders., Auswahl frühdemot. Texte 1, 22; Lüddeckens, Eheverträge, Urk. 5. Vgl. Zauzich, Äg. Handschriften II, Nr. 66; Malinine, in: Kêmi 11, 1950, 10. 16. 18; ders., in: OLZ 50, 1955, 498; Pestman, Marriage, 220 (Index); Seidl, Rechtsgeschichte Saiten-Zt, 90 (Index).
- h) P 15692 aus Gebelein(?), 181–176 v. Chr.; Publ.: Hintze, in: ArOr 20, 1952, 100 ff.; Lüddeckens, Eheverträge, Urk. 32. Vgl. Pestman, Marriage, 220 (Index); Ursula Kaplony-Heckel, in: FuB 8, 1967, 86, Tf. 30.
- i) P 15830 (Papyrus Lonsdorfer I, benannt nach dem deutschen Bankier Nikolaus Lonsdorfer, für den Hermann Junker im Winter 1911–12 in Edfu eine Gruppe Papyri erwarb) aus Edfu, 364 v. Chr.; Publ.: Lüddeckens, Eheverträge, Urk. 8; Erichsen, Auswahl, 70; Hermann Junker, Papyrus Lonsdorfer I, SÖAW 197.2 mit Tf., 1921. Vgl. Pestman, Marriage, 225 (Index); Seidl, Rechtsgeschichte Saiten-Zt, 91 (Index).
- j) P 23506 aus Achmim, 214–213 v. Chr.; unpubl. Vgl. Zauzich, in: ZDMG Suppl. I, 1969, 45.
- k) P 23697 Fragment aus Elephantine; unpubl. Vgl. Zauzich, Äg. Handschriften II, Nr. 324.
- l) P 23698 Fragment, 504–503 v. Chr.; unpubl. Vgl. Zauzich, Äg. Handschriften II, Nr. 325.
- m) P 13600 Fragment, aus Assuan, ptol. Zt; unpubl. Vgl. Zauzich, Äg. Handschriften II, Nr. 63.
8. Scheidungsurkunden:
- a) P 3076 aus Theben, ca. 513 v. Chr. Publ.: Spiegelberg, Demot. Pap. Berlin 5, Tf. 2;

- Erichsen, Auswahl, 35; Spiegelberg, Demotische Papyri, Veröffentl. Bad. Papyrus-Slgn 1, Heidelberg 1923, 6. Vgl. Malinine, in: OLZ 50, 1955, 500; Pestman, Marriage, 219 (Index); Seidl, Rechtsgeschichte Saiten-Zt, 90 (Index).
- b) P 3077 aus Theben, ca. 488 v. Chr.; Publ.: Spiegelberg, Demot. Pap. Berlin, 5, Tf. 3; ders., Demot. Pap. Veröff. Bad. Pap. Slgn I, 7. Vgl. Pestman, Marriage, 219 (Index); Seidl, Rechtsgeschichte Saiten-Zt, 90 (Index).
- c) P 3079 aus Theben, ca. 488 v. Chr.; Publ.: Spiegelberg, Demot. Pap. Berlin, 5, Tf. 3; ders., Demot. Pap. Veröff. Bad. Pap. Slgn I, 6. Vgl. Pestman, Marriage, 219 (Index); Seidl, Rechtsgeschichte Saiten-Zt, 90 (Index).
- d) P 13595 aus Assuan, 118 v. Chr.; unpubl. Vgl. Zauzich, Äg. Handschriften II, Nr. 58.
9. Königseide:
- a) P 3080 aus Theben, 133 v. Chr.; Publ.: Spiegelberg, in: RecTrav 36, 1914, 167ff.; ders., Demot. Pap. Berlin, 13 f., Tf. 28. Vgl. UPZ II, Nr. 186; Sethe, Bürgschaftsrecht, 774 (Index); Seidl, Ptol. Rechtsgeschichte, 191 (Index); ders., Bodennutzung, 38 (Index).
- b) P 13513 aus Elephantine, 225–224 v. Chr.; Publ.: Spiegelberg, Demot. Pap. Elephantine, Nr. 7. Vgl. Zauzich, Äg. Handschriften II, Nr. 1; Sethe, Bürgschaftsrecht, 774 (Index).
- c) P 13529 aus Elephantine, 224 v. Chr.; Publ.: Spiegelberg, Demot. Pap. Elephantine, Nr. 5. Vgl. Zauzich, Äg. Handschriften II, Nr. 4; Sethe, Bürgschaftsrecht, 774 (Index).
- d) P 13535 + 23677 aus Elephantine, 236 v. Chr.; Publ.: Spiegelberg, Demot. Pap. Elephantine, Nr. 11. Vgl. Zauzich, Äg. Handschriften II, Nr. 9; Seidl, Ptol. Rechtsgeschichte, 151. 163 Anm. 1.
- e) P 13637, 262–261 v. Chr.; Publ.: Erichsen, in: ZÄS 74, 1938, 139ff. mit Abb.; ders., Demot. Lesestücke II. 1, 180ff. Vgl. Seidl, Ptol. Rechtsgeschichte, 191 (Index).
10. Tempeleide:
- a) P 13594 aus Assuan, 137 v. Chr.; unpubl. Vgl. Zauzich, Äg. Handschriften II, Nr. 57.
- b) P 3172 + 3174, 263–262 v. Chr. (?); Publ.: Spiegelberg, Demot. Pap. Berlin, 18, Tf. 38; Ursula Kaplony-Heckel, Demotische Tempeleide, ÄA 6, Wiesbaden 1963, Nr. 220. Vgl. Seidl, Ptol. Rechtsgeschichte, 59 Anm. 4; ders., in: Aegyptus 32, 1952, 313ff.
- c) P 15514 Zwei Eide, vorptol.; unpubl. Vgl. Zauzich, Äg. Handschriften II, Nr. 81.
11. Urteilsanerkennungen:
- a) P 3108 Urteilsanerkennung, aus Theben, 98 v. Chr.; Publ.: Brugsch, in: ZÄS 14, 1876, 65ff., Tf. 4; Spiegelberg, Demot. Pap. Berlin, 17, Tf. 33; Revillout, Chrestomathie Démotique, 123f. Vgl. Seidl, Ptol. Rechtsgeschichte, 191 (Index); ders., in: ZSS Rom. Abt. 91, 1974, 45.
- b) P 3113 Urteilsanerkennung bezüglich eines Grundstücks (Streitverzichtserklärung), aus Theben, 141 v. Chr.; Publ.: Spiegelberg, Demot. Pap. Berlin, 11 f., Tf. 19. 20. 26; Revillout, Nouvelle Chrestomathie, 79ff.; Erichsen, in: ZÄS 77, 1942, 92ff., Tf. 3–7. Vgl. Seidl, Ptol. Rechtsgeschichte, 191 (Index); Eugène Revillout, Le procès d'Hermias, Paris 1884–1903, 131; UPZ II, 105, Nr. 167a; Zauzich, in: Textes et Langages III, BdE 64.3, 101.
12. Eingaben:
- a) b) P 13523 aus Elephantine, 223–222 v. Chr., Entwurf zu P 13533; Publ.: Spiegelberg, Demot. Pap. Elephantine, Nr. 3. Vgl. Sethe, Bürgschaftsrecht, 774 (Index). Zu P 13533 s. Pap. demot. Kairo 50162.
- c) P 13528 aus Elephantine, 225–224 v. Chr.; Publ.: Sethe, Bürgschaftsrecht, Urk. 14; Spiegelberg, Demot. Pap. Elephantine, Nr. 6. Vgl. Zauzich, Äg. Handschriften II, Nr. 3; Seidl, Ptol. Rechtsgeschichte, 192 (Index).
- d) P 13532 aus Elephantine, 223–222 v. Chr.; Publ.: Sethe, Bürgschaftsrecht, Urk. 13; Spiegelberg, Demot. Pap. Elephantine, Nr. 1. Vgl. Zauzich, Äg. Handschriften II, Nr. 7; Seidl, Ptol. Rechtsgeschichte, 192 (Index).
- e) P 13567 Entwurf (?) aus Elephantine, ptol. Zt; unpubl. Vgl. Zauzich, Äg. Handschriften II, Nr. 37.
13. Teilungen:
- a) P 3089 Grabteilung, aus Theben, 230 v. Chr.; Publ.: Spiegelberg, Demot. Pap. Berlin, 6, Tf. 4; Erichsen, Lesestücke II. 1, 91. Vgl. Sethe, Bürgschaftsrecht, 276. 692; Seidl, Ptol. Rechtsgeschichte, 175 Anm. 10; 179 Anm. 1.
- b) P 3099 + 3100 + 5508 Liturgienteilung, aus Theben, 124 v. Chr.; Publ.: Brugsch, Grammaire Démotique, Tf. 7 (5508); Spiegelberg, Demot. Pap. Berlin, 12 f., Tf. 23–25. 26; Erichsen, Lesestücke II. 1, 95ff.; 81ff.; Revillout, Chrestomathie

- Démotique, 312ff. Vgl. Sethe, Bürgerschaftsrecht, 706. 774 (Index); Pestman, Marriage, 136 Anm. 2; 174 Anm. 6; Seidl, in: MDAIK 8, 1939, 198 Anm. 2; ders., in: SDHI 40, 1974, 103f.; ders., Ptol. Rechtsgeschichte, 23. 175 Anm. 6; Pestman, in: Essays on oriental laws of succession, Leiden 1969, 66, Anm. 6; UPZ II, 143.
- c) P 3116 mit Totenliste, Bilingue, aus Theben, 113 v.Chr.; Publ.: Spiegelberg, Demot. Pap. Berlin, 19, Tf. 42–44; Erichsen, in: Aegyptus 32, 1952, 10ff. Vgl. Seidl, Ptol. Rechtsgeschichte, 23 Anm. 1; Pestman, in: Essays on oriental laws of succession, 67 Anm. 3. Griechischer Text: UPZ II, Nr. 180a (Pap. Casati). Vgl. Zauzich, in: Textes et Langages III, BdE 64.3, 98.
- d) P 3118 aus Theben, 116 v.Chr.; Publ.: Spiegelberg, Demot. Pap. Berlin, 14, Tf. 29; Revillout, Nouvelle Chrestomathie, 7ff. Vgl. Sethe, Bürgerschaftsrecht, 774 (Index); Seidl, Ptol. Rechtsgeschichte, 23 Anm. 2; ders., in: MDAIK 8, 1939, 198 Anm. 2; ders., in: SDHI 40, 1974, 103; Pestman, in: Essays on oriental laws of succession, 66 Anm. 2.
- e) P 7056 Besitzteilung aus dem Fajjum, 112 n.Chr.; Publ.: Spiegelberg, Demot. Pap. Berlin, 24, Tf. 59. Vgl. Seidl, Rechtsgeschichte röm. Zt, 86. 232.
- f) P 11335 (Papyrus Hauswaldt) Teilung, aus Edfu; Publ.: Spiegelberg, Demot. Pap. Hauswaldt, Urk. 13. Vgl. Seidl, in: MDAIK 8, 1939, 198 Anm. 3.
14. Verkauf von Gräbern und Totenliturgien:
- a) P 3096 Geldzahlungsschrift, aus Theben, 222 v.Chr.; Publ.: Spiegelberg, Demot. Pap. Berlin, 6, Tf. 5–6. Vgl. Sethe, Bürgerschaftsrecht, 774 (Index); Zauzich, Schreibertradition, Urk. 21; Seidl, in: SDHI 40, 1974, 103ff.; Pestman, in: Essays on oriental laws of succession, 63.
- b) P 3119 Geldzahlungsschrift, Bilingue, aus Theben, 146 v.Chr.; Publ.: Spiegelberg, Demot. Pap. Berlin, 10f., Tf. 17–18, 16; Erichsen, Lesestücke II. 1, 18ff. Vgl. Seidl, Ptol. Rechtsgeschichte, 24; Pestman, Essays on oriental laws of succession, 69 Anm. 5; Zauzich, Schreibertradition, Urk. 41. Griech. Text: UPZ II, Nr. 175 a.
- c) P 5507 + 3098 mit Liturgienverkauf, Geldzahlungsschrift und Abstandsschrift, Bilingue, aus Theben, 136 v.Chr.; Publ.: Spiegelberg, Dem. Pap. Berlin, 11, Tf. 18–19; Erichsen, Lesestücke II. 1, 71f. Vgl. Pestman, Marriage, 220. 169 Anm. 3; Seidl, Ptol. Rechtsgeschichte, 24; Zauzich, Schreibertradition, Urk. 45 und 124; griech. Text: UPZ II, Nr. 177; Wilcken, in: ZÄS 45, 1908, 103ff.
- d) P 3106 Liturgienverkauf, Geldzahlungsschrift, aus Theben, 98 v.Chr.; Publ.: Spiegelberg, Demot. Pap. Berlin, 16, Tf. 33–34. 32. Vgl. Sethe, Bürgerschaftsrecht, 688; Seidl, Ptol. Rechtsgeschichte, 191 (Index); Zauzich, Schreibertradition, Urk. 52.
- e) P 3107 Liturgienverkauf, Geldzahlungsschrift, aus Theben, 98 v.Chr.; Publ.: Spiegelberg, Demot. Pap. Berlin, 16, Tf. 31. 32. Vgl. Seidl, Ptol. Rechtsgeschichte, 22. 25; Zauzich, Schreibertradition, Urk. 60.
- f) P 3139 Liturgienverkauf, Geldzahlungsschrift, aus Theben, 98 v.Chr.; Publ.: Spiegelberg, Demot. Pap. Berlin, 16, Tf. 33–34. 32. Vgl. Zauzich, Schreibertradition, Urk. 53.
15. Landverkauf:
- a) P 3090 + 3091 Geldzahlungs- und Abstandsschrift, aus Theben, 140 v.Chr.; Publ.: Spiegelberg, Demot. Pap. Berlin, 12, Tf. 21–22. 26; Revillout, Nouvelle Chrestomathie, 32ff. Vgl. Seidl, Ptol. Rechtsgeschichte, 24; Zauzich, Schreibertradition, Urk. 58. 153; UPZ II, Nr. 176.
- b) P 3097 + 3070 Geldzahlungs- und Abstandsschrift, aus Theben, 150 v.Chr.; Publ.: Spiegelberg, Demot. Pap. Berlin, 9f., Tf. 15–16. 10; Revillout, Nouvelle Chrestomathie, 46ff.; 53ff. Vgl. Seidl, Ptol. Rechtsgeschichte, 24; Zauzich, Schreibertradition, Urk. 39. 121; UPZ II, Nr. 174.
- c) P 3101 A–B Geldzahlungs- und Abstandsschrift, aus Theben, 118 v.Chr.; Publ.: Spiegelberg, Demot. Pap. Berlin, 13, Tf. 27–28; Revillout, Nouvelle Chrestomathie, 59ff. Vgl. Pestman, Marriage, 174 Anm. 6; Seidl, Ptol. Rechtsgeschichte, 23. 120 Anm. 3; Zauzich, Schreibertradition, Urk. 48. 128; UPZ II, Nr. 179 a.
- d) P 3111 + 3141 Geldzahlungs- und Abstandsschrift, aus Theben, 176 v.Chr.; Publ.: Spiegelberg, Demot. Pap. Berlin, 8–9, Tf. 13–15. 10; Revillout, Nouvelle Chrestomathie, 134ff. Vgl. Malinine, in: RdE 14, 1962, 38f.; Seidl, Ptol. Rechtsgeschichte, 191 (Index); Zauzich, Schreibertradition, Urk. 32. 117.
- e) P 3142 + 3144 Geldzahlungs- und Abstandsschrift, aus Theben, ca. 200 v.Chr.; Publ.: Spiegelberg, Demot. Pap.

- Berlin, 17, Tf. 36–37; Revillout, *Nouvelle Chrestomathie*, 126ff. Vgl. Zauzich, *Schreibertradition*, Urk. 25. 111; Sethe, *Bürgschaftsrecht*, 774 (Index).
- f) P 3146 A–B Geldbezahlungs- und Abstandsschrift, aus Theben, 194–193 v. Chr.; Publ.: Spiegelberg, *Demot. Pap. Berlin*, 17, Tf. 35. 34; Revillout, in: *Rev. ég.* 2, 1881, 146, Tf. 50–51. Vgl. Zauzich, *Schreibertradition*, Urk. 27. 112.
- g) P 11326 (Papyrus Hauswaldt) Geldbezahlungs- und Abstandsschrift, aus Edfu, 265–264 v. Chr.; Publ.: Wilhelm Spiegelberg, *Die demotischen Papyri Hauswaldt*, Leipzig 1913, Urk. 10. Vgl. Pestman, *Marriage*, 25 Anm. 1; Seidl, *Ptol. Rechtsgeschichte*, 64 Anm. 3; Zauzich, *Schreibertradition*, Urk. 81. 140.
- h) P 11327 (Papyrus Hauswaldt) Geldbezahlungs- und Abstandsschrift, aus Edfu, 241–240 v. Chr.; Publ.: Spiegelberg, *Demot. Pap. Hauswaldt*, Urk. 9. Vgl. Seidl, *Ptol. Rechtsgeschichte*, 64; SB I, 5712. 5713; Zauzich, *Schreibertradition*, Urk. 86. 145.
- i) P 11329 (Papyrus Hauswaldt) Geldbezahlungs- und Abstandsschrift, aus Edfu, 244–243 v. Chr.; Publ.: Erichsen, *Lesestücke II*, 1, 9ff.; Spiegelberg, *Demot. Pap. Hauswaldt*, Urk. 7. Vgl. Zauzich, *Schreibertradition*, Urk. 83. 142.
- j) P 11330 (Papyrus Hauswaldt) Geldbezahlungs- und Abstandsschrift, aus Edfu, 246–245 v. Chr.; Publ.: Spiegelberg, *Demot. Pap. Hauswaldt*, Urk. 3. Vgl. Zauzich, *Schreibertradition*, Urk. 82. 141.
- k) P 11331 (Papyrus Hauswaldt) Geldbezahlungs- und Abstandsschrift, aus Edfu, 265–264 v. Chr.; Publ.: Spiegelberg, *Demot. Pap. Hauswaldt*, Urk. 1. Vgl. Seidl, *Ptol. Rechtsgeschichte*, 64 Anm. 2; Zauzich, *Schreibertradition*, Urk. 80. 139.
- l) P 11333 (Papyrus Hauswaldt) Geldbezahlungs- und Abstandsschrift, aus Edfu, 225–224 v. Chr.; Publ.: Spiegelberg, *Demot. Pap. Hauswaldt*, Urk. 11. Vgl. Sethe, *Bürgschaftsrecht*, 493. 634; Zauzich, *Schreibertradition*, Urk. 87. 146.
- m) P 11334 (Papyrus Hauswaldt) Geldbezahlungs- und Abstandsschrift, aus Edfu, 221–220 v. Chr.; Publ.: Spiegelberg, *Demot. Pap. Hauswaldt*, Urk. 12. Vgl. Zauzich, *Schreibertradition*, Urk. 88. 147.
- n) P 11339 (Papyrus Hauswaldt) Geldzahlungsschrift, aus Edfu, 214–213 v. Chr.; Publ.: Spiegelberg, *Demot. Pap. Haus-*

waldt, Urk. 17. Vgl. Zauzich, *Schreibertradition*, Urk. 149.

## 16. Pacht:

- a) P 3102 aus Theben, 118 v. Chr.; Publ.: Spiegelberg, *Demot. Pap. Berlin*, 14–15, Tf. 30; Erichsen, *Lesestücke II*, 1, 157ff.; Revillout, *Nouvelle Chrestomathie*, 148ff. Vgl. Sethe, *Bürgschaftsrecht*, 774 (Index); Seidl, *Ptol. Rechtsgeschichte*, 24; Pestman, *Marriage*, 174 Anm. 6; Seidl, *Bodennutzung*, 38 (Index).
- b) P 9069 aus Gebelein, 104 v. Chr.; Publ.: Ursula Kaplony-Heckel, in: *FuB* 8, 1967, 73ff., Tf. 23–24. Vgl. Seidl, *Bodennutzung*, 38 (Index s. v. „Berl. Geb. 1“).
- c) P 11338 (Papyrus Hauswaldt) aus Edfu, 221–204 v. Chr.; Publ.: Spiegelberg, *Demot. Pap. Hauswaldt*, Urk. 16. Vgl. Seidl, *Ptol. Rechtsgeschichte*, 159 Anm. 9.
- d) P 13578 aus Elephantine, ptol. Zt; unpubl. Vgl. Zauzich, *Äg. Handschriften II*, Nr. 46.
- e) P 13617 + 23676 aus Elephantine, 527–526 v. Chr.; unpubl. Vgl. Zauzich, *Äg. Handschriften II*, 41 Nr. 69 und Nr. 303.

## 17. Hausverkauf:

- a) P 3104 Abstandsschrift, aus Theben, 103 v. Chr.; Publ.: Spiegelberg, *Demot. Pap. Berlin*, 16, Tf. 32; Revillout, *Nouvelle Chrestomathie*, 20ff. (Nr. 104). Vgl. Pestman, *Marriage*, 136 Anm. 2; Seidl, *Ptol. Rechtsgeschichte*, 22; Zauzich, *Schreibertradition*, Urk. 135; UPZ II, Nr. 182.
- b) P 3105 Abstandsschrift, aus Theben, 103 v. Chr.; Publ.: Spiegelberg, *Demot. Pap. Berlin*, 15, Tf. 31–32; Revillout, *Nouvelle Chrestomathie*, 20ff., Nr. 105. Vgl. Sethe, *Bürgschaftsrecht*, 688; Seidl, *Ptol. Rechtsgeschichte*, 22; Zauzich, *Schreibertradition*, Urk. 130; UPZ II, Nr. 183.
- c) P 3112 mit Gräberverkauf, Geldzahlungsschrift, aus Theben, 175 v. Chr.; Publ.: Spiegelberg, *Demot. Pap. Berlin*, 8, Tf. 11–12. Vgl. Sethe, *Bürgschaftsrecht*, 774 (Index); Seidl, *Ptol. Rechtsgeschichte*, 191 (Index); Zauzich, *Schreibertradition*, Urk. 34. Als Abstandsschrift gehört hierzu Louvre 3440 I.
- d) P 3114 + 3140 Geldbezahlungs- und Abstandsschrift, aus Theben, 182 v. Chr.; Publ.: Spiegelberg, *Demot. Pap. Berlin*, 7–8, Tf. 7–9. 10. Vgl. Seidl, *Ptol. Rechtsgeschichte*, 24; Revillout, *Procès d’Hermias*, 8; Zauzich, *Schreibertradition*, Urk. 31. 116; UPZ II, Nr. 163.
- e) P 6857 + 30039 Geldzahlungsschrift, aus Dimeh, 45 n. Chr.; Publ.: Spiegelberg,

- Demot. Pap. Berlin, 23, Tf. 47 (P 6857); Zauzich, in: *Enchoria* 4, 1974, 71 ff., Tf. 11. Vgl. BGU, Nr. 854 = Corp. Pap. Jud., Nr. 483; Demot. Literaturübersicht V, Nr. 32; Seidl, Rechtsgeschichte röm. Zt. 85.
- f) P 7054 aus dem Fajjum, 14–37 n. Chr., Fragment; Publ.: Spiegelberg, Demot. Pap. Berlin, 23 f., Tf. 48.
- g) P 7057 Geldzahlungsschrift, aus dem Fajjum, 48 n. Chr.; Publ.: Spiegelberg, Demot. Pap. Berlin, 22, Tf. 45. Vgl. Seidl, Rechtsgeschichte röm. Zt, 85.
- h) P 7058 Teilverkauf, Geldzahlungs- und Abstandsschrift, aus dem Fajjum, 29 n. Chr.; Publ.: Spiegelberg, Demot. Pap. Berlin, 23, Tf. 47. Vgl. Seidl, Rechtsgeschichte röm. Zt, 85.
- i) P 8139 Abstandsschrift, aus Dimeh, 2 n. Chr.; Publ.: Zauzich, in: *Enchoria* 7, 1977, 153 ff., Tf. 19–20.
- j) P 13534 Fragment, aus Elephantine, 3–2 v. Chr.; Publ.: Spiegelberg, Demot. Pap. Elephantine, Nr. 13. Vgl. Zauzich, *Äg. Handschriften II*, Nr. 8; Seidl, Rechtsgeschichte röm. Zt, 85.
- k) P 13583 Fragment einer Geldzahlungsschrift, aus Elephantine, vortol. Zt; unpubl. Vgl. Zauzich, *Äg. Handschriften II*, Nr. 51.
- l) P 13597 Verkauf eines Soldatenquartiers, Abstandsschrift, aus Assuan, 149–148 v. Chr.; unpubl. Vgl. Zauzich, *Äg. Handschriften II*, Nr. 60; Spiegelberg, in: *AfP* 9, 1930, 59.
- m) P 13598 Abstandsschrift über einen Stall, aus Assuan, ca. 120 v. Chr.; unpubl. Vgl. Zauzich, *Äg. Handschriften II*, Nr. 61.
- n) P 13599 Urkundenfragment, aus Assuan, nach 121 v. Chr.; unpubl. Vgl. Zauzich, *Äg. Handschriften II*, Nr. 62.
- o) P 23590 Fragment, aus Elephantine, ptol. Zt; unpubl. Vgl. Zauzich, *Äg. Handschriften II*, Nr. 217.
18. P 13554 Hausabtretung (Streitverzichtserklärung), aus Elephantine, 245–244 v. Chr.; Publ.: Sethe, *Bürgerschaftsrecht*, 752 ff. (Übers.); Spiegelberg, Demot. Pap. Elephantine, Nr. 12. Vgl. Zauzich, *Äg. Handschriften II*, Nr. 28; Seidl, *Ptol. Rechtsgeschichte*, 193 (Index); SB I, Nr. 995.
19. Viehverkauf:
- a) P 13571 Geldzahlungsschrift, aus Elephantine, ca. 588 v. Chr.; Publ.: Erichsen, in: *Fs Crum*, 272 ff., Tf. 4; ders., *Auswahl*, 11 ff.; Malinine und Pirenne, in: *AHDO* 5, 1950, Urk. 30 (Übers.). Vgl. Zauzich, *Äg. Handschriften II*, Nr. 41; Malinine, in:

- OLZ 50, 1955, 494; Menu, in: *RHD* 55, 1977, 393; Seidl, *Rechtsgeschichte Saiten-Zt*, 90 (Index); Zauzich, in: *MDAIK* 25, 1969, 228.
- b) P 15831 (Papyrus Lonsdorfer II?) + 15832 + Pap. Kairo 50160 Geldzahlungsschrift, ca. 367 v. Chr.; Publ.: Zauzich, in: *MDAIK* 25, 1969, 223 ff., Tf. 12–14. Vgl. Demot. Literaturübersicht I, Nr. 43.
20. Darlehen:
- a) P 3103 Weizendarlehen, aus Theben, 114 v. Chr.; Publ.: Spiegelberg, Demot. Pap. Berlin, 15, Tf. 30. 28; Erichsen, *Lesestücke II*, 1, 170 ff.; Revillout, *Nouvelle Chrestomathie*, 121 ff. Vgl. Sethe, *Bürgerschaftsrecht*, 774 (Index); Seidl, *Ptol. Rechtsgeschichte*, 191 (Index); Pestman, *Marriage*, 115 Anm. 1; Seidl, in: *Fs Daube*, 301 f.
- b) P 3123 Getreidedarlehen, 113 v. Chr.; Publ.: Fritz Hintze, *Champollion* (Vortrag Berlin 1972), Tf. 2 (unnummeriert).
- c) P 13385 Gerstedarlehen, aus Gebelein, ca. 100 v. Chr.; Publ.: Ursula Kaplony-Heckel, in: *FuB* 8, 1967, 77 f., Abb. 3.
- d) P 13388 Gerstedarlehen, aus Gebelein, 118 v. Chr.; Publ.: Ursula Kaplony-Heckel, in: *FuB* 8, 1967, 76 f., Abb. 1 und 2.
- e) P 15609 Fragment eines Gelddarlehens, aus Elephantine, ptol. Zt; Publ.: Zauzich, Demot. Pap. Berlin I (mit Tf.). Vgl. Zauzich, *Äg. Handschriften II*, Nr. 106.
- f) P 15618 Weindarlehen(?), aus Elephantine, ptol. Zt; unpubl. Vgl. Zauzich, *Äg. Handschriften II*, Nr. 115.
- g) P 23805 Darlehen, ca. 343 v. Chr.; Publ.: Zauzich, in: *Serapis* 6 (Fs Nims), 1980.
- h) P 3110 Viehdarlehen, 487 v. Chr.; Publ.: Malinine, *Choix*, Nr. 5; Spiegelberg, Demot. Pap. Berlin, 4, Tf. 1. Vgl. Sethe, *Bürgerschaftsrecht*, 774 (Index); Seidl, *Rechtsgeschichte Saiten-Zt*, 90 (Index).
21. Quittungen:
- a) P 8932 vso Steuerquittung, aus Dimeh, 81–82 n. Chr.; Publ.: Zauzich, in: *Enchoria* 7, 1977, 162 ff., Tf. 23–24.
- b) P 13582 aus Elephantine, 488–487 v. Chr.; Publ.: Zauzich, Demot. Pap. Berlin I (mit Tf.). Vgl. Zauzich, *Äg. Handschriften II*, Nr. 50 mit Tf. 1.
- c) P 15505 Fährsteuerquittung, aus Dimeh, 9–10 n. Chr.; Publ.: Zauzich, in: *Enchoria* 2, 1972, 65 ff., Tf. 5–7. Vgl. Demot. Literaturübersicht III, Nr. 29.
- d) P 15520 aus Elephantine, ptol. Zt; Publ.: Zauzich, Demot. Pap. Berlin I (mit Tf.). Vgl. Zauzich, *Äg. Handschriften II*, Nr. 87.



- e) P 15593 Steuerquittung, aus Dimeh, 32–33 n. Chr.; Publ.: Zauzich, in: *Enchoria* 2, 1972, 65 ff., Tf. 5–7. Vgl. Demot. Literaturübersicht III, Nr. 29; Seidl, in: *Fs Préaux*, 721 Anm. 2.
- f) P 15667 aus Dimeh, 45–46 n. Chr.; Publ.: Zauzich, in: *Enchoria* 7, 1977, 159 ff., Tf. 22–23.
- g) P 15685 Steuerquittung, aus Dimeh, 138–161 n. Chr.; Publ.: Zauzich, in: *Enchoria* 7, 1977, 158 f., Tf. 21–22.
- h) P 23501 Steuerquittung, aus Dimeh, 23–24 n. Chr.; Publ.: Zauzich, in: *Enchoria* 2, 1972, 65 ff., Tf. 5–7. Vgl. Demot. Literaturübersicht III, Nr. 29; Seidl, in: *Fs Préaux*, 721 Anm. 2.
- i) P 23503 Drei Steuerquittungen, aus Dimeh, 100 n. Chr.; Publ.: Zauzich, in: *Enchoria* 1, 1971, 29 ff., Tf. 4. Vgl. Demot. Literaturübersicht II, Nr. 29; Seidl, in: *Fs Préaux*, 721, Anm. 2.
- j) P 23566 Quittung über Geld in Briefform, aus Elephantine, ptol. Zt; unpubl. Vgl. Zauzich, *Äg. Handschriften II*, Nr. 193.
- k) P 23567 mehrere Quittungen über Geld für Saatgetreide, aus Elephantine, ptol. Zt; unpubl. Vgl. Zauzich, *Äg. Handschriften II*, Nr. 194.
- l) P 23594 aus Elephantine, ca. 513–512 v. Chr.; unpubl. Vgl. Zauzich, *Äg. Handschriften II*, Nr. 221 und Nr. 50.
22. P 13636 rto Zahlungsanweisung, aus dem Fajjum (?), frühptol. Zt; Publ.: Erichsen und Seidl, in: *ZÄS* 77, 1942, 46 ff. Vgl. Seidl, *Ptol. Rechtsgeschichte*, 150 Anm. 6; 151 Anm. 7.
23. Abrechnungen:
- a) P 3086, ptol. Zt; Publ.: Spiegelberg, *Demot. Pap. Berlin*, 20, Tf. 54–63.
- b) P 3137, ptol. Zt; Publ.: Spiegelberg, *Demot. Pap. Berlin*, 20, Tf. 49–53.
- c) P 13541 aus Elephantine, ptol. Zt; Publ.: Zauzich, *Demot. Pap. Berlin I* (mit Tf.). Vgl. Zauzich, *Äg. Handschriften II*, Nr. 15.
- d) P 13545 aus Elephantine, ptol. Zt; unpubl. Vgl. Zauzich, *Äg. Handschriften II*, Nr. 19.
- e) P 13560 Lieferung von Rindern, aus Elephantine, ptol. Zt; unpubl. Vgl. Zauzich, *Äg. Handschriften II*, Nr. 30.
- f) P 13574 A–E rto Abrechnung über Opferbrote für Chnum von Elephantine, vso Abrechnung über Weizenlieferungen, ptol. Zt; unpubl. Vgl. Zauzich, *Äg. Handschriften II*, Nr. 44.
- g) P 13577 A–B Abrechnung über Landzuteilung, aus Elephantine, ptol. Zt; unpubl. Vgl. Zauzich, *Äg. Handschriften II*, Nr. 45. Wahrscheinlich ist P 23588 hier hinzuzufügen; unpubl. Vgl. Zauzich, op. cit., Nr. 215.
- h) P 13608 Abrechnung und Bericht, aus Gebelein, 91–90 v. Chr.; unpubl. Vgl. Spiegelberg, in: *ZÄS* 65, 1930, 54, Tf. 5; Ursula Kaplony-Heckel, *Tempeleide*, 292; dies., in: *Fs Äg. Museum*, 293.
- i) P 13636 vso Abrechnung, aus dem Fajjum (?); Publ.: Erichsen, in: *Zeitschrift f. Neutestamentl. Wissenschaft* 37, 1938, 51.
- j) P 15598 Abrechnung eines in Krügen verrechneten Materials, aus Elephantine, ptol. Zt; unpubl. Vgl. Zauzich, *Äg. Handschriften II*, Nr. 98.
- k) P 15599 *tgm*-Öl-Abrechnung, aus Elephantine, ptol. Zt; unpubl. Vgl. Zauzich, *Äg. Handschriften II*, Nr. 99.
- l) P 15603 Einkünfte (?) der 4. Phyle, aus Elephantine, ptol. Zt; unpubl. Vgl. Zauzich, *Äg. Handschriften II*, Nr. 100.
- m) P 15624 Öl-, Brot- und Getreideabrechnung, aus Elephantine, ptol. Zt; unpubl. Vgl. Zauzich, *Äg. Handschriften II*, Nr. 121.
- n) P 15625 Bier- und Weizenliste, vorptol. Zt; unpubl. Vgl. Zauzich, *Äg. Handschriften II*, Nr. 122.
- o) P 15626 Gemüse (?) -Liste, aus Elephantine, ptol. Zt; unpubl. Vgl. Zauzich, *Äg. Handschriften II*, Nr. 123.
- p) P 15631 Aufstellung von Gerste- und Emmer-Ablieferungen an den Satrapen Pherendates, aus Elephantine, ca. 490 v. Chr.; unpubl. Vgl. Zauzich, *Äg. Handschriften II*, Nr. 128.
- q) P 15632–15636 Abrechnungsfragmente aus Kartonage, angeblich aus Elephantine, aber eher aus Abusir el-Meleq; unpubl. Vgl. Zauzich, *Äg. Handschriften II*, S. 187–188.
- r) P 15638 Liste mit Öl, Harz, Holz, Gummi, Weihrauch (?), aus Elephantine, ptol. Zt; unpubl. Vgl. Zauzich, *Äg. Handschriften II*, Nr. 130.
- s) P 15700 Brotlieferungen an Priester der 3. Phyle, aus Elephantine, ptol. Zt; unpubl. Vgl. Zauzich, *Äg. Handschriften II*, Nr. 148.
- t) P 15701 rto Brotliste, vso Emmerliste, für 4. Phyle, aus Elephantine, vorptol. Zt; unpubl. Vgl. Zauzich, *Äg. Handschriften II*, Nr. 149.
- u) P 8043 vso Lieferungsliste, aus dem Fajjum, röm. Zt; Publ.: Spiegelberg, *Demot. Pap. Berlin*, 24, Tf. 65–70. Rto s. D 3.

- v) P 13638 Fragment eines Lieferungsvertrags über Opfertgaben, aus Tebtynis, 146 v. Chr.; Publ.: Erichsen, in: ZÄS 87, 1962, 8 ff.
- w) P 15814 Landwirtschaftliche Abrechnung, aus Elephantine, ptol. Zt; unpubl. Vgl. Zauzich, Äg. Handschriften II, Nr. 175.
- x) P 23545 aus Dimeh, 1.-2. Jh. n. Chr.; Publ.: Zauzich, in: Enchoria 7, 1977, 166 ff., Tf. 25.
- y) P 23555 Geschäftstext mit anschließender Liste von Wein etc., aus Elephantine, röm. Zt; unpubl. Vgl. Zauzich, Äg. Handschriften II, Nr. 182.
- z) P 23558 rto Abrechnung über Geldabgabe, vso über Lebensmittellieferung, aus Elephantine, ptol. Zt; unpubl. Vgl. Zauzich, Äg. Handschriften II, Nr. 185.
- aa) P 23563 Liste von Geldbeträgen, aus Elephantine, ptol. Zt; unpubl. Vgl. Zauzich, Äg. Handschriften II, Nr. 190.
- bb) P 23568 Brot- und Weinlieferungen, aus Elephantine, ptol. Zt; unpubl. Vgl. Zauzich, Äg. Handschriften II, Nr. 195.
- cc) P 23569 Brotlieferung ans Allerheiligste, aus Elephantine, vorptol. Zt; unpubl. Vgl. Zauzich, Äg. Handschriften II, Nr. 196.
- dd) P 23588 Liste vom Landbesitz des Chnumtempels von Elephantine mit Nennung der Besitzer, sowie Geldzahlungen, aus Elephantine, nach 214-213 v. Chr.; unpubl. Vgl. Zauzich, Äg. Handschriften II, Nr. 215. S. auch E 23 g.
- ee) P 23589 Liste der Lieferungen von Weizen und Broten als Opfer an den Chnumtempel, aus Elephantine, ptol. Zt; unpubl. Vgl. Zauzich, Äg. Handschriften II, Nr. 216.
- ff) P 23603 Brotlieferungen an die 4. Phyle, aus Elephantine, vorptol. Zt; unpubl. Vgl. Zauzich, Äg. Handschriften II, Nr. 230.
- gg) P 23645 Opfertgaben an die 2.(?) Phyle, aus Elephantine, vorptol. Zt; unpubl. Vgl. Zauzich, Äg. Handschriften II, Nr. 272.
- hh) P 23649 Rinderlieferungen, aus Elephantine, ptol. Zt; unpubl. Vgl. Zauzich, Äg. Handschriften II, Nr. 276.
- ii) P 23651 Opferzuwendungen an Tauben, Gänsen, Rindfleisch, aus Elephantine, ptol. Zt; unpubl. Vgl. Zauzich, Äg. Handschriften II, Nr. 278.
- jj) P 23652 + 15606 + 15613 Getreide- und Brotlieferungen, aus Elephantine, ptol. Zt; unpubl. Vgl. Zauzich, Äg. Handschriften II, Nr. 279.
- kk) P 23653 Lieferungen von Getreide und Wein an die 1. Phyle, aus Elephantine, ptol. Zt; unpubl. Vgl. Zauzich, Äg. Handschriften II, Nr. 280.
- ll) P 23658 Getreidelieferungen, aus Elephantine, vorptol. Zt; unpubl. Vgl. Zauzich, Äg. Handschriften II, Nr. 285.
- mm) P 23659 Brot- und Wein(?) -Lieferungen, aus Elephantine, ptol. Zt; unpubl. Vgl. Zauzich, Äg. Handschriften II, Nr. 286.
- nn) P 23663 Broteinnahmen und -ausgaben an die 1., 2. und 4. Phyle, aus Elephantine, ptol. Zt; unpubl. Vgl. Zauzich, Äg. Handschriften II, Nr. 290.
- oo) P 23691 „Abrechnung des Petosiris“ (Grabaufwendungen?), aus Elephantine, ptol. Zt; unpubl. Vgl. Zauzich, Äg. Handschriften II, Nr. 318.
- pp) P 23705 Lieferung von syrischem Wein aus verschiedenen Städten, aus Elephantine, ptol. Zt; unpubl. Vgl. Zauzich, Äg. Handschriften II, Nr. 332.
- qq) P 13556 und 13557 Zwei Abrechnungen unklarer Herkunft; unpubl. Vgl. Zauzich, Äg. Handschriften II, S. 187.
- rr) P 23671 Wein- und Geldbeträge, aus Elephantine, röm. Zt; unpubl. Vgl. Zauzich, Äg. Handschriften II, Nr. 298.
- ss) P 23624 vso Abrechnung über Weizen(?) und Brote, aus Elephantine, ptol. Zt; unpubl. Vgl. Zauzich, Äg. Handschriften II, Nr. 251.
24. Verschiedenes:
- a) P 13561 Notiz über die Maße herabgestürzter Turmsteine, aus Elephantine, ptol. Zt; unpubl. Vgl. Zauzich, Äg. Handschriften II, Nr. 31.
- b) P 13596 Abstandsschrift über verschiedene Gegenstände, aus Assuan, 137 v. Chr.; unpubl. Vgl. Zauzich, Äg. Handschriften II, Nr. 59.
- c) P 23508 betreffend gerichtliche Auseinandersetzungen um Anubis-Liturgien, aus Achmim, ptol. Zt; unpubl. Vgl. Zauzich, in: ZDMG Suppl. I, 1969, 45.
- d) P 23591 Tempelinventarübergabe an(?) die 4. Phyle, aus Elephantine, vorptol. Zt; unpubl. Vgl. Zauzich, Äg. Handschriften II, Nr. 218; ders., in ZDMG Suppl. I, 1969, 43 f.
- e) P 23695 Liste fehlender Gegenstände, Fragment aus Elephantine, ptol. Zt; unpubl. Vgl. Zauzich, Äg. Handschriften II, Nr. 322.
- f) P 23812 Übereinkunft vor einem Dritten; unpubl. Vgl. Zauzich, in: Textes et Langages, BdE 64.3, 102.
- g) P 23595 Kaufvertrag (Objekt unklar), aus Elephantine, 575 v. Chr.; unpubl. Vgl.

Zauzich, Äg. Handschriften II, Nr. 222;  
ders., in: ZDMG Suppl. I, 1969, 43.

F. Briefe:

1. P 3093, röm. Zt; Publ.: Spiegelberg, Demot. Pap. Berlin, 23, Tf. 46.
2. P 3094, ptol. Zt; Publ.: Spiegelberg, Demot. Pap. Berlin, 20, Tf. 45.
3. P 7059 aus dem Fajjum, röm. Zt; Publ. Spiegelberg, Demot. Pap. Berlin, 22, Tf. 45.
4. P 8092 aus dem Fajjum, röm. Zt; Publ.: Spiegelberg, Demot. Pap. Berlin, 23, Tf. 46.
5. P 13381 + BM vorläufige Nr. 040, aus Gebelein, 103 v.Chr.; Publ.: Ursula Kaplony-Heckel, in: Fs Berl. Mus., 287ff., Tf. 43. Vgl. Demot. Literaturübersicht V, Nr. 8.
6. P 13536 aus Elephantine, ca. 499 v.Chr.; unpubl. Vgl. Zauzich, Äg. Handschriften II, Nr. 10.
7. P 13537 aus Elephantine, ptol. Zt; unpubl. Vgl. Sethe, Bürgerschaftsrecht, 178. 245. 443; Zauzich, Äg. Handschriften II, Nr. 11.
8. P 13538 aus Elephantine, ptol. Zt; Publ.: Zauzich, Demot. Pap. Berlin I (mit Tf.). Vgl. Zauzich, Äg. Handschriften II, Nr. 12.
9. P 13539. 13540 aus Elephantine, ca. 490 v.Chr.; Publ.: Erichsen, Auswahl, 69; Wilhelm Spiegelberg, Drei demotische Schreiben, SPAW 1928. 30, 605ff., Tf. 4-5. Vgl. Zauzich, Äg. Handschriften II, Nr. 13. 14.
10. P 13542 aus Elephantine, ptol. Zt; unpubl. Vgl. Zauzich, Äg. Handschriften II, Nr. 16.
11. P 13543 aus Elephantine, ptol. Zt; Publ.: Zauzich, Demot. Pap. Berlin I (mit Tf.); Vgl. Zauzich, Äg. Handschriften II, Nr. 17.
12. P 13544 aus Elephantine, ptol. Zt; Publ.: Zauzich, Demot. Pap. Berlin I (mit Tf.). Vgl. Zauzich, Äg. Handschriften II, Nr. 18.
13. P 13546 aus Elephantine, ptol. Zt; unpubl. Vgl. Zauzich, Äg. Handschriften II, Nr. 20.
14. P 13547 aus Elephantine, ptol. Zt; Publ.: Zauzich, Demot. Pap. Berlin I (mit Tf.). Vgl. Zauzich, Äg. Handschriften II, Nr. 21.
- 15.-20. P 13548-13553 aus Elephantine, ptol. Zt; unpubl. Vgl. Zauzich, Äg. Handschriften II, Nr. 22-27.
21. P 13559 aus Elephantine, ptol. Zt; unpubl. Vgl. Zauzich, Äg. Handschriften II, Nr. 29.
22. P 13562 aus Elephantine, vorptol. Zt; unpubl. Vgl. Zauzich, Äg. Handschriften II, Nr. 32.
23. P 13563 aus Elephantine, vorptol. Zt; unpubl. Vgl. Zauzich, Äg. Handschriften II, Nr. 33.
24. P 13564 aus Elephantine, ptol. Zt; unpubl. Vgl. Zauzich, Äg. Handschriften II, Nr. 34.
25. P 13565 aus Elephantine, ca. 216 v.Chr. Publ.: Wilhelm Spiegelberg und W. Otto, Eine neue Urkunde zu den Siegesfeiern Ptolemaios' IV., SBAW 1926. 2, 3 ff. mit Tf. Vgl. Zauzich, Äg. Handschriften II, Nr. 35.
26. P 13566 aus Elephantine, ca. 216 v.Chr.; unpubl.; erwähnt mit Textzitat bei Spiegelberg und Otto, op. cit., 10-11. Vgl. Zauzich, Äg. Handschriften II, Nr. 36; Wilhelm Spiegelberg, Die demotischen Papyri Loeb, München 1931, Sp. 25.
27. P 13568 aus Elephantine, ptol. Zt; Publ.: Erichsen, in: MDAIK 15, 1957, 51ff. Vgl. Zauzich, Äg. Handschriften II, Nr. 38; Seidl, Ptol. Rechtsgeschichte, 148.
28. P 13569 aus Elephantine, 207 v.Chr.; unpubl. Vgl. Zauzich, Äg. Handschriften II, Nr. 39.
29. P 13570 aus Elephantine, ptol. Zt; unpubl. Vgl. Zauzich, Äg. Handschriften II, Nr. 40.
30. P 13572 Briefquittung, aus Elephantine, 493-492 v.Chr.; Publ.: Zauzich, Demot. Pap. Berlin I (mit Tf.) Vgl. Zauzich, Äg. Handschriften II, Nr. 42.
31. P 13573 a + 23669 + 13573 b aus Elephantine, 25-26 n.Chr.; unpubl. Vgl. Zauzich, Äg. Handschriften II, Nr. 43.
32. P 13579 aus Elephantine, ptol. Zt; Publ.: Zauzich, Demot. Pap. Berlin I (mit Tf.). Vgl. Zauzich, Äg. Handschriften II, Nr. 47.
- 33.-34. P 13580-13581 aus Elephantine, ptol. Zt; unpubl. Vgl. Zauzich, Äg. Handschriften II, Nr. 48-49.
35. P 13585 aus Elephantine, ptol. Zt; unpubl. Vgl. Zauzich, Äg. Handschriften II, Nr. 53.
36. P 13586 zusammen mit Abrechnung von Edelsteinen(?) in Beuteln, aus Elephantine; unpubl. Vgl. Zauzich, Äg. Handschriften II, Nr. 54.
37. P 13587 aus Elephantine, ptol. Zt; Publ.: Zauzich, Demot. Pap. Berlin I (mit Tf.). Vgl. Zauzich, Äg. Handschriften II, Nr. 55.
38. P 13619 aus Elephantine, ptol. Zt; Publ.: Zauzich, Demot. Pap. Berlin I (mit Tf.). Vgl. Zauzich, Äg. Handschriften II, Nr. 70.
39. P 13620 aus Elephantine, ptol. Zt; unpubl. Vgl. Zauzich, Äg. Handschriften II, Nr. 71.
40. P 13633 aus Elephantine, ptol. Zt; unpubl. Vgl. Zauzich, Äg. Handschriften II, Nr. 72.
41. P 13634 aus Elephantine, vorptol. Zt; unpubl. Vgl. Zauzich, Äg. Handschriften II, Nr. 73.
42. P 13635 aus Elephantine, ptol. Zt; unpubl. Vgl. Zauzich, Äg. Handschriften II, Nr. 74.
- 43.-47. P 15500 + 23678 + 15813. 15501-15504 aus Elephantine, ptol. Zt; unpubl. Vgl. Zauzich, Äg. Handschriften II, Nr. 75-79.

- 48.-49. P 15513. 15515 aus Elephantine, ptol. Zt; unpubl. Vgl. Zauzich, Äg. Handschriften II, Nr. 80. 82.
- 50.-55. P 15516. 15518. 15519. 15521. 15522. 15527 aus Elephantine, ptol. Zt; Publ.: Zauzich, Demot. Pap. Berlin I (mit Tf.). Vgl. Zauzich, Äg. Handschriften II, Nr. 83. 85-89. 94.
- 56.-59. P 15517. 15528-15530 aus Elephantine, ptol. Zt; unpubl. Vgl. Zauzich, Äg. Handschriften II, Nr. 84. 95-97.
- 60.-63. P 15523-15526 aus Elephantine, vorptol. Zt; unpubl. Vgl. Zauzich, Äg. Handschriften II, Nr. 90-93.
64. P 15598 aus Elephantine, ptol. Zt; unpubl. Vgl. Zauzich, Äg. Handschriften II, Nr. 98. S. E 23j.
65. P 15604 aus Elephantine, vorptol. Zt; unpubl. Vgl. Zauzich, Äg. Handschriften II, Nr. 101.
- 66.-70. P 15605. 15608. 15610-15612 Fragmente, aus Elephantine, ptol. Zt; unpubl. Vgl. Zauzich, Äg. Handschriften II, Nr. 102. 105. 107-109.
71. P 15607 Fragment, aus Elephantine, ptol. Zt; Publ.: Zauzich, Demot. Pap. Berlin I (mit Tf.). Vgl. Zauzich, Äg. Handschriften II, Nr. 104.
- 72.-78. P 15614 + 23667 + 23707. 15615 + 23670. 15616. 15617. 15619-15621 z.T. Fragmente, aus Elephantine, vorptol. Zt; unpubl. Vgl. Zauzich, Äg. Handschriften II, Nr. 111-114. 116-118.
- 79.-86. P 15622 + 23668. 15623. 15627. 15628. 15629. 15630 + 15776. 15637. 15639 z.T. Fragmente, aus Elephantine, ptol. Zt; unpubl. Vgl. Zauzich, Äg. Handschriften II, Nr. 119. 120. 124-127. 129. 131.
- 87.-92. P 15640. 15643. 15645 + 15649 + 23666. 15646. 15647. 15694 Fragmente, aus Elephantine, vorptol. Zt; unpubl. Vgl. Zauzich, Äg. Handschriften II, Nr. 132. 135. 137. 138. 139. 142.
- 93.-109. P 15641. 15642. 15644 + 23683. 15648. 15695-15699. 15702-15707. 15772. 15773 Fragmente, aus Elephantine, ptol. Zt; unpubl. Vgl. Zauzich, Äg. Handschriften II, Nr. 133. 134. 136. 140. 143-147. 150-155. 158-159.
- 110.-116. P 15719. 15801 + 23682a-b. 15807. 15808. 15810-15812 Fragmente, aus Elephantine, vorptol. Zt; unpubl. Vgl. Zauzich, Äg. Handschriften II, Nr. 156. 162. 168. 169. 171-173.
- 117.-127. P 15802-15806. 15815 + 23680. 23551-23554. 23556 z.T. Fragmente, aus Elephantine, ptol. Zt; unpubl. Vgl. Zauzich, Äg. Handschriften II, Nr. 163-167. 176. 178-181. 183.
128. P 23557 Fragment, aus Elephantine, 127-126 v.Chr.; unpubl. Vgl. Zauzich, Äg. Handschriften II, Nr. 184.
129. P 23561 aus Elephantine, vom 11. 12. 227 v.Chr.; unpubl. Vgl. Zauzich, Äg. Handschriften II, Nr. 188.
- 130.-140. P 23560. 23562. 23571. 23573. 23575. 23576. 23578-23582 z.T. Fragmente, aus Elephantine, ptol. Zt; unpubl. Vgl. Zauzich, Äg. Handschriften II, Nr. 187. 189. 198 (Tf. 3). 200. 202. 203. 205-209.
- 141.-146. P 23564a + b + 15771. 23565. 23570. 23574. 23577. 23583 z.T. Fragmente, aus Elephantine, vorptol. Zt (z.T. frühptol.); unpubl. Vgl. Zauzich, Äg. Handschriften II, Nr. 191. 192. 197. 201. 204. 210.
147. P 23584 Fragment, aus Elephantine, 493-492 v.Chr.; unpubl. Vgl. Zauzich, Äg. Handschriften II, Nr. 211.
148. P 23585 Fragment, aus Elephantine, ptol. Zt; unpubl. Vgl. Zauzich, Äg. Handschriften II, Nr. 212.
149. P 23586 aus Elephantine, ptol. Zt; unpubl. Vgl. Zauzich, Äg. Handschriften II, Nr. 213.
150. P 23587 Fragment, aus Elephantine, vorptol. Zt; unpubl. Vgl. Zauzich, Äg. Handschriften II, Nr. 214.
151. P 23592 aus Elephantine, vorptol. Zt; unpubl. Vgl. Zauzich, Äg. Handschriften II, Nr. 219.
152. P 23593 aus Elephantine, 493-492 v.Chr.; unpubl. Vgl. Zauzich, Äg. Handschriften II, Nr. 220.
153. P 23596 aus Elephantine, ca. 100 v.Chr.; unpubl. Vgl. Zauzich, Äg. Handschriften II, Nr. 223.
- 154.-167. P 23599. 23600. 23611. 23612. 23633. 23635. 23639. 23642. 23660-23662. 23673. 23681. 23699 z.T. Fragmente, aus Elephantine, vorptol. (z.T. frühptol.) Zt; unpubl. Vgl. Zauzich, Äg. Handschriften II, Nr. 226. 227. 238. 239. 260. 262. 266. 269. 287-289. 300. 308. 326.
- 168.-229. P 23598. 23601. 23602. 23604-23610. 23613-23632. 23634. 23636-23638. 23640. 23641. 23643. 23644. 23646-23648. 23650. 23654. 23656. 23657. 23664. 23665. 23674. 23675. 23679. 23684-23689. 23693. 23694. 23696. 23703. 23704. 23706 z.T. Fragmente, aus Elephantine, vorptol. (23638), ptol. und röm. (23685) Zt; unpubl. Vgl. Zauzich, Äg. Handschriften II, Nr. 225.

228. 229. 231–237. 240–259. 261. 263–265. 267. 268. 270. 271. 273–275. 277. 281. 283. 284. 291. 292. 301. 302. 306. 311–316. 320. 321. 323. 330. 331. 333.  
 Zu 23601: Vgl. Zauzich, in: Belser Kunstbibliothek. Die Meisterwerke aus dem Äg. Museum Berlin, Stuttgart-Zürich 1980, 106 mit Tf.  
 Zu 23608: Übersetzung bei Zauzich, in: ZDMG Suppl. I, 1969, 42f.  
 Zu 23628: Werner Kaiser (Hg.), Äg. Museum Berlin, Berlin 1967, Nr. 1121 mit Abb.
230. P 23690 Fragment, aus Elephantine, spätptol. Zt; unpubl. Vgl. Zauzich, Äg. Handschriften II, Nr. 317.
231. P 23700 aus Elephantine, röm. Zt; unpubl. Vgl. Zauzich, Äg. Handschriften II, Nr. 327.
232. P 23655 Darlehen in Form eines Briefes, aus Elephantine, ptol. Zt; unpubl. Vgl. Zauzich, Äg. Handschriften II, Nr. 282.

## G. Fragmente und Unsicheres:

1. P 3173 pers. Zt; Publ.: Spiegelberg, Demot. Pap. Berlin, 5, Tf. 3.
2. P 8085 aus Dimeh, röm. Zt; Publ.: Spiegelberg, Demot. Pap. Berlin, 23, Tf. 46.
3. P 13511 griech. Text, demot. Namenunterschriften, aus Elephantine, ptol. Zt; Publ.: Spiegelberg, Demot. Pap. Elephantine, Nr. 10. Vgl. Zauzich, Äg. Handschriften II, 185.
4. P 23672 Urkundenfragment, aus Elephantine, vorptol. Zt; unpubl. Vgl. Zauzich, Äg. Handschriften II, Nr. 299.
5. P 11343 (Papyrus Hauswaldt), aus Edfu, 221–205 v. Chr.; Publ.: Spiegelberg, Demot. Pap. Hauswaldt, Urk. 19.
6. P 13382 aus Gebelein; unpubl. Vgl. Ursula Kaplony-Heckel, in: FuB 8, 1967, 71.
7. P 13387 aus Gebelein, ptol. Zt; unpubl. Vgl. Kaplony-Heckel, in: FuB 8, 1967, 78 f., Abb. 4.
8. P 15710 aus Gebelein, 2. Jh. v. Chr.; unpubl. Vgl. Kaplony-Heckel, in: FuB 8, 1967, 80 ff., Tf. 26–28.
9. P 15711 aus Gebelein, 2. Jh. v. Chr.; unpubl. Vgl. Kaplony-Heckel, in: FuB 8, 1967, 80, Tf. 25.
10. P 15712 aus Gebelein, Ende des 2. Jh. v. Chr.; unpubl. Vgl. Kaplony-Heckel, in: FuB 8, 1967, 83, Tf. 29.
11. P 15713 aus Gebelein, ptol. Zt; unpubl. Vgl. Kaplony-Heckel, in: FuB 8, 1967, 84, Tf. 30.
12. P 15714 aus Gebelein, ca. 100 v. Chr.; unpubl. Vgl. Kaplony-Heckel, in: FuB 8, 1967, 82, Tf. 29.
13. P 15716 aus Gebelein, 2. Jh. v. Chr.; unpubl. Vgl. Kaplony-Heckel, in: FuB 8, 1967, 83 f., Tf. 29.

14. P 15717 aus Gebelein, ptol. Zt; unpubl. Vgl. Kaplony-Heckel, in: FuB 8, 1967, 79, Tf. 25.

## Konkordanz der demotischen Papyri Berlin:

1522	= D11	7057	= E17g
3070	= E15b	7058	= E17h
3075	= E7a	7059	= F3
3076	= E8a	8027	= A1
3077	= E8b	8043	= D3.E23u
3078	= E7b	8085	= G2
3079	= E8c	8092	= F4
3080	= E9a	8139	= E17i
3086	= E23a	8278	= D4
3089	= E13a	8279	= B1
3090	= E15a	8345	= B2
3091	= E15a	8351	= D11
3093	= F1	8765	= D1
3094	= F2	8769	= D9
3096	= E14a	8932	= E21a
3097	= E15b	9069	= E16b
3098	= E14c	11326	= E15g
3099	= E13b	11327	= E15h
3100	= E13b	11329	= E15i
3101	= E15c	11330	= E15j
3102	= E16a	11331	= E15k
3103	= E20a	11333	= E15l
3104	= E17a	11334	= E15m
3105	= E17b	11335	= E13f
3106	= E14d	11338	= E16c
3107	= E14e	11339	= E15n
3108	= E11a	11343	= G5
3109	= E7c	13146	= B3
3110	= E20h	13147	= B3
3111	= E15d	13381	= F5
3112	= E17c	13382	= G6
3113	= E11b	13385	= E20c
3113a	= E3	13387	= G7
3114	= E17d	13388	= E20d
3115	= E2	13511	= G3
3116	= E13c	13513	= E9b
3118	= E13d	13523	= E12a
3119	= E14b	13527	= Kairo 50163
3123	= E20b	13528	= E12c
3137	= E23b	13529	= E9c
3139	= E14f	13530	= E6
3140	= E17d	13531	= E4a
3141	= E15d	13532	= E12d
3142	= E15e	13533	= E12b
3144	= E15e	13534	= E17j
3145	= E7d	13535	= E9d
3146	= E15f	13536	= F6
3169	= D11	13537	= F7
3172	= E10b	13538	= F8
3173	= G1	13539	= F9
3174	= E10b	13540	= F9
5507	= E14c	13541	= E23c
5508	= E13b	13542	= F10
6750	= D1	13543	= F11
6848	= D2	13544	= F12
6857	= E17e	13545	= E23d
7054	= E17f	13546	= F13
7056	= E13e	13547	= F14

13548-53 = F15-20	15500 = F43	15638 = E23r	15824 = C1
13554 = E18	15501 = F44	15639 = F86	15829 = D10
13556 = E23qq	15502 = F45	15640 = F87	15830 = E7i
13557 = E23qq	15503 = F46	15641 = F93	15831 = E19b
13559 = F21	15504 = F47	15642 = F94	15832 = E19b
13560 = E23e	15505 = E21c	15643 = F88	23501 = E21h
13561 = E24a	15513 = F48	15644 = F95	23503 = E21i
13562 = F22	15514 = E10c	15645 = F89	23506 = E7j
13563 = F23	15515 = F49	15646 = F90	23508 = E24c
13564 = F24	15516 = F50	15647 = F91	23518 = E5
13565 = F25	15517 = F56	15648 = F96	23521 = D8
13566 = F26	15518 = F51	15649 = F89	23523 = E5
13567 = E12e	15519 = F52	15658 = A5	23525 = A6
13568 = F27	15520 = E21d	15667 = E21f	23536 = D4
13569 = F28	15521 = F53	15670 = A6	23545 = E23x
13570 = F29	15522 = F54	15675 = A10	23551 = F123
13571 = E19a	15523 = F60	15683 = D7	23552 = F124
13572 = F30	15524 = F61	15685 = E21g	23553 = F125
13573 = F31	15525 = F62	15692 = E7h	23554 = F126
13574 = E23f	15526 = F63	15694 = F92	23555 = E23y
13577 = E23g	15527 = F55	15695 = F97	23556 = F127
13578 = E16d	15528 = F57	15696 = F98	23557 = F128
13579 = F32	15529 = F58	15697 = F99	23558 = E23z
13580 = F33	15530 = F59	15698 = F100	23559 = A7
13581 = F34	15551 = A4	15699 = F101	23560 = F130
13582 = E21b	15593 = E21e	15700 = E23s	23561 = F129
13583 = E17k	15598 = E23j.F64	15701 = E23t	23562 = F131
13584 = D5	15599 = E23k	15702 = F102	23563 = E23aa
13585 = F35	15603 = E23l	15703 = F103	23564 = F141
13586 = F36	15604 = F65	15704 = F104	23565 = F142
13587 = F37	15605 = F66	15705 = F105	23566 = E21j
13588 = A2	15606 = E23jj	15706 = F106	23567 = E21k
13593 = E7e	15607 = F71	15707 = F107	23568 = E23bb
13594 = E10a	15608 = F67	15710 = G8	23569 = E23cc
13595 = E8d	15609 = E20e	15711 = G9	23570 = F143
13596 = E24b	15610 = F68	15712 = G10	23571 = F132
13597 = E17l	15611 = F69	15713 = G11	23572 = B6
13598 = E17m	15612 = F70	15714 = G12	23573 = F133
13599 = E17n	15613 = E23jj	15715 = E4e	23574 = F144
13600 = E7m	15614 = F72	15716 = G13	23575 = F134
13601 = E7f	15615 = F73	15717 = G14	23576 = F135
13602 = B4	15616 = F74	15719 = F110	23577 = F145
13603 = D6	15617 = F75	15771 = F141	23578 = F136
13606 = C1	15618 = E20f	15772 = F108	23579 = F137
13608 = E23h	15619 = F76	15773 = F109	23580 = F138
13614 = E7g	15620 = F77	15774 = E4b	23581 = F139
13615 = C1	15621 = F78	15776 = F84	23582 = F140
13616 = C2	15622 = F79	15801 = F111	23583 = F146
13617 = E16e	15623 = F80	15802 = F117	23584 = F147
13619 = F38	15624 = E23m	15803 = F118	23585 = F148
13620 = F39	15625 = E23n	15804 = F119	23586 = F149
13621 = E1	15626 = E23o	15805 = F120	23587 = F150
13623 = E4c	15627 = F81	15806 = F121	23588 = E23dd
13625 = E4c	15628 = F82	15807 = F112	23589 = E23ee
13633 = F40	15629 = F83	15808 = F113	23590 = E17o
13634 = F41	15630 = F84	15809 = E4d	23591 = E24d
13635 = F42	15631 = E23p	15810 = F114	23592 = F151
13636 <sup>rto</sup> = E22	15632 = E23q	15811 = F115	23593 = F152
<sup>vso</sup> = E23i	15633 = E23q	15812 = F116	23594 = E21l
13637 = E9e	15634 = E23q	15813 = F43	23595 = E24g
13638 = E23v	15635 = E23q	15814 = E23w	23596 = F153
13639 = B5	15636 = E23q	15815 = F122	23597 = B7
13640 = A3	15637 = F85	15820 = A6	23598 = F168

23599 = F154	23658 = E23ll
23600 = F155	23659 = E23mm
23601 = F169	23660 = F162
23602 = F170	23661 = F163
23603 = E23ff	23662 = F164
23604 = F171	23663 = E23nn
23605 = F172	23664 = F213
23606 = F173	23665 = F214
23607 = F174	23666 = F89
23608 = F175	23667 = F72
23609 = F176	23668 = F79
23610 = F177	23669 = F31
23611 = F156	23670 = F73
23612 = F157	23671 = E23rr
23613 = F178	23672 = G4
23614 = F179	23673 = F165
23615 = F180	23674 = F215
23616 = F181	23675 = F216
23617 = F182	23676 = E16e
23618 = F183	23677 = E9d
23619 = F184	23678 = F43
23620 = F185	23679 = F217
23621 = F186	23680 = F122
23622 = F187	23681 = F166
23623 = F188	23682 = F111
23624 <sub>rto</sub> = F189	23683 = F95
vso = E23 <sub>ss</sub>	23684 = F218
23625 = F190	23685 = F219
23626 = F191	23686 = F220
23627 = F192	23687 = F221
23628 = F193	23688 = F222
23629 = F194	23689 = F223
23630 = F195	23690 = F230
23631 = F196	23691 = E23 <sub>oo</sub>
23632 = F197	23692 = B8
23633 = F158	23693 = F224
23634 = F198	23694 = F225
23635 = F159	23695 = E24e
23636 = F199	23696 = F226
23637 = F200	23697 = E7k
23638 = F201	23698 = E7l
23639 = F160	23699 = F167
23640 = F202	23700 = F231
23641 = F203	23703 = F227
23642 = F161	23704 = F228
23643 = F204	23705 = E23 <sub>pp</sub>
23644 = F205	23706 = F229
23645 = E23 <sub>gg</sub>	23707 = F72
23646 = F206	23725 = A10
23647 = F207	23726 = A8
23648 = F208	23727 = A4
23649 = E23 <sub>hh</sub>	23728 = A8
23650 = F209	23729 = A9
23651 = E23 <sub>ii</sub>	23805 = E20 <sub>g</sub>
23652 = E23 <sub>jj</sub>	23812 = E24 <sub>f</sub>
23653 = E23 <sub>kk</sub>	23824 = A8
23654 = F210	23825 = A8
23655 = F232	30023 = A10
23656 = F211	30039 = E17e
23657 = F212	

## Papyri, Demotische, Bologna.

1. 3171 Traumaufzeichnung, aus Memphis, 164–152 v. Chr.; Publ.: Giuseppe Botti, Testi Demotici, Florenz 1941, Nr. 3; Bresciani, Bedini, Paolino und Silvano, in: EVO 1, 1978, 95 ff. Vgl. Demot. Literaturübersicht IX, Nr. 9.
2. 3173 Traumaufzeichnung, aus Memphis, 159 v. Chr.; Publ.: Botti, Testi Demotici, Nr. 2; Edda Bresciani et al., in: EVO 1, 1978, 95 ff.; Revillout, in: Rev. ég. 1, 1880, 161 f.; Kurt Sethe, Sarapis und die sogenannten „Katochoi“ des Sarapis, AAWG N.F. 14.5, 1913, 61. Vgl. UPZ I, 350 f.; Demot. Literaturübersicht IX, Nr. 9.
3. 3172 Landverkauf, Geldbezahlungsschrift, aus Theben, 210 v. Chr.; Publ.: Botti, Testi Demotici, Nr. 1. Vgl. Sethe, Bürgschaftsrecht, 483. 703; Seidl, Ptol. Rechtsgeschichte, 179; Zauzich, Schreibertradition, Urk. 76.

## Papyri, Demotische, Boston, MFA.

1. 38.2063 a Eheurkunde, aus Deir el-Ballas, 186 v. Chr.; Publ.: Parker, in: JARCE 2, 1963, 113 ff., Tf. 19.
2. 38.2063 b Übertragung des Besitzes auf den ältesten Sohn, aus Deir el-Ballas, 175 v. Chr.; Publ.: Parker, in: JARCE 3, 1964, 89 ff., Tf. 21–23.

## Papyri, Demotische, British Museum s. Papyri, Demotische, London.

## Papyri, Demotische, Brüssel.

1. E 6031 Zeugenunterschriften unter eine Urkunde betr. Landübergang, aus Theben, 556 v. Chr., gehört wahrscheinlich zu Louvre 10935; Publ.: Wilhelm Spiegelberg, Die Demotischen Papyrus der Musées Royaux du Cinquantenaire, Brüssel 1909, Nr. 1. Vgl. Quaegebeur, in: Enchoria 8, Sonderband, 1978, 26.
2. E 6032 Hausverkauf, Fragmente einer Geldbezahlungsschrift, aus Theben, 301–300 v. Chr.; Publ.: Stephen R.K. Glanville, Catalogue of Demotic Papyri in the British Museum I, London 1939, XXXVII ff.; Shore, in: JEA 54, 1968, 193 ff., Tf. 31; Spiegelberg, Demot. Pap. Musées Royaux, Nr. 2. Vgl. Hughes und Nims, in: AJSL 57, 1940, 249; Seidl, Ptol. Rechtsgeschichte, 20. 120; Quaegebeur, in: Enchoria 8, Sonderband, 1978, 26; Demot. Literaturübersicht I, Nr. 34.
3. E 6033 Fragment einer Urkunde über Teilung von Grabliturgien, aus Memphis, ptol. Zt; Publ.: Sethe, Bürgschaftsrecht, 720 ff. (Übersetzung); Spiegelberg, Demot. Pap. Musées

- Royaux, Nr. 3. Vgl. Seidl, *Ptol. Rechtsgeschichte*, 192 (Index); ders., in: *SDHI* 40, 1974, 102f.
4. E 6034 Eingabe (Streitschätzung), aus Theben, 259–258 v. Chr.; Publ.: Sethe, *Bürgerschaftsrecht*, 676ff. (Übers.); Spiegelberg, *Demot. Pap. Musées Royaux*, Nr. 4; Erichsen, *Lesestücke II*, 1, 103. Vgl. Seidl, *Ptol. Rechtsgeschichte*, 20 Anm. 4, 54; Quaegebeur, in: *Enchoria* 8, Sonderband, 1978, 26.
  5. E 6035 Fragment einer Rechnung, aus Theben, *ptol. Zt*; Publ.: Spiegelberg, *Demot. Pap. Musées Royaux*, Nr. 6. Vgl. Quaegebeur, in: *Enchoria* 8, Sonderband, 1978, 26.
  6. E 6036 rto: Fragment einer Urkunde, vso: Fragment einer Rechnung; Publ.: Spiegelberg, *Demot. Pap. Musées Royaux*, Nr. 7. Vgl. Quaegebeur, in: *Enchoria* 8, Sonderband, 1978, 26.
  7. E 6037 Fragment eines Gräberverzeichnisses, aus Theben, 153 v. Chr.; Publ.: Spiegelberg, *Demot. Pap. Musées Royaux*, Nr. 5. Vgl. Erichsen, in: *Aegyptus* 32, 1952, 10ff.; Seidl, *Ptol. Rechtsgeschichte*, 24; Quaegebeur, in: *Enchoria* 8, Sonderband, 1978, 26; *UPZ II*, Nr. 180 a Kommentar.
  8. E 8051 A + B Hausverkauf, Abstandsschrift, aus Theben, 170 v. Chr., gehört zur Geldbezahlungsschrift E 8053; unpubl. Vgl. Quaegebeur, in: *Enchoria* 8, Sonderband, 1978, 27; Bingen, in: *Collectanea Papyrologica I*, 1976, 103ff.
  9. E 8052 Grundstücksverkauf, Abstandsschrift, aus Theben, 176 v. Chr.; unpubl.: Vgl. Quaegebeur, in: *Enchoria* 8, Sonderband, 1978, 27.
  10. E 8053 + BM 10678 Hausverkauf, Geldbezahlungsschrift, aus Theben, 170 v. Chr., gehört zur Abstandsschrift E 8051; unpubl. Vgl. Quaegebeur, in: *Enchoria* 8, Sonderband, 1978, 27; Bingen, in: *Collectanea Papyrologica I*, 1976, 103ff.; *British Museum Quarterly* 8, 1933–34, 108.
  11. E 8232 Petition an Thot, pers. Zt(?); unpubl. Vgl. Quaegebeur, in: *Enchoria* 8, Sonderband, 1978, 27; ders., in: *Enchoria* 5, 1975, 19 Anm. 4.
  12. E 8252 Hausverkauf, Geldbezahlungsschrift, aus Theben, 327–326 v. Chr.; unpubl. Vgl. Quaegebeur, in: *Enchoria* 8, Sonderband, 1978, 27f.
  13. E 8253 Hausverkauf, Abstandsschrift, aus Theben, 315 v. Chr.; unpubl. Vgl. Quaegebeur, in: *Enchoria* 8, Sonderband, 1978, 27f.
  14. E 8254 Eigentumsübertragung, Geldbezahlungsschrift, aus Theben, 311 v. Chr.; unpubl. Vgl. Quaegebeur, in: *Enchoria* 8, Sonderband, 1978, 28.

15. E 8255 A–D Quittungen und Brief, aus Theben, 311–310 v. Chr.; unpubl. Vgl. Quaegebeur, in: *Enchoria* 8, Sonderband, 1978, 28.
16. E 8256 A–E Steuerquittungen (A–B), Brief(?) (C) und Vermerke (D–E), aus Theben, Ende des 4. Jh. v. Chr.; unpubl. Vgl. Quaegebeur, in: *Enchoria* 8, Sonderband, 1978, 28.
17. E 8258 Religiöser Totentext, aus Theben, röm. Zt; unpubl. Vgl. Quaegebeur, in: *Enchoria* 8, Sonderband, 1978, 28.

**Papyrus, Demotischer, Bryce**, benannt nach dem früheren Eigentümer des Papyrus, William Moir Bryce (1842–1919), schottischem Archivar und Antikensammler, Eheurkunde, aus Theben, 267–260 v. Chr.; Publ.: Lüddeckens, *Eheverträge, Urk.* 12; Griffith, in: *PSBA* 31, 1909, 47ff., Tf. 5. Vgl. Pestman, *Marriage*, 222 (Index). Jetziger Aufbewahrungsort des Papyrus ist unbekannt (Mitteilung T. G. H. James).

**Papyrus, Demotischer, Butler** s. Papyrus, Demot., London BM 10230.

#### Papyri, Demotische, Chicago.

1. 17481 Eheurkunde (Ausstattungsschrift), aus dem Fajjum, 365 v. Chr.; Publ.: Lüddeckens, *Eheverträge, Urk.* 1D; Nims, in: *MDAIK* 16, 1958, 237ff., Tf. 17–20. Vgl. Pestman, *Marriage*, 227 (Index s. v. P. Orient. Inst.); Seidl, *Rechtsgeschichte Saiten-Zt*, 91 (Index).
2. 19422 Petition an Thot, vorptol. Zt; Publ.: Hughes, in: *JNES* 17, 1958, 1ff., Tf. 1; Seidl, in: *Fs Welles, New Haven 1966*, 62. Vgl. Seidl, *Bemerkungen zu Petitionen an Götter*, in: *SDHI* 36, 1970, 536; ders., *Rechtsgeschichte Saiten-Zt*, 91 (Index).
3. Field Museum, o.Nr. Getreidedarlehen, aus Theben, 109–108 v. Chr.; Publ.: Reich, in: *Mizraim* 2, 1936, 36ff., Tf. 1–2. Vgl. Seidl, in: *Fs Daube*, 302.

**Papyrus, Demotischer, Cureton** s. Papyrus, Demotischer, London BM 10413.

**Papyri, Demotische, De Ricci**, s. Papyri, Demotische, Paris, *Bibl. Nat.*

#### Papyri, Demotische, Den Haag, Mus. Meermann-Westreenianum.

1. Nr. 2 Fragment, *ptol. Zt*; Publ.: Wilhelm Spiegelberg, *Die aegypt. Sammlung des Museums Meermann-Westreenianum, Straßburg 1896*, 26ff., Tf. 4.
2. Nr. 3 Fragment, aus Memphis, 149–148 v. Chr. (?), das nach Pestman, *Chronologie égypt. d'après les textes démotiques*, Leiden



1967, 53 zum demot. Pap. Wien, Kunstgeschichtliches Museum Nr. 3874 gehört; Publ.: Spiegelberg, op. cit., 28 f.

Papyrus, Demotischer, Dodgson s. Papyri, Demotische, Oxford, I. Ashmolean Museum B.

Papyrus, Demotischer, Dresden. Totentext, röm. Zt; Publ.: Brugsch, Grammaire démotique, Tf. 10.

Papyri, Demotische, Dublin (Trinity College).

A. Papyri Hincks, benannt nach Revd. Edward Hincks (1792–1866), einem irischen Ägyptologen, Assyriologen und Geistlichen, der seine akademische Ausbildung im Trinity College zu Dublin erhielt.

1. 1659 Hausteilverkauf, Geldbezahlungs- und Abstandsschrift, aus Theben, 198 v. Chr.; Publ.: P. W. Pestman, Recueil de textes démotiques et bilingues, Leiden 1977, Urk. 8; Eugène Revillout, Notice des papyrus démotiques et autres textes juridiques ou historiques, Paris 1896, 520 ff.
2. 1660 Erbteilung, aus Theben, 176 v. Chr.; Publ.: Pestman, Recueil, Urk. 9; Revillout, Notice, 518 f.
3. 1661 Urkunde; Publ.: Eugène Revillout, Précis du droit égyptien, Paris 1903, 723 (Übers.); ders., Notice des papyrus démotiques archaïques, Paris 1896, 518 (Übers.).

B. Chester Beatty Library.

Demot. Pap. 1 Grundstücksverkauf, Geldzahlungsschrift, aus Gebelein, 118 v. Chr.; Publ.: Pestman, in: Pap. Lugd. Batav. 19, 1978, Nr. 5.

Papyri, Demotische, Edinburgh 908 + 540. 909 s. Papyri, Hieratische, Rhind.

Papyrus, Demotischer, Erbach, benannt nach dem Eigentümer, Graf Erbach, Aufbewahrungsort ist im Museum des Schlosses Erbach im Odenwald; Brieffragment, ptol. Zt; Publ.: Spiegelberg, in: ZÄS 42, 1905, 43 ff., Tf. 3–4. Vgl. Zauzich, Äg. Handschriften II, XIV Anm. 23; ders., in: Textes et Langages III, BdE 64.3, 94.

Papyrus, Demotischer, Field Museum, s. Papyri, Demotische, Chicago.

Papyri, Demotische, Fitzhugh, benannt nach der Familie des Dr. William M. Fitzhugh Jr. in Monterey, Kalifornien.

1. D1 und D2 Eingaben, ptol. Zt; Publ.: Eva Reymond, in: JEA 58, 1972, 254 ff., Tf. 44. Vgl. Demot. Literaturübersicht III, Nr. 21.

2. D 3 + 4 Tempelrechnungen, aus Memphis, vorptol. und ptol. Zt; Publ.: Eva Reymond, in: JEA 60, 1974, 189 ff., Tf. 38–39. Vgl. Demot. Literaturübersicht V, Nr. 23.

Papyri, Demotische, Florenz, Museo Archeologico.

1. 8 Astronomische Fragmente, röm. Zt; Publ.: Neugebauer-Parker, Astronomical Texts III, 252 ff., Tf. 80 C.
2. 44 Fragment eines astronomischen Textes, röm. Zt; Publ.: Neugebauer-Parker, Astronomical Texts III, 250, Tf. 80 B.
3. 3667 Balsamierungsabrechnung, aus Theben, 111 v. Chr.; Publ.: Botti, Testi Demotici, Nr. 4. Vgl. Seidl, Ptol. Rechtsgeschichte, 23; Pestman, in: Essays on oriental laws of succession, 66 Anm. 3.
4. 3676 Religiöses Textfragment, aus Theben, 179–178 v. Chr.; Publ.: Botti, Testi Demotici, Nr. 5.
5. 3678 Totenliturgien, aus Theben, 204–181 v. Chr.; Publ.: Botti, Testi Demotici, Nr. 6.
6. 7127 Königseid, aus Theben, 265–264 v. Chr.; Publ.: Botti, Testi Demotici, Nr. 7. Vgl. Seidl, Ptol. Rechtsgeschichte, 7; Zauzich, in: Textes et Langages III, BdE 64.3, 95.
7. 8687 Weinabrechnung, aus Oxyrhynchos, 3.–2. Jh. v. Chr.; Publ.: Botti, Testi Demotici, Nr. 8.
8. 8698 Eigentumsfeststellung, aus Memphis, 77–76 v. Chr.; Publ.: Botti, in: MDAIK 24, 1969, 73 ff., Tf. 8–9. Vgl. Demot. Literaturübersicht I, Nr. 2.
9. 8699 Fragment einer Namenliste, aus Memphis, ca. 63 v. Chr.; Publ.: Botti, in: AcOr 25, 1960, 192 f., Tf. 2.1. Vgl. Zauzich, in: JEA 49, 1963, 178 f.
10. 8700–8707 Orakelanfragen, aus Tebtynis; Publ. Botti, in: Studi Rosellini II, 1955, 11 ff. Vgl. Pestman, Marriage, 10 Anm. 3; 13 Anm. 3; 76 Anm. 5; Seidl, in: Fs Welles, 59 ff.
11. Insinger-Fragmente 1–12, röm. Zt; Publ.: Volten und Botti, in: AcOr 25, 1960, 29 ff., Tf. 1–2. Vgl. Zauzich, in: Enchoria 8.2, 1978, 34.

Papyrus, Demotischer, Florenz, Inst. Vitelli

1. Orakelanfrage, aus Tebtynis; Publ.: Edda Bresciani, in: Fs Seidl, Köln 1975, 25 f. Vgl. Demot. Literaturübersicht VII, Nr. 6.
2. 70 Fragmente, von Hrsg. als „prontuario legale“ bezeichnet, aus Tebtynis, ptol. Zt; Publ.: Edda Bresciani, in: Egitto et Vicino Oriente 4, 1981, 201 ff.

**Papyri, Demotische, Florenz, Biblioteca Medicea Laurenziana.**

1. PSI 1003 a Rechnung, aus dem Fajjum, 243–242 v. Chr.; Publ.: Wilhelm Spiegelberg, *Die Demotischen Urkunden des Zenon-Archivs*, Leipzig 1929, Urk. 9.
2. PSI 1003 b Rechnung, aus dem Fajjum, 243–242 v. Chr.; Publ.: Spiegelberg, *Zenon-Archiv*, Urk. 10.
3. PSI 1004 Königseid, aus dem Fajjum, 3. Jh. v. Chr.; Publ.: Spiegelberg, *Zenon-Archiv*, Urk. 12. Vgl. Seidl, *Ptol. Rechtsgeschichte*, 163 Anm. 1.
4. PSI 1006 Königseid, aus dem Fajjum, 3. Jh. v. Chr.; Publ.: Spiegelberg, *Zenon-Archiv*, Urk. 8.
5. PSI 1007 Urkundenfragment, aus dem Fajjum, 3. Jh. v. Chr.; Publ.: Spiegelberg, *Zenon-Archiv*, Urk. 11.
6. PSI 1008 Urkundenfragment, aus dem Fajjum, 3. Jh. v. Chr.; Publ.: Spiegelberg, *Zenon-Archiv*, Urk. 13.
7. PSI 1009 Rechnung, aus dem Fajjum, 3. Jh. v. Chr.; Publ.: Spiegelberg, *Zenon-Archiv*, Urk. 14.
8. PSI 4336 Zahlungsquittung, Bilingue, aus dem Fajjum, 257 v. Chr.; Publ.: P. W. Pestman, *Zenon Archive*, Leiden 1980, Urk. 3; Spiegelberg, *Zenon-Archiv*, Urk. 20.
9. PSI 4337 Lohnquittung, Bilingue, aus dem Fajjum, 257 v. Chr.; Publ.: Pestman, *Zenon Archive*, Urk. 8; Spiegelberg, *Zenon-Archiv*, Urk. 18.
10. PSI 4338 Zahlungsquittung, Bilingue, aus dem Fajjum, 257 v. Chr.; Publ.: Pestman, *Zenon Archive*, Urk. 5; Spiegelberg, *Zenon-Archiv*, Urk. 21.
11. PSI 4358 Lieferungsquittung, Bilingue, aus dem Fajjum, 252 v. Chr.; Publ.: Pestman, *Zenon Archive*, Urk. 13; Spiegelberg, *Zenon-Archiv*, Urk. 3.
12. PSI 5506 Quittung über Beile, Bilingue, aus dem Fajjum, 257 v. Chr.; Publ.: Pestman, *Zenon Archive*, Urk. 2; Spiegelberg, *Zenon-Archiv*, Urk. 19.

**Papyrus, Demotischer, Frankfurt a.M., Eheurkunde, 220–219 v. Chr.; Publ.: Lüddeckens, Eheverträge, Urk. 41; Spiegelberg und Partsch, in: ZÄS 54, 1918, 93 ff. mit Tf. Vgl. Pestman, Marriage, 223 f. (Index).**

**Papyrus, Demotischer, Gardiner, benannt nach dem englischen Ägyptologen Sir Alan H. Gardiner (1879–1963), Getreidedarlehen, Fragment, aus Gebelein, ptol. Zt; Publ.: Sethe, Bürgschaftsrecht, Urk. 11. Jetziger Aufbewahrungsort des Papyrus ist unbekannt (Mitteilung T. G. H. James).**

**Papyrus, Demotischer, Golenischeff, s. Papyri, Demotische, deren Aufbewahrungsort unbekannt ist (hier Sp. 897).**

**Papyri, Demotische, Grey A.B.C. s. Papyri, Demotische, Oxford III, Bodleian Library.**

**Papyri, Demotische, Hamburg.**

1. D 1 Kultvereinsatzung aus Tebtynis, 151 v. Chr.; Publ.: Françoise de Cenival, *Associations religieuses en Egypte*, BdE 46, Kairo 1972, 59 ff.; Erichsen, in: *AcOr* 26, 1961, 97 ff., Tf. 2–4.
2. D 2 Verkauf von Totendiensteinkünften, Geldbezahlungs- und Abstandsschrift, aus Hawara; unpubl. Vgl. Lüddeckens, in: *Das ptolemäische Ägypten*, Mainz 1978, 221 ff.
3. D 3 Anspruchsverzicht, Abstandsschrift, aus Hawara, 67 v. Chr.; unpubl. Vgl. Lüddeckens, in: *Ptol. Ägypten*, 221 ff.
4. D 4 Teilung von Totendiensteinkünften, aus Hawara, 92 v. Chr.; unpubl. Vgl. Lüddeckens, in: *Ptol. Ägypten*, 223 (dort Urk. XVII); Seidl, in: *SDHI* 40, 1974, 104. 108.
5. D 5 Teilung von Totendiensteinkünften, aus Hawara, 92 v. Chr.; unpubl. Vgl. Lüddeckens, in: *Ptol. Ägypten*, 223 (dort Urk. XVIII); Seidl, in: *SDHI* 40, 1974, 104. 108.
6. D 6 Abschrift von D 5; unpubl. Vgl. Lüddeckens, in: *Ptol. Ägypten*, 221 ff.
7. D 7 Scheidungsanerkennung der Frau, Abstandsschrift, aus Hawara, 99 v. Chr.; Publ.: Erichsen, in: *Proceedings of the IX. Internat. Congress of Papyrology, Oslo 1961*, 324. Vgl. Pestman, *Marriage*, 160 f.
8. D 8 Abschrift von D 4; unpubl. Vgl. Lüddeckens, in: *Ptol. Ägypten*, 221 ff.
9. D 9 Königseid, aus Hawara, 79 v. Chr.; unpubl. Vgl. Lüddeckens, in: *Ptol.: Ägypten*, 221 ff.
10. D 10 s. Kairo 50132.
11. D 11 s. D 14.
12. D 12 Hausverkauf, Geldbezahlungs- und Abstandsschrift, aus Hawara, 118 v. Chr.; unpubl. Vgl. Lüddeckens, in: *Ptol. Ägypten*, 221 ff.
13. D 13 Schuldschein über ein Darlehen, aus Hawara, 84 v. Chr.; unpubl. Vgl., Lüddeckens, in: *Ptol. Ägypten*, 221 ff.
14. D 14 und D 11 Eheurkunde, Ausstattungsschrift und Geldzahlungsschrift, aus Hawara, 129 v. Chr.; unpubl. Vgl. Lüddeckens, in: *Ptol. Ägypten*, 221 ff.; Pestman, *Marriage*, 37 f.

**Papyrus, Demotischer, Harkness s. Papyri, Demotische, New York, MMA.**

Papyri, Demotische, Hauswaldt, benannt nach dem Käufer der nach ihm genannten Papyrusgruppe: Georg Hauswaldt aus Magdeburg. Er schenkte vor 1913 den größten Teil der Gruppe der Papyrussammlung der kgl. Museen Berlin. Nr. 5 und 6 behielt er selbst, Nr. 4 erwarb Rudolf Blanckerts in Berlin (vgl. Vorwort der Publikation). Die Stücke Nr. 2. 4–6. 8. 14. 15. 18. 20–25 müssen als Kriegsverluste gelten.

1. Nr. 1 s. Papyrus, Demotischer, Berlin P 11331.
2. Nr. 2 Landverkauf, Geldbezahlungs- und Abstandsschrift, aus Edfu, 241–240 v. Chr.; Publ.: Wilhelm Spiegelberg, Die Demotischen Papyri Hauswaldt, Leipzig 1913, Urk. 2. Vgl. Seidl, Ptol. Rechtsgeschichte, 64; Zauzich, Schreibertradition, Urk. 84. 143; UPZ I, 604, 8.
3. Nr. 3 s. Berlin P 11330.
4. Nr. 4 Eheurkunde, aus Edfu, 246–221 v. Chr.; Publ.: Lüddeckens, Eheverträge, Urk. 16; Spiegelberg, Demot. Pap. Hauswaldt, Urk. 4. Vgl. Pestman, Marriage, 224 (Index); Seidl, Ptol. Rechtsgeschichte, 54 Anm. 9; 177 Anm. 4.
5. Nr. 5 Teilung, aus Edfu, 220–219 v. Chr.; Publ.: Erichsen, Lesestücke II. 1, 75 ff.; Spiegelberg, Demot. Pap. Hauswaldt, Urk. 5. Vgl. Sethe, Bürgschaftsrecht, 266. 634. 691; Seidl, in: SDHI 40, 1974, 702.
6. Nr. 6 Eheurkunde, aus Edfu, 220–219 v. Chr.; Publ.: Lüddeckens, Eheverträge, Urk. 23; Erichsen, Lesestücke II. 1, 115 ff.; Spiegelberg, Demot. Pap. Hauswaldt, Urk. 6. Vgl. Pestman, Marriage, 224 (Index).
7. Nr. 7 s. Berlin P 11329.
8. Nr. 8 Landverkauf, Geldbezahlungs- und Abstandsschrift, aus Edfu, 241–240 v. Chr.; Publ.: Spiegelberg, Demot. Pap. Hauswaldt, Urk. 8. Vgl. Seidl, Ptol. Rechtsgeschichte, 64; Zauzich, Schreibertradition, Urk. 85. 144; SB I, Nr. 5710. 5711.
9. Nr. 9 s. Berlin P 11327.
10. Nr. 10 s. Berlin P 11326.
11. Nr. 11 s. Berlin P 11333.
12. Nr. 12 s. Berlin P 11334.
13. Nr. 13 s. Berlin P 11335.
14. Nr. 14 Eheurkunde, aus Edfu, 209–208 v. Chr.; Publ.: Lüddeckens, Eheverträge, Urk. 26; Spiegelberg, Demot. Pap. Hauswaldt, Urk. 14. Vgl. Sethe, Bürgschaftsrecht, 579; Pestman, Marriage, 224 (Index); Seidl, Ptol. Rechtsgeschichte, 193 (Index).
15. Nr. 15 Eheurkunde, aus Edfu; Publ.: Lüddeckens, Eheverträge, Urk. 24; Erichsen, Lesestücke II. 1, 124 f.; Spiegelberg, Demot. Pap. Hauswaldt, Urk. 15. Vgl. Sethe, Bürgschafts-

- recht, 579; Pestman, Marriage, 224 (Index); Seidl, Ptol. Rechtsgeschichte, 177 Anm. 4; 179 Anm. 5.
16. Nr. 16 s. Berlin P 11338.
  17. Nr. 17 s. Berlin P 11339.
  18. Nr. 18 Darlehen auf eine Hypothek, Kaufpfandurkunde und Abstandsschrift, aus Edfu, 213–212 v. Chr.; Publ.: Sethe, Bürgschaftsrecht, Urk. 12; Spiegelberg, Demot. Pap. Hauswaldt, Urk. 18. Vgl. Pestman, Marriage, 25 Anm. 1; 41; Seidl, Ptol. Rechtsgeschichte, 192 (Index); Zauzich, Schreibertradition, Urk. 90. 150.
  19. Nr. 19 s. Berlin P 11343.
  - 20.–24. Nr. 20–24 Fragmente, aus Edfu; Publ.: Spiegelberg, Demot. Pap. Hauswaldt, Urk. 20–24.
  25. Nr. 25 Landverkauf, Geldbezahlungs- und Abstandsschrift, aus Edfu, 216–215 v. Chr.; Publ.: Erichsen, Lesestücke II. 1, 69 f. (nur 25 b); Spiegelberg, Demot. Pap. Hauswaldt, Urk. 25. Vgl. Sethe, Bürgschaftsrecht 634; Zauzich, Schreibertradition, Urk. 89. 148.

Papyri, Demotische, Hay, benannt nach dem früheren Eigentümer Robert Hay (1799–1863), einem schottischen Antikensammler; s. Papyri, Demotische, British Museum, London:

Hay 1 =	London BM 10027
2 =	10026
471 =	10389
477 =	10071
478 =	10388
479 =	10394
483 =	10027
484 =	10026

#### Papyri, Demotische, Heidelberg.

Gliederung:

- A. Literarischer Text
- B. Wissenschaftliche Texte
- C. Religiöse Texte
- D. Juristische Texte
  1. Ehe- und Scheidungsurkunden
  2. Verkäufe und Teilungen
  3. Pacht
  4. Darlehen
  5. Verschiedenes
  6. Fragmente
- E. Briefe

A. Literarischer Text: 736 rto Fragment einer Erzählung; vso Hymnus auf Isis; Publ.: Spiegelberg, in: ZÄS 53, 1917, 30 ff., Tf. 8.

B. Wissenschaftliche Texte:

1. gr 295 vso Wörterliste, 1. Jh. n. Chr. (?); Publ.: Wilhelm Spiegelberg, Demotica I, SBAW 1925.6, 22 ff.

2. 663 Mathematische Aufgaben, 2.–1. Jh. v. Chr.; Publ.: Parker, in: JEA 61, 1975, 189 ff., Tf. 26.
3. 1289 Fragment eines Vermessungstextes(?), aus O. Äg., ptol. Zt; Publ.: Wilhelm Spiegelberg, Koptische Etymologien, SBAW 1919, 27, 57 mit Tf. Vgl. Sottas, in: Aegyptus 7, 1926, 237 ff.; Thompson, in: JEA 11, 1925, 151 ff.
- C. Religiöse Texte:
1. 23 Orakelanfrage, ptol. Zt; Publ.: Ursula Kaplony-Heckel, in: FuB 14, 1972, 82 f., Tf. 9. Vgl. Demot. Literaturübersicht IV, Nr. 19.
2. 785 Omentext-Fragment, röm. Zt; Publ.: Spiegelberg, Demotica I, 9 ff. mit Abb. Vgl.: Emma Brunner-Traut, in: Göttinger Vorträge, NAWG 1965, 145.
- D. Juristische Texte:
1. Ehe- und Scheidungsurkunden:
- a) 10 und 11 (Papyrus Karara I und II) Eheurkunde, Ausstattungs- und Geldzahlungsschrift, aus Karara, 130 v. Chr.; Publ.: Wilhelm Spiegelberg, Demotische Papyri, Veröffentlichungen aus den Badischen Papyrus Sammlungen I, Heidelberg 1923, 10 ff.; Lüddeckens, Eheverträge, Urk. 11D/Z. Vgl. Pestman, Marriage, 224 (Index).
- b) 701 Eheurkunde, aus Gebelein, 92 v. Chr.; Publ.: Lüddeckens, Eheverträge, Urk. 48. Vgl. Pestman, Marriage, 224 (Index); Seidl, Ptol. Rechtsgeschichte, 176 Anm. 8.
- c) 713 + 741a + 747a + 756e + 781f Eheurkunde, aus Gebelein, 115–100 v. Chr.; Publ.: Ursula Kaplony-Heckel, Die demotischen Gebelen-Urkunden der Heidelberger Papyrussammlung, Heidelberg 1964, Nr. 20, Urk. 1. Vgl. Pestman, Marriage, 21 Anm. 2; Zauzich, in: ZDMG 118, 1968, 377.
- d) 754c Scheidungsurkunde, aus Gebelein, ptol. Zt; Publ.: Erichsen, Lesestücke II. 1, 145; Spiegelberg, Veröff. Bad. Pap. Slgn I, 13 ff. Vgl. Pestman, Marriage, 224 (Index).
- e) 762 + 770 + 774 Scheidungsurkunde, aus Gebelein, 100–99 v. Chr.; Publ.: Erichsen, Lesestücke II. 1, 145; Spiegelberg, Veröff. Bad. Pap. Slgn I, 9 ff. Vgl. Pestman, Marriage, 224 (Index).
- f) 779a Scheidungsurkunde, aus Gebelein, 124–123 v. Chr.; Publ.: Spiegelberg, Veröff. Bad. Pap. Slgn I, 12 ff. Vgl. Pestman, Marriage, 224 (Index).
2. Verkäufe und Teilungen:
- a) 703c Landverkauf, Geldzahlungsschrift, aus Gebelein, 163–162 v. Chr.; Publ.: Kaplony-Heckel, Gebelen-Urkunden, Urk. 3, Vgl. Zauzich, in: ZDMG 118, 1968, 377 f.
- b) 741b Fragment einer Geldzahlungsschrift, aus Gebelein, um 100 v. Chr.; Publ.: Kaplony-Heckel, Gebelen-Urkunden, Urk. 7.
- c) 745 + 776a Verkauf einer (Grab?) Stätte, Fragment, Abstandsschrift, aus Gebelein, um 100 v. Chr.; Publ.: Kaplony-Heckel, Gebelen-Urkunden, Urk. 6. Vgl. Zauzich, in: ZDMG 118, 1968, 378.
- d) 754e Landverkauf, Fragment einer Geldzahlungsschrift, aus Gebelein, 1. Jh. v. Chr.; Publ.: Kaplony-Heckel, Gebelen-Urkunden, Urk. 5.
- e) 700a + b + c + 703e + f + 715 Landteilung, Abstandsschrift, aus Gebelein, 163 v. Chr.; Publ.: Hintze, in: MIO 1, 1953, 233 ff., Tf. 3–6. Vgl. Kaplony-Heckel, Gebelen-Urkunden, Urk. 24; Spiegelberg, Demotica I, SBAW 1925.6, 7f.
- f) 740 Grundstücks-, Haus- und Grabstätten(?) -Teilung, aus Gebelein, 180–170 v. Chr.; Publ.: Kaplony-Heckel, Gebelen-Urkunden, Urk. 2.
3. Pacht:
- a) 711 aus Gebelein, 107–88 v. Chr.; Publ.: Kaplony-Heckel, Gebelen-Urkunden, Urk. 8. Vgl. Zauzich, in: ZDMG 118, 1968, 378 f.; Seidl, Bodennutzung, 39 (Index).
- b) 721 + 757a aus Gebelein, 116–107 v. Chr.; Publ.: Kaplony-Heckel, Gebelen-Urkunden, Urk. 13. Vgl. Zauzich, in: ZDMG 118, 1968, 379; Hughes, in: JNES 32, 1973, 155.
- c) 723 aus Gebelein, 124 v. Chr.; Publ.: Erichsen, Lesestücke II. 1, 149; Sethe, Bürgschaftsrecht, Urk. 9. Vgl. Seidl, Ptol. Rechtsgeschichte, 192 (Index); Seidl, Bodennutzung, 39 (Index); ders., in: Fs Préaux, Brüssel 1975, 719 f.; Zauzich, in: ZDMG 118, 1968, 379; Hughes, in: JNES 32, 1973, 155.
- d) 738 + 758b aus Gebelein, 110–109 v. Chr.; Publ.: Kaplony-Heckel, Gebelen-Urkunden, Urk. 12. Vgl. Zauzich, in: ZDMG 118, 1968, 379; Seidl, Bodennutzung, 39 (Index).
- e) 747b Pachtangebot(?), Fragment, aus Gebelein, ptol. Zt; Publ.: Kaplony-Heckel, Gebelen-Urkunden, Urk. 15. Vgl. Seidl, Bodennutzung, 24; Zauzich, in: ZDMG 118, 1968, 379.
- f) 778a aus Gebelein, 2. Jh. v. Chr.; Publ.: Kaplony-Heckel, Gebelen-Urkunden, Urk. 9. Vgl. Zauzich, in: ZDMG 118, 1968, 379; Seidl, Bodennutzung, 39 (Index).

- g) 781c aus Gebelein, 115–114 v. Chr.; Publ.: Kaplony-Heckel, Gebelen-Urkunden, Urk. 14. Vgl. Seidl, Bodennutzung, 39 (Index).
- h) 782b aus Gebelein, 107–101 v. Chr.; Publ.: Kaplony-Heckel, Gebelen-Urkunden, Urk. 10. Vgl. Seidl, Bodennutzung, 10 Anm. 21; 11 Anm. 26; 13 Anm. 41; Zauzich, in: ZDMG 118, 1968, 379.
4. Darlehen:
- a) 770b Gelddarlehen, aus Gebelein, 129–116 v. Chr.; Publ.: Kaplony-Heckel, Gebelen-Urkunden, Urk. 30. Vgl. Zauzich, in: ZDMG 118, 1968, 380.
- b) 753b Weindarlehen, aus Gebelein, ptol. Zt; Publ.: Kaplony-Heckel, Gebelen-Urkunden, Urk. 29.
- c) 704 Getreidedarlehen, aus Gebelein, 110–108 v. Chr.; Publ.: Kaplony-Heckel, Gebelen-Urkunden, Urk. 19.
- d) 712a Getreidedarlehen(?), aus Gebelein, 128 v. Chr.; Publ.: Kaplony-Heckel, Gebelen-Urkunden, Urk. 18.
- e) 724 Weizendarlehen, aus Gebelein, 112 v. Chr.; Publ.: Kaplony-Heckel, Gebelen-Urkunden, Urk. 16.
- f) 727c + 756d Fragment eines Darlehens, aus Gebelein, 176–135 v. Chr.; Publ.: Kaplony-Heckel, Gebelen-Urkunden, Urk. 20. Vgl. Zauzich, in: ZDMG 118, 1968, 380.
- g) 729d Bürgschaft bezüglich eines Weizendarlehens, aus Gebelein, ptol. Zt; Publ.: Kaplony-Heckel, Gebelen-Urkunden, Urk. 27.
- h) 734c Schuldschein (Darlehen), aus Gebelein, 104–100 v. Chr.; Publ.: Kaplony-Heckel, Gebelen-Urkunden, Urk. 32. Vgl. Zauzich, in: ZDMG 118, 1968, 380; ders., in: Textes et Langages III, BdE 64.3, 95.
- i) 737f Bürgschaft bezüglich eines Getreidedarlehen, aus Gebelein, 176–135 v. Chr.; Publ.: Kaplony-Heckel, Gebelen-Urkunden, Urk. 26.
- j) 737g Getreidedarlehen, aus Gebelein, ptol. Zt; Publ.: Kaplony-Heckel, Gebelen-Urkunden, Urk. 21.
- k) 739a Fragment eines Getreidedarlehen, aus Gebelein, 2. Jh. v. Chr.; Publ.: Kaplony-Heckel, Gebelen-Urkunden, Urk. 25.
- l) 742c Weizendarlehen, aus Gebelein, 140–139 v. Chr.; Publ.: Kaplony-Heckel, Gebelen-Urkunden, Urk. 24.
- m) 749d Speltdarlehen, Fragment, aus Gebelein, ptol. Zt; Publ.: Kaplony-Heckel,

- Gebelen-Urkunden, Urk. 22. Vgl. Zauzich, in: ZDMG 118, 1968, 380.
- n) 790 Getreidedarlehen, aus Gebelein, 121–120 v. Chr.; Publ.: Kaplony-Heckel, Gebelen-Urkunden, Urk. 17. Vgl. Zauzich, in: ZDMG 118, 1968, 379 f.
- o) 4432 Fragment eines Getreide(?) -Darlehens, aus Gebelein, ptol. Zt; Publ.: Kaplony-Heckel, Gebelen-Urkunden, Urk. 23.
5. Verschiedenes:
- a) 703a Fragment einer Klageschrift(?), aus Gebelein, 163–162 v. Chr.; Publ.: Kaplony-Heckel, Gebelen-Urkunden, Urk. 4; Zauzich, in: ZDMG 118, 1968, 378.
- b) 722 Quittung über Getreidelieferung, aus Gebelein, 109–105 v. Chr.; Publ.: Kaplony-Heckel, Gebelen-Urkunden, Urk. 31. Vgl. Zauzich, in: ZDMG 118, 1968, 380; ders., in: Textes et Langages III, BdE 64.3, 100 f.
- c) 725 Genossenukkunde betr. Ackerbestellung, aus Gebelein, 94 v. Chr.; Publ.: Kaplony-Heckel, Gebelen-Urkunden, Urk. 11. Vgl. Seidl, Bodennutzung, 39 (Index); Zauzich, in: ZDMG 118, 1968, 379; ders., in: Textes et Langages III, BdE 64.3, 96.
- d) 734a Quittung über Getreidelieferung, aus Gebelein, 95–88 v. Chr.; Publ.: Kaplony-Heckel, Gebelen-Urkunden, Urk. 34.
- e) 767g Fragment einer Bürgschaft, aus Gebelein, 2. Jh. v. Chr.; Publ.: Kaplony-Heckel, Gebelen-Urkunden, Urk. 28. Vgl. Zauzich, in: ZDMG 118, 1968, 380.
6. Fragmente von Urkunden:
- a) 728c aus Gebelein, ptol. Zt; Publ.: Kaplony-Heckel, Gebelen-Urkunden, Urk. 42.
- b) 734b aus Gebelein, 110–106 v. Chr.; Publ.: Kaplony-Heckel, Gebelen-Urkunden, Urk. 33. Vgl. Zauzich, in: ZDMG 118, 1968, 380.
- c) 737a + 765a aus Gebelein, ptol. Zt; Publ.: Kaplony-Heckel, Gebelen-Urkunden, Urk. 35.
- d) 737b, 751b + 797d aus Gebelein, ptol. Zt; Publ.: Kaplony-Heckel, Gebelen-Urkunden, Urk. 41.
- e) 737c aus Gebelein, ptol. Zt; Publ.: Kaplony-Heckel, Gebelen-Urkunden, Urk. 40.
- f) 737e aus Gebelein, 115–114 v. Chr.; Publ.: Kaplony-Heckel, Gebelen-Urkunden, Urk. 38. Vgl. Zauzich, in: ZDMG 118, 1968, 380.
- g) 752 aus Gebelein, 115–114 v. Chr.; Publ.: Kaplony-Heckel, Gebelen-Urkunden. Urk.

37. Vgl. Zauzich, in: ZDMG 118, 1968, 380.

h) 770c aus Gebelein, ptol. Zt; Publ.: Kaplony-Heckel, Gebelen-Urkunden, Urk. 39.

i) 776d aus Gebelein, ptol. Zt; Publ.: Kaplony-Heckel, Gebelen-Urkunden, Urk. 36.

#### E. Briefe.

1. 650a Fragment, ptol. Zt; Publ.: Spiegelberg, in: ZÄS 42, 1905, 52f.
2. 742a Fragment, ptol. Zt; Publ.: Spiegelberg, in: ZÄS 42, 1905, 50f.
3. 742b + 781a aus Gebelein, ptol. Zt; Publ.: Ursula Kaplony-Heckel, in: Fs Museum Berlin, 292, Tf. 44.
4. 746 ptol. Zt; Publ.: Spiegelberg, in: ZÄS 42, 1905, 48f., Tf. 4.
5. 781 Fragment, ptol. Zt; Publ.: Spiegelberg, in: ZÄS 42, 1905, 50.
6. 781b aus Gebelein, 110 v. Chr. Publ.: Kaplony-Heckel, in: Fs Museum Berlin, 287ff., Tf. 42. Vgl. Spiegelberg, in: ZÄS 42, 1905, 55.

#### Konkordanz, Demotische Papyri, Heidelberg.

10 = D1a	f = D4i
11 = D1a	g = D4j
23 = C1	738 = D3d
295 = B1	739a = D4k
650a = E1	740 = D2f
663 = B2	741a = D1c
700 = D2e	b = D2b
701 = D1b	742a = E2
703a = D5a	b = E3
c = D2a	c = D4l
e = D2e	745 = D2c
f = D2e	746 = E4
704 = D4c	747a = D1c
711 = D3a	b = D3e
712a = D4d	749d = D4m
713 = D1c	751b = D6d
715 = D2e	752 = D6g
721 = D3b	753b = D4b
722 = D5b	754c = D1d
723 = D3c	e = D2d
724 = D4e	756d = D4f
725 = D5c	e = D1c
727c = D4f	757a = D3b
728c = D6a	758b = D3d
729d = D4g	762 = D1e
734a = D5d	765a = D6c
b = D6b	767g = D5e
c = D4h	770 = D1e
736 = A	770b = D4a
737a = D6c	c = D6h
b = D6d	774 = D1e
c = D6e	776a = D2c
e = D6f	d = D6i

778a = D3f	782b = D3h
779a = D1f	785 = C2
781 = E5	790 = D4n
781a = E3	797d = D6d
b = E6	1289 = B3
c = D3g	4432 = D4o
f = D1c	

Papyri, Demotische, Hincks s. Papyri, Demotische, Dublin.

Papyrus, Demotischer, Innsbruck. Haus- und Totenliturgien-Verkauf, Geldbezahlungsschrift, aus Memphis, 75 v. Chr.; Publ.: Sethe, Bürgerschaftsrecht, 737ff. (Übers.); Spiegelberg, in: RecTrav 25, 1903, 4ff. mit Tf. Vgl. Pestman, Marriage, 138 Anm. 2; 144 Anm. 4; Seidl, Ptol. Rechtsgeschichte, 193 (Index); Seidl, in: MDAIK 8, 1939, 198 Anm. 7; ders., in: SDHI 40, 1974, 103; UPZ I, Nr. 136.

Papyrus, Demotischer, Insinger s. hinter der Aufstellung der demotischen Papyri.

Papyrus, Demotischer, Jena 1209 Fragment eines Traumbuches; Publ.: Zauzich, in: AfP 27, 1980, 96ff. Abb. 8.

Papyri, Demotische, Kairo, Ägyptisches Museum.

#### Gliederung:

- A. Literarische Texte
- B. Wissenschaftliche Texte
- C. Religiöse und magische Texte
- D. Tempel- und Kultangelegenheiten
  1. Petitionen an Götter
  2. Kultvereinsatzungen
  3. Rechnungen und Listen, sonstige Urkunden
- E. Verwaltungs- und juristische Texte
  1. Allgemein
  2. Eheurkunden
  3. Scheidungsurkunden
  4. Ammenverpflichtung
  5. Pacht
  6. Haus- und Grundstücksverkauf
  7. Verkauf von Liturgien und Priesterämtern
  8. Viehverkauf
  9. Darlehen, Pfandnutzung, Schuldscheine, Bürgschaften
  10. Verdingung
  11. Erbschaft, Teilung, Verzicht, Schenkung
  12. Verpflichtungsanerkennung betr. Ackerbestellung
  13. Quittungen
  14. Abrechnungen
  15. Eingaben und Eide
  16. Verschiedenes
- F. Briefe
- G. Fragmente

## A. Literarische Texte.

1. 30646 Erzählung von Setne-Chaemwese und Naneferkaptah („Setne I“), ptol. Zt; Publ.: Wilhelm Spiegelberg, *Die Demotischen Denkmäler II*, 344 (Index); Erichsen, *Lesestücke I. 1*, 1ff.; Francis Ll. Griffith, *Stories of the High Priests of Memphis*, Oxford 1900, 13 ff. 67ff. Übersetzungen: Emma Brunner-Traut, *Altägyptische Märchen*, Düsseldorf-Köln 1963, 171ff.; Günther Roeder, *Altägyptische Erzählungen*, Jena 1927, 136ff.; Miriam Lichtheim, *Ancient Egyptian Literature*, Berkeley-Los Angeles-London 1973–6, III, 127ff.; Edda Bresciani, *Letteratura e Poesia*, Turin 1969, 616ff. Vgl. Barns, in: *JEA* 58, 1972, 165f.; Gilula, in: *Enchoria* 6, 1976, 125; Farouk Gomaà, *Chaemwese*, *ÄA* 27, 1973, 70f.; Pestman, *Marriage*, 222 (Index); Seidl, *Ptol. Rechtsgeschichte*, 170 Anm. 6; 174 Anm. 8; Janet Johnson, *Demotic Verbal System*, Chicago 1976, 328ff. (Index); Striker, in: *AcOr* 16, 1951, 85 ff.
2. 30672 Fragment einer Weisheitslehre(?), aus Gebelein, ptol. Zt; Publ.: Spiegelberg, *Demot. Denkmäler II*, 345 (Index).
3. 30682 Fragment der Lehre des Anch-Scheschonqi (s. Papyrus BM 10508), aus Gebelein, ptol. Zt; Publ.: Spiegelberg, *Demot. Denkmäler II*, 345 (Index). Vgl. H.S. Smith, in: *JEA* 44, 1958, 121f.
4. 30692 Anfang des Setne I Romans (s. A 1), aus Gebelein, ptol. Zt; Publ.: Spiegelberg, *Demot. Denkmäler II*, 345 (Index); Vgl. Zauzich, in: *Enchoria* 6, 1976, 79ff.
5. 30705–7 Fragmente, aus Gebelein, ptol. Zt; Publ.: Spiegelberg, *Demot. Denkmäler II*, 346 (Index) (= 30706–7 unpubl.).
6. 30709 Fragmente, aus Gebelein, röm. Zt; unpubl. Vgl. Spiegelberg, *Demot. Denkmäler II*, 346 (Index).
7. 30758 Fragment einer Erzählung, aus Gebelein, ptol. Zt; Publ.: Spiegelberg, *Demot. Denkmäler II*, 145ff., Tf. 58. Übersetzung: Roeder, *Altäg. Erzählungen*, 181.
8. 30778 Literarisches(?) Fragment, aus Gebelein, ptol. Zt; Publ.: Spiegelberg, *Demot. Denkmäler II*, 347 (Index).
9. 30799 Fragment, aus Gebelein, ptol. Zt; Publ.: Spiegelberg, *Demot. Denkmäler II*, 348 (Index).
10. 30824–5 Fragmente von Tiergeschichten, aus Gebelein, ptol. Zt; Publ.: Spiegelberg, *Demot. Denkmäler II*, 182f.
11. 30875 Literarisches(?) Fragment, aus Memphis, ptol. Zt; Publ.: Spiegelberg, *Demot. Denkmäler II*, 349 (Index).
12. 50010 Fragment, aus Memphis, ptol. Zt;

Publ.: Spiegelberg, *Demot. Denkmäler II*, 358 (Index).

13. 50137 Fragment aus dem Petubastis-Zyklus, röm. Zt; Publ.: Spiegelberg, *Demot. Denkmäler III*, 97f., Tf. 59.
14. 50140 Fragment; Publ.: Spiegelberg, *Demot. Denkmäler III*, 102, Tf. 59.
15. 50142 Fragment des Petubastis-Zyklus, röm. Zt; Publ.: Spiegelberg, *Demot. Denkmäler III*, 103ff., Tf. 59.

## B. Wissenschaftliche Texte.

1. 31222 Astrologisches Fragment, röm. Zt; Publ.: Spiegelberg, *Demot. Denkmäler II*, 356 (Index); Hughes, in: *JNES* 10, 1951, 256ff., Tf. 10. Vgl. Neugebauer-Parker, *Astronomical Texts III*, 217.
2. 31169 Liste geographischer Namen, Götternamen, theophorer Eigennamen, Schulbuchfragment(?); ob Kairo Pap. 31168 hierher gehört? Aus Memphis, ptol. Zt; Publ.: Spiegelberg, *Demot. Denkmäler II*, 270ff., Tf. 109–111.
3. 31238 Schreibübung(?), Fragment, aus Memphis, pers. Zt; Publ.: Spiegelberg, *Demot. Denkmäler II*, 314f., Tf. 134.
4. 31240 Götteraufzählung, Fragment, aus Memphis, pers. Zt; Publ.: Spiegelberg, *Demot. Denkmäler II*, 315, Tf. 135.
5. 31252 Fragment eines Horoskops, röm. Zt; Publ.: Spiegelberg, *Demot. Denkmäler II*, 357 (Index).
6. 50143 Astrologisches Fragment, röm. Zt; Publ.: Spiegelberg, *Demot. Denkmäler III*, 105, Tf. 59. Vgl. Neugebauer, in: *JAOS* 63, 1943, 125 Anm. 53.
7. JE 89127–89130. 89137–89143 vso Mathematische Aufgabensammlung, aus Hermupolis, 3. Jh. v. Chr.; Publ.: Richard A. Parker, *Demotic Mathematical Papyri*, London 1972, 1ff., Tf. 1–14. Vgl. Lüddeckens und Velte, in: *Enchoria* 6, 1976, 151ff.; Zauzich, in: *BiOr* 32, 1975, 28 ff.

## C. Religiöse und magische Texte.

1. 30957 Fragment eines Totenbuches, röm. Zt; unpubl. Vgl. Spiegelberg, *Demot. Denkmäler II*, 350 (Index).
2. 31019 rto Orakelanfrage, aus Gebelein, ptol. Zt; Publ.: Spiegelberg, *Demot. Denkmäler II*, 227f., Tf. 76. Vgl. Ursula Kaplony-Heckel, in: *FuB* 14, 1972, 81; *Demot. Literaturübersicht IV*, Nr. 19.
3. 31170 aus Theben(?), röm. Zt; Publ.: Spiegelberg, *Demot. Denkmäler II*, 354 (Index).

4. 31171 Fragment aus Theben(?), röm. Zt; unpubl. Vgl. Spiegelberg, Demot. Denkmäler II, 354 (Index).
  5. 31172. 31175. 31176 aus Theben, röm. Zt; Publ.: Spiegelberg, Demot. Denkmäler II, 355 (Index).
  6. 50002 Fragment, röm. Zt; Publ.: Spiegelberg, Demot. Denkmäler II, 358 (Index).
  7. 50115 Fragment, ptol. Zt; Publ.: Spiegelberg, Demot. Denkmäler III, 80, Tf. 49.
  - 8.–9. 50138. 50139 Fragmente magischer Texte, röm. Zt; Publ.: Spiegelberg, Demot. Denkmäler III, 98 ff., Tf. 59.
  10. 50141 Fragment eines magischen Textes, röm. Zt; Publ.: Spiegelberg, Demot. Denkmäler III, 103, Tf. 59.
- S. auch Fragmente G IV 2a: 30962.

#### D. Tempel- und Kultangelegenheiten.

##### 1. Petitionen an Götter:

- a) 31045 Petition an Serapis, aus Memphis, vorptol. Zt; Publ.: Spiegelberg, Demot. Denkmäler II, 353 (Index); Hughes, in: JNES 17, 1958, 5. Vgl. Seidl, Rechtsgeschichte Saiten-Zt, 30; ders., Bemerkungen zu Petitionen an Götter, in: SDHI 36, 1970, 536; ders., in: Fs Welles, 61.
- b) 31255 Petition an Götter, aus Euhemeria, 145–144 v. Chr.(?); Publ.: Spiegelberg, Demot. Denkmäler II, 357 (Index). Vgl. Seidl, in: SDHI 36, 1970, 536.
- c) 50018 Petition an Götter, aus Euhemeria, ptol. Zt; Publ.: Spiegelberg, Demot. Denkmäler II, 359 (Index). Vgl. Seidl, in: SDHI 36, 1970, 536.
- d) 50072 Petition an Anubis, aus Memphis, pers. Zt; Publ.: Seidl, in: Fs Welles, 63; Spiegelberg, Demot. Denkmäler III, 60 f., Tf. 32. Vgl. Seidl, Ptol. Rechtsgeschichte, 101 Anm. 2; ders., Rechtsgeschichte Saiten-Zt, 23 Anm. 6; 30 f.; ders., in: SDHI 36, 1970, 536.
- e–f) 50110. 50111 Petitionen an Anubis, aus Memphis, ptol. Zt; Publ.: Spiegelberg, Demot. Denkmäler III, 78 f., Tf. 48. Vgl. Seidl, in: SDHI 36, 1970, 536.
- g) 50114 Petition an Imuthes, aus Memphis; Publ.: Spiegelberg, Demot. Denkmäler III, 80, Tf. 48.
- h) 50117 Petition an Serapis, aus Memphis, ptol. Zt; Publ.: Spiegelberg, Demot. Denkmäler III, 81, Tf. 49.

##### 2. Kultvereinsatzungen:

- a) 30605 aus Tebtynis, 145 v. Chr.; Publ.: Françoise de Cenival, Associations, BdE 46, 1972, 73 ff., Tf. 6; Spiegelberg, Demot. Denkmäler II, 340 (Index); Erichsen, Lese-

stücke II, 1, 183 ff. Vgl. Sethe, Bürgschaftsrecht, 775 (Index); Pestman, Marriage, 57 Anm. 3; Seidl, Ptol. Rechtsgeschichte, 47, 153 Anm. 2; SB I, Nr. 4458.

- b) 30606 aus Tebtynis, 158–157 v. Chr.; Publ.: Françoise de Cenival, Associations, 45 ff., Tf. 4; Spiegelberg, Demot. Denkmäler II, 340 (Index). Vgl. Sethe, Bürgschaftsrecht, 775 (Index); Seidl, Ptol. Rechtsgeschichte, 47, 153 Anm. 2; SB I, Nr. 4458.
  - c) 30618 Rechnungsbuch eines Kultvereins, aus Tebtynis, 138–136 v. Chr.; Publ.: Spiegelberg, Demot. Denkmäler II, 342 (Index). Vgl. Seidl, Ptol. Rechtsgeschichte, 47.
  - d) 30619 aus Tebtynis, 138–136 v. Chr.; Publ.: Françoise de Cenival, Associations, 93 ff., Tf. 7; Spiegelberg, Demot. Denkmäler II, 342 (Index). Vgl. Sethe, Bürgschaftsrecht, Urk. 20; Seidl, Ptol. Rechtsgeschichte, 192 (Index).
  - e) 30654 Fragment von Kultvereinsatzungen, aus Gebelein, ptol. Zt; Publ.: Spiegelberg, Demot. Denkmäler II, 94, Tf. 48.
  - f) 31178 Fragment, aus Tebtynis, 179 v. Chr.; Publ.: Françoise de Cenival, Associations, 39 f., Tf. 3, 9; Spiegelberg, Demot. Denkmäler II, 355 (Index). Vgl. Seidl, Ptol. Rechtsgeschichte, 153 Anm. 2 ff.
  - g) 31179 aus Tebtynis, 147 v. Chr.; Publ.: Françoise de Cenival, Associations, 63 ff., Tf. 5; Spiegelberg, Demot. Denkmäler II, 355 (Index). Vgl. Sethe, Bürgschaftsrecht, 775 (Index); Pestman, Marriage, 57 Anm. 2; Seidl, Ptol. Rechtsgeschichte, 47, 153 Anm. 2 ff.
- ##### 3. Sonstige Urkunden, Rechnungen und Listen:
- a) 30704 Urkunde über ein Abkommen mit den Priestern von Gebelein, Fragment, aus Gebelein, 158–157 v. Chr.; Publ.: Spiegelberg, Demot. Denkmäler II, 123 ff., Tf. 56.
  - b) 30801 Fragment einer Tempelrechnung, aus Gebelein, ptol. Zt; Publ.: Spiegelberg, Demot. Denkmäler II, 172 ff., Tf. 64.
  - c) 30960 Eingabe an die Hathorpriesterschaft von Gebelein, aus Gebelein, 105–104 v. Chr.; Publ.: Spiegelberg, Demot. Denkmäler II, 198 f., Tf. 70.
  - d) 30965 Fragment einer Tempelrechnung, aus Gebelein, ptol. Zt; Publ.: Spiegelberg, Demot. Denkmäler II, 204, Tf. 71.
  - e) 31043 Tempelabrechnung, aus el-Hibe, ptol. Zt; Publ.: Spiegelberg, Demot. Denkmäler II, 352 (Index).
  - f) 31080 Fragment einer Tempelrechnung, ptol. Zt; Publ.: Spiegelberg, Demot. Denkmäler II, 354 (Index).



g) 31168 rto Götter- und Priesterliste, Fragment, aus Memphis, ptol. Zt; Publ.: Spiegelberg, Demot. Denkmäler II, 354 (Index).

h) 50108 vso Priesterliste, aus Theben, ptol. Zt; Publ.: Spiegelberg, Demot. Denkmäler III, 77, Tf. 47.

S. auch Fragmente G I 1g.

#### E. Verwaltungs- und juristische Texte:

##### 1. Allgemein:

a) 50108 rto Fragmente einer Zivilprozeßordnung, aus Theben, ptol. Zt; Publ.: Spiegelberg, Demot. Denkmäler III, 77, Tf. 47.

b) JE 89127–89130. 89137–89143 rto Sammlung von Rechtsfällen aus Hermopolis, Anfang 3. Jh. v. Chr.; Publ.: Girgis Mattha und George R. Hughes, The Demotic legal Code of Hermopolis West, Kairo 1975. Vgl. Ursula Kaplony-Heckel, in: Münchener Beiträge 66, 1974, 199 ff.; Seidl, Bodennutzung, 7 ff.; 31 ff.; ders., in: Fs Daube, 301 ff.; ders., in: Fs Préaux, 716 ff.; ders., in: SDHI 39, 1973, 47 ff.; 40, 1974, 99 ff.; ders., in: ZSS Rom. Abt. 91, 1974, 41 ff.; 360 ff.; 96, 1979, 17 ff.; H. J. Wolff, in: ZSS Rom. Abt. 96, 1979, 258 ff.; Pestman, in: Essays on oriental laws of succession, 65. 67 Anm. 1; 68; Demot. Literaturübersicht VIII, Nr. 18.

##### 2. Eheurkunden:

a) 30601 aus Achmim, 230 v. Chr.; Publ.: Spiegelberg, Demot. Denkmäler II, 340 (Index); Lüddeckens, Eheverträge, Urk. 17; Erichsen, Lesestücke II. 1, 110 ff. Vgl. Sethe, Bürgschaftsrecht, 696; Seidl, Ptol. Rechtsgeschichte, 174. 179 Anm. 5; Pestman, Marriage, 222 (Index).

b) 30607 + JE 34662 aus Tebtynis, 128 v. Chr. Ausstattungs- und Geldzahlungsschrift; Publ.: Spiegelberg, Demot. Denkmäler II, 340 (Index); Lüddeckens, Eheverträge, Urk. 7D; Erichsen, Lesestücke II. 1, 131 ff.; Lüddeckens, in: AcOr 25, 1960, 238 ff., Tf. 3 (JE 34662). Vgl. Pestman, Marriage, 222 (Index); Seidl, Ptol. Rechtsgeschichte, 192 (Index); SB I, Nr. 4459.

c) 30608. 30609 Ausstattungs- und Geldzahlungsschrift, aus Tebtynis, 123 v. Chr.; Publ.: Spiegelberg, Demot. Denkmäler II, 340 (Index); Lüddeckens, Eheverträge, Urk. 8 D/Z; Erichsen, Lesestücke II. 1, 133 f. (30609). Vgl. Sethe, Bürgschaftsrecht, 580 Anm. 1; Pestman, Marriage,

222 (Index); Seidl, Ptol. Rechtsgeschichte, 192 (Index).

d) 30616 Ausstattungs- und Geldzahlungsschrift, aus Tebtynis, 78 v. Chr.; Publ.: Spiegelberg, Demot. Denkmäler II, 340 (Index); Lüddeckens, Eheverträge, Urk. 9 D/Z. Vgl. Sethe, Bürgschaftsrecht, 368. 709 ff.; Seidl, Ptol. Rechtsgeschichte, 192 (Index); Pestman, Marriage, 222 (Index); SB I, Nr. 4463.

e) 30650 Fragment, aus Gebelein, ptol. Zt; Publ.: Spiegelberg, Demot. Denkmäler II, 91 f. Vgl. Pestman, Marriage, 195.

f) 30681 Fragment, aus Gebelein, ptol. Zt; Publ.: Spiegelberg, Demot. Denkmäler II, 345 (Index). Vgl. Pestman, Marriage, 195.

g) 30688 Fragment, aus Gebelein, ptol. Zt, 148 v. Chr. (?); Publ.: Spiegelberg, Demot. Denkmäler II, 345 (Index). Vgl. Pestman, Marriage, 223 (Index).

h) 30718 Fragment, aus Gebelein, ptol. Zt; Publ.: Spiegelberg, Demot. Denkmäler II, 346 (Index). Vgl. Pestman, Marriage, 195.

i) 30733 Fragment, aus Gebelein, ptol. Zt; unpubl. Vgl. Spiegelberg, Demot. Denkmäler II, 346 (Index). Vgl. Pestman, Marriage, 21 Anm. 2; 195.

j) 30797 Fragment, aus Gebelein, ptol. Zt; unpubl. Vgl. Spiegelberg, Demot. Denkmäler II, 348 (Index). Vgl. Pestman, Marriage, 21 Anm. 2; 195.

k) 30800 Fragment, aus Gebelein, ptol. Zt; Publ.: Spiegelberg, Demot. Denkmäler II, 348 (Index). Vgl. Pestman, Marriage, 223 (Index).

l) 30819 Fragment, aus Gebelein, ptol. Zt; unpubl. Vgl. Spiegelberg, Demot. Denkmäler II, 349 (Index). Vgl. Pestman, Marriage, 21 Anm. 2.

m) 30970 Fragment, aus Gebelein, ca. 90 v. Chr.; Publ.: Spiegelberg, Demot. Denkmäler II, 350 (Index). Vgl. Pestman, Marriage, 223 (Index).

n) 31058 Fragment, aus Gebelein, ptol. Zt; Publ.: Spiegelberg, Demot. Denkmäler II, 353 (Index). Vgl. Pestman, Marriage, 91 Anm. 5.

o) 31177 aus Achmim (?), 299 v. Chr. (?); Publ.: Spiegelberg, Demot. Denkmäler II, 355 (Index); Lüddeckens, Eheverträge, Urk. 11. Vgl. Sethe, Bürgschaftsrecht, 195. 579 Anm. 3; Pestman, Marriage 223 (Index).

p) 31207 Fragment, aus Gebelein, ptol. Zt; Publ.: Spiegelberg, Demot. Denkmäler II, 356 (Index).

q) 50129 aus Hawara, 86 v. Chr.; Publ.: Spiegelberg, Demot. Denkmäler III, 93 f.,

- Tf. 55–56; Lüddeckens, Eheverträge, Urk. 51; Erichsen und Nims, in: *AcOr* 23, 1958, 119ff. Vgl. Seidl, *Ptol. Rechtsgeschichte*, 193 (Index); Pestman, *Marriage*, 223 (Index); *SB VI*, Nr. 9297.
- r) 50135 Fragment, aus Hawara, *ptol. Zt*; Publ.: Spiegelberg, *Demot. Denkmäler III*, 97, Tf. 58. Vgl. Pestman, *Marriage*, 195.
- s) 50136 Fragment, aus Hawara, *ptol. Zt*; Publ.: Spiegelberg, *Demot. Denkmäler III*, 97, Tf. 58. Vgl. Pestman, *Marriage*, 195.
- t) 50149 aus Theben, 60 v. Chr.; Publ.: Spiegelberg, *Demot. Denkmäler III*, 110f., Tf. 62; Lüddeckens, *Eheverträge*, Urk. 52. Vgl. Pestman, *Marriage*, 223 (Index).
- u) 50159 Fragment; Publ.: Spiegelberg, *Demot. Denkmäler III*, 115, Tf. 66. Vgl. Pestman, *Marriage*, 195.
- v) JE 89367 (Philadelphia 14) aus Theben, 264 v. Chr.; Publ.: Mustafa el-Amir, *A Family Archive from Thebes, Kairo 1959*, 6aff.; Lüddeckens, *Eheverträge*, Urk. 13; Reich, in: *Mizraim* 2, 1936, 18; 7, 1938, Tf. 9–10; 8, 1938, 11. Vgl. Pestman, *Marriage*, 227 (Index); Seidl, *Ptol. Rechtsgeschichte*, 194 (Index); *SB VI*, Nr. 8965.
- w) JE 89375 (Philadelphia 25), aus Theben, 223 v. Chr.; Publ.: el-Amir, *Family Archive*, 115ff.; Lüddeckens, *Eheverträge* Urk. 20; Reich, in: *Mizraim* 2, 1936, 22; 9, 1938, 11, Tf. 23–26. Vgl. Pestman, *Marriage*, 227 (Index); Seidl, *Ptol. Rechtsgeschichte*, 54 Anm. 9; 179 Anm. 5.
- S. auch Fragmente: GIV2e.
3. Scheidungsurkunden:
- a) 30665 Fragment, aus Gebelein, *sait. Zt*; Publ.: Spiegelberg, *Demot. Denkmäler II*, 345 (Index); ders., *Demotische Papyri*, *Veröff. Bad. Pap. Slg. I*, 5f. Vgl. Pestman, *Marriage*, 222 (Index); Seidl, *Rechtsgeschichte Saiten-Zt*, 80; Zauzich, in: *Textes et Langages III*, BdE 64.3, 101.
- b) 50131 Abstandsschrift, aus Hawara, *ptol. Zt*; Publ.: Spiegelberg, *Demot. Denkmäler III*, 95f., Tf. 57. Vgl. Nims, in: *JNES* 7, 1948, 253f.; Pestman, *Marriage*, 223 (Index).
- c) JE 89366 (Philadelphia 11), aus Theben, 281 v. Chr.; Publ.: el-Amir, *Family Archive*, 50ff.; Erichsen, *Lesestücke II.1*, 139f.; Reich, in: *Mizraim* 1, 1933, 135–139, Tf. 15; 2, 1936, 17; 7, 1938, 19. Vgl. Pestman, *Marriage*, 227 (Index).
4. Ammenverpflichtung:
- a) 10262 aus dem Fajjum(?), 233–232 v. Chr.; Publ.: Spiegelberg, *Demot. Denkmäler II*, 359 (Index). Vgl. Pestman, *Marriage*, 222 (Index); *UPZ I*, 603, 3.
- b) 30604 aus Tebtynis, 233–232 v. Chr.; Publ.: Spiegelberg, *Demot. Denkmäler II*, 340 (Index). Vgl. Sethe, *Bürgschaftsrecht*, 775 (Index); Seidl, *Ptol. Rechtsgeschichte*, 192 (Index); Zauzich, in: *Textes et Langages III*, BdE 64.3, 102; *UPZ I*, 603.2.
5. Pacht:
- a) 30611 aus Tebtynis, 94–93 v. Chr.(?); Publ.: Spiegelberg, *Demot. Denkmäler II*, 340 (Index).
- b) 30614 aus Tebtynis, 89–88 v. Chr.; Publ.: Spiegelberg, *Demot. Denkmäler II*, 340 (Index). Vgl. Sethe, *Bürgschaftsrecht*, 775 (Index); Seidl, *Bodennutzung*, 11 Anm. 27; ders., in: *Fs Préaux*, 722.
- c) 30615 aus Tebtynis, 98–97 v. Chr.; Publ.: Spiegelberg, *Demot. Denkmäler II*, 340 (Index). Vgl. Sethe, *Bürgschaftsrecht*, 775 (Index); Seidl, *Ptol. Rechtsgeschichte*, 192 (Index); Seidl, *Bodennutzung*, 19 Anm. 65; 27; *SB I*, Nr. 4462.
- d) 30625 aus Tebtynis, 79–78 v. Chr.; Publ.: Spiegelberg, *Demot. Denkmäler II*, 342 (Index). Vgl. Sethe, *Bürgschaftsrecht*, 775 (Index); Seidl, *Ptol. Rechtsgeschichte*, 93 Anm. 5.
- e) 30631 aus Tebtynis, 86–85 v. Chr.; Publ.: Spiegelberg, *Demot. Denkmäler II*, 342 (Index). Vgl. Seidl, *Ptol. Rechtsgeschichte*, 33; Hughes, in: *JNES* 32, 1973, 160.
- f) 30647 aus dem Fajjum (sic!), 246–245 v. Chr.; Publ.: Spiegelberg, *Demot. Denkmäler II*, 344 (Index); Sethe, *Bürgschaftsrecht*, Urk. 1; Erichsen, *Lesestücke II.1*, 146ff. Vgl. Pestman, *Marriage*, 150 Anm. 1; Seidl, *Ptol. Rechtsgeschichte*, 192 (Index); Seidl, *Bodennutzung*, 38 (Index).
- g) 30660 Fragment aus dem Fajjum (sic!), 204 v. Chr.; Publ.: Spiegelberg, *Demot. Denkmäler II*, 344 (Index); Sethe, *Bürgschaftsrecht*, Urk. 2. Vgl. Seidl, *Ptol. Rechtsgeschichte*, 192 (Index); Seidl, *Bodennutzung*, 38 (Index).
- h) 30666 Pacht(?) - Fragment, aus Theben, ca. 176 v. Chr.; Publ.: Spiegelberg, *Demot. Denkmäler II*, 345 (Index). Vgl. Zauzich, *Schreibertradition*, Anm. 891.
- i) 30683 + 31012 Fragment, aus Gebelein, 130–129 v. Chr.; Publ.: Spiegelberg, *Demot. Denkmäler II*, 345 (Index). Vgl. Seidl, *Ptol. Rechtsgeschichte*, 129 Anm. 7; Seidl, *Bodennutzung*, 15.
- j) 30689 + 30701 + 30782 aus dem Fajjum (sic!), 203–202 v. Chr.(?); Publ.: Spiegel-

- berg, Demot. Denkmäler II, 345. 346. 348 (Index); Sethe, Bürgschaftsrecht, Urk. 4. Vgl. Seidl, Ptol. Rechtsgeschichte, 192 (Index); Seidl, Bodennutzung, 38 (Index); SB I, Nr. 4470.
- k) 30697 + 30780 Fragment, aus dem Fajjum (sic!), 203 v. Chr.; Publ.: Spiegelberg, Demot. Denkmäler II, 345. 348 (Index); Sethe, Bürgschaftsrecht, Urk. 3; Erichsen, Lesestücke II, 1, 164. Vgl. Seidl, Ptol. Rechtsgeschichte, 192 (Index); Seidl, Bodennutzung, 38 (Index).
- l) 30702 + 30703 Fragment einer Pacht(?) -Urkunde, aus Gebelein, ptol. Zt; Publ.: Spiegelberg, Demot. Denkmäler II, 121 ff. Vgl. Sethe, Bürgschaftsrecht, 199.
- m) 30713 Fragment einer Pacht(?) -Urkunde, aus Gebelein, ptol. Zt; Publ.: Spiegelberg, Demot. Denkmäler II, 131 f.
- n) 30734 Fragment, aus Gebelein, ptol. Zt; Publ.: Spiegelberg, Demot. Denkmäler II, 138 f.
- o) 30768 + 30771 Fragment, aus Gebelein, ptol. Zt; Publ.: Spiegelberg, Demot. Denkmäler II, 347 (Index).
- p) 30781 Fragment, aus dem Fajjum (sic!), ptol. Zt; Publ.: Spiegelberg, Demot. Denkmäler II, 348 (Index); Sethe, Bürgschaftsrecht, Urk. 5. Vgl. Seidl, Ptol. Rechtsgeschichte, 192 (Index); Seidl, Bodennutzung, 38 (Index).
- q) 30813 Fragment, aus Gebelein, 108–107 v. Chr.; Publ.: Spiegelberg, Demot. Denkmäler II, 178 f.
- r) 30968 rto + 30783, aus Gebelein, 178 v. Chr.; Publ.: Spiegelberg, Demot. Denkmäler II, 207 f., Tf. 71; 162 f., Tf. 62. Vgl. Hintze, in: ArOr 20, 1952, 104 f.
- s) 31046 Fragment, aus Memphis, 510–509 v. Chr.; Publ.: Spiegelberg, Demot. Denkmäler II, 237 f., Tf. 81. Vgl. Seidl, Rechtsgeschichte Saiten-Zt, 22.
- t) 31079 aus Tebtynis, 106–105 v. Chr.; Publ.: Spiegelberg, Demot. Denkmäler II, 354 (Index). Vgl. Sethe, Bürgschaftsrecht, 775 (Index); Seidl, Ptol. Rechtsgeschichte, 192 (Index); Seidl, Bodennutzung, 38 (Index); SB I, Nr. 4473.
- u) 50098 + 50102, Zt des Hakoris; Publ.: Spiegelberg, Demot. Denkmäler III, 72. 74 f., Tf. 43. 45. Vgl. Seidl, Rechtsgeschichte Saiten-Zt, 71; Seidl, Bodennutzung, 26 Anm. 101.
- v) 50099 Zt des Hakoris; Publ.: Spiegelberg, Demot. Denkmäler III, 72 ff., Tf. 43–44. Vgl. Seidl, Rechtsgeschichte Saiten-Zt, 91

- (Index); Seidl, Bodennutzung, 23. 26 Anm. 101.
- w) 50109 Pacht(?) -Fragment, ptol. Zt; Publ.: Spiegelberg, Demot. Denkmäler III, 77 f., Tf. 48.
- S. auch Fragmente, G IV 2a: 30679. 30786; G IV 2f: 30699; G IV 2g.
6. Haus- und Grundstücksverkauf:
- a) 30612 a + b Hausteilverkauf, Geldzahlungsschrift, aus Tebtynis, 97–96 v. Chr.; Publ.: Spiegelberg, Demot. Denkmäler II, 340 (Index). Vgl. Zauzich, Schreibertradition, Urk. 92; SB I, Nr. 4460.
- b) 30621–30624 Fragmente von Haus- und Grab(?30622)-Verkäufen, aus Tebtynis, 246–210 v. Chr.; Publ.: Spiegelberg, Demot. Denkmäler II, 342 (Index). Vgl. Sethe, Bürgschaftsrecht, 697 f. (30623); Pestman, Marriage, 25 Anm. 1; 27 Anm. 7 (30623).
- c) 30628 aus Tebtynis, 120–119 v. Chr. (?); Publ.: Spiegelberg, Demot. Denkmäler II, 342 (Index). Vgl. SB I, Nr. 4467.
- d) 30632 Hausverkauf, 97–96 v. Chr.; unpubl. Vgl. Spiegelberg, Demot. Denkmäler II, 342 (Index).
- e) 30694 Fragment eines Hausverkaufs, aus Tebtynis, 226–225 v. Chr.; Publ.: Spiegelberg, Demot. Denkmäler II, 115 f., Tf. 54.
- f) 30752 Fragment einer Landverkaufsurkunde, aus Gebelein, ca. 90 v. Chr.; Publ.: Spiegelberg, Demot. Denkmäler II, 347 (Index). Vgl. Zauzich, Schreibertradition, 224.
- g) 30790 Fragment einer Ackerverkaufsurkunde, Geldzahlungsschrift, aus Gebelein, ptol. Zt; Publ.: Spiegelberg, Demot. Denkmäler II, 165, Tf. 62.
- h) 31254 Grundstücksverkauf, Abstandsschrift, aus Tebtynis, 106–105 v. Chr.; Publ.: Spiegelberg, Demot. Denkmäler II, 357 (Index). Vgl. Sethe, Bürgschaftsrecht, 709; Seidl, Ptol. Rechtsgeschichte, 193; SB I, Nr. 4479.
- i) 50021 Fragment einer Hausverkaufsurkunde, aus Tebtynis, ptol. Zt; Publ.: Spiegelberg, Demot. Denkmäler II, 335.
- j) 50100 Landverkauf, Fragment einer Geldzahlungsschrift, vorptol. Zt; Publ.: Spiegelberg, Demot. Denkmäler III, 73 f., Tf. 44. Vgl. Seidl, Rechtsgeschichte Saiten-Zt, 11.
- k) 50132 + Hamburg 10 Hausverkauf(?), Abstandsschrift, aus Hawara, 199–198 v. Chr.; Publ.: Spiegelberg, Demot. Denkmäler III, 96, Tf. 58.

- l) 50164 (Papyrus Carnarvon 1) Landverkauf, Geldzahlungsschrift, aus Theben, 202 v. Chr.; Publ.: Earl of Carnarvon und Howard Carter, *Five years' Exploration at Thebes*, Oxford 1912, 46f., Tf. 35–39; Spiegelberg, *Demot. Denkmäler III*, 116; Spiegelberg, in: *RecTrav* 35, 1913, 150ff. Vgl. Seidl, *Ptol. Rechtsgeschichte*, 16 Anm. 1; 118; Zauzich, *Schreibertradition*, Urk. 78.
- m) 50165 (Papyrus Carnarvon 2) Landverkauf, Geldzahlungsschrift, aus Theben, 202 v. Chr.; Publ.: s. bei 50164. Vgl. Seidl, *Ptol. Rechtsgeschichte*, 16 Anm. 1; 118; Zauzich, *Schreibertradition*, Urk. 79; Pestman, *Marriage*, 138 Anm. 2.
- n) JE 89362 (Philadelphia 2) Hausverkauf, Geldzahlungsschrift, aus Theben, 314 v. Chr.; Publ.: el-Amir, *Family Archive*, 7ff.; Reich, in: *Mizraim* 2, 1936, 15; 3, 1936, 9ff., Tf. 1–2; 7, 1938, 14. Vgl. Pestman, *Marriage*, 122f.; Pestman, in: *Essays on oriental laws of succession*, 69 Anm. 2; 72f.; Seidl, *Ptol. Rechtsgeschichte*, 55. 120; Zauzich, *Schreibertradition*, Urk. 2.
- o) JE 89363 (Philadelphia 3) Hausverkauf, Geldzahlungsschrift (Abstandsschrift dazu ist Philadelphia 4), aus Theben, 307 v. Chr.; Publ.: el-Amir, *Family Archive*, 13ff.; Reich, in: *Mizraim* 2, 1936, 15; 3, 1936, 37; 7, 1938, 14, Tf. 1–3.4. Vgl. Zauzich, *Schreibertradition*, Urk. 3; Pestman, in: *Essays ...*, 66. 74 Anm. 4.
- p) JE 89364 (Philadelphia 7) Hausverkauf, Geldzahlungsschrift (Abstandsschrift dazu ist Philadelphia 8), aus Theben, 287 v. Chr.; Publ.: el-Amir, *Family Archive*, 33ff.; Reich, in: *Mizraim* 2, 1936, 15; 3, 1936, 42; 7, 1938, 17, Tf. 7–8. Vgl. Zauzich, *Schreibertradition*, Urk. 6; Pestman, in: *Essays ...*, 66. 74 Anm. 4.
- q) JE 89365 (Philadelphia 10) Hausteilverkauf, Abstandsschrift, aus Theben, 282 v. Chr.; Publ.: el-Amir, *Family Archive*, 45ff.; Reich, in: *Mizraim* 2, 1936, 17; 3, 1936, 43; 7, 1938, 18; 8, 1938, Tf. 11–13. Vgl. Pestman, *Marriage*, 186; ders., in: *Essays ...*, 69 Anm. 2; 73 Anm. 1; Seidl, *Ptol. Rechtsgeschichte*, 120; Zauzich, *Schreibertradition*, Urk. 105.
- r) JE 89369 (Philadelphia 16) Hausteilverkauf, Geldzahlungsschrift, aus Theben, 251 v. Chr.; Publ.: el-Amir, *Family Archive*, 70ff.; Reich, in: *Mizraim* 2, 1936, 19; 8, 1938, 13, Tf. 17–18. Vgl. Zauzich, *Schreibertradition*, Urk. 13; Seidl, in: *SDHI* 40, 1974, 103; Pestman, in: *Essays ...*, 67 Anm. 5; SB VI, Nr. 8966.
7. Verkauf von Liturgien und Priesterämtern:
- a) 30617 a und b Liturgienverkauf, Geldbezahlungs- und Abstandsschrift, aus Tebtynis, 98 v. Chr.; Publ.: Spiegelberg, *Demot. Denkmäler II*, 342 (Index). Vgl. Zauzich, *Schreibertradition*, Urk. 91. 152; SB I, Nr. 4464–5.
- b) 30620 Liturgienverkauf, Abstandsschrift, aus Tebtynis, 100 v. Chr.; Publ.: Spiegelberg, *Demot. Denkmäler II*, 342 (Index). Vgl. Zauzich, *Schreibertradition*, Urk. 151; SB I, Nr. 4466.
- c) 50059 Verkauf(?) von Priesterämtern, Geldzahlungsschrift(?), aus Assiut, pers. Zt; Publ.: Spiegelberg, *Demot. Denkmäler III*, 42ff., Tf. 18–20. Vgl. Eve Jelinkova-Reymond, in: *CdE* 28, Nr. 56, 1953, 228ff.; Seidl, *Ptol. Rechtsgeschichte*, 7 Anm. 3; ders., *Rechtsgeschichte Saiten-Zt*, 90 (Index); Pestman, *Marriage*, 38 Anm. 2; 47.
- S. auch Fragmente, GIV2a: 30667. 30668. 30735. 30743.
8. 50146 Viehverkauf, Geldzahlungsschrift, aus Edfu, Zt des Nektanebos; Publ.: Spiegelberg, *Demot. Denkmäler III*, 108, Tf. 60–61. Vgl. Seidl, *Rechtsgeschichte Saiten-Zt*, 17.
9. Darlehen, Pfandnutzung, Schuldscheine, Bürgschaften:
- a) 30610 Getreidedarlehen, aus Tebtynis, 66–65 v. Chr.; Publ.: Spiegelberg, *Demot. Denkmäler II*, 340 (Index). Vgl. Sethe, *Bürgschaftsrecht*, 775 (Index); Seidl, *Ptol. Rechtsgeschichte*, 192 (Index); ders., in: *Fs Daube*, 302.
- b) 30613 Zugeständnis einer Pfandnutzung an einem Grundstück, aus Tebtynis, 94 v. Chr.; Publ.: Spiegelberg, *Demot. Denkmäler II*, 340 (Index). Vgl. Sethe, *Bürgschaftsrecht*, 775 (Index); Seidl, *Ptol. Rechtsgeschichte*, 33; ders., *Bodennutzung*, 38 (Index); SB I, Nr. 4461.
- c) 30626 Zugeständnis der Pfandnutzung an einem Grundstück, aus Tebtynis, 94–93 v. Chr. (?); Publ.: Spiegelberg, *Demot. Denkmäler II*, 342 (Index). Vgl. Seidl, *Ptol. Rechtsgeschichte*, 33.
- d) 30659 + 31191 Gestellungsbürgschaft, aus Gebelein, 202 v. Chr.; Publ.: Spiegelberg, *Demot. Denkmäler II*, 344. 355 (Index); Sethe, *Bürgschaftsrecht*, Urk. 7.

- Vgl. Seidl, Ptol. Rechtsgeschichte, 192 (Index); SB I, Nr. 4475.
- e) 30677 Fragment eines Darlehens(?), aus Gebelein, ptol. Zt; Publ.: Spiegelberg, Demot. Denkmäler II, 105 f., Tf. 50.
- f) 30690 Fragment eines Getreidedarlehens, aus Gebelein(?), ptol. Zt; Publ.: Spiegelberg, Demot. Denkmäler II, 111. Vgl. Sethe, Bürgschaftsrecht, 61.
- g) 30696 Fragment eines Gelddarlehens, aus dem Fajjum, ptol. Zt; Publ.: Spiegelberg, Demot. Denkmäler II, 116, Tf. 55.
- h) 30698 Fragment einer Gestellungsbürgschaft, aus dem Fajjum, 246–245 v. Chr.(?); Publ.: Spiegelberg, Demot. Denkmäler II, 345 (Index); Sethe, Bürgschaftsrecht, Urk. 8. Vgl. Seidl, Ptol. Rechtsgeschichte, 192 (Index).
- i) 30744 Wein(?)–Darlehen, Fragment, aus Gebelein, 112–111 v. Chr.; Publ.: Spiegelberg, Demot. Denkmäler II, 141, Tf. 58.
- j) 30753 Zahlungsbürgschaft, aus dem Fajjum, 204 v. Chr.(?); Publ.: Spiegelberg, Demot. Denkmäler II, 347 (Index); Sethe, Bürgschaftsrecht, Urk. 6. Vgl. Seidl, Ptol. Rechtsgeschichte, 192 (Index).
- k) 30968 vso Fragment eines Getreidedarlehens, aus Gebelein, ptol. Zt; Publ.: Spiegelberg, Demot. Denkmäler II, 208, Tf. 71. Vgl. Sethe, Bürgschaftsrecht, 224. 359.
- l) 50119 Gelddarlehen, aus Hawara, ptol. Zt; Publ.: Spiegelberg, Demot. Denkmäler III, 83, Tf. 50.
- m) 50120 Schuldschein, aus Hawara, ptol. Zt; Publ.: Spiegelberg, Demot. Denkmäler III, 83 f., Tf. 50.
- n) 50121 Schuldschein(?), aus Hawara, ptol. Zt; Publ.: Spiegelberg, Demot. Denkmäler III, 84, Tf. 50.
- o) 50122 Getreidedarlehen, aus Hawara, ptol. Zt; Publ.: Spiegelberg, Demot. Denkmäler III, 85, Tf. 51.
- p) 50123 Gelddarlehen, aus Hawara, ptol. Zt; Publ.: Spiegelberg, Demot. Denkmäler III, 85 f., Tf. 51.
- q) 50128 Schuldschein, aus Hawara, 115–114 v. Chr.; Publ.: Spiegelberg, Demot. Denkmäler III, 91, Tf. 55.
- r) JE 51543 Gestellungsbürgschaft, aus dem Fajjum, 252–251 v. Chr.; Publ.: Spiegelberg, Zenon-Archiv, Urk. 6. Vgl. Seidl, Ptol. Rechtsgeschichte, 195 (Index).
- s) JE 89368 (Philadelphia 15) Kaufpfandurkunde, aus Theben, 259 v. Chr.; Publ.: el-Amir, Family Archive, 65 ff.; Reich, in: Mizraim 2, 1936, 18; 3, 1936, 48; 8, 1938, 15, Tf. 13–14. Vgl. Zauzich, Schreibertradition, Urk. 12; Pestman, in: Essays on oriental laws of succession, 64.
- t) JE 89372 (Philadelphia 21) Kaufpfandurkunde, aus Theben, 237 v. Chr., ein Haus betreffend; Publ.: el-Amir, Family Archive, 95 ff.; Reich, in: Mizraim 2, 1936, 20; 9, 1938, 9, Tf. 21–22. Vgl. Seidl, Ptol. Rechtsgeschichte, 51 Anm. 6; 129; Zauzich, Schreibertradition, Urk. 17; SB VI, Nr. 8968.
- u) JE 89373 (Philadelphia 22) Kaufpfandurkunde, aus Theben, 233 v. Chr., ein Haus betreffend; Publ.: el-Amir, Family Archive, 100 ff.; Reich, in: Mizraim 2, 1936, 21; 9, 1938, 9, Tf. 23–26. Vgl. Seidl, Ptol. Rechtsgeschichte, 51 Anm. 6; 129; Zauzich, Schreibertradition, Urk. 18; SB VI, Nr. 8970.
- v) JE 89374 (Philadelphia 23) Kaufpfandurkunde, aus Theben, 230 v. Chr., ein Haus betreffend; Publ.: el-Amir, Family Archive, 105 ff.; Reich, in: Mizraim 2, 1936, 21; 9, 1938, 10, Tf. 21–22. Vgl. Zauzich, Schreibertradition, Urk. 19.
- S. auch Fragmente, GIV2a: 30723. 30736. 30785; GIV2i.
10. 50092 Fragment einer Verdingung zur Dienstleistung, aus Memphis, vor- oder frühptol. Zt; Publ.: Spiegelberg, Demot. Denkmäler III, 69, Tf. 39. Vgl. Seidl, Rechtsgeschichte Saiten-Zt, 67.
11. Erbschaft, Teilung, Verzicht, Schenkung:
- a) 30602 Erbschaftsteilung (Haus u. a.), aus Memphis, 116–115 v. Chr.; Publ.: Spiegelberg, Demot. Denkmäler II, 340 (Index). Vgl. Sethe, Bürgschaftsrecht, 774 f. (Index); Pestman, Marriage, 144 Anm. 1; Seidl, in: MDAIK 8, 1939, 198 Anm. 3; ders., in: SDHI 40, 1974, 102; UPZ I, Nr. 130.
- b) 30603 Erbschaftsteilung (Haus u. a.), aus Memphis, 116–115 v. Chr.; Publ.: Spiegelberg, Demot. Denkmäler II, 340 (Index). Vgl. Sethe, Bürgschaftsrecht, 774 f. (Index); Seidl, in: MDAIK 8, 1939, 198 Anm. 3; Seidl, in: SDHI 40, 1974, 102; UPZ I, Nr. 131.
- c) 30649 Fragment einer Teilung(?), aus Gebelein, ptol. Zt; Publ.: Spiegelberg, Demot. Denkmäler II, 344 (Index). Vgl. Ursula Kaplony-Heckel, Gebelen-Urkunden, Urk. 21.
- d) 50058 Teilung eines Priesterbesitzes, aus Assiut, sait. Zt; Publ.: Spiegelberg, Demot.

- Denkmäler III, 39 ff., Tf. 17; Erichsen, Auswahl, 17 ff. Vgl. Eve Jelinkova-Reymond, in: CdE 28, Nr. 56, 1953, 228 ff.; Malinine, in: OLZ 50, 1955, 495 ff.; Pestman, Marriage, 38 Anm. 2; 47; Seidl, Rechtsgeschichte Saiten-Zt, 90 (Index); ders., in: MDAIK 8, 1939, 198 Anm. 3; ders., in: SDHI 40, 1974, 106.
- e) 50125 Teilung, aus Hawara, ptol. Zt; Publ.: Spiegelberg, Demot. Denkmäler III, 87, Tf. 52.
- f) 50126 Teilung, aus Hawara, 107–102 v. Chr.; Publ.: Spiegelberg, Demot. Denkmäler III, 88 f., Tf. 53. 55.
- g) JE 89361 (Philadelphia 1) Hausteilung, aus Theben, 317 v. Chr.; Publ.: el-Amir, Family Archive, 1 ff.; Reich, in: Mizraim 2, 1936, 57 ff., Tf. 3–5; 7, 1938, 13. Vgl. Seidl, in: MDAIK 8, 1939, 198 Anm. 2; Pestman, in: Essays on oriental laws of succession, 64.
- h) JE 89368 A (Philadelphia 20) Verzicht auf das Erbschaftsrecht an Häusern und Gräbern, Abstandsschrift, aus Theben, 237 v. Chr.; Publ.: el-Amir, Family Archive, 91; Reich, in: Mizraim 2, 1936, 20; 8, 1938, 14, Tf. 13–14. Vgl. Pestman, Marriage, 88; Seidl, Ptol. Rechtsgeschichte, 194 (Index); SB VI, Nr. 8969.
- i) JE 89370 (Philadelphia 17) Hausteilung, Abstandsschrift, aus Theben, 241 v. Chr.; Publ.: el-Amir, Family Archive, 77 ff.; Reich, in: Mizraim 2, 1936, 19; 8, 1938, 13, Tf. 19–20. Vgl. Zauzich, Schreibertradition, Urk. 110; Pestman, in: Essays ..., 69 Anm. 2.
- j) JE 89371 (Philadelphia 18) Schenkung von Totendiensteinkünften, aus Theben, 241 v. Chr.; Publ.: el-Amir, Family Archive, 82 ff.; Reich, in: Mizraim 2, 1936, 19; 8, 1938, 13 f. mit Tf. 17–18.
- S. auch Fragmente, GIV2a: 30671 (Teilung).
12. 30630 Verpflichtungsanerkennung betr. Akkerbewirtschaftung (Sethe: Tauschvertrag), aus Tebtynis, 90–89 v. Chr.; Publ.: Spiegelberg, Demot. Denkmäler II, 342 (Index). Vgl. Sethe, Bürgschaftsrecht, 775 (Index); Seidl, Ptol. Rechtsgeschichte, 33. 53 Anm. 4; SB I Nr. 4468.
13. Quittungen:
- a) 30717 Fragment einer Zahlungsbestätigung, aus Gebelein, ptol. Zt; Publ.: Spiegelberg, Demot. Denkmäler II, 133. Vgl. Seidl, in: Fs Préaux, 720.
- b) 31161 Quittung über Öl(?) - Lieferung, aus Tebtynis, 225 v. Chr.; Publ.: Spiegelberg, Demot. Denkmäler II, 260 f., Tf. 106. Vgl. Seidl, Ptol. Rechtsgeschichte, 43.
- c) 31216 Quittung über Öl(?) - Lieferungen, aus Tebtynis, ptol. Zt; Publ.: Spiegelberg, Demot. Denkmäler II, 305 f., Tf. 126–127. Vgl. Seidl, Ptol. Rechtsgeschichte, 43.
- d) 31219 Quittung über Öllieferung, aus Tebtynis, ptol. Zt; Publ.: Spiegelberg, Demot. Denkmäler II, 307 f., Tf. 128; Sethe, Bürgschaftsrecht, 607 Anm. 2 (Übers.).
- e) 31225 Quittung über Öllieferung und Zahlungsverpflichtung, aus Tebtynis, 231 v. Chr.; Publ.: Spiegelberg, Demot. Denkmäler II, 310, Tf. 130; Sethe, Bürgschaftsrecht, 607 Anm. 3 (Übers.). Vgl. Seidl, Ptol. Rechtsgeschichte, 53 Anm. 4.
- f) 31246–31248 Quittungen über Öl(?) - Lieferungen, aus Tebtynis, 226–225 v. Chr.; Publ.: Spiegelberg, Demot. Denkmäler II, 317 ff., Tf. 135. 137. Vgl. Seidl, Ptol. Rechtsgeschichte, 44.
- g) 50148 Quittung, aus el-Hibe, Bilingue, 267–266 v. Chr.; Publ.: Spiegelberg, Demot. Denkmäler III, 109 f., Tf. 61. Griechischer Text: Bernard P. Greenfell und Arthur S. Hunt, Hibe Papyri I, London 1906, 164.
- h) JE 48542 Getreide-Empfangsquittung, aus dem Fajjum, Bilingue, 257 v. Chr.; Publ.: Pestman, Greek and Demotic Texts from the Zenon Archive, Pap. Lugd. Batav. 20, Leiden 1980, Urk. 1; Spiegelberg, Zenon-Archiv, Urk. 23. Vgl. Seidl, Ptol. Rechtsgeschichte, 195 (Index).
- i) JE 48559 Zahlungsquittung, aus dem Fajjum, Bilingue, 257 v. Chr.; Publ.: Pestman, Zenon Archive, Urk. 11; Spiegelberg, Zenon - Archiv, Urk. 25. Vgl. Seidl, Ptol. Rechtsgeschichte, 195 (Index).
- j) JE 58550 a Zahlungsquittung, aus dem Fajjum, Bilingue, 257 v. Chr.; Publ.: Pestman, Zenon Archive, Urk. 7; Spiegelberg, Zenon-Archiv, Urk. 24.
- S. auch Fragmente: GII3e.
14. Abrechnungen:
- a) 30674 Fragment, aus Gebelein, ptol. Zt; Publ.: Spiegelberg, Demot. Denkmäler II, 104, Tf. 50.
- b) 30684–30686 Fragmente, aus dem Fajjum, ptol. Zt; unpubl. Vgl. Spiegelberg, Demot. Denkmäler II, 345 (Index).
- c) 30693 ptol. Zt; Publ.: Spiegelberg, Demot. Denkmäler II, 345 (Index).

- d) 30695 Fragment, ptol. Zt; Publ.: Spiegelberg, Demot. Denkmäler II, 116, Tf. 54.
- e) 30715 Fragment, aus Gebelein, ptol. Zt; Publ.: Spiegelberg, Demot. Denkmäler II, 132, Tf. 57.
- f) 30766 Fragment, aus Gebelein, ptol. Zt; Publ.: Spiegelberg, Demot. Denkmäler II, 153, Tf. 59.
- g) 30776 Fragment, ptol. Zt; Publ.: Spiegelberg, Demot. Denkmäler II, 160, Tf. 61.
- h) 30779 Fragment, ptol. Zt; Publ.: Spiegelberg, Demot. Denkmäler II, 348 (Index).
- i) 30828 Fragment, ptol. Zt; Publ.: Spiegelberg, Demot. Denkmäler II, 184.
- j) 30837 Fragment, aus Memphis(?), ptol. Zt; Publ.: Spiegelberg, Demot. Denkmäler II, 349 (Index).
- k) 30874 Fragment, aus Memphis(?), ptol. Zt; Publ.: Spiegelberg, Demot. Denkmäler II, 349 (Index).
- l) 30876–30877 Fragmente, aus Memphis(?), ptol. (?) Zt; Publ.: Spiegelberg, Demot. Denkmäler II, 349 (Index).
- m) 30878–30883 Fragmente, aus Memphis, ptol. Zt; Publ.: Spiegelberg, Demot. Denkmäler II, 349 (Index). Vgl. Seidl, in: Fs Préaux, 716 (30878).
- n) 30904 Fragment, ptol. Zt; Publ.: Spiegelberg, Demot. Denkmäler II, 196, Tf. 69.
- o) 30919 Fragment, ptol. Zt; Publ.: Spiegelberg, Demot. Denkmäler II, 197, Tf. 70.
- p) 30958–30959 Fragmente, ptol. Zt; Publ.: Spiegelberg, Demot. Denkmäler II, 350 (Index).
- q) 30963 vso Fragment, aus Gebelein, ptol. Zt; Publ.: Spiegelberg, Demot. Denkmäler II, 202, Tf. 70.
- r) 30975 Fragment einer Abrechnung(?), aus Gebelein, ptol. Zt; Publ.: Spiegelberg, Demot. Denkmäler II, 210, Tf. 73.
- s) 30980 Fragment, aus Gebelein, ptol. Zt; Publ.: Spiegelberg, Demot. Denkmäler II, 212, Tf. 73.
- t) 30988 Fragment, aus Gebelein, ptol. Zt; Publ.: Spiegelberg, Demot. Denkmäler II, 216, Tf. 75.
- u) 31011 Fragment, aus Gebelein, ptol. Zt; Publ.: Spiegelberg, Demot. Denkmäler II, 222.
- v) 31044 Fragment, ptol. Zt; Publ.: Spiegelberg, Demot. Denkmäler II, 353 (Index).
- w) 31047 Fragment, aus Memphis, pers. Zt; Publ.: Spiegelberg, Demot. Denkmäler II, 238, Tf. 82.
- x) 31051 Fragment, aus Memphis, vorptol. Zt; Publ.: Spiegelberg, Demot. Denkmäler II, 239 f.
- y) 31063–31064 Fragmente, aus Gebelein(?), ptol. Zt; Publ. (31063): Spiegelberg, Demot. Denkmäler II, 353 (Index).
- z) 31073 a–b Abrechnungen: 277–276 v. Chr., aus Tebtynis; Publ.: Spiegelberg, Demot. Denkmäler II, 353 f. (Index).
- aa) 31075–31076 Fragmente, aus Memphis(?); vorptol. Zt; Publ.: Spiegelberg, Demot. Denkmäler II, 354 (Index).
- bb) 31168 vso Fragment, aus Memphis, ptol. Zt; Spiegelberg, Demot. Denkmäler II, 354 (Index).
- cc) 31173 Abrechnung über Liturgien(?)–Tage, ptol. Zt; Publ.: Spiegelberg, Demot. Denkmäler II, 355 (Index).
- dd) 31180 Fragment, aus Gebelein, ptol. Zt; Publ.: Spiegelberg, Demot. Denkmäler II, 355 (Index).
- ee) 31203 aus Gebelein, ptol. Zt; Publ.: Spiegelberg, Demot. Denkmäler II, 356 (Index).
- ff) 31206 Fragment, aus Gebelein, ptol. Zt; Publ.: Spiegelberg, Demot. Denkmäler II, 300, Tf. 74.
- gg) 31214 Fragment, ptol. Zt; Publ.: Spiegelberg, Demot. Denkmäler II, 356 (Index).
- hh) 31224 Fragment, ptol. Zt; Publ.: Spiegelberg, Demot. Denkmäler II, 356 (Index).
- ii) 31226 Fragment, ptol. Zt; unpubl. Vgl. Spiegelberg, Demot. Denkmäler II, 356 (Index).
- jj) 31229 Fragment, ptol. Zt; Publ.: Spiegelberg, Demot. Denkmäler II, 356 (Index).
- kk) 31230 Fragment, ptol. Zt; Publ.: Spiegelberg, Demot. Denkmäler II, 356 (Index).
- ll) 31249 Fragment, ptol. Zt; unpubl. Vgl. Spiegelberg, Demot. Denkmäler II, Denkmäler II, 357 (Index).
- mm) 31251 Fragment, ptol. Zt; Publ.: Spiegelberg, Demot. Denkmäler II, 357 (Index).
- nn) 50001 Fragment, röm. Zt; Publ.: Spiegelberg, Demot. Denkmäler II, 358 (Index).
- oo) 50020 aus Theben, ptol. Zt; Publ.: Spiegelberg, Demot. Denkmäler II, 359 (Index).
- pp) 50022 Fragment, ptol. Zt; Publ.: Spiegelberg, Demot. Denkmäler II, 335, Tf. 145.
- qq) 50060 aus Assiut, 525–522 v. Chr.; Publ.: Spiegelberg, Demot. Denkmäler III, 46 ff., Tf. 21–22; Eve Jelinkova-Reymond, in: BIFAO 55, 1955, 33 ff. Vgl. Seidl, Rechtsgeschichte Saiten-Zt, 8.
- rr) 50061 a Abrechnungen über Wein und Öl, aus Assiut, vorptol. Zt; Publ.: Spiegelberg, Demot. Denkmäler III, 48, Tf. 23–24. Seidl, Rechtsgeschichte Saiten-Zt, 8.

- ss) 50076–50078 Fragmente, aus Memphis, vorptol. Zt; Publ.: Spiegelberg, Demot. Denkmäler III, 61 f., Tf. 32–34.  
 tt) 50093–50094 Fragmente, aus Memphis; Publ.: Spiegelberg, Demot. Denkmäler III, 69, Tf. 40–41.

## S. auch Fragmente:

Gl 1a	GIV 2a:	30653	30829	31030vso	GIV 2d
Gl 1d		30716	30831	31034vso	GIV 2k
Gl 1k		30719	30834–6	31038	GIV 2u–v
Gl 2b		30722	30977	31040vso	GIV 2x
GIV 1d		30731	30989	31041vso	GIV 2aa
		30739	30993	31059	GVI 1a
		30777	31001–8	31060vso	GVI 2c
		30788	31018	31066	
		30811	31022vso	31187	
		30815	31023vso	31188	
		30816	31023 bis vso	31192	
		30823	31024–7	31193	
		30827			

## 15. Eingaben und Eide:

- a) 30727 Fragment eines Eides, aus Gebelein, ptol. Zt; Publ.: Spiegelberg, Demot. Denkmäler II, 346 (Index). Vgl. Seidl, Ptol. Rechtsgeschichte, 59 Anm. 4; ders., in: Aegyptus 32, 1952, 313 Anm. 2; 323 Anm. 1.  
 b) 30976 Eingabenfragment, aus Gebelein, 132–131 v. Chr.; Publ.: Spiegelberg, Demot. Denkmäler II, 210 f., Tf. 73. Vgl. Seidl, Bodennutzung, 24 Anm. 94.  
 c) 31057 Eingabe bzw. Petition an den König, Fragment, aus Gebelein, ptol. Zt; Publ.: Spiegelberg, Demot. Denkmäler II, 244 ff.  
 d) 50144–50145 (zusammengehörige?) Urkunden-Fragmente über einen Eid betreffs eines Esels, aus Edfu, Zt. des Nektanebos I.; Publ.: Spiegelberg, Demot. Denkmäler III, 106 ff., Tf. 60; Seidl, in: ZSS Rom. Abt. 91, 1974, 43 ff. Vgl. Seidl, Rechtsgeschichte Saiten-Zt, IX.  
 e) 50162 (früher Berlin P 13533) Eingabe, aus Elephantine, 223–222 v. Chr.; Publ.: Spiegelberg, Demot. Pap. Elephantine I, Nr. 2; Sethe, Bürgschaftsrecht, Urk. 13 bis. Vgl. Zauzich, Äg. Handschriften II, 186.  
 f) 50163 (früher Berlin P 13527) Eingabe mit Eid, aus Elephantine, 223–222 v. Chr.; Publ.: Spiegelberg, Demot. Pap. Elephantine I, Nr. 4; Sethe, Bürgschaftsrecht, Urk. 13 ter. Vgl. Zauzich, Äg. Handschriften II, 186; Pestman, Marriage, 136 Anm. 1.  
 g) o. Nr. Königseid, aus dem Fajjum, 251–250 v. Chr.; Publ.: Spiegelberg, Zenon-Archiv, Urk. 4; Erichsen, Lesestücke II. 1,

185. Vgl. Seidl, Ptol. Rechtsgeschichte, 103. 146.

S. auch Fragmente: G IV 2d

## 16. Verschiedenes:

- a) 30963 rto Fragment eines Berichts, aus Gebelein, 104–103 v. Chr.; Publ.: Spiegelberg, Demot. Denkmäler II, 202, Tf. 70.  
 b) 30966 Fragment eines Berichts, aus Gebelein, ptol. Zt; Publ.: Spiegelberg, Demot. Denkmäler II, 205 ff., Tf. 72.  
 c) 31054 Fragment einer Namenliste, aus Memphis, sait. Zt; Publ.: Spiegelberg, Demot. Denkmäler II, 241 f., Tf. 85.  
 d) 31163 Fragment einer Flurkarte von Gebelein, ptol. Zt; Publ.: Spiegelberg, Demot. Denkmäler II, 354 (Index).  
 e) 31167 vso Verwünschung; sait. Zt; Publ.: Spiegelberg, Demot. Denkmäler II, 354 (Index). Vgl. Seidl, Rechtsgeschichte Saiten-Zt, 23.  
 f) 50066 Zusage zur Erfüllung eines Urteils, aus Memphis, pers. Zt; Publ.: Spiegelberg, Demot. Denkmäler III, 55 f. Tf. 29. Vgl. Seidl, Rechtsgeschichte Saiten-Zt, 90 (Index); ders., in: Fs Préaux, 718.

S. auch Fragmente, G IV 2a: 31036; G IV 2s; G IV 2u.

## F. Briefe.

- 10328 Fragment, aus dem Fajjum, ptol. Zt; Publ.: Spiegelberg, Demot. Denkmäler II, 200 f.
- 30629 aus Tebtynis; Publ.: Spiegelberg, Demot. Denkmäler II, 342 (Index).
- 4. 30754. 30755 + 30756 aus dem Fajjum (?), ptol. Zt; Publ.: Spiegelberg, Demot. Denkmäler II, 347 (Index).
30760. 30763 + 30767 Fragmente, aus Gebelein, ptol. Zt; Publ.: Spiegelberg, Demot. Denkmäler II, 151 f., Tf. 59.
- 30794 Fragment, aus Gebelein, ptol. Zt; Publ.: Spiegelberg, Demot. Denkmäler II, 167, Tf. 62.
- 30798 aus Gebelein, 120–119 v. Chr.; Publ.: Spiegelberg, Demot. Denkmäler II, 348 (Index).
- 30838 Fragment, vorptol. Zt; Publ.: Spiegelberg, Demot. Denkmäler II, 189, Tf. 65.
- 30961 Fragment, aus Gebelein, ptol. Zt; Publ.: Spiegelberg, Demot. Denkmäler II, 199 ff., Tf. 70.
- 30964 Fragment, aus Gebelein, ptol. Zt; Publ.: Spiegelberg, Demot. Denkmäler II, 203, Tf. 71. Vgl. Sethe, Bürgschaftsrecht, 415. 424.



11. 30981–30984 Fragmente, aus Gebelein, ptol. Zt; Publ.: Spiegelberg, Demot. Denkmäler II, 212ff., Tf. 74.
  12. 30986 Fragment, aus Gebelein, 102–101 v. Chr.; Publ.: Spiegelberg, Demot. Denkmäler II, 215. Tf. 74.
  13. 30991 Fragment, aus Gebelein, ptol. Zt; Publ.: Spiegelberg, Demot. Denkmäler II, 217f., Tf. 75.
  14. 31050 Brief(?), Fragment, aus Memphis, vorptol. Zt; Publ.: Spiegelberg, Demot. Denkmäler II, 239, Tf. 84.
  15. 31167 rto, sait. Zt; Publ.: Spiegelberg, Demot. Denkmäler II, 354 (Index). Vgl. Seidl, Rechtsgeschichte Saiten-Zt, 23.
  16. 31205 aus Gebelein, ptol. Zt; Publ.: Spiegelberg, Demot. Denkmäler II, 356 (Index).
  17. 31211 aus el-Hibe(?), 260–259 v. Chr.; Publ.: Spiegelberg, Demot. Denkmäler II, 356 (Index).
  - 18.–19. 31212. 31213 aus Tebtynis, ptol. Zt; Publ.: Spiegelberg, Demot. Denkmäler II, 356 (Index). Vgl. Pestman, Chronologie, 35.
  - 20.–21. 31215 und 31217 aus Tebtynis, ptol. Zt; Publ.: Spiegelberg, Demot. Denkmäler, 356 (Index).
  - 22.–23. 31220. 31221 aus Tebtynis, röm. Zt; Publ.: Spiegelberg, Demot. Denkmäler II, 356 (Index). Vgl. zu 31220 W. J. Tait, Papyri from Tebtynis, London 1977, 77f.; Brunsh, in: Enchoria 8. 2, 1978, 103.
  24. 31231 Brief(?) aus Tebtynis, ptol. Zt; Publ.: Spiegelberg, Demot. Denkmäler II, 356 (Index).
  25. 31245 Fragment, aus Memphis, pers. Zt; Publ.: Spiegelberg, Demot. Denkmäler II, 317, Tf. 136.
  26. 50015 aus Theadelphia, ptol. Zt; Publ.: Spiegelberg, Demot. Denkmäler II, 359 (Index).
  - 27.–28. 50063. 50064 aus Memphis, pers. Zt; Publ.: Spiegelberg, Demot. Denkmäler III, 53, Tf. 28.
  29. 50065 aus Assiut, pers. Zt; Publ.: Spiegelberg, Demot. Denkmäler III, 54f., Tf. 29.
  30. 50067 + 50087 aus Memphis, pers. Zt; Publ.: Spiegelberg, Demot. Denkmäler III, 56f., Tf. 30. 38.
  - 31.–32. 50068. 50069 aus Memphis, pers. Zt; Publ.: Spiegelberg, Demot. Denkmäler III, 58f., Tf. 30–31.
  33. 50070 aus Memphis, sait. Zt; Publ.: Spiegelberg, Demot. Denkmäler III, 59, Tf. 32.
  34. 50071 aus Memphis, pers. Zt; Publ.: Spiegelberg, Demot. Denkmäler III, 60, Tf. 31. Vgl. Seidl, Rechtsgeschichte Saiten-Zt, 23.
  - 35.–36. 50112. 50113 aus Memphis, ptol. Zt (50112); Publ.: Spiegelberg, Demot. Denkmäler III, 79, Tf. 48.
  37. 50118 aus Memphis, ptol. Zt; Publ.: Spiegelberg, Demot. Denkmäler III, 81f., Tf. 49.
  38. 50124 aus Hawara, ptol. Zt; Publ.: Spiegelberg, Demot. Denkmäler III, 86, Tf. 51.
  39. 50127 aus Hawara, ptol. Zt; Publ.: Spiegelberg, Demot. Denkmäler III, 89ff., Tf. 54. Vgl. Eva Jelinkova-Reymond, in: CDE 43, Nr. 85, 1968, 55ff.; Lüddeckens, in: Ptol. Ägypten, 221f.; Demot. Literaturübersicht I, Nr. 30.
  40. 50147 pers. Zt; Publ.: Spiegelberg, Demot. Denkmäler III, 109, Tf. 61.
  41. 50157 Fragment, aus Edfu, Zt des Nektanebos I.(?); Publ.: Spiegelberg, Demot. Denkmäler III, 114, Tf. 65.
  42. JE 51542 aus dem Fajjum, 3. Jh. v. Chr., Bilingue; Publ.: Spiegelberg, Zenon-Archiv, Urk. 5. Vgl. Seidl, Ptol. Rechtsgeschichte, 66.
  43. JE 51544 aus dem Fajjum, 3. Jh. v. Chr.; Publ.: Spiegelberg, Zenon-Archiv, Urk. 17. Vgl. Seidl, Ptol. Rechtsgeschichte, 195 (Index).
- S. auch Fragmente: G I 1h; G II 1a; G IV 2o.y.cc.
- G. Fragmente.
- I. Aus Memphis:
1. Vorptol. Zt:
    - a) 30839–40. 30871–3 Vgl. Spiegelberg, Demot. Denkmäler II, 349 (Index).
    - b) 30899–30903 Fragmente einer Rechnung und Urkunde, Zt des Hakoris; Publ.: teilweise Spiegelberg, Demot. Denkmäler II, 350 (Index).
    - c) 31048. 31049 pers. Zt; Publ.: Spiegelberg, Demot. Denkmäler II, 238, Tf. 83–84.
    - d) 31052 Fragment einer Rechnung; unpubl. Vgl. Spiegelberg, Demot. Denkmäler II, 239.
    - e) 31053 sait. Zt; Publ.: Spiegelberg, Demot. Denkmäler II, 239, Tf. 85.
    - f) 31053 a pers. Zt; Publ.: Spiegelberg, Demot. Denkmäler II, 21.
    - g) 31174 Publ.: Spiegelberg, Demot. Denkmäler II, 283, Tf. 113.
    - h) 31233–31237 pers. Zt; 31235 Fragment eines Briefes?; Publ.: Spiegelberg, Demot. Denkmäler II, 313f., Tf. 132ff.
    - i) 31239 pers. Zt; Publ.: Spiegelberg, Demot. Denkmäler II, 315, Tf. 133.
    - j) 31242. 31243 Publ.: Spiegelberg, Demot. Denkmäler II, 316f., Tf. 135.

- k) 31244 Fragment einer Rechnung; unpubl. Vgl. Spiegelberg, Demot. Denkmäler II, 317.
- l) 50073–50075. 50095 Publ.: Spiegelberg, Demot. Denkmäler III, 61, Tf. 32; 70, Tf. 42.
- m) 50096. 50097 Zt des Hakoris; Publ.: Spiegelberg, Demot. Denkmäler III, 71, Tf. 42.
- n) 50116 Publ.: Spiegelberg, Demot. Denkmäler III, 80, Tf. 48.
2. Ptol. Zt:
- a) 30885. 30905 Publ.: Spiegelberg, Demot. Denkmäler II, 194. 196, Tf. 67–68.
- b) 31185 Fragmente von Rechnungen; unpubl. Vgl. Spiegelberg, Demot. Denkmäler II, 296.
- c) 31241 Publ.: Spiegelberg, Demot. Denkmäler II, 315 f., Tf. 135.
- II. Aus dem Fajjum, ptol. Zt:
1. Euhemeria:
- a) 31257–31259 Fragmente von Briefen, unpubl. Vgl. Spiegelberg, Demot. Denkmäler II, 324 f.
- b) 31260 Publ.: Spiegelberg, Demot. Denkmäler II, 325.
- c) 31261. 31262. 31267. 31268 unpubl. Vgl. Spiegelberg, Demot. Denkmäler II, 325. 327.
- d) 50004 (z. T. aus Theadelphia) unpubl. Vgl. Spiegelberg, Demot. Denkmäler II, 328.
2. Hawara:
- a) 50133. 50134 Publ.: Spiegelberg, Demot. Denkmäler III, 96 f., Tf. 58.
3. Tebrynys:
- a) 30627 102–101 v. Chr.; Publ. Spiegelberg, Demot. Denkmäler II, 79 f., Tf. 40.
- b) 31209 Publ.: Spiegelberg, Demot. Denkmäler II, 301, Tf. 123.
- c) 31218 173–172 v. Chr.; Publ.: Spiegelberg, Demot. Denkmäler II, Tf. 127. Vgl. SB I, 4476.
- d) 31223 Publ.: Spiegelberg, Demot. Denkmäler II, 309, Tf. 129.
- e) 31227 Fragment einer Quittung, 224–223 v. Chr.; Publ.: Spiegelberg, Demot. Denkmäler II, 311, Tf. 131.
- f) 31228. 31250. 50013. 50016. 50019 Publ.: Spiegelberg, Demot. Denkmäler II, 311. 319. 332 ff., Tf. 130. 137. 145. 144.
- g) 31232 Urkundenfragment, 41–40 v. Chr.; Publ.: Spiegelberg, Demot. Denkmäler II, 346 (Index). Vgl. Seidl, Bodennutzung, 14 Anm. 43.
4. Theadelphia (vgl. auch unter 1 d Pap. 50004 aus Euhemeria):
- a) 31263–31266. 31269. 50011 unpubl. Vgl. Spiegelberg, Demot. Denkmäler II, 326 f.; 329.
- b) 50017 72–71 v. Chr.; Publ.: Spiegelberg, Demot. Denkmäler II, 333, Tf. 145.
- III. Aus Assiut:
- Vorptol. Zt:
- a) 50061 b Publ.: Spiegelberg, Demot. Denkmäler III, 52, Tf. 25.
- b) 50062 525–522 v. Chr.; Publ.: Spiegelberg, Demot. Denkmäler III, 52 f. Vgl. Eve Jelinkova-Reymond, in: CdE 28, Nr. 56, 1953, 228 ff.; Pestman, Marriage, 47; Seidl, Rechtsgeschichte Saiten-Zt, 8.
- IV. Aus Gebelein:
1. Vorptol. Zt:
- a) 30661. 31061 + 31062 sait. Zt; Publ.: Spiegelberg, Demot. Denkmäler II, 98 f.; 248, Tf. 49, 86.
- b) 31065 unpubl. Vgl. Spiegelberg, Demot. Denkmäler II, 249.
- c) 31067 sait. Zt; Publ.: Spiegelberg, Demot. Denkmäler II, 249, Tf. 86.
- d) 31069 Fragmente einer Rechnung; unpubl. Vgl. Spiegelberg, Demot. Denkmäler II, 250.
- e) 31070–31072 sait. Zt; Publ.: Spiegelberg, Demot. Denkmäler II, 251, Tf. 86.
2. Ptol. Zt:
- a) 30648. 30651. 30653. 30655–6. 30662–4. 30667–8. 30671. 30675–6. 30678–80. 30708. 30714. 30716. 30719–20. 30722–3. 30725. 30728. 30730–32. 30735–9. 30740–43. 30745–51. 30757. 30761. 30773–4. 30777. 30784–8. 30793. 30795. 30803–12. 30814–8. 30821–3. 30826–7. 30829–36. 30962. 30967. 30971–4. 30977–9. 30987. 30989. 30993–8. 31001–10. 31018. 31019 vso. 31021–39. 31040 vso. 31041 vso. 31042. 31056. 31059–60. 31066. 31162. 31165–6. 31187–8. 31190. 31192–3 unpubl. Vgl. Spiegelberg, Demot. Denkmäler II, 90 ff.
- b) 30652 99–98 v. Chr.(?); Publ.: Spiegelberg, Demot. Denkmäler II, 93.
- c) 30658 Publ.: Spiegelberg, Demot. Denkmäler II, 95 f., Tf. 48.

- d) 30669. 30670 Fragmente einer Rechnung(?) und eines Eides(?); Publ.: Spiegelberg, Demot. Denkmäler II, 100, Tf. 50.
- e) 30673 Fragmente einer Eheurkunde(?); Publ.: Spiegelberg, Demot. Denkmäler II, 183 f. Vgl. Pestman, Marriage, 195.
- f) 30699. 30700. 30710–30712. 30721 Publ.: Spiegelberg, Demot. Denkmäler II, 118 ff., Tf. 55 ff.
- g) 30724 Fragment einer Pachturkunde(?); Publ.: Spiegelberg, Demot. Denkmäler II, 135.
- h) 30726 Publ.: Spiegelberg, Demot. Denkmäler II, 136.
- i) 30729 Fragment eines Weindarlebens(?); Publ.: Spiegelberg, Demot. Denkmäler II, 137.
- j) 30759. 30762. 30764. 30765. 30769 + 30770 Publ.: Spiegelberg, Demot. Denkmäler II, 148 ff., Tf. 59–60 (30765. 30769 + 30770).
- k) 30772 Fragment einer Abrechnung; Publ.: Spiegelberg, Demot. Denkmäler II, 158 ff.
- l) 30775 Publ.: Spiegelberg, Demot. Denkmäler II, 159, Tf. 61.
- m) 30783 Fragment, s. bei E 5 r.
- n) 30789. 30791. 30792. 30796 Publ.: Spiegelberg, Demot. Denkmäler II, 164 ff., Tf. 62 (30789. 30791). Vgl. Sethe, Bürgerschaftsrecht, 177. 360.
- o) 30802 Fragment eines Briefes(?); Publ.: Spiegelberg, Demot. Denkmäler II, 175.
- p) 30820 Publ.: Spiegelberg, Demot. Denkmäler II, 180 f.
- q) 30969 158–157 v. Chr.; Publ.: Spiegelberg, Demot. Denkmäler II, 208, Tf. 73.
- r) 30985 Publ.: Spiegelberg, Demot. Denkmäler II, 214, Tf. 74.
- s) 30990 rto Fragment eines Berichts(?); vso Fragment einer Rechnung(?); Publ.: Spiegelberg, Demot. Denkmäler II, 217, Tf. 75.
- t) 30992. 30999. 31000 Publ.: Spiegelberg, Demot. Denkmäler II, 218 ff., Tf. 75.
- u) 31013 rto Fragment eines Berichts(?); vso Fragment einer Abrechnung; Publ.: Spiegelberg, Demot. Denkmäler II, 223 f., Tf. 75.
- v) 31014 Fragment einer Abrechnung; Publ.: Spiegelberg, Demot. Denkmäler II, 224, Tf. 76.
- w) 31015. 31016 Publ.: Spiegelberg, Demot. Denkmäler II, 224 f., Tf. 76 (31016).
- x) 31017 Fragment einer Abrechnung; Publ.: Spiegelberg, Demot. Denkmäler II, 226 f.
- y) 31020 Fragment eines Briefes(?); Publ.: Spiegelberg, Demot. Denkmäler II, 228, Tf. 76.

- z) 31040 rto. 31041 rto. 31068 Publ.: Spiegelberg, Demot. Denkmäler II, 234 f.; 250.
- aa) 31055 Fragment einer Abrechnung; Publ.: Spiegelberg, Demot. Denkmäler II, 243 f.
- bb) 31164 Publ.: Spiegelberg, Demot. Denkmäler II, 263 f. Vgl. Seidl, Ptol. Rechtsgeschichte, 45.
- cc) 31186 Fragment eines Briefes(?); Publ.: Spiegelberg, Demot. Denkmäler II, 296, Tf. 121.
- dd) 31189. 31194–31202. 31204 Publ.: Spiegelberg, Demot. Denkmäler II, 297 ff., Tf. 121–122. Vgl. zu 31194 Seidl, Ptol. Rechtsgeschichte, 45.

V. Aus Edfu: 50150–50156. 50158. 50160. 50161 Zt des Nektanebos I. – ptol. Zt; Publ.: Spiegelberg, Demot. Denkmäler III, 111 ff., Tf. 63–66.

#### VI. Unbekannter Herkunft:

##### 1. Vortol. Zt:

- a) 31074 a Fragment einer Rechnung(?);  
b Fragment einer Urkunde, sait. Zt; Publ.: Spiegelberg, Demot. Denkmäler II, 252 f., Tf. 98.
- b) 31077 Publ.: Spiegelberg, Demot. Denkmäler II, 254, Tf. 101.
- c) 50005. 50007. 50008 unpubl. Vgl. Spiegelberg, Demot. Denkmäler II, 328 f.
- d) 50103–50107 Publ.: Spiegelberg, Demot. Denkmäler III, 75 ff., Tf. 45 f.

##### 2. Ptol. Zt:

- a) 30687 Publ.: Spiegelberg, Demot. Denkmäler II, 109, Tf. 51.
- b) 30920–30955 unpubl. Vgl. Spiegelberg, Demot. Denkmäler II, 197.
- c) 30956 Fragmente einer Abrechnung; unpubl. Vgl. Spiegelberg, Demot. Denkmäler II, 197.
- d) 31078. 31208 + 31210 Publ.: Spiegelberg, Demot. Denkmäler II, 254. 301, Tf. 123.
- e) 31253. 31270. 50003. 50006. 50009 unpubl. Vgl. Spiegelberg, Demot. Denkmäler II, 321. 326 ff.
- f) 50014 Publ.: Spiegelberg, Demot. Denkmäler II, 332; Tf. 140.
- g) 50130 Publ.: Spiegelberg, Demot. Denkmäler III, 94 f., Tf. 56–57.

3. unbestimmter Zt: 50101 Publ.: Spiegelberg, Demot. Denkmäler III, 74, Tf. 45.

## Konkordanz der demotischen Papyri Kairo:

10262 = E4a	30684-6 = E14b	30773-4 = GIV2a	30970 = E2m
10328 = F1	30687 = GVI2a	30775 = GIV2l	30971-4 = GIV2a
30601 = E2a	30688 = E2g	30776 = E14g	30975 = E14r
30602 = E11a	30689 = E5j	30777 = GIV2a	30976 = E15b
30603 = E11b	30690 = E9f	30778 = A8	30977-9 = GIV2a
30604 = E4b	30692 = A4	30779 = E14h	30980 = E14s
30605 = D2a	30693 = E14c	30780 = E5k	30981-4 = F11
30606 = D2b	30694 = E6e	30781 = E5p	30985 = GIV2r
30607 = E2b	30695 = E14d	30782 = E5j	30986 = F12
30608 = E2c	30696 = E9g	30783 = E5r	30987 = GIV2a
30609 = E2c	30697 = E5k	30784-8 = GIV2a	30988 = E14t
30610 = E9a	30698 = E9h	30789 = GIV2n	30989 = GIV2a
30611 = E5a	30699 = GIV2f	30790 = E6g	30990 = GIV2s
30612 = E6a	30700 = GIV2f	30791-2 = GIV2n	30991 = F13
30613 = E9b	30701 = E5j	30793 = GIV2a	30992 = GIV2r
30614 = E5b	30702-3 = E5l	30794 = F6	30993-8 = GIV2a
30615 = E5c	30704 = D3a	30795 = GIV2a	30999 = GIV2t
30616 = E2d	30705-7 = A5	30796 = GIV2n	31000 = GIV2r
30617 = E7a	30708 = GIV2a	30797 = E2j	31001-10 = GIV2a
30618 = D2c	30709 = A6	30798 = F7	31011 = E14u
30619 = D2d	30710-2 = GIV2f	30799 = A9	31012 = E5i
30620 = E7b	30713 = E5m	30800 = E2k	31013 = GIV2u
30621-4 = E6b	30714 = GIV2a	30801 = D3b	31014 = GIV2v
30625 = E5d	30715 = E14e	30802 = GIV2o	31015-6 = GIV2w
30626 = E9c	30716 = GIV2a	30803-12 = GIV2a	31017 = GIV2x
30627 = GII3a	30717 = E13a	30813 = E5q	31018 = GIV2a
30628 = E6c	30718 = E2h	30814-18 = GIV2a	31019rto = C2
30629 = F2	30719-20 = GIV2a	30819 = E2l	31019vso = GIV2a
30630 = E12	30721 = GIV2f	30820 = GIV2p	31020 = GIV2y
30631 = E5e	30722-3 = GIV2a	30821-3 = GIV2a	31021-39 = GIV2a
30632 = E6d	30724 = GIV2g	30824-5 = A10	31040rto = GIV2z
30646 = A1	30725 = GIV2a	30826-7 = GIV2a	vso = GIV2a
30647 = E5f	30726 = GIV2h	30828 = E14i	31041rto = GIV2z
30648 = GIV2a	30727 = E15a	30829-36 = GIV2a	vso = GIV2a
30649 = E11c	30728 = GIV2a	30837 = E14j	31042 = GIV2a
30650 = E2e	30729 = GIV2i	30838 = F8	31043 = D3e
30651 = GIV2a	30730-32 = GIV2a	30839-40 = GIIa	31044 = E14v
30652 = GIV2b	30733 = E2i	30871-3 = GIIa	31045 = D1a
30653 = GIV2a	30734 = E5n	30874 = E14k	31046 = E5s
30654 = D2e	30735-43 = GIV2a	30875 = A11	31047 = E14w
30655-6 = GIV2a	30744 = E9i	30876-7 = E14l	31048-9 = GIIc
30658 = GIV2c	30745-51 = GIV2a	30878-83 = E14m	31050 = F14
30659 = E9d	30752 = E6f	30885 = GIIa	31051 = E14x
30660 = E5g	30753 = E9j	30899-903 = GIIb	31052 = GII d
30661 = GIV1a	30754 = F3	30904 = E14n	31053 = GII e
30662-4 = GIV2a	30755 + 6 = F4	30905 = GIIa	31053a = GII f
30665 = E3a	30757 = GIV2a	30919 = E14o	31054 = E16c
30666 = E5h	30758 = A7	30920-55 = GVI2b	31055 = GIV2aa
30667-8 = GIV2a	30759 = GIV2j	30956 = GVI2c	31056 = GIV2a
30669-70 = GIV2d	30760 = F5	30957 = C1	31057 = E15c
30671 = GIV2a	30761 = GIV2a	30958-9 = E14p	31058 = E2n
30672 = A2	30762 = GIV2j	30960 = D3c	31059-60 = GIV2a
30673 = GIV2e	30763 = F5	30961 = F9	31061 = GIV1a
30674 = E14a	30764-5 = GIV2j	30962 = GIV2a	31062 = GIV1a
30675-6 = GIV2a	30766 = E14f	30963rto = E16a	31063-4 = E14y
30677 = E9e	30767 = F5	vso = E14q	31065 = GIV1b
30678-9 = GIV2a	30768 = E5o	30964 = F10	31066 = GIV2a
30680 = GIV2a	30769 = GIV2j	30965 = D3d	31067 = GIV1c
30681 = E2f	30770 = GIV2j	30966 = E16b	31068 = GIV2z
30682 = A3	30771 = E5o	30967 = GIV2a	31069 = GIV1d
30683 = E5i	30772 = GIV2k	30968rto = E5r	31070-2 = GIV1e
		vso = E9k	31073 = E14z
		30969 = GIV2q	31074a+b = GVI1a

31075-6	= E14aa	31223	= GII3d	50059	= E7c	50133-4	= GII2a
31077	= GVI1b	31224	= E14hh	50060	= E14qq	50135	= E2r
31078	= GVI2d	31225	= E13e	50061a	= E14rr	50136	= E2s
31079	= E5t	31226	= E14ii		= GIIIa	50137	= A13
31080	= D3f	31227	= GII3e	50062	= GIIIb	50138	= C8
31161	= E13b	31228	= GII3f	50063	= F27	50139	= C9
31162	= GIV2a	31229	= E14jj	50064	= F28	50140	= A14
31163	= E16d	31230	= E14kk	50065	= F29	50141	= C10
31164	= GIV2bb	31231	= F24	50066	= E16f	50142	= A15
31165-6	= GIV2a	31232	= GII3g	50067	= F30	50143	= B6
31167rto	= F15	31233-7	= GI1h	50068	= F31	50144-5	= E15d
vso	= E16e	31238	= B3	50069	= F32	50146	= E8
31168rto	= D3g	31239	= GI1i	50070	= F33	50147	= F40
vso	= E14bb	31240	= B4	50071	= F34	50148	= E13g
31169	= B2	31241	= GI2c	50072	= D1d	50149	= E2t
31170	= C3	31242-3	= GI1j	50073-5	= GI1l	50150	= GV
31171	= C4	31244	= GI1k	50076-8	= E14ss	50151-6	= GV
31172	= C5	31245	= F25	50087	= F30	50157	= F41
31173	= E14cc	31246-8	= E13f	50092	= E10	50158	= GV
31174	= GI1g	31249	= E14ll	50093-4	= E14tt	50159	= E2u
31175	= C5	31250	= GII3f	50095	= GI1l	50160	= GV
31176	= C5	31251	= E14mm	50096-7	= GI1m	50161	= GV
31177	= E2o	31252	= B5	50098	= E5u	50162	= E15e
31178	= D2f	31253	= GVI2e	50099	= E5v	50163	= E15f
31179	= D2g	31254	= E6h	50100	= E6j	50164	= E6l
31180	= E14dd	31255	= D1b	50101	= GVI3	50165	= E6m
31185	= GI2b	31257-9	= GII1a	50102	= E5u	JE 34662	= E2b
31186	= GIV2cc	31260	= GII1b	50103-7	= GVI1d	JE 48542	= E13h
31187-8	= GIV2a	31261-2	= GII1c	50108rto	= E1a	JE 48559	= E13i
31189	= GIV2dd	31263-6	= GII4a	vso	= D3h	JE 51542	= F42
31190	= GIV2a	31267-8	= GII1c	50109	= E5w	JE 51543	= E9r
31191	= E9d	31269	= GII4a	50110	= D1e	JE 51544	= F43
31192-3	= GIV2a	31270	= GVI2e	50111	= D1f	JE 58550a	= E13j
31194-202	= GIV2dd	50001	= E14nn	50112	= F35	JE 89127-30rto	= E1b;
31203	= E14ee	50002	= C6	50113	= F36	vso	= B7
31204	= GIV2dd	50003	= GVI2e	50114	= D1g	JE 89137-43rto	= E1b;
31205	= F16	50004	= GII1d	50115	= C7	vso	= B7
31206	= E14ff	50005	= GVI1c	50116	= GI1n	JE 89361	= E11g
31207	= E2p	50006	= GVI2e	50117	= D1h	JE 89362	= E6n
31208	= GVI2d	50007-8	= GVI1c	50118	= F37	JE 89363	= E6o
31209	= GII3b	50009	= GVI2e	50119	= E91	JE 89364	= E6p
31210	= GVI2d	50010	= A12	50120	= E9m	JE 89365	= E6q
31211	= F17	50011	= GII4a	50121	= E9n	JE 89366	= E3c
31212	= F18	50013	= GII3f	50122	= E9o	JE 89367	= E2v
31213	= F19	50014	= GVI2f	50123	= E9p	JE 89368	= E9s
31214	= E14gg	50015	= F26	50124	= F38	JE 89368A	= E11h
31215	= F20	50016	= GII3f	50125	= E11e	JE 89369	= E6r
31216	= E13c	50017	= GII4b	50126	= E11f	JE 89370	= E11i
31217	= F21	50018	= D1c	50127	= F39	JE 89371	= E11j
31218	= GII3c	50019	= GII3f	50128	= E9q	JE 89372	= E9t
31219	= E13d	50020	= E14oo	50129	= E2q	JE 89373	= E9u
31220	= F22	50021	= E6i	50130	= GVI2g	JE 89374	= E9v
31221	= F23	50022	= E14pp	50131	= E3b	JE 89375	= E2w
31222	= B1	50058	= E11d	50132	= E6k	o. Nr.	= E15g

Papyrus, Dem., Kairo ined. (Saqqara 71/2 DP 136) Brief, aus Saqqara, 350–275 v. Chr.; Publ.: H.S. Smith und W.J. Tait, in: Papyri Greek and Egyptian, ed. in Honor of E.G. Turner, London 1981, 75 ff., Tf. 6.

Papyrus, Demotischer, Kairo, Society of Papyrology, o.Nr. Landverkauf, Geldbezahlungsschrift und Abstandsschrift, aus Theben, 176 v. Chr.; Publ.: el-Amir, in: Etudes de Papyrologie 8, 1957, 59 ff., Tf. 1–6.

Papyri, Demotische, Kairo, aus der äg. Grabung in Tuna el-Gebel.

1. Nr. 1 Eheurkunde, 191 v. Chr.; unpubl. Vgl. Lüddeckens, in: Münchener Beiträge 66, 1972, 235 ff.; ders. und el-Amir, in: Enchoria 3, 1973, 1.
2. Nr. 2 und 3 Versorgungsschrift, Ausstattung- und Geldbezahlungsschrift, 176–175 v. Chr.; unpubl.: Vgl. Lüddeckens, in: Münchener Beiträge 66, 1972, 235 ff.; ders. und el-Amir, in: Enchoria 3, 1973, 2.
3. Nr. 4 Gesamtbesitzverkauf, Geldbezahlungsschrift, 173 v. Chr.; unpubl. Vgl. Lüddeckens, in: Münchener Beiträge 66, 1972, 235 ff.
4. Nr. 5 Eheurkunde, 165 v. Chr.; unpubl. Vgl. Lüddeckens, in: Münchener Beiträge 66, 1972, 235 ff.; ders. und el-Amir, in: Enchoria 3, 1973, 2.
5. Nr. 6 und 7 Liturgien- und Hausverkauf, Geldbezahlungs- und Abstandsschrift, 164 v. Chr.; unpubl. Vgl. Lüddeckens, in: Münchener Beiträge 66, 1972, 235 ff.
6. Nr. 8 Eheurkunde, 163 v. Chr.; unpubl. Vgl. Lüddeckens, in: Münchener Beiträge 66, 1972, 235 ff.; ders. und el-Amir, in: Enchoria 3, 1973, 3.
7. Nr. 9 Eheurkunde, 163 v. Chr.; unpubl. Vgl. Lüddeckens, in: Münchener Beiträge 66, 1972, 235 ff.
8. Nr. 10–12 Liturgienverkauf, Geldbezahlungs- und Abstandsschrift, 162 v. Chr.; unpubl. Vgl. Lüddeckens, in: Münchener Beiträge 66, 1972, 235 ff.; ders. und el-Amir, in: Enchoria 3, 1973, 4.

Papyrus, Demotischer, Kairo, Institut Français. P IFAO III 19 aus dem Fajjum, rto: griech. Text, vso: demotische Preisangaben; Publ.: Clarysse und Muszynski, in: BIFAO 77, 1977, 193 ff., Tf. 32 A–B.

Papyri, Demotische, Kairo, Nationalbibliothek.

1. Ahikar-Roman, Fragmente, 1. Jh. n. Chr.; Publ.: Sobhy, in: JEA 16, 1930, 3f., Tf. 7, 2

(Fragment D); Zauzich, in: Fs Voigt, 181f. Vgl. Spiegelberg, in: OLZ 33, 1930, 961; Zauzich, in: Enchoria 8, 1978, 33f.

2. Fragment des Petubastis-Zyklus, 1. Jh. n. Chr.; Publ.: Sobhy, in: JEA 16, 1930, 3f.; Tf. 5–7, 1 (Fragment A.B.C.E.). Vgl. Zauzich, in: Enchoria 8, 1978, 35.
3. Fragmente des Papyrus Insinger, 1. Jh. n. Chr.; Publ.: Sobhy, in: JEA 16, 1930, 3f., Tf. 8 (Fragment F.G.), Tf. 5 rechts. Vgl. Zauzich, in: Enchoria 8, 1978, 35.

Papyri, Demotische, Karara s. Papyri, Demotische, Heidelberg P Aeg. 10 und 11.

Papyri, Demotische, Köln.

1. 1859 Brief, aus dem Fajjum, 2. Jh. v. Chr.; Publ.: Thissen, in: Papyr. Coloniensia IX, 1980, 60 ff., Tf. 5.
2. 1863 Häuserteilung, aus U. Äg., 230–229 v. Chr.; Publ.: Thissen, in: Pap. Col. IX, 68 ff., Tf. 6–7.
3. 1864 Eheurkunde, aus dem Fajjum, 205–204 v. Chr.; Publ.: Seidl, in: Fs David = Pap. Lugd. Batav. 17, 1968, 122, Tf. 9; Thissen, in: Pap. Col. IX, 75 ff., Tf. 8. Vgl. Demot. Literaturübersicht I, Nr. 33.
4. 2411 Verzichtserklärung betr. Häuser und Grundstücke, aus dem Fajjum, 138–137 v. Chr.; Publ.: Lüddeckens, in: Pap. Col. II, 1968, 9 ff., Tf. 1.3; Françoise de Cenival, in: RdE 21, 1969, 171 ff. Vgl. Hughes, in: JNES 32, 1973, 242 ff.; Demot. Literaturübersicht I, Nr. 15.
5. 2412 Eheurkunde, aus Tebtynis, 107 v. Chr.; Publ.: Lüddeckens, in: Pap. Col. II, 1968, 30 ff., Tf. 2–3; Françoise de Cenival, in: RdE 21, 1969, 171 ff. Vgl. Hughes, in: JNES 32, 1973, 242 ff.; Demot. Literaturübersicht I, Nr. 15.
6. 6481 Grundstücksverkauf, Abstandsschrift, aus Memphis(?), 155 v. Chr.; Publ.: Thissen, in: Pap. Col. IX, 1980, 54 ff., Tf. 4.

Papyri, Demotische, Kopenhagen, Papyri Ny Carlsberg, benannt nach einem Ort bei Kopenhagen und dem durch den dänischen Brauer Carl Jacobsen und seine Gattin gestifteten Ny Carlsberg Fond. Die Papyri wurden durch diesen Fond erworben.

1. Nr. 1 Hieratisch-demotischer astronomisch-kosmologischer Text, röm. Zt; Publ.: Hans O. Lange und Otto Neugebauer, Pap. Carlsberg Nr. 1, Dansk Vidensk. Selskab, Hist.-Fil. Skr. 1 Nr. 2, 1940, mit Tf. 1–7; Neugebauer-Parker, Astronomical Texts I, 1960, 38 ff., Tf. 36–42.

2. Nr. 1a Hieratisch-demotischer astronomisch-kosmologischer Text, röm. Zt; Publ.: Neugebauer-Parker, *Astronomical Texts I*, 88 ff., Tf. 43.
3. Nr. 2 Weisheitslehre, röm. Zt; Publ.: Aksel Volten, *Kopenhagener Texte zum demotischen Weisheitsbuch*, *AnAeg I*, 3 ff., Tf. 1–8. Vgl. Aksel Volten, *Das demotische Weisheitsbuch*, *Studien und Bearbeitung*, *AnAeg II*.
4. Nr. 3 vso Weisheitslehre, röm. Zt; Publ.: Aksel Volten, *Kopenhagener Texte zum demot. Weisheitsbuch*, *AnAeg I*, 12 ff., Tf. 9. Vgl. Aksel Volten, *Das demotische Weisheitsbuch*, *AnAeg II*.
5. Nr. 4 Weisheitslehre, röm. Zt; Publ.: Volten, *Kopenhagener Texte*, 26 ff., Tf. 10. Vgl. Volten, *Das demot. Weisheitsbuch*, *AnAeg II*.
6. Nr. 5 Weisheitslehre, röm. Zt; Publ.: Volten, *Kopenhagener Texte*, 18 ff., Tf. 11. Vgl. Volten, *Das demot. Weisheitsbuch*, *AnAeg II*.
7. Nr. 9 Astronomischer Text, aus Tebtynis, 144–145 n. Chr.; Publ.: Neugebauer-Parker, *Astronomical Texts III*, 176. 220 ff., Tf. 65. Neue Fragmente bei Zauzich, in: *Enchoria 4*, 1974, 157 f. mit Tf. Vgl. *Demot. Literaturübersicht V*, Nr. 34.
8. Nr. 13 Fragmente eines Traumbuches, 2. Jh. n. Chr.; Publ.: Aksel Volten, *Demotische Traumdeutung*, Kopenhagen 1942. Vgl. Seidl, *Ptol. Rechtsgeschichte*, 123.
9. Nr. 14 vso Fragment eines Traumbuches; Publ. wie Nr. 13.
10. Nr. 15–20 Orakelanfragen, aus Tebtynis, ptole. Zt; Publ.: W. Erichsen, *Demotische Orakelfragen*, *Kgl. Danske Vidensk. Selskab, Hist.-Fil. Medd.* 23.3, 1942. Vgl. Botti, in: *Studi Rosellini II*, 1955, 17 ff.; Seidl, in: *Fs Welles*, 59 ff.
11. Nr. 21–22 Briefe, aus Tebtynis, 1. Jh. v. Chr. (?); Publ.: Erichsen, in: *Stud. Or. Pedersen*, 1952, 98 ff. mit Abb.
12. Nr. 30 Mathematische Aufgabensammlung, aus Tebtynis, 2. Jh. n. Chr. (?); Publ.: Parker, *Dem. Mathem. Pap.*, 2.5.73 ff., Tf. 25. Vgl. Velte, in: *Enchoria 6*, 1976, 158.
13. Nr. 31 und 32 Astronomische Texte, aus Tebtynis, 2. Jh. n. Chr.; Publ.: Neugebauer-Parker, *Astronomical Texts III*, 240 ff., Tf. 79.
14. Nr. 67 Petition an Suchos, aus Tebtynis, 5 v. Chr.; Publ.: Ray, in: *JEA 61*, 1975, 181 ff., Tf. 25.
15. Haw 1 Eheurkunde, Ausstattungsschrift, aus Hawara, 239 v. Chr.; unpubl. Vgl. Lüddeckens, in: *Ptol. Ägypten*, 221 ff. = Nr. 34.
16. Haw 2 Eheurkunde, Ausstattungsschrift, aus Hawara, 235 v. Chr.; unpubl. Vgl. Lüddeckens, a. a. O. = Nr. 35.

17. Haw 3 Grabverkauf, Abstandsschrift, aus Hawara, 233 v. Chr.; unpubl. Vgl. Lüddeckens, a. a. O. = Nr. 36.
18. Haw 4 a/b Bestattungsausinandersetzung, aus Hawara, 220 v. Chr.; unpubl. Vgl. Lüddeckens, a. a. O. = Nr. 37.
19. Haw 5 a/b Grabverkauf, Geldbezahlungs- und Abstandsschrift, aus Hawara, 217 v. Chr.; unpubl. Vgl. Lüddeckens, a. a. O. = Nr. 38.
20. Haw 6 a/b Hausverkauf, Abstandsschrift, aus Hawara, 183 v. Chr.; unpubl. Vgl. Lüddeckens, a. a. O. = Nr. 39.

Papyrus, Demotischer, Krall s. Papyrus, Demotischer, Wien D 6521–6609.

Papyri, Demotische, Leconte, benannt nach dem Eigentümer, der sie von R. Lambert übernahm.

1. Nr. 1 Zahlungsbürgschaft, aus Meidum, 201–200 v. Chr.; Publ.: Devauchelle, in: *RdE 30*, 1978, 67 ff. Vgl. *Demot. Literaturübersicht IX*, Nr. 18.
2. Nr. 3 und 5 Hausverkauf, Geldbezahlungs- und Abstandsschrift aus Dimeh, 22–23 n. Chr.; unpubl. Vgl. Bonneau, Devauchelle und Pezin, in: *Actes du XVème Congrès International de Papyrologie III*, Brüssel 1979, 25.
3. Nr. 4 Hausverkauf, aus Dimeh, 41–54 n. Chr.; unpubl. Vgl. Nr. 3 und 5.
4. Nr. 8 Literarischer Text, röm. Zt; unpubl. Vgl. zu Nr. 3 und 5.
5. Nr. 9 Religiöser Text, aus Dimeh, röm. Zt; unpubl. Vgl. zu Nr. 3 und 5.
6. Nr. 10 Fragment eines Hausverkaufs, aus Dimeh; unpubl. Vgl. zu Nr. 3 und 5.

Papyri, Demotische, Leiden.

1. Inv. Nr. F 1895/5. 1 s. Papyrus Insinger (nach der Aufstellung der demotischen Papyri).
2. I 373a Eheurkunde, aus Memphis, 130 v. Chr.; Publ.: Conradus Leemans, *Papyrus égyptiens démotiques du Musée d'Antiquités des Pays-Bas à Leide I*, Leiden 1863, 373–382, Tf. 185–186; Lüddeckens, *Eheverträge*, Urk. 37; Revillout, in: *Rev. ég.* 1, 1880, 91, Tf. 3; Sethe, *Bürgschaftsrecht*, 731 ff. (Übers.). Vgl. Pestman, *Marriage*, 224 (Index); Seidl, *Ptol. Rechtsgeschichte*, 193 (Index); UPZ I, Nr. 128.
3. I 373b–c Verkauf von Totenkultstätten, Geldbezahlungs- und Abstandsschrift, aus Memphis, 204 v. Chr.; Publ.: Leemans, *Pap. ég. démotiques I*, Tf. 187–192; Revillout, in: *Rev. ég.* 1, 1880, 129. 128 Anm. 1; Sethe, *Bürgschaftsrecht*, 724 ff. (Übers.); Vgl. Seidl,

- Ptol. Rechtsgeschichte, 179; Pestman, in: *Essays on oriental laws of succession*, 70 Anm. 3.
4. Als Leiden 374 wird bei Sethe, Bürgschaftsrecht, 731, ein für mich nicht identifizierbarer Papyrus aus Memphis vom Jahr 193 v. Chr. (?) bezeichnet (in Anlehnung an Revillout, *Précis II*, 1110 Anm. 2), der eine Abstands-urkunde enthalten soll.
  5. I 374 I + II Abtretung von Totendiensteinkünften, Abstandsschrift, aus Memphis, 78 v. Chr.; Publ.: Leemans, *Pap. ég. démotiques*, Tf. 193–194; Pestman, in: *OMRO* 44, 1963, 9ff., Tf. 7–8; Sethe, Bürgschaftsrecht, 735 f. (Übers.). Vgl. Seidl, *Ptol. Rechtsgeschichte*, 32. 175 Anm. 8.
  6. I 375 Abschrift von BM 10413; Leemans, *Pap. ég. démotiques*, Tf. 195.
  7. I 376 Geld- und Getreidedarlehen, aus Theben, 127 v. Chr.; Publ.: Erichsen, *Lesestücke II.1*, 177f.; Leemans, *Pap. ég. démotiques*, Tf. 196; Revillout, in: *Rev. ég.* 1, 1880, 130 Anm. 1 (Übers.); Sethe, Bürgschaftsrecht, *Urk.* 10. Vgl. Seidl, *Ptol. Rechtsgeschichte*, 192; ders., in: *Fs Daube*, 302; Zauzich, in: *Textes et Langages III*, BdE 64.3, 95.
  8. I 377 Verkauf von Haus und Totendiensteinkünften, Geldbezahlungs- und Abstandsschrift, 102 v. Chr.; Publ.: Leemans, *Pap. ég. démotiques*, Tf. 197–200; Revillout, *Procès d'Hermias II*, 201ff. Vgl. Seidl, *Ptol. Rechtsgeschichte*, 22; *UPZ II*, 180.
  9. I 378 Abtretung von Besitzanspruch, Abstandsschrift, aus Memphis, 161–160 v. Chr.; Publ.: Leemans, *Pap. ég. démotiques*, Tf. 201–202; Revillout, *Nouvelle Chrestomathie*, 113ff. Vgl. Glanville, *Cat. Dem. Pap. BM I*, 25.
  10. I 379 Teilung von Häusern und Totendiensteinkünften, aus Memphis 257–256 v. Chr.; Publ.: Leemans, *Pap. ég. démotiques*, Tf. 203–207; Sethe *Bürgschaftsrecht*, 712ff. (Übers.). Vgl. Seidl, *Ptol. Rechtsgeschichte*, 5. 55; ders., in: *MDAIK* 8, 1939, 198; ders., in: *SDHI* 40, 1974, 102; *UPZ I*, 603 Nr. 126. 1.
  11. I 380a–b Verkauf von Totendiensteinkünften, Geldbezahlungs- und Abstandsschrift, aus Memphis, 65 v. Chr.; Publ.: Leemans, *Pap. ég. démotiques*, Tf. 208–211; Sethe, Bürgschaftsrecht, 745ff. (Übers.). Vgl. Seidl, *Ptol. Rechtsgeschichte*, 179 Anm. 1; *UPZ I*, Nr. 141.
  12. I 381.1 Eheurkunde, aus Memphis, 226 v. Chr.; Publ.: Leemans, *Pap. ég. démotiques*, Tf. 213; Lüddeckens, *Eheverträge*, *Urk.* 32. Vgl. Sethe, Bürgschaftsrecht, 580 Anm. 1; Seidl, *Ptol. Rechtsgeschichte*, 172 Anm. 1; Pestman, *Marriage*, 224; Grunert, in: *ZAS* 105, 1978, 114ff.
  13. I 382 Brief, *ptol. Zt*; Publ.: Leemans, *Pap. ég. démotiques*, Tf. 214; Revillout, in: *Rev. ég.* 6, 1888, 5 (Übers.).
  14. I 383 s. BM 10070.
  15. I 384 rto Mythos vom Sonnenaug, 2. Jh. n. Chr.; Publ.: Wilhelm Spiegelberg, *Der äg. Mythos vom Sonnenaug*, Text und 23 Tf.; Straßburg 1917; Tait, in: *AcOr* 37, 1976, 27ff. (Kol. 13,24–15,28). Übersetzungen: Emma Brunner-Traut, *Altägyptische Märchen*, Düsseldorf-Köln 1976, 128ff.; Roeder, *Altäg. Erzählungen*, 302ff.; Edda Bresciani, *Letteratura*, 677ff. Vgl. Emma Brunner-Traut, in: *Gs E. Otto*, 125ff.; Janet Johnson, *Demotic Verbal System*, Chicago 1976, 315ff. (Index).  
vso: *Magische Sprüche*, röm. Zt; Publ.: Janet Johnson, in: *OMRO* 56, 1975, 29ff., Tf. 8–13. Vgl. *Demot. Literaturübersicht VII*, Nr. 18.
- Papyrus, Demotischer, Leningrad:** *Pap. Ermitage 112 Choachytenurkunde*, aus Memphis, 136–135 v. Chr.; Publ.: Revillout, in: *Rev. ég.* 2, 1881, 121 Anm. 2; I. T. Liwtschitsch, *Kommentierte russische Übersetzung von Champollion, Lettre à Mr. Dacier*, Moskau 1950, mit Tf. gegenüber S. 156. Vgl. *UPZ I*, Nr. 127.
- Papyrus, Demotischer, Libbey s. Papyrus, Demotischer, Toledo (Ohio).**
- Papyri, Demotische, Lille.**
1. Nr. 1–4 (Inv. Sorbonne 231. 215. 280. 143 + 146 + 147 + 150) Gestellungsbürgschaften, aus Ghoran, 247–243 v. Chr.; Publ.: Henri Sottas, *Papyrus démotiques de Lille*, Paris 1921, 9ff., Tf. 1; Sethe, Bürgschaftsrecht, *Urk.* 22. 23 (Lille 1.2). Vgl. Seidl, *Ptol. Rechtsgeschichte*, 193.
  2. Nr. 5 (Inv. Sorbonne 281) *Petition*, aus Ghoran, 245 v. Chr. (?); Publ.: Sottas, *Pap. dém. Lille*, 22ff., Tf. 2.
  3. Nr. 6 (Inv. Sorbonne 236) *Zahlungsbürgschaft*, aus Magdola, 3. Jh. v. Chr. Publ.: Françoise de Cenival, *Cautionnements démotiques*, Paris 1973, 16; Sottas, *Pap. dém. Lille*, 25ff., Tf. 4.
  4. Nr. 7–11 (Inv. Sorbonne 239. 240. 277–279) *Zahlungsbürgschaften*, aus Ghoran, 3. Jh. v. Chr.; Publ.: Sottas, *Pap. dém. Lille*, 27ff., Tf. 3; Françoise de Cenival, *Cautionnements*, 16ff. (Nr. 7. 9. 11). Vgl. Thissen, in: *Enchoria*



- 4, 1974, 167 (Nr. 7. 9); SB III, Nr. 6312–3 (Nr. 10. 11).
5. Nr. 12–20 (Inv. Sorbonne 92. 93. 98. 95. 97. 94. 96. 90. 91) Viehdeklarationen in Form eines Königseides, aus Ghoran, 251 v. Chr.; Publ.: Sottas, Pap. dém. Lille, 37 ff., Tf. 4–7. Vgl. Seidl, Ptol. Rechtsgeschichte, 44. 72; SB III, Nr. 6314–6318 (zu Nr. 12. 13. 17. 19. 20). Zu Nr. 18 vgl. Pap. Sorbonne 1248.
6. Nr. 21 (Inv. Sorbonne 142 + 144) Steuerquittung, aus Ghoran (?), 238 v. Chr.; Publ.: Sottas, Pap. dém. Lille, 46 f., Tf. 8. Vgl. Pierce, in: JEA 51, 1965, 158 Anm. 1; Seidl, in: Fs Préaux, 718. 722; UPZ, Nr. 126, 3 a.
7. Nr. 22 (Inv. Sorbonne 154c) Landverkauf, aus Ghoran, ca. 372 v. Chr.; Publ.: Malinine und Pirenne, in: AHDO 5, 1950–1, Urk. 26 (Übers.); Sottas, Pap. dém. Lille, 49 ff., Tf. 9. Vgl. Seidl, Rechtsgeschichte Saiten-Zt, 8.
8. Nr. 23 (Inv. Sorbonne 152c + 154a) Landverkauf, aus Ghoran, 380–362 v. Chr.; Publ.: Malinine und Pirenne, in: AHDO 5, 1950–1, Urk. 28 (Übers.); Sottas, Pap. dém. Lille, 49 ff., Tf. 10. Vgl. Seidl, Rechtsgeschichte Saiten-Zt, 8.
9. Nr. 24 (Inv. Sorbonne 152a) Landverkauf, aus Ghoran, 380–362 v. Chr.; Publ.: Malinine und Pirenne, in: AHDO 5, 1950–1, Urk. 27 (Übers.); Sottas, Pap. dém. Lille, 49 ff., Tf. 11. Vgl. Seidl, Rechtsgeschichte Saiten-Zt, 8.
10. Nr. 25 (Inv. Sorbonne 152b) Fragment, aus Ghoran; Publ.: Sottas, Pap. dém. Lille, 51, Tf. 11. Vgl. Seidl, Rechtsgeschichte Saiten-Zt, 8.
11. Nr. 26 (Inv. Sorbonne 151) Grundstücksverkauf, Geldzahlungsschrift, aus Ghoran, 4. Jh. v. Chr.; Publ.: Malinine, in: RdE 7, 1950, 107 ff., Tf. 19; Malinine und Pirenne, in: AHDO 5, 1950–1, Urk. 20 (Übers.); Sottas, Pap. dém. Lille, 52 ff., Tf. 12–13. Vgl. Seidl, Rechtsgeschichte Saiten-Zt, 91 (Index).
12. Nr. 27 (Inv. Sorbonne 242) Hausverkauf, Geldzahlungsschrift, aus Magdola, 464–424 v. Chr.; Publ.: Malinine und Pirenne, in: AHDO 5, 1950–1, Urk. 21 (Übers.); Sottas, Pap. dém. Lille, 54 ff., Tf. 14. Vgl. Seidl, Rechtsgeschichte Saiten-Zt, 91 (Index).
13. Nr. 28 (Inv. Sorbonne 243) Fragment einer Eheurkunde, aus Magdola, 332–323 v. Chr. (?); Publ.: Sottas, Pap. dém. Lille 56 f., Tf. 14. Vgl. Pestman, Marriage, 225 (Index).
14. Nr. 29 (Inv. Sorbonne 186–188) Kultgenossenschaftsregeln, aus Ghoran, 223 v. Chr.; Publ.: F. de Cenival, Associations, 3 ff., Tf. 1; Sottas, Pap. dém. Lille, 57 ff., Tf. 15–16. Vgl. Seidl, Ptol. Rechtsgeschichte, 153 Anm. 2; 155 Anm. 1 ff.
15. Nr. 30 (Inv. Sorbonne 235) Zahlungsquittung für verschiedene Lieferungen, aus Ghoran, 3. Jh. v. Chr.; Publ.: Sottas, Pap. dém. Lille, 78 ff., Tf. 17.
16. Nr. 31 (Inv. Sorbonne 232) Priesterinnenliste, aus Ghoran, 3. Jh. v. Chr.; Publ.: F. de Cenival, in: Enchoria 7, 1977, 21 ff., Tf. 7–8; Sottas, Pap. dém. Lille, 81, Tf. 17. Vgl. Zauzich, in: Textes et Langages III, BdE 64.3, 98; Demot. Lit.-Übersicht VIII, Nr. 6.
17. Nr. 32 (Inv. Sorbonne 230) Bevölkerungsstatistik für das Fajjum, aus Ghoran, 264–263 v. Chr.; Publ.: Sottas, Pap. dém. Lille, 82 ff., Tf. 18. Vgl. Nr. 31.
18. Nr. 33 (Inv. Sorbonne 244) Kommunale Verwaltungsbuchführung, aus Ghoran, 261–233 v. Chr.; Publ.: Sottas, Pap. dém. Lille, 84, Tf. 18. Vgl. Nr. 31.
19. Nr. 34 (Inv. Sorbonne 563). 36–38 (Sorb. 565–567 a). 40 (Sorb. 713). 43 (Sorb. 780). 45 (Sorb. 782). 46 (Sorb. 785). 48–51 (Sorb. 787. 1180. 1183 a. 1183 b). 55 (Sorb. 1189). 56 (Sorb. 1191 a). 58 (Sorb. 1192). 62–64 (Sorb. 1193 d. 1195. 1198). 66 (Sorb. 1201). 67 (Sorb. 1235. 1238). 71 (Sorb. 1240). 74–78 (Sorb. 1246. 1249–1252). 82 (Sorb. 1278 a). 84 (Sorb. 1305). 89 (Sorb. 1327). 90 (Sorb. 1370 a). 92–96 (Sorb. 1370 c. 1378 a. 1381. 1382 a. 1378 b. 2275) Zahlungsbürgschaften, aus Ghoran, 3. Jh. v. Chr.; Publ.: de Cenival, Cautionnements. Vgl. Thissen, in: Enchoria 4, 1974, 167 ff.
20. Nr. 35 (Inv. Sorbonne 564 a). 41 (Sorb. 778). 42 (Sorb. 779). 44 (Sorb. 781). 47 (Sorb. 786. 1241. 1256. 1369) Gestellungsbürgschaften aus Ghoran, 3. Jh. v. Chr.; Publ.: de Cenival, Cautionnements. Vgl. Thissen, in: Enchoria 4, 1974, 167 f. (zu Nr. 41).
21. Nr. 68 (Inv. Sorbonne 1236). 70 (Sorb. 1239). 79 (Sorb. 1257). 81 (Sorb. 1270). 85 (Sorb. 1307) Fragmente von Bürgschaften, aus Ghoran, 3. Jh. v. Chr.; Publ.: de Cenival, Cautionnements.
22. Nr. 97 (Inv. Sorbonne 194) Personenliste, aus Ghoran, 3. Jh. v. Chr.; Publ.: F. de Cenival, in: Enchoria 7, 1977, 11 ff., Tf. 1–4. Vgl. Demot. Literaturübersicht VIII, Nr. 6.
23. Nr. 98 (Inv. Sorbonne 259) Abrechnungen, aus Ghoran, 245 v. Chr.; Publ.: F. de Cenival, in: Enchoria 7, 1977, 12 ff. Tf. 5–6. Vgl. Demot. Literaturübersicht VIII, Nr. 6.

Papyri, Demotische, London, British Museum (BM).

Gliederung:

- A. Literarische Texte  
B. Wissenschaftliche Texte

- C. Religiöse und magische Texte  
 D. Petitionen an Götter  
 E. Hierodulieurkunden und Orakelanfragen  
 F. Verwaltungs- und juristische Texte
1. Prozeßwesen
  2. Eheurkunden
  3. Tempel- und Königseide
  4. Teilungen
  5. Grabverkauf
  6. Pfandnutzung
  7. Land- und Grundstücksverkauf
  8. Pacht
  9. Hausverkauf
  10. Hausverzicht
  11. Nachlaßverkauf
  12. Viehverkauf
  13. Totendiensturkunden
  14. Darlehen
  15. Verpflichtungen betr. Hausbau
  16. Quittungen
  17. Liste
  18. Urkundenfragmente
- G. Briefe
- A. Literarische Texte.
1. 604 vso Erzählung von Setne Chaemwese und Si-Osire („Setne II“), röm. Zt; Publ.: Francis Ll. Griffith, *Stories of the High Priests of Memphis*, Text und Tf. 1–7, Oxford 1900; Übersetzungen: Edda Bresciani, *Letteratura*, 627; Miriam Lichtheim, *Literature III*, 125 ff.; Emma Brunner-Traut, *Märchen*, 192 ff.; Roeder, *Altäg. Erzählungen*, 158 ff. Vgl. Hans Großmann, *Vom reichen Mann und armen Lazarus*, *APAW* 1918.7, 31 ff.; 62 ff.
  2. 10508 Lehre des Anch-Scheschonqi, ptol. Zt; Publ.: Glanville, *Cat. Dem. Pap. BM II*, Text und Tf. 1–29, London 1955; Stricker, in: *OMRO* 39, 1958, 56 ff.; Übersetzungen: Edda Bresciani, *Letteratura*, 563 ff.; Miriam Lichtheim, *Literature III*, 159 ff. Vgl. H.S. Smith, in: *JEA* 54, 1968, 211 f.; Pestman, *Marriage*, 221 (Index); Pestman, in: *Essays on oriental laws of succession*, 65 Anm. 4; Stricker, in: *OMRO* 50, 1969, 17 f.; Thissen, in: *LÄ III*, 974 f.; Janet Johnson, in: *Serapis* 2, 1970, 22 ff.; dies., *Demot. Verbal System*, Chicago 1976, 322 ff. (Index).
  3. 10850 (Slg. Michaelides) Fragmente des Petubastis-Romans, aus dem Fajjum (?), 3. Jh. v. Chr.; Publ.: Edda Bresciani, *Testi demotici nella collezione Michaelidis*, Rom 1963, 4 ff., Tf. 2–3. Vgl. Bourriau, in: *JEA* 65, 1979, 154 Nr. 61.
- B. Wissenschaftliche Texte.
1. 10399 Mathematische Aufgabensammlung, ptol. Zt; Publ.: Richard A. Parker, *Demotic*

- Mathematical Papyri*, London 1972, 1. 4f. 53 ff., Tf. 15–18.
2. 10520 Mathematische Aufgabensammlung, aus Memphis (?), röm. Zt; Publ.: Parker, *Demot. Mathematical Papyri*, 2. 5. 64 ff., Tf. 19–24. Vgl. Lüddeckens und Velte, in: *Enchoria* 6, 1976, 151 ff.; Vogel, in: *Enchoria* 4, 1974, 67 ff.; Zauzich, in: *BiOr* 32, 1975, 28 ff.
  3. 10794 Mathematische Aufgabensammlung; Publ.: Parker, *Demot. Mathematical Papyri*, 2. 5. 72 f., Tf. 24.
  4. 10852 (Slg. Michaelides) Fragment eines Onomastikons, aus dem Fajjum, ptol.-röm. Zt; Publ.: Edda Bresciani, *Testi demot. Michaelidis*, 15, Tf. 6. Vgl. Bourriau, in: *JEA* 65, 1979, 153 Nr. 58.
  5. 10856 (Slg. Michaelides) Schreibübungen und Abrechnungen, aus dem Fajjum (?), ptol. Zt; Publ.: Bresciani, *Testi demot. Michaelides*, 16 ff., Tf. 7–13. Vgl. Bourriau, in: *JEA* 65, 1979, 153 Nr. 56.
- C. Religiöse und magische Texte.
1. 10070 + Leiden I 383 Magische Anweisungen, aus Theben, 3. Jh. n. Chr.; Publ.: Francis Ll. Griffith und Herbert Thompson, *The Demotic Magical Papyrus of London and Leiden I–III*, Text und 36 Tf., London 1904; Lexa, *Magie II*, 122 ff. Vgl. Janet Johnson, in: *Fs Hughes*, 1976, 105 ff.; dies., *Demot. Verbal System*, 309 ff. (Index).
  2. 10072 Abgekürztes Totenbuch, röm. Zt; Publ.: Reich, in: *JEA* 17, 1931, 85 ff., Tf. 11.
  3. 10588 Magische Sprüche, aus Theben (?), 3. Jh. n. Chr.; Publ.: H. I. Bell, A. D. Nook und H. Thompson, in: *Proceedings of the British Academy* 17, London 1931, 235 ff., Tf. 1–2.
  4. 10848 (Slg. Michaelides) Mythologisches Fragment, aus dem Fajjum; Publ.: Edda Bresciani, *Testi demot. Michaelidis*, 8 ff., Tf. 4. Vgl. Bourriau, in: *JEA* 65, 1979, 154 Nr. 60; 153 Anm. 2.
- D. Petitionen an Götter.
1. 10233 Petition an Serapis, aus Memphis, ptol. Zt; Publ.: Eugène Revillout, *Corpus papyrorum Aegypti II*, Paris 1885–92, Tf. 5; ders., in: *Rev. ég.* 3, 1883, 125; 5, 1888, 33.
  2. 10238 Petition an Apis, aus Memphis, 161–160 v. Chr.; Publ.: Revillout, *Corp. pap. II*, Nr. 6; ders., in: *Rev. ég.* 5, 1888, 34.
  3. 10845 (Slg. Michaelides) Petition an den Ibis; unpubl. bzw. identisch mit G. R. Hughes, in: *Fs Wilson*, *SAOC* 35, 1969, 43 ff. Vgl. Bourriau, in: *JEA* 64, 1978, 126 Nr. 84.

4. 10854 (Slg. Michaelides) Petition an einen Gott; unpubl. Vgl. Bourriau, in: JEA 65, 1979, 153 Anm. 2; 154 Nr. 67.
5. 10855 (Slg. Michaelides) Petition an Thot; unpubl. Vgl. Bourriau, in: JEA 65, 1979, 153 Anm. 2; 154 Nr. 66.
6. 10857 (Slg. Michaelides) Gebet an den Ibis; unpubl. Vgl. Bourriau, in: JEA 65, 1979, 153 Anm. 2; 154 Nr. 65.

## E. Hierodulieerkunden und Orakelfragen.

1. 10622 Hierodulieerkunde, aus dem Fajjum, 138–137 v. Chr.; Publ.: Thompson, in: JEA 26, 1940, 69 ff., Tf. 12. Vgl. Zauzich, in: Textes et Langages III, BdE 64.3, 97.
2. 10624 Hierodulieerkunde, aus dem Fajjum, 196–195 v. Chr.; Publ.: Thompson, in: JEA 26, 1940, 71 ff., Tf. 13. Vgl. bei BM 10622.
3. 10847 (Slg. Michaelides) Orakelanfrage; unpubl. Vgl. Bourriau, in: JEA 65, 1979, 154 Nr. 62; 153 Anm. 2.
4. 10851 (Slg. Michaelides) Orakelanfrage, aus O. Äg.; Publ.: Ursula Kaplony-Heckel, in: FuB 14, 1972, 81 ff., Tf. 9 („Michaelides C“).
5. 10853 (Slg. Michaelides) Orakelanfrage, aus O. Äg.; Publ.: Ursula Kaplony-Heckel, in: FuB 14, 1972, 81 ff., Tf. 9 („Michaelides D“). Vgl. Bourriau, in: JEA 65, 1979, 153 Anm. 2; 154 Nr. 64; Demot. Literaturübersicht IV, Nr. 19; Zauzich, in: Enchoria 4, 1974, 163.

## F. Verwaltungs- und juristische Texte.

## 1. Prozeßwesen:

- a) 10591 rto Prozeßprotokoll, aus Assiut, 181–170 v. Chr.; Publ.: Herbert Thompson, A Family Archive from Siut, Oxford 1934, 3 ff., Tf. 1–10; W. Erichsen, Processen i Siut, Studier fra Sprog og Oldtidsforskning Nr. 197, Kopenhagen 1945; Stricker, in: OMRO 26, 1945, 36 ff.; Seidl, in: Zeitschrift für vergleichende Rechtswissenschaft 69, 1967, 96 ff. Vgl. Lüddeckens, Eheverträge, Urk. 5 D; Pestman, Marriage, 221 (Index); Seidl, Ptol. Rechtsgeschichte, 191 f. (Index); Seidl und Stricker, in: ZSS Rom. Abt. 57, 1937, 272 ff.; Seidl, in: MDAIK 8, 1939, 198 Anm. 2; ders., Bodennutzung, 15 Anm. 48; ders., in: Fs Préaux, 717; ders., in: SDHI 40, 1974, 101; ders., Rechtsgeschichte röm. Zt, 20 Anm. 35; 143 Anm. 298; Hughes, in: JNES 32, 1973, 155.  
vso Kol. 1–3 Petitionen, 4–7 Prozeßunterlagen (5–7 Teilungen); Publ.: Thompson, Archive Siut, 49 ff., Tf. 11–16; Seidl, in:

RIDA 3. Serie, 9, 1962, 239 ff. (Kol. 1–4). Vgl. Seidl, Ptol. Rechtsgeschichte, 192 (Index); ders., in: MDAIK 8, 1939, 198 Anm. 2; ders., in: SDHI 40, 1974, 101, 104 f. sowie s. unter recto.

- b) 10598–10600 Eingaben, ca. 170 v. Chr.; Publ.: Thompson, Archive Siut, 77 ff., Tf. 31; Erichsen, Lesestücke II. 1, 187 (10598–9). Vgl. Seidl, Ptol. Rechtsgeschichte, 192 (Index); ders., Bodennutzung, 10; Zauzich, in: Enchoria 2, 1972, 145 ff. (zu 10598); ders., in: Textes et Langages III, BdE 64.3, 96.
- c) 10079 D Urteilsanerkennung (Streitverzichtserklärung), Abstandsschrift, aus Theben, 202–201 v. Chr.; Publ.: Nathaniel J. Reich, Papyri juristischen Inhalts in hieratischer und demotischer Schrift aus dem British Museum, Wien 1914, 70 ff., Tf. 10. Vgl. Seidl, Ptol. Rechtsgeschichte, 97 Anm. 5; Zauzich, in: Textes et Langages III, BdE 64.3, 101; Pestman, in: Essays on oriental laws of succession, 68 Anm. 2.
- d) 10446 Urteilsanerkennung (Streitverzichtserklärung), ein Haus betreffend, aus Theben, 231–230 v. Chr.; Publ.: Revillout, in: Rev. ég. 3, 1885, 15, Tf. 3–4. Vgl. Zauzich, in: Textes et Langages III, BdE 64.3, 101.

## 2. Eheurkunden:

- a) 10074 Scheidungsurkunde, aus Theben, 230 v. Chr.; Publ.: Erichsen, Lesestücke II. 1, 141 ff.; Reich, Pap. jurist. Inhalts, 43–51, Tf. 6. 7. 9; Spiegelberg, Demotische Papyri, Veröff. Bad. Pap. Sign., 7 ff. Vgl. Pestman, Marriage, 220 (Index); Seidl, Ptol. Rechtsgeschichte, 191 (Index).
- b) 10120 A Ehevertrag, aus Theben, ca. 517 v. Chr.; Publ.: Erichsen, Auswahl, 31 f.; Lüddeckens, Eheverträge, Urk. 6; Reich, Pap. jurist. Inhalts, 25 ff., Tf. 5. Vgl. Malinine, in: OLZ 50, 1955, 500; Pestman, Marriage, 221 (Index); Seidl, Rechtsgeschichte Saiten-Zt, 90 (Index); Pestman, in: Essays ..., 59 Anm. 4.
- c) 10229 Ehevertrag, aus Memphis, 78 v. Chr.; Publ.: Pestman, in: OMRO 44, 1963, 19 ff., Tf. 6. 9. Vgl. Pestman, Marriage, 221 (Index); UPZ I, Nr. 135.
- d) 10394 Eheurkunde, aus Theben, 226 v. Chr.; Publ.: Lüddeckens, Eheverträge, Urk. 18; Pestman, Recueil, Urk. 7; Revillout, Nouvelle Chrestomathie, 1; ders., in: Rev. ég. 1, 1880, 115 f., Tf. 4–5. Vgl. Pestman, Marriage, 221 (Index); Seidl, Ptol. Rechtsgeschichte, 176 Anm. 1.

- e) 10593 Eheurkunde, aus Assiut, 172 v. Chr.; Publ.: Lüddeckens, Eheverträge, Urk. 33; Thompson, Archive Siut, 68 ff., Tf. 24. 25. Vgl. Pestman, Marriage, 221 (Index); Seidl, Ptol. Rechtsgeschichte, 192 (Index); ders., in: Fs Préaux, 721.
- f) 10594 Eheurkunde, aus Assiut, 172 v. Chr.; Publ.: Lüddeckens, Eheverträge, Urk. 34; Thompson, Archive Siut, 70 ff., Tf. 26. 27. Vgl. Pestman, Marriage, 222 (Index); Seidl, Ptol. Rechtsgeschichte, 192 (Index); ders., in: Fs Préaux, 721.
- g) 10603 Eheurkunde, Ausstattungsschrift, aus Hawara, 100 v. Chr.; unpubl. Vgl. Pestman, Marriage, 37 f.; Lüddeckens, in: Ptol. Ägypten, 221 f.; Seidl, in: SDHI 40, 1974, 102.
- h) 10605 Eheurkunde, Ausstattungsschrift, aus Hawara, 98 v. Chr.; unpubl. Vgl. Pestman, Marriage, 37 f.; Lüddeckens, in: Ptol. Ägypten, 221 ff.
- i) 10606 Eheurkunde, Ausstattungsschrift, aus Hawara, 93 v. Chr.; unpubl. Vgl. Pestman, Marriage, 222 (Index); Lüddeckens, in: Ptol. Ägypten, 221 ff.
- j) 10607 Eheurkunde, aus Philadelphia, ca. 186 v. Chr.; Publ.: Erichsen und Nims, in: AcOr 23, 1958, 123 ff., Tf. 1. 3; Lüddeckens, Eheverträge, Urk. 30. Vgl. Pestman, Marriage, 222 (Index); Seidl, Ptol. Rechtsgeschichte, 174 Anm. 1; 175 Anm. 1; ders., Rechtsgeschichte röm. Zt, 215.
- k) 10609 Eheurkunde, aus dem Fajjum, 190–186 v. Chr.; Publ.: Erichsen und Nims, in: AcOr 23, 1958, 125 ff., Tf. 2–3; Lüddeckens, Eheverträge, Urk. 31. Vgl. Pestman, Marriage, 222 (Index); Pierce, in: JEA 51, 1965, 158 Anm. 7; Seidl, Ptol. Rechtsgeschichte, 174 Anm. 1; 175 Anm. 1.
3. Tempel- und Königseide:
- a) 10079 A Tempeleid, aus Theben, von der Wende vom 3. zum 2. Jh. v. Chr.; Publ.: Reich, Pap. jurist. Inhalts, 68 ff., Tf. 9; Ursula Kaplony-Heckel, Demotische Tempeleide, ÄA 6, 1963, Nr. 37. Vgl. Seidl, Ptol. Rechtsgeschichte, 59 Anm. 4; ders., in: Aegyptus 32, 1952, 313 Anm. 5; 315 Anm. 4; 323 Anm. 1; Pestman, in: Essays ..., 68 Anm. 2.
- b) 10079 B Königseid, 230 v. Chr.; Publ.: Reich, Pap. jurist. Inhalts, 51 ff., Tf. 8. Vgl. Pestman, Marriage, 221 (Index); Seidl, Ptol. Rechtsgeschichte, 163 Anm. 1; 178 Anm. 2.
- c) 10079 C Königseid, 230 v. Chr.; Publ.: Reich, Pap. jurist. Inhalts, 53 ff., Tf. 8. Vgl. Pestman, Marriage, 221 (Index); Seidl, Ptol. Rechtsgeschichte, 136 Anm. 1; 178 Anm. 2.
- d) 10491 Tempeleid, 95–94 v. Chr.; Publ.: Kaplony-Heckel, Tempeleide, Nr. 174 (versehentlich als Ostrakon bezeichnet).
4. Teilungen:
- a) 10120 B Erbteilung, aus Theben, ca. 517 v. Chr.; Publ.: Erichsen, Auswahl, 33 f.; Reich, Pap. jurist. Inhalts, 29 ff., Tf. 5–6. Vgl. Malinine, in: OLZ 50, 1955, 500; Seidl, Rechtsgeschichte Saiten-Zt, 90 (Index); Pestman, in: Essays ..., 59 Anm. 4.
- b) 10227 aus Theben, 231–230 v. Chr.; Publ.: Revillout, in: Rev. ég. 1, 1880, 135 Anm., Tf. 8.
- c) 10398 Erbschaftsteilung, Abstandsschrift, 120–119 v. Chr.; Publ.: Eugène Revillout, La Propriété, Paris 1897, 526 f. (Übers.).
- d) 10413 (Papyrus Cureton, benannt nach dem engl. Antikenhändler Harry Osborn Cureton (1785–1858), von dem das British Museum den Papyrus erwarb) Erbteilanerkennung, aus Theben, 125–124 v. Chr.; Publ.: Revillout, Chrestomathie Démotique, 303 ff. (dort irrig als „calque de M. de Saulcy (Musée du Louvre)“ bezeichnet). Die Abschrift dieses Papyrus ist Pap. demot. Leiden I 375. Vgl. Pestman, in: Essays ..., 66.
- e) 10575 Teilung von Einkünften, Ländereien und Häusern, aus Assiut, 181 v. Chr.; Publ.: Thompson, Archive Siut, 37 ff., Tf. 17–21. 22. Vgl. Pestman, Marriage, 187; Seidl, in: MDAIK 8, 1939, 198 Anm. 2; ders., in: SDHI 40, 1974, 100 f.; 107.
- f) 10592 Hausteilung, aus Assiut, 181 v. Chr.; Publ.: Thompson, Archive Siut, 65 ff., Tf. 23. 25. Vgl. Pestman, Marriage, 187; Seidl, Ptol. Rechtsgeschichte, 171 Anm. 11; ders., in: SDHI 40, 1974, 101.
5. Grabverkauf: 10226 Geldzahlungsschrift, aus Theben, 185 v. Chr.; Publ.: Reich, Pap. jurist. Inhalts, 73 ff., Tf. 11–13. 19. Vgl. Malinine, in: RdE 14, 1962, 38 f.; Zauzich, Schreibertradition, Urk. 29.
6. Pfandnutzung:
- a) 1201 Landkaufpfand-Urkunde, aus Theben, 162 v. Chr.; Publ.: Spiegelberg, in: RecTrav 31, 1909, 92 ff., Tf. 1–2; F. G. Kenyon, Greek Papyri in the British Museum III, London 1907, Tf. 2–3. Vgl. Seidl, Ptol. Rechtsgeschichte, 51 Anm. 8;

- 138 Anm. 3; Zauzich, Schreibertradition, Urk. 36; Mitteis, Chrestomathie, Nr. 180.
- b) 1202 Landkaufpfand-Urkunde, aus Theben, 159 v. Chr.; Publ.: Spiegelberg, in: *RecTrav* 31, 1909, 95 ff., Tf. 3–4. Vgl. Seidl, *Ptol. Rechtsgeschichte*, 51 Anm. 8; 138 Anm. 3; Zauzich, Schreibertradition, Urk. 37; SB I, Nr. 4281.
- c) 10525 Kaufpfandurkunde über ein Haus, aus Theben, 284 v. Chr.; Publ.: Glanville, *Cat. Dem. Pap. BM*, 33 ff., Tf. 3. 7–8. Vgl. Pestman, *Marriage*, 221 (Index); Seidl, *Ptol. Rechtsgeschichte*, 133. 138; Zauzich, Schreibertradition, Urk. 8; Hughes und Nims, in: *AJSL* 57, 1940, 260.
7. Land- und Grundstücksverkauf:
- a) 10117 Landverkauf, Geldzahlungsschrift, aus Theben, ca. 541 v. Chr.; Publ.: Malinine und Pirenne, in: *AHDO* 5, 1950–1, Urk. 17 (Übers.); Reich, *Pap. jurist. Inhalts*, 9 ff., Tf. 2–4. Vgl. Sethe, *Bürgschaftsrecht*, 685; Pestman, in: *Essays ...*, 64 Anm. 3.
- b) 10388 Grundstücksverkauf, Geldzahlungsschrift, aus Theben, 224–223 v. Chr.; Publ.: Revillout, in: *ZAS* 18, 1880, 112 Nr. 4.
- c) 10389 Landverkauf, Geldzahlungsschrift, 244–243 v. Chr.; Publ.: Revillout, in: *Rev. ég.* 2, 1881, 111. Vgl. Revillout, *Propriété*, 587 (Übers.).
- d) 10392 Landverkauf, Geldzahlungsschrift, aus Theben, 208–207 v. Chr.; Publ.: Revillout, in: *Rev. ég.* 3, 1883, 2 Anm. 5, Tf. 1–2. Vgl. Zauzich, Schreibertradition, Urk. 77.
- e) 10463 Landverkauf, Geldzahlungsschrift, aus Theben, 210 v. Chr.; Publ.: Griffith, in: *PSBA* 23, 1901, 294, Tf. 1–2. Vgl. Zauzich, Schreibertradition, Urk. 24; SB I, Nr. 5729.
8. Pacht:
- a) 10230 (Papyrus Butler, benannt nach dem früheren Besitzer, Samuel Butler (1774–1839), Bischof von Lichfield) aus Theben, 176–175 v. Chr.; Publ.: Reich, *Pap. jurist. Inhalts*, 77 ff., Tf. 15–16. 18. Vgl. Malinine, in: *RdE* 14, 1962, 38 f.; Seidl, *Bodennutzung*, 38 (Index).
- b) 10432 aus Theben, 555 v. Chr.; Publ.: George R. Hughes, *Saite Demotic Land Leases*, SAOC.28, Chicago 1952, Urk. 1. Vgl. Erichsen, in: *JNES* 12, 1953, 199; Helck, in: *OLZ* 1954, 503 f.; Seidl, *Rechtsgeschichte Saiten-Zt*, 90 (Index).
- c) 10595 aus Assiut, 172 v. Chr.; Publ.: Thompson, *Archive Siut*, 72, Tf. 28; Erichsen, *Lesestücke II. 1*, 165. Vgl. Seidl, *Ptol. Rechtsgeschichte*, 129 Anm. 7; ders., *Bodennutzung*, 38 (Index).
- d) 10597 aus Assiut, 171–170 v. Chr.; Publ.: Thompson, *Archive Siut*, 73 ff., Tf. 29–30; Erichsen, *Lesestücke II. 1*, 162 f. Vgl. Seidl, *Ptol. Rechtsgeschichte*, 129 Anm. 6. 7; ders., *Bodennutzung*, 38 (Index); ders., in: *Fs Préaux*, 721.
9. Hausverkauf:
- a) 262 Geldzahlungsschrift, aus dem Fajjum, 11–12 n. Chr., Bilingue; Publ.: Revillout, in: *Rev. ég.* 14, 1912, 39 ff.; F. G. Kenyon, *Greek Papyri in the British Museum II*, London 1898, Tf. 7–8. Vgl. Mitteis, *Chrestomathie*, Nr. 181; SB 5231. 5275 (griech. Übers.).
- b) 10026 Hausteilverkauf, Geldzahlungsschrift, 265–264 v. Chr.; Publ.: Revillout, in: *Rev. ég.* 1, 1880, 6, Tf. 2. Vgl. Pestman, *Marriage*, 220 (Index); Seidl, in: *SDHI* 40, 1974, 103; Glanville, in: *Fs S. A. Cook*, London 1950, 59 ff.; Pestman, in: *Essays on oriental laws of succession*, 76 Anm. 1.
- c) 10027 Abstandsschrift, aus Theben, 312–311 v. Chr.; Publ.: Revillout, in: *Rev. ég.* 1, 1880, 4, Tf. 1; ders., *Notice des papyrus démotiques archaïques*, Paris 1896, 500 (Übers.).
- d) 10073 Haus- und Gräberverkauf, Geldzahlungsschrift, aus Theben, 219 v. Chr.; Publ.: Reich, *Pap. jurist. Inhalts*, 60 ff., Tf. 14–15. 18. Vgl. Zauzich, Schreibertradition, Urk. 22; Pestman, in: *Essays ...*, 62 Anm. 4; 63.
- e) 10075 Geldzahlungsschrift, aus Memphis, 64 v. Chr.; Publ.: Eva Jelinkova, in: *JEA* 43, 1957, 45 f., Tf. 5; 45, 1959, 61. Vgl. Pestman, *Marriage*, 130; ders., in: *Essays ...*, 59 Anm. 3; Seidl, *Ptol. Rechtsgeschichte*, 32, Anm. 2; Zauzich, Schreibertradition, Urk. 95; ders., in: *JEA* 49, 1963, 178 f.; *UPZ I*, Nr. 142.
- f) 10522 Abstandsschrift, aus Theben, 297 v. Chr.; Publ.: Glanville, *Cat. Dem. Pap. BM I*, 3 ff. mit Tf. 1–2. Vgl. Pestman, *Marriage*, 85 Anm. 4; 138 Anm. 2; Zauzich, Schreibertradition, Urk. 99; Hughes und Nims, in: *AJSL* 57, 1940, 249 ff.
- g) 10616 Geldzahlungs- und Abstandsschrift, aus Philadelphia, 244 v. Chr.; Publ.: Glanville, in: *Fs Griffith*, 152 ff., Tf. 15–20. Vgl. Seidl, *Ptol. Rechtsgeschichte*,

- 120 Anm. 3; Zauzich, Schreibertradition, Urk. 13. 153.
- h) 10750 Abstandsschrift, aus Philadelphia, 213 v. Chr.; Publ.: H. S. Smith, in: JEA 44, 1958, 86 ff., Tf. 12–13. Vgl. Pestman, Marriage, 138 Anm. 2; 175 Anm. 6; Seidl, Ptol. Rechtsgeschichte, 33 Anm. 2; Zauzich, Schreibertradition, Urk. 154.
10. Hausverzicht:
- a) 10526 Hausverzichts-Erklärung, Abstandsschrift, aus Theben, 288 v. Chr.; Publ.: Glanville, Cat. Dem. Pap. BM, 27 f., Tf. 9–10. Vgl. Pestman, Marriage, 85 Anm. 4; 186; Seidl, Ptol. Rechtsgeschichte, 191 (Index); Zauzich, Schreibertradition, Urk. 101; Hughes und Nims, in: AJSL 57, 1940, 258 ff.
- b) 10527 Hausverzichts-Erklärung, Abstandsschrift, aus Theben, 288 v. Chr.; Publ.: Glanville, Cat. Dem. Pap. BM, 28 ff., Tf. 9–10. Vgl. Pestman, Marriage, 85 Anm. 4; ders., in: Essays on oriental laws of succession, 70 Anm. 6; Seidl, Ptol. Rechtsgeschichte, 51 Anm. 5; 119; Zauzich, Schreibertradition, Urk. 102; Hughes und Nims, in: AJSL 57, 1940, 258 ff.
11. Nachlaßverkauf: 10450 Geldbezahlungsschrift, aus Theben, 491 v. Chr., Abschrift des Pap. dem. Louvre E 9294; Publ.: Cruz-Uribe, in: JEA 66, 1980, 120 ff., Tf. 14.
12. Viehverkauf: 10846 (Slg. Michaelides) Abstandsschrift und Pacht, aus Theben, 391–390 v. Chr.; Publ.: Ursula Kaplony-Heckel, in: Enchoria 3, 1973, 5 ff., Tf. 1–2. Vgl. Bourriau, in: JEA 65, 1979, 153 Nr. 55; Demot. Literaturübersicht IV, Nr. 20.
13. Totendienst-Urkunden:
- a) 10077 A–B Balsamierungsverpflichtung, 268 v. Chr.; Publ.: Erichsen, Lesestücke II, 1, 186; Reich, Pap. jurist. Inhalts, 38 ff., Tf. 11–12; Revillout, in: ZÄS 18, 1880, 79 (Übers.); Spiegelberg, in: ZÄS 54, 1918, 111 ff., Tf. 4; Introductory Guide to the Eg. Collections, Brit. Mus., 1971, Abb. auf S. 80. Vgl. Zauzich, in: Textes et Langages III, BdE 64.3, 102.
- b) 10240 Totendienstabtretung auf Zeit, aus Theben, 228–227 v. Chr.; Publ.: Reich, Pap. jurist. Inhalts, 56 ff., Tf. 17–18.
- c) 10377 Abtretungen von Totenliturgien, Abstandsschrift, aus Theben, 215–214 v. Chr.; Publ.: Revillout, in: Rev. ég. 1, 1880, 135 Anm. 1, Tf. 8.
- d) 10384 (Papyrus Malcolm) Totenliturgiepacht, aus Memphis, 132–131 v. Chr.; unpubl. Vgl. Revillout, in: Rev. ég. 14, 1912, 59 ff.
- e) 10402 Abtretung von Totendiensteinkünften, 124–123 v. Chr.; Publ.: Thomas Young, Hieroglyphics, London 1823, Tf. 36. Vgl. UPZ II, Nr. 188.
- f) 10561 Balsamierungsverpflichtung, aus Assiut, 158–157 v. Chr.; Publ.: Shore und H. S. Smith, in: AcOr 25, 1960, 277 ff., Tf. 5. Vgl. Zauzich, in: Textes et Langages III, BdE 64.3, 102.
- g) 10604 Verkauf von Nekropoleinkünften, Geldbezahlungs- und Abstandsschrift, aus Hawara, 67 v. Chr.; unpubl. Vgl. Lüddeckens, in: Ptol. Ägypten, 221 ff.
14. Darlehen:
- a) 10425 Schuldanerkennung bei einem Darlehen, aus Theben-Koptos, 201 v. Chr.; Publ.: Spiegelberg, in: ZÄS 54, 1918, 114 ff., Tf. 4; Pestman, in: Pap. Lugd. Bat. 17 (Fs David), 1968, 100 ff., Tf. 6–7. Vgl. Zauzich, in: Textes et Langages III, BdE 64.3, 95; Seidl, Rechtsgeschichte röm. Zt., 17 Anm. 20; Demot. Literaturübersicht I, Nr. 25.
- b) 10523 Gelddarlehen, aus Theben, ca. 295 v. Chr.; Publ.: Glanville, Cat. Dem. Pap. BM I, 9 ff., Tf. 3–5. Vgl. Pestman, Marriage, 221 (Index); Seidl, Ptol. Rechtsgeschichte, 191 (Index); Hughes und Nims, in: AJSL 57, 1940, 251 ff.
15. Verpflichtungen betr. Hausbau:
- a) 10500 Verpflichtungsanerkennung betr. Bauweise, aus Gebelein, 125 v. Chr.; Publ.: Glanville, Cat. Dem. Pap. BM I, 46 ff. Vgl. Zauzich, in: Textes et Langages III, BdE 64.3, 102; Seidl, Ptol. Rechtsgeschichte, 53 Anm. 3; Hughes und Nims, in: AJSL 57, 1940, 261.
- b) 10524 Verpflichtungsanerkennung betr. Bauweise, aus Theben, 290–289 v. Chr.; Publ.: Glanville, Cat. Dem. Pap. BM I, 19 ff., Tf. 1. 5. 6. Vgl. Pestman, Marriage, 85 Anm. 4; 186; ders., in: Essays, 69 Anm. 2; Seidl, Ptol. Rechtsgeschichte, 191 (Index); Zauzich, in: Textes et Langages III, BdE 64.3, 102; Hughes und Nims, in: AJSL 57, 1940, 257.
- c) 10528 Verpflichtungsanerkennung betr. Bauweise, aus Theben, 291 v. Chr.; Publ.: Glanville, Cat. Dem. Pap. BM I, XIX mit Anm. 2; 15 ff., Tf. 6. 10–11. Vgl. Pestman, Marriage, 85 Anm. 4; 186; Seidl, Ptol.

- Rechtsgeschichte, 53 Anm. 2; 114; Zauzich, in: *Textes et Langages III*, BdE 64. 3, 102; Hughes und Nims, in: *AJSL* 57, 1940, 254ff.
- d) 10589 Verpflichtungsanerkennung (Hausbau-Zugeständnis), aus Assiut, 176–175 v. Chr.; Publ.: Shore und H.S. Smith, in: *JEA* 45, 1959, 53ff., Tf. 6–7. Vgl. Pestman, *Marriage*, 85 Anm. 4; 168 Anm. 4; Zauzich, in: *Textes et Langages III*, BdE 64.3, 102.
16. Quittungen:
- a) 881 Bankquittung, aus Gebelein, 110–109 v. Chr.; Publ.: Pestman, in: *Pap. Lugd. Bat.* 19, 1970, 219ff., Tf. 2–3.
- b) 10078 Zahlungsquittung, 3. Jh. v. Chr.; Publ.: Reich, *Pap. jurist. Inhalts*, 82f., Tf. 10.
- c) 10529 Steuerquittung, aus Theben, 274 v. Chr.; Publ.: Glanville, *Cat. Dem. Pap. BM I*, 43ff., Tf. 2. 11. Vgl. Pestman, *Marriage*, 85 Anm. 4; 88 Anm. 5; Seidl, *Ptol. Rechtsgeschichte*, 63 Anm. 5.
- d) 10530 Steuerquittung, aus Theben, 281 v. Chr.; Publ.: Glanville, *Cat. Dem. Pap. BM I*, 40f., Tf. 11. Vgl. Seidl, *Ptol. Rechtsgeschichte*, 63 Anm. 5.
- e) 10535–10537 Steuerquittungen, aus Theben, 284–277 v. Chr.; Publ.: Glanville, *Cat. Dem. Pap. BM I*, 39ff., Tf. 12. Vgl. Pestman, *Marriage*, 85 Anm. 4; 88 Anm. 5. Seidl, *Ptol. Rechtsgeschichte*, 63 Anm. 5.
- f) 10596 aus Assiut, 172–171 v. Chr.; Publ.: Thompson, *Archive Siut*, 73, Tf. 28. Vgl. Seidl, in: *Fs Préaux*, 721.
- g) 10601 aus Assiut, 173–172 v. Chr.; Publ.: Shore und H.S. Smith, in: *JEA* 45, 1959, 60, Tf. 7. Vgl. Pestman, *Marriage*, 85 Anm. 4; 187.
17. 10859 (Slg. Michaelides) Liste; unpubl. Vgl. Bourriau, in: *JEA* 65, 1979, 153 Nr. 57 und Anm. 2.
18. Urkundenfragmente:
- a) 10849 (Slg. Michaelides); unpubl. Vgl. Bourriau, in: *JEA* 65, 1979, 153 Nr. 59 und Anm. 2.
- b) 10858 (Slg. Michaelides) 83–82 v. Chr.; unpubl. Vgl.: Bourriau, in: *JEA* 65, 1979, 153 Anm. 2; 154 Nr. 68.
- G. Briefe.
1. 10231 aus Memphis, 159 v. Chr.; Publ.: Sethe, *Bürgschaftsrecht*, *Urk.* 17; Revillout, *Corp. Pap. II*, Tf. 3 Nr. 3; ders., in: *Rev. ég.* 5, 1888, 47f. (Übers.). Vgl. Seidl, *Ptol. Rechtsgeschichte*, 161 Anm. 4.

2. 10232 *ptol. Zt*; Publ.: Revillout, *Corp. Pap. II*, Tf. 7.
3. 10242 Petitionsschreiben, aus Memphis, 159 v. Chr.; Publ.: Revillout, *Corp. Pap. II*, Tf. 2; ders., in: *Rev. ég.* 5, 1888, 46 (Übers.); Sethe, *Bürgschaftsrecht*, *Urk.* 16. Vgl. Seidl, *Ptol. Rechtsgeschichte*, 161 Anm. 4.
4. 10405 160–159 v. Chr.; Publ.: Revillout, *Corp. Pap. II*, Tf. 1 Nr. 1; ders., in: *Rev. ég.* 5, 1888, 45 (Übers.). Vgl. Sethe, *Bürgschaftsrecht*, 410f.
5. 10406 Bericht, aus Memphis, 160–159 v. Chr.; Publ.: Revillout, *Corp. Pap. II*, Tf. 4 Nr. 4; ders., in: *Rev. ég.* 5, 1888, 48 (Übers.). Vgl. Sethe, *Bürgschaftsrecht*, 434ff.

#### Konkordanz der demotischen Papyri im Britischen Museum, London

vorläufige Nr. 040 = Berlin P 13381

262 = F9a 10394	= F2d 10596 = F16f
604 = A1 10398	= F4c 10597 = F8d
881 = F16a 10399	= B1 10598 = F1b
1201 = F6a 10402	= F13e 10599 = F1b
1202 = F6b 10405	= G4 10600 = F1b
10026 = F9b 10406	= G5 10601 = F16g
10027 = F9c 10413	= F4d 10603 = F2g
10070 = C1 10425	= F14a 10604 = F13g
10072 = C2 10432	= F8b 10605 = F2h
10073 = F9d 10446	= F1d 10606 = F2i
10074 = F2a 10450	= F11 10607 = F2j
10075 = F9e 10463	= F7e 10609 = F2k
10077 = F13a 10491	= F3d 10616 = F9g
10078 = F16b 10500	= F15a 10622 = E1
10079A = F3a 10508	= A2 10624 = E2
B = F3b 10520	= B2 10678 s. Brüssel
C = F3c 10522	= F9f E 8053
D = F1c 10523	= F14b 10750 = F9h
10117 = F7a 10524	= F15b 10794 = B3
10120A = F2b 10525	= F6c 10845 = D3
B = F4a 10526	= F10a 10846 = F12
10226 = F5 10527	= F10b 10847 = E3
10227 = F4b 10528	= F15c 10848 = C4
10229 = F2c 10529	= F16c 10849 = F18a
10230 = F8a 10530	= F16d 10850 = A3
10231 = G1 10535–7	= F16e 10851 = E4
10232 = G2 10561	= F13f 10852 = B4
10233 = D1 10575	= F4e 10853 = E5
10238 = D2 10588	= C3 10854 = D4
10240 = F13b 10589	= F15d 10855 = D5
10242 = G3 10591 <sup>rto</sup>	= F1a 10856 = B5
10377 = F13c <sup>vso</sup>	= F1a 10857 = D6
10384 = F13d 10592	= F4f 10858 = F18b
10388 = F7b 10593	= F2e 10859 = F17
10389 = F7c 10594	= F2f
10392 = F7d 10595	= F8c

#### Papyri, Demotische, London, University College (Petrie Museum).

Aus Rifeh; unpubl. Vgl. Sir Herbert Thompson, in: William M. Flinders Petrie, *Gizeh and*

- Rifeh, London 1907, Chapter XI: The Demotic Papyri (S. 31–38):
1. Fragmente literarischer Texte.
  2. A 1–5 Fragmente von Abrechnungen über Ernteabgaben.
  3. B 1 Personenliste mit Angaben von Geldbeiträgen.
  4. B 2 rto Fragmente einer Landverkaufsurkunde, Geldbezahlungs- und Abstandsschrift, 154–153 v. Chr.
  5. vso Fragmente einer Bankquittung.
  6. B 3 Fragment einer Urkunde betr. Totenliturgien, 154–153 v. Chr.
  7. B 4 Fragmente betr. Landvermessung.
  8. B 7–11 C.D Verschiedene Fragmente.
  9. E 1 Namenlisten von Tempelangehörigen(?).
  10. E 2 Liste männlicher Namen.
  11. E 3 Abrechnung über Ernteangaben.
  12. E 4–K 2 Fragmente.

Papyri, Demotische, Lonsdorfer s. Papyri, Demotische, Berlin P 15830 und P 15831.

Papyri, Demotische, Mailand (nach Publikations-Nr.).

1. Pachturkunde aus Tebtynis, 132–131 v. Chr. (?); Publ.: Edda Bresciani und Pestman, in: *Papiri della Università degli studi di Milano (P. Mil. Vogliano III)*, Mailand 1965, 169 ff., Tf. 7. Vgl. Seidl, *Bodennutzung*, 40 (Index).
2. Quittung, aus Tebtynis, 1. Jh. v. Chr. (?); Publ.: Bresciani und Pestman, *P. Mil. Vogliano III*, 181 ff., Tf. 8.
- 3.–4. Hierodulie-Urkunden, aus Tebtynis, 2. Jh. v. Chr.; Publ.: Bresciani und Pestman, *P. Mil. Vogliano III*, 188 ff., Tf. 9–10.
- 5.–7. Orakelanfragen, aus Tebtynis, 2. Jh. v. Chr. (?); Publ.: Bresciani und Pestman, *P. Mil. Vogliano III*, 197 ff.

Papyri, Demotische, Mainz

1. Nr. 1 Eheurkunde, aus Achmim, 221 v. Chr.; Publ.: Lüddeckens, *Eheverträge*, Urk. 21. Vgl. Pestman, *Marriage*, 226 (Index); Seidl, *Ptol. Rechtsgeschichte*, 179 Anm. 5.
2. Nr. δ Landverkauf, Abstandsschrift, aus Theben, 184 v. Chr.; Publ.: Zauzich, *Schreibertradition*, Urk. 115.
3. Nr. ε Landverkauf, Geldzahlungsschrift, aus Theben, 184 v. Chr.; Publ.: Zauzich, *Schreibertradition*, Urk. 30.

Papyrus, Demotischer, Malcolm s. Papyrus, Demotischer, Brit. Mus. 10384.

Papyri, Demotische, Mallawi.

1. Abb. im Museumsführer *Mallawi Antiquities Museum, a brief description by Hishmat Messiha and Mohamed A. Elhitta*, Kairo 1979, Kat. Nr. 481, Tf. 23, S. 20.
- 2–5. Inv. Nr. 1097–1100, Abb. in der arabischen Ausgabe des Museumsführers, Tf. 38 (Hinweis G. Vittmann).

Papyri, Demotische, Manchester s. Papyri, Demotische, Rylands.

Papyri, Demotische, Marseille.

1. 296 Eheurkunde, aus Theben, 190 v. Chr.; Publ.: Lüddeckens, *Eheverträge*, Urk. 29; Revillout, *Chrestomathie Démotique*, 295. Vgl. Pestman, *Marriage*, 226 (Index).
2. 297 Gelddarlehen, aus Theben, 217 v. Chr.; Publ.: Menu, in: *RdE* 24, 1972, 125, Tf. 11. Vgl. *Demot. Literaturübersicht IV*, Nr. 27.
- 3.–4. 299 und 298 Verkauf (Verpfändung) von Hausteil- und Totendiensteinkünften, Geldbezahlungs- und Abstandsschrift, aus Theben, 235 v. Chr.; Publ.: Wilhelm Spiegelberg, *Äg. Verpfändungsverträge mit Vermögensabtretungen*, SHAW 1923. 6, 7 ff.; Vittmann, in: *Enchoria* 10, 1980, 127 ff., Tf. 12–15. Vgl. Pestman, *Marriage*, 226 (Index); *UPZ I*, 604, 5; *SB I*, Nr. 4511.

Papyri, Demotische, Merton, benannt nach dem amerikanischen Papyrussammler Wilfried Merton. Seine Sammlung geht auf das Jahr 1924 zurück; die „Priesterzulassung“ erwarb er als ersten demotischen Papyrus um das Jahr 1930.

1. Priesterzulassung, aus Tebtynis, 142–141 v. Chr.; Publ.: Glanville, in: *JEA* 19, 1933, 34 f., Tf. 9. Vgl. Seidl, *Ptol. Rechtsgeschichte*, 47 Anm. 3; 153.

Papyri, Demotische, Slg. Michaelides.

1. s. BM 10845–10859.
2. Fragment einer Weisheitslehre, aus dem Fajjum (?), 2.–1. Jh. v. Chr.; Publ.: Edda Bresciani, *Testi demotici nella collezione Michaelidis*, Rom 1963, 1 ff., Tf. 1. Vgl. Bourriau, in: *JEA* 65, 1979, 153 Anm. 2.
3. Literarische Fragmente, aus dem Fajjum, spätröm.; Publ.: Edda Bresciani, *Testi demotici Michaelidis*, Tf. 5. Vgl. Bourriau, in: *JEA* 65, 1979, 153 Anm. 2.
4. Petition an den Ibis, aus Memphis (?), ptol. Zt; Publ.: Hughes, in: *Fs Wilson*, 43 ff., Tf. 6. Vgl. *Demot. Literaturübersicht I*, Nr. 11.
- 5.–6. Zwei Briefe, ptol. Zt; Edda Bresciani, in: *Rivista „Acme“* 12, 1959, 181 ff. mit Abb.



7. Orakelanfrage, aus O. Äg.; Publ.: Ursula Kaplony-Heckel, in: FuB 14, 1972, 86 f., Tf. 9 („Michaelides A“). Vgl. Zauzich, in: Enchoria 4, 1974, 163; Demotische Literaturübersicht IV, Nr. 19.
8. Orakelanfrage, aus O. Äg.; Publ.: Ursula Kaplony-Heckel, in: FuB 14, 1972, 87, Tf. 9 („Michaelides B“). Vgl. Zauzich, in: Enchoria 4, 1974, 163; Demotische Literaturübersicht IV, Nr. 19.

#### Papyri, Demotische, Michigan.

1. 347 Eheurkunde, Ausstattungsschrift, aus Tebtynis, 21 n. Chr.; Publ.: Edgerton, in: The Tebtunis Papyri (Grenfell et al. Hrsg.), London 1902 ff., II, 345 ff.; Lüddeckens, Eheverträge, Urk. 12D. Vgl. Pestman, Marriage, 226 (Index); Seidl, Rechtsgeschichte röm. Zt, 85. 214 f.
2. 4200 Übereinkunft über eine Hausteilung, aus Philadelphia, ca. 185 v. Chr.; unpubl. Vgl. Nims, in: JEA 24, 1938, 78 ff.; Seidl, Ptol. Rechtsgeschichte, 56 Anm. 1; 57 f.
3. 4244.4a Eheurkunde, Geldzahlungsschrift, aus Heliopolis im Fajjum, 142 v. Chr.; Publ.: Lüddeckens, Eheverträge, Urk. 6Z. Vgl. Nims, in: JEA 24, 1938, 75 f.; Pestman, Marriage, 226 (Index).
4. 4526 A I-II Eheurkunde, Ausstattungsschrift und Geldzahlungsschrift, aus Philadelphia, 199 v. Chr.; Publ.: Lüddeckens, Eheverträge, Urk. 4 D/Z. Vgl. Nims, in: JEA 24, 1938, 73 ff.; Pestman, Marriage, 226 (Index).
5. 4526 B1 Übereinkunft über eine Geldzahlung, aus Philadelphia, ca. 184 v. Chr.; unpubl. Vgl. Nims, in: JEA 24, 1938, 79 ff.; Seidl, Ptol. Rechtsgeschichte, 119; Pestman, Marriage, 151 Anm. 7.
6. 4526 C2 Hausteilverkauf, Abstandsschrift, aus dem Fajjum, ptol. Zt; unpubl. Vgl. Nims, in: JEA 24, 1938, 78.

#### Papyri, Demotische, Moskau.

1. 113 Gelddarlehen-Urkunde, aus Theben, 286–285 v. Chr.; unpubl. Vgl. Struve, in: Papers presented by the Soviet Delegation at the XXIII. Intern. Congress of Orientalists, Egyptology, Moskau 1954, 51 ff.
2. 115–116 Urkunden betr. Hausbesitz, aus Theben, 294–293 v. Chr.; unpubl. Vgl. Nr. 113.
3. 123 Testamentarische Besitzteilung, aus Achmim, 70 v. Chr.; Publ.: Malinine, in: Göttinger Vorträge, NAWG 1965, 97 ff.; ders., in: RdE 19, 1967, 72 ff., Tf. 3–5. Vgl. Seidl, Rechtsgeschichte röm. Zt, 226 Anm. 703; ders., in: SDHI 40, 1974, 104.

4. 135 Liturgienverkauf, Geldzahlungsschrift, aus Elephantine, ca. 349 v. Chr.; Publ.: Malinine, in: RdE 26, 1974, 34 ff., Tf. 3–5. Vgl. Demot. Literaturübersicht IV, Nr. 14.
5. 419 unpubl. Vgl. Malinine, in: RdE 19, 1967, 165, Beispiel d.
6. 424 unpubl. ca. 493 v. Chr. Vgl. Malinine, in: RdE 19, 1967, 78 Anm. b.

#### Papyri, Demotische, München.

##### I. Bayrische Staatsbibliothek: Unpublizierte Hermapolis-Papyri.

1. Darlehen (Schuldenerkennung), 279–278 v. Chr. Vgl. Reich, in: WZKM 25, 1911, 314; Erwin Seidl, Demotische Urkundenlehre nach den frühptolemäischen Texten, München 1937, 13 Anm. 3; 24 Nr. 66; ders., Ptol. Rechtsgeschichte, 134.
2. Fragment, 158–157 v. Chr. Vgl. Reich, in: WZKM 25, 1911, 314 f.
3. Urkundenentwurf(?), 137–136 v. Chr. Vgl. Reich, in: WZKM 25, 1911, 315 f.
4. Fragment. Vgl. Reich, in: WZKM 25, 1911, 316.
5. Fragment einer Eingabe über Umsetzung von Grenzsteinen, 136–135 v. Chr., Bilingue. Vgl. Reich, in: WZKM 25, 1911, 316.

##### II. Institut für Ägyptologie der Universität.

- A. Sammlung Loeb, benannt nach dem Stifter, Dr. James Loeb, Murnau in Oberbayern, der die Papyri im Jahre 1927 in Ägypten ankaufen ließ. Publ. von Wilhelm Spiegelberg, Die demotischen Papyri Loeb, München 1931.
  1. Bericht, aus Elephantine, ca. 486 v. Chr. Publ.: Spiegelberg, Loeb, 1, Tf. 1–2; ders., Drei demotische Schreiben aus der Korrespondenz des Pherendates, des Satrapen Darius' I., mit den Chnumpriestern von Elephantine, SPAW 1928. 30, 604 ff., Tf. 6. Vgl. Seidl, Rechtsgeschichte Saiten-Zt, 91 (Index).
  2. Abrechnungen aus Tehne(?), Zt des jungen Alexander; Publ.: Spiegelberg, Loeb, 7, Tf. 3.
  3. Getreidedarlehen, aus Tehne(?), 306–305 v. Chr.; Publ.: Spiegelberg, Loeb, 7 ff., Tf. 4. Vgl. Seidl, Ptol. Rechtsgeschichte, 133. 137 Anm. 6; ders., in: Fs Daube, 301; ders., in: SAK 6, 1978, 177.
  - 4.–27. Briefe, aus Tehne(?), frühptol. Zt; Publ.: Spiegelberg, Loeb, 11 ff., Tf. 4–18. Vgl. Seidl, Ptol. Rechtsgeschichte, 44. 57; ders., Bodennutzung, 39 (Index); ders., in: SAK 6, 1978, 177 ff.
28. Rechnung, aus Tehne(?), vermutl. Zt des jungen Alexander; Publ.: Spiegelberg, Loeb, 63 f., Tf. 18.

29. Brief, aus Tehne(?), vermutl. Zt des jungen Alexander; Publ. Spiegelberg, Loeb, 64, Tf. 19.
30. Brieffragment, aus Tehne(?), vermutl. Zt des jungen Alexander. Publ.: Spiegelberg, Loeb, 64f., Tf. 19.
31. Pachtquittung(?), aus Tehne(?), vermutl. 310–309 v. Chr.; Publ.: Spiegelberg, Loeb, 65f., Tf. 19.
32. Brieffragment, aus Tehne(?), vermutl. Zt des jungen Alexander; Publ.: Spiegelberg, Loeb, 66.
33. Urkundenfragment, ptol. Zt; Publ.: Spiegelberg, Loeb, 66, Tf. 20.
34. und 67. Pachturkunde, aus Philadelphia, 164–163 v. Chr.; Publ.: Spiegelberg, Loeb, 66f., Tf. 20. Vgl. Hintze, in: MIO 1, 1953, 242ff.; Zauzich, in: Enchoria 2, 1972, 149; ders., Schreibertradition, 215.
35. rto Brieffragment, vso Rechnungen, aus Tehne(?), 308–307 v. Chr.; Publ.: Spiegelberg, Loeb, 68, Tf. 21.
36. Landvermessungsnotizen, 3. Jh. v. Chr.; Publ.: Spiegelberg, Loeb, 68f., Tf. 22–23.
37. Reste von Abrechnungen, 3. Jh. v. Chr.; Publ.: Spiegelberg, Loeb, 69, Tf. 22.
38. Rechnung, 3. Jh. v. Chr.; Publ.: Spiegelberg, Loeb, 69, Tf. 23.
39. Rechnungsnotizen, ptol. Zt; Publ.: Spiegelberg, Loeb, 69.
40. Eingabe(?), ptol. Zt; Publ.: Spiegelberg, Loeb, 70, Tf. 23; Zauzich, in: Enchoria 2, 1972, 151.
41. Anerkennung des Miteigentums an einer Kuh, aus Gebelein, 525 v. Chr.; Publ.: Spiegelberg, Loeb, 70ff., Tf. 24; Erichsen, Auswahl, 29ff. Vgl. Malinine, in: OLZ 50, 1955, 500; Seidl, Rechtsgeschichte Saiten-Zt, 91 (Index).
42. rto Abrechnungen, vso Brief, aus Tehne(?), 3. Jh. v. Chr.; Publ.: Spiegelberg, Loeb, 73, Tf. 24. Vgl. Seidl, Rechtsgeschichte Saiten-Zt, 8.
43. Viehkauf(?), Abstandsschrift, aus Gebelein, 525 v. Chr.; Publ.: Spiegelberg, Loeb, 73ff., Tf. 24. Vgl. Seidl, Rechtsgeschichte Saiten-Zt, 91 (Index); Hughes und Nims, in: AJSL 57, 1940, 251; Nims, in: JNES 7, 1948, 247.
44. Viehverkauf, Geldbezahlungsschrift, aus Gebelein, 521–485 v. Chr.; Publ.: Malinine und Pirenne, in: AHDO 5, 1950–1, Urk. 33 (Übers.); Spiegelberg, Loeb, 75f., Tf. 24–25. Vgl. Seidl, Rechtsgeschichte Saiten-Zt, 91 (Index).
45. Pachturkunde, aus Gebelein, 497 v. Chr.; Publ.: Spiegelberg, Loeb, 76ff., Tf. 25. Vgl. Seidl, Rechtsgeschichte Saiten-Zt, 91 (Index); ders., Bodennutzung, 10 Anm. 22; 19.
46. Quittung, aus Gebelein, ca. 487 v. Chr.; Publ.: Malinine, in: Fs Schott, 1968, 89; Spiegelberg, Loeb, 78f., Tf. 26. Seidl, Rechtsgeschichte Saiten-Zt, 91 (Index); Malinine, in: JEA 54, 1968, 188 Anm. 4.
47. Anerkennung des Miteigentums an Gänsen (Genossenurkunde), aus Gebelein, ca. 488 v. Chr.; Publ.: Malinine, in: Fs Schott, 87ff.; Spiegelberg, Loeb, 79, Tf. 26. Vgl. Seidl, Rechtsgeschichte Saiten-Zt, 91 (Index); Demot. Literaturübersicht I, Nr. 18.
48. Darlehenfragment, aus Gebelein, ca. 486 v. Chr.; Publ.: Malinine, Choix, Urk. 4; Spiegelberg, Loeb, 80f., Tf. 27. Vgl. Seidl, Rechtsgeschichte Saiten-Zt, 91 (Index).
49. Urkundenfragment, aus Gebelein, wohl 521–485 v. Chr.; Publ.: Spiegelberg, Loeb, 81, Tf. 28. Vgl. Seidl, Rechtsgeschichte Saiten-Zt, 8.
- 49a. Darlehen(?), aus Gebelein, ca. 486 v. Chr.; Publ.: Spiegelberg, Loeb, 81f., Tf. 28. Vgl. Seidl, Rechtsgeschichte Saiten-Zt, 64 Anm. 3.
50. Viehverkauf, Fragmente, aus Gebelein, ca. 487 v. Chr.; Publ.: Spiegelberg, Loeb, 82, Tf. 28. Vgl. Seidl, Rechtsgeschichte Saiten-Zt, 8.
51. Urkundenfragment, pers. Zt; Publ.: Spiegelberg, Loeb, 82f., Tf. 29.
52. Verzicht auf Ernteerträge an gepachteten Äckern, 104–103 v. Chr.; Publ.: Spiegelberg, Loeb, 83ff., Tf. 29. Vgl. Seidl, Bodennutzung, 11. 15 Anm. 48; Hughes, in: JNES 32, 1973, 154.
53. Eingabe(?), spätptol. Zt; Publ.: Spiegelberg, Loeb, 85, Tf. 29. Vgl. Zauzich, in: Enchoria 2, 1972, 151.
54. Schuldscheinfragment, 3. Jh. v. Chr.; Publ.: Spiegelberg, Loeb, 85f., Tf. 30.
55. Getreidedarlehen, 128–127 v. Chr.; Publ.: Spiegelberg, Loeb, 86f., Tf. 30. Vgl. Seidl, in: Fs Daube, 301; ders., Ptol. Rechtsgeschichte, 194 (Index).
56. Rechnungen, ptol. Zt; Publ.: Spiegelberg, Loeb, 87f., Tf. 31. Vgl. Zauzich, in: Enchoria 2, 1972, 151.
57. Brief, aus Tehne, vermutl. 316–315 v. Chr.; Publ.: Spiegelberg, Loeb, 88f., Tf. 31.
58. Brief, aus Tehne(?), vermutl. 316–315 v. Chr.; Publ.: Spiegelberg, Loeb, 89f., Tf. 32.
59. Rechnungen, aus Aphroditopolis, ptol. Zt; Publ.: Spiegelberg, Loeb, 90f., Tf. 32.
60. Darlehen, 233–232 v. Chr.; Publ.: Spiegelberg, Loeb, 91f., Tf. 33. Vgl. Seidl, Bodennutzung, 23.
61. Quittung, aus Tehne(?), 206–205 v. Chr.; Publ.: Spiegelberg, Loeb, 93f., Tf. 33.
62. + Berlin 15558 Verpflichtung zur eventuellen Rückgabe eines bei der Eheschließung gewährten Darlehens (Übereinkunft vor einem Dritten), 175–170 v. Chr.; Publ.: Spiegelberg, Loeb, 94ff., Tf. 34; Nims, in: AcOr

- 25, 1960, 266; Zauzich, in: *Fs Museum Berlin*, 335 ff., Abb. 1. Vgl. Seidl, *Ptol. Rechtsgeschichte*, 194 (Index); Hintze, in: *MIO* 2, 1954, 216 f.
- 63 + 87. Haus(?) - Verkauf, aus dem Fajjum (Aphroditopolis(?)), 74 v. Chr.; Publ.: Spiegelberg, *Loeb*, 97 ff., Tf. 36 (P 63). Vgl. Seidl, *Bodennutzung*, 30; Brunsch, in: *GM* 50, 1981, 13.
- 64.-65. Häuserteilung, aus dem Fajjum, 135-134 v. Chr.(?); Publ.: Spiegelberg, *Loeb*, 99 ff., Tf. 35.
66. Brieffragment, pto. Zt; Publ.: Spiegelberg, *Loeb*, 102, Tf. 36. Vgl. Zauzich, in: *Enchoria* 2, 1972, 151.
67. s. *Loeb* 34.
68. Landverkauf, Geldbezahlungsschrift, 502 v. Chr.; Publ.: Malinine und Pirenne, in: *AHDO* 5, 1950-I, Urk. 19 (Übers.); Spiegelberg, *Loeb*, 103 ff., Tf. 37-38. Vgl. Seidl, *Rechtsgeschichte Saiten-Zt*, 91.
69. Fragment, pto. Zt; Publ.: Spiegelberg, *Loeb*, 105, Tf. 38.
70. Urkundenfragment, spätptol. Zt; Publ.: Spiegelberg, *Loeb*, 105, Tf. 38.
71. Abrechnungsfragment, pto. Zt; Publ.: Spiegelberg, *Loeb*, 105, Tf. 38.
72. Urkundenfragment, pto. Zt; Publ.: Spiegelberg, *Loeb*, 106.
73. Brieffragment, vermutl. aus der Zt des jungen Alexander; Publ.: Spiegelberg, *Loeb*, 106, Tf. 38.
- 74-87. Fragmente, pto. Zt; unpubl. Vgl. Thisen, in: *ZPE* 38, 1980, 244 ff.; vgl. Nr. 63.
89. Fragment, pto. Zt; unpubl. Vgl. Brunsch, in: *GM* 50, 1981, 13.

B. Demotische Papyri der Sammlung Reinach, benannt nach dem Papyrologen und Papyrus-sammler Theodore Reinach, der die Papyri im Winter 1901 auf 1902 in Ägypten erwarb. Publ. von Wilhelm Spiegelberg und Theodore Reinach, *Papyrus grecs et démotiques*, Paris 1905.

Dém. 1 Pachturkunde, aus Tehne-Akoris, 110 v. Chr.; Publ.: Spiegelberg, *Pap. dém. Reinach*, 175 ff., Tf. 10. 17a. Vgl. Pestman, *Marriage*, 148 Anm. 12; Seidl, *Ptol. Rechtsgeschichte*, 129 Anm. 7; 194 (Index); ders., *Bodennutzung*, 40 (Index); Sethe, *Bürgerschaftsrecht*, 775 (Index).

Dém. 2 Fragment einer Pachturkunde, aus Tehne-Akoris, 109-108 v. Chr.; Publ.: Spiegelberg, *Pap. dém. Reinach*, 189 f., Tf. 11. Vgl. Sethe, *Bürgerschaftsrecht*, 163. 228.

Dém. 3 Weizendarlehen, aus Tehne-Akoris, um 100 v. Chr.; Publ.: Spiegelberg, *Pap. dém.*

Reinach, 197 ff., Tf. 13. Vgl. Sethe, *Bürgerschaftsrecht*, 775 (Index); Seidl, *Ptol. Rechtsgeschichte*, 60 Anm. 2; 160 Anm. 4.

Dém. 4 Rindermiete, aus Tehne-Akoris, 108 v. Chr.; Publ.: Spiegelberg, *Pap. dém. Reinach*, 191 ff., Tf. 12. Vgl. Sethe, *Bürgerschaftsrecht*, 775 (Index); Seidl, *Ptol. Rechtsgeschichte*, 131. 194 (Index); Pestman, *Marriage*, 148 Anm. 12; Seidl, *Bodennutzung*, 40 (Index).

Dém. 5 Pachtfragment, aus Tehne-Akoris, 106 v. Chr.; Publ.: Spiegelberg, *Pap. dém. Reinach*, 201 ff., Tf. 14. Vgl. Sethe, *Bürgerschaftsrecht*, 573 Anm. 2.

Dém. 6 Viehverkaufsurkunde, Geldbezahlungsschrift, aus Tehne-Akoris, 106 v. Chr.; Publ.: Spiegelberg, *Pap. dém. Reinach*, 205 ff., Tf. 15.

Dém. 7 Viehverkaufsurkunde, aus Tehne-Akoris, 106 v. Chr.; Publ.: Spiegelberg, *Pap. dém. Reinach*, 210 ff., Tf. 16. 17b.

München o. Nr. Schulbuchfragment, aus dem Fajjum, 1.-2. Jh. n. Chr.; Publ.: Wilhelm Spiegelberg, *Demotica* II, 45, Tf. 10a.

III. Staatliche Sammlung Ägyptischer Kunst, Nr. 826 Totentext, röm. Zt. Vgl. *Sammlungskatalog* 1972, Nr. 87.

Papyrus, Demotischer, Neapel, Nr. 8414 Totenliturgieverkauf, Geldbezahlungsschrift, aus Theben, 126 v. Chr.; Publ.: Botti, *Testi demotici* I, 65 ff. Nr. 16, Tf. 14. Vgl. Seidl, *Ptol. Rechtsgeschichte*, 24.65; Zauzich, *Schreibertradition*, Urk. 46; SB VI, Nr. 9371.

#### Papyri, Demotische, New York.

##### I. Brooklyn Museum.

1. 37.1781 Teilung von Priesterbesitz und -inkünften, Abstandsschrift, aus Memphis, 181 v. Chr.; Publ.: Pestman, *Recueil*, Urk. 1; Reich, in: *Mizraim* 1, 1933, 118 ff., Tf. 11-13. Vgl. Ray, in: *JEA* 58, 1972, 308 ff.; Zauzich, *Schreibertradition*, Urk. 158.

2. 37.1796 Lieferungszusage für Weizen (Gelddarlehen), aus Memphis, 108 v. Chr.; Publ.: R.H. Pierce, *Three Demotic Papyri in the Brooklyn Museum*, Oslo 1972, 13 ff., Tf. 1-2; Pestman, *Recueil*, Urk. 6. Vgl. Menu, in: *CRIPEL* 4, 1976, 131 ff.

3. 37.1802 Lieferungszusage für Weizen (Gelddarlehen), aus Memphis, 108 v. Chr.; Publ.: Pestman, *Recueil*, Urk. 3; Pierce, *Three Demot. Pap.*, 67 ff., Tf. 3-4. Vgl. Menu, in: *CRIPEL* 4, 1976, 131 ff.

4. 37.1803 Lieferungszusage für Weizen (Gelddarlehen), aus Memphis, 108 v. Chr.; Publ.:

- Pestman, Recueil, Urk. 5; Pierce, Three Demot. Pap., 77ff., Tf. 5–6. Vgl. Menu, in: CRIPEL 4, 1976, 131ff.; UPZ I, Nr. 132.
5. 37.1839A Teilung von Priesterbesitz und Gräbern, Abstandsschrift, aus Memphis, 201 v. Chr.; Publ.: Pestman, Recueil, Urk. 2; Reich, in: Mizraim 1, 1933, 44ff., Tf. 3–4. Vgl. Ray, in: JEA 58, 1972, 308ff.; Zauzich, Schreibertradition, Urk. 155.
6. 37.1839B Hausteilung, Abstandsschrift, aus Memphis, 201 v. Chr.; Publ.: Pestman, Recueil, Urk. 3; Reich, in: Mizraim 1, 1933, 178ff., Tf. 7–10. Vgl. Zauzich, Schreibertradition, Urk. 156.
- II. Columbia 215 Quittung, aus Philadelphia, 257 v. Chr., Bilingue; Publ.: Spiegelberg, in: Aegyptus 11, 1930–31, 73f. Vgl. SB VI, Nr. 7554.
- III. MMA 31.9.7 (Papyrus Harkness, benannt nach Edward S. Harkness, der den Papyrus 1931 dem Metropolitan Museum of Arts schenkte). Funerärer Text, röm. Zt; Publ.: Logan, in: Fs Hughes, 147ff., Abb. 33–44. Vgl. Demot. Literaturübersicht VIII, Nr. 15.

**Papyrus, Demotischer, Oslo:** Astronomisches Fragment, aus dem Fajjum, röm. Zt; Publ.: Neugebauer-Parker, Astronomical Texts III, 254f., Tf. 79c.

**Papyri, Demotische, Oxford.**

I. Ashmolean Museum.

- A. Papyri aus Hawara, publ. von Eve A.E. Reymond, Embalmers' Archives from Hawara, Oxford 1973.
1. D 1–4 Abtretungen von Balsamierereinkünften, Abstandsschrift, 138–101 v. Chr.; Publ.: Eve Reymond, Embalmers' Archives, Urk. 1–4. Vgl. Zauzich, in: Enchoria 6, 1976, 129f.; Demotische Literaturübersicht V, Nr. 22.
2. D 5–9 Fragmente, 2.–1. Jh. v. Chr.; Publ.: Eve Reymond, Embalmers' Archives, Urk. 5–9. Vgl. Zauzich, in: Enchoria 6, 1976, 129f.
3. D 10 Grabverkauf, Geldbezahlungsschrift, 99–98 v. Chr.; Publ.: Eve Reymond, Embalmers' Archives, Urk. 10.
4. D 11–13 Fragmente, 2. Jh. v. Chr.; Publ.: Eve Reymond, Embalmers' Archives, Urk. 11–13.
5. D 14–15 Hausverkauf, Geldbezahlungs- und Abstandsschrift, 72–71 v. Chr.; Publ.: Eve Reymond, Embalmers' Archives, Urk. 14–15.
6. D 16–17 Land- und Liturgieverkauf, Geldbezahlungs- und Abstandsschrift, 69–68 v. Chr.; Publ.: Eve Reymond, Embalmers' Archives, Urk. 16–17.

7. D 18 Eid, 70–60 v. Chr.; Publ.: Eve Reymond, Embalmers' Archives, Urk. 18. Vgl. Lüddeckens, in: Ptol. Ägypten, 223.
8. D 19–21 Fragmente, 1. Jh. v. Chr.; Publ.: Eve Reymond, Embalmers' Archives, Urk. 19–21.
- B. Inv. Nr 1932.1159 (Papyrus Dodgson, benannt nach dem früheren Eigentümer Aquila Dodgson (1829–1919), einem englischen Baumwollfabrikanten) Strafweissagungen aus Elephantine, ptol. Zt; Publ.: Griffith, in: PSBA 31, 1909, 100ff.; 289ff., Tf. 10–13; Revillout, in: TSBA 8, 1885, 1ff., mit Tf. Übersetzung: Günther Roeder, Die äg. Götterwelt, Zürich 1959, 333ff. Vgl. Zauzich, Äg. Handschriften II, 186; Hermann Junker, Das Götterdekret über das Abaton, DAWW 56.4, 1913, 82ff.
- II. Papyri der Egypt Exploration Society, aus Tebtynis, publ. von W.J. Tait, Papyri from Tebtunis in Egyptian and Greek (P. Tebt. Tait), London 1977.
- 1.–4. Literarische Fragmente (Inaros-Sagenkreis), 2. Jh. n. Chr., Nr. 1 aus dem Fajjum; Publ.: Tait, Pap. Tebtunis, 1ff., Tf. 1–2.
5. Literarisches Fragment (Inaros-Sagenkreis?), 2. Jh. n. Chr. (?); Publ.: Tait, Pap. Tebtunis, 26f., Tf. 2.
- 6.–7. Literarische Fragmente, 2. Jh. n. Chr.; Publ.: Tait, Pap. Tebtunis, 28ff., Tf. 2.
8. Literarische Fragmente (Mythos vom Sonnenaugen, Kufi), 2. Jh. n. Chr.; Publ.: Tait, Pap. Tebtunis, 35ff., Tf. 3; ders., in: AcOr 36, 1974, 23ff. mit Tf. Vgl. Demot. Literaturübersicht VI, Nr. 36.
- 9.–11. Literarische Fragmente (Erzählungen), 1.–2. Jh. n. Chr.; Publ.: Tait, Pap. Tebtunis, 37ff., Tf. 3.
12. Literarische Fragmente, 2. Jh. n. Chr.; Publ.: Tait, Pap. Tebtunis, 44f., Tf. 4.
13. Fragment einer Prophezeiung, 2. Jh. n. Chr.; Publ.: Tait, Pap. Tebtunis, 45ff., Tf. 4.
14. Fragment eines Isishymnus, 2. Jh. n. Chr.; Publ.: Tait, Pap. Tebtunis, 48ff., Tf. 4.
15. Fragment einer Weisheitslehre, 3. Jh. n. Chr.; Publ.: Tait, Pap. Tebtunis, 53ff., Tf. 4.
- 16.–17. Fragmente eines Traumbuchs, ca. 200 n. Chr.; Publ.: Tait, Pap. Tebtunis, 56ff., Tf. 4.
- 18.–19. Medizinische und magische Fragmente, 2. Jh. n. Chr.; Publ.: Tait, Pap. Tebtunis, 61ff., Tf. 5.
20. Magische Rezeptfragmente, 2. Jh. n. Chr.; Publ.: Tait, Pap. Tebtunis, 67ff., Tf. 5.
21. Fragment einer Wortliste, 2. Jh. n. Chr.; Publ.: Tait, Pap. Tebtunis, 70, Tf. 5.
22. Fragment eines Briefes, 3. Jh. n. Chr.; Publ.: Tait, Pap. Tebtunis, 71ff., Tf. 5.

23. Literarisches(?) Fragment, 3. Jh. n. Chr.; Publ.: Tait, *Pap. Tebtunis*, 78, Tf. 5.
- III. Bodleian Library. Papyri Grey, benannt nach dem früheren Eigentümer, dem englischen Reisenden und Antikensammler George Francis Grey (1794–1854).
1. A. Grundstücksverkauf, Geldzahlungsschrift, aus Hermonthis, 154–153 v. Chr.; Publ.: Revillout, *Procès d'Hermias*, 64 ff. Vgl. *UPZ II*, Nr. 165.
  2. B. Grundstücksverkauf, Geldzahlungsschrift, Kopie von Louvre 2416, aus Hermonthis, 153 v. Chr.; unpubl. Vgl. P. W. Pestman, *Chronologie ég. d'après les textes démotiques*, Leiden 1967, 53; *UPZ II*, Nr. 166 B.
  3. C. Grundstücksverkauf, Geldzahlungsschrift, aus Theben, 146 v. Chr.; Publ.: Young, *Hieroglyphics*, 35; Revillout, *Procès d'Hermias*, 74 ff. Vgl. *UPZ II*, Nr. 167.
- IV. Griffith Institute, Papyri aus Dimeh, publ. von Edda Bresciani, *L'archivio demotico del tempio di Soknopaiu Nesos nel Griffith Institute di Oxford*, Mailand 1975.
- 1.–12. Orakelanfragen, 2. Jh. v. Chr.; Publ.: Edda Bresciani, *L'archivio I*, 2 ff., Tf. 1–3. Vgl. Zauzich, in: *Enchoria 6*, 1976, 131 ff.
  - 13.–36. Briefe, 2. Jh. v. Chr.; Publ.: Edda Bresciani, *L'archivio I*, 12 ff., Tf. 4–20. Vgl. Zauzich, in: *Enchoria 6*, 1976, 131 ff.
  - 37.–41. Petitionen, 2. Jh. v. Chr.; Publ.: Edda Bresciani, *L'archivio I*, 44 ff., Tf. 21–23. Vgl. Zauzich, in: *Enchoria 6*, 1976, 131 ff.
  - 42.–55. Bewerbungen in Form von Zahlungsangeboten um die zeitweise Überlassung von Pfründen und Ämtern, 2. Jh. v. Chr.; Publ.: Edda Bresciani, *L'archivio I*, 54 ff., Tf. 24–30. Vgl. Zauzich, in: *Enchoria 6*, 1976, 131 ff.
  56. Fragment einer Amtspacht, 130–129 v. Chr.; Publ.: Edda Bresciani, *L'archivio I*, 76 f., Tf. 31. Vgl. Zauzich, in: *Enchoria 6*, 1976, 131 ff.
  57. Hierodulie-Urkunde, 138 v. Chr.; Publ.: Edda Bresciani, *L'archivio I*, 78, Tf. 32. Vgl. Zauzich, in: *Enchoria 6*, 1976, 131 ff.
  58. Amtsverzicht(?), 153–142 v. Chr.; Publ.: Edda Bresciani, *L'archivio I*, 80, Tf. 33. Vgl. Zauzich, in: *Enchoria 6*, 1976, 131 ff.
  - 59.–72. Quittungen, 2. Jh. v. Chr.; Publ.: Edda Bresciani, *L'archivio I*, 82 ff., Tf. 32–40. Vgl. Zauzich, in: *Enchoria 6*, 1976, 131 ff.
  - 73.–74. Verpflichtungsanerkennungen, 137–133 v. Chr.; Publ.: Edda Bresciani, *L'archivio I*, 100 ff., Tf. 41. Vgl. Zauzich, in: *Enchoria 6*, 1976, 131 ff.
75. Quittung, 180–179 v. Chr.; Publ.: Edda Bresciani, *L'archivio I*, 104, Tf. 39. Vgl. Zauzich, in: *Enchoria 6*, 1976, 131 ff.
- Papyrus, Demotischer, Padua, o. Nr. Brief, aus Elephantine, ptol. Zt; Publ.: Edda Bresciani, in: *RSO 37*, 1962, 163 ff., Tf. 1.
- Papyri, Demotische, Paris.
- I. Bibliothèque Nationale.
1. 140 Totenbuch, 63 n. Chr.; Publ.: Franz Lexa, *Das demotische Totenbuch der Pariser Nationalbibliothek (Papyrus des Pamonthes)*, *Demot. Studien 4*, Leipzig 1910.
  2. 215 rto: „Demotische Chronik“; vso: Erzählung von Amasis; Fragment einer Kultvereinsatzung; historische Texte; Tiergeschichten, ptol. Zt; Publ.: Revillout, in: *Rev. ég.* 1, 1880, 49 ff.; 145 ff.; 2, 1882, 1 ff.; 52 ff.; Wilhelm Spiegelberg, *Die sog. demotische Chronik*, Leipzig 1914. Übersetzungen: *Demotische Chronik: Edda Bresciani, Letteratura*, 551 ff.; Roeder, *Altäg. Erzählungen*, 238 ff.; *Erzählung von Amasis: Edda Bresciani, Letteratura*, 613 ff.; Emma Brunner-Traut, *Altäg. Märchen*, 153 ff.; Roeder, *Altäg. Erzählungen*, 298 ff. (mit den Tiergeschichten). Vgl. Janet Johnson, in: *Enchoria 4*, 1974, 1 ff.
  3. 216 und 217 Besitzteilung, aus Elephantine, ca. 516 v. Chr.; Publ.: Brugsch, *Grammaire démotique*, 3 (Nr. 216); Cruz-Urbe, in: *Enchoria 9*, 1979, 33 ff., Tf. 8–10; Revillout *Chrestomathie Démotique*, 330 ff.; ders., in: *Rev. ég.* 12, 1907, 82 f. (Nr. 217). Vgl. Pestman, *Marriage*, 220 (Index); ders., in: *Essays on oriental laws of succession*, 59 Anm. 4; Seidl, *Rechtsgeschichte Saiten-Zt*, 90 (Index).
  4. 218 Verkauf von Totendiensteinkünften, Geldzahlungsschrift, aus Theben, 146 v. Chr.; Publ.: Young, *Hieroglyphics*, Tf. 31–33; Revillout, *Chrestomathie Démotique*, 62 ff.; Zauzich, *Schreibertradition*, Urk. 42. Vgl. Pestman, in: *Essays ...*, 69 Anm. 5; *UPZ II*, 129 Nr. 175 c.
  5. 219 Eheurkunde, Ausstattungsschrift, aus Memphis, 316 v. Chr.; Publ.: Lüddeckens, *Eheverträge*, Urk. 2 D; Revillout, in: *Rev. ég.* 2, 1881, Tf. 49. Vgl. Grunert, in: *ZÄS 105*, 1978, 114 ff.; Pestman, *Marriage*, 220 (Index); Seidl, *Ptol. Rechtsgeschichte*, 173.
  6. 223 „Sklaven“-Verkaufsurkunde, Geldzahlungsschrift, aus Theben, ca. 515 v. Chr.; Publ.: Malinine, Choix, Urk. 8; ders. und Pirenne, in: *AHDO 5*, 1950–1, Urk. 38 (Übers.); Eugène Revillout, *Actes et contrats des Musées ég. de Boulaq et de Louvre*, Paris

- 1876, Urk. 54. Vgl. Pestman, Marriage, 220 (Index); Menu, in: RHD 55, 1977, 393; Seidl, Ptol. Rechtsgeschichte, 90 (Index).
7. 224 und 225 Eheurkunde, Ausstattungs- und Geldzahlungsschrift, aus Memphis, 68 v. Chr.; Publ.: Lüddeckens, Eheverträge, Urk. 10 D/Z. Vgl. Pestman, Marriage, 220 (Index); UPZ I, Nr. 137–138.
  8. 236 Eheurkunde, 169 v. Chr.; Publ.: Revillout, Précis, 1052 ff. (Übers.). Vgl. Pestman, Marriage, 220 (Index).
  9. 240 (Papyrus Ricci, benannt nach dem früheren Eigentümer, dem in Paris lebenden englischen Bibliographen Seymour de Ricci (1881–1942)) Fragment zur Lehre des Pap. Insinger, röm. Zt(?); Publ.: Boeser, in: OMRO N.R. 3, 1922, 77 ff., Tf. 11. Vgl. Muszynski, in: Enchoria 6, 1976, 19 ff.
  10. 241 Kultgenossenschaftstext, ca. 391 v. Chr.; unpubl. Vgl. Muszynski, in: Enchoria 6, 1976, 19 f.; Spiegelberg, Demot. Chronik, 30.
  11. 242 Petubastis-Erzählung, Fragmente, röm. Zt; Publ.: Spiegelberg, Petubastis, 1. 36 ff., Tf. 19–22.

## II. Louvre (Zu den N- und E-Nr. s. Konkordanz). Gliederung:

- A. Literarische Texte
- B. Religiöse und magische Texte
- C. Verwaltungs- und juristische Texte
  1. Eheurkunden
  2. Teilungen
  3. Land- und Grundstücksübergang und -verzicht
  4. Pacht
  5. Haus- und Grundstücksverkauf
  6. Nachlaßverkauf
  7. Verkauf von Totendiensteinkünften
  8. Abtretung von Totendiensteinkünften
  9. Viehverkauf
  10. Darlehen und Pfandnutzung
  11. Selbsthingabe
  12. Quittungen
  13. Abrechnungen
  14. Verschiedenes
- D. Briefe
- E. Unbekannten Inhalts

### A. Literarische Texte.

1. 2377 vso Fragment einer Weisheitslehre, 2. Jh. v. Chr.; Publ.: Williams, in: Fs Hughes, 264 ff., Abb. 50.
2. 2380 vso Fragment einer Weisheitslehre, 2. Jh. v. Chr.; Publ.: Williams, in: Fs Hughes, 268 ff., Abb. 51.
3. 2414b Weisheitslehre, aus Memphis, ptol. Zt; Publ.: Pierret, in: RecTrav 1, 1870, 40 ff., Tf. 1–2; Volten, in: Studi Rosellini II, 271 ff.,

Tf. 34–35. Übersetzung: Edda Bresciani, Letteratura, 611 f.

### B. Religiöse und magische Texte.

1. 3229 Magischer Text, spätröm. Zt; Janet Johnson, in: Enchoria 7, 1977, 55 ff., Tf. 10–17. Vgl. Demot. Literaturübersicht VIII, Nr. 12.
2. 3452 Religiöser Text, aus Theben, 55 v. Chr.; Publ.: Georges Legrain, Livre des Transformations, Paris 1890.
3. 10605 Religiöser Text, Variante zu Berlin P 8351, röm. Zt; Publ.: Revillout, Corp. Pap. I, Tf. 28.
4. SN 69 Religiöser Text, röm. Zt; Publ.: Revillout, Corp. Pap. I, Tf. 29.
5. 2420 C Gebet, unpubl. Vgl. Devéria, Catalogue, 143.
6. 3165 Totentext, unpubl. Vgl. Devéria, Catalogue, 139.
7. 3176Q–R Totentexte, unpubl. Vgl. Devéria, Catalogue, 138.
8. 3258 Totentext, unpubl. Vgl. Devéria, Catalogue, 155.
9. 3375 Totentext, unpubl. Vgl. Devéria, Catalogue, 139.

### C. Verwaltungs- und juristische Texte.

1. Eheurkunden:
  - a) 2429 aus Theben, 234 v. Chr.; Publ.: Lüddeckens, Eheverträge, Urk. 15; Revillout, Chrestomathie Démotique, 273 ff.; ders., in: Rev. ég. 1, 1880, 18 ff. Vgl. Pestman, Marriage, 225 (Index); Seidl, Ptol. Rechtsgeschichte, 20 Anm. 4; 174 Anm. 1; Sethe, Bürgschaftsrecht, 775 (Index); UPZ I, Nr. 126, 6.
  - b) 2433 aus Theben, 252 v. Chr.; Publ.: Lüddeckens, Eheverträge, Urk. 14; Revillout, Chrestomathie Démotique, 241 ff.; Sethe, Bürgschaftsrecht, 694. Vgl. Pestman, Marriage, 225 (Index); ders., in: Essays on oriental laws of succession, 75 Anm. 1; Seidl, Ptol. Rechtsgeschichte, 194 (Index); UPZ I, 603 Nr. 126, 4; SB I, Nr. 4.
  - c) 3265 und 2419 Ausstattungs- und Geldzahlungsschrift, aus Memphis(?), 103–102 v. Chr.; Publ.: Revillout, Précis, 1008 f. (Übers.). Vgl. Pestman, Marriage, 226 (Index); Revillout, in: Rev. ég. 2, 1881, 92 Anm. 1; 94 Anm. 1; Sethe, Bürgschaftsrecht, 580 Anm. 3; 585 Anm. 2.
2. Teilungen:
  - a) 2425 Teilung von Haus und Totendiensteinkünften, aus Theben, 227 v. Chr.; Revillout, Chrestomathie Démotique, 278 ff.

- b) 2430 Hausteilung, Abstandsschrift, aus Theben, 334 v. Chr.; Publ.: Françoise de Cenival, in: RdE 18, 1966, 7 ff.; Revillout, Chrestomathie Démotique, 295 ff.; ders., Corp. Pap. I, Tf. 2–3 Nr. 2–2 bis. Vgl. Sethe, Bürgschaftsrecht, 686 ff.; Seidl, Rechtsgeschichte Saiten-Zt, 91 (Index).
- c) 3263 Teilung von Haus und Totendiensteinkünften, aus Theben, 216–215 v. Chr.; Publ.: Revillout, Chrestomathie Démotique, 369 ff. Vgl. Pestman, Marriage, 136 Anm. 2; Seidl, Ptol. Rechtsgeschichte, 175 Anm. 6; Sethe, Bürgschaftsrecht, 701.
- d) 3266 Liturgienteilung, Abstandsschrift, aus Memphis, 197 v. Chr.; Publ.: Françoise de Cenival, in: BIFAO 71, 1972, 16 ff., Tf. 2–12. Vgl. Demot. Literaturübersicht IV, Nr. 8.
- e) 7843 Teilhaberschaftserklärung (Genossenurkunde) an Totendiensteinkünften, aus Theben, 535 v. Chr.; Publ.: Malinine, Choix, Urk. 16; Revillout, Corp. Pap. I, Tf. 26. Seidl, Rechtsgeschichte Saiten-Zt, 92 (Index); Sethe, Bürgschaftsrecht, 690 Anm. 1; 691 (dort irrig als Louvre 2843 bezeichnet).
- f) 7862 Hausteilung, ca. 119 v. Chr.; Publ.: Malinine, in: ZÄS 91, 1964, 125 ff., Tf. 2.
- g) 9415 Landteilung, aus Theben, 190 v. Chr.; Publ.: Devauchelle, in: RdE 31, 1979, 29 ff., Tf. 5.
3. Land- und Grundstücksübereignung und -verzicht:
- a) 2409 Verzicht auf Besitzanspruch, Abstandsschrift, aus Memphis, 185–184 v. Chr.; Publ.: Revillout, in: ZÄS 18, 1880, 115, Tf. 4.
- b) E. 3231a Landübereignung für Totendienst(?), aus Theben, 497 v. Chr.; Publ.: Revillout, Corp. Pap. I, Tf. 1 Nr. 2; ders., Chrestomathie Démotique, 361 ff. Vgl. Griffith, Dem. Pap. Rylands III, 29; Seidl, Rechtsgeschichte Saiten-Zt, 91 (Index); Pestman, Marriage, 88.
- c) 3264 ter Verzicht auf Besitzanspruch, aus Memphis, 74–73 v. Chr.; unpubl. Vgl. Revillout, in: Rev. ég. 2, 1881, 92 mit Anm. 3 von S. 91.
- d) 3268 Verzicht auf Besitzanspruch, Abstandsschrift, aus Memphis, 74–73 v. Chr.; Publ.: Revillout, in: Rev. ég. 2, 1881, 91 Anm. 3, Tf. 28. Vgl. Spiegelberg, in: RecTrav 25, 1903, 4 f.
- e) 10935 Grundstücksübertragung für Totendienst, 556 v. Chr.; Publ.: Malinine, Choix, Urk. 19; Revillout, Corp. Pap. I, Tf. 25. Vgl. Seidl, Rechtsgeschichte Saiten-Zt, 92 (Index); Pestman, Marriage, 226 (Index); Vittmann, in: Enchoria 8.2, 1978, 29.
4. Pacht:
- a) 2328 aus Theben, 215–214 v. Chr.; Publ.: Revillout, in: Rev. ég. 3, 1885, 134, Tf. 5.
- b) 7833 A aus Theben, 535 v. Chr.; Publ.: Erichsen, Auswahl, 27; Hughes, Saite Demotic Land Leases, Urk. 5; Malinine, in: RdE 8, 1951, 142 ff.; Revillout, Corp. Pap. I, Nr. 14, Tf. 15. Vgl. Erichsen, in: JNES 12, 1953, 199; Malinine, in: OLZ 50, 1955, 500; Helck, in: OLZ 49, 1954, 505; Seidl, Rechtsgeschichte Saiten-Zt, 92 (Index); ders., Bodennutzung, 23.
- c) 7836 aus Theben, 536 v. Chr.; Publ.: Erichsen, Auswahl, 25 f.; Hughes, Saite Demotic Land Leases, Urk. 4; Malinine, Choix, Urk. 13; Revillout, Corp. Pap. I, Tf. 11. Vgl. Malinine, in: OLZ 50, 1955, 500; Erichsen, in: JNES 12, 1953, 199; Helck, in: OLZ 49, 1954, 505; Seidl, Rechtsgeschichte Saiten-Zt, 92 (Index).
- d) 7837 aus Theben, 535 v. Chr.; Publ.: Hughes, Saite Demotic Land Leases, Urk. 6 (dort irrig als 7833 B bezeichnet); Malinine, Choix, Urk. 12; Revillout, Corp. Pap. I, Tf. 16. Vgl. Erichsen, in: JNES 12, 1953, 199; Helck, in: OLZ 49, 1954, 506; Seidl, Rechtsgeschichte Saiten-Zt, 92 (Index); ders., Bodennutzung, 14. 15 Anm. 50; 23.
- e) 7839 aus Theben, 534 v. Chr.; Publ.: Erichsen, Auswahl, 28; Hughes, Saite Demotic Land Leases, Urk. 7; Malinine, Choix, Urk. 14; Revillout, Corp. Pap. I, Tf. 10. Vgl. Erichsen, in: JNES 12, 1953, 199; Helck, in: OLZ 49, 1954, 506; Malinine, in: OLZ 50, 1955, 500; Seidl, Rechtsgeschichte Saiten-Zt, 92 (Index); ders., Bodennutzung, 26.
- f) 7844 aus Theben, 555 v. Chr.; Publ.: Hughes, Saite Demotic Land Leases, Urk. 2; Malinine, in: RdE 8, 1951, 129 f., Tf. 6. Vgl. Erichsen, in: JNES 12, 1953, 199; Helck, in: OLZ 49, 1954, 504; Seidl, Rechtsgeschichte Saiten-Zt, 92 (Index).
- g) 7845 A aus Theben, 554 v. Chr.; Publ.: Hughes, Saite Demotic Land Leases, Urk. 3; Malinine, in: RdE 8, 1951, 135. 137, Tf. 7. Vgl. Erichsen, in: JNES 12, 1953, 199; Hughes, in: JEA 52, 1966, 178 f.; Helck, in: OLZ 49, 1954, 504; Seidl, Rechtsgeschichte Saiten-Zt, 92 (Index); ders., Bodennutzung, 26.
- h) 9066 aus Theben, ptol. Zt; unpubl. Vgl. Revillout, Mélanges, 108 ff.

- i) 9070 aus Theben, ptol. Zt; unpubl. Vgl. Revillout, *Mélanges*, 95 ff.
- j) 9083 aus Theben, ptol. Zt; unpubl. Vgl. Revillout, *Mélanges*, 81 ff.
- k) 10350 röm. Zt; Publ.: Revillout, *Mélanges*, 182 f.
5. Haus- und Grundstücksverkauf:
- a) 2410 und 2418 Hausteilverkauf, Geldbezahlungs- und Abstandsschrift, aus Theben, 120 v. Chr.; Publ.: Revillout, *Chrestomathie Démotique*, 85 ff.; 425 ff.; Zauzich, *Schreibertradition*, Urk. 47. 127. Vgl. Seidl, *Ptol. Rechtsgeschichte*, 22. 120 Anm. 3; UPZ II, Nr. 169.
- b) 2416 und 2417 Grundstücksverkauf, Geldbezahlungs- und Abstandsschrift, aus Hermonthis, 153 v. Chr.; Publ.: Revillout, *Chrestomathie Démotique*, 343 ff.; 351 ff.; Zauzich, *Schreibertradition*, Urk. 56. 132. Vgl. Seidl, *Ptol. Rechtsgeschichte*, 23; UPZ II, Nr. 166.
- c) 2424 Verkauf von Haus und Totendiensteinkünften, Geldzahlungsschrift, aus Theben, 267 v. Chr.; Publ.: Revillout, *Chrestomathie Démotique*, 231 ff.; 482; Zauzich, *Schreibertradition*, Urk. 11. Vgl. Pestman, *Marriage*, 225 (Index); ders., in: *Essays on oriental laws of succession*, 75 Anm. 5; Seidl, *Ptol. Rechtsgeschichte*, 21; ders., in: *SDHI* 40, 1974, 103.
- d) 2426 Hausverkauf, Abstandsschrift, aus Theben, 294 v. Chr.; Publ.: Revillout, *Chrestomathie Démotique*, 287 ff.; 481; Zauzich, *Schreibertradition*, Urk. 100. Vgl. Seidl, *Ptol. Rechtsgeschichte*, 21.
- e) 2428 Häuser- und Gräberverkauf, Abstandsschrift, aus Theben, 277 v. Chr.; Publ.: Revillout, *Chrestomathie Démotique*, 214 ff.; Zauzich, *Schreibertradition*, Urk. 108. Vgl. Pestman, *Marriage*, 225 (Index); ders., in: *Essays ...*, 75 Anm. 3; Seidl, *Ptol. Rechtsgeschichte*, 194 (Index).
- f) 2431 Verkauf von Haus und Totendiensteinkünften, Geldzahlungsschrift, aus Theben, 243 v. Chr.; Publ.: Revillout, *Chrestomathie Démotique*, 265. 487; Zauzich, *Schreibertradition*, Urk. 15. Vgl. Pestman, *Marriage*, 88 Anm. 8; ders., in: *Essays ...*, 76 Anm. 5.
- g) 2435 Hausteilverkauf, Geldzahlungsschrift, aus Theben, 199 v. Chr.; Publ.: Revillout, *Chrestomathie Démotique*, 389 ff.; Zauzich, *Schreibertradition*, Urk. 26.
- h) 2438 Verkauf von Hausteil und Totendiensteinkünften, Abstandsschrift, aus Theben, 245 v. Chr.; Publ.: Revillout, *Chrestomathie Démotique*, 257; Zauzich, *Schreibertradition*, Urk. 109. Vgl. Pestman, *Marriage*, 225 (Index); ders., in: *Essays ...*, 76 Anm. 4; Seidl, *Ptol. Rechtsgeschichte*, 175, 10; Sethe, *Bürgschaftsrecht*, 693.
- i) 2439 Hausverkauf, Geldzahlungsschrift („Verpfändungsvertrag“), aus Theben, 330 v. Chr.; Publ.: Revillout, *Corp. Pap. I*, Tf. 5; Zauzich, *Schreibertradition*, Urk. 1; Wilhelm Spiegelberg, *Äg. Verpfändungsverträge mit Vermögensabtretungen*, SHAW 1923.6, 3 ff. Vgl. Pestman, *Marriage*, 122 Anm. 8; 123 Anm. 7; 130; ders., in: *Essays ...*, 74; Seidl, *Ptol. Rechtsgeschichte*, 194 (Index).
- j) 2440 und 2427 Hausverkauf, Geldzahlungsschrift und Abstandsschrift, aus Theben, 304 v. Chr.; Publ.: Revillout, *Corp. Pap. I*, Tf. 6; ders., *Chrestomathie Démotique*, 222 ff. und 480; 219 ff. und 479; Zauzich, *Schreibertradition*, Urk. 4. 97. Vgl. Seidl, *Ptol. Rechtsgeschichte*, 21. 120 Anm. 3.
- k) 2442 + 2420 H Hausverkauf, Geldzahlungsschrift, 315–304 v. Chr.; Publ.: Revillout, *Chrestomathie Démotique*, 217 f.; 225 ff. Vgl. Seidl, *Ptol. Rechtsgeschichte*, 21.
- l) 3440 I Verkauf von Haus und Totendiensteinkünften, Abstandsschrift (dazugehörige Geldzahlungsschrift in Kopie: Berlin P 3112), aus Theben, 176–175 v. Chr.; Publ.: Revillout, *Chrestomathie Démotique*, 375 ff.; 500; Zauzich, *Schreibertradition*, Urk. 118.
- m) 3440 II Hausteilverkauf, Geldzahlungsschrift, aus Theben, 155 v. Chr.; Publ.: Revillout, *Procès d'Hermias*, 34 ff. Vgl. Seidl, *Ptol. Rechtsgeschichte*, 24; UPZ II, 95 Nr. 164.
- n) 7128 Grundstücksverkauf, Geldzahlungsschrift, aus Theben, 510 v. Chr.; Publ.: Erichsen, *Auswahl*, 65 ff.; Malinine, *Choix*, Urk. 11; Malinine und Pirenne, in: *AHDO* 5, 1950–1, Urk. 18 (Übers.); Revillout, *Corp. Pap. I*, Tf. 1. Vgl. Pestman, *Marriage*, 144 Anm. 9; Seidl, *Rechtsgeschichte Saiten-Zt*, 92 (Index).
6. Nachlaßverkauf:
- a) 2411 und 3264 Geldbezahlungs- und Abstandsschrift, aus Memphis, 65–64 v. Chr.; unpubl. Vgl. Sethe, *Bürgschaftsrecht*, 747 f. (dort irrig mit Datum 6 v. Chr.); Revillout, in: *Rev. ég.* 2, 1881, 95 Anm. 1; UPZ I, Nr. 139.



- b) 9294 Geldzahlungsschrift, aus Theben (Kopie der Urkunde ist Pap. BM 10450), ca. 491 v. Chr.; Publ.: Cruz-Urbe, in: JEA 66, 1980, 120 ff.; Malinine, Choix, Urk. 17 (dort mit falscher Nr. 9204); Malinine und Pirenne, in: AHDO 5, 1950–1, Urk. 25 (dort ebenfalls mit falscher Nr. 9204); Revillout, Corp. Pap. I, Tf. 22 Nr. 22. Vgl. Sethe, Bürgerschaftsrecht, 690; Seidl, Rechtsgeschichte Saiten-Zt, 92 (Index, dort ebenfalls irrtümlich als Louvre 9204 bezeichnet).
7. Verkauf von Totendiensteinkünften
- a) 2412 Geldzahlungsschrift, aus Memphis, 316–304 v. Chr.; Publ.: Spiegelberg, Demot. Pap. Musées Royaux, 14; Revillout, Corp. Pap. I, Nr. 5, Tf. 4; Zauzich, Schreibertradition, Urk. 94.
- b) 2415 Geldzahlungsschrift, aus Theben, 225 v. Chr.; Publ.: Revillout, Chrestomathie Démotique, 364 ff.; Zauzich, Schreibertradition, Urk. 20.
- c) 2429 bis Verkauf von Kultstätten- und Totendiensteinkommen („Verpfändungsvertrag“), aus Theben, 292 v. Chr.; Publ.: Revillout, Chrestomathie Démotique, 229 und 481; Zauzich, Schreibertradition, Urk. 5; Wilhelm Spiegelberg, Äg. Verpfändungsverträge mit Vermögensabtretungen, SHAW 1923.6, 4 f. Vgl. Pestman, Marriage, 225 (Index); ders., in: Essays on oriental laws of succession, 75 Anm. 2; Seidl, Ptol. Rechtsgeschichte, 194 (Index).
- S. auch unter 2424. 2425. 2431. 2438. 2443. 3440 I = C5 c; C2 a; C5 f. h. l; C10 c.
8. Abtretungen von Totendiensteinkünften: 2408 Abstandsschrift, aus Memphis, 197 v. Chr.; Publ.: Revillout, Chrestomathie Démotique, 336 ff.; Sethe, Bürgerschaftsrecht, 727 f. (Übers.); Zauzich, Schreibertradition, Urk. 157. Vgl. Seidl, Rechtsgeschichte, 194 (Index).
9. Viehverkauf:
- a) 9292 Geldzahlungsschrift, aus Theben, ca. 493 v. Chr.; Publ.: Malinine und Pirenne, in: AHDO 5, 1950–1, Urk. 32 (Übers.); Revillout, in: Rev. ég. 12, 1907, 76; ders., Corp. Pap. I, 35 f., Tf. 23. Vgl. Seidl, Rechtsgeschichte Saiten-Zt, 92 (Index).
- b) o. Nr. Geldzahlungsschrift, aus Theben, 17–16 v. Chr.; Publ.: Revillout, Précis, 795 (Übers.); ders., in: Rev. ég. 14, 1912, 42 f.

10. Darlehen und Pfandnutzung:
- a) 2420 D, 127–126 v. Chr.; Publ.: Revillout, Chrestomathie Démotique, 358 ff.; D. Chardon und Léon Denisse, Dictionnaire Démotique, Paris 1893–97, 146, Tf. 1–2.
- b) 2436 a–b aus Theben, 103–101 v. Chr.; Publ.: Revillout, Chrestomathie Démotique, 110 f. Vgl. Pestman, Marriage, 148 Anm. 12; Sethe, Bürgerschaftsrecht, 775 (Index); Seidl, Ptol. Rechtsgeschichte, 133 Anm. 4.
- c) 2443 Kaufpfandvertrag über Haus und Totendiensteinkünfte, Geldzahlungsschrift, aus Theben, 249 v. Chr.; Publ.: Revillout, Chrestomathie Démotique, 246 ff. und 485; Zauzich, Schreibertradition, Urk. 14. Vgl. Pestman, Marriage, 226 (Index); ders., in: Essays on oriental laws of succession, 76 Anm. 3; Sethe, Bürgerschaftsrecht, 775 f. (Index); Seidl, Ptol. Rechtsgeschichte, 194 (Index).
- d) 9293 Getreidedarlehen, aus Theben, 498 v. Chr.; Publ.: Malinine, Choix, Urk. 3; Revillout, Corp. Pap. I, Tf. 27. Vgl. Menu, in: RHD 55, 1977, 393; Seidl, Rechtsgeschichte Saiten-Zt, 92 (Index); ders., in: Fs Daube, 302; Sethe, Bürgerschaftsrecht, 558 Anm. 4; 574 Anm. 2.
11. Selbsthingabe in Sohnesstellung: 7832 Geldzahlungsschrift, aus Theben, 539 v. Chr.; Publ.: Malinine und Pirenne, in: AHDO 5, 1950–1, Urk. 42 (Übers.); Revillout, Corp. Pap. I, Tf. 9. Vgl. Menu, in: RHD 55, 1977, 396 f.; Seidl, Rechtsgeschichte Saiten-Zt, 92 (Index).
12. Quittungen:
- a) 2441 aus Theben, 228–227 v. Chr.; Publ.: Revillout, Chrestomathie Démotique, 228 f.
- b) 3231 b aus Theben, 497 v. Chr.; Publ.: Revillout, in: Rev. ég. 12, 1907, 208, I; ders., Notice, 423 (Übers.). Vgl. Seidl, Rechtsgeschichte Saiten-Zt, 5.
- c) 3231 c aus Theben, 497 v. Chr.; Publ.: Revillout, in: Rev. ég. 12, 1907, 208, II; ders., Notice, 428. Vgl. Seidl, Rechtsgeschichte Saiten-Zt, 5.
- d) 7834 aus Theben, 536 v. Chr.; Publ.: Erichsen, Auswahl, 24; Revillout, Corp. Pap. I, Nr. 12, Tf. 13. Vgl. Seidl, Rechtsgeschichte Saiten-Zt, 92 (Index); ders., in: Fs Préaux, 716 ff.
- e) 7835 aus Theben, 537 v. Chr.; Publ.: Erichsen, Auswahl, 24; Revillout, Corp. Pap. I, Tf. 14. Vgl. Seidl, Rechtsgeschichte

- Saiten-Zt, 92 (Index); ders., in: Fs Préaux, 716.
- f) 7838 aus Theben, 536 v. Chr.; Publ.: Erichsen, Auswahl, 23; Revillout, Corp. Pap. I, Nr. 11, Tf. 12. Vgl. Malinine, in: OLZ 50, 1955, 498 f.; Seidl, Rechtsgeschichte Saiten-Zt, 92 (Index); ders., in: Fs Préaux, 716 ff.
- g) 7841 Steuerquittung, 559 v. Chr.; unpubl. Vgl. Malinine, in: JEA 54, 1968, 188 Anm. 4; Seidl, in: Fs Préaux, 719.
- h) 7842 Steuerquittung, 540 v. Chr.; unpubl. Vgl. Hughes, Saite Demotic Land Leases, 48.96 Anm. 27; Malinine, in: JEA 54, 1968, 188 Anm. 4; Seidl, Rechtsgeschichte Saiten-Zt, 6 Anm. 5.
- i) 7867 + 7891 bis aus Theben, ptol. Zt; unpubl. Vgl. Revillout, Mélanges, 117 ff.
- j) 9069 aus Theben, ptol. Zt; unpubl. Vgl. Revillout, Mélanges, 147 Anm. 1.
- k) 9081 aus Theben, ptol. Zt; unpubl. Vgl. Revillout, Mélanges, 174 f.
13. Abrechnungen.
- a) 7840 bis A-B 538 v. Chr.; Publ. Revillout, in: PSBA 14, 1892, 91; ders., Notice, 361. 364 f. (Übers.). Vgl. Griffith, Dem. Pap. Rylands III, 22; Seidl, Rechtsgeschichte Saiten-Zt, 5. 23.
- b) 3262 unpubl. Vgl. Devéria, Catalogue, 187.
- c) 3270 Fragment, unpubl. Vgl. Devéria, Catalogue, 188.
- d) 6131 unpubl. Vgl. Devéria, Catalogue, 187.
14. Verschiedenes:
- a) 2414 a Petition (Klageschrift)(?), Zeugen-aussage(?), aus Memphis, 163-162 v. Chr.; Publ.: Kurt Sethe, Ein bisher unbeachtetes Dokument zur Frage nach dem Wesen der κατοχή im Serapeum, Pap. Inst. Heidelberg, Schrift. 2, 1921. 5. Vgl. UPZ I, Nr. 6 a.
- b) 2434 + 2437 Streitschätzung, ein Haus betreffend, aus Theben, 277 v. Chr.; Publ.: Erichsen, Lesestücke II, 1, 99 ff.; Revillout, in: TSBA 6, 1878, 449 ff. (nur 2434); ders., Chrestomathie Démotique, 209 ff.; Sethe, Bürgschaftsrecht, 756 (Übers.). Vgl. Pestman, Marriage, 225 (Index); ders., in: Essays on oriental laws of succession, 75 Anm. 1; Seidl, Ptol. Rechtsgeschichte, 21.
- c) 2407 + 3267 Fragment einer Urkunde, unpubl. Vgl. Devéria, Catalogue, 221 f.
- d) 2420 E-K Urkundenfragmente, unpubl. Vgl. Devéria, Catalogue, 221.
- e) 2421 Urkundenfragment, unpubl. Vgl. Devéria, Catalogue, 223.
- f) 2422 Urkundenfragment, unpubl. Vgl. Devéria, Catalogue, 223.
- g) 2423 Fragment, unpubl. Vgl. Devéria, Catalogue, 198.
- h) 3177 Fragmente, unpubl. Vgl. Devéria, Catalogue, 171.
- i) 3236 b Urkundenfragment, unpubl. Vgl. Devéria, Catalogue, 219.
- j) 3259 Urkundenfragmente, unpubl. Vgl. Devéria, Catalogue, 226.
- k) 3260 Urkundenfragmente, unpubl. Vgl. Devéria, Catalogue, 226.
- l) 3261 Urkundenfragment, ptol. Zt; unpubl. Vgl. Devéria, Catalogue, 216.
- m) 3269 Urkundenfragmente, unpubl. Vgl. Devéria, Catalogue, 226.
- n) 7340 Personenliste und Abrechnung, 538 v. Chr.; Publ.: Revillout, Notice, 367 f. (Übers.).
- o) 7852 Fragment, aus Theben, saite. Zt; Publ.: Revillout, Notice, 314 f. (Übers.).
- p) 7853 Grundstücksübertragung(?), aus Theben, 563 v. Chr.; Publ.: Revillout, Notice, 331 (Übers.).
- q) 7859 A Fragment einer Grundstücksübertragung(?), 559 v. Chr.; Publ.: Revillout, Notice, 342 (Übers.).
- r) 7860 Darlehen(?), aus Theben, 565 v. Chr.; Publ.: Revillout, Notice, 327 (Übers.).
- D. Briefe.
1. 3333 und 3334 aus Hermopolis, ptol. Zt; Publ.: Ray, in: RdE 29, 1977, 97 ff., Tf. 5-6. Vgl. Zauzich, in: Enchoria 9, 1979, 121 ff.
2. 7450 aus Theben, 533 v. Chr.; Publ.: Revillout, Corp. Pap. I, Tf. 21 Nr. 20. Vgl. Seidl, Rechtsgeschichte Saiten-Zt, 23.
3. 7854, vorptol. Zt; Publ.: Revillout, Corp. Pap. I, Tf. 22, Nr. 21. Vgl. Griffith, Dem. Pap. Rylands III, 23; Seidl, Rechtsgeschichte Saiten-Zt, 6. 23.
4. 7855 zwei Briefe, 559 v. Chr.; Publ.: Revillout, Corp. Pap. I, Tf. 17, Nr. 16. Vgl. Griffith, Dem. Pap. Rylands III, 21; Seidl, Rechtsgeschichte Saiten-Zt, 6. 7.
- E. Papyri unbekanntem Inhalts.
1. 2464 aus Memphis, 65-64 v. Chr.; unpubl. Vgl. Revillout, in: Rev. ég. 2, 1881, 121 Anm. 2; UPZ I, Nr. 140.
2. 7847 ca. 552 v. Chr.; unpubl. Vgl. Hughes, Saite Demotic Land Leases, 14, § g; 82 Anm. 55; Malinine, in: MDAIK 16, 1958, 226 Anm. 2; Seidl, Rechtsgeschichte Saiten-Zt, 6 Anm. 6.

## Konkordanz der demotischen Papyri im Louvre.

N 2328	= C4a	E. 3263	= C2c
N 2377	= A1	E. 3264	= C6a
N 2380	= A2	N 3264 <sup>ter</sup>	= C3c
N 2407	= C14c	N 3265	= C1c
N 2408	= C8	N 3266	= C2d
N 2409	= C3a	N 3268	= C3d
N 2410	= C5a	N 3269	= C14 <sup>m</sup>
N 2411	= C6a	N 3270	= C13c
N 2412	= C7a	E. 3333	= D1
N 2414a	= C14a	E. 3334	= D1
b	= A3	N 3375	= B9
N 2415	= C7b	E. 3440I	= C5l
N 2416	= C5b	II	= C5 <sup>m</sup>
N 2417	= C5b	E. 3452	= B2
N 2418	= C5a	E. 6131	= C13d
N 2419	= C1c	E. 7128	= C5 <sup>n</sup>
N 2420C	= B5	E. 7340	= C14 <sup>n</sup>
D	= C10a	E. 7450	= D2
E-K	= C14d	E. 7832	= C11
H	= C5k	E. 7833A	= C4b
N 2421	= C14e	B	= C4d
N 2422	= C14f	E. 7834	= C12d
N 2423	= C14g	E. 7835	= C12e
N 2424	= C5c	E. 7836	= C4c
N 2425	= C2a	E. 7837	= C4d
N 2426	= C5d	E. 7838	= C12f
N 2427	= C5j	E. 7839	= C4e
N 2428	= C5e	E. 7840 bis A-B	= C13a
N 2429	= C1a	E. 7841	= C12g
N 2429 bis	= C7c	E. 7842	= C12h
N 2430	= C2b	E. 7843	= C2e
N 2431	= C5f	E. 7844	= C4f
N 2433	= C1b	E. 7845A	= C4g
N 2434	= C14b	E. 7847	= E2
N 2435	= C5g	E. 7852	= C14o
N 2436a-b	= C10b	E. 7853	= C14q
N 2437	= C14b	E. 7854	= D3
N 2438	= C5h	E. 7855	= D4
N 2439	= C5i	E. 7859A	= C14p
N 2440	= C5j	E. 7860	= C14r
N 2441	= C12a	E. 7862	= C2f
N 2442	= C5k	E. 7867 + 7891	= C12i
N 2443	= C10c		= C4h
N 2464	= E1	E. 9066	= C12j
N 3165	= B6	E. 9069	= C4i
N 3176Q-R	= B7	E. 9070	= C12k
N 3177	= C14h	E. 9081	= C4j
N 3229	= B1	E. 9083	= C9a
E. 3231a	= C3b	E. 9292	= C10d
b	= C12b	E. 9293	= C6b
c	= C12c	E. 9294	= C2g
N 3236b	= C14i	E. 9415	= C4k
E. 3258	= B8	E. 10350	= B3
E. 3259	= C14j	E. 10605	= C3e
E. 3260	= C14k	E. 10935	= C9b
E. 3261	= C14l	o. Nr.	= B4
E. 3262	= C13b	SN 69	

## III. Sorbonne.

1. 217a Viehverkauf, Geldbezahlungsschrift, aus Magdola, 196 v. Chr.; Publ.: Françoise de

1. Cenival, in: RdE 27, 1975, 56ff., Tf. 3. Vgl. Demot. Literaturübersicht VII, Nr. 18.
2. 1186 Verpflichtung zur Ernteabgabe, aus Ghoran, 248 v. Chr.; Publ.: Françoise de Cenival, in: RdE 20, 1968, 37ff., Tf. 2. Vgl. Demot. Literaturübersicht I, Nr. 6.
3. 1196 Königseid, aus Ghoran (?), 251 v. Chr.; Publ.: Françoise de Cenival, in: Recherches de Papyrologie 4, 105f., Tf. 4. Vgl. Préaux, in: CdE 43, Nr. 86, 1968, 421.
4. 1248 Viehdeklaration, Außenschrift des Pap. Lille 18, aus Ghoran, 251 v. Chr.; Publ.: Françoise de Cenival, in: Enchoria 8.2, 1978, 1ff., Tf. 1-2.
5. 1276 und 1277 „Sklaven“-Verkauf, Geldbezahlungsschrift und Abstandsschrift (?), aus Ghoran, 342-338 v. Chr.; Publ.: Françoise de Cenival, in: RdE 24, 1974, 32ff., Tf. 3-4; Vgl. Demot. Literaturübersicht IV, Nr. 9.
6. 2301 Königseid, aus Ghoran, 251 v. Chr.; Publ.: Françoise de Cenival, in: Recherches de Papyrologie 4, 1967, 99ff., Tf. 4. Vgl. Préaux, in: CdE 43, Nr. 86, 1968, 421.

Papyrus, Demotischer, Pavia 1120 Liturgienverkauf, Abstandsschrift, aus Memphis, 118 v. Chr.; Publ.: Botti, in: Bolletino storico pavese 2.2, 1939, 24f., Tf. 1. Vgl. Seidl, Ptol. Rechtsgeschichte, 32 Anm. 2; 65; Zauzich, Schreibertradition, Urk. 159; SB VI, Nr. 9404.

## Papyri, Demotische, Philadelphia (Pennsylvania).

1. s. Kairo JE 89361.
2. s. Kairo JE 89362.
3. s. Kairo JE 89363.
4. Hausverkauf, Abstandsschrift (die Geldbezahlungsschrift hierzu ist Nr. 3), aus Theben, 307 v. Chr.; Publ.: el-Amir, Family Archive, 17; Reich, in: Mizraim 2, 1936, 15; 3, 1936, 38; 7, 1938, 15, Tf. 3-6. Vgl. Zauzich, Schreibertradition, Urk. 96.
5. Grababtretung, aus Theben, 302 v. Chr. Publ.: el-Amir, Family Archive, 22ff.; Reich, in: Mizraim 2, 1936, 16; 3, 1936, 41; 7, 1938, 16, Tf. 5-6. Vgl. Pestman, Marriage, 134.
6. Grababtretung, Abstandsschrift, aus Theben, 301 v. Chr.; Publ.: el-Amir, Family Archive, 28ff.; Reich, in: Mizraim 2, 1936, 16; 7, 1938, 16, Tf. 5-6. Vgl. Pestman, Marriage, 134.
7. s. Kairo JE 89364.
8. Hausverkauf, Abstandsschrift, aus Theben (die Geldbezahlungsschrift hierzu ist Kairo JE 89364 = Philadelphia 7), 287 v. Chr.; Publ.: el-Amir, Family Archive, 37ff.; Reich, in: Mizraim 2, 1936, 16; 7, 1938, 17, Tf. 9-10. Vgl. Zauzich, Schreibertradition, Urk. 103.

9. Erbschaftsabtretung, Abstandsschrift, aus Theben, 287 v. Chr.; Publ.: el-Amir, Family Archive, 42ff.; Reich, in: Mizraim 2, 1936, 16; 7, 1938, 18, Tf. 9–10. Vgl. Zauzich, Schreibertradition, 104; Pestman, in: Essays on oriental laws of succession, 66.
10. s. Kairo JE 89365.
11. s. Kairo JE 89366.
12. Hauspacht, aus Theben, 277 v. Chr.; Publ.: el-Amir, Family Archive, 53ff.; Reich, in: Mizraim 2, 1936, 18; 7, 1938, 10, Tf. 19–20. Vgl. Pestman, Marriage, 87 Anm. 3; 88; Seidl, Ptol. Rechtsgeschichte, 19, 129 Anm. 7; Hughes, in: JNES 32, 1973, 158.
13. Besitzverkauf, Geldbezahlungsschrift, aus Theben, 273 v. Chr.; Publ.: el-Amir, Family Archive, 56ff.; Reich, in: Mizraim 2, 1936, 18; 3, 1936, 47; 8, 1938, 11, Tf. 15–16. Vgl. Pestman, Marriage, 122f.; Zauzich, Schreibertradition, Urk. 10.
14. s. Kairo JE 89367.
15. s. Kairo JE 89368.
16. s. Kairo JE 89369.
17. s. Kairo JE 89370.
18. s. Kairo JE 89371.
19. Gräberverkauf, Geldbezahlungsschrift, aus Theben, 240 v. Chr.; Publ.: el-Amir, Family Archive, 89ff.; Reich, in: Mizraim 2, 1936, 20; 8, 1938, 14, Tf. 19–20. Vgl. Zauzich, Schreibertradition, Urk. 16; SB VI, Nr. 8967.
20. Verzicht auf das Erwerbsrecht an Häusern und Gräbern, Abstandsschrift, aus Theben, 237 v. Chr.; Publ.: el-Amir, Family Archive, 91ff.; Reich, in: Mizraim 2, 1936, 20; 8, 1938, 14, Tf. 13–14. Vgl. Pestman, Marriage, 88; Seidl, Ptol. Rechtsgeschichte, 194 (Index); SB VI, Nr. 8969; s. Kairo JE 89368 A.
21. s. Kairo JE 89372.
22. s. Kairo JE 89373.
23. s. Kairo JE 89374.
24. Grabpacht, aus Theben, 227 v. Chr.; Publ.: el-Amir, Family Archive, 110ff.; Reich, in: Mizraim 2, 1936, 21; 9, 1938, 10, Tf. 25–26. Vgl. Seidl, Ptol. Rechtsgeschichte, 194 (Index); Hughes, in: JNES 32, 1973, 158.
25. s. Kairo JE 89375.
26. Verkauf von Totendiensteinkünften, Geldbezahlungsschrift, aus Theben, 217 v. Chr.; Publ.: el-Amir, Family Archive, 120ff.; Reich, in: Mizraim 9, 1938, 11, Tf. 23–26. Vgl. Zauzich, Schreibertradition, Urk. 23; Pestman, Marriage, 88 Anm. 2.
27. Fragmente, aus Theben; Publ.: Reich, in: Mizraim 2, 1936, 22; 9, 1938, 11, Tf. 27–28.
28. Fragmente aus Theben; Publ.: Reich, in: Mizraim 2, 1936, 22; 9, 1938, 11, Tf. 19–20.

29. Urkundenentwurf oder -auszug(?), aus Theben; Publ.: Reich, in: Mizraim 2, 1936, 22; 9, 1938, 12, Tf. 27–28.
30. Listen, aus Theben; Publ.: Reich, in: Mizraim 2, 1936, 23; 9, 1938, 12, Tf. 25–26.
31. Listen, aus Theben; Publ.: Reich, in: Mizraim 2, 1936, 23; 9, 1938, 12, Tf. 27–28.
32. Fragmente, aus Theben; Publ.: Reich, in: Mizraim 9, 1938, 12, Tf. 27–28.
- (33.) Nr. 16333 Fragmente des Papyrus Insinger, röm. Zt; unpubl. Vgl. Zauzich, in: Enchoria 8.2, 1978, 35.
- (34.) Nr. 16744 Weizendarlehen, 96 v. Chr.; Publ.: Cheshire, in: Enchoria 7, 1977, 52f., Tf. 9. Vgl. Demot. Literaturübersicht VIII, Nr. 7.

**Papyrus, Demotischer, Prag.** Kultvereinssatzung, aus Tebtynis, 137 v. Chr.; Publ.: W. Erichsen, Die Satzung einer äg. Kultgenossenschaft, Kong. Danske, Vidensk. Selskab 4 Nr. 1, 1959; Françoise de Cenival, Associations, 83ff. Vgl. Seidl, Ptol. Rechtsgeschichte, 194 (Index); Pestman, Marriage, 57 Anm. 2.

**Papyri, Demotische, Reinach** s. Papyri, Demotische, München II B.

**Papyrus, Demotischer, Rhind** s. Papyri, Hieratische, Rhind (s. Sp. 730).

**Papyri, Demotische, Rylands, Manchester**, publ. von Francis Ll. Griffith, Catalogue of the Demotic Papyri in the John Rylands Library I–III, Manchester 1909.

#### Gliederung:

##### A. Verwaltungs- und juristische Texte

1. Petitionen und Eide
2. Eheurkunden
3. Teilung
4. Haus-, Grundstücks- und Landverkauf
5. Liturgienverkauf und Priesteramtübertragung
6. Viehverkauf
7. „Sklaven“-Urkunden
8. Pacht
9. Darlehen
10. Quittung
11. Abrechnungen

##### B. Fragmente

##### A. Verwaltungs- und juristische Texte.

###### 1. Petitionen und Eide:

- a) 9 Petition, aus el-Hibe, 513 v. Chr.; Publ.: Griffith, Dem Pap. Rylands III, 60ff.; 218ff.; I, Tf. 23–47; Erichsen, Auswahl, 36ff. Übersetzung: Roeder, Altäg. Erzählungen, 250ff. Vgl. Malinine, in: OLZ 50,

- 1955, 501; Parker, in: JNES 20, 1961, 180ff.; Pestman, Marriage, 227 (Index); Seidl, Rechtsgeschichte Saiten-Zt, 92 (Index); ders., Ptol. Rechtsgeschichte, 194 (Index); Sethe, Bürgschaftsrecht, Urk. 18 und 776 (Index); Edda Bresciani, in: Fs Montevecchi, 59ff.
- b) 36 Prozeßeid, aus Gebelein, ptol. Zt; Publ.: Erichsen, Lesestücke II.1, 183; Griffith, Dem. Pap. Rylands III, 161. 289; I, Tf. 77; Sethe, Bürgschaftsrecht, Urk. 15; Ursula Kaplony-Heckel, Tempeleide, Nr. 172 A. Vgl. Seidl, Ptol. Rechtsgeschichte, 192 (Index); ders., in: Aegyptus 32, 1952, 313 Anm. 2; 316ff.
- c) 50 Petition(?) an Götter, aus el-Hibe(?), Sait. Zt(?); Publ.: Eve A.E. Reymond, in: Bulletin of the Rylands Library 46, 1963, 154ff.
2. Eheurkunden:
- a) 10 aus Theben, 315 v. Chr.; Publ.: Erichsen, Lesestücke II.1, 104ff.; Griffith, Dem. Pap. Rylands III, 114. 254; I, Tf. 48; Lüddeckens, Eheverträge, Urk. 10. Vgl. Sethe, Bürgschaftsrecht, 776 (Index); Grunert, in: ZÄS 105, 1978, 114ff.; Pestman, Marriage, 227 (Index); Seidl, Ptol. Rechtsgeschichte, 20. 159 Anm. 6.
- b) 16 aus Gebelein, 152 v. Chr.; Publ.: Griffith, Dem. Pap. Rylands III, 139. 271; I, Tf. 64; Lüddeckens, Eheverträge, Urk. 36. Vgl. Pestman, Marriage, 228 (Index); Seidl, Ptol. Rechtsgeschichte, 176 Anm. 1; 179 Anm. 6; Sethe, Bürgschaftsrecht, 395. 579 Anm. 3.
- c) 20 aus Gebelein, 116 v. Chr.; Publ.: Griffith, Dem. Pap. Rylands III, 149. 277; I, Tf. 68–69; Lüddeckens, Eheverträge, Urk. 39. Vgl. Sethe, Bürgschaftsrecht, 776 (Index); Pestman, Marriage, 228 (Index); Seidl, Ptol. Rechtsgeschichte, 194 (Index).
- d) 22 aus Gebelein, zwischen 115 und 108 v. Chr.; Publ.: Erichsen, Lesestücke II.1, 128ff.; Griffith, Dem. Pap. Rylands III, 151. 279; I, Tf. 68–69; Lüddeckens, Eheverträge, Urk. 40. Vgl. Sethe, Bürgschaftsrecht, 579. 585; Pestman, Marriage, 228 (Index); Seidl, Ptol. Rechtsgeschichte, 30. 65.
- e) 27–28 Eheurkunden, aus Gebelein, 108–91 v. Chr.; Publ.: Erichsen, Lesestücke II.1, 120ff.; Griffith, Dem. Pap. Rylands III, 157f.; 284f.; I, Tf. 73–74; Lüddeckens, Eheverträge, Urk. 42. 49. Vgl. Sethe, Bürgschaftsrecht, 776 (Index); Pestman, Mar-

- riage, 228 (Index); Seidl, Ptol. Rechtsgeschichte, 194 (Index).
- f) 30 aus Gebelein, 89 v. Chr.; Publ.: Griffith, Dem. Pap. Rylands III, 159. 286; I, Tf. 75; Lüddeckens, Eheverträge, Urk. 50. Vgl. Sethe, Bürgschaftsrecht, 579. 585; Pestman, Marriage, 228 (Index); Seidl, Ptol. Rechtsgeschichte, 194 (Index).
- g) 37–38 Fragmente, aus Gebelein, ptol. Zt; Publ.: Griffith, Dem. Pap. Rylands III, 162f.; 290f.; I, Tf. 78; Lüddeckens, Eheverträge, Urk. 44. 43. Vgl. Sethe, Bürgschaftsrecht, 579. 585; Pestman, Marriage, 228 (Index); Seidl, Ptol. Rechtsgeschichte, 176 Anm. 1.
- h) 42 Fragment, ptol. Zt; Publ.: Griffith, Dem. Pap. Rylands III, 167. 296; I, Tf. 83. Vgl. Pestman, Marriage, 145 Anm. 2; 195.
3. Teilung: 17 aus Gebelein, 118 v. Chr.; Publ.: Erichsen, Lesestücke II.1, 92ff.; Griffith, Dem. Pap. Rylands III, 142. 273; I, Tf. 65–66. Vgl. Sethe, Bürgschaftsrecht, 706. 776 (Index); Pestman, Marriage, 228 (Index); Seidl, Ptol. Rechtsgeschichte, 194 (Index); SB I, Nr. 5105.
4. Haus-, Grundstücks- und Landverkauf:
- a) 11 Gesamtbesitz-Verkauf(?), Geldbezahlungsschrift, aus Theben, 303 v. Chr.; Publ.: Griffith, Dem. Pap. Rylands III, 122. 257; I, Tf. 40–52. 60. Vgl. Nims, in: JEA 22, 1936, 53 Anm. 4; Seidl, Ptol. Rechtsgeschichte, 194 (Index); Pestman, Marriage, 228 (Index); Zauzich, Schreibertradition, Urk. 7.
- b) 12–13 Hausverkauf, Geldbezahlungs- und Abstandsschrift, aus Theben, 281 v. Chr.; Publ.: Erichsen, Lesestücke II.1, 1ff.; 30ff.; Griffith, Dem. Pap. Rylands III, 124. 260; I, Tf. 53–56. 60. Vgl. Pestman, Marriage, 228 (Index); Seidl, Ptol. Rechtsgeschichte, 19. 120; Zauzich, Schreibertradition, Urk. 9. 106.
- c) 14 Hausverkauf, Abstandsschrift, aus Theben, 281 v. Chr.; Publ.: Griffith, Dem. Pap. Rylands III, 128. 263; I, Tf. 61. Vgl. Pestman, Marriage, 138 Anm. 2; 106; Seidl, Ptol. Rechtsgeschichte, 19. 120; Zauzich, Schreibertradition, Urk. 107.
- d) 15 Land- und Hausverkauf, Geldbezahlungs- und Abstandsschrift, aus Gebelein, 163 v. Chr.; Publ.: Griffith, Dem. Pap. Rylands III, 131. 261; I, Tf. 61. 63. Vgl. Zauzich, Schreibertradition, Urk. 15 A–B; SB I, Nr. 5104.

- e) 18 Grundstücksverkauf, Geldzahlungsschrift, aus Gebelein, 117 v. Chr.; Publ.: Erichsen, *Lesestücke II. 1*, 25 ff.; Griffith, *Dem. Pap. Rylands III*, 145. 275; I, Tf. 6. Vgl. Sethe, *Bürgschaftsrecht*, 204. 640; Zauzich, *Schreibertradition*, Urk. 68; SB I, Nr. 5106.
- f) 19 Landverkauf, Geldzahlungsschrift, aus Gebelein, 118 v. Chr.; Publ.: Griffith, *Dem. Pap. Rylands III*, 147. 276; I, Tf. 67. Vgl. Sethe, *Bürgschaftsrecht*, 776 (Index); Seidl, *Ptol. Rechtsgeschichte*, 30. 65; Zauzich, *Schreibertradition*, Urk. 67; SB I, Nr. 5107.
- g) 23 Grundstücksverkauf, Geldzahlungsschrift, aus Gebelein, zwischen 115 und 108 v. Chr.; Publ.: Griffith, *Dem. Pap. Rylands III*, 152. 280; I, Tf. 70–71. Vgl. Seidl, *Ptol. Rechtsgeschichte*, 30; Zauzich, *Schreibertradition*, Urk. 69.
- h) 24 Land- und Hauskauffragment, Abstandsschrift, aus Gebelein, 113 v. Chr.; Publ.: Griffith, *Dem. Pap. Rylands III*, 153. 281; I, Tf. 71. Vgl. Zauzich, *Schreibertradition*, Urk. 137.
- i) 29 Grundstücksverkauf, Geldzahlungsschrift, aus Gebelein, 91 v. Chr.; Publ.: Erichsen, *Lesestücke II. 1*, 73 f.; Griffith, *Dem. Pap. Rylands III*, 158. 285; I, Tf. 75. Vgl. Seidl, *Ptol. Rechtsgeschichte*, 194 (Index); Zauzich, *Schreibertradition*, Urk. 73.
- j) 44 A–B Hausverkauf, Geldzahlungs- und Abstandsschrift, aus Dimeh, 29 n. Chr., Bilingue; Publ.: Griffith, *Dem. Pap. Rylands III*, 169. 299; I, Tf. 84; Eve Reymond, in: *Bulletin of the Rylands Library* 49, 1966–7, 466 ff. Vgl. Seidl, *Rechtsgeschichte röm. Zt*, 85; SB I, Nr. 5108.
- k) 45 A–B Hausverkauf, Geldzahlungs- und Abstandsschrift, aus Dimeh, 43 n. Chr., Bilingue; Publ.: Griffith, *Dem. Pap. Rylands III*, 173. 300; I, Tf. 85; Eve Reymond, in: *Bulletin of the Rylands Library* 49, 1966–67, 486 ff. Vgl. Seidl, *Rechtsgeschichte röm. Zt*, 85. 202; SB I, Nr. 5109–5110.
- l) gr 160 (b) Hausverkauf, Geldzahlungsschrift, aus Dimeh, 37 n. Chr., Bilingue; Publ.: Griffith, in: M. Johnson, V. Martin, Arthur S. Hunt, *Catalogue of the Greek Papyri in the John Rylands Library II*, Manchester 1915, 419 f., Tf. 22.
5. Liturgienverkauf und Priesteramtsübertragung:
- a) 1 Liturgienverkauf, Geldzahlungsschrift, aus el-Hibe, 644 v. Chr.; Publ.: Erichsen, *Auswahl I*, 1 ff.; Griffith, *Dem. Pap. Rylands III*, 44 ff.; 201 ff.; I, Tf. 1–8; Malinine und Pirenne, in: *AHDO 5*, 1950–1, Urk. 24 (Übers.). Vgl. Eva Jelinkova-Reymond, in: *CdE 28*, Nr. 56, 1953, 228 f.; Malinine, in: *OLZ 50*, 1955, 494; Pestman, *Marriage*, 131; Seidl, *Rechtsgeschichte Saiten-Zt*, 92 (Index).
- b) 2 Priesteramtsübertragung, aus el-Hibe, 644 v. Chr.; Publ.: Erichsen, *Auswahl*, 4 ff.; Griffith, *Dem. Pap. Rylands III*, 47 ff.; 207 ff.; I, Tf. 9–14. Vgl. Malinine, in: *OLZ 50*, 1955, 494; Seidl, *Rechtsgeschichte Saiten-Zt*, 92 (Index).
6. Viehverkauf: 8 Geldzahlungsschrift, aus el-Hibe, 563 v. Chr.; Publ.: Griffith, *Dem. Pap. Rylands III*, 59 f.; 216 f.; I, Tf. 21–22; Malinine und Pirenne, in: *AHDO 5*, 1950–1, Urk. 31 (Übers.). Vgl. Seidl, *Rechtsgeschichte Saiten-Zt*, 92 (Index).
7. „Sklaven“-Urkunden: 3–7 aus el-Hibe, 570–560 v. Chr.; Publ.: Griffith, *Dem. Pap. Rylands III*, 52 ff.; 209 ff.; I, Tf. 15–20. 22; Malinine und Pirenne, in: *AHDO 5*, 1950–1, Urk. 40–41 (*Pap. Rylands 5–6*, Übers.). Vgl. Menu, in: *RHD 55*, 1977, 493 ff.; Pestman, *Marriage*, 227 (Index); Seidl, *Rechtsgeschichte Saiten-Zt*, 92 (Index).
8. Pacht:
- a) 26 Fragment, aus Gebelein, 102 v. Chr.; Publ.: Griffith, *Dem. Pap. Rylands III*, 155. 283; I, Tf. 73. Vgl. Seidl, *Ptol. Rechtsgeschichte*, 129 Anm. 7.
- b) 34 Fragment, aus Gebelein; Publ.: Griffith, *Dem. Pap. Rylands III*, 161. 288; I, Tf. 77. Vgl. Seidl, *Ptol. Rechtsgeschichte*, 194 (Index).
- c) 41 ptol. Zt; Publ.: Griffith, *Dem. Pap. Rylands III*, 166, 296; I, Tf. 83. Vgl. Sethe, *Bürgschaftsrecht*, 776 (Index); Seidl, *Ptol. Rechtsgeschichte*, 130 Anm. 2; 167 Anm. 9; ders., *Bodennutzung*, 20; ders., in: *Fs Préaux*, 720; Hughes, in: *JNES 32*, 1973, 152 ff.
9. Darlehen: 21 aus Gebelein, 112 v. Chr.; Publ.: Erichsen, *Lesestücke II. 1*, 166 ff.; Griffith, *Dem. Pap. Rylands III*, 150. 278. Vgl. Sethe, *Bürgschaftsrecht*, 776 (Index); Pestman, *Marriage*, 115 Anm. 1; Seidl, *Ptol. Rechtsgeschichte*, 194 (Index).

10. Quittung: 31 Zahlungsquittung, aus Gebelein; Publ.: Griffith, Dem. Pap. Rylands III, 159. 287; I, Tf. 76. Vgl. Seidl, Ptol. Rechtsgeschichte, 31.

11. Abrechnungen:

- a) 35 aus Gebelein; Publ.: Griffith, Dem. Pap. Rylands III, 161. 289; I, Tf. 77.  
b) 40 Abrechnungen in Listenform, ptol. Zt; Publ.: Griffith, Dem. Pap. Rylands III, 164, 292; I, Tf. 79–83. Vgl. Zauzich, in: Textes et Langages III, BdE 64.3, 98.

B. Fragmente.

1. 25 Urkundenfragment, aus Gebelein, zwischen 115 und 108 v. Chr.; Publ.: Griffith, Dem. Pap. Rylands III, 154. 282; I, Tf. 72. Vgl. Seidl, Ptol. Rechtsgeschichte, 30.  
2. 32 Fragment einer Urkunde der Hathor-Priesterschaft, aus Gebelein, ptol. Zt; Publ.: Griffith, Dem. Pap. Rylands III, 160. 287; I, Tf. 76.  
3. 33 Fragment einer Abstandsschrift, aus Gebelein, ptol. Zt; Publ.: Griffith, Dem. Pap. Rylands III, 160. 288; I, Tf. 76. Vgl. Seidl, Ptol. Rechtsgeschichte 30.  
4. 39 Verschiedene Fragmente, aus Gebelein, ptol. Zt; Publ.: Griffith, Dem. Pap. Rylands III, 316.  
5. 43 verschiedene Fragmente, aus Gebelein, ptol. Zt; Publ.: Griffith, Dem. Pap. Rylands III, 316.  
6. 46–49 Fragmente, aus Dimeh, röm. Zt; Publ.: Griffith, Dem. Pap. Rylands III, 317.

Konkordanz der demotischen Papyri Rylands.

1	= A5a	27–28	= A2e
2	= A5b	29	= A4i
3–7	= A7	30	= A2f
8	= A6	31	= A10
9	= A1a	32	= B2
10	= A2a	33	= B3
11	= A4a	34	= A8b
12–13	= A4b	35	= A11a
14	= A4c	36	= A1b
15	= A4d	37–38	= A2g
16	= A2b	39	= B4
17	= A3	40	= A11b
18	= A4e	41	= A8c
19	= A4f	42	= A2h
20	= A2c	43	= B5
21	= A9	44	= A4j
22	= A2d	45	= A4k
23	= A4g	46–49	= B6
24	= A4h	50	= A1c
25	= B1	gr 160(b)	= A4l
26	= A8a		

Papyrus, Demotischer, Setne I s. Papyrus, Demotischer, Kairo 30646. Setne II s. Papyrus, Demotischer, London, BM 604 vso.

Papyrus, Demotischer, Spiegelberg s. Papyri, Demotische, Straßburg II A.

Papyri, Demotische, Straßburg.

I. Bibliothek.

- 1 Hausteilung, aus Theben, 223 v. Chr.; Publ.: Wilhelm Spiegelberg, Die Demotischen Papyri der Straßburger Bibliothek, Text und Tafeln, Straßburg 1902, 18 ff., Tf. 3.10; Glanville, Cat. Dem. Pap. BM I, 27 ff. Vgl. Seidl, Ptol. Rechtsgeschichte, 20; Hughes und Nims, in: AJSL 57, 1940, 246 ff.; Pestman, in: Essays on oriental laws of succession, 69 Anm. 2; 71.  
2 Bestätigung einer Gänselieferung, aus Theben, 525 oder 487 v. Chr.; Publ.: Spiegelberg, Dem. Pap. Straßburg, 15 f.; Tf. 1; Malinine, in: JEA 54, 1968, 188 ff., Tf. 30. Vgl. Malinine, in: RdE 8, 1951, 133; Seidl, in: Fs Préaux, 719 ff.; Demot. Literaturübersicht I, Nr. 17; Cruz-Urbe, in: Serapis 5.1, 1979, 35 ff.  
3 rto Abrechnungen, vso Totenbuch, röm. Zt; Publ.: Spiegelberg, Dem. Pap. Straßburg, 39 ff.; Tf. 11–14.  
4 Getreidedarlehen, aus Gebelein, ca. 486 v. Chr.; Publ.: Malinine, in: Kêmi 11, 1950, 1 ff.; ders., in: MDAIK 16, 1958, 219; Spiegelberg, Dem. Pap. Straßburg, 17, Tf. 2. Vgl. Zauzich, in: Textes et Langages III, BdE 64.3, 95; Sethe, Bürgschaftsrecht, 603 Anm. 5.  
5 Gänselieferung als Steuerzahlung, ca. 486 v. Chr.; Publ.: Spiegelberg, Dem. Pap. Straßburg, 16, Tf. 1. Vgl. Malinine, in: RdE 8, 1951, 133 (Z. 1–4); ders., in: JEA 54, 1968, 188 Anm. 2; Seidl, in: Fs Préaux, 719.  
6 Hausverkauf, Geldbezahlungsschrift, aus Gebelein, 95 v. Chr.; Publ.: Spiegelberg, Dem. Pap. Straßburg, 25 f., Tf. 6. Vgl. Zauzich, Schreibertradition, Urk. 71.  
7 Landverkauf, Geldbezahlungsschrift, 111 v. Chr., aus Gebelein; Publ.: Spiegelberg, Dem. Pap. Straßburg, 22 ff., Tf. 5. Vgl. Sethe, Bürgschaftsrecht, 776 (Index); Zauzich, Schreibertradition, Urk. 63; SB I, Nr. 5116.  
8 Hausverkauf, Geldbezahlungsschrift, aus Gebelein, 88 v. Chr.; Publ.: Spiegelberg, Dem. Pap. Straßburg, 32 f., Tf. 6. Vgl. Reich, in: RecTrav 33, 1911, 113 ff.; Zauzich, Schreibertradition, Urk. 75; Pestman, Marriage, 195.  
9 Pachturkunde, aus Gebelein, ca. 104 v. Chr.; Publ.: Spiegelberg, Dem. Pap. Straßburg,

- 26f., Tf. 7. Vgl. Sethe, Bürgschaftsrecht, 776 (Index); Seidl, Bodennutzung, 11 Anm. 26.
- dem. gr. 10 rto Fragment eines Verzeichnisses von Totenliturgien(?). vso Griechischer Text; Publ.: Spiegelberg, Dem. Pap. Straßburg, 48f., Tf. 11.
- 11 Weizenabrechnungen, 81–96 n. Chr.; Publ.: Spiegelberg, Dem. Pap. Straßburg, 47, Tf. 17.
- 12 Tempeleid, aus Gebelein, ca. 88 v. Chr.; Publ.: Spiegelberg, Dem. Pap. Straßburg, 34, Tf. 7; Ursula Kaplony-Heckel, Tempeleide, Nr. 36. Vgl. Polotsky, in: ZSS Rom. Abt. 51, 1931, 274; Seidl, in: Aegyptus 32, 1952, 313ff.; Sethe, Bürgschaftsrecht, 776 (Index).
- 14 Rechnung; Publ.: Spiegelberg, Dem. Pap. Straßburg, 50, Tf. 16.
- 20 Fragment einer Verkaufsurkunde(?), röm. Zt; Publ.: Spiegelberg, Dem. Pap. Straßburg, 50, Tf. 16.
- 21 Grundstücksverkauf, Geldzahlungsschrift, aus Gebelein, ca. 145 v. Chr.; Publ.: Spiegelberg, Dem. Pap. Straßburg, 21f., Tf. 4. Vgl. Zauzich, Schreibertradition, Urk. 61; SB I, Nr. 5115.
- 23 Fragment einer Rechnung, aus Theben (Hermothis); Publ.: Spiegelberg, Dem. Pap. Straßburg, 36, Tf. 2.
- 24 Fragment, aus Theben, ptol. Zt; Publ.: Spiegelberg, Dem. Pap. Straßburg, 36, Tf. 2.
- 28 Fragmente, röm. Zt; Publ.: Spiegelberg, Dem. Pap. Straßburg, 50, Tf. 16.
- 31 Hymnen an Soknopaios; Publ.: Spiegelberg, Dem. Pap. Straßburg, 49, Tf. 15.
- 32 + dem. gr. 1 Hausverkaufsfragment, Geldzahlungsschrift (und Abstandsschrift?), aus dem Fajjum, 55 n. Chr.; Publ.: Spiegelberg, Dem. Pap. Straßburg, 44ff. Vgl. Seidl, Rechtsgeschichte röm. Zt, 85; SB I, Nr. 5117.
- 36 s. 39.
- 37 Religiöser Text; Publ.: Spiegelberg, Dem. Pap. Straßburg, 50, Tf. 2.
- 39 + 36 Literarische Fragmente; Publ.: Spiegelberg, Dem. Pap. Straßburg, 43, Tf. 2.
- 43 Eheurkunde, aus Gebelein, 99 v. Chr.; Publ.: Lüddeckens, Eheverträge, Urk. 45; Spiegelberg, Dem. Pap. Straßburg, 27ff., Tf. 8. Vgl. Pestman, Marriage, 228 (Index); Seidl, Ptol. Rechtsgeschichte, 194 (Index).
- 44 Landkaufpfandurkunde, aus Gebelein, 95–94 v. Chr.; Publ.: Spiegelberg, Dem. Pap. Straßburg, 30ff., Tf. 9; ders., in: RecTrav 31, 1909, 98ff. Zauzich, Schreibertradition, Urk. 72; Seidl, in: Fs Daube, 301f.
- 45 Fragment; Publ.: Sethe, Bürgschaftsrecht, Urk. 21; Spiegelberg, Dem. Pap. Straßburg, 35, Tf. 9.
- 46 Fragment, ptol. Zt; Publ.: Spiegelberg, Dem. Pap. Straßburg, 35, Tf. 9.
- 47 Petition, aus Theben; Publ.: Spiegelberg, Dem. Pap. Straßburg, 37, Tf. 7.
- 48 Fragment, 4. Jh. v. Chr.; Publ.: Spiegelberg, Dem. Pap. Straßburg, 17f., Tf. 2.
- 49 Brief(?), aus Theben; Publ.: Spiegelberg, Dem. Pap. Straßburg, 38f., Tf. 2.
- 50 Fragment eines Eides, um 114–115 n. Chr.; Publ.: Spiegelberg, Dem. Pap. Straßburg, 18, Tf. 17.
- 56 Eheurkunde, aus Theben, 117 v. Chr.; Publ.: Lüddeckens, Eheverträge, Urk. 38; Wilhelm Spiegelberg, Der Papyrus Libbey, Straßburg 1907, 8ff., Tf. 2–3. Vgl. Pestman, Marriage, 228 (Index); SB I, 2051.
- 165 Gerstedarlehen, aus Oxyrrhynchos, 2.–1. Jh. v. Chr.; Publ.: Pestman, in: Afp 19, 1969, 166ff. Vgl. Demot. Literaturübersicht I, Nr. 26.
- 182 + 300 rto Schulübung, ptol. Zt; unpubl. Vgl. Ursula Kaplony-Heckel, in: SAK 1, 1974, 231f.
- 288 Schuldanerkennung, ptol. Zt; Publ.: Sethe, Bürgschaftsrecht, Urk. 24.

## II. Wissenschaftliche Gesellschaft.

- A. Literarischer Text. Papyrus Spiegelberg; Wilhelm Spiegelberg (1870–1930) gab seinen eigenen Namen dem Straßburger Papyrus, um ihn dadurch von den Papyri Krall und De Ricci zu unterscheiden: Petubastis-Erzählung, aus Theben(?), 1. Jh. n. Chr. Publ.: Wilhelm Spiegelberg, Der Sagenkreis des Königs Petubastis, Straßburg 1910, Text und Tf. 1–22. Übersetzungen: Edda Bresciani, Letteratura, 642ff.; Roeder, Altäg. Erzählungen, 215ff.; Stricker, in: OMRO N.R. 29, 1948, 71ff.

## B. Urkunden.

- 4 + 5 + 17 Fragmente eines Grundstücksverkaufs, Geldzahlungsschrift(?), aus Gebelein, 140 v. Chr.; Publ.: Spiegelberg, Erbstreit, 58.
- 6 Fragment eines Grundstücksverkaufs, Abstandsschrift (zu 4 + 5 + 17 gehörig?), aus Gebelein, 140 v. Chr.; Publ.: Spiegelberg, Erbstreit, 59.
- 7 + 8 Fragmente einer Pacht(?) -Urkunde über 35 Aruren Land, aus Gebelein, ca. 140 v. Chr.; Publ.: Spiegelberg, Erbstreit, 60.
- 9–11 Fragmente einer Urkunde über 35 Aruren Land, aus Gebelein, ca. 140 v. Chr.; Publ.: Spiegelberg, Erbstreit, 60.
- 15 Grundstücksverkauf, Geldzahlungsschrift, aus Gebelein, 138–137 v. Chr.; Publ.: Spie-



- gelberg, in: *RecTrav* 35, 1913, 82ff., Tf. 2–3. Vgl. Zauzich, *Schreibertradition*, Urk. 66; Sethe, *Bürgschaftsrecht*, 245; SBI, Nr. 4010.
- 16 Urteilsanerkennung, Abstandsschrift, aus Gebelein, ca. 135 v. Chr., Bilingue; Publ.: Spiegelberg, *Erbstreit*, 39 ff., Tf. 2–3.
- 18 Urteilsanerkennung, aus Gebelein, 133 v. Chr.; Publ.: Spiegelberg, *Erbstreit*, 49 ff., Tf. 4. Vgl. Seidl, in: *Aegyptus* 32, 1952, 313 Anm. 5; Sethe, *Bürgschaftsrecht*, 776 (Index).
- 19 Tempeleid, aus Gebelein, 135 v. Chr.; Publ.: Spiegelberg, *Erbstreit*, 47 ff.; Ursula Kaplony-Heckel, *Tempeleide*, Nr. 28. Vgl. Seidl, in: *Aegyptus* 32, 1952, 313 ff.; Sethe, *Bürgschaftsrecht*, 776 (Index).
- 20 Pferdeverkaufsurkunde, Geldbezugschrift, aus Gebelein, ptol. Zt; Publ.: Spiegelberg, in: *RecTrav* 35, 1913, 87 ff., Tf. 4.
- 22 Urkundenfragment über 35 (?) Aruren Land, aus Gebelein, 144 v. Chr.; Publ.: Spiegelberg, *Erbstreit*, 61 f.

**Papyrus, Demotischer, Toledo (Ohio)**, sog. Papyrus Libbey, benannt nach Edward Drummond Libbey, der den Papyrus in den Jahren um 1900 dem Museum of Art in Toledo (Ohio) schenkte; Eheurkunde, aus Theben, 337 v. Chr.; Publ.: Cruz-Urbe, in: *Serapis* 4, 1977–8, 3 ff. mit Abb.; Lüddeckens, *Eheverträge*, Urk. 9; Erichsen, *Auswahl*, 71; Wilhelm Spiegelberg, *Der Papyrus Libbey*, ein äg. Heiratsvertrag, Straßburg 1907. Vgl. Pestman, *Marriage*, 225 (Index); Seidl, *Rechtsgeschichte Saiten-Zt*, 44; Spalinger, in: *ZÄS* 105, 1978, 142 ff.; Demot. Literaturübersicht IX, Nr. 16.

#### Papyri, Demotische, Turin.

##### Gliederung:

##### A. Religiöser Text

##### B. Verwaltungs- und juristische Texte

1. Geburtenliste
  2. Eheurkunden und Scheidungen
  3. Tempeleide
  4. Land- und Grundstücksverkauf
  5. „Sklaven“-Verkauf
  6. Liturgienverkauf
  7. Viehverkauf
  8. Haus- und Besitzteilung
  9. Liturgienteilung
  10. Nachlaßteilung
  11. Tausch
  12. Pacht und Miete
  13. Darlehen
  14. Schuldentrückzahlung
  15. Selbstverpflichtung
  16. Quittungen
  17. Rechnungen
- C. Fragmente, Unsicheres

A. Religiöser Text: 766 Buch vom Atmen, aus Memphis, 1.–2. Jh. n. Chr.; Publ.: Botti, in: *JEA* 54, 1968, 223 ff., Tf. 35. Vgl. Demot. Literaturübersicht I, Nr. 1.

##### B. Verwaltungs- und juristische Texte.

1. Geburtenliste: Cat. 2142 = 255 aus Theben, nach 129 v. Chr.; Publ.: Reich, in: *Misc. Gregoriana*, 173 ff. mit Tf.; P. W. Pestman, *L'archivio di Amenotes figlio di Horos*, Mailand 1981, Urk. 3, Tf. 5.

##### 2. Eheurkunden und Scheidungen:

a) Cat. 2129 = 234 Eheurkunde, aus Theben, 171 v. Chr.; Publ.: Lüddeckens, *Eheverträge*, Urk. 35; Pestman, *Amenotes*, Urk. 1, Tf. 2–4. Vgl. Pestman, *Marriage*, 229 (Index); Seidl, *Ptol. Rechtsgeschichte*, 179 Anm. 5.

b) Suppl. 6076 Eheurkunde, aus Deir el-Medineh, 152 v. Chr.; Publ.: Botti, *L'archivio demotico da Deir el-Medineh*, Florenz 1967, Urk. 5. Vgl. el-Amir, in: *AcOr* 25, 1960, 221 f. (Nr. 13); ders., in: *BIFAO* 68, 1969, 85 ff.; 112; Pestman, *Marriage*, 229 (Index).

c) Suppl. 6082 Eheurkunde, aus Deir el-Medineh, 108 v. Chr.; Publ.: Botti, *Archivio el-Medineh*, Urk. 22. Vgl. el-Amir, in: *AcOr* 25, 1960, 206 (Nr. 1); ders., in: *BIFAO* 68, 1969, 85 ff.; 113 f.; Pestman, *Marriage*, 229 (Index); Zauzich, in: *Enchoria* 2, 1972, 91.

d) Suppl. 6094 Scheidungsurkunde, aus Deir el-Medineh, 114 v. Chr.; Publ.: Botti, *Archivio el-Medineh*, Urk. 16. Vgl. el-Amir, in: *AcOr* 25, 1960, 214 (Nr. 17); Zauzich, in: *Enchoria* 2, 1972, 88; Pestman, *Marriage*, 229 (Index).

e) Suppl. 6099 Fragment einer Eheurkunde, aus Deir el-Medineh, Publ.: Botti, *Archivio el-Medineh*, Urk. 39. Vgl. Zauzich, in: *Enchoria* 3, 1973, 68.

f) Suppl. 6111 Eheurkunde, aus Deir el-Medineh, 119 v. Chr.; Publ.: Botti, *Archivio el-Medineh*, Urk. 11. Vgl. el-Amir, in: *AcOr* 25, 1960, 218 f. (Nr. 23); ders., in: *BIFAO* 68, 1969, 85 ff.; 113; Pestman, *Marriage*, 229 (Index); Zauzich, in: *Enchoria* 2, 1972, 85.

g) Suppl. 6112 Fragment einer Eheurkunde, aus Deir el-Medineh, 2. Jh. v. Chr.; Publ.: Botti, *Archivio el-Medineh*, Urk. 38. Vgl. el-Amir, in: *BIFAO* 68, 1969, 85 ff.; 116; Zauzich, in: *Enchoria* 3, 1973, 67.

## 3. Tempeleide:

- a) Cat. 2134 = 252, 118 v. Chr.; Publ.: Ursula Kaplony-Heckel, *Tempeleide*, Nr. 35; Pestman, *Amenothos*, Urk. 11, Tf. 15.
- b) Cat. 2138 = 241 aus Gebelein, 118–117 v. Chr.; Publ.: Ursula Kaplony-Heckel, *Tempeleide*, Urk. 34; Pestman, *Amenothos*, Urk. 13, Tf. 16.
- c) Suppl. 6096 aus Deir el-Medineh; Publ.: Ursula Kaplony-Heckel, *Tempeleide*, Nr. 216; Botti, *Archivio el-Medineh*, Urk. 40. Vgl. el-Amir, in: *AcOr* 25, 1960, 225 (Nr. 40); Zauzich, in: *Enchoria* 3, 1973, 68; Hughes, in: *JNES* 32, 1973, 156.

## 4. Land- und Grundstücksverkäufe

- a) Cat. 2144 = 243 aus Theben, Kopie von Papyrus Berlin P 3102, 118 v. Chr.; unpubl. Vgl. P. W. Pestman, *Chronologie ég. d'après les textes démotiques*, Leiden 1957, 63; Seidl, *Ptol. Rechtsgeschichte*, 23. 120 Anm. 3; *UPZ* II, Nr. 179b; Revillout, *Chrestomathie Démotique*, XLVI, 1.
- b) Cat. 2145 = 236 Abstandsschrift, aus Theben, 127–126 v. Chr.; Publ.: Revillout, *Nouvelle Chrestomathie Démotique*, 103 ff. Vgl. *UPZ* II, Nr. 173.
- c) Cat. 2146 = 232 Grundstücksverzicht (A verzichtet, nachdem B von C gekauft hat), Abstandsschrift, aus Theben, 125 v. Chr.; Publ.: Pestman, *Amenothos*, Urk. 9, Tf. 12–13.

- 5. „Sklaven“-Verkauf: Cat. 2122 = 228 Geldbezahlungsschrift, aus Theben, ca. 516 v. Chr.; Publ.: Abd el-Mohsen Bakir, *Slavery in Pharaonic Egypt*, SASAE 18, Kairo 1952, 93, Tf. 19–20; Griffith, *Dem. Pap. Rylands III*, 28. 58; Malinine und Pirenne, in: *AHDO* 5, 1950–1, Urk. 37 (Übers.); Revillout, *Contrats*, 468, Urk. 53. Vgl. Bernadette Menu, in: *RHD* 55, 1977, 397; Seidl, *Rechtsgeschichte Saiten-Zt*, 93 (Index).

## 6. Liturgienverkauf:

- a) Cat. 2130 = 237 Geldbezahlungsschrift, aus Theben, 98 v. Chr.; unpubl. Vgl. Revillout, in: *Rev. ég.* 2, 1881, 108; Zauzich, *Schreibertradition*, Urk. 55.
- b) 2132 = 239 Geldbezahlungsschrift, aus Theben, 98 v. Chr.; unpubl. Vgl. Revillout, in: *Rev. ég.* 2, 1881, 108; Zauzich, *Schreibertradition*, Urk. 54.
- c) Suppl. 6068 Geldbezahlungs- und Abstandsschrift, aus Deir el-Medineh, 115 v. Chr.; Publ.: Botti, *Archivio el-Medineh*,

Urk. 12. Vgl. el-Amir, in: *AcOr* 25, 1960, 208 (Nr. 5–6); ders., in: *BIFAO* 68, 1969, 85 ff.; Zauzich, *Schreibertradition*, Urk. 59. 134; Zauzich, in: *Enchoria* 2, 1972, 86.

- d) Suppl. 6070 Abstandsschrift, aus Deir el-Medineh, 188 v. Chr.; Publ.: Botti, *Archivio el-Medineh*, Urk. 1 (dort irrig Inv. Nr. 6069). Vgl. Zauzich, *Schreibertradition*, Urk. 114.
- e) Suppl. 6072 Geldbezahlungs- und Abstandsschrift, aus Deir el-Medineh, 104 v. Chr.; Publ.: Botti, *Archivio el-Medineh*, Urk. 31. Vgl. el-Amir, in: *AcOr* 25, 1960, 223 f. (Nr. 32); Zauzich, *Schreibertradition*, Urk. 50; ders., in: *Enchoria* 3, 1973, 63.
- f) Suppl. 6073 Geldbezahlungs- und Abstandsschrift, aus Deir el-Medineh, 103 v. Chr.; Publ.: Botti, *Archivio el-Medineh*, Urk. 33. Vgl. el-Amir, in: *AcOr* 25, 1960, 224 (Nr. 34); ders., in: *BIFAO* 68, 1969, 85 ff.; 115; Zauzich, *Schreibertradition*, Urk. 51. 131; ders., in: *Enchoria* 3, 1973, 64.
- g) Suppl. 6074 Hausteil- und Liturgienverkauf, Geldbezahlungs- und Abstandsschrift, aus Deir el-Medineh, 143 v. Chr.; Publ.: Botti, *Archivio el-Medineh*, Urk. 7. Vgl. el-Amir, in: *AcOr* 25, 1960, 212 f. (Nr. 14–15); Zauzich, *Schreibertradition*, Urk. 43. 122.
- h) Suppl. 6075 Geldbezahlungs- und Abstandsschrift, aus Deir el-Medineh, 189 v. Chr.; Publ.: Botti, *Archivio el-Medineh*, Urk. 2. Vgl. el-Amir, in: *AcOr* 25, 1960, 221 (Nr. 28); Zauzich, *Schreibertradition*, Urk. 28, 113; Seidl, *Rechtsgeschichte röm. Zt*, 17.
- i) Suppl. 6078 Geldbezahlungs- und Abstandsschrift, aus Deir el-Medineh, 150 v. Chr.; Publ.: Botti, *Archivio el-Medineh*, Urk. 6. Vgl. Zauzich, *Schreibertradition*, Urk. 40. 120.
- j) Suppl. 6079 Geldbezahlungs- und Abstandsschrift, aus Deir el-Medineh, 137 v. Chr.; Publ.: Botti, *Archivio el-Medineh*, Urk. 8. Vgl. el-Amir, in: *AcOr* 25, 1960, 221 f. (Nr. 29); Zauzich, *Schreibertradition*, Urk. 44. 123.
- k) Suppl. 6080 Geldbezahlungs- und Abstandsschrift, aus Deir el-Medineh, 171 v. Chr.; Publ.: Botti, *Archivio el-Medineh*, Urk. 3. Vgl. el-Amir, in: *AcOr* 25, 1960, 220 f. (Nr. 27); ders., in: *BIFAO* 68, 1969, 85 ff.; 112; Zauzich, *Schreibertradition*, Urk. 119.

- l) Suppl. 6081 Liturgien-, Hausteil- und Landverkauf, Geldbezahlungsschrift, aus Deir el-Medineh, 159 v. Chr.; Publ.: Botti, Archivio el-Medineh, Urk. 4. Vgl. el-Amir, in: AcOr 25, 1960, 215 ff. (Nr. 19); ders., in: BIFAO 8, 1969, 85 ff.; 112; Seidl, in: SDHI 40, 1974, 103.
7. Viehverkauf:
- a) Cat. 2124 = 229 Geldbezahlungsschrift, aus Theben, ca. 506 v. Chr.; Publ.: Revillout, in: Rev. ég. 12, 1907, 85. Vgl. Bernadette Menu, in: RHD 55, 1977, 400; Seidl, Rechtsgeschichte Saiten-Zt, 20.
- b) Cat. 2139 = 253 Geldbezahlungsschrift, 118 v. Chr.; Publ.: Pestman, Amenotnes, Urk. 14, Tf. 17.
8. Haus- und Besitzteilung:
- a) Cat. 2123 = 231 Hausteilung, aus Theben, ca. 511 v. Chr.; Publ.: Revillout, Contrats, 499 ff., Nr. 57; ders., in: Rev. ég. 12, 1907, 79. Vgl. Seidl, Rechtsgeschichte Saiten-Zt, 93 (Index); Pestman, Marriage, 229 (Index); ders., in: Essays on oriental laws of succession, 59 Anm. 2.
- b) Cat. 2125 = 240 Hausteilung, aus Theben, ca. 505 v. Chr.; Publ.: Revillout, in: Rev. ég. 12, 1907, 78. Vgl. Seidl, Rechtsgeschichte Saiten-Zt, 5. 21; Pestman, Marriage, 144. 185.
- c) Cat. 2126 = 251 Besitzteilung, ca. 497 v. Chr.; Publ.: Revillout, Contrats, 541 ff., Nr. 63; Pernigotti, in: Fs Montevicchi, 285 ff. Vgl. Revillout, Notice, 442 (Übers.); Griffith, Dem. Pap. Rylands III, 29 Nr. 53; Pestman, Marriage, 185; ders., in: Essays ..., 59 Anm. 4.
- d) Suppl. 6084 Geld- und Hausteilung (Übereinkunft vor einem Dritten), aus Deir el-Medineh, 108 v. Chr.; Botti, Archivio el-Medineh, Urk. 23. Vgl. el-Amir, in: AcOr 25, 1960, 206 f. (Nr. 3); ders., in: BIFAO 68, 1969, 85 ff.; 114; Zauzich, in: Enchoria 2, 1972, 91 f.; ders., in: Textes et Langages III, BdE 64.3, 102.
- e) Suppl. 6104 Landteilung, aus Deir el-Medineh, 109 v. Chr.; Publ.: Botti, Archivio el-Medineh, Urk. 28; Pestman, in: Pap. Lugd. Bat. 19, 1978, Nr. 2. Vgl. el-Amir, in: AcOr 25, 1960, 225 f. (Nr. 41); ders., in: BIFAO 68, 1969, 85 ff.; 115; Zauzich, in: Enchoria 2, 1972, 94.
9. Tempel- und Totenliturgienteilung:
- a) Cat. 2127 = 242 Totenliturgienteilung, aus Theben, ca. 490 v. Chr.; Publ.: Revillout, in: Rev. ég. 12, 1907, 86; Pernigotti, in: Fs Montevicchi, 292 ff. Vgl. Seidl, Rechtsgeschichte Saiten-Zt, 20; Pestman, Marriage, 88.
- b) Cat. 2137 = 233 Totenliturgienteilung, aus Theben, 124–123 v. Chr.; Revillout, Précis, 734 f. (Übers.).
- c) Suppl. 6069 Liturgienteilung, aus Deir el-Medineh, 134 v. Chr.; Publ.: Botti, Archivio el-Medineh, Urk. 9 (dort irrig Inv. Nr. 6070). Vgl. el-Amir, in: AcOr 25, 1960, 222 f. (Nr. 31); ders., in: BIFAO 68, 1969, 85 ff.; 113; Seidl, in: SDHI 40, 1974, 107.
10. Nachlaßteilung: Cat. 2143 B Fragment, aus Theben, 221 v. Chr.; Publ.: Pestman, Amenotnes, Urk. 16 bis, Tf. 22.
11. Tausch:
- a) Cat. 2128 = 230 Viehtausch, aus Theben, 487 v. Chr.; Publ.: Revillout, in: Rev. ég. 12, 1907, 84. Vgl. Seidl, Rechtsgeschichte Saiten-Zt, 93 (Index); Zauzich, in: Textes et Langages III, BdE 64.3, 101.
- b) Suppl. 6071 Tausch von Geld gegen Pachturkunde, aus Deir el-Medineh, 103 v. Chr.; Publ.: Botti, Archivio el-Medineh, Urk. 32. Vgl. Zauzich, in: Enchoria 3, 1973, 63 f.; ders., in: Textes et Langages III, BdE 64.3, 101.
- c) Suppl. 6113 Viehtausch, Abstandsschrift, aus Deir el-Medineh, 112 v. Chr.; Publ.: Botti, Archivio el-Medineh, Urk. 18. Vgl. el-Amir, in: BIFAO 68, 1969, 85 ff.; 114.
12. Pacht und Miete:
- a) Cat. 2133 = 250 Landpacht, aus Theben, 118 v. Chr.; Publ.: Pestman, Amenotnes, Urk. 17, Tf. 20–21.
- b) Cat. 2135 = 235 Grundstückspacht, aus Theben, 118 v. Chr.; Publ.: Pestman, Amenotnes, Urk. 10, Tf. 14–15.
- c) Suppl. 6077 A Verpachtung von Tempel-einkünften, B Hausmiete, C Landpacht, aus Deir el-Medineh, 108 v. Chr.; Publ.: Botti, Archivio el-Medineh, Urk. 25. Vgl. el-Amir, in: AcOr 25, 1960, 210 f. (Nr. 10–12); ders., in: BIFAO 68, 1969, 85 ff.; 115; Zauzich, in: Enchoria 2, 1972, 92 f.; ders., in: Textes et Langages III, BdE 64.3, 100; Hughes, in: JNES 32, 1973, 159; Seidl, Bodennutzung, 39 (Index).
- d) Suppl. 6085 Almosenkastenmiete, aus Deir el-Medineh, 101 v. Chr.; Publ.: Botti, Archivio el-Medineh, Urk. 36. Vgl. el-Amir, in: AcOr 25, 1960, 219 (Nr. 24); ders., in: BIFAO 68, 1969, 85 ff.; 116;

- Zauzich, in: *Enchoria* 3, 1973, 66; Seidl, *Bodennutzung*, 26 Anm. 102; ders., in: *Fs Préaux*, 721.
- e) Suppl. 6087 Landpacht, aus Deir el-Medineh, 101 v. Chr.; Publ.: Botti, *Archivio el-Medineh*, Urk. 37. Vgl. el-Amir, in: *AcOr* 25, 1960, 218 (Nr. 22); ders., in: *BIFAO* 68, 1969, 85 ff.; 116; Zauzich, in: *Enchoria* 3, 1973, 66 f.; Seidl, *Bodennutzung*, 10 Anm. 20; 11 Anm. 24; ders., in: *Fs Préaux*, 721.
- f) Suppl. 6088 Liturgienpacht, aus Deir el-Medineh, 111 v. Chr.; Publ.: Botti, *Archivio el-Medineh*, Urk. 21. Vgl. el-Amir, in: *AcOr* 25, 1960, 217 f. (Nr. 21); Zauzich, in: *Enchoria* 2, 1972, 91; Hughes, in: *JNES* 32, 1973, 158; Seidl, *Bodennutzung*, 26 Anm. 102; ders., *Rechtsgeschichte röm. Zt.*, 18.
- g) Suppl. 6089 Hausteilmiete, aus Deir el-Medineh, 112 v. Chr.; Publ.: Botti, *Archivio el-Medineh*, Urk. 17. Vgl. el-Amir, in: *AcOr* 25, 1960, 207 (Nr. 4); ders., in: *BIFAO* 68, 1969, 85 ff.; 113; Zauzich, in: *Enchoria* 2, 1972, 88; ders., in: *Textes et Langages III*, BdE 64.3, 100; Hughes, in: *JNES* 32, 1973, 159; Seidl, *Bodennutzung*, 26 Anm. 102.
- h) Suppl. 6090 Liturgienpacht, aus Deir el-Medineh, 108 v. Chr.; Publ.: Botti, *Archivio el-Medineh*, Urk. 24. Vgl. el-Amir, in: *AcOr* 25, 1960, 209 f. (Nr. 9); ders., in: *BIFAO* 68, 1969, 85 ff.; 114; Zauzich, in: *Enchoria* 2, 1972, 92.
- i) Suppl. 6091 Landpacht, aus Deir el-Medineh, 104 v. Chr.; Publ.: Botti, *Archivio el-Medineh*, Urk. 30. Vgl. el-Amir, in: *AcOr* 25, 1960, 214 (Nr. 18); ders., in: *BIFAO* 68, 1969, 85 ff.; 115; Zauzich, in: *Enchoria* 2, 1972, 95; Seidl, *Bodennutzung*, 39 (Index); ders., in: *Fs Préaux*, 721.
- j) Suppl. 6093 Landpacht, aus Deir el-Medineh, 112 v. Chr.; Publ.: Botti, *Archivio el-Medineh*, Urk. 19. Vgl. el-Amir, in: *AcOr* 25, 1960, 217 (Nr. 20); ders., in: *BIFAO* 68, 1969, 85 ff.; 114; Zauzich, in: *Enchoria* 2, 1972, 89 f.; Hughes, in: *JNES* 32, 1973, 157.
- k) Suppl. 6107 Landpacht, aus Deir el-Medineh; Publ.: Botti, *Archivio el-Medineh*, Urk. 43; Pestman, in: *Pap. Lugd. Bat.* 19, 1978, Nr. 1. Vgl. el-Amir, in: *AcOr* 25, 1960, 225 (Nr. 38); ders., in: *BIFAO* 68, 1969, 85 ff.; 116; Zauzich, in: *Enchoria* 3, 1973, 69; Seidl, *Bodennutzung*, 11 Anm. 24.
- l) Suppl. 6119 Demotische Beischriften zu griechischen Pachturkunden, aus Deir el-

Medineh, 109 v. Chr.; Publ.: Botti, *Archivio el-Medineh*, Urk. 45; Pestman, in: *Pap. Lugd. Bat.* 19, 1978, 19 ff. Vgl. Zauzich, in: *Enchoria* 3, 1973, 70.

## 13. Darlehen:

- a) Suppl. 6086 Weizendarlehen, aus Deir el-Medineh, 108 v. Chr.; Publ.: Botti, *Archivio el-Medineh*, Urk. 26. Vgl. el-Amir, in: *AcOr* 25, 1960, 214 (Nr. 16); Zauzich, in: *Enchoria* 2, 1972, 93 f.; Seidl, in: *Fs Daube*, 301 f.
- b) Suppl. 6095 Weizendarlehen, aus Deir el-Medineh, 114 v. Chr.; Publ.: Botti, *Archivio el-Medineh*, Urk. 15. Vgl. el-Amir, in: *AcOr* 25, 1960, 224 (Nr. 36); Zauzich, in: *Enchoria* 2, 1972, 87; Seidl, in: *Fs Daube*, 301 f.
- c) Suppl. 6108 Weizendarlehen, aus Deir el-Medineh, 114 v. Chr.; Publ.: Botti, *Archivio el-Medineh*, Urk. 14. Vgl. el-Amir, in: *AcOr* 25, 1960, 224 f. (Nr. 37); Zauzich, in: *Enchoria* 2, 1972, 87; Seidl, in: *Fs Daube*, 301 f.
- d) Suppl. 6110 Weizendarlehen, aus Deir el-Medineh, 114 v. Chr.; Publ.: Botti, *Archivio el-Medineh*, Urk. 13. Vgl. el-Amir, in: *AcOr* 25, 1960, 224 (Nr. 35); ders., in: *BIFAO* 68, 1969, 85 ff.; 110; Zauzich, in: *Enchoria* 2, 1972, 87; Seidl, in: *Fs Daube*, 301 f.
- e) o.Nr. Weizendarlehen, aus Theben, 107 v. Chr.; Publ.: Erichsen, *Lesestücke II*, 1, 175; Reich, in: *Mizraim* 3, 1936, 26 ff., Tf. 3–4. Vgl. Seidl, *Ptol. Rechtsgeschichte*, 133 Anm. 4; 139 Anm. 2.

## 14. Schuldenrückzahlung:

- a) Cat. 2136 = 245 Vorfristige Darlehensrückzahlung, Abstandsschrift, aus Theben, 127–126 v. Chr.; Publ.: Revillout, *Chrestomathie Démotique*, 308 ff.; Pestman, *Amenothés*, Urk. 15, Tf. 18–19.
- b) Cat. 2143 A Schuldenrückzahlungsverpflichtung, aus Theben, 124 v. Chr.; Publ.: Pestman, *Amenothés*, Urk. 16, Tf. 20.

15. Selbstverpflichtung: Cat. 2131 = 238 Zur Ernährung einer Frau, aus Theben, 146–145 v. Chr.; Publ.: Pestman, *Amenothés*, Urk. 2, Tf. 2. 4.

## 16. Quittungen:

- a) Suppl. 6083 Zahlungsquittung, aus Deir el-Medineh, 105 v. Chr.; Publ.: Botti, *Archivio el-Medineh*, Urk. 29. Vgl. el-Amir, in: *AcOr* 25, 1960, 209 (Nr. 8);

- ders., in: BIFAO 68, 1969, 85 ff.; 115; Zauzich, in: Enchoria 2, 1972, 94f.
- b) Suppl. 6092 Zahlungsquittung, aus Deir el-Medineh, 108 v. Chr.; Publ.: Botti, Archivio el-Medineh, Urk. 27. Vgl. el-Amir, in: AcOr 25, 1960, 209 (Nr. 7); Zauzich, in: Enchoria 2, 1972, 94.
- c) Suppl. 6097 Zahlungsquittung, aus Deir el-Medineh; Publ.: Botti, Archivio el-Medineh, Urk. 42. Vgl. el-Amir, in: AcOr 25, 1960, 225 (Nr. 39); Zauzich, in: Enchoria 3, 1973, 68.
- d) Suppl. 6100 Zahlungsbestätigung, aus Deir el-Medineh, 101 v. Chr.; Publ.: Botti, Archivio el-Medineh, Urk. 34 A. B. C. Vgl. el-Amir, in: AcOr 25, 1960, 220 (Nr. 25); Zauzich, in: Enchoria 3, 1973, 65; Seidl, in: Fs Préaux, 721.
- e) Suppl. 6103 Zahlungsquittung, aus Deir el-Medineh, 111 v. Chr.; Publ.: Botti, Archivio el-Medineh, Urk. 20. Vgl. el-Amir, in: BIFAO 68, 1969, 85 ff.; 114.
- f) Suppl. 6106 Zahlungsbestätigung, aus Deir el-Medineh; Publ.: Botti, Archivio el-Medineh, Urk. 44. Vgl. el-Amir, in: AcOr 25, 1960, 226 (Nr. 42); ders., in: BIFAO 68, 1969, 85 ff.; 116; Zauzich, in: Enchoria 3, 1973, 69 f.

17. Rechnungen: Cat. 2141 = 254 aus Theben, 131 v. Chr.; Publ.: Pestman, Amenothos, Urk. 4, Tf. 6.

#### C. Fragmente, Unsicheres.

1. Cat. 2143 C Fragment, ptol. Zt; Publ.: Pestman, Amenothos, Urk. 16 ter, Tf. 22.
2. Suppl. 6098 Fragment, aus Deir el-Medineh; Publ.: Botti, Archivio el-Medineh, Urk. 41. Vgl. el-Amir, in: AcOr 25, 1960, 220 (Nr. 26).
3. Suppl. 6102 unpubl.: Vgl. el-Amir, in: AcOr 25, 1960, 220 (Nr. 25).
4. Suppl. 6105 Fragment, aus Deir el-Medineh, 121 v. Chr.; Publ.: Botti, Archivio el-Medineh, Urk. 10.
5. Suppl. 6109 Umwicklung mehrerer Papyri, aus Deir el-Medineh; Publ.: Botti, Archivio el-Medineh, Urk. 35. Vgl. Zauzich, in: Enchoria 3, 1973, 64; Seidl, Bodennutzung, 11 Anm. 26.

#### Konkordanz der demotischen Papyri Turin.

766 = A	Cat. 2125 = B8b
Cat. 2122 = B5	2126 = B8c
2123 = B8a	2127 = B9a
2124 = B7a	2128 = B11a

Cat. 2129 = B2a	Suppl. 6082 = B2c
2130 = B6a	6083 = B16a
2131 = B15	6084 = B8d
2132 = B6b	6085 = B12d
2133 = B12a	6086 = B13a
2134 = B3a	6087 = B12e
2135 = B12b	6088 = B12f
2136 = B14a	6089 = B12g
2137 = B9b	6090 = B12h
2138 = B3b	6091 = B12i
2139 = B7b	6092 = B16b
2141 = B17	6093 = B12j
2142 = B1	6094 = B2d
2143A = B14b	6095 = B13b
B = B10	6096 = B3c
C = C1	6097 = B16c
2144 = B4a	6098 = C2
2145 = B4b	6099 = B2e
2146 = B4c	6100 = B16d
Suppl. 6068 = B6c	6102 = C3
6069 = B9c	6103 = B16e
6070 = B6d	6104 = B8e
6071 = B11b	6105 = C4
6072 = B6e	6106 = B16f
6073 = B6f	6107 = B12k
6074 = B6g	6108 = B13c
6075 = B6h	6109 = C5
6076 = B2b	6110 = B13d
6077 = B12c	6111 = B2f
6078 = B6i	6112 = B2g
6079 = B6j	6113 = B11c
6080 = B6k	6119 = B12l
6081 = B6l	o.Nr. = B13e

#### Konkordanz Demot. Papyri Turin alte Numerierung (Vecchio Fondo) = Cat. Nr.

228 = Cat. 2122	240 = Cat. 2125
229 = 2124	241 = 2138
230 = 2128	242 = 2127
231 = 2123	243 = 2144
232 = 2146	245 = 2136
233 = 2137	250 = 2133
234 = 2129	251 = 2126
235 = 2135	252 = 2134
236 = 2145	253 = 2139
237 = 2130	254 = 2141
238 = 2131	255 = 2142
239 = 2132	

#### Papyri, Demotische, Vatikan.

1. 22 Getreideverkauf, Geldbezahlungsschrift, aus Memphis, 109–108 v. Chr.; Publ.: Revillout, in: Rev. ég. 3, 1885, 25 f., Tf. 6–7. Vgl. Spiegelberg, in: RecTrav 25, 1903, 13 f.; UPZ I, Nr. 133.
2. 2037B Eheurkunde, aus Theben, 220 v. Chr.; Publ.: Botti, in: MDAIK 16, 1958, 1 ff., Tf. 1–2; Lüddeckens, Eheverträge, Urk. 22. Vgl. Pestman, Marriage, 229 (Index); Seidl, Ptol. Rechtsgeschichte, 195 (Index).

Papyrus, Demotischer, Warschau 148–288 Landabtretung auf Zeit, aus Theben, 119 v. Chr.; Publ.: Andrzejewski, in: *Journal of Juristic Papyrology*, Warschau, 13, 1961, 95 ff., Tf. 1–2; Pestman, *Recueil*, Urk. 10. Vgl. Zauzich, in: *Enchoria* 5, 1975, 123 ff.

#### Papyri, Demotische, Wien.

##### I. Kunsthistorisches Museum.

1. Nr. 3853 Besitzteilung, aus Theben, ca. 538 v. Chr.; Publ.: Pernigotti, in: *OrAnt* 10, 1971, 177, Tf. 37–38. Vgl. *Demot. Literaturübersicht II*, Nr. 15.
2. Nr. 3871 (Kat. Nr. 25) Hieroglyphisch-demotische Anweisungen für die Totenliturgie, ptol. Zt; Publ.: Ernst v. Bergmann, *Hieratische und hieratisch-demotische Texte der Sammlung äg. Altertümer*, Wien 1886, Tf. 9; Spiegelberg, in: *ZÄS* 54, 1918, 86.
3. Nr. 3872 (Kat. Nr. 26) Hausteilung, aus Theben, 122–121 v. Chr.; Publ.: Revillout, *Nouvelle Chrestomathie*, 87 ff. Vgl. *UPZ II*, Nr. 168.
4. Nr. 3873 (Kat. Nr. 27) Bestattungsritual der Apisstiere, aus Memphis, ptol. Zt; Publ.: v. Bergmann, *Hieratische und hieratisch-demotische Texte*, S. XVI, Tf. 10–18; Spiegelberg, in: *ZÄS* 56, 1920, 1.
5. Nr. 3874 (Kat. Nr. 28) s. Papyri, Demotische, Den Haag, 2.
6. Nr. 3877 (Kat. Nr. 31) „Gedicht vom Harfner“, röm. Zt; Publ.: Eugène Revillout, *Un Poème satyrique*, Paris 1885, mit 2 Tf. Übersetzung: Edda Bresciani, *Letteratura*, 682 ff. Vgl. Krall, in: *RecTrav* 5, 1884, 76 ff.; Brugsch, in: *ZÄS* 26, 1888, 1 ff.; Sottas, in: *Rev. ég. N.S.* 1, 1919, 129 ff.; Lüddeckens, in: *Gs Otto*, 325 ff.
7. Nr. 6052 Grabverkauf, aus Theben, 240–239 v. Chr.; Publ.: Edda Bresciani, in: *Aegyptus* 49, 1969, 35 ff. mit 2 Tf. Vgl. *Demot. Literaturübersicht II*, Nr. 2.

##### II. Papyrussammlung der Österreichischen Nationalbibliothek.

1. D 4876 Astronomischer Text, röm. Zt; Publ.: Neugebauer-Parker, *Astronomical Texts III*, 243 ff., Tf. 80 A.
2. D 6165 Erzählung von Ägyptern und Amazonen; Publ.: Aksel Volten, *Ägypter und Amazonen*, Mitt. Papyrusslg. Österr. Nat. Bibl. N.S. 6, Wien 1962. Übersetzung: Miriam Lichtheim, *Literature III*, 151 ff.; Edda Bresciani, *Letteratura*, 673 ff.
3. D 6257 Medizinischer Text, aus dem Fajjum, 2. Jh. n. Chr.; Publ.: Eve A.E. Reymond, *A Medical Book from Crocodilopolis*, Mitt.

Papyrusslg. Österr. Nat. Bibl. N.S. 10, Wien 1976. Vgl. Devauchelle und Pezin, in: *CdE* 53, Nr. 105, 1978, 57 ff.; Brunsch, in: *WZKM* 72, 1980, 155 ff.

4. D 6319. 6321. 6330. 6336. 6343. 6614 Religiöse Texte, aus dem Fajjum, röm. Zt; Publ.: Eve A.E. Reymond, *From Ancient Egyptian Hermetic Writings*, Mitt. Papyrusslg. Österr. Nat. Bibl. N.S. 19, Wien 1977. Vgl. *Demot. Literaturübersicht IX*, Nr. 32.
5. D 6464 Fragment einer Schulübung, ptol. Zt; Publ.: Ursula Kaplony-Heckel, in: *SAK* 1, 1974, 231 ff. Vgl. *Demot. Literaturübersicht V*, Nr. 9.
6. D 6521–6609 (Papyrus Krall, benannt nach Jakob Krall (1857–1905), der als erster die Fragmente dieses Wiener Papyrus veröffentlichte) Inaros-Erzählung, röm. Zt; Publ.: Edda Bresciani, *Der Kampf um den Panzer des Inaros*, Mitt. Papyrusslg. Österr. Nat. Bibl. N.S. 8, Wien 1964. Übersetzungen: Edda Bresciani, *Letteratura*, 655 ff.; Roeder, *Altäg. Erzählungen*, 182 ff. Vgl. Spiegelberg, *Petubastis*, 45 ff.; Stricker, in: *OMRO N.R.* 35, 1954, 47 ff.
7. D 6614 s. D 6319.
8. D 6859–6861 Quittungen, Zt des Augustus; Unpubl. Vgl. Seidl, *Rechtsgeschichte röm. Zt*, 19 Anm. 30; 85 Anm. 269.
9. D 6933 Hausteilverkauf, Geldbezahlungs- und Abstandsschrift, aus Dimeh, 47 n. Chr., Bilingue; Publ.: Eve A.E. Reymond, in: *Bulletin of the Rylands Library* 52, 1969, 218 ff. Vgl. *Demot. Literaturübersicht I*, Nr. 31.
10. D 6951 Religiöser Text, aus Dimeh, 8–7 v. Chr.; unpubl. Vgl. Krall, in: *Fs Max Büdinger*, Innsbruck 1898, 3 ff.; Zauzich, in: *Enchoria* 6, 1976, 127 f.
11. D 10000 „Weissagung des Lammes“, aus Dimeh; Publ.: J.M.A. Janssen, in: *Fs Byvanck*, Assen 1954, 28 ff. mit 2 Tf. Übersetzung: Edda Bresciani, *Letteratura*, 561 ff. Vgl. Zauzich, in: *Enchoria* 6, 1976, 127 f.
12. D 10084 Quittung, Zt. des Augustus; unpubl. Vgl. Seidl, *Rechtsgeschichte röm. Zt*, 19 Anm. 30; 85 Anm. 269.
13. D 10150 Teilung, aus Elephantine, 412 v. Chr.; Publ.: W. Erichsen, *Eine demotische Schenkungsurkunde*, *AAWLM* 1962 Nr. 6. Vgl. Lüddeckens, in: *Göttinger Vorträge*, *NAWG* 1965 Nr. 5, 103 ff.; Seidl, *Rechtsgeschichte Saiten-Zt*, 93 (Index).
14. D 10151 Liturgientausch, aus Elephantine, 338 v. Chr.; Publ.: Lüddeckens, in: *Göttinger Vorträge*, *NAWG* 1965 Nr. 5, 103 ff., Abb. 2–3; ders., in: *Enchoria* 1, 1971, 73,

- Tf.5–7. Vgl. Malinine, in: RdE 26, 1974, 48 ff.; Seidl, Rechtsgeschichte röm. Zt, 23.
15. D 10152 + 10153 Liturgienteilung, aus Elephantine, 5.–4. Jh. v. Chr.; Publ.: Erichsen, Schenkungsurkunde. Vgl. Lüddeckens, in: Göttinger Vorträge, NAWG 1965 Nr. 5, 103 ff.

**Papyrus, Demotischer, Würzburg** (Papyrus Lüddeckens) Ernteverkauf, Geldbezahlungsschrift, aus O. Äg., 246 v. Chr.; Publ.: Lüddeckens, in: Fs Schott, 80 ff., Tf. 4. Vgl. Demot. Literaturübersicht I, Nr. 14.

**Papyrus, Demotischer, Zagreb**, Musée Archéologique 882 Fragmente, ptol. Zt; Abb.: J. Monnet Saleh, Les Antiquités égyptiennes de Zagreb, Paris 1970, 164.

**Papyri, Demotische**, deren Aufbewahrungsort unbekannt ist, nach den Fundorten angeordnet:

A. Aus Saqqara:

1. Saqqara DP 45–229 Brief, ptol. Zt; Publ.: H.S. Smith, A visit to Ancient Egypt, Warminster 1974, 15 f., Tf. 8 A–C.
2. Saqqara 71/2 DP 136 s. Pap. Kairo ined.
3. Saqqara Reg. Nr. 17489 Fragmente kriminalrechtlichen Inhalts, aus Memphis, 502 v. Chr. (?); Publ.: H.S. Smith, in: JEA 66, 1980, 47, Tf. 6.
4. von der Sechemchet-Pyramide; Fragment frühptol. Zt. Vgl. Zakaria Goneim, Horus Sekhemkhet, Kairo 1957, 12, Tf. 26.

B. Aus Tebtynis (Papyri demotici Tebt. Botti):

1. Pachturkunde, ca. 3 n. Chr.; Publ.: Botti, in: Fs Calderini e Paribeni II, 1957, 76 ff., Tf. 1; Vgl. Seidl, Bodennutzung, 27 Anm. 109; Hughes, in: JNES 32, 1973, 157; Seidl, Rechtsgeschichte röm. Zt, 85, 190.
2. Brief betr. Öllieferung, ca. 130 n. Chr.; Publ.: Botti, in: Fs Calderini e Paribeni II, 80 ff., Tf. 2 Nr. 1. Vgl. Seidl, Rechtsgeschichte röm. Zt, 85.
3. Ölverkauf, Geldbezahlungsschrift, 175–176 n. Chr.; Publ.: Botti, in: Fs Calderini e Paribeni II, 83 ff., Tf. 2 Nr. 2. Vgl. Seidl, Rechtsgeschichte röm. Zt, 86, 182.
4. Fragment eines Priesterdienstjournals, röm. Zt; Publ.: Botti, in: Fs Calderini e Paribeni II, 86, Tf. 2 Nr. 3.

C. Aus Edfu(?): Papyrus Golenischeff, benannt nach dem russischen Ägyptologen und Sammler Vladimir Samionovich Golenischeff (1856–1947). Liste von Tempelgegenständen

und Abrechnung, 519 v. Chr.; unpubl. Vgl. Griffith, Catalogue Demot. Pap. Rylands Libr. III, 25 f.; Rev. ég. 3, 1885. 1, Tf. 1–2; Revillout, Notice, 407 f. (Übers.).

- D. Zu weiteren unpublizierten demotischen Papyri ohne endgültigen Aufbewahrungsort vgl. z. B. Demot. Literaturübersicht VI, Nr. 37 und 39.

*Lit.*: P. W. Pestman, Chronologie égyptienne d'après les textes démotiques (332 av. J.-C. – 453 ap. J.-C.), Papyrologica Lugduno-Batava 15, Leiden 1967; Heinz-Josef Thissen, Chronologie der frühdemotischen Papyri, in: Enchoria 10, 1980, 105 ff. E.L.

Korrekturzusatz: Zunächst sei darauf hingewiesen, daß bei den zu einzelnen demotischen Papyri angeführten Bemerkungen (s. v. „Vgl.“) in keiner Weise Vollständigkeit angestrebt wurde.

Zu den in Lüddeckens, Eheverträge, publizierten Urkundentexten und zu pLouvre 2443. 2438 sowie pTurin Suppl. 6076. 6110. 6111 vgl. jetzt auch Grunert, in: ZÄS 105, 1978, 134 ff.

Zu pTurin Suppl. 6068. 6069. 6070. 6073–6075. 6077A. 6078–6081. 6088. 6090. 6092 vgl. jetzt auch Grunert, in: ZÄS 106, 1970, 60 ff.

Zu pTurin Suppl. 6071, 6077 C. 6081. 6087. 6091. 6093. 6104. 6106 vgl. jetzt auch Grunert, in: Schriften zur Geschichte und Kultur des Alten Orients (Altorient. Forschungen VII), Berlin 1980, 51 ff. (Hinweis W. Brunsch).

**Pap. Dem. Insinger.** Name eines 1895<sup>1</sup> vom Leidener Museum durch Vermittlung von J. H. Insinger<sup>2</sup> angekauften demotischen Pap. mit der längsten demotischen Lebenslehre<sup>3</sup>. Bei der Auffindung in der Gegend von Achmim und bei dem ersten Angebot an den Louvre soll die Papyrusrolle noch komplett gewesen sein. Bei der Erwerbung durch das Leidener Museum fehlten dann bereits etwa 9 Kolumnen vom Textanfang<sup>4</sup>. Mehrere Fragmente dieses verschollenen Textanfanges wurden später in verschiedenen Sammlungen entdeckt, nämlich von N. Giron und W. Spiegelberg unter den Papyri Ricci<sup>5</sup>, von G. P. G. Sobhy unter den Papyri Kairo<sup>6</sup> sowie von K.-Th. Zauzich unter den Papyri Philadelphia<sup>7</sup>.

Die Handschrift steht der des \*Pap. Dem. Strassburg IIA (Petubastis) sehr nahe und dürfte ins 1. Jh. n. Chr. zu datieren sein<sup>8</sup>. Fragmente von Parallelhandschriften befinden sich in Kopenhagen<sup>9</sup>, Florenz<sup>10</sup> und Berlin<sup>11</sup>. Der Titel des Buches steht in der drittletzten Zeile des Pap. I. und wird als (*p<sup>3</sup> mnq*) *dj.t rh 'mj* gelesen, wobei die Lesung des Wortes *dj.t* m. E. nicht zweifelsfrei ist (ob *sm<sup>3</sup>* oder *gj?*). Die alte Lesung (*p<sup>3</sup> mnq*) *hft njswt* (daher: „suten-xeft“) wird jetzt meist abgelehnt. Das zentrale Thema der Lebenslehre des Pap. I. ist der Kontrast zwischen dem „klugen Mann“ (*rmt*

rh) und dem „Toren“ (*rmt swg*)<sup>12</sup>. Als neu gegenüber älteren Texten vergleichbarer Art erscheint die Rolle des Glücks (*shnj*), die man hellenistischem Einfluß zugewiesen hat<sup>13</sup>. Die philologische Bearbeitung des schwierigen Textes sowie die Untersuchung von Inhalt und Komposition erfordern noch weitere Anstrengungen. Die vorliegenden Übersetzungen vermitteln gelegentlich ein zu positives Bild von der bereits erreichbaren Sicherheit des Textverständnisses<sup>14</sup>.

<sup>1</sup> Zur Erwerbungs-geschichte s. Lexa, Papyrus Insinger II, (s. Lit.) 3. – <sup>2</sup> Warren R. Dawson, Who was who in Egyptology, London 1972, 149. – <sup>3</sup> 752 Zeilen, Länge der Rolle: 613 cm. – <sup>4</sup> Berechnung des ursprünglichen Umfangs bei Lexa, op. cit. II, 6–7. – <sup>5</sup> Giron, in: CRAIBL 1908, 29 ff. Publiziert wurden die Fragmente von Boeser in: OMRO N.R. III. 1, Leiden 1922. S. auch Muszynski, in: Enchoria 6, 1976, 23. – <sup>6</sup> Sobhy, in: JEA 16, 1930, 4, Tf. 8. – <sup>7</sup> Zauzich, in: Enchoria 8.2, 1978, 34/5. – <sup>8</sup> Wilhelm Spiegelberg, Der Sagenkreis des Königs Petubastis, Leipzig 1906, 6. – <sup>9</sup> Aksel Volten, Kopenhagener Texte zum demotischen Weisheitsbuch, AnAe 1, Kopenhagen 1940; ders., Das demotische Weisheitsbuch, Studien und Bearbeitung, AnAe 2, Kopenhagen 1941. – <sup>10</sup> Botti und Volten, Florentiner Fragmente zum Texte des Papyrus Insinger, in: AcOr 25, 1960, 29–42. – <sup>11</sup> Zauzich, Berliner Fragmente zum Texte des Papyrus Insinger, in: Enchoria 5, 1975, 119–122. – <sup>12</sup> Miriam Lichtheim, Observations on Papyrus Insinger, in: Studien zu altägyptischen Lebenslehren = Orbis Biblicus et Orientalis 28, Freiburg Schweiz 1979, 283–305. – <sup>13</sup> Lichtheim, op. cit., 303. – <sup>14</sup> Dies gilt besonders von den Übersetzungen Lexas und Voltens; zu der ersteren vergleiche man die stellenweise wohl etwas zu harte Rezension Spiegelbergs, in: OLZ 31, 1928, 1025–1037.

Lit.: Aegyptische Monumenten van het Nederlandsche Museum van Oudheden te Leiden, Suten-Xeft, het koninklijk boek (= Supplement op aflev. 34 der Aegyptische Monumenten), Leiden 1905 (Lichtdrucktafeln); P.A.A. Boeser, Transkription und Übersetzung des Papyrus Insinger, in: OMRO N.R. III. 1, Leiden 1922; François Lexa, Papyrus Insinger, 2 Bde, Paris 1926; Aksel Volten, Das demotische Weisheitsbuch, Studien und Bearbeitung, AnAe 2, Kopenhagen 1941; Ronald J. Williams, The Morphology and Syntax of Papyrus Insinger, Diss. Chicago 1948; Miriam Lichtheim, Observations on Papyrus Insinger, in: Studien zu altägyptischen Lebenslehren = Orbis Biblicus et Orientalis 28, Freiburg Schweiz 1979, 283–305. Neueste Übersetzung: Miriam Lichtheim, Ancient Egyptian Literature, Vol. III: The Late Period, Berkeley 1980, 184–217 (dort weitere Literatur).  
K.-Th. Z.

Parahotep ou Rahotep est le nom que portent deux vizirs de \*Ramsès II dont les nombreuses attestations semblent indiquer qu'ils appartenaient à la même famille.

I. Le premier, originaire d'\*Abydos, est attesté en l'an 42 de \*Ramsès II; sa sépulture, dont l'endroit

n'a pas été identifié, se trouva vraisemblablement à \*Saqqara.

II. La carrière du second, qui fut enterré à \*Sedment où son tombeau a été retrouvé par Petrie, doit se situer vers la fin du règne de \*Ramsès II; on est en droit de croire qu'il fut le premier vizir du roi qui exerça ses fonctions à Piramsès (\*Ramsesstadt).

Lit.: Hartwig Altenmüller, in: JEA 61, 1975, 154–160.  
H. De M.

Paraitonion (Marsa Matruch) s. Sawjet Umm er-Raham

Parallelismus membrorum. Unter P.m. versteht man die poetische Kunstform zweigliedriger Langverse oder Versgruppen, deren „Glieder“ auf verschiedene Weise in „Parallele“ gesetzt sind. Bischof Lowth, der den Begriff mit Bezug auf die hebräische Dichtung geprägt hat (1753), unterschied dabei drei Typen auf semantischer Ebene<sup>1</sup>:

1. Synonymer P.m.:  
Ri 5.3 Hört, ihr Könige!  
Merkt auf, ihr Fürsten!
2. Antithetischer P.m.:  
Prov 10.1 Ein weiser Sohn erfreut den Vater;  
und ein törichter Sohn – der Mutter Kummer.
3. Synthetischer P.m.:  
Ps 2.6 Ich habe meinen König eingesetzt  
auf Zion, meinem heiligen Berge.

Innerhalb der Ägyptologie hat sich die von Hintze 1950 vorgeschlagene Einteilung durchgesetzt<sup>2</sup>, die auf zwei verschiedenen Ebenen operiert<sup>3</sup>:

	formal	essentiell
tautologisch	Dtn 32.2	Ps 32.2
variierend	Dtn 33.10	Ps 30.4
augmentativ	Ps 29.2 usw.	–

Mit „essentiell“ ist eine rein semantische Parallelisierung der beiden „Glieder“, mit „formal“ eine Konvergenz semantischer und syntaktischer Äquivalenz gemeint. Mit Recht wird der Fall einer rein syntaktischen Parallelisierung nicht in Betracht gezogen: solche Sätze sind allein durch die Textkohärenz (d.h. dadurch, daß sie im selben Text nebeneinander stehen) auch semantisch verbunden<sup>4</sup>. Außerdem ist ihnen die grammatische Satzbedeutung, d.h. die Bedeutung des beiden zugrundeliegenden Satzmusters, gemeinsam. Die drei Termini der Zeilen spezifizieren die semantische Relation der „Glieder“ und beschränken sich im Grunde auf die Fälle des „synonymen“



P.m., während Hintze die von Lowth sogenannten antithetischen und synthetischen Relationen nicht als P.m. versteht. Auch beim „augmentativen“ P.m. (die Bedeutung der Hintzeschen Termini mag sich aus den Beispielen ergeben) empfindet Hintze die semantische Beziehung als so schwach, daß bei Fortfall der syntaktischen Symmetrie von P.m. nicht mehr die Rede sein sollte. Hintze plädiert also für eine engere Fassung des Begriffs. Mit Recht schätzt Hintze den Wert seiner Typologie sehr skeptisch ein: „Es gibt jedenfalls eine unverhältnismäßig große Zahl von Grenzfällen, über deren Zuordnung man im Zweifel sein kann.“<sup>5</sup> Diese Kategorien sind der äg. Dichtung äußerlich, entsprechen jedenfalls keinen ihr inhärenten Gesetzmäßigkeiten. Die häufig anzutreffende These, die gesamte äg. Dichtung beruhe auf den Prinzipien des P.m.<sup>6</sup>, kann sich jedenfalls nicht auf Derartiges beziehen. Zur Vermeidung von Mißverständnissen schlagen wir folgende Unterscheidung vor:

1. P.m. im weiteren Sinne: die paarweise Korrelation von Einheiten (Kola, Versen, Versgruppen) durch semantisch äquivalente Ausdrücke in syntaktisch äquivalenten Positionen innerhalb paralleler Konstruktionen. Der Begriff der semantischen Äquivalenz umfaßt dabei alle semantischen Beziehungen von der Synonymie über Hyperonymie, Hyponymie, Cohyponymie usw. bis zur Antonymie; typologisierende Differenzierungen erscheinen sinnlos; wer vermöchte zu entscheiden, ob *nḥḥ* und *ḏt* Synonyme oder Antonyme sind? Äquivalenz meint die Zugehörigkeit zu einem gemeinsamen semantischen Paradigma. Die Ermittlung dessen, was in der ägyptischen Dichtung als syntaktisch äquivalente Position gilt, bedarf eingehender Untersuchungen<sup>7</sup>.

In dieser allgemeinen Form handelt es sich beim P.m. um ein geradezu universales Phänomen, das weder typisch ägyptisch, noch eine „Urform (nur) aller östlichen Poesie“ ist<sup>8</sup>. R. Jakobson hat ihm mehrere Studien gewidmet<sup>9</sup>. S. R. Levin hat es unter der Bezeichnung „coupling“ in das Zentrum seiner „Linguistic Structures in Poetry“ gestellt<sup>10</sup>. Allerdings darf man davon ausgehen, daß sich innerhalb dieses universalen Bereichs poetischer Diktion durch Rekurrenzbildung gewisse Dichtungstraditionen näherstehen: z. B. diejenigen, die vorwiegend auf phonischen Rekurrenzen (Reim, Alliteration; Rhythmus: Länge/Kürze, Hochton/Tiefton) beruhen, gegenüber solchen, bei denen semantische („Gedankenreim“) und/oder syntaktisch-semantische Rekurrenzen dominieren. Zu den letzteren gehört zweifellos die äg. Dichtung<sup>11</sup>.

2. P.m. im engeren Sinne: dies ist der typische P.m. der hebräischen Poesie. Er ist immer syn-

onym, jedenfalls synonym gemeint, denn seine Pointe beruht in der Wiederholung, der Retardierung der thematischen Progression, dem kunstvollen Auf-der-Stelle-Treten, das die Wiederholung als Bereicherung, Intensivierung und Hervorhebung des Gedankens wirken läßt. Der hebräische P.m. schöpft seine lexikalische Investierung aus einem traditionellen Vorrat festgelegter Wortpaare; bisherige Forschungen haben über 100 solcher fester Paare ermittelt<sup>12</sup>. Die gleichen Paare haben sich auch in der ugaritischen Dichtung feststellen lassen, gehen also auf einen gemeinsamen syro-palästinensischen Wortschatz in der Art eines „semantischen Reim-Lexikons“ zurück, den man zu den mnemotechnischen Texterzeugungsverfahren einer Oralkultur rechnen muß<sup>13</sup>. Es scheint mir wichtig, dieses typische und zentrale Phänomen der kanaänisch-hebräischen Dichtung nicht zu verwechseln mit dem universalen Phänomen des grammatischen Parallelismus<sup>14</sup>.

Der äg. Dichtung ist der P.m. im engeren Sinne fremd, jedenfalls scheint es ein entsprechendes „semantisches Reimlexikon“, eine poetische Sondersprache als Vorrat synonyme Ausdrücke, nicht gegeben zu haben. Man könnte freilich auf feste Wortpaare verweisen wie *nḥḥ* und *ḏt*, *jb* und *ḥṣṣj*, *wbn* und *psd* u. v. a. mehr, die oft genug in dieser Reihenfolge in Verspaaren auftreten, die hebräischen Parallelismen im engeren Sinne zum Verwechseln ähnlich sehen. Aber erstens sind solche Fälle keineswegs ein zentrales und typisches Phänomen, sondern ergeben sich eher zwangsläufig und gelegentlich aus dem allgemeineren Prinzip der semantischen Rekurrenz und syntaktischen Konvergenz, das der ägyptischen Dichtung zugrunde liegt. Zweitens gehören diese Wortpaare doch wohl in den allgemeineren Zusammenhang polarer Begriffsbildungen, wie ihn zuerst E. Otto anhand des „Parallelismus der beiden Länder“ als typisches Phänomen nicht des äg. Dichtens, sondern des äg. Denkens, der begrifflichen Welter-schließung und Wirklichkeitskonstruktion, herausgearbeitet hat<sup>15</sup>. Dieser „sachliche“ P.m. – wie man ihn im Unterschied zum „stilistischen“ P.m. der hebräischen Dichtung nennen könnte – hat seine Basis nicht in einer poetischen Sondersprache, sondern in der allgemeinen Begriffswelt der äg. Kultur, die Ganzheit mit Vorliebe als Zweiheit denkt: Himmel und Erde, Tag und Nacht, Süd und Nord, Horus und Seth, Isis und Nephthys, Brot und Bier, Salbe und Gewand, Ba und Leichnam, Aus- und Eingehen, Auf- und Untergehen, Morgen- und Abendbarke usw. usw.; die Liste ließe sich gewiß bis in die Nähe der Hundert fortsetzen. In der Kollokation solcher Begriffspaare in Form mehr oder weniger streng parallel

formulierter Verspaare geht es um die Realisierung lexikalisch nicht realisierter (abstrakter) Oberbegriffe; die Kollokation von *pt* „Himmel“ und *t3* „Erde“ realisiert z.B. den Begriff „Welt“, für den das Ägyptische kein Wort hat. Derartige „Oberbegriffe“ können aber auch wesentlich komplexer sein. So denotiert z.B. die Kollokation der beiden Barken *Msktt-M'ndt* oder anderer auf den Tag-Nacht-Zyklus bezogener Ausdrücke einen Begriff von Periodizität des solaren Kreislaufs<sup>16</sup>. Die Kollokation von *snđ* und *mrwt*, „Furcht“ und „Liebe“, denotiert jenen Begriff numinoser Erfahrung, den Rudolf Otto in ebenfalls bipolarer Begriffsbildung als „mysterium tremendum et fascinans“ umschreibt<sup>17</sup>.

Eine derartige Entfaltung semantischer Paradigmen in (mehr oder weniger: das bedarf genauer Untersuchungen) parallelen Satz- = Verskonstruktionen ist zweifellos das grundlegende Prinzip der äg. Dichtung. Das ist aber nichts anderes als das, was wir oben als P.m. im weiteren Sinne bezeichnet haben. Dabei muß man nur zweierlei in Rechnung stellen. Das sei an dem Beispiel der zweiten Strophe der Sinuhe-Erzählung erläutert<sup>18</sup>:

Textabschnitte	syntaktische „Positionen“		
	a	b	c
1	<i>r</i> das Aufsteigen <sup>19</sup>	<i>ntr</i> eines Gottes	<i>r 3bt.f</i> zu seinem Horizont
	<i>šhrj.</i> entfernte sich	<i>f</i> (er)	<i>r pt</i> <sup>20</sup> zum Himmel
	<i>hnm</i> vereint	( <i>w</i> )	<i>m jtn</i> mit der Sonne
2		<i>h'rw ntr</i> der Gottesleib	
	<i>3bh</i> vermischt	( <i>w</i> )	<i>m jrjw-sw</i> mit seinem Schöpfer
1	<i>jw</i> (es war)	<i>hnw</i> die Residenz	<i>m sgr</i> in Schweigen
		<i>jbw</i> die Herzen	<i>m gmw</i> <sup>21</sup> in Schwäche
II		<i>rwjt wrtj</i> das große Doppeltor	<i>h'rmw</i> verschlossen
		<i>šnjjt</i> der Hofstaat	<i>m tp hr m3st</i> in „Kopf auf Knie“
2	<i>prt</i> die Menschheit	<i>m jmw</i> in Wehklagen	

1. Semantische Rekurrenz manifestiert sich in poetischen Texten als Entfaltung lexikalischer Paradigmen in syntaktisch äquivalenten Positionen. Diese Entfaltung geht aber vom Text als Ganzem aus und erzeugt hierarchisch aufgebaute Paradigmen<sup>22</sup>. Der Beispiel-(Teil)text behandelt etwa das Thema „Tod Amenemhets I.“, gliedert in die Aspekte I „Ereignis“ (Ursache) – II „Verfassung der Umwelt“ (Wirkung)<sup>23</sup>, die wiederum in sich gegliedert sind. „Parallelistische“ (d.h. syntaktisch hervorgehobene semantische) Beziehungen können nicht nur zwischen Versen, sondern auch zwischen Versgruppen (1:2) und sogar Teilstrophen (I:II) usw. vorliegen. In Position a bilden in I 1 *r* „aufsteigen“ und *šhrj* „sich entfernen“ ein Paradigma, dem die semantischen Merkmale der Aufwärtsbewegung gemeinsam sind. In ähnlicher Weise gehören in I 2 *hnm* „sich vereinigen“ und *3bh* „sich vermischen“ zusammen. Stilistisch (wenn auch nicht lexikalisch) haben wir es in beiden Paradigmen mit Synonymie zu tun. Die in sich synonym aufgebauten Paradigmen sind aber wiederum aufeinander in antithetischer Weise bezogen, insofern das Merkmal „Distanz“ in I 1 (a) positiv, in I 2 (a) negativ zum Ausdruck kommt. Der tote König entfernt sich (von den Menschen bzw. der Erde) und vereint sich mit der Sonne, seinem Schöpfer. Dieselbe Antithese kommt auch in den Präpositionen der syntaktisch korrelierten Präpositionalphrasen von (c) zum Ausdruck:

- 1 + DIREKTIONALITÄT  $\left\{ \begin{array}{l} r 3bt.f \\ r pt \end{array} \right.$
- 2 - DIREKTIONALITÄT  $\left\{ \begin{array}{l} m jtn \\ m jrjw-sw \end{array} \right.$

In sich sind auch diese Paradigmen wieder stilistisch synonym aufgebaut: durch Referenz-Identität. Der Himmel ist das „Lichtland“ des Königs, die Sonne ist sein Schöpfer. Das Ganze ist eine Art Variation (\*Parodie) des traditionellen Verspaars<sup>24</sup>

*šj'rt ntr r 3bt.f*  
*šms.f r rd n hrt-ntr*

„Den Gott aufsteigen lassen zu seinem Lichtland, ihn geleiten zur Teppe der Nekropole.“

Auf die chiasmatische Verschränkung der Personalpronomina

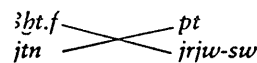

sei am Rande verwiesen.

Auch Teilstrophen I und II sind in antithetischer Weise aufeinander bezogen. Das tritt am deutlichsten auf der syntaktischen Ebene, der Unbesetztheit von Position (a) in II, also als Kontrastierung

zweier Satzmuster hervor, deren Bedeutung als DYNAMISCH vs. STATISCH, Vorgang vs. Zustand interpretiert werden muß. Dazu gesellt sich der Kontrast in der Besetzung von Position (b): der König in I, die ihm implizit (und gerade nicht explizit, z.B. durch Possessivpronomina) zugeordnete sozial-räumliche Sphäre in II. Auf den inneren Aufbau der Paradigmen in II braucht hier nicht näher eingegangen zu werden.

2. Thematische Progression manifestiert sich in poetischen ebenso wie in nichtpoetischen Texten als logische Beziehung zwischen Aussagen, die man sich etwa im Sinne der 12 „Vertextungstypen“ Horst Isenbergs vorzustellen hat<sup>25</sup>. Das Prinzip der Progression ist innerhalb der Versgruppen von Teilstrophe I unseres Beispieltextes Spezifikation (ein Gott – König Amenemhet I; die Sonne – sein Schöpfer), von Versgruppe 1 zu Versgruppe 2 Finalität (Himmelsaufstieg des Königs zum Zwecke der Vereinigung mit dem Vater)<sup>26</sup>. In Teilstrophe II bestimmt Enumeration (von Teilen eines Ganzen) das Prinzip der thematischen Progression, wobei von „Innen“ (*hnu*, „Residenz“ = „Inner(st)es“) über den Begriff des Tores (*rwj wrj*) nach „Außen“ (*p't* „Menschheit“) fortgeschritten wird. Die mögliche Vielfalt derartiger Beziehungen verliert derjenige allzuleicht aus dem Auge, der sie von der Ebene der Textlinguistik bzw. transphrastischen Grammatik auf die Ebene der Stilistik verlegen und auf (paarweise) Vers-Vers-Beziehungen nach den Schemata von Lowth oder Hintze reduzieren will. Die Ebene der Stilistik baut auf der Ebene der transphrastischen Grammatik auf und entwickelt eigene Verknüpfungsregeln, z.B. feste Formulierungsmuster<sup>27</sup>. Auf dieser Ebene läßt sich der P.m. im engeren Sinne als ein solches Formulierungsmuster beschreiben, das den Sinn hat, die thematische Progression überhaupt für zwei, seltener drei Verse aufzuheben<sup>28</sup>. Eine solche „thematische Stagnation“ entspricht auf Satzebene dem, was auf Wortebene Synonymie heißt. Sie ist ebenso wie jene ein stilistisches Phänomen. Auf der textgrammatischen Ebene gibt es abgesehen von der reinen Wiederholung keine völlige Aufhebung der thematischen Progression, ebensowenig wie es auf der Ebene des Lexikons totale Synonymie gibt. Hier gibt es nur ein Mehr oder Weniger an semantischer Gemeinsamkeit, das dann auf stilistischer Ebene Synonymie ermöglicht. Ebenso gibt es auf textgrammatischer Ebene ein Mehr oder Weniger an logischer Gemeinsamkeit, das auf stilistischer Ebene einen Stillstand der thematischen Progression ermöglicht. Diese Beziehungen wären im einzelnen zu untersuchen. Auf zwei typische Fälle sei hier aufmerksam gemacht: die Spezifikation und deren Gegenteil, die Generalisierung. Beide

sind in der äg. Stilistik als traditionelle Formulierungsmuster zu belegen. Die Versgruppe I 1 unseres Textbeispiels folgt dem traditionellen Formulierungsmuster der Spezifikation<sup>29</sup>, vgl. z.B. Pyr. 898 b

*nd.n z3 jtj.f*

*nd.n Hrw NN pn*

„ein Sohn trat ein für seinen Vater,  
Horus trat ein für diesen NN“.

Das traditionelle Formulierungsmuster der Generalisierung verbindet im ersten Vers zwei Einzelfälle und stellt dem im zweiten Vers einen Oberbegriff gegenüber<sup>30</sup>:

*prj.k ʿq.k hnʿ Rʿw*

*wstn.k mj nbw nhh*

„Du gehst aus und ein in Gemeinschaft des Re,  
du schreitest frei aus wie die Herren der Ewigkeit“

Ein typisches Formulierungsmuster dieser Art ist auch die von Firchow erwähnte sog. „implizite Disjunktion“<sup>31</sup>, wo zwei Subjekte und zwei Prädikate so miteinander verbunden sind, daß die umgekehrte Zuordnung implizit mitgilt:

Pyr 1748 *sk3.n.j jt* „Ich habe Gerste angebaut,  
*3zh.n.j bdt* ich habe Emmer gemäht.“

Natürlich gilt ebenso die implizit mitgemeinte Lesung

*sk3.n.j bdt*

*3zh.n.j jt.*

*jt* und *bdt* bilden übrigens, immer in dieser Reihenfolge, eines jener typischen Wortpaare, die wir oben unter dem Begriff des „sachlichen P.“ zusammengefaßt haben, und realisieren gemeinsam den Oberbegriff „Getreide“.

Dem Begriff des P.m. im engeren Sinne nahe kommt eine gewisse Tendenz zum Doppelvers oder Distichon, die sich in einigen Gattungen und Texten beobachten läßt und dort z.T. auch durch die Schrift (stichische Anordnung oder Verspunkte) hervorgehoben wird: z.B. die \*Lehre des Amenemope, die „Eulogie auf den Lehrer“ in pLansing, das \*Buch vom Durchwandeln der Ewigkeit und allgemein die Gattung der \*„Verklärung“, vgl. z.B. Urk.IV, 113, 5 ff<sup>32</sup>:

„Du gehst ein und aus weiten Herzens  
in der Gunst des Herrn der Götter;  
ein schönes Begräbnis nach dem Altern,  
Versorgtheit, wenn das Alter gekommen ist<sup>33</sup>;  
du nimmst deinen Platz ein im Sarge  
du wirst bestattet im Felsgrab des Westens;  
werden zu einem lebenden \*Ba – o möge er Macht haben  
über Brot, Wasser und Luft;  
sich verwandeln in \*Phönix und \*Schwalbe,  
in \*Falke und Reiher nach deinem Wunsch;

du setzest über mit der Fähr ohne aufgehalten zu werden,  
du fährst über Wasser und Flut<sup>34</sup>.

Es geschieht, daß du lebst zum zweitenmal,  
dein Ba wird sich nicht von deinem Leichnam entfernen;

Dein Ba ist göttlich in Gemeinschaft der Verklärten,  
die vortrefflichen Bas sprechen mit dir;  
du bist mitversammelt unter ihnen  
und empfängst, was gegeben wird auf Erden;  
du bist mächtig über das Wasser, du atmest die Luft,  
du hast Überfluß an den Bedürfnissen deines Herzens<sup>35</sup>.

Dir werden deine Augen gegeben zu sehen,  
und deine Ohren zu hören, was gesagt wird;  
dein Mund spricht, deine Beine gehen<sup>36</sup>,  
es bewegen sich dir deine Hände und Arme;  
fest ist dein Fleisch, angenehm deine Gefäße,  
du erfreust dich aller deiner Glieder<sup>37</sup>;  
du prüfst deine Glieder, vollzählig und heil,  
nicht gibt es irgendetwas Schlechtes an dir;  
dein *jb*-Herz ist bei dir in richtiger Weise,  
dein *h'jtj*-Herz gehört dir in der früheren Art<sup>38</sup>.

Du steigst auf zum Himmel, du öffnest die Unterwelt  
in jeglicher Erscheinungsform, die du wünschst;  
ausgerufen wird dir alltäglich  
am Opfertisch des Wannafre;  
du empfängst Brote, die geopfert werden,  
die Darreichung des Herrn des Heiligen Landes“.

Für diesen Typ des Zweizeilers, in dem sich geradezu naturgemäß immer wieder Beispiele für den P.m. auch im engeren Sinne finden (vgl. Verspaare 2, 3, 6, 10 (Generalisierung), 13 (dto), 15, 18), hat J.L. Foster den glücklichen Begriff des „thought couplet“ geprägt<sup>39</sup>. Man wird ihm vielleicht nur darin nicht folgen wollen, daß er diese Form zu dem tragenden Prinzip aller ägyptischen Dichtung erklärt<sup>40</sup>. Allerdings muß man zugeben, daß die Setzung der „Verspunkte“ in äg. Hss. bzw. die stichische Schreibung diesem Prinzip zu folgen scheint, gelegentlich gegen die von G. Fecht aufgestellten Regeln. Die Regelmäßigkeit dieser Abweichungen verbietet es, darin einen bloßen Fehler zu sehen<sup>41</sup>. In genauem Gegensatz zu J.L. Foster zielt der Ansatz von I. Shirun darauf, den P.m. auf eine rein oder vorwiegend syntaktische Basis zu stellen<sup>42</sup>. Sie bemißt die syntaktische Parallelität von Konstruktionen anhand von „Werten“, die ungefähr unserem Begriff der „Position“ entsprechen. Noch einen großen Schritt weiter geht ihre Annahme, daß es in der Korrelation solcher Werte feste Muster gäbe, die eine eigene Bedeutung besitzen, einen „Zusammenhang von Muster und Motiv“<sup>43</sup>.

Zusammenfassend: der P.m. im engeren Sinne stellt in Äg. nur eine seltene, sich gelegentlich ergebende Erscheinung dar. Der P.m. im weiteren Sinne findet sich dagegen zwar durchgehend in äg.

Texten, ergibt sich aber mit Notwendigkeit aus der Konvergenz semantischer und syntaktischer Rekurrenz, die das Grundprinzip der äg. Dichtung darstellt: die Entfaltung semantischer Paradigmen in syntaktisch äquivalenten Positionen. Dabei ist solche Entfaltung nicht auf Verspaare beschränkt, ist hierarchisch aufgebaut und bringt oft genug Verse in „Parallele“, die im Text weit auseinander stehen<sup>44</sup>. Der Reichtum möglicher Bezüge in einem poetisch geformten äg. Text läßt sich nicht auf das enge Schema des P.m. und wohl auch nicht des „thought couplet“ reduzieren.

<sup>1</sup> Beispiele nach Otto Eissfeldt, Einleitung in das Alte Testament, Tübingen <sup>2</sup>1956, 63–65; dort weitere Lit. – <sup>2</sup> Fritz Hintze, Untersuchungen zu Stil und Sprache neuäg. Erzählungen, Berlin 1950, 146 ff.; Fecht, in: HdO 2. Abschn., Literatur, Leiden <sup>2</sup>1970, 38 ff. – <sup>3</sup> Die biblischen Beispiele nach Hintze, a.a.O. – <sup>4</sup> S. besonders Roman Jakobson, Poetik, Frankfurt 1961, 267–269 zum chinesischen P.m. – <sup>5</sup> Hintze, a.a.O., 148. – <sup>6</sup> Vgl. z. B. Miriam Lichtheim, Ancient Egyptian Literature I, Berkeley-Los Angeles-London 1973, 11: „In Egyptian as in biblical literature, the principal device that activates the orational style is the parallelism of members“. Nach Lichtheim steht der „orational style“ in der Mitte zwischen Poesie und Prosa. – <sup>7</sup> Zum Begriff der semantischen Äquivalenz s. Assmann, in: GM 6, 1973, 12 ff. Das Problem der syntaktischen Äquivalenz berührt der Ansatz von Irene Shirun, in: Gs E. Otto, Wiesbaden 1977, 463 ff. – <sup>8</sup> Hermann Grapow, Sprachliche und schriftliche Formung äg. Texte, LÄS 7, 1936, 26. – <sup>9</sup> Jakobson, Poetik (s. Anm. 4), 233–263; 264–310 (1966); 175–189 (1965). Weitere Lit. bei Götz Wienold, Formulierungstheorie, Frankfurt 1971, 58 Anm. 70 – <sup>10</sup> S. R. Levin, Linguistic Structures in Poetry, Janua Linguarum, ser. min. 23, 1962, 30–41. – <sup>11</sup> Vgl. aber Fecht, a.a.O. (s. Anm. 2), 43–51 zu Rekurrenzen auch auf phonischer (lautlicher und/oder rhythmischer) Ebene. Zu Rhythmus und vokalischer Assonanz als Stilmittel s. auch Osing, in: Gs E. Otto, 380–383. – <sup>12</sup> Hierzu vgl. auch Stanley Gevirtz, Patterns in the early Poetry of Israel, SAOC 32, 1963; Mitchell Dahood SJ, The Anchor Bible, Psalms 1–50, New York 1966, XXXIII–XXXV; J. Krašovec, Der Merismus im Biblisch-hebräischen und Nordwestsemitischen, Rom 1977. – <sup>13</sup> Gevirtz, a.a.O., 10–14. – <sup>14</sup> Das karelische Volksepos Kalevala steht dem (biblisch-ungarischen) P.m. im engeren Sinne sehr viel näher als irgendein äg. Text. – <sup>15</sup> E. Otto, in: StudAeg I, 1938, 10 ff.; Massart, in: Mélanges Bibliques, Fs A. Robert, 1957, 38 ff. Während der „stilistische“ P.m. in einer Elastizität der Sprache gründet, die es erlaubt, denselben Gedanken in verschiedenen Formulierungen auszudrücken, gründet der „sachliche“ P.m. in einer dichotomischen Struktur begrifflicher Welterschließung. Ähnliches hat auch Herder im Blick, wo er in seiner Schrift von 1782 über den „Parallelismus Himmels und der Erde“ handelt. – <sup>16</sup> Zandee, in: JEOL 18, 1964, 257. – <sup>17</sup> Assmann, Liturgische Lieder, 65–67. Der komplexe Oberbegriff „numinoser Strahlkraft“ wird aber nicht nur in 2, sondern oft auch in 3 und 4 paralleli-

sierten Begriffen zum Ausdruck gebracht, vgl. Pyr. 197 u. ö. – <sup>18</sup> Sinuhe R 5–11, vgl. Grapow, a.a.O. (s. Anm. 8), 10f.; Fecht, a.a.O. (s. Anm. 2), 32; Foster, in: JNES 39, 1980, 93f. – <sup>19</sup> *r* als historischer Infinitiv? Das vorausgehende Datum gehört aber metrisch zur Strophe hinzu (s. Fecht und Foster) und stellt syntaktisch möglicherweise ein vorausgestelltes Temporal-Adverb dar; in diesem Fall ist *r* ein „*sdm.f*“. – <sup>20</sup> Die Punktierung in oAshmolean zieht Zeile 3 und 4 zu einem Vers zusammen. – <sup>21</sup> Im oAshmolean mit der vorhergehenden Zeile zu einem Vers zusammengezogen. – <sup>22</sup> Assmann, in: GM 6, 1973, 9–32. – <sup>23</sup> Eine speziellere Form desselben Schemas stellt das in Hymnen sehr häufige Schema Epiphanie-Reaktion dar, s. ÄHG, 47ff. Auch die Gegenüberstellung Vorgang-Zustand ist typisch, vgl. Liturgische Lieder, 353ff. – <sup>24</sup> Lüdeckens, in: MDAIK 11, 1943, 55ff.; Settgast, Bestattungsdarstellungen, 37; Jan Assmann, Das Grab des Basa (Nr. 389), Grabung im Assasif 1963–1970, AV 6, 1973, 115f. – <sup>25</sup> In: Jens Ihwe (Hg.), Literaturwissenschaft und Linguistik I, Frankfurt 1972, 155ff.; vgl. auch Assmann, in: GM 6, 28 Anm. 21; auch Firchow's Typologie des Parallelismus basiert z.T. auf logischen Kategorien der Aussagenverknüpfung. – <sup>26</sup> Den Wechsel der Verbformen von „*sdm.f*“ zu Pseudo-Partizip hat man wohl als Ausdruck der unmittelbaren Folge aufzufassen („er tut x und ist auch schon am Ziel y“), vgl. Sinuhe B 138–139: *stj.n.j sw 'h'w.j mww m nb't.f* „Ich schoß auf ihn und mein Pfeil haftete in seinem Nacken“. – <sup>27</sup> Zum Verhältnis von Textgrammatik und Stilistik s. Assmann, in: GM 6, 1973, 27f.; s. allgemein Rolf Kloepfer und Ursula Oomen, Sprachliche Konstituenten moderner Dichtung, Frankfurt 1970. – <sup>28</sup> Allgemein läßt sich Poesie als ein (kunstvoll geregeltes) „Aufhalten der (thematischen) Progression“ bestimmen, vgl. die Etymologie von *prosa* von *oratio pro(r)sa* „nach vorwärts gekehrte Rede“ und von *Vers*: *versus* „Rückkehr“, s. Jakobson, Poetik (s. Lit.), 1966, 265. – <sup>29</sup> Firchow, Stilistik, 75ff.: „graduelles P.“ – <sup>30</sup> Weitere Beispiele bei Firchow, a.a.O., 162f. unter „schwerer Schluß“. – <sup>31</sup> Firchow, a.a.O., 146f. – <sup>32</sup> S. Fecht, in: ZÄS 92, 1965, 15ff.; danach weitgehend Übersetzung und Gliederung. – <sup>33</sup> Anders Fecht, vgl. aber a.a.O., 17 zur Stelle. – <sup>34</sup> Anders Fecht. – <sup>35</sup> Generalisierung, vgl. Anm. 30. – <sup>36</sup> Anders Fecht; in „punktieren“ Texten ist diese Versform sehr häufig. – <sup>37</sup> Generalisierung, vgl. Anm. 30. – <sup>38</sup> *jb* und *h'tj* bilden eines jener typischen Begriffspaare des „sachlichen P.“, vgl. Anm. 15. – <sup>39</sup> Foster, in: JNES 34, 1975, 1–29; ders., Thought Couplets and Clause Sequences in a Literary Text; The Maxims of Ptah-hotep, Toronto 1977; ders., in: JNES 39, 1980, 89–117. – <sup>40</sup> Ders., in: JNES 39, 1980, 101ff. – <sup>41</sup> Vgl. besonders Fecht, in: MDAIK 19, 1963, 72ff. Diskrepanzen zwischen stichischer Schreibung und metrischer Gliederung bei Irene Grumach, Untersuchungen zur Lebenslehre des Amenope, MÄS 23, 1972, passim. – <sup>42</sup> Dies., in: Gs E. Otto, Wiesbaden 1977, 463–492, basierend auf G. B. Gray, The Forms of Hebrew Poetry, London-New York 1915. – <sup>43</sup> Irene Shirun, a.a.O., 489ff. und besonders in: Erik Hornung und Othmar Keel (Hg.), Studien zu altäg. Lebenslehren, OBO 28, Fribourg 1979, 317–352. – <sup>44</sup> Vgl. Fecht, in: HdO 2, Abschn., Literatur, Leiden <sup>2</sup>1970, 39 mit Verweis auf ders., in: ZÄS 91, 1964, 47 Verse 5–6 und 24–25; vgl.

auch Assmann, in: GM 6, 1973, 16: Zeilen (3) und (9) des Beispieltexes.

*Lit.*: Fecht, in: HdO 2, Abschn., Literatur, Leiden <sup>2</sup>1970, 38ff.; Firchow, Stilistik; Hermann Grapow, Sprachliche und schriftliche Formung äg. Texte, LÄS 7, 1936; ders., Der stilistische Bau der Geschichte des Sinuhe, Berlin 1952; Fritz Hintze, Untersuchungen zu Stil und Sprache neuägyptischer Erzählungen, Berlin 1950, 146ff.; Irene Shirun, in: Gs E. Otto, Wiesbaden 1977, 463–492; dies., in: Erik Hornung und Othmar Keel (Hg.), Studien zu altäg. Lebenslehren, OBO 28, Fribourg 1979, 317–352; John L. Foster, Thought Couplets and Clause Sequences in a Literary Text: The Maxims of Ptah-hotep, Toronto 1977; ders., in: JNES 34, 1975, 1–29; JNES 39, 1980, 89–117; Pierre Auffret, Hymnes d'Égypte et d'Israël, OBO 34, Fribourg 1981.

Allgemein: Roman Jakobson, Poetik. Ausgewählte Aufsätze 1921–1971, Frankfurt 1979. 1961 (233ff.). 1966 (264ff.); Rolf Kloepfer und Ursula Oomen, Sprachliche Konstituenten moderner Dichtung, Frankfurt 1970, 77–92. J.A.

Paraschist (παρασχίστης<sup>1</sup>), gehört mit dem Taricheuten zur Klasse der \*Balsamierer. Bei \*Herodot<sup>2</sup> sind ihre Tätigkeiten nicht unterschieden, wohl bei \*Diodor<sup>3</sup>: demnach oblag es dem P., den Leib des Toten mit einem Schnitt zu öffnen. Danach lief er davon, verfolgt mit Steinwürfen und überhäuft mit \*Verfluchungen der Angehörigen. Eine äg. Bezeichnung der P. ist nicht bekannt<sup>4</sup>; das griech. Wort kommt außer bei \*Diodor noch in griech. Urkunden vor<sup>5</sup>.

<sup>1</sup> Diod. Sic. I, 91, 4. – <sup>2</sup> II, 86. – <sup>3</sup> I, 91, 4–5. – <sup>4</sup> *w*t und *brj-hb* sind Sammelbegriffe für \*Balsamierer, – <sup>5</sup> Streitigkeiten zwischen zwei P.: UPZ II, Nr. 194–197 (Zw. 119–116 v. Chr.).

*Lit.*: RÄRG, 503; Anne Burton, Diodorus Siculus, Book I. A Commentary, EPRO 29, Leiden 1972, 264; Alan B. Lloyd, Herodotus Book II, Commentary 1–98, EPRO 43, Leiden 1976, 354–5. H.-J. Th.

Parfüm nach unserer heutigen Definition, d. h. in alkoholischer Lösung befindliche ätherische Öle, gab es im Alten Äg. nicht, da die Destillation unbekannt war. Da sich das Wort aber in der ägyptologischen Literatur eingebürgert hat, sollte man den Begriff P. erweitern und in ihm auch eine Bezeichnung für an die Trägersubstanz \*Öl oder \*Fett gebundene Duftstoffe, die der Kosmetik dienen, sehen. Zur P.herstellung legten die Ägypter aromatische Pflanzenteile in fettes Öl, das die duftenden ätherischen Öle aufnahm, und preßten (\*Presse) dann die ausgelaugten Pflanzenreste ab. Diese duftenden Salböle (\*Salbe) wurden dann als P. gebraucht. Da ätherische Öle leicht verdunsten, ist es heute oft unmöglich, an Resten festzustellen, welche Aromastoffe sie enthielten, also welche

Pflanzen zur P.herstellung Verwendung fanden. Vermutlich waren dies stark duftende Blüten (\*Henna, \*Lilie), Früchte, Samen, Wurzeln, Rinden, Hölzer und Harze (\*Weihrauch, \*Myrrhe). Oft bestand ein P. auch aus einer Vielzahl verschiedener Bestandteile, wie uns z. B. die Texte aus Edfu<sup>1</sup> oder die Berichte antiker Autoren<sup>2</sup> zeigen. \*Kyphi.

<sup>1</sup> Dümichen, GI II; Dümichen, Tempelinschriften I, Tf. 52–75. – <sup>2</sup> Dioscorides, De mat. med. I, 72.

Lit.: Lucas, Materials<sup>4</sup>, 85 ff.

R. Ge.

Parodie ist die ironische Imitation eines als bekannt vorausgesetzten Textes<sup>1</sup>. So parodiert z. B. das älteste bekannte Beispiel, die „Batrachomyomachia“, die homerischen Epen und kritisiert dadurch das in diesen affirmierte heroische Weltbild und Lebensideal. P. ist demnach 1. eine Form poetischer Reflexion<sup>2</sup>, die literarische Tradition, ja eine Art von Kanonisierung voraussetzt, und 2. eine Form Weltbild-kritischer, nicht-affirmierender Literatur. Beide Merkmale sind der äg. Literatur fremd. So läßt sich wohl ausschließen, daß in Äg. jemals ein konkreter Text parodiert wird<sup>3</sup>. (Ironische) Imitation bezieht sich allenfalls auf eine Textgattung oder „Sprechsitte“<sup>4</sup>: z. B. die Nachahmung der „Hymnenform in *pw*-Sätzen“<sup>5</sup> und anderer Formen<sup>6</sup> im \*Sinuhe; der „\*Königsnovelle“ in einigen Werken anderer Gattungen<sup>7</sup>; verschiedener Formen von Kultpoesie in der Liebesdichtung (\*Liebeslieder)<sup>8</sup>; vulgärer Rede-weise („*vš*-Sagerei“<sup>9</sup>) in den Arbeiterreden der Grabinschriften<sup>10</sup> u. v. a. mehr. Aber in all diesen Fällen fehlt die satirisch-kritische Absicht: das in den nachgeahmten Formen affirmierte Weltbild wird nicht in Frage gestellt. Auch wo eine Form unter Umkehrung des Inhalts aufgegriffen wird, wie etwa die Totenklage in den \*Admonitions<sup>11</sup>, liegt eine ironisch-kritische Absicht gewiß ganz fern. Anders ist möglicherweise die Verwendung der \*Eulogie in der \*Bauerngeschichte zu beurteilen: hier könnte der Stil der Selbstdarstellung des Beamtentums (\*Biographie) parodiert sein, um den Hiatt zwischen Ideal und Wirklichkeit kritisch bloßzustellen. Zumindest ein Element des Parodistischen möchte man allerdings, trotz den Einwänden von E. Brunner-Traut<sup>12</sup>, den Tiertravestien auf rames. Bildostraka nicht ganz absprechen, vor allem dem auch auf Papyrus überlieferten Katzen-Mäuse-Krieg (\*Katze), wo sogar eine Maus in der Pose des bogenschießenden Pharaos auf dem Streitwagen auftritt.

<sup>1</sup> Ironisch wird eine Imitation durch eine Verschiebung, die Stil und Sujet auseinanderfallen läßt, meist so, daß

der hohe Stil eines parodierten Werkes (oder Autors, oder auch einer Gattung) auf ein unpassendes Sujet angewendet wird. Neben nützlichen Definitionen in den großen Nachschlagewerken vgl. bes. John D. Jump, Burlesque, London 1972; Joseph T. Shipley (Hrsg.), Dictionary of World Literature, 1953 s. v.; Alex Preminger (Hrsg.), Princeton Encyclopedia of Poetry and Poetics, 1965, s. v. (Hinweise M. Schuchardt). – <sup>2</sup> Ernst A. Schmidt, Poetische Reflexion, München 1972, bes. 61–68. – <sup>3</sup> Die einzige in Äg. nachweisbare Form literarischer Reflexion scheint das (auch kritische) Zitat zu sein, vgl. H. Brunner, in: Erik Hornung und Othmar Keel (Hrsg.), Studien zu altägyptischen Lebenslehren, OBO 28, Fribourg 1979, 105 ff. – <sup>4</sup> Zu diesem Begriff s. Seibert, Charakteristik. – <sup>5</sup> Sinuhe B 47–73 s. ÄHG Nr. 227; zur Form s. Grapow, in: ZÄS 79, 1954, 21 ff. – <sup>6</sup> Das Lied B 151–156 „Es floh ein Flüchtling ...“ (s. dazu Fecht, in: HdO Literatur, 41) „parodiert“ die besonders in den Pyramidentexten häufige Form des Typs „Es ging wer ging mit seinem Ka, Horus ging mit seinem Ka“ (s. Firchow, Stilistik, 197–199). – <sup>7</sup> S. Assmann, in: OLZ 69, 1974, 124 m. Anm. 3. Dort auch Hinweise auf weitere Beispiele für Form-Übertragung. – <sup>8</sup> Z. B. „Beschreibungslied“ und „Türklage“: Alfred Hermann, Altäg. Liebesdichtung, Wiesbaden 1959, 130 m. Anm. 113; 134 m. Anm. 123. – <sup>9</sup> Sethe, Lesestücke, 79, 17–18; Fecht, Wortakzent, 205 Anm. 580. – <sup>10</sup> Waltraud Guglielmi, Reden, Rufe und Lieder auf altägyptischen Darstellungen der Landwirtschaft usw., TAB I, 1973. – <sup>11</sup> Seibert, Charakteristik, 20 ff.; Junge, in: Gs Otto, Wiesbaden 1977, 278 f. – <sup>12</sup> Emma Brunner-Traut, Altägyptische Tiergeschichte und Fabel. Gestalt und Strahlkraft, Darmstadt 1968, 23 ff. J. A.

#### Pasched s. Sched

Paser (Bürgermeister I–IV.) (*Pš-sr*) I., Mayor of \*Thebes under \*Ramses II. By his wife Tuia (*Tujs*), he had several sons including his successor \*Haunefer (*Hšw-nfr*)<sup>1</sup>.

Paser II., Mayor of Thebes in years 2, 3, and 18 of \*Ramses III. His mortuary chapel was at \*Medinet Habu. He is named in TT 158. He was succeeded by his brother Amenmose (*Jmn-ms*)<sup>2</sup>.

Paser III., Mayor of Thebes in year 16 of \*Ramses IX. He appears to have initiated investigations over alleged tomb-robberies (\*Grabräuberprozesse). His claims were found to be exaggerated by the judicial commission. He may have been a nephew of Paser II<sup>3</sup>.

Paser IV., Mayor of Merwer (\*Gurob) under \*Sethos II.<sup>4</sup>

<sup>1</sup> Helck, Verwaltung, 425. 527–528; Kitchen, Ram. Inscr. III, 157–161. 182–185. – <sup>2</sup> Helck, Verwaltung, 529. 550; M. L. Bierbrier, Late New Kingdom, Warminster 1975, 5. – <sup>3</sup> Helck, Verwaltung, 428–429. 531; Bierbrier, Late New Kingdom, 5–6. – <sup>4</sup> RAD 17, 3–4.

M. L. B.

**Paser** (\*Königssohn v. Kusch). One viceroy of this name is attested under \*Eje and \*Haremhab at \*Gebel esch-Schams and \*Aniba. He was succeeded by his son Amenemope (*Jmn-m-jpt*) who served under \*Sethos I.<sup>1</sup>

A second viceroy Paser is attested at \*Abu Simbel under \*Ramses II.<sup>2</sup>

<sup>1</sup> Reisner, in: JEA 6, 1920, 36–38; Jaroslav Černý and Elmar Edel, *Gebel esh-Shams*, CS 1961. – <sup>2</sup> Reisner, in: JEA 6, 1920, 41. 45–46; Kitchen, *Ram. Inscr.* III, 74–77. M. L. B.

**Pastenfüllung.** Neben Flachrelief (\*Relief) und \*Malerei wird – noch vor der Erfindung des versenkten Reliefs (unter Chephren) – seit Beginn der 4. Dyn. das Pastenrelief zur Wanddekoration von Gräbern (\*Grabbau, \*Grabrelief) verwendet. Der Bildumriß wird mit leicht unterschrittenen Kanten in die Wandfläche gemeißelt, die Bildfläche abgearbeitet und bündig mit der Wandfläche mit Farbpasten aufgefüllt. Größere Bildflächen besitzen gitterförmige Stege, die in regelmäßigen Abständen durchbohrt sind, um den Farbpasten Halt zu gewähren. Die farblich homogenen Farbfüllungen können ihrerseits wieder Farbeinlagen aufnehmen. Als Bindemittel scheint \*Harz gedient zu haben<sup>1</sup>; die Oberfläche der Farbfüllungen wurde mit einer fettigen Substanz behandelt, die als Politur und Farbverstärker diente. Die Technik der P. tritt erstmals im Grab des \*Nefermaat und der Atet in \*Meidum auf<sup>2</sup> (Zeit des \*Snofru) (\*Neuerung, technologische); eine Inschrift nennt die P. „Bilder (*ntrw*)“, die „gemacht sind in einer Schrift, die nicht ausgelöscht (*zjn*) werden kann“<sup>3</sup>. Entgegen dieser Äußerung hat sich die Technik der P. nicht bewährt. Sie lebt nur noch vereinzelt in der nächsten Generation bei Inschriften fort<sup>4</sup> und wird ganz vom versenkten Relief abgelöst, dessen Entwicklung sich vielleicht vom Pastenrelief herleiten läßt.

P. finden sich später noch bei versenkten Inschriften in Holz und Stein, wo die vertieften Hieroglyphen mit Farbpasten bündig ausgefüllt werden<sup>5</sup>. Entfernt vergleichbar sind die verschiedenen \*Einlegearbeiten mit festen Einlagen (\*Fayence, \*Glas, Stein, Metall), wenn sie, z. B. in der Amarnazeit<sup>6</sup>, großflächig in Reliefs eingesetzt werden.

<sup>1</sup> Zur Technik der P.: F. C. J. Spurrell, in: Petrie, *Medum*, 29. – <sup>2</sup> Petrie, *Medum*, 24 ff., Tf. 17–27. – <sup>3</sup> O. c., Tf. 24. – <sup>4</sup> Hemiunu: Hildesheim Kat. Nr. 1962; Setka: *Louvre E. 12629* (Claude Vandersleyen et alii, *Das alte Ägypten. Propyläen Kunstgeschichte* 15, Berlin 1975, Tf. 129). – <sup>5</sup> Z. B. bei Tutanchamun, *Ausstellungs-Katalog Berlin 1980*, Nr. 29.44 (in Holz); Nr. 5. 34. 37. 39 (in Stein). – <sup>6</sup> Z. B. Cyril Aldred, *Akhenaten and Nefertiti*, Brooklyn 1973, 58.

D. W.

**Pastophoren.** In the Graeco-Roman era the *pastophori* figured as assistants in the cult of the Egyptian gods. The convert Lucius, after his initiation into the cults of \*Isis and \*Osiris, is said to be elected in Rome to the college of the Osirian *pastophori*, a college first founded in Rome in the days of Sulla<sup>1</sup>. Yet the Gnomon of the Idios Logos (c. A. D. 150)<sup>2</sup> forbids the *pastophori* in Egypt to join the processions (\*Prozession) of priests (\*Priester). Probably the office was up-graded outside Egypt<sup>3</sup>. 'Shrinebearers' (\*Naos)<sup>4</sup> is the likely meaning of the term, even if a wider sense of 'ritual assistants' was often applied. The Egyptian equivalent was *wn* or *wn-pr*.

<sup>1</sup> Apuleius, *Metam.*, 11. 30; John G. Griffiths, *Apuleius of Madauros. The Isis-Book*, Leiden 1975, 196–198. 343–345; id., *Plutarch's De Iside et Osiride*, Cardiff 1970, 265 f. – <sup>2</sup> Wilhelm Schubart (Ed.), *BGU V*, 1919, § 94 and the remarks of Graf Uxkull-Gyllenband ad loc. – <sup>3</sup> Cf. Apuleius, *Metam.* 11. 27 where the lame *pastophorus* Asinius Marcellus is allowed to adorn a statue of Osiris with crowns. Yet in Egypt itself ostraca from Saqqāra show a *pastophoros* of Isis acting as an oracle-prophet: see Skeat and Turner, in: JEA 54, 1968, 199 ff. – <sup>4</sup> For representations see Johannes Leipoldt, *Die Religionen in der Umwelt des Urchristentums*, Leipzig 1926, Abb. 42; V. Tran Tam Tinh, *Le culte d'Isis à Pompéi*, Paris 1964, 91 and Pl. 11; Françoise Dunand, *Religion populaire en Égypte romaine*, EPRO 76, Leiden 1979, 259 and Pl. 106.

*Lit.*: Walter Otto, *Beitr. zur Hierodulie im hellenistischen Ägypten*, Abh. München, 1950, 19 ff.; Spiegelberg, in: *RÄRG*, 583–4; Ladislav Vidman, *Isis und Sarapis bei den Griechen und Römern*, RVV 29, Berlin 1970, 61 f.; Michel Malaise, *Les conditions de pénétration et de diffusion des cultes égyptiens en Italie*, EPRO 22, Leiden 1972, 128 ff.; Hans-Bernhard Schönborn, *Die Pastophoren im Kult der ägyptischen Götter*, Beitr. zur klassischen Philologie, 80, Meisenheim am Glan 1976. J. G. G.

**Patäke.** A term used (as *Pataikoi*) by Herodotus (III, 37) of the figures with which the Phoenicians adorned the prows<sup>1</sup> of their triremes (cf. coins of Arados and Sidon). He explains the form as an imitation of a pygmy (\*Zwerg) and says that the statue of Hephaistos (\*Ptah) in Memphis was very similar<sup>2</sup>. In both Phoenician<sup>3</sup> and Egyptian contexts the motive was probably to repel danger (\*Apotropaikon, \*Schutzgott). Egyptian forms show affinities with \*Bes and more especially with \*Harpocrates (cf. \*Horusstele), for the *Pataikoi* are sometimes shown standing on crocodiles (\*Krokodil) or strangling snakes (\*Schlange)<sup>4</sup>. The etymology is uncertain<sup>5</sup>.

<sup>1</sup> Hesychius and the Suda seem to be in error when they refer them to the stems; cf. Becatti, in: *Enciclopedia dell'arte antica V*, Rom 1963, 986. – <sup>2</sup> Basically the dwarf

figure is linked to the creator-god Ptah because dwarfs were often regarded as skilled manual workers; cf. Maj Sandman Holmberg, *The God Ptah*, Lund 1946, 182–5, esp. 185; Spiegelberg, in: SBAW 1925, 10. For the chondrodystrophic growth involved see Hückel, in: ZÄS 70, 1934, 106. – <sup>3</sup> The Phoenicians may well have borrowed the type from Egypt; cf. Herter, in: RE, XVIII. 2, 1949, 2550 ff. and in: *Der kleine Pauly IV*, Stuttgart 1972, 543–4. – <sup>4</sup> Holmberg, op. cit., 182–3. – <sup>5</sup> A diminutive, 'little Ptahs', has been seen in the name, but Semitic verbs with meanings "open" and "engrave" have often been adduced; cf. Hebr. פתח; for other proposals see Ilberg, in: Roscher, *Lex. Myth.*, 1897, s. v. 1676.

*Lit.*: Franz Ballod, *Prolegomena zur Geschichte der zwerghaften Götter in Ägypten*, Diss. München, Moskau 1913; Spiegelberg, *Zu dem Typus und der Bedeutung der als Patäken bezeichneten ägyptischen Figuren*, in: SBAW 1925, 8–11; R. Hückel, *Über Wesen und Eigenart der Patäken*, in: ZÄS 70, 1934, 103–107; RÄRG, 584.

J. G. G.

**Pathologie** s. Krankheit, Paläopathologie

**Pathyris** äg. *Pr-Hwt-Hr*, Ort am Fuß des Nordendes des Gebel Scheich Musa, auf dem <sup>3</sup> Gebelein liegt. Der Ort, dessen Lage durch eine an der angegebenen Stelle gefundene Inschrift aus dem 12. Jahr <sup>4</sup> Trajans <sup>1</sup> gesichert ist, wird bei Strabon 17, 817 Aphroditopolis, bei Plinius, *nat. hist.* 5, 60 Veneris oppidum genannt, ist also Nachfolgerin der Tempelanlage der <sup>4</sup> Hathor von <sup>4</sup> Gebelein. P. war in ptol. Zt Mittelpunkt eines eigenen <sup>4</sup> Gaues, während es vorher wohl zum 4. o. äg. Gau gehörte. Zu den demot. und griech. Urkunden s. <sup>4</sup> Gebelein, demotische Urkunden (LÄ II, 449 ff.).

<sup>1</sup> CG 9269; publ. Grébaut, in: *Le Musée égyptien I*, Pl. 16. – *Der Urk. IV*, 125, 12 genannte Ort *Pr-Hwt-Hr* ist nicht P. – S. auch Kees, in: ZÄS 71, 1935, 150 ff.

W. H.

**Pautnuphis** Name des <sup>4</sup> Thot von <sup>4</sup> Pnubs im Tempel von <sup>4</sup> Dakke, der vielleicht *P3-hwtj-nfr* „der vollendete Kämpfer/Mann“ bedeutet.

*Lit.*: RÄRG, 585.

Red.

**Pavian** Die Familie der Cercopithecidae (Meerkatzenartige) gliedert sich in die Tribus <sup>1</sup>:

1. Cercopithecini: Cercopithecus (Meerkatzen)  
Erythrocebus (Husarenaffen)
2. Theropithecini: Theropithecus (Dscheladas)
3. Papionini: Cercoccebus (Mangaben)  
Papio (Paviane)  
Mandrillus (Backenfurchenp.)
4. Macacini: In Afrika nur mit einer Art, dem in Nordafrika lebenden Magot (*Macaca silvana*) vertreten.

Nach ihrem Habitat werden drei Gruppen von P. unterschieden:

- a) Die in den Wäldern Westafrikas vorkommenden *Papio papio* (Guineap.), *Mandrillus sphinx* (Mandrill) und *Mandrillus leucophaeus* (Drill).
- b) In den Savannen des südlichen und östlichen Afrikas folgen sich von Süden nach Norden die Verbreitungsgebiete von *Papio ursinus* (Bärenp.), *Papio cynocephalus* (Gelber Babuin) und *Papio anubis* (Grüner P.). Letzterer weist Reliktareale in den ariden Zonen der Sahara-Gebirgsländer Äir, Tibesti und Ennedi auf <sup>2</sup>.
- c) Ein Bewohner der Halbwüsten Nordostafrikas ist *Papio hamadryas* (Mantelp.), der als einziger P. auch außerhalb Afrikas, nämlich im Südwesten der arabischen Halbinsel vorkommt. Am Awash in Äthiopien, wo die Verbreitungsgebiete von Anubis und Hamadryas zusammenstoßen, kann es zu Hybridisationen der beiden Arten kommen.

Die ägyptologische Literatur teilt mitunter, ökologische und morphologische Gegebenheiten außer Acht lassend, die landläufige Meinung von den <sup>4</sup> Affen als Baumtieren und rechnet sie nicht zum endemischen Bestand der altägyptischen <sup>4</sup> Fauna <sup>1</sup>.

Ausgehend von Ökologie und heutiger Verbreitung wird man annehmen können, daß Ägypten ehem. von folgenden Affenspezies bewohnt war: *Cercopithecus aethiops* (Grüne Meerkatze), *Erythrocebus patas* (Husarenaffe), *Papio anubis* (Grüner P.) und *Papio hamadryas* (Mantelp.). Wie lange diese Arten in Ägypten heimisch waren, kann zur Zeit noch nicht mit Sicherheit festgestellt werden. Je nach Umweltsprüchen und -toleranz werden die genannten Formen verschieden lang dem durch Mensch und Klima bedingten Landschaftswandel standgehalten haben. Dabei gilt es zu berücksichtigen, daß die genannten Affen im Gegensatz zu anderen Tieren keine Kulturflüchter sind und von dem mit der ausgehenden Vorgeschichte forcierten Landausbau der Niloase an sich nicht tangiert wurden, da sie sehr schnell die neuen Ressourcen zu nutzen wußten. Es steht zu vermuten, daß Formen mit größter Toleranz für aride Verhältnisse wie *Erythrocebus* und *Papio hamadryas* am längsten überdauern konnten.

Nach Brunner-Traut gab es in Ägypten „zumindest bis ins MR“ Affen <sup>4</sup>. Dies würde gut zu dem von Vandier-d'Abbadie beobachteten Nachlassen der Affendarstellungen im MR passen, das zwar in erster Linie soziologisch bestimmt gewesen sein mag <sup>5</sup>, aber auch mit Rückgang oder Verschwinden der heimischen Populationen zu erklären sein könnte <sup>6</sup>. Im NR dürfte es in Ägypten jedenfalls



keine nennenswerten Affenbestände mehr gegeben haben, gehören die Tiere doch nunmehr zu den gängigen Einfuhren aus \*Nubien und \*Punt<sup>7</sup>. In dieser Zeit lernte man vielleicht auch den Dschelada kennen, bei dem das Männchen wie beim Hamadryas eine mächtige Schultermähne trägt<sup>8</sup>. Das Ägyptische kennt eine Reihe von Wörtern für P., die aber nicht immer artspezifisch zu sein scheinen<sup>9</sup>. Die gängigste Bezeichnung war *jnr* (Var. *jn*, *nc* u.ä.)<sup>10</sup> **AMA** (Ak), **HII**, **HIG** (S), **GI** (B). Unser Pavian-Babuin geht auf den P.-Gott \*Bebon (*b3bj*, *b3b3* u.ä.) zurück, in dem v. Bissing ein aus einer afrikanischen Sprache stammendes Fremdwort sehen wollte<sup>11</sup>, für das aber nunmehr gutägyptische Etymologien vorliegen<sup>12</sup>. Weitere Benennungen sind *jfw*<sup>13</sup>, *bnnj* oder *bntj*<sup>14</sup>, *p3tt*, *h3t* oder *imj h3t*<sup>15</sup>, *kju*, *k3k3*, *k3kj* und *krj*, letzteres wohl nach der Herkunft aus dem um den 4. Katarakt liegenden Land *Krj*<sup>16</sup>.

Darstellungen und Texte belegen, daß die Ägypter zu allen Zeiten mit Aussehen, Verhalten und Lebensgewohnheiten von P. vertraut waren. So spricht etwa Pyr. 1349b von den „roten Ohren und dem violetten Hinterteil“ Bebons<sup>17</sup>, man wußte, daß der \*Leopard ein Feind des P. war<sup>18</sup>, die Tiere sich von den \*Früchten der Dum- und Dattelpalmen (\*Baum, \*Flora) ernährten<sup>19</sup> und sehr aggressiv sein konnten, wie das Determinativ eines zähnefleischenden P. bei *qnd* „wütend sein“ zeigt. Man hatte beobachtet, daß sich Mantelp. am Morgen und Abend nach dem Verlassen bzw. vor dem Beziehen ihrer Schlaffelsen in deren Nähe versammeln und geräuschvollen sozialen Aktivitäten (*h3t*) nachgehen, und wertete dies als Ausdruck der Freude, als Begrüßung bzw. Verabschiedung der \*Sonne. Daher wurden P. in mannigfaltigem Kontext bei der Verehrung und als Helfer des Sonnengottes bei dessen irdischem und jenseitigem Lauf gezeigt (\*Abu Simbel, \*Amduat, \*Obelisk)<sup>20</sup>, oder galten als Erscheinungsformen des Sonnengottes \*Atum<sup>21</sup>. Besonders gerne stellte man das bemähnte, mit erigiertem Penis auf Wache sitzende Hamadryasmännchen dar<sup>22</sup>, wußte aber auch treffliche Studien bewegter Tiere zu liefern<sup>23</sup>.

Die Achtung vor dem erfahrenen P. mann mit silbergrauer Mähne zeigt die Gestalt des \*Hedjwer, des „großen Weißen“ (\*Farbe, \*Feld, \*Gebirg des F., \*Kapelle, \*Schebet, \*Sedfest), der als königliches Ahnentier galt. In diesem Zusammenhang dürfte auch die P.gestalt der acht Urgötter (\*Achttheit) sowie ein Determinativ des \*Inmutef, das diesen beim Handschlag mit einem P. zeigt<sup>24</sup>, zu stellen sein. Würdiges Aussehen des alten, seinen \*Harim leitenden Hamadryasmanes<sup>25</sup>, Gelehrigkeit<sup>26</sup> und Intelligenz<sup>27</sup> des P. machten das Tier zur Erscheinungsform von \*Thot (\*Götter, Tier-), besonders in seiner Eigen-

schaft als Patron der \*Schreiber<sup>28</sup>. Der P. Thot, der paviangestaltige \*Isden (\*Isdes) und die vier den \*Flammensee bewachenden P. unterstützten das \*Jenseitsgericht bei der Wahrheitsfindung<sup>29</sup>. Aber auch als Herr des \*Mondes und der Zeitrechnung ist Thot wie auch \*Chons paviangestaltig. So finden wir auf \*Wasseruhren die Darstellung eines P.<sup>30</sup>. Als weiser P. führt Thot das erzürnte \*Sonnenauge (demot. Mythos vom) \*Hathor-\*Tefnut aus \*Nubien zurück.

Wie Affen generell, galten auch P. als Tiere, die im Bereich der \*Erotik eine Rolle spielen<sup>31</sup>. Dieser Aspekt ist besonders in \*Bebon verkörpert, über dessen sexuelle Potenz der Tote im Jenseits zu verfügen hofft<sup>32</sup>, dessen laszive Art aber auch Bedenken fand<sup>33</sup>, wie überhaupt bei dieser Gottheit die ambivalente Einstellung zu diesem dem Menschen nahestehenden Tier zum Ausdruck kommt<sup>34</sup>. Aber auch bei Behon überwiegen die positiven Seiten, gilt er doch auch als mächtiger Helfer im Jenseits<sup>35</sup>. Seine sexuelle Mächtigkeit ließ den P. zum Sinnbild der \*Wiedergeburt werden<sup>36</sup>. So können auch der Kanopengott \*Hapi und \*Osiris die Gestalt eines P. haben.

Neben der bedeutenden Rolle in der Religion, sichtbar auch in den P.friedhöfen von \*Abydos, \*Hermupolis und \*Theben, steht die Wertschätzung im Alltag. Wir kennen P. als \*Lieblingstiere (\*Domestikation)<sup>37</sup>, als Helfer bei verschiedenen Arbeiten, wie dem Bootsbau<sup>38</sup>, bei der \*Ernte von Früchten<sup>39</sup> oder finden sie auf dem \*Markt<sup>40</sup> und zu \*Musik und \*Tanz abgerichtet<sup>41</sup>.

Schließlich wäre noch ein \*Sternbild namens P.<sup>42</sup>, das p.köpfige Aussehen verschiedener Dämonen (\*Aha) in magischen Texten<sup>43</sup>, was noch in gnostischen Traktaten nachklingt<sup>44</sup>, zu erwähnen. Die gräko-ägyptische \*Magie benutzte den Kot von P. für Zaubermitel<sup>45</sup> und stellte sie auf ihren magischen Gemmen dar<sup>46</sup>.

<sup>1</sup> Zur Systematik, Entwicklungsgeschichte, Biologie, Verhalten, Verbreitung und Kulturgeschichte: Delson, in: Frederick S. Szalay et al., *Approaches to primate paleobiology*. Contr. Primat. 5, Basel 1975, 167–217; Maier, in: *Zeitschr. f. Säugetierkd.* 35, 1970, 193–214; Ivan T. Sanderson und Georg Steinbacher, *Knauers Affenbuch*, München-Zürich 1957, 95–132; Walter Fiedler, *Die Meerkatzen und ihre Verwandten*, in: Grzimeks Tierleben 10, Zürich 1967, 420–482; Hans Kummer, *Social organization of Hamadryas baboons*, Basel-New York 1968; De Vore-Washburn, in: F. Clark Howell-François Bourlière ed., *African ecology and human evolution*, Chicago 1963, 335–367; J. R. Napier und P. H. Napier ed., *Old world monkeys*, London-New York 1970; Kock, in: *Zeitschr. f. Säugetierkd.* 34, 1969, 193–216; J. MacDonald, *Almost human*, Philadelphia 1965; W. C. McDermott, *The ape in antiquity*, Baltimore 1938; H. W. Janson, *Apes and apes in the Middle Ages and the Renaissance*, London 1952; Ramona Morris und

Desmond Morris, *Men and apes*, London 1966; Alison Jolly, *The evolution of primate behaviour*, New York 1972; Elwyn L. Simons, *Primate evolution*, New York 1972. – <sup>2</sup> Monod, in: F. Clark Howell und François Bourlière ed., *African ecology and human evolution*, Chicago 1963, 163–166. – <sup>3</sup> Vandier-d'Abbadie, in: RdE 17, 1965, 188; Yoyotte, in: Knaurs Lexikon der ägyptischen Kultur, München-Zürich 1959, 11. – <sup>4</sup> LA I, 83. – <sup>5</sup> Vandier-d'Abbadie, in: RdE 17, 1965, 177. – <sup>6</sup> Erstmals wird im \*Schiffbrüchigen vom Import von *guf*-Affen und *kju*-Affen aus Punt gesprochen: pErmitage 1115, 165. Maksimow, in: Drevnij Vostok, Moskau 1962, 156f. – <sup>7</sup> Rosemarie Drenkhahn, Darstellung von Neger in Ägypten, Hamburg 1967, 115f. – <sup>8</sup> Störk, in: GM 8, 1973, 43ff. Ein Desiderat wäre die Fortführung, eventuell Revision der von Gaillard Anfang des Jahrh. vorgenommenen Untersuchungen der Affenmumien. – <sup>9</sup> Auch in den Darstellungen scheint nicht immer zwischen den verschiedenen P.arten unterschieden worden zu sein: Erik Hornung und Elisabeth Staehelin ed., *Skarabäen und andere Siegelamulette aus Basler Sammlungen*, Mainz 1976, 106. – <sup>10</sup> Edel, *Altäg. Gramm.* § 128 u. § 219. – <sup>11</sup> Friedrich Wilhelm von Bissing, *Die altafrikanische Herkunft des Wortes Pavian-Babuin*, SBAW 3, 1951. – <sup>12</sup> Edel, in: ZÄS 81, 1955, 74ff. geht von der Beobachtung aus, daß Mantelp. auf Felsen übermachten und leitet von *hb̄w* „Loch, Höhle“, das Höhlentier *hb̄w* ab Osing, *Nominalbildung*, 310, 854 schließt sich dem an. William A. Ward, *The four Egyptian homographic roots b-3*, Rom 1978, 91. 133f. erinnert an die sexuellen Aktivitäten Bebons und postuliert eine Ableitung von der Wurzel *b̄* „ejakulieren“. Letztere Version ist m.E. plausibler, da Mantelp. zwar auf Schlaffelsen nächtigen, diese sich aber nicht durch eine höhlenartige Beschaffenheit auszeichnen. Außerdem ist Bebon eine betont maskuline Gottheit, was allerdings eine spätere Verengung einer ursprünglich allgemeinen Artbezeichnung sein könnte. – <sup>13</sup> Scheint ursprünglich eine andere Spezies gewesen zu sein: Brunner-Traut, in: MDAIK 14, 1956, 20ff. – <sup>14</sup> Hier dürfte eine Verbindung zur Wurzel *bn* „anschwellen, erigieren“ vorliegen: Baines, in: Or 39, 1970, 389ff.; Hornung, *Amduat II*, 89, Anm. 320. – <sup>15</sup> *Htt* meint akustische und körperliche Freudenbezeugungen der P. beim Auf- und Untergehen der Sonne. Nicht mit „Kreischen“ zu übersetzen, da nur die von den Männchen übel traktierten Weibchen kreischen; P. bellen. – <sup>16</sup> Wild, in: Kush 7, 1959, 86, n. 30: „Ces différents termes désignent peut-être des variétés des babouins.“ Das eine oder andere dieser Wörter mag auf auch andere Affenarten gemünzt sein. – <sup>17</sup> Keimer, in: BIFAO 55, 1955, 7ff. – <sup>18</sup> Pyr. 1462. – <sup>19</sup> Keimer, in: MDAIK 8, 1939, 42ff. Ingrid Wallert, *Die Palmen im Alten Ägypten*, MÄS 1, 1962, 97ff. – <sup>20</sup> Assmann, *Liturgische Lieder*, 208ff.; Derchain, in: CdE 74, 1962, 265f.; Westendorf, *Darstellungen des Sonnenlaufes*, 51; Hans Kayser, *Die ägyptischen Altertümer im Roemer-Pelizaues-Museum in Hildesheim*, Hildesheim 1973, Abb. 57. – <sup>21</sup> Brunner-Traut, in: MDAIK 14, 1956, 20ff. – <sup>22</sup> Wolfhart Westendorf, *Das Alte Ägypten*, Baden-Baden 1968, 23, 152, 212. Montet, in: Kemi 12, 1952, Tf. 3. P.statue in \*Meroc: *Africa in antiquity II*, New York 1978, Fig. 72. Zum Genitalpräsentieren: Wolfgang Wickler, *Stammesgeschichte und Ritualisierung*, Mün-

chen 1975 (dtv 4166), 249ff. – <sup>23</sup> William Peck und John Ross, *Ägyptische Zeichnungen aus drei Jahrtausenden*, Bergisch Gladbach 1979, Fig. 108. Als \*Felsbild (sehr selten): Pavel Červíček, *Felsbilder des Nord-Etbaï, Ober-ägyptens und Unternubiens*, Wiesbaden 1974, Abb. 477. Zu Felsbildern von Affen in der Sahara: Huard, in: Bull. Inst. Franç. d'Afr. Noire, Reihe B, 24, 1962, 86–104. Vgl. auch die Dokumentation von Vandier-d'Abbadie, in: RdE 16–18, 1964–66. – <sup>24</sup> Beni Hasan III, Tf. 6, 82. Vgl. aber die ganz andere Deutung von Vandier-d'Abbadie, in: RdE 17, 1965, 185. Vgl. zu dieser Frage auch: Helmut Straube, *Westkuschitische Völker Süd-Äthiopiens*, Stuttgart 1963, 270. – <sup>25</sup> Nach Pyr. 516c und CT VI, 297c–d ist Bebon *k' j'mw* „Stier (Oberhaupt) der P.“. Im Gegensatz zu den Savannenp. sind die Mantelp. in one-male units organisiert. – <sup>26</sup> pAn. III, 4, 1 = Caminos, LEM 83, 85 und Brunner, *Erziehung*, 58. – <sup>27</sup> Nach pBologna 1094 versteht der P. die menschliche Sprache. – <sup>28</sup> RÄRG, 7. Vgl. auch die Zeichenwerte des sitzenden P. im ptolemäischen Schriftsystem: De Meulenaere, in: BIFAO 54, 1954, 73ff. Bei den Galla galt der P. als dummes, die Meerkatze hingegen als kluges Tier: Eike Haberland, *Galla Süd-Äthiopiens*, Stuttgart 1963, 634f. – <sup>29</sup> Christine Seeber, *Untersuchungen zur Darstellung des Totengerichtes im Alten Ägypten*, MÄS 35, 1976, 147ff. 129. Brigitte Altenmüller, *Synkretismus in den Sargtexten*, GOF IV, 7, Wiesbaden 1975, 241. – <sup>30</sup> Ramsès le Grand, *Galeries Nationales*, Paris 1976, 138; \*Horapollon I, 16. – <sup>31</sup> Derchain, in: SAK 2, 1975, 68f.: „le singe est en Egypte souvent porteur d'une connotation érotique“. Meerkatzen und P. tanzen für die Liebesgöttin \*Hathor: Siegfried Schott, *Altägyptische Liebeslieder*, Zürich 1950, 80. „Zeugen“ *uwt* wird mit einem sitzenden P. geschrieben. – <sup>32</sup> Derchain, in: RdE 9, 1952, 33ff. – <sup>33</sup> Vandier, ebd., 121ff. Der P. als sexuell aggressives Tier: Leo Reinisch, *Sprachen von Nord-Ost-Afrika*, Wiesbaden 1972 (Repr.) 191. Enno Littmann (Übers.), *Tausendundeine Nacht 3*, Wiesbaden 1959, 347ff. – <sup>34</sup> Derchain, in: RdE 9, 1952, 40ff. Zum respektlosen Verhalten Bebons gegenüber dem Götterkönig vgl. Wu Ch'êngên, *Der rebellische Affe*, Reinbek 1961 (roro 82/83). – <sup>35</sup> Brigitte Altenmüller, op. cit., 56f. – <sup>36</sup> Hornung-Staehelin, op. cit., 107f. – <sup>37</sup> P. Als Personennamen: Ranke, PN II, 183. – <sup>38</sup> Ahmed M. Moussa und Hartwig Altenmüller, *The tomb of Nefer and Ka-hay*, Mainz 1971, Tf. 23. – <sup>39</sup> Op. cit., Tf. 12. Ob der Affe wirklich arbeitet? Könnte hier nicht der alte Hedjwer dargestellt sein, der eine Verbindung zum \*Wein gehabt zu haben scheint, vgl. Kaplony, in: LÄ II, 1079f. – <sup>40</sup> Drenkhahn, *Neger*, 107. – <sup>41</sup> Hodjash und Berlev, in: AoF 7, 1980, 40f.; Ahmed M. Moussa und Hartwig Altenmüller, *Das Grab des Nianchchnum und Chnumhotep*, Mainz 1977, Tf. 27. Nach Ansicht Altenmüllers, op. cit., 82 und LÄ III, 1192 agieren die P. hier im Dienste der Marktpolizei. – <sup>42</sup> Brunner-Traut, in: ZÄS 80, 1955, 31ff. – <sup>43</sup> pHood 5. – <sup>44</sup> J.F. Borghouts, *Ancient Egyptian magical texts*, Nisaba 5, Leiden 1978, 129. 132. 134f. – <sup>45</sup> Martin Krause und Pahor Labib, *Die drei Versionen des Apokryphon des Johannes im koptischen Museum zu Alt-Kairo*, ADAIK, Kopt. Reihe 1, Wiesbaden 1962, 141. – <sup>46</sup> PGM I, 149. 155. – <sup>47</sup> A. Delatte und Philippe Derchain, *Les intailles magiques gréco-égyptiennes*, Paris 1964, 151ff.

Pe s. Buto

Peftjauemawibastet (*Pf-tʃw-(m)-ʃwj-Bʃstt*). 1. Thronname *Nfr-kʃ-Rʃ*, König von \*Herakleopolis zur Zt des Zuges des \*Pianchi in dessen 20. Jahr gegen \*Tefnachte von \*Sais. P. steht nach der Schilderung der \*Pianchi-Stele auf Seiten des Pianchi, wird allerdings im Giebfeld dieses Denkmals unter den Gegnern dargestellt. Seine Frau war die Tochter des Königs \*Rudjamun namens Irbastetudjaennefu (*Jr-Bʃstt-wdʃ-(n)-nfw*)<sup>1</sup>. Zwei Stelen mit Stiftungen für zwei seiner Töchter, errichtet von einer Taschereteniset (*Tʃ-šrjt-n-Jst*)<sup>2</sup>, nennen das 10. Regierungsjahr des P. Die Mutter hieß Tairi (*Tʃ-jrj*)<sup>3</sup>.

2. Sohn des Pedese, Ururenkel des Königs \*Osorkon II., s. \*Hoherpriester von Memphis.

<sup>1</sup> Berlin 2100 = Berl. Inschr. II, 540. – <sup>2</sup> Daressy, in: ASAE 17, 1917, 43–45 (JE 45348); ders., in: ASAE 21, 1921, 138 f. (TN 11/9/21/4). – <sup>3</sup> Černý, in: JEA 40, 1954, 23 f. W.H.

Pega (*pgʃ*) ist der Name einer Erdgottheit wie \*Geb, \*Aker oder \*Tatenen. Das Wort, das durch das Bild eines weit geöffneten Armpaares determiniert wird<sup>1</sup> und nur in den Pyramidentexten zu belegen ist<sup>2</sup>, stellt ein Nomen patientis mit der Bedeutung „der Ausgebreitete“ dar, gibt also eine Personifikation des kosmischen Begriffes „Erde“ (*tʃ*) wieder. Die mit Hilfe eines geöffneten Armpaares gebildete Erde kann später vom „Arm des Geb“ (*rmm Gbb*) und vom „Arm des Horus“ (*rmm Hrw*) geformt und auch so bezeichnet werden<sup>3</sup>. Von P. wird in den Pyramidentexten parallel zum Urgewässer \*Nun erwartet, daß er den verstorbenen König dem Luftgott \*Schu anbefiehlt, damit dieser ihn durch das Tor im Osten zum Himmel gelangen läßt<sup>4</sup>. Betonen doch die Pyramidentexte an anderer Stelle, daß die Erdgötter den Verstorbenen nicht zurückhalten können, da er nicht zur Erde, sondern zum Himmel gehört<sup>5</sup>.

<sup>1</sup> Wb I, 562, 10. – <sup>2</sup> Pyr. 604b. – <sup>3</sup> Richard A. Parker, Jean Leclant und Jean-Claude Goyon, The Edifice of Taharqa by the Sacred Lake of Karnak, Brown Egyptol. Studies VIII, London 1979, 53 Anm. 77, Tf. 22. 23. – <sup>4</sup> Pyr. 604a–c. – <sup>5</sup> Pyr. 890b; 2202c.

Lit.: RÄRG, 167.

W.B.

Peitsche (*jsbr, smj*<sup>1</sup>). Im wesentlichen sind zwei Typen zu unterscheiden: Seit dem AR sind in Szenen der Landwirtschaft<sup>2</sup> (Pflügen, Eintreten des Korns, Austreten des Korns auf der Tenne) und \*Viehzucht<sup>3</sup> Landarbeiter und Hirten mit P., die aus geflochtenen Lederriemen bestehen<sup>4</sup>, in der zum Schlag erhobenen Hand dargestellt. Die

Form dieser P. ist das Urbild der Hieroglyphe *mh*<sup>5</sup>. Mit dem Aufkommen des Streitwagens im NR kam eine anders gestaltete P. als Zubehör in Gebrauch. An einem geraden Holzstab, dessen Griff in einem kugelförmigen Knauf enden konnte, war eine (bisweilen zweigeteilte) Lederschnur befestigt<sup>6</sup>. Häufig hält der wagenfahrende König eine P.<sup>7</sup>; ikonographisch kann sie in der Kleinkunst das Gespann vertreten<sup>8</sup>. Ihre Herstellung in Werkstätten ist mehrfach bildlich belegt<sup>9</sup>; außergewöhnlich schöne Stücke (aus Gold, Elfenbein und Ebenholz) sind im Grab des Kenamun abgebildet<sup>10</sup>. Mehrere Originale haben sich erhalten<sup>11</sup>, darunter eine beschriftete P. aus dem Grab des Tutanchamun<sup>12</sup>. P. waren Abzeichen der Aufseher<sup>13</sup>, die sie zum \*Strafen benutzten<sup>14</sup>. Mit P. versehene Uschebtis kommen vor<sup>15</sup>.

<sup>1</sup> Daneben als Termini für nicht immer sicher identifizierbare Teile der P. *jtm*, wohl „Knauf“, *mtdj* „Schnur“ (?), *rwdt* „Schnur“ (?), *krj* „Schnur“. – <sup>2</sup> Klebs, Reliefs I, 45. 47; II, 71; III, 3. 13; Vandier, Manuel VI, 20 f. 23. 25–27. 40. 43. – <sup>3</sup> Vandier, Manuel V, 271. 300. – <sup>4</sup> Vandier, Manuel VI, 48 f. – <sup>5</sup> Gardiner, EG, Sign-list V 22–23. – <sup>6</sup> Walther Wolf, Die Bewaffnung des altäg. Heeres, Leipzig 1926, 95; Jéquier, in: BIFAO 19, 1921, 220. – <sup>7</sup> Christiane Desroches-Noblecourt, in: RdE 7, 1950, 37 ff.; vgl. Altenmüller, in: LÄ III, 229 Anm. 19. – <sup>8</sup> Belege bei Schoske, in: LÄ III, 820 Anm. 18; siehe auch Medinet Habu I, 24. 31; II, 62. 77. 98. In der Amarnazeit ist auch die Königin in dieser Weise dargestellt: Davies, Amarna II, Tf. 13. 16. – <sup>9</sup> Klebs, Reliefs III, 150. 157. – <sup>10</sup> Wreszinski, Atlas I, 306; Davies, Ken-Amun I, 19–31, Tf. 18. 22–24; II, Tf. 22 A. – Eine im Grab des Useramun (Vercouter, L’Égypte, 360 Nr. 468, Tf. 62) dargestellte P. wird von Wolfgang Helck, Die Beziehungen Äg. und Vorderasiens zur Ägäis, Darmstadt 1979, 73 unter „kretische Lieferungen“ gerechnet. – <sup>11</sup> Berlin Ausf. Verz. Nr. 13694; Howard Carter und Percy E. Newberry, The Tomb of Thoutmōsis IV, Westminster 1904, 38 Nr. 46116; Hayes, Scepter II, 112, Abb. 59 (beschriftet); 315, Abb. 197 (Griff in Form eines Pferdes). – <sup>12</sup> Carter, Tut-ench-Amun III, 121. Zu einer weiteren P. aus diesem Grab s. PM I<sup>2</sup>, 582. – <sup>13</sup> Klebs, Reliefs III, 74 f. – <sup>14</sup> Klebs, Reliefs II, 93 f.; Bauer B1, 186 f. – <sup>15</sup> Hayes, Scepter II, 425–427. W.D.

Pektorale, kleine mit einer Darstellung versehene Täfelchen, wurden an einer Kette, einem Band oder einem Faden auf der Brust getragen. Dargestellte Vorläufer lassen sich seit der \*Narmer-Palette (Sandalenträger) nachweisen. Im MR traten sie erstmalig als \*Grabbeigaben hochstehender weiblicher Persönlichkeiten auf, wurden im NR auch von Männern übernommen und lebten fort bis zum Ende der äg. Kunst. Im MR zeigen sie – in Zellentechnik hergestellt – gegengleich in einem \*Naos angeordnete hieroglyphische Darstellungen aus dem äg. \*Königs-

dogma, vermutlich dem \*Sedfest. Diese Thematik setzt sich in der folgenden Zeit teilweise fort, auch erscheint das P. auf Darstellungen immer wieder im Zusammenhang mit dem Sedfest.

Im MR in Schmucktruhen aufbewahrt, lagen die P. seit dem NR auf der \*Mumie selbst und nahmen mit ihren Darstellungen direkten Bezug auf den Verstorbenen. Konnte der König im Jenseits Tausende von Sedfesten feiern, waren ihm dauernde Regierung und ewiges Leben beschieden. Hierzu mußte er aber erst einmal wiedergeboren werden, und so trat der Gedanke der Wiedergeburt immer mehr in den Vordergrund. Am beliebtesten war das Motiv der \*Sonne oder des \*Mondes, denen sich der Tote gleichsetzte, um wie diese täglich neu geboren zu werden. Der \*Chepre, der gleichzeitig der \*Herzskarabäus sein kann, schiebt oder zieht die Sonnen- oder Mondscheibe oder den Namen des Toten, oder die Sonne steigt über dem \*Djed-Pfeiler empor. Der \*Skarabäus bzw. die aufgehende Sonne ist \*Osiris und Osiris der Tote. Daneben begibt sich der Tote in den Schutz verschiedener Götter, z. B. \*Nut, \*Nechbet, \*Isis und \*Nephthys, \*Maat, oder der beiden \*Landesgöttinnen Nechbet und \*Uto.

Durch ihren gewandelten Motivgehalt, jetzt für jeden Toten von Bedeutung, wurden die P. als reine Totenamulette dem Volk zugänglich, das Material wurde billiger, die Thematik weitete sich aus. Die Themen sind zum guten Teil von Darstellungen auf Grabwänden, Stelen oder Särgen bekannt: Der \*Nekropolen-Gott \*Anubis auf dem Schrein mit oder ohne Anbeter oder der Tote vor seinem \*Totenrichter Osiris, der gelegentlich von den vier Horuskindern begleitet oder zwischen dem und dem Toten ein Herzskarabäus dargestellt wird. Seltener sind andere Götter oder der Tote am \*Speisetisch, während ihm ein Priester opfert, häufiger glücksverheißende Symbole wie \*Djedpfeiler und \*Isisknoten.

Als \*Amulett mit magischer Kraft versehen, hatte das P. neben dem Toten auch den Lebenden zu schützen. So wurde es von Göttern, Königen oder Privatpersonen getragen oder als Gabe Göttern oder Königen überreicht.

Lit.: Erika Feucht-Putz, Die königlichen Pektorale, Diss. München, Bamberg 1967; dies., Pektorale nichtkönigliche Personen, ÄA 22, Wiesbaden 1970. E. F.

Pelikan (*hnt*<sup>1</sup>, 𓂏𓂏, 𓂏𓂏𓂏, 𓂏𓂏𓂏 (B); 𓂏𓂏𓂏 (S. B.)). Die P. (Pelecanidae) bilden mit den \*Kormoranen eine Fam. der Ordnung der Pelecaniformes (Ruderfüßer; \*Fauna). Als \*Zugvögel verweilen folgende Arten in Ägypten: *Pelecanus onocrotalus* (Rosapelikan), *Pelecanus rufescens* (Rötelp.) sowie *Pelecanus crispus* (Krauskopfp.).<sup>2</sup> Wie die

\*Jahreszeitendarstellungen belegen, scheint man P. mitunter in halbdomestiziertem Zustand (\*Domestikation) gehalten zu haben<sup>3</sup>, doch ist keine Bedeutung für die \*Geflügelzucht zu erweisen. Vogelfänger erbeuteten P. mit anderem \*Geflügel mit dem Schlagnetz (\*Vogelfang) oder brachten ihre \*Eier ein<sup>4</sup>. Der Kot des P. wurde von der \*Medizin als \*Heilmittel gebraucht<sup>5</sup>. Nicht zu belegen ist eine Verwendung beim Fischfang (\*Fischer und Fischerei), wie sie im 18. Jahrh. am Menzale-See zu beobachten war<sup>6</sup>. Eine bedeutende Rolle spielte der P. in den Jenseitsvorstellungen, wo er als Göttin<sup>7</sup>, als prophezeiendes Tier<sup>8</sup>, als Mutter des Toten<sup>9</sup> oder als der Tote selbst erscheint<sup>10</sup>. E. Otto hat in diesen Texten die Vorläufer der späteren \*Fabel des sich für seine Jungen aufopfernden P. erkannt<sup>11</sup>.

<sup>1</sup> Dürfte mit *hnt* „Gier“ zusammenhängen, also der „Gierige“. – <sup>2</sup> R. D. Etchécopar und François Hüe, Les oiseaux de Nord de l'Afrique, Paris 1964, 48 ff. – <sup>3</sup> Edel, in: NAWG 1961, 8, 232 f.; 239 ff. und NAWG 1963, 5, 182 f.; 194. – <sup>4</sup> Nina de Garis Davies, Ancient Egyptian paintings, Chicago 1936, I, Tf. 41; Frederick E. Zeuner, Geschichte der Haustiere, München-Basel-Wien 1967, 392 f. – <sup>5</sup> Grundriß der Medizin VI, 350 f. – <sup>6</sup> Daumas, in: LÄ II, 239. – <sup>7</sup> Als Fürsprecherin des Toten: Erik Hornung, Das Buch der Anbetung des Re im Westen I, Aegyptiaca Helvetica 2, 1975, 187 ff. Op. cit. II, Aegyptiaca Helvetica 3, 1976, 85 und Anm. 425. – <sup>8</sup> Pyr. 278; CT VI, 53 e; CT VI, 236 i; Tb 68. – <sup>9</sup> CT V 37 d. – <sup>10</sup> CT III, 330 a. 392 c. 393 b. – <sup>11</sup> Otto, in Fs David M. Robinson, Saint Louis 1951, 215 ff. L. St.

Pella. (*chirbet fabil*), Ortschaft gegenüber von \*Besan auf der anderen Seite des Jordangrabens<sup>1</sup>. Ältester Beleg des Namens in den jüngeren Ächtungstexten<sup>2</sup>; keilschriftlicher Nachweis in den Amarnabriefen<sup>3</sup>, wo sich der Stadtfürst Mutba'lu gegen den Vorwurf verteidigt, die Stadt verlassen zu haben<sup>4</sup>. Weitere hieroglyphische Belege im NR<sup>5</sup> aus der Zt Thutmosis' III.<sup>6</sup> und Amenophis' III.<sup>7</sup>, vor allem aber aus der Zt Sethos' I.<sup>8</sup> und Ramses' II.<sup>9</sup> im Kontext von Ortsnamenlisten. Die dominante Vertretung unter Sethos I. erfährt eine zusätzliche Stütze durch eine Mitteilung auf einer Stele Sethos' I. von Besan<sup>10</sup>, wonach die „Leute von Pella“ (*n3j phr*) in einer Art Koalition mit dem angreifenden \*Hamath gegen Besan und Rehob vorgehen. Weitere archäologische Indizien für die besondere Position der Ortschaft in der 19. Dyn. stehen noch aus.

<sup>1</sup> Albright, in: AASOR 6, 1926, 39. – <sup>2</sup> Georges Posener, Princes et pays d'Asie et de Nubie, Brüssel 1940, 68 f.: E 8 (*pi-hi-w-m*). – <sup>3</sup> EA 256, 8. 13. 34 (*URUPé-hi-li*; vgl. Albright, in: BASOR 89, 9 n. 9; Anson F. Rainey, El Amarna Tablets 359–379, AOAT 8, Kevelaer 1970, 106). – <sup>4</sup> Vgl. Helck, Beziehungen<sup>2</sup>, 184. – <sup>5</sup> Zu den

Schreibungen vgl. Elmar Edel, Die Ortsnamenlisten aus dem Totentempel Amenophis' III., Bonner Bibl. Beitr. 25, Bonn 1966, 76. – <sup>6</sup> Urk. IV, 782 (Nr. 33) = Simons, Topographical Lists, I abc, 33. – <sup>7</sup> Simons, op. cit., IXg, 3 = Soleb IXa, 1 (Edel, in: Biblische Notizen 11, 1980, 65); Simons, op. cit., XIIa, 13 (zur Zuweisung der Liste vgl. Edel, Ortsnamenlisten, 51); Varille, in: BIFAO 35, 1935, 174. – <sup>8</sup> Simons, op. cit., XIII, 49 (= Kitchen, Ram. Inscr. I, 32 Nr. 49 A); XIV, 51 (= Kitchen, Ram. Inscr. I, 29 Nr. 54 A); XV, 15 (= Kitchen, Ram. Inscr. I, 33 Nr. 15); XVIa, 2 (= Kitchen, Ram. Inscr. I, 32 Nr. A2); Kitchen, Ram. Inscr. I, 34 Nr. 13. Zu den Sethoslisten vgl. jetzt auch S. Ahituv, The Eg. Topographical Lists Relating to the History of Palestine in the Biblical Period, Jerusalem 1979, 66ff. (hebr.). – <sup>9</sup> Simons, op. cit., XXIV, 26 (= Kitchen, Ram. Inscr. II, 163 Nr. 26); Kitchen, Ram. Inscr. II, 211 Nr. 11; II, 215 Nr. 11 (zu den beiden letzten Belegen s. die Synopse von Soleb, Akscha und Amara bei Edel, in: Biblische Notizen 11, 1980, 65). – <sup>10</sup> Abb. bei Alan Rowe, Topography and History of Beth-Shan, Philadelphia 1930, Tf. 41. Vgl. Kitchen, Ram. Inscr. I, 12, 10 und die Kommentare von M. Noth, in: ZDPV 60, 1937, 215f. (= Aufsätze zur biblischen Landes- und Altertumskunde II, 1971, 26f.) und Helck, Beziehungen<sup>2</sup>, 191. M. Gö.

Pelusium (Πηλούσιον<sup>1</sup>), griech. Name für die äg. *Sjn* „Festung“<sup>2</sup>, seit der ptol. Zt *P3-jr-Jmn*<sup>3</sup> bzw. *Pr-jr-Jmn*<sup>4</sup>, daher kopt. ΠΕΡΕΜΟΥΡΗ, arab. (Tell) Farama<sup>5</sup> genannte Stadt im 14. u. äg. \*Gau, 30–40 km östl. des Suezkanals. Als Namengeber u. Gründer galt Achilles' Vater Peleus<sup>6</sup>, oder \*Isis sollte zum Andenken ihres Pflegesohnes Pelusios P. gegründet haben<sup>7</sup>; schließlich bringt die Volks-etymologie eine Verbindung des äg. Wortes *sjn* „Lehm“ mit dem griech. Wort πηλός „Lehm“ zustande, wonach P. „Lehmstadt“ bedeute<sup>8</sup>. *Sjn* ist zwar seit dem AR als Herkunftsort guten Weines bekannt (\*Weingarten)<sup>9</sup>, erlangt jedoch seine Bedeutung als \*Festung u. \*Hafen erst in der SpZt: es ist Ausgangspunkt und Einfallstor für kriegerische Handlungen (\*Kambyses, \*Alexander d. Gr., \*Ptolemaios IV. Philopator), Umschlagplatz für nach Äg. kommende Waren<sup>10</sup>, Knotenpunkt der Straßen nach \*Alexandria und Äg. (\*Hadrian)<sup>11</sup>. Hauptgott war offenbar \*Amun, daneben wurden \*Isis<sup>12</sup> u. \*Harpokrates<sup>13</sup> verehrt; aus der Zt. \*Hadrians ist ein Tempel des Zeus Kasios (\*Kasion) belegt<sup>14</sup>. Ausgehend von den Bemerkungen Plutarchs und Lukians<sup>15</sup> über die Verehrung der Zwiebel in P. (\*Speisege- u. -verbote) hat sich eine Reihe antiker, bes. christl. Schriftsteller über die äg. Religion lustig gemacht, von Hieronymus als \*Religio Pelusiaca angeprangert<sup>16</sup>.

<sup>1</sup> Z. B. Herodot II, 15. 17. 30 u. ö. – <sup>2</sup> Hierogl.: Vgl. Spiegelberg, in: ZÄS 49, 1911, 81f.; Gauthier, DG V, 14; demotisch: Pap. Kairo 31169 Kol. 3,26 (Wilhelm Spie-

gelberg, Demotische Denkmäler (CG) II, 1908, 273); Pap. Krall VIII,7 (Edda Bresciani, Der Kampf um den Panzer des Inaros, Wien 1964, 42). Helck, Gaue, 188 hält *Sjn* für identisch mit der Gauhauptstadt Sile; seiner Meinung nach tritt P. erstmals bei Herodot auf. – <sup>3</sup> Hierogl.: Raphia-Dekret, h. 7 (Henri Gauthier und Henri Sottas, Décret trilingue, Kairo 1925, 26–27). – <sup>4</sup> Demotisch: Raphia-Dekret d. 10; Stele Serapeum 110 (Spiegelberg, in: ZÄS 57, 1922, 69); John Ray, Archive of Hor, London 1976, Nr. 3, vso 14. 23, vgl. S. 28. – <sup>5</sup> Gaston Maspero und Wiet, Materieux à servir pour la Géographie, MIFAO 36, 1919, 138–139; Clédat, in: BIFAO 22, 1923, 167–169. – <sup>6</sup> Ammianus Marcellinus XXII, 16, 3 = Hopfner, Fontes, 553. – <sup>7</sup> Plutarch, De Iside, 17; vgl. John G. Griffiths, Plutarch's De Iside, Cardiff 1970, 334. – <sup>8</sup> Strabo XVII, 1, 21. – <sup>9</sup> Spiegelberg, in: ZÄS 49, 1911, 82; Gardiner, in: JEA 5, 1918, 253. – <sup>10</sup> P. im Zenon-Archiv: Edgar, in: ASAE 23, 1923, 73f.; P. M. Fraser, Ptolemaic Alexandria I, Oxford 1972, 149–150. – <sup>11</sup> Manfred Bietak, Tell el-Daba'a II, Wien 1975, 105. 132–133. – <sup>12</sup> In P. heißt Isis nach Pap. Oxy. 1380, 74 ὀμίστρια „die zum sicheren Hafen bringt“. – <sup>13</sup> Meeks, in: LÄ II, 1006 und Anm. 53. – <sup>14</sup> Clédat, in: ASAE 13, 1914, 83 = Sammlb. Griech. Urk. Nr. 5689. – <sup>15</sup> Plutarch, De Iside, 8; vgl. Griffiths, op. cit. (s. Anm. 7), 280; Lucian, Juppiter tragoed., 42 = Hopfner, Fontes, 312. – <sup>16</sup> Vgl. Adolf Jacoby, in: RecTrac 39, 1912, 9–15.

Lit.: Kees, in: RE XIX.1, 407ff. RÄRG, 585; Helck, in: Kleiner Pauly IV, 610. H.-J. Th.

Pemu (König) s. Pami

Pensionierung s. Altersversorgung

Pepi I. (äg. *Pjpi*, griech. Phios, Nebenform zu Phiops), dritter König der 6. Dyn. (um 2300/2250), Sohn des \*Teti und der Iput (*Jpwt*)<sup>1</sup>. Sein Horusname ist *Mrj-t3wj*, sein Thronname anfangs *Nfr-z3-Hr*<sup>2</sup>, später (gewiß nicht erst seit dem Sedfest) *Mrj-Rc*. Er kam nach der Ermordung seines Vaters und Thronwirren (?)<sup>3</sup> als Kind zum Thron und regierte mindestens 40 Jahre<sup>4</sup>. Aus seinen früheren Jahren fehlen datierte Denkmäler; belegt sind das Jahr nach der 18. Zählung (Sedfest, ob Jahr 30?)<sup>5</sup>, das der 21.<sup>6</sup> und der 25. Zählung<sup>7</sup>. Nach Beseitigung einer älteren Königin (\*Harimschwörung) im Jahr der 21. Zählung (?)<sup>8</sup> heiratete er nacheinander zwei Töchter des wohl einem o. äg. Fürstenhaus entstammenden Chui (*Hwj*) aus Abydos, die beide den Hofnamen \*Anchnesmerire annahmen<sup>9</sup>. Die ältere, Mutter des \*Merenre und der Neit (*Njt*), starb wohl bald nach der Geburt dieser Kinder, die jüngere lebte noch in der Regierungszeit ihres Sohnes \*P. II.

Innenpolitisch setzt sich die Entwicklung zu größerer Selbständigkeit der Provinz gegenüber der Residenz fort; ihr wird durch Bautätigkeit des Königs an vielen Heiligtümern des Landes Rech-

nung getragen: \*Bubastis<sup>10</sup>, \*Abydos<sup>11</sup>, \*Dendara<sup>12</sup>, \*Elephantine<sup>13</sup>. Expeditionen ins \*Wadi Hammamat, zum Sinai (\*Maghara) und nach Nubien (\*Tomas). Die Handelsbeziehungen zu Vorderasien<sup>14</sup> werden durch das Eindringen von Nomaden nach Palästina, das dort das Ende der frühbronzezeitlichen Kultur herbeiführt, erschwert; dagegen äg. Vorstoß unter Leitung des \*Uni<sup>15</sup>. Von den in diese Zeit datierbaren \*Wesiren (*Hntj-k3/Jhhj*, *Jj-nfrt*, *Tntj*, *Ssj*, *Mhw*, *D'w*)<sup>16</sup> werden nicht alle wirklich amtiert haben; Djau (*D'w*) hat den Titel als Bruder der Königinnen Anchnesmerire erhalten.

Von P. sind eine lebensgroße Kupferfigur (mit seinem Sohn) aus \*Hierakonpolis<sup>17</sup>, eine Sitzfigur aus Alabaster<sup>18</sup> und eine Statuette aus Schiefer (im hier erstmals bezeugten Typ des knieend ofernden Königs)<sup>19</sup> erhalten. Seine \*Pyramide *Mn-nfr(w)-Pjpi* in \*Saqqara (Süd) ist recht klein (Seitenlänge 76 m); sie enthält \*Pyramidentexte<sup>20</sup>. Ihre Pyramidenstadt lag nahe beim Ptah-Tempel von \*Memphis und hat seit der 18. Dyn. der Stadt den Namen gegeben.

<sup>1</sup> Urk. I, 214. – <sup>2</sup> UGÄA 9, 13, Tf. 4, Nr. IV (Hamub); Urk. I, 208–09 (Tomas); pBoulaq VIII, sowie mehrere Siegel und Täfelchen. – <sup>3</sup> Damit ist wohl der rätselhafte Userkare (*Wsr-k3-R'c*) zu verbinden, den Abydos-Liste und Turiner Königspap. zwischen Teti und P. nennen. Dieser sonst nirgends bezeugte König kann jedoch nur eine ganz ephemere Regierung gehabt haben. – <sup>4</sup> Manetho 53 Jahre. Die Ziffer im Tur. Königspap. IV 3 (20 J.) kann nur ein Schreibfehler sein (für 50?). – <sup>5</sup> Aus diesem Jahr stammen ungewöhnlich viele Inschriften (Urk. I, 91–93, 96–97). – <sup>6</sup> Dekret für die Pyramiden des Snofru bei \*Dahschur (Urk. I, 209–13). – <sup>7</sup> Urk. I, 95 (14). Die Lesung des jetzt verlorenen Datums (nach Blackden-Fraser) ist nicht ganz sicher (viell. „nach 18. Zählung“ zu lesen?). – <sup>8</sup> Goedicke, in: JAOS 74, 1954, 88–89. – <sup>9</sup> CG 1431; Urk. I, 117–19. – <sup>10</sup> Naville, Bubastis, Tf. 32; Habachi, Tell Basta, 11–32, Tf. 1–5. – <sup>11</sup> PM V, 40 (unten). – <sup>12</sup> Aus ptolemäischen Bauinschriften erschließbar. PM VI, 71 (198–99). 87 (83–84). 90 (129). Von hier auch ein in Qena gekaufter Alabasterdeckel mit Namen des P. als „Sohn der \*Hathor von \*Dendara“. – <sup>13</sup> Ricke, Beiträge Bf 6, 54 n. 18; Kaiser u. a., in: MDAIK 32, 1976, 80, Tf. 21. – <sup>14</sup> Zu \*Byblos vgl. Helck, Geschichte, 73 n. 19. – <sup>15</sup> Urk. I, 101–04. – <sup>16</sup> Vgl. Helck, Beamtentitel, 140–41. – <sup>17</sup> PM V, 193. – <sup>18</sup> Wolf, Kunst, Tf. 146 (Brooklyn Museum). – <sup>19</sup> Ibid., Tf. 145 (gleichfalls Brooklyn). – <sup>20</sup> PM III<sup>2</sup>, 422–24.

J. v. B.

Pepi II. (äg. *Pjpi*, griech. Phiöps) fünfter König der 6. Dyn. (um 2200), Sohn von \*Pepi I. und \*Anchnesmerire der Jüngeren; Horusname *Ntrj-h'w*, Thronname *Nfr-k3-R'c*. Kam nach dem frühen Tod seines Halbbruders \*Merenre als Kind (angeblich mit 6 Jahren) auf den Thron und herrschte nach der Überlieferung (Tur. Königs-

pap., Manetho) 94 Jahre, doch ist diese Zahl wohl hieratisch aus 64 verderbt<sup>1</sup>. Anfangs stand er unter der Regentschaft seiner Mutter<sup>2</sup> und seines Onkels Djau (*D'w*). Seine drei Hauptgemahlinnen (*Jpwjt*, *Wdbtn* und seine Halbschwester *Njt*) sind in kleinen Pyramiden neben seiner eigenen bestattet<sup>3</sup>. Neit (*Njt*) scheint die Mutter seines Nachfolgers Nemtiemsaf II. zu sein<sup>4</sup>, eine Nebenfrau Anchnespepi (*nht-n.s-Pjpi*) die des Prärendenten *Nfr-k3-R'c* Nebi (Abydos 43)<sup>5</sup>. Als mutmaßliche Amtswesire (\*Wesir) lassen sich *Tj*, *Jdj*, *Jm-Pjpi*, *Nj-Pjpi-h3b-Sd* und *H'j-b3w-Hnmw* feststellen<sup>6</sup>.

In der langen Regierungszeit P. II. begann die Auflösung des Staates des AR, doch ist der Umsturz in der Residenz (\*Admonitions) gewiß erst in die Zeit der Thronwirren unter seinen Nachfolgern (7./8. Dyn.) zu setzen. Die staatliche Initiative ist in O. Äg. nur noch in kgl. \*Dekreten zum Schutz von Opferstiftungen nachweisbar (\*Abydos, \*Koptos)<sup>7</sup>.

Zunehmenden Schwierigkeiten begegnet auch der äg. \*Handel mit den Nachbarländern. In \*Nubien beginnt die Zuwanderung einer neuen Bevölkerungsgruppe (sog. C-Kultur)<sup>8</sup>. Zu Anfang der Regierung des P. bringt Chuefhor (\*Herchuf) von Elephantine von einer \*Expedition einen Pygmäen (\*Zwerg) mit, dessen Ankunft von dem noch kindlichen König ungeduldig erwartet wird<sup>9</sup>. Später finden mehrere Expeditionsleiter den Tod durch Überfälle feindlicher Stämme<sup>10</sup>. In \*Byblos bezeugen kgl. Weihgaben noch das Fortbestehen des Handels<sup>11</sup>.

Die \*Pyramide des Königs in \*Saqqara (*Mn-nht-Pjpi/Nfr-k3-R'c*) wurde von Jéquier freigelegt<sup>12</sup>. In ihrem Innern befinden sich Pyramidentexte. Die in zahlreichen Fragmenten erhaltenen Wanddekorationen der zugehörigen Kultanlagen umfassen auch die namentliche Darstellung der Beamten seines Hofes.

<sup>1</sup> Belegt sind 2. Zählung (Urk. I, 112–13), nach 11. Zählung (ibid., 280–88), 31. Zählung (ibid., 277–78; zur Korrektur vgl. CAH I, XIV, 53), nach 31. Zählung (UGÄA 9, Tf. 12) und 33. Zählung (Urk. I, 274). Es wird öfters in aufeinanderfolgenden Jahren gezählt worden sein. – <sup>2</sup> Als Regentin belegt im Jahr der 2. Zählung in \*Maghara (Inscr. Sinai I, Tf. 9, Nr. 17 = Urk. I, 112–13). Vgl. auch die Alabasterfigur der Königin mit dem kleinen König auf dem Schoß (Brooklyn Museum; Wolf, Kunst, Abb. 147). – <sup>3</sup> Jéquier, Pyramides des reines Neit et Apouit; ders., Pyramide d'Oudjebten. Auch sie enthielten Pyramidentexte. – <sup>4</sup> Nach dem wahrscheinlich ihm zuzuweisenden Dekret für sie und ihre Mutter, Urk. I, 307. – <sup>5</sup> Vgl. ihre Grabinschrift bei Jéquier, Neit et Apouit, 53, Fig. 31, wo der Geburtsname des Königs wohl [*Nb*]ji zu ergänzen ist. – <sup>6</sup> Helck, Beamtentitel, 141–42. – <sup>7</sup> Urk. I, 278–92. – <sup>8</sup> Dazu Manfred Bietak, Studien z. Chronologie der nub. C-Gruppe, Wien 1968.

–<sup>9</sup> Wiedergabe des kgl. Schreibens am Grab des Chuefhor: Urk. I, 128–31. –<sup>10</sup> Inschriften des \*Pepinacht-Heqaib (Urk. I, 131–35) und des Sabni (ibid., 135–40). –<sup>11</sup> PM VII, 388 und 391. –<sup>12</sup> Jéquier, Pepi II (3 Bde.).

J. v. B.

Pepinacht (*Ppj-nḥt(w)*) mit „schönem“ Namen \*Heqaib (*Hqꜣ-jb*); Zeitgenosse \*Pepi II.<sup>1</sup>, „Vorsteher der Fremdländer“ (*jmj-rꜣ ḥꜣswt*)<sup>2</sup> und „Vorsteher der Fremdsprachigen“ (*jmj-rꜣ jꜣꜣw*)<sup>3</sup> (\*Dolmetscher) mit Amtssitz bei \*Assuan. Sein Grab mit biographischer Inschrift befindet sich auf der \*Qubbet el-Hawa<sup>4</sup>. Sein Aufgabengebiet lag in der Wahrung äg. Interessen in den (südl.) Auslandsgebieten, wohin er Expeditionen (\*Expeditionswesen) mit z. T. kriegerischem Charakter durchführte<sup>5</sup>. Außerdem wurde er beauftragt, die Leichen zweier Beamter, die beim Bau von „Byblosschiffen“ für eine Fahrt nach \*Punt von \*Asiaten erschlagen worden waren, in die Residenz zurückzubringen<sup>6</sup>. Er war allem Anschein nach kein Gauverwalter<sup>7</sup>. Nach seinem Tode wurde er wohl vergöttlicht (\*Heqaib, \*Vergöttlichung von Privatpersonen). Reste einer auf \*Elephantine gefundenen Holztür wurden versuchsweise mit ihm (und seinem Kult) in Beziehung gesetzt<sup>8</sup>.

<sup>1</sup> Amt an der Pyramide dieses Königs (Urk. I, 131, 15; 132, 11) terminus ante quem non. –<sup>2</sup> Urk. I, 132, 12. –<sup>3</sup> Urk. I, 131–132 passim; 135, 5. –<sup>4</sup> PM V, 237; Grundriß: op. cit., 236. –<sup>5</sup> Urk. I, 133, 9–134, 12. –<sup>6</sup> Urk. I, 134, 13–17. –<sup>7</sup> Eva Martin-Pardey, Untersuchungen zur ägyptischen Provinzialverwaltung bis zum Ende des Alten Reiches, HÄB 1, 1976, 188–199. –<sup>8</sup> Junge, in: MDAIK 32, 1976, 98–107. E. M.-P.

Per-anch, äg. *Pr-ꜥnḥ*, Ort mit Tempel des \*Sobek(-Re) an der Nordgrenze des Bezirkes von \*Achmim (ursprünglich 9. o.äg. Gau), südlich Antaiopolis.

Lit.: Lit. und Belege s. AEO II, 48\*f. Der Ort wurde vielleicht bei Nr. 359 des Amenope-Onomastikons genannt. S. auch Montet, Géographie II, 112. D. K.

Per-Anti (*pr-ꜥntj*) bzw. Per-Nemti (*pr-nmtj*)<sup>1</sup>. Hieracon, Hauptstadt des 12. o.äg. \*Gaes. Hauptgottheit ist der falkengestaltige \*Anti (\*Nemti). Das Verhältnis zu \*Iakemet, dem Ort des 12. o.äg. Gaes, dessen Hauptgottheit die \*Matit war, ist ungeklärt, ebenso das Verhältnis der Nekropole von \*Deir el-Gebrawi zu den beiden Orten. Andere Bezeichnungen für P. sind „Haus des Goldhorus“<sup>2</sup> und „Stadt des Falken“ (*bjk*)<sup>3</sup>. Der Haupttempel von P. hieß „*ḥnm-(m)-rꜣswt* (Vereinigung-(in)-der-Freude)“<sup>4</sup>. Archäologisch ist P. bisher nicht nachgewiesen.

<sup>1</sup> Zur Frage der Lesung *ꜥntj* oder *Nmtj* s. zuletzt Erhart Graefe, Studien zu den Göttern und Kulturen im 12. und 10. oberägyptischen Gau, Freiburg 1980. –<sup>2</sup> Horst Beinlich, Studien zu den „Geographischen Inschriften“ (10.–14. o.äg. Gau), TAB 2, Bonn 1976, 133; Edfou I, 340, 10. –<sup>3</sup> Rec. dM IV, 28; III, 96; V, 82; Dumas, Mammisis, 124. –<sup>4</sup> Z. B. Rec. dM IV, 28; III, 96; Beinlich, op. cit., 135.

Lit.: AEO II, 68\* Nr. 368; Montet, Géographie II, 129 f. H. Be.

Per-benu, äg. *Pr-bnw* (Tempel des Phönixvogels), Ort in der Nähe von Hu (Diospolis Parva) im 7. o.äg. Gau. Er lag vielleicht beim Friedhof von Hu 1,5 km südlich, da dort die Verehrung des \*Phönix bezeugt ist. Mit ihm möglicherweise identisch ist ein in Dendera genanntes Hut-benut, äg. *Ḥwt-bnw*.

Lit.: Lit. und Belege s. AEO II, 32\*f.; Gauthier, DG II, 77; Montet, Géographie II, 96. D. K.

Per-djadja, äg. *Pr-dꜣdꜣ*, kopt. ΠΧΩΧ<sup>1</sup>, Ort im 7. (?) o.äg. Gau, nahe der Grenze zum 8. o.äg. Gau. Zweifelhaft sind Lokalisierungen bei Abu Tiucht oder Abu Schuscha. Falls der Friedhof von Der en-Nawahid (zu dem vielleicht auch der dynastische Friedhof von Nag' el Amra gehört) mit Per-djadja zusammenzubringen ist<sup>2</sup>, ist auch eine Lage bei Samhud erwägenswert. Als Götter in P. werden genannt \*Horus, \*Sachmet<sup>3</sup>, \*Hathor, Herrin der zwei Sistren, und \*Amun von *Jpt* (*Jmm-jpt*).

<sup>1</sup> Emile Amélineau, Géographie Copte, Paris 1893, 308. –<sup>2</sup> Asfour, in: Glimpses of Ancient Egypt (Studies in Honour of H. W. Fairman), Westminster 1979, 11. –<sup>3</sup> Sigrid-Eike Hoernes, Untersuchungen zu Wesen und Kult der Göttin Sachmet, Diss. Bonn 1976, 122.

Lit.: Lit. und Belege s. AEO II, 35 f.; Gauthier, DG II, 140; Montet, Géographie II, 96. D. K.

Per-haa (*pr-ḥꜣ*), „Haus der Freude“<sup>1</sup>, einer der Namen des Heiligtums (*zh-nḥr*) des \*Anubis, Herrn von Dunanui (wohl Bezeichnung für das Gebiet von \*Hardai), den \*Pap. Jumilhac innerhalb einer Namensliste für Heiligtümer und Priester von Göttern aus Dunanui nennt<sup>2</sup>.

<sup>1</sup> Vgl. dazu Jacques Vandier, Le Papyrus Jumilhac, Paris 1961, 158 f. (156). –<sup>2</sup> pJumilhac VII, 2; als weitere Namen werden *pr-nꜣswt*, *ḥwt-ḥm*, *ḥwt-zꜣ*, *ḥwt-udꜣt* (\*Hut-Udjat) genannt, die gleichfalls als Namen des Heiligtums des \*Horus von \*Hut-nesut in pJumilhac XVIII, Vignette, und XIX, 11 u. Vignette, auftreten.

U. Kö.

Per-Hapi (*Pr-H'pj*) „Haus des Nils“, seit dem MR belegt<sup>1</sup>, lag an der Stelle, die als Anfang des unteräg. Nils angesehen wurde<sup>2</sup> und galt als Nilhafen von \*Heliopolis, mit dem es durch einen Kanal verbunden war<sup>3</sup>. Es bildete zusammen mit dem benachbarten *Hrj-ḥḥ*, dem griech. \*Babylon/Altkairo<sup>4</sup>, den Schauplatz der großen heliopolitanischen Nilfeste<sup>5</sup>, von denen \*Pap. Harris I 29, 7 berichtet. Dort gab es einen \*Nilmesser, an dem die amtlichen Messungen erfolgten<sup>6</sup>. Bei Eintritt der Überschwemmung wurde das Nilfest gefeiert, bei dem man dem \*Nil Opfer darbrachte<sup>7</sup> (\*Nilopfer). Beide Orte waren zur Regierungszeit des Königs \*Pi(anchi) dem gleichen *ḥḥtj-ḥ* unterstellt<sup>8</sup>. Früher wurde P.-H. auf der Insel Roda lokalisiert<sup>9</sup>. Auf Grund von Funden in Atar en-Nabi<sup>10</sup>, 2 km s. von Altkairo, hat man den Ort dort vermutet<sup>11</sup>; dagegen indentifiziert ihn Drioton mit dem weiter s. gelegenen Heluan<sup>12</sup>. \*Pap. Wilbour A, § 238, enthält u. a. eine Aufstellung von Ländereien, die zum P.-H. gehörten<sup>13</sup>.

<sup>1</sup> Lacau-Chevrier, Sésostris Ier, 238 ff., Tf. 25. 42. – <sup>2</sup> Sethe, Urgeschichte, 91 mit Anm. 4; RÄRG, 525; Helck-Otto, Kleines Wb, 246; Beinlich, in: ZÄS 106, 1979, 11–12. – <sup>3</sup> Hermann Kees, Das Alte Ägypten<sup>2</sup>, Berlin 1958, 94–95; Kákosy, in: LÄ II, 1111. – <sup>4</sup> Zu *Hrj-ḥḥ*/Babylon, s. De Meulenaere, in: LÄ I, 592; Karola Zibelius, Ägyptische Siedlungen nach Texten des Alten Reiches, TAVO Beih. B/19, Wiesbaden 1978, 192–193; der Ort wird oft als Ursprungsstätte des unteräg. Nils genannt, dazu Sethe, a. a. O. – <sup>5</sup> Zu den Nilfesten s. Hermann, in: ZÄS 85, 1960, 37; Danielle Bonneau, La Crue du Nil, Paris 1964; dies., in: RdE 23, 1971, 49 ff.; Horst Jaritz, Elephantine III, AV 32, Mainz 1980, 64. – <sup>6</sup> Ludwig Borchardt, Nilmesser und Nilstandsmarken, Berlin 1906, 41 ff.; Jéquier, in: BIFAO 5, 1906, 63; Kees, a. a. O., 21; Adelheid Schlott, Die Ausmaße Ägyptens, Dissertation Tübingen 1969, 94; Jaritz und Bietak, in: MDAIK 33, 1977, 56 ff.; eine Stelle im Totenbuch berichtet, daß der aus dem Katarakt von Elephantine kommende Nil bei *Hrj-ḥḥ* stehen bleiben und dort am Nilmesser gemessen werden soll, dazu Brugsch, DG, 622. – <sup>7</sup> pHarris I, 37b, 1. – <sup>8</sup> Urk. III, 47; Helck, Gaue, 185. – <sup>9</sup> Sethe, UGAÄ 3, 105; ders., Urgeschichte, 90–91; Gauthier, DG II, 110. – <sup>10</sup> Hamza, in: ASAE 37, 1937, 232 ff.; cf. Montet, Géographie I, 164 mit Anm. 2. – <sup>11</sup> Gardiner, in: JEA 30, 1944, 33 f.; ders., AEO II, 131\* ff.; Yoyotte, in: BSFE 67, Juni 1973, 29 f.; Helck, Gaue, 185 ff. – <sup>12</sup> Drioton, in: BIE 34, 1951/2, 291 ff.; cf. Schlott, a. a. O., 94 ff. – <sup>13</sup> Dazu s. auch pWilbour, Comm., 154.

Lit.: AEO II, 131\* ff.; Drioton, in: BIE 34, 1951/2, 291 ff.; Adelheid Schlott, Die Ausmaße Ägyptens nach altäg. Texten, Dissertation Tübingen 1969, 93 ff. F. G.

Per-henu (*pr-ḥnw n wrd-ib*)<sup>1</sup>, Name eines Heiligtums des \*Osiris (wohl im Bezirk von \*Hardai), den \*Pap. Jumilhac in einer Liste von Namensge-

bungen im Gau von Dunanui aufführt und mit einer kurzen Geschichte, die vom Kopf des Gottes handelt und dabei eine Erläuterung der Bezeichnung *ḥnw* bietet, erklärt<sup>2</sup>.

<sup>1</sup> Zu einer möglichen Übersetzung s. Jacques Vandier, Le Papyrus Jumilhac, Paris 1961, 163 f. (214) und (216). – <sup>2</sup> pJumilhac VII, 18 und IX, 6 ff. U. Kö.

Per-medjed s. Oxyrhynchos

Per-nu, *pr-nw*<sup>1</sup>. Dem o.äg. \*Per-wer entsprechend war das P. ursprünglich wohl nur das Heiligtum der u.äg. Wappengöttin \*Wadjit von Pe.

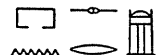
Es floß dann mit dem  *pr-nzr* von

Dep<sup>2</sup> als dem Heiligtum der Roten Krone zum u.äg. Reichsheiligtum zusammen. Dabei dürfte das Wadjit-Heiligtum die wichtigere Komponente gewesen sein<sup>3</sup>. An das P. schließt sich noch die

Aufreihung der u.äg. Götter, die 

 *jrt mḥt*, an. Die Reihung ihrer Kapellen

wird in Beziehung gesetzt zu den P.-förmigen Kapellen, die in \*Buto entlang des gewundenen Kanals unter Palmenhainen dargestellt werden<sup>4</sup>. Entsprechende Einrichtungen dürften anlässlich der \*Königskronung und des \*Sedfestes auch in Palastnähe errichtet worden sein. Das P. war, im Gegensatz zum sehr spezifischen Per-wer, ein in U.Äg. weit verbreiteter Gebäudetypus. Seine Ableitung aus urtümlichen Bauweisen ist umstritten<sup>5</sup>. Die äußere Form wie die spätere Übernahme der Bauform in andere Bereiche (s. u.) ließe zwar auf einen ursprünglichen Ziegelbau mit Längs- tonne und hochgezogenen Schmalseiten schließen, wenn nicht die Existenz größerer Tonnengewölbe in der Frühzeit unwahrscheinlich wäre. Muster und grüne Bemalung der Hieroglyphe  weisen

dagegen eher auf eine Holz/Mattenkonstruktion. Bei Gegenüberstellungen des P. mit dem Per-wer wird das P. später gelegentlich durch den *zh-ntr*-Typ ersetzt (). Die Form des P. lebt seit der

3. Dyn. in Sarkophagen, später in Kanopenkästen usw. bis in späteste Zeit fort. Abgesehen von Nachbildungen dieses Bautyps in den 10 Kapellen der W-Seite des Djoser-Festhofes<sup>6</sup> dürften die Mastaba der Königin \*Chentkaus in \*Giza und die \*Mastabat el-Fara'ün des Königs \*Schepeskaf diesen Gebäudetypus vertreten, wobei nicht klar ist, ob diese das P. oder ganz allgemein u.äg. „butische“ Bauformen darstellen sollen.

<sup>1</sup> Wb I, 517, 5; RÄRG, 630 f. – <sup>2</sup> Wb I, 518, 1; Gardiner, in: JEA 30, 1944, 27 Anm. 3. – <sup>3</sup> Verhältnis der Opfer-



stiftungen nach Palermostein wie 4800:10 (vso 3, 1). –  
 4 Alexander Scharff, Die Altertümer der Vor- und Frühzeit Aegyptens II, Berlin 1931, 170 f., Abb. 92, Tf. 36 Nr. 336; Ahmed Fakhry, The Monuments of Sneferu at Dahshur II. The Temple Reliefs, Kairo 1961, 60 Abb. 35; William M. Flinders Petrie, The Palace of Apries, London 1909, Tf. 6. – 5 Ricke, Bemerkungen AR I, 36 ff. – 6 Firth-Quibell, Step Pyramid, Tf. 68, 1. Das „maison du nord“ entspricht nicht – wie man erwarten sollte – dem P.-Typ, vgl. op. cit., Tf. 77 sowie Jean Philippe Lauer, Histoire monumentale des Pyramides I, Kairo 1962, 165 ff.

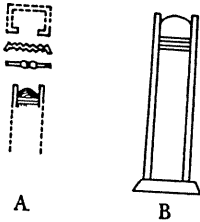

Schreibungen. für *pr-nzr* bzw. *pr-nw*: A nach Fakhry, The Monuments of Sneferu II 88 fig. 72. B nach Jéquier, Pepi II, II pl. 60.

Per-Osiris-chenti-aru (*pr-Wsjr-ḥntj-ḥrw* [bzw. *irw*]). In \*Pap. Wilbour<sup>1</sup> genannter Osiris-Tempel nahe bei Herakleopolis.

<sup>1</sup> Pap. Wilbour A 19,37; Überschrift A § 11; B 6,4; B 24,33.

Lit.: Pap. Wilbour, Comm., 15. 126. 168. 176. 196; AEO II, 114\* Nr. 389 A; Helck, Materialien, 16. 182. 220. 279. 286; Montet, Géographie II, 191. H. Be.

Per-Schena (*pr-šn*), Kultort des \*Hathor<sup>1</sup> im 13. o. äg. Gau, wohl nicht identisch mit Abu Tig<sup>2</sup>. Eventuell mit der häufigen Nennung von *šn* in Spätzeittexten bezüglich des 13. o. äg. Gaus zu verbinden<sup>3</sup>.

<sup>1</sup> Medinet Habu VII, Tf. 543; AEO II, 66\* Nr. 366 A; Legrain, in: Rec Trav 31, 1909, 202. – <sup>2</sup> So Daressy, in: Rec Trav 17, 1895, 120; vgl. Horst Beinlich, Studien zu den „Geographischen Inschriften“, TAB 2, Bonn 1976, 155 f. – <sup>3</sup> Beinlich, a. a. O. H. Be.

Per-Sopdu s. Saft el-Henne

Per-tjesi-Hauron (*Pr-tzj-Ḥwr*). \*Domäne \*Rames' II. in der Nähe von \*Atfih<sup>1</sup>. Der Namensbestandteil *ḥwr* läßt möglicherweise auf einen Tempel des \*Hauron und eine damit verbundene Asiatensiedlung schließen.

<sup>1</sup> Pap. Wilbour A 18,34; 20,6; B 9,11; 9,27; 10,3 f.; 23,14.

Lit.: Pap. Wilbour, Comm., 177 f.; Helck, Materialien, 182 (*P<sup>3</sup>-tsj-Ḥr*), 327 (*P<sup>3</sup>-tsj-Ḥwr*); Helck, Beziehun-

gen<sup>2</sup>, 455; Rainer Stadelmann, Syrisch-Palästinensische Gottheiten in Ägypten, PÄ 5, Leiden 1967, 82. H. Be.

Per-udji (*pr-wdj/pr-wḏj/pr-wḏj*).

I. In \*Pap. Harris I<sup>1</sup> und \*Pap. Wilbour<sup>2</sup> genannter Kultort des \*Thot<sup>3</sup> zwischen \*Her-wer und \*Speos Artemidos<sup>4</sup>.

<sup>1</sup> Pap. Harris I, 61, b8. – <sup>2</sup> Pap. Wilbour A, 33,4; 38,7; 42,39; 42,43; 43,15; B 10,16; 17,5. – <sup>3</sup> Pap. Harris, a. a. O.; Pap. Wilbour, a. a. O.; CG 42232; Gayet, in: Annales du Mus. Guimet XXVI, 1897, pl. 13. – <sup>4</sup> AEO Nr. 380 (II, 88\*).

Lit.: Helck, Materialien, pass.; Montet, Géographie II, 153.

II. „Haus des Udji-\*Fisches?“

Ort im 10. o. äg. Gau nördl. von \*Qau el-Kebir. Kultort der \*Hathor und des \*Tithoes.

Lit.: AEO II, 64\*–66\* Nr. 365; Montet, Géographie II, 121. H. Be.

Per-Wadjet s. Buto

Per-waina (*pr-wjnn*). In \*Pap. Wilbour mehrfach<sup>1</sup> genannter Ort südlich von Herakleopolis, Kultort des \*Seth<sup>2</sup> und der \*Bastet<sup>3</sup>.

<sup>1</sup> Pap. Wilbour, Vol. IV (Index), 78. – <sup>2</sup> Pap. Wilbour A 39,39; 43,19; 71,47; B 13,9; 23,26. – <sup>3</sup> Pap. Wilbour B 23,25.

Lit.: Pap. Wilbour, Comm., 14. 49. 140. 173. Taf. II, 73; AEO Nr. 388 E (II, 112\*); Helck, Materialien, pass.; Montet, Géographie II, 183. H. Be.

Per-wer (*pr wr*) I., Name eines Heiligtums (*zh-ntr*) der \*Uto, den \*Pap. Jumilhac<sup>1</sup> innerhalb einer Namenliste von Heiligtümern und Priestern des \*Anubis und anderer Gottheiten von Dunanui (wohl Bezeichnung für den Bezirk von \*Hardai) angibt und den schon eine wesentlich frühere Quelle direkt mit Uto in Verbindung bringt<sup>2</sup>.

<sup>1</sup> pJumilhac VII, 11. – <sup>2</sup> Jacques Vandier, Le Papyrus Jumilhac, Paris 1961, 160 (167). U. Kö.

Per-wer II.<sup>1</sup> Ursprünglich wohl lediglich das Heiligtum der o. äg. Wappengottheit \*Nechbet, das später mit dem  *ntrj šm*, dem (weniger bedeutenden) Kronenheiligtum von Hierakopolis, zum eigentlichen P. als o. äg. Reichsheiligtum zusammenfließt<sup>2</sup>. Bei besonderen Anlässen (\*Königskrönung, \*Sedfest) wird ein P. auch bei der kgl. Residenz errichtet, in dem der König zunächst nur mit der weißen, später auch mit anderen Kronen gekrönt wird<sup>3</sup>. Anschließend

besucht der König die daneben aufgereihten Kapellen der Götter des entsprechenden Landesteiles,

die mit dem P. zusammen die 

*jrt šm't*, die Aufreihung der o.äg. Götter, bildet<sup>4</sup>. Möglicherweise hat man in den 12 Kapellen der O-Seite des Djoser-Festhofes Nachbildungen einer derartigen *jrt šm't* zu sehen<sup>5</sup>. Im Original sind keine solche Bauten nachgewiesen, doch erlauben hieroglyphische Schreibungen Rückschlüsse auf die Form des Baues. Demnach handelte es sich um die Nachbildung eines urtümlichen o.äg. Häuptlingszeltes in der Form eines Ungeheuers (\*Elefant, \*Nashorn?) aus Holzstützen mit Mattenbehang<sup>6</sup>. Charakteristisch sind geschwungener Tier Rücken mit Schwanz, 3–4 Stoßzähne und die 2 neben der Fassade aufragenden Masten, die in Zusammenhang mit den *snw*-Schlangensteinen und den Masten späterer Tempelpylone zu sehen sind. Ein niedriger Zaun umschließt den Temenos. Die Masten und der Zaun fehlen bei späteren Darstellungen gelegentlich. Das geschwungene Dach des P. gilt zunächst als Erkennungsform für Kapellen o.äg. Götter, wird später aber auch allgemein Schreiben, Thronkiosken und Kajüten aufgesetzt und oft mit einer Hohlkehle verbunden.

<sup>1</sup> Wb I, 517,2; RÄRG, 630f. – <sup>2</sup> Gardiner, in: JEA 30, 1944, 27f. – <sup>3</sup> Gardiner, in: JEA 39, 1953, 15, 24; Pierre Lacau und Henri Chevrier, Une Chapelle d'Hatshepsout II, Kairo 1979, pl. 11. – <sup>4</sup> Dargestellt werden die *jrt*-Reihen anlässlich des Sedfestes z. B. in der „antichambre carrée“ der Pyramidentempel: Jéquier, Pepi II, pl. 50–53, 60. – <sup>5</sup> Firth-Quibell, Step Pyramid, pl. 68,3. Das zugehörige P. könnte man im „maison du sud“ des Djoser-Berzirktes sehen, a.a.O., pl. 79 A. – <sup>6</sup> Ricke, Bemerkungen AR I, 27ff., Taf. 2. 4. Vgl. auch Jean Philippe Lauer, Histoire Monumentale des Pyramides I, Kairo 1962, 165ff.

D. A.

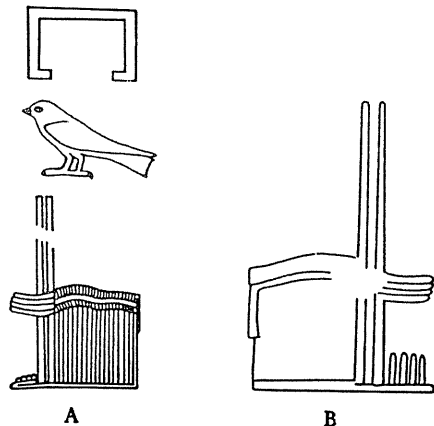

A

B

Schreibungen für Per-wer: A nach Fakhry, The Monuments of Sneferu II, 90 fig. 75f.

B nach Lauer, Histoire Monumentale des Pyramides I, 167 fig. 54.

Pergament (περγαμηνόν / pergamena, häufiger διφθέρα, μεμβράνα / membrana; kopt. ⲠⲚⲁⲢ). Dieser Schriftträger wurde kurz nach 200 v. Chr. erfunden<sup>1</sup> und unterscheidet sich nur hinsichtlich seiner entwickelteren Bearbeitungsmethode vom \*Leder, das in Ägypten seit dem AR als Schreibmaterial (*rt nt dhr*) vorkommt<sup>2</sup>. Unsicher ist der Bericht von Plinius dem Älteren<sup>3</sup>, wonach das P. durch eine Zwangslage aufgekommen sein soll, nachdem die Ptolemäer den Attaliden in Pergamon die Papyruszufuhr gesperrt hatten. Jedenfalls ist das Wort P. – wie das griech. Wort βύβλος = Byblos, Papyros – eine Herkunftsbezeichnung<sup>4</sup> von Pergamon.

Im Gegensatz zum Leder wurde P. nicht gegerbt, sondern man legte die Tierhaut eine Zeitlang in eine Kalklösung und schabte Haare, Oberhaut und Fleishteile ab. Ein zweites Kalkbad diente der abschließenden Reinigung. Die Haut wurde sodann in aufgespanntem Zustand getrocknet. Zuletzt wurde sie mit Bimsstein und Kreide geglättet und geweißt. Haar- und Fleischseite bedingen zwar einen Farbunterschied<sup>5</sup>, was jedoch – anders als Recto und Verso beim Papyrus – bei der Beschriftung keine Rolle spielte. Man verwendete P. zunächst wie die Wachstafeln für Notizen und Entwürfe, in der Literatur blieb aber der Papyrus noch längere Zeit das vornehmere Material<sup>6</sup>. Es gab auch P.rollen<sup>7</sup>, doch setzte sich besonders bei den Juristen der Brauch durch, in Analogie zu den Wachstafeln mehrere gefaltete Blätter übereinander zu legen und zusammenzuheften. Mehrere derartige Lagen ließen sich miteinander verbinden, und die so entstandene neue Buchform nannte man Codex. In Konkurrenz dazu kommen auch Papyruscodices auf, doch setzte sich in der Spätantike das P. aufgrund seiner größeren Haltbarkeit, der besseren Eignung zum beidseitigen Beschriften und zur Bemalung durch.

<sup>1</sup> Herbert Hunger, in: Geschichte der Textüberlieferung I, Zürich 1961, 35; Carl Wendel, Die griech.-röm. Buchbeschreibung, Halle 1949, 90. – <sup>2</sup> Manfred Weber, Beiträge zur Kenntnis des Schrift- und Buchwesens der alten Ägypter, Diss. Köln 1969, 13 ff. – <sup>3</sup> Plinius, nat. hist. 13, 70. – <sup>4</sup> Weber, op. cit. 1ff. – <sup>5</sup> Persius, Sat. 3, 10 ff. – <sup>6</sup> Hunger, a.a.O., 47. – <sup>7</sup> Servius, Commentarius in Vergilii Aeneide 11, 554.

Lit.: Wilhelm Schubart, Das Buch bei den Griechen und Römern, Leipzig 1921; Carl Wendel, Die griechisch-römische Buchbeschreibung verglichen mit der des Vorderen Orients, Hallesche Monographien 3, Halle 1949; Koep, Buch I, in: RAC 2, 1954, 678; Herbert Hunger, in: Geschichte der Textüberlieferung I, Zürich 1961; Gross, s. v. Membrane, in: Der kleine Pauly III, 1969, 1185.

M. W.

Auflistung bekannter Pergament- und Lederrollen:  
Berlin:

1. P 3029 Bauinschrift Sesostris' I. aus Heliopolis, ein Palimpsest über einer Holzabrechnung; letzte Publ.: Goedicke, in: Fs Museum Berlin, 87 ff. Auf der Haar-seite: Prozeßprotokoll aus dem 5. Jahr Amenophis' II.; vgl. Möller, Paläographie II, 8.
2. P 10470 Sklavinnenkauf; Publ.: Smither, in: JEA 34, 1948, 31 ff.

British Museum, London:

1. 10250 Mathematischer Text des MR; Publ.: Glanville, in: JEA 13, 1927, 232 ff.
2. 10258 Lehre eines Mannes an seinen Sohn, früher Pap. Salt 834; vgl. Posener, in: LÄ III, 984.
3. 10281 Fragmente eines Tb; Publ.: Sidney Smith, in: British Museum Quarterly 8, 1956, 25 ff., Tf. 18. Vgl. Shorter, in: JEA 20, 1934, 33 ff.
4. 10379 Onomastikon, vgl. AEO I, 30; Glanville, in: JEA 12, 1926, 171.
5. 12473 Tb; Publ.: Glanville, in: JEA 13, 1927, 50 ff., Tf. 19–21. Echtes Vellum.

Kairo:

1. Eine Rolle aus der 6. Dyn. wird bei Lucas, Materials<sup>4</sup>, 364 erwähnt.

Louvre:

1. o. Nr. Ziegelabrechnung vom 5. Jahr Ramses' II.; Publ.: Virey, in: Mem. Miss. I. 3, 38 ff.; Kitchen, Ramess. Inscr. II, 780–799. Echtes Vellum.
2. S. N. 174 Felderabrechnung; Publ.: RAD, 60 ff.
3. AF 1577 Juristischer Text der 21. Dyn.; Publ.: Černý, in: Mel. Masp. I, 1, 233 ff. Echtes Vellum.
4. 4920 Lehre des Amenemhet; unpubl., weil unleserlich.

Texterwähnungen:

1. Kriegstagebücher Thutmosis' III.: Urk. IV, 622, 5–6.
2. „Urkunde aus reinem Leder“ mit Plan des 1. o. äg. Gaus wird erwähnt in Tempelinschrift von Philae, vgl. Hermann Junker und Heinrich Schäfer, Berliner Photos der Preußischen Expedition 1908–1911 nach Nubien, Microfiche, Wiesbaden 1975, Fiche 3, Photo 856.
3. Abrechnung von neuen Lederrollen von 7 Ellen Länge zusammen mit alten bei Griffith, Kahun Pap., Tf. 19, 20–21; 20, 23–24.
4. Bauplan von Dendara auf Lederrollen aus der Zt der Horusdiener bei Johannes Dümichen, Baugeschichte des Denderahtempels, Straßburg 1877, Tf. 1.
5. Der Pap. Carlsberg VII, eine Zeichenliste, gibt sich als Abschrift einer Lederrolle, vgl. Erik Iversen, Fragments of a Hieroglyphic Dictionary, Kopenhagen 1958, 13.
6. Die Rolle Louvre o. Nr. (s. o. Louvre 1) erwähnt „Stammrollen“ von 5 Personen „in der Hand“ ihrer Vorgesetzten (Kitchen, Ramess. Inscr. II, 798, 7–12).

Peribsen (*Prj-jb.sn*), König der 2. Dyn., nur durch seine abydenischen Grabanlagen bekannt. Sein Grab<sup>1</sup> in Umm el-Ga'ab ist auffallend einfach: Die Grube (15,9 m zu 12,9 m) wurde vom Süd-

ende der Westseite her betreten, wo oberirdisch auch die beiden Namensstelen standen, die singular über der \*Palastfassade des Namens \*Seth anstelle des Horus zeigen<sup>2</sup>. In der Grube war ein Innenraum von 13 m:9,8 m aufgemauert, innerhalb dessen eine Grabkammer von 8 m:2,8 m errichtet war, die nach Süden offen war. Auf den anderen Seiten lagen zwischen Grabkammer und Innenraummauer Magazine. Die Grabkammer enthielt Kupfergefäße, die Magazine Steingefäße, der Umgang auch Beutelverschlüsse z.T. vom König \*Sechemib<sup>3</sup>. Nebenbestattungen gab es nicht. Sein Statuenpalast ist die sog. Nordanlage neben der Schunet ez-Zebib am Fruchtlandrand („Middle Fort“)<sup>4</sup>.

In den späteren Königslisten erscheint P. nicht, ebensowenig sein wahrscheinlicher Nachfolger Sechemib. Die Listen nennen an seiner Stelle einen *Wḏ-ns* (Manetho: Tlas), der wohl Sohn<sup>5</sup>, sicher aber Nachfolger des *Nj-ntr* (\*Ninetjer) in Memphis war. Aus der Tatsache, das Tlas „Horus“ ist, P. aber Seth, könnte man schließen, daß am Ende der Regierung des Ninetjer das Reich geteilt wurde. Da der Nachfolger des Tlas, *Snd* (\*Sened); nach einer etwas späteren Angabe<sup>6</sup> in seiner Grabanlage eine Kultstätte für P. eingerichtet hatte, ist zunächst an ein friedliches Nebeneinander der beiden Linien zu denken, das erst durch den o. äg. *H'-shw* (\*Chasechem) beendet wurde, der nach Aufschriften auf Statuetten in \*Hierakonpolis U. Äg. gewaltsam eroberte und als *H'-shmwj* (\*Chasechemui) das Reich wieder einte.

<sup>1</sup> Petrie, RT II, Tf. 61. – <sup>2</sup> Ebd., Tf. 31. – <sup>3</sup> Daraus darf geschlossen werden, daß Sechemib den P. begraben hat. Zu den Siegeln vgl. Petrie, RT I, Tf. 29 Nr. 87. 88; II, Tf. 21, Nr. 164–177; Tf. 22, Nr. 178–190; vgl. Naville, Cemeteries of Abydos I, Tf. 9–11. Zur Fundsituation vgl. nach Amélineau, Nouvelles Fouilles III, 246–270; Kaplony, Inschriften II, Anm. 898. – <sup>4</sup> Abydos III, 2–4. – <sup>5</sup> Sofern identisch mit dem gleichnamigen *m<sup>3</sup> ur* PD V, Nr. 13–15; vgl. Helck, in: ZÄS 106, 1979, 128 mit Anm. 5. – <sup>6</sup> Mariette, Mastabas, B 3: Der Grabinhaber war „Vorsteher der Web-Priester des *Prj-jb.sn* in der Nekropole des Königs *Snd*, im Tempel und an allen Orten“. W.H.

Periode. Für die altäg. Zt ist die Vorstellung von P., die eine feste Zahl von Jahren umfaßt, nicht belegt. Die 25jährige Apisperiode (Plutarch, De Iside, 56) mit ihrer Beziehung zum Mond (s. \*Apis B) oder die 500 Jahre umfassende Phönixperiode (Herodot II, 73) (s. \*Phönix VI), die Tacitus, Ann. VI, 28 mit 1461 Jahren, also als \*Sothis-P., ansetzte, sind aus pharaonischer Zt ebensowenig belegt wie die Sothis-P., die erst auf Münzen des Jahres 139 n. Chr. mit Bild des Phönix und der

Aufschrift ΑΙΩΝ erkennbar wird (\*Epochenbildung).

Gut belegt ist dagegen die Vorstellung vom periodischen Wiederkehren (*nbb*) bestimmter Ereignisse, z.B. Nilüberschwemmung, Gestirnslauf, Thronbesteigung (\*Ewigkeit).

Red.

Perle. Die ältesten aus Ägypten bekannten P. (aus dem Neolithikum) sind durchbohrte, aber sonst unbearbeitete Fundstücke wie \*Muscheln, \*Zähne, Samen, \*Knochen, \*Horn und Flußkiesel. Diese Gegenstände, denen man schützende Wirkung zusprach, wurden – auf ein Lederband gezogen – an dem zu schützenden Körperteil getragen. Allerdings sind auch schon aus vordynastischer Zt P. aus anderen Materialien bekannt: aus \*Badari und Mostagedda stammen P. aus \*Kupfer<sup>1</sup>, bearbeiteten Muscheln, glasiertem \*Steatit und \*Alabaster<sup>2</sup>; aus der Naqada II-Zeit \*Silber<sup>3</sup>, \*Karneol<sup>4</sup>, \*Gold<sup>5</sup>, \*Türkis<sup>6</sup>, \*Achat- und \*Onyx<sup>7</sup>. Ebenfalls aus vordynastischer Zt sind \*Harz- oder \*Bernsteinp. aus \*Arman<sup>8</sup> und \*Granatp.<sup>9</sup> bekannt. Amethystkristalle nehmen durch Verwitterung oft Kugelform an, die die Weiterverarbeitung zu P. nahelegt. Von König \*Djer sind Armbänder mit Amethystp.<sup>10</sup> gefunden, doch sind Schmuckstücke aus Amethyst relativ selten<sup>11</sup>. P. aus Glas sind in Äg. im NR in Gebrauch gewesen, dann, aus der Mode gekommen, erst wieder in griech.-röm. Zt eingeführt<sup>12</sup>. Ferner sind P. aus \*Elfenbein aus dem MR<sup>13</sup> und seit ptol. Zt auch Korallenp.<sup>14</sup> bekannt. P. wurden zu \*Arm- und Fußreifen, \*Halschmuck, \*Pektoralen, Diademen und ab der 18. Dyn. auch zu \*Ohringen verarbeitet<sup>15</sup>, ferner zu \*Gürteln (zur Rekonstruktion von Gürteln s. Winlock<sup>16</sup>), aber auch zu Textilien. Man zog sie auf Kett- und Schußfäden auf oder nähte sie auf \*Papyri oder Leinenstücken fest<sup>17</sup>. Eine einzelne P., auf Golddraht aufgezogen, stellt die Form des Armreifens im AR dar<sup>18</sup>. Er wurde von Männern und Frauen getragen, wie auch der P.-kragen<sup>19</sup>. An P.-ketten trug man Pektorale<sup>20</sup>. Form: P. in Form von Händen, Tieren (\*Fisch, \*Frosch, \*Vogel, \*Fliege), \*Udjataugen, Lotusblüten, Tropfen, Blumen. Ring-, Faß-, Scheiben-, Zylinder-, Linsensp. sind untersucht von Emery<sup>21</sup>; hohle Kugelp. in Form von Akaziensamen wurden für Gürtel benutzt<sup>22</sup>. P. in Sphinxform sind gewöhnlich aus Amethyst<sup>23</sup>. \*Skarabäen als P.: Skarabäen, im allgemeinen aus Steatit, haben käferförmige Oberseiten; die Unterseiten tragen ornamentale Muster, Darstellungen oder Inschriften. Sie wurden durchbohrt und oft als Amulett an einer Kette um den Hals getragen. Häufiger jedoch wurden aus ihnen Fingerringe gemacht<sup>24</sup>.

P. als Grabbeigaben: ein besonderes Letzt für Tote ist die „swrt-Perle“<sup>25</sup>, ein förmige Karneolp., auf ein Lederband und flankiert von zwei zylindrischen Fa wurde dem Verstorbenen auf die Brust um den Hals gebunden<sup>26</sup> (\*Mumie). Stegp.: Um mehrere P.-reihen zu einem Kragen zu verbinden, bohrte man Knochen, Holz oder Elfenbein, die Zylinder hatten und vergoldet waren<sup>27</sup>. Oberhalb des 3. Kataraktes bei \*Kerr eine in die 12. Dyn. datierte Steinp. entdeckt<sup>28</sup>. Danach läßt sich P.-herstellungsgeweise rekonstruieren: mit einem Bohrer<sup>29</sup> (Ø 1–2mm) durchbohrte man Kerne aus Steine oder Kristalle von geeigneter Größe, die man zur richtigen Größe zerhackte. Feiner \*Quarz- oder Feuersteinsand als „Schmirgelpulver“. Die Oberfläche der Bohrer P. wurde geschliffen, indem sie zwischen zwei Schmirgelsteinen aus Quarzit gedreht wurde. Zylinder- oder Scheibenp. zog man eine Schnur und schliiff sie durch Hin- und Herziehen in Rinnen in Steinblöcken. Zum Schluffen man die P. auf eine Bohrer Spitze und polierte, indem man sie in der Aushöhlung eines Steinblockes mit Hilfe von Schmirgelpulver drehte. Der größte Teil der P. wurde aus „Fayence“ hergestellt<sup>30</sup>. Für Scheiben-, Ring- und Röhrenp. man die Paste auf einen Stab, rollte sie glatt und schnitt mit einem Messer Kerben ja nach Bedarf. Kugelp. formte man mit den Händen. Hiephen- und andere Formen konnten gepreßt werden. Nach dem Trocknen überzog man die Perlen mit Glasur.<sup>31</sup> erhitzte Glasfäden wurden um einen Stab gewickelt. Beim Abkühlen zog sich das Glas zusammen. Verschiedenfarbige Glasfäden wurden gelegentlich miteinander verdreht<sup>32</sup>. Scheibenp. aus Straußeneiern: seit dem Neolithikum beliebt, aber ab der 18. Dyn. von Scheibenp. aus Fayence ersetzt. Eierschalen wurden in einzelne Stücke zerbrochen, durchbohrt und als Scheibenp. aus Stein geschliffen<sup>33</sup>. Hohle Metallp.: gehämmerte Metallplatten arbeitete man in eine Prägeform mit schalenförmiger Vertiefung ein, bohrte Fadenlöcher, beschnitt die Kanten und reihte die P. auf. Massive Kugelp. hatten einen Tonkern<sup>34</sup>. Perlenhersteller hießen *jrw wšbjt*<sup>35</sup>, Halskragenhersteller *strw*<sup>36</sup>. P. aufziehen hieß *mnh*<sup>37</sup>. Früheste Darstellungen von Juwelieren stammen aus dem Grab des Nebemachet (4. Dyn.)<sup>38</sup>. Im MR sind Darstellungen selten, im NR dagegen recht häufig.

<sup>1</sup> Guy Brunton, Mostagedda, London 1937, 37 (Grabschrift 596). – <sup>2</sup> Op. cit., 36. – <sup>3</sup> Elise Baumgartel, The Culture

of Prehistoric Egypt II, Oxford 1960, 7; Silber kommt in Ägypten selbst kaum vor. — <sup>4</sup> William M. Flinders Petrie, Prehistoric Egypt, Nachdruck Guildford 1974, 27. — <sup>5</sup> Op. cit., 27; Edward Ayrton, Prehistoric Cemetery at El Mahasna, London 1911, 30, Tf. 12. 16. 24. — <sup>6</sup> Frankfurt, in: JEA 16, 1930, 214, Tf. 30. — <sup>7</sup> Nagada and Ballas, 10. 44; William M. Flinders Petrie, Gerald A. Wainwright und Ernest Mackay, Labyrinth, Gerzeh und Mazghuneh, London 1912, 22. — <sup>8</sup> Doran, in: Robert Mond und Oliver H. Myers, Cemeteries of Armant I, London 1937, 96–100. — <sup>9</sup> Petrie, Prehistoric Egypt (s. Anm. 4), 44. — <sup>10</sup> Cyril Aldred, Die Juwelen der Pharaonen, London 1971, Tf. 1. — <sup>11</sup> Op. cit., 34. — <sup>12</sup> Herbert E. Winlock, Excavations at Deir el-Bahri 1911–31, New York 1942, 46; dagegen: Aldred, Juwelen, 36. — <sup>13</sup> George A. Reisner, Excavations at Kerma IV–V, HAS 6, 1929, 89. — <sup>14</sup> Walter B. Emery, Royal Tombs of Ballana and Qustul, Kairo 1938, 47. 53. 196. 202–3. 205, Tf. 41 a. 47 b. c. — <sup>15</sup> Alix Wilkinson, Ancient Egyptian Jewellery, London 1971, 11. — <sup>16</sup> Herbert E. Winlock, The Treasure of El Lahun, New York 1934, s. v. „Beads“. — <sup>17</sup> Reisner, Kerma (s. Anm. 13), IV–V, 100. — <sup>18</sup> Hassan, Excavations at Giza II, Kairo 1936, 150, Tf. 53 (1). — <sup>19</sup> Jéquier, Frises d'Objets, Abb. 262–268. 270–276. — <sup>20</sup> Erika Feucht-Putz, Die königlichen Pektoralen, Bamberg 1967, 133. — <sup>21</sup> Harageh, 5, Tf. 49–54; Walter B. Emery, The Royal Tombs of Ballana and Qustul II, Kairo 1938, Tf. 43 ff.; C. H. Beck, in: Archaeologia 77, 1928. — <sup>22</sup> Winlock, Treasure of El Lahun (s. Anm. 16), 37. 41. — <sup>23</sup> El Kab 15. — <sup>24</sup> Aldred, Juwelen, 160. — <sup>25</sup> Wb IV, 71. — <sup>26</sup> Arthur C. Mace und Herbert E. Winlock, The Tomb of Senebtsi at Lisht, New York 1926, 62–63. — <sup>27</sup> Aldred, Juwelen, 127. Zur *swrt*-Perle als Mittel zum Schutz der Schwangeren und des ungeborenen Kindes s. Westendorf, in: ZÄS 92, 1966, 144–154. — <sup>28</sup> Reisner, Kerma IV–V, 93–94. — <sup>29</sup> William M. Flinders Petrie, Kahun, London 1890, Tf. 9 Nr. 28. — <sup>30</sup> Reisner, op. cit., 91–92. — <sup>31</sup> Reisner, op. cit., 125; Lucas, Materials<sup>4</sup>, 46 ff. — <sup>32</sup> Aldred, Juwelen, Tf. 68. — <sup>33</sup> Lucas, Materials<sup>4</sup>, 53; Reisner, op. cit., 94. — <sup>34</sup> Aldred, Juwelen, 85. — <sup>35</sup> Wb I, 373, 8; Rosemarie Drenkhahn, Die Handwerker im Alten Äg., ÄA 31, Wiesbaden 1976, 49: Perlenmacher im AR *nšdtj*, im NR *ms-nšd*. — <sup>36</sup> Wb IV, 344, 5. — <sup>37</sup> Helck, *Dwt-Htj* I, KÄT, Wiesbaden 1970, 45. — <sup>38</sup> PM III<sup>2</sup>, 230 ff. — Zu dem in der europäischen Vorgeschichte oft behandelten Problem der angeblichen äg. Herkunft bestimmter Fayence-Perlen vgl. Colin Renfrew, Problems in European Prehistory, Edinburgh 1978, 293–303.

*Lit.:* Cyril Aldred, Die Juwelen der Pharaonen, London 1971; Alix Wilkinson, Ancient Egyptian Jewellery, London 1971; Lucas, Materials<sup>4</sup> s. v.; Rosemarie Drenkhahn, Die Handwerker im Alten Ägypten, ÄA 31, Wiesbaden 1976, pass.; H. C. Beck, in: Archaeologia 77, 1928 (Classification and Nomenclature of Beads and Pendants); Robert Mond und Oliver Myers, Cemeteries of Armant, London 1937, Vol. I Kap. V The Beads (= S. 70–116), Tf. 36–43; Herbert E. Winlock, The Treasure of El Lahun, New York 1934; Steffen Wenig, Besprechung von Cyril Aldred, Juwelen, in: OLZ 71, 1976, 338 f.; Barry J. Kemp und Robert S. Merrillees, Minoan Pottery in Second Millenium Egypt, Mainz 1980, 151 (Abb. 46)–153. 171–174. K. Kr.

### Perlenkragen s. Halsschmuck

Perlmutter von Muscheln des Roten Meeres ist in Äg. kaum verwendet worden<sup>1</sup>, hingegen häufiger in den nubischen Kulturen<sup>2</sup> als Ringe sowie als Haarringe bzw. -spangen; daher fanden sich P.-Objekte auch in den \*Pfannengräbern<sup>3</sup>.

<sup>1</sup> Lucas, Materials<sup>4</sup>, 37. — <sup>2</sup> Inge Hofmann, Die Kulturen des Niltals von Assuan bis Sennar, Hamburg 1967, 93. 98. 151. 225–7. 231. 331. 397. — <sup>3</sup> Hayes, Scepter II, 40. Vgl. Säve-Söderbergh, Ägypten und Nubien, 138 mit Anm. 5. Red.

Persea ist der griech. Name eines äg. Baumes, der von zahlreichen antiken Autoren<sup>1</sup> genannt wird. P. bezeichnet wohl den *Mimusops schimperii* Hochst., einen bis zu 20m hoch wachsenden Baum, dessen äg. Name *šwʾb* durch die Ableitung aus dem Kopt.<sup>2</sup> gesichert ist. In der heutigen \*Flora Äg. fehlt dieser \*Baum, er ist nur noch in seiner ursprünglichen Heimat Nordabessinien<sup>3</sup> und dem Jemen anzutreffen. Im Alten Äg. wurde die P. jedoch kultiviert, und früheste substantielle Funde liegen in Form von Früchten aus der 3. Dyn. vor<sup>4</sup>. Das süßliche Fruchtfleisch der 3–4cm großen, spitzeiförmigen, gelben Früchte, das 2–3 Samen umhüllt, ist essbar, und die \*Früchte werden auch in privaten Lebensmittelabrechnungen genannt<sup>5</sup>. Ein als „Inneres der P.“ bezeichnetes Teil, vermutlich der Milchsafte<sup>6</sup>, fand in der Medizin als \*Heilmittel bei Verbrennungen Verwendung. Aus den Blättern wurden Mumienkränze und Stabsträuße geflochten, die besonders zahlreich durch Funde aus dem NR belegt sind<sup>7</sup>, und das Holz (\*Holzverarbeitung) diente zur Herstellung von kleineren Möbelstücken und Geräten<sup>8</sup>. Vom NR an spielten die Früchte in der Ornamentik eine große Rolle. Man findet sie in Stabstraußdarstellungen<sup>9</sup>, als Teil von Kompositblumen mit Mandragorablättern<sup>10</sup>; Darstellungen zeigen, wie man sich P.früchte an Stielen zusammen mit Lotusblumen<sup>11</sup> oder nur die P.früchte zureicht<sup>12</sup>. Diese Darstellungen sind jedoch oft so stilisiert, daß es sich nicht immer entscheiden läßt, ob die P.- oder Mandragorafrüchte (\*Alraune) gemeint waren.

Die Diskussion um die Frage, ob die P. auch mit dem heiligen *jšd*-Baum (\*Isched-Baum, \*Baum, heiliger) gleichzusetzen sei oder ob *jšd* die *Balanites aegyptiaca* Del. bezeichnet, ist bis heute nicht entschieden. Es gibt eine ganze Reihe von Argumenten, die für die Gleichsetzung *jšd* = P. sprechen<sup>13</sup>, dennoch scheinen die meisten Belege eher auf eine Deutung der *jšd*-Frucht als *Balanites aegyptiaca* hinzuweisen<sup>14</sup>.

<sup>1</sup> Keimer, Gartenpflanzen I, 34 und 96, Anm. 15. —

<sup>2</sup> Keimer, op. cit., 144. — <sup>3</sup> Georg Schweinfurth, Beitrag

zur Flora Aethiopiens, Berlin 1867, 273. — <sup>4</sup> Täckholm, in: BIE 32, 1951, 130. — <sup>5</sup> Helck, Materialien, 185. — <sup>6</sup> Renate Germer, Untersuchungen über Arzneimittelpflanzen im Alten Ägypten, Diss. Hamburg 1979, 123. — <sup>7</sup> Carter, Tut-ench-Amun II, 88; Vivi Laurent-Täckholm, Faraos blomster, Stockholm 1951, 112 ff. — <sup>8</sup> Helck, in: JEA 64, 1978, 137; Lucas, Materials<sup>4</sup>, 445. — <sup>9</sup> Grab des Nebamun und Ipuki: Kurt Lange und Max Hirmer, Ägypten, München 1967, Tf. XXVIII. — <sup>10</sup> Keimer, op. cit., 21. — <sup>11</sup> Ägyptisches Museum Berlin, Inventar-Nr. 15000, Katalog-Nr. 773. — <sup>12</sup> Norman de Garis Davies, The Tomb of Nakht at Thebes, New York 1942, Tf. 15. — <sup>13</sup> Keimer, in: Kêmi 2, 1929, 92, Anm. 1; Keimer, in: SASAE 5, 1947, 39 ff. — <sup>14</sup> Loret, in: Mël. Masp., 876; Keimer, Gartenpflanzen I, 37; Keimer, Gartenpflanzen II, s. u. Balanites aegyptiaca (in Vorbereitung); Renate Germer, op. cit. (s. Anm. 6), 248 ff.; Gérard Charpentier, Recueil de matériaux épigraphiques relatifs à la Botanique Égyptienne I, Paris 1979, 123.

Lit.: Keimer, Gartenpflanzen I, 31 ff.; Keimer, in: SASAE 5, 1947, 39 ff. R. Ge.

**Perser in Ägypten.** The involvement of the Achaemenids in Egypt must be viewed, to a certain extent, as the interaction upon one another of three factions — the Egyptian, the Persian, and the Greek<sup>1</sup>. The alliance between \*Amasis and Polycrates of Samos against Persia was negated at \*Gaza when Phanes of Halicarnassus defected to Cambyses (\*Kambyses) to whom he revealed the defenses of Egypt<sup>2</sup>. With this intelligence and by employing Beduins as guides through the Sinai, Cambyses invaded Egypt in 525 B.C.<sup>3</sup>. He subsequently captured \*Psammetichus III, who had succeeded his recently deceased father, \*Amasis, and led him to Susa in chains<sup>4</sup>. Cambyses received support from certain members of the Egyptian aristocracy<sup>5</sup> as well as from the Jewish garrison at \*Elephantine<sup>6</sup>. He seems to have looted Thebes and other cities<sup>7</sup> and to have brought back to Persia statues<sup>8</sup>, later repatriated by \*Ptolemy III Euergetes I<sup>9</sup>, as well as craftsmen<sup>10</sup>. His campaign to reach \*Nubia<sup>11</sup> and his expedition to the \*Siwa Oasis<sup>12</sup>, both in 522 B.C., were fiascoes. The Greek colony of Cyrene did, however, recognize his authority and submitted to his rule<sup>13</sup>.

The unsympathetic picture painted by the Classical authors of the atrocities inflicted upon the Egyptian by Cambyses<sup>14</sup> and his agents must now be somewhat tempered<sup>15</sup>. The \*Apis Bull which Cambyses allegedly murdered actually died in Year 6 of his reign and was ceremoniously interred<sup>16</sup>. Wedjahorresnet (\*Udjahorresnet) was responsible for initiating Cambyses into the mysteries of the cults of \*Sais and for composing his Egyptian titulary<sup>17</sup>. At his insistence Cambyses rebuilt and restored selected temples<sup>18</sup>. The quar-

ries at the \*Wadi Hammamat were also worked in the name of Cambyses by one Atiyawahy<sup>19</sup>. Cambyses affected the Egyptian mentality so greatly that subsequent generations composed the "Romance of Cambyses" in which fact is fancifully blended with fiction<sup>20</sup>. Cambyses was compelled to leave Egypt (522 B.C.) in the hands of the satrap \*Aryandes<sup>21</sup> in order to concentrate on the challenge posed by the pretender Gaumata, who plunged his empire into revolt<sup>22</sup>.

\*Darius I (521–486 B.C.) quelled the revolts and, upon regaining Egypt, ordered the execution of Aryandes whose independent actions during the insurrections met with official disapproval<sup>23</sup>. As if to reverse the negative effects of Aryandes' term of office, Darius I, although present in Egypt for just over one year (517 B.C.), promptly introduced a series of reforms. These were implemented by his satrap Pherendates<sup>24</sup> and included, if one can trust the Aramaic sources, an attempt to codify the Egyptian legal code<sup>25</sup> and the introduction of coinage<sup>26</sup>. The position of Egypt as the Sixth Satrapy underscores its importance for Darius I<sup>27</sup>, who catered to the whims of the priesthood at Sais<sup>28</sup>; both refurbished monuments and had others erected in his name<sup>29</sup>, most notably at the Khargeh Oasis<sup>30</sup>; and worked the quarries at the Wadi Hammamat under Atiyawahy and Khnumibre<sup>31</sup>. More small objects inscribed with his name have survived from Egypt than for any other Persian ruler<sup>32</sup>. His benign rule encouraged the flowering of the arts and sciences<sup>33</sup>.

The monumental inscriptions reveal a change in the writing of his name at some time after Year 25 but the evidence for that change is inconclusive as a strict dating criterion<sup>34</sup>. The canal to the Red Sea, begun earlier, was reopened by Darius I and lined with commemorative stelae in typically Egyptian design and execution<sup>35</sup>. The recently discovered statue of Darius I at Susa was undoubtedly one of two such statues whose stone was quarried in the Wadi Hammamat, sculptured in Egypt<sup>36</sup>, and transported to Persia by way of that canal, ostensibly as part of its opening ceremonies. The stunning defeat of the Persian army at Marathon in 490 B.C. sent shock waves through Egypt which briefly succeeded in overthrowing the Persian yoke (486 B.C.)<sup>37</sup>, \*Xerxes (486–465/4 B.C.) quelled the revolt and replaced Pherendates as satrap with his own brother Achemenes<sup>38</sup>. Although he attempted to restore the policies of his father, Darius I, the administration of Xerxes was oppressive in order to thwart the prospects of yet another revolt. During the Ptolemaic Period, as a memento of his reign, the name of Xerxes was often determined with the sign for a bound, decapitated foe<sup>39</sup>. His defeat at Salamis and the

concomitant Graeco-Egyptian alliances were harbingers of further disturbances in Egypt<sup>40</sup>.

\*Artaxerxes I (465/4–425 B.C.), experiencing his own court intrigues, could not march on Egypt to contend with the petty prince \*Inaros who had by this time declared himself pharaoh and had secured the Delta; Memphis and Upper Egypt, however, remained in Persian hands<sup>41</sup>. With the assistance of an Athenian flotilla, Inaros was successful against the satrap Achemenes, who was slain in the Battle of \*Papremis and later replaced by Arsames (454–404 B.C.)<sup>42</sup>. Artaxerxes I then charged his general Megabyzes to press the fight which now centered on the Persian administrative stronghold of Memphis<sup>43</sup>. Megabyzes prevailed. Inaros fled to Prosopis, was taken prisoner, and finally carried off to Persia where he was crucified. The Persians thereafter administered Egypt in peace for almost a quarter of a century (449/8–424 B.C.). It was during these times that \*Herodotus of Halicarnassus visited Egypt<sup>44</sup>. The quarries at the Wadi Hammamat continued to be worked under Ariyawrata, the brother of Atiyawahy, who died in Year 13 of Xerxes. Ariyawrata, like so many of his compatriots, became Egyptianized and even adopted the name of Teos (*Dd-hr*)<sup>45</sup>. Sedition flared under the reign of \*Darius II (424–404 B.C.) from whose reign date a considerable number of Aramaic papyri from the Jewish colony at Elephantine. The administration of Egypt was directed by Arsames, his satrap<sup>46</sup>. Egyptian hostility toward Persia, fanned by the Greeks, continued to grow and the Jewish colony at Elephantine with its long tradition of complicity with Persia became the focal point of Egyptian xenophobia. Its temple was destroyed in Year 17 of Darius II<sup>47</sup>.

With the assistance of Sparta, \*Amyrtaeus, the sole king of Dynasty XXVIII, successfully expelled the Persians under \*Artaxerxes II and brought the First Persian Period, the Twenty-Seventh Dynasty, to a close (402 B.C.)<sup>48</sup>.

Persian interest in recovering Egypt remained strong throughout the fourth century B.C. The Egyptians, however, of Dynasties XXVIII–XXX maintained their independence with their numerous alliances to various Greek states. Hachoris (\*Hakor) (394/3 – 382/1 B.C.) of Dynasty XXIX established Egypt as a maritime power and was able to provide his Greek allies with vessels. The complex scenario of court intrigues and defections late in the reign of Nectanebo II (\*Nektanebos) led to the reestablishment of Persian suzerainty in the form of the Second Persian Period (342–332 B.C.) under \*Artaxerxes III Ochus<sup>49</sup>. Greek mercenaries were now fighting on behalf of both the Persians and the Egyptians.

Artaxerxes III was sarcastically nicknamed The Ass<sup>50</sup> and was credited with, among other atrocities<sup>51</sup>, the slaughter of the Ram of \*Mendes<sup>52</sup>. The administration of Egypt was conducted by a second Pherendates, the satrap. The use of coinage became more widespread and some mints contained Attic imitations with Demotic inscriptions<sup>53</sup>. Bagoas, thought by some to have been himself an Egyptian, poisoned Artaxerxes III (338 B.C.), whose favorite he had been<sup>54</sup>. As the maker of kings, Bagoas then placed Arses, the son of Artaxerxes III, on the throne<sup>55</sup>.

With the assistance of \*Chababash, Nectanebo II attempted to reclaim his throne, this time against \*Darius III Codomannos (335–332 B.C.) whom Bagoas had now elevated to the throne at the expense of Arses whom he dispatched in 336 B.C. The political climate was now changing. While Darius III was occupied with \*Alexander the Great, Amyntas, a Macedonian soldier of fortune, wrestled in vain against Mazakes, the Persian satrap, for control of Egypt<sup>56</sup>. Shortly thereafter Alexander the Great gained control of the land and Egypt came under the sway of the Macedonians.

The Achaemenid presence in Egypt during the First and Second Persian Dominations seems not to have adversely affected the administrative machinery of the country. In fact many high Egyptian officials who served the Saite kings were permitted to retain their offices and served with distinction their Persian kings<sup>57</sup> as later did officials whose careers began during Dynasty XXX<sup>58</sup>. Local Egyptian families, in the tradition of the nomarchs of the past, continued to hold monopolies on certain offices, despite the vagaries of a foreign presence. Autobiographical inscriptions of the period reinforce this point and often contain lengthy genealogies<sup>59</sup>.

To assist in making themselves acceptable to the Persians while at the same time maintaining their independence, certain Egyptian officials often adopted the outward trappings of their overlords. Ptahhotep<sup>60</sup> and Wedjahorresenet<sup>61</sup> consequently chose to be depicted in the Persian dress of the period<sup>62</sup> but did not collaborate with these foreigners to the detriment of their heritage<sup>63</sup>.

The gifted Egyptian artists could, therefore, not only replicate Persian costume<sup>64</sup>, accessories<sup>65</sup>, and gestures<sup>66</sup> in their traditional media, but could also adapt certain Egyptian motifs in novel ways to cater to foreign taste. The unguentaria from \*Leontopolis are a case in point since they combine into one a beloved oriental motif of a roaring lion<sup>67</sup> whose body was inlaid with the Egyptian love of visual puns<sup>68</sup>. In addition, numerous finds of typically Achaemenid objects,

particularly silver vessels, have been found in Egypt<sup>69</sup>; these have sparked continued controversy as to their origin of manufacture<sup>70</sup>. The funerary arts flourished. Stelae, produced for the Persians at Memphis, combine often in an incongruous fashion characters in Achaemenid dress participating in typically Egyptian rituals<sup>71</sup>. At least one ushabti, uninscribed, must be attributed to the Persian Period as well<sup>72</sup>. Its face and headgear find good correspondences in the terracottas which undoubtedly represent Persians<sup>73</sup>.

To Dynasty XXVII are now attributed a series of sculptures in stone whose heads apparently representing individuals verge on portraiture<sup>74</sup>. Many of these visages are careworn and were earlier interpreted as manifestations of the alleged persecution of the Egyptians by the Persians<sup>75</sup>. Such a position cannot be maintained in light of the current revision of the Herodotean view of the Persians<sup>76</sup>. Likewise, this interest in physiognomy cannot be attributed to the Greek presence<sup>77</sup>. The evolution of the portrait in the art of the Egyptian Late Period can be documented as a native Egyptian development. The appearance of veristic images during Dynasty XXVII is an artistic development dependent upon the advances achieved in the representations of private individuals during the Kushite Period<sup>78</sup>. The official policy of the Persian administrators which did not require their subjects to assimilate to Persian norms and which also permitted these same subjects to maintain their particular cultural identities fostered an environment in which the Egyptian artists could give free rein to their artistic impulses. Those veristic physiognomies have to be understood in this light.

Such a varied œuvre demonstrates the resistance of the Egyptian artists to change. Most of the classes of objects just discussed are distinctly Egyptian in feeling and in character. They demonstrate how the Persian presence was translated into visual terms by the traditional temperaments of the Egyptian artists. The Persians themselves seem to have acquiesced to this set of circumstances because they themselves strove to become Egyptianized. As a result, the Persian presence in Egypt left no lasting mark on Egyptian art. Subsequent generations, goaded on by Ptolemaic invective against the Seleucids, fostered a cultural bias by which the Persians were painted as foes of Egyptian institutions and traditions.

<sup>1</sup> For an outline of the major historical events, see Edda Bresciani, in: *SCO* 7, 1958, 132 ff.; ead., *Egypt and the Persian Empire*, in: H. Bengtson (ed.), *The Greeks and the Persians*, New York 1968, 333 ff.; Roman Ghirshman, *Iran*, Baltimore 1954, 136 ff.; *Inscriptiones Graecae I<sup>2</sup>*, Berlin, 329; Kienitz, *Geschichte*; Dominique

Mallet, *Les rapports des Grecs avec l'Égypte de la conquête de Cambyses (525) à celle d'Alexandre (332)*, Cairo 1922; A.T. Olmstead, *History of the Persian Empire*, Chicago 1948; Alfred Wiedemann, *Geschichte Aegyptens von Psammetich I. bis auf Alexander den Großen*, Berlin 1880. — <sup>2</sup> George Posener, *La première domination Perse en Égypte*, Cairo 1931, XI. — <sup>3</sup> Ghirshman, *Iran*, 137; Meissner, in: *ZÄS* 29, 1891, 123 ff.; Posener, *op. cit.*, 1 ff. und XI. — <sup>4</sup> Ghirshman, *Iran*, 137; Guentch-Oglojeff, in: *BIFAO* 40, 1941, 130, citing Ctesias; Posener, *Domination*, 133 (a). Some Demotic papyri omit the reign of Psammetichus III and record Cambyses as the immediate successor of Amasis. Cruz-Uribe, in: *Abstracts ARCE* 1980, 21 has identified a Psammetichus IV in some Demotic sources datable to this period. — <sup>5</sup> Klasens, in: *JEOL* 10, 1945–48, 339 ff.; Posener, *Domination*, 1 ff. and *passim*, for Vatican 158, the statue of Wedjahorresenet who successively served under Amasis, Psammetichus III, Cambyses, and Darius I. — <sup>6</sup> Dupont-Sommer, in: *CRAIBL* Nov.-Dec. 1978, 756 ff. — <sup>7</sup> Goossens, in: *La nouvelle Clio* 1, 1949, 32 ff., citing Diodorus I, 46, 4. — <sup>8</sup> Dell'Acqua, in: *Aegyptus* 56, 1976, 178 f., which is passed over in silence by Goossens, *loc. cit.* — <sup>9</sup> Dell'Acqua, *loc. cit.*, as recorded in the Decree of Canopus CG 22186, from Kôm el-Hisn: *Urk.* II, 124 ff.; and Abu Bakr, in: *Egypt Travel Magazine* 71, July 1960, 26 ff. — <sup>10</sup> Goossens, *loc. cit.* — <sup>11</sup> Burnstein, in: *Abstracts ARCE* 1980, 19; Bresciani, in: *SCO* 7, 1958, 336, citing Herodotus III, 97–98. — <sup>12</sup> Achmed Fakhry, *The Oases of Egypt I*: Siwa, Cairo 1973, 81. — <sup>13</sup> Ghirshman, *Iran*, 137 f.; Montet, in: *CRAIBL* 1954, 259 ff., for the relationships between Egypt and Cyrene at the very end of Dyn. XXVI, just prior to the advent of Cambyses. — <sup>14</sup> Bresciani, in: *SCO* 7, 1958, 334 ff., citing Herodotus III, 27–38; Diodorus I, 46; Strabo XVII, 27; Plutarch, *De Iside et Osiride*, 44c. The atrocities include the burning of the mummy of Amasis as well (*infra* n. 20). — <sup>15</sup> Bresciani, *loc. cit.*; Ghirshman, *Iran*, 138, who is Cambyses' most eloquent apologist; and Posener, *Domination*, 166. 168. — <sup>16</sup> Chassinat, in: *RecTrav* 21, 1899, 56 ff., for the Serapeum stela recording this event; Posener, *Domination*, 35 ff. 171. 174, for the sarcophagus of the Apis Bull and for a second Serapeum stela recording the installation of its successor which died in Year 4 of Darius I; Bresciani, in: *SCO* 7, 1958, 334; Schwartz, in: *BIFAO* 48, 1949, 65 ff.; Erich Winter, *Der Apiskult im Alten Ägypten*, Mainz 1978, for a discussion of the cult of the Apis Bull. — <sup>17</sup> Vatican 158, dated to Year 4 of Darius I: Posener, *Domination*, 1 ff. and *passim*; Klasens, in: *JEOL* 10, 1945–48, 339 ff. — <sup>18</sup> Posener, *op. cit.*, 21; Bresciani, *op. cit.*, 335, discussing *Bibliothèque Nationale* 215. — <sup>19</sup> Posener, *Domination*, 123 (b), and Thissen, in: *Enchoria* 9, 1979, 87 ff. for the types of stone quarried there. — <sup>20</sup> *Supra*, n. 14; Bresciani, in: *SCO* 7, 1958, 336, citing Herodotus I, 1–3; Athenaeus XIII, 10; Ctesias *Fragm.* 3P, for Cambyses as the son of Amasis' daughter. For the *Romance of Cambyses*, see Grapow, in: *ZÄS* 74, 1938, 55 ff.; H.L. Jansen, in: *Norsk Teologisk Tidsskrift* 52, 1951, 127 ff.; idem, *The Coptic Story of Cambyses' Invasion in Egypt*, Oslo 1951; Klasens, in: *JEOL* 10, 1945–48, 339 ff.; Lincke, in: *Aegyptiaca*, Fs Ebers, Leipzig 1897, 41–61; Schwartz, in: *BIFAO* 48, 1949, 65 ff. — <sup>21</sup> Ghirshman,



Iran, 138 ff.; Bresciani, op. cit., 337, who cites Herodotus III, 64–66, concerning the death of Cambyses by an accidental sword wound to the thigh, corresponding in location to his alleged thrust into the Apis Bull which resulted in its death. — <sup>22</sup> Ghirshman, loc. cit. — <sup>23</sup> Ghirshman, op. cit., 141; Posener, *Domination*, XII and 177; Bresciani, in: SCO 7, 1958, 337, citing Herodotus IV, 166–167. 200–203. — <sup>24</sup> Bresciani, op. cit., 337 f.; Ghirshman, Iran, 141; Posener, *Domination*, XII; Spiegelberg, in: SPAW 30, 1928. The administrative language within Egypt under his reign appears to have been Demotic according to Bresciani, op. cit., 342. — <sup>25</sup> Bresciani, in: SCO 7, 1958, 338, citing the evidence of both Bibliothèque Nationale 215 (supra, n. 18), and Diodorus I, 25; Emil Kraeling, *The Brooklyn Museum Aramaic Papyrus*, New Haven 1953, 30; Posener, *Domination*, XII. — <sup>26</sup> Bresciani, op. cit., 345; Goossens, in: *La nouvelle Clio* 1, 1949, 32 ff.; Milne, in: *JEA* 24, 1938, 200 ff., citing Herodotus IV, 166. — <sup>27</sup> Bresciani, op. cit., 337, citing Herodotus II, 98 ff. and 341–346, for a discussion of the administration of Egypt during this time. — <sup>28</sup> Ghirshman, Iran, 141; Posener, *Domination*, 58, for Cairo JE 48855, where Darius I is termed “borne of Neith”; and Vatican 158 (supra n. 5 and 17). — <sup>29</sup> *Inter alia*, Bresciani, op. cit., 339, and recently Jean Grenier, *Tod*, BIFA 18. 1, Kairo 1980, 259, n. 164. — <sup>30</sup> Herbert E. Winlock, *The Temple of Hibis in el Khargeh Oasis I*, New York 1941; Norman de Garis Davies, *The Temple of Hibis in el Khargeh Oasis III*, New York 1953; Brugsch, in: ZÄS 13, 1875, 51 ff., for a discussion of the representation of the typhon; Drioton, in: ASAE 40, 1940, 339 f. for the cryptograms. — <sup>31</sup> Posener, *Domination*, 98 ff.; Wildung, *Rolle äg. Könige I*, 83 f. — <sup>32</sup> *Bronze hinge*: Posener, *Domination*, 160; bronze plaques: Legrain, in: ASAE 8, 1907, 51; faience sistra: Burchardt, in: ZÄS 49, 1911, 73, and Posener, *Domination*, 153 ff.; faience vessel: *Cat. Exhib. Berlin, Von Troja bis Amarna* 1978, no. 256; menats: Legrain, in: ASAE 8, 1907, 51, and Posener, op. cit., 156 ff.; seals: Posener, op. cit., 159; stone vessels: Posener, op. cit., 138 ff.; wooden shrines: Gabra, in: BIE 28, 1945–46, 161 ff.; H. Masina, *Dalil mathaf atar Malawi*, Cairo 1973, 255. — <sup>33</sup> Bakhry, in: RSO 46, 1971, 117; Cooney, in: *JARCE* 4, 1965, 46 ff.; Goossens, in: *La nouvelle Clio* 1, 1949, 33; Posener, *Domination*, 6. 7. 12, passim; Ray, in: *JEA* 61, 1975, 188; Schäfer, in: ZÄS 37, 1899, 72 ff.; Yoyotte, in: CRAIBL 1973, 256. — <sup>34</sup> Posener, *Domination*, 161 ff.; Winlock, *Hibis I* (v. n. 30), 9. — <sup>35</sup> Bresciani, in: SCO 7, 1958, 339, citing Herodotus II, 158; IV, 39; Golenischeff, in: *RecTrav* 13, 1890, 90 ff.; Posener, *Domination*, 50 ff.; 63 ff., passim; Aedakov, in: *Journal of Ancient History* 152, Moskow 1980, 105 ff. — <sup>36</sup> For the literature on this statue see the entire issue of *Cahiers de la Délégation Archéologique Française en Iran* 4, 1971–74, as well as the contributions of M. Kervran, D. Stronach, F. Vallat, and J. Yoyotte, in: *Journal Asiatique* 260, 1972, 253. 266. — <sup>37</sup> Bresciani, in: SCO 7, 1958, 339 f. — <sup>38</sup> Bresciani, op. cit., 340, citing Herodotus VII, 7; Ghirshman, Iran, 190. 193–4; Posener, *Domination*, XIII. — <sup>39</sup> Burchardt, in: ZÄS 49, 1911, 80. — <sup>40</sup> Bresciani, loc. cit. — <sup>41</sup> Bresciani, loc. cit., 340; Ghirshman, Iran, 194; Posener, *Domination*, VII. XIII. — <sup>42</sup> Bresciani, in: SCO 7, 1958, 340, citing Herodotus III, 12. For the location, see

Altenmüller, in: *JEOL* 6, 1964, 271 f. contra Černý, *ArOr* 20, 1952, 86 f.; Kees, in: *Studi Rosellini* II, 141 f.; id., in: *RE* XVIII. 3, 1107 s. v.; but cf. Bresciani, in: SCO 21, 1972, 299 ff. — <sup>43</sup> Bresciani, in: SCO 7, 1958, 340; Ghirshman, Iran, 194; Posener, *Domination*, XIII; Schwartz, in: BIFA 48, 1949, 65 ff. — <sup>44</sup> Traunecker, in: BIFA 79, 1979, 395 ff. Armayor, in: *Newsletter ARCE* 99–100, 1977, 12 f. insists that Herodotus never visited Egypt. — <sup>45</sup> Bresciani, in: SCO 7, 1958, 342; Posener, *Domination*, 129, passim. — <sup>46</sup> Godfrey Driver, *Aramaic Documents of the Fifth Century B. C.*, Oxford 1954, 13–14. — <sup>47</sup> Dupont-Sommer, in: *CRAIBL* Nov.-Dec. 1978, 768 f. — <sup>48</sup> Bresciani, op. cit., 341. 347 f. It seems, based on a group of Aramaic papyri in The Brooklyn Museum, that Artaxerxes II was recognized as king in Upper Egypt during the first year of Amyrtaeus' reign (402 B. C.); see Kraeling, *Aramaic Papyrus* (v. n. 25), 41 ff.; 100 ff.; 111. — <sup>49</sup> Bresciani, in: SCO 7, 1958, 348 f. 350; Ghirshman, Iran, 201 f.; Spalinger, in: ZÄS 105, 1978, 146. — <sup>50</sup> Bresciani, op. cit., 351; Guentch-Oglojeff, in: BIFA 40, 1941, 129. He is said to have elevated an ass to the position held by the Apis Bull he dispatched. In some ways his legend is parallel to that of Cambyses (supra, n. 20). — <sup>51</sup> Schwartz, in: BIFA 48, 1949, 65 ff.; Bresciani, op. cit., 351, citing Plutarch, *De Iside*, passim, and Aelian, *Varia Historia* VI, 8. He, too, like Cambyses is said to have slain the reigning Apis Bull and then to have served up its flesh to his companions at a feast. — <sup>52</sup> Schwartz, loc. cit., citing Suidas; Bresciani, op. cit., 351. He is also credited with the slaughter of the Mnevis Bull at Heliopolis, see the so-called Stela of the Satrap (312 B. C.): Brugsch, in: ZÄS 9, 1871, 1 ff.; 59 ff.; Seidl, in: SAK 6, 1978, 177 ff.; Urk. II, 11 ff.; Spalinger, in: ZÄS 105, 1978, 147 ff. — <sup>53</sup> Bresciani, in: SCO 7, 1958, 351; O. Mørkholm, in: *The Numismatic Chronicle* 14, 1974, 1 ff. — <sup>54</sup> Bresciani, op. cit., 350; Ghirshman, Iran, 202. — <sup>55</sup> Spalinger, loc. cit. (v. n. 52); Petrie, *Scarabs*, pl. 57, no. 31, 2. — <sup>56</sup> Bresciani, op. cit., 352. — <sup>57</sup> *Wedjahoresnet*, Vatican 158 (supra, n. 5 and 17), is a good example of this phenomenon during Dyn. XXVII. — <sup>58</sup> For the Second Persian Period, see the Stela of Sematawytefnakht (Naples 1035), who served Darius III at Issus: Krall, in: ZÄS 16, 1878, 6 ff., and Claryse, in: *CdE* 53, no. 106, 1978, 253; as well as the eldest son of Nectanebo II who later served with the same army; Spalinger, in: ZÄS 105, 1978, 153. — <sup>59</sup> Dietrich Wildung, *Imhotep und Amenhotep*, MÄS 36, Berlin 1977, 35 f. (14); id., *Rolle äg. Könige I*, 84; Posener, *Domination*, 98 f.; and the caveat of De Meulenaere, in: SAK 6, 1978, 68. However fictitious, long genealogies were apparently formulated as a practical means of justifying their owners' claims to their positions. Such pious forgeries are prevalent in Egyptian history but are generally associated with temple priesthoods. — <sup>60</sup> See supra, note 57; and Bresciani, op. cit., 343. His stela in the Louvre is dated to Year 34 of Darius I. — <sup>61</sup> Brooklyn acc. no. 37. 353: Bothmer, *Egyptian Sculpture*, 76 f. — <sup>62</sup> De Meulenaere, in: Bothmer, *Egyptian Sculpture*, 77, maintains, however, that typically Achaemenid dress was depicted already on statues made by Egyptian artists during Dyn. XXVI. — <sup>63</sup> Bresciani, op. cit., 346 contra Cooney, in: *The Brooklyn Museum Annual* 15, 1953, 1 ff. — <sup>64</sup> See supra, notes 60–61. — <sup>65</sup> See supra, note 61, for a typically Achaemenid torque

ending in the heads of an ibex as well as for traces of a bracelet, better examples of which appear on the statue of Wedjahorresenet (supra, n. 57). – <sup>66</sup> Bothmer, *Egyptian Sculpture*, 83ff., for a discussion of this Persian gesture. – <sup>67</sup> On the dating of all representations of lions with open mouths to the Persian Period, see the caveat of H. W. Müller, in: *MJbK* 16, 1965, 43. – <sup>68</sup> Bianchi, in: *Journal of the Society for the Study of Egyptian Antiquities* 11, 1981, note 10. – <sup>69</sup> Bresciani, in: *SCO* 7, 1958, 346–347; O. Muscarella, in: D. Schmandt-Besserat (ed.), *Ancient Persia: The Art of an Empire*, Austin 1978, 23ff. – <sup>70</sup> *Ibid.*, 36. – <sup>71</sup> Burchardt, in: *ZÄS* 49, 1911, 73 (Berlin 7707); v. Bissing, in: *ZDMG* 9, 1930, 226ff. – <sup>72</sup> Cat. Hildesheim, *Götter und Pharaonen* 1979, no. 74, where the initial suggestion of Maspero, in: *ASAE* 3, 1902, 186f., that the figure represents a Greek cannot be maintained (infra, n. 73). – <sup>73</sup> v. Bissing, loc. cit., and figs. 6ff. – <sup>74</sup> Bothmer, *Egyptian Sculpture*, 71f. (Boston 37.377) and 81ff. (Louvre N. 2454). – <sup>75</sup> *Ibid.*, 71. – <sup>76</sup> See supra, notes 15 and 20. – <sup>77</sup> Bresciani, op. cit., 346, contra Bothmer, *Egyptian Sculpture*, 81. – <sup>78</sup> Compare the images of Montuemhat from the Temple of Mut (CG 647 = Leclant, *Montuemhat*, 97ff.) and that of Petamenophis (Berlin 23728 = Anthes, in: *ZÄS* 73, 1937, 25f.). R. S. B.

**Persönliche Frömmigkeit.** A. *Historisches.* In der 18. Dyn.<sup>1</sup> kommt nach einigen Vorläufern<sup>2</sup> eine religiöse Haltung auf und in der Ramessidenzeit zur Blüte, der das Gefühl völliger Abhängigkeit des einzelnen von der Gottheit zugrunde liegt. Geboren ist diese Frömmigkeit<sup>3</sup> aus einer Lebensangst<sup>4</sup>, wie sie die Isolierung des Menschen in der Gesellschaft mit sich brachte. Neue Geborgenheit sucht und findet der Äg. bei einer Gottheit, mit der ihn ein persönliches Verhältnis verbindet, die er in den meisten Fällen wohl selbst erwählt hat, die ihn also kennt und ihm nicht erst bei einem Anruf in einem bedrohlichen Augenblick begegnet. Gesellschaftliche Vorgänge, die eine solche angstvolle Isolation mit sich gebracht hätten, lassen sich schwer greifen; daß der Durchbruch in der Ramessidenzeit eine Reaktion auf die religiöse Revolution in Amarna ist, liegt nahe, ist doch in Echnatons Lehre eine persönliche Verbindung des einzelnen zu Gott durch die zentrale Stellung des Königs als des einzigen \*Mittlers zurückgedrängt<sup>5</sup>. – Diese P. Fr. tritt als eigene Erscheinung der äg. Religion neben den Tempelkult mit seinen Hymnen und der entsprechenden Theologie, neben den Mythos, neben den Totenglauben, ohne aber in Gegensatz zu diesen zu geraten, sie vielmehr ergänzend. Sie bildet eine eigene Terminologie aus, die uns ihre Vorstellungswelt erschließt. Nach dem Ende des NR verfestigt sich der in der 18./19. Dyn. geschaffene Wort- und Phrasenschatz zu Formeln, die bis in griech.-röm. Zt. fortleben<sup>6</sup>. Offenbar war auch in dieser Zeit das Lebensgefühl des einzelnen von derselben Verlo-

renheit in der Welt bestimmt – nur so läßt sich die Übernahme der Termini in den Kanon der Tempelinschriften erklären<sup>7</sup>, und gelegentlich treffen wir auf Hinweise sowohl in Auto\*biographien<sup>8</sup> als auch in Papyri und anderen inoffiziellen Quellen oder kleinen Weihgeschenken (\*Ohrenstelen<sup>9</sup>). Am deutlichsten zeugt die Gerinnung der göttlichen Eigenschaft der Gebetserhörnung in den Gott Mestasytmis<sup>10</sup> für die Lebendigkeit der Vorstellungen noch in griech.-röm. Zt.

B. *Quellen* für die P. Fr. sind fast ausschließlich Texte, und zwar \*Gebete, \*Lebenslehren, Auto\*biographien sowie Maximen auf \*Skarabäen<sup>11</sup>, auch Briefformeln. Einschlägige Eigennamen sind seit der FrZt belegt<sup>12</sup>. Bei den Quellen sind solche, die unmittelbar Zeugnis von der Verbindung des einzelnen Menschen mit der Gottheit ablegen, von denen zu unterscheiden, die ähnliche Gedanken literarisch ausdrücken, z. B. in Schultexten oder Tempelhymnen.

Die erste Gruppe findet sich am häufigsten auf \*Stelen, die oft selbst angeben, daß sie in Erfüllung eines in der Not gegebenen \*Gelübdes gestiftet worden sind. Manchmal sind diese Denksteine mit einem Bild des Stifters in ausdrucksvoller Gebetsgeste illustriert<sup>13</sup>. Auch \*Ostraka, billigerer Ersatz der Stelen, enthalten gelegentlich Texte der P. Fr. Nur zweimal finden sich einschlägige Texte in Gräbern<sup>14</sup>, was sich daraus erklärt, daß die P. Fr. sich ausgesprochen mit dem diesseitigen Leben, nicht dem nach dem Tode, verbindet. Ein „Klagepsalm“ ist nur als Graffito in einem thebanischen Grab erhalten<sup>15</sup>. Oft stehen derartige Texte auf Statuen, meist in Auto\*biographien. Literarische Texte zur P. Fr.<sup>16</sup> sind in gemischten Schultexten, sogen. *Miscellanies*, auf Papyri und Ostraka überliefert, bilden aber auch eigene Abschnitte in Hymnen<sup>17</sup>.

In diesen Texten, sowohl bei den direkten wie bei den literarischen Zeugnissen, kann man verschiedene Kleinformen unterscheiden: Epiklese, \*Aretalogie, Makarismen<sup>18</sup>, Gebetsformeln (\*Gebet), hymnischer Lobpreis (\*Hymnus), oft als öffentliche Verkündigungen von Gottes Macht, auch an Tiere<sup>19</sup>. Daneben stehen originelle Stücke, vor allem Sündenbekenntnisse, Gelübde u. a. Das Verhältnis dieser beiden Gruppen zueinander ist noch wenig klar: Einerseits kann man sich die persönlichen, aus wirklicher Not geborenen Gelübde und Hymnen als das Ältere vorstellen, als eine „Gattung“, die dann zur Mode wird und von Dichtern übernommen, die kaum aus persönlicher Existenzangst heraus gedichtet oder geschrieben haben, vielmehr einen allgemeinen Zeitgeist der Verlorenheit des Individuums mit ihren Mitteln einfangen und ausdrücken. Andererseits stammen

manche, besonders hymnische Formulierungen der „Gebete“ sicher nicht von dem jeweiligen Beter, und gelegentlich lassen sich wörtliche Übernahmen aus Hymnen nachweisen. Auch ist der Kairener Amunhymnus, der einige Zeilen im Stile der P. Fr. enthält<sup>20</sup>, eines der ältesten, wenn nicht das älteste Zeugnis der P. Fr.<sup>21</sup>.

C. *Die Gottheit.* Daß manche Götter häufig, andere gar nicht in den Texten der P. Fr. angerufen und gepriesen werden, wird weitgehend durch die Einseitigkeit der Funde bedingt sein – grundsätzlich kann jeder Gott, ob universal oder lokal, durch den Frommen erwählt werden. Die meisten der erhaltenen Texte stammen aus \*Deir el-Medineh, und so dominieren die dort heimischen Götter: \*Amun, \*Meresger, \*Mut, \*Chons, \*Schu und Jah als Lichtgötter, \*Amenophis I. und \*Thutmosis III. (\*Verehrung früherer Könige), \*Thot (als Gott der Schreiber), \*Ptah (in Theben als Gott der Künstler), \*Hathor (als Westgöttin), \*Nebethetepet u. a. Auch asiatische Götter (\*Götter, fremde in Äg.) spielen eine gewisse, aber keineswegs bedeutende Rolle in der P. Fr.<sup>22</sup>. Häufig erhören auch \*Götterbilder und Königsstatuen<sup>23</sup> die Gebete, ja sogar einem Gottesstab wird diese Eigenschaft zugeschrieben<sup>24</sup>. Im allgemeinen gleichen sich die auf die Gottheit bezüglichen Aussagen der P. Fr.<sup>25</sup>. Gott erhört Bitten und vergibt Schuld; er wacht über seinen Gläubigen, erweist sich als gerechter Richter<sup>26</sup>, als \*Retter aus Scenot, Krankheiten<sup>27</sup>, er stärkt den Einsamen<sup>28</sup> und rettet aus allen übrigen Gefahren<sup>29</sup>. Bei der häufigen Aussage, daß Gott einen rettet, „der schon in der \*Dat ist“, handelt es sich meist um Lösung aus gesellschaftlicher Isolierung (durch Krankheit, aber auch durch Reisen oder aus anderen Ursachen<sup>30</sup>). Des weiteren wird, wie schon im AR, lange Lebenszeit und ein schönes Begräbnis von Gott erbeten, aber auch, spezifisch für die P. Fr., Licht bzw. Erlösung aus der Finsternis der \*Gottesferne oder der \*Blindheit<sup>31</sup>, ja Gott geht, nach einer alten, in der P. Fr. wichtigen Vorstellung, (als Sonne) für die Menschen auf<sup>32</sup>, ein Bild für Zuwendung. Hervorzuheben ist die soziale Seite der Gottheit, auch diese nicht neu<sup>33</sup>, aber jetzt stärker betont als je vorher<sup>34</sup>, wobei neben den Armen auch die Witwen und Waisen genannt werden, im ganzen Alten Orient typische Vertreter der Benachteiligten<sup>35</sup>, oder einfach „der Elende“<sup>36</sup>. Die wohl bezeichnendste Äußerung Gottes aber ist die \*Liebe zu jedem einzelnen Menschen, die in immer neuen Wendungen gefeiert wird<sup>37</sup>. Oft freilich mag die Bedeutung von *mrj* zu einem bloßen „Mögen, Wollen“ verblaßt sein. Die Redeweise von Gott als Vater gehört in diesen Zusammenhang<sup>38</sup>.

Neben diesen als wohltuend, ja rettend empfundenen Seiten der Gottheit ist oft die Rede von der wirksamen, ins Leben eingreifenden Macht (*b3w*, \*Ba) Gottes, die z. B. Verbrechen an den Tag bringt<sup>39</sup>, auch vom Ansehen, der Majestät der Gottheit<sup>40</sup>, ja davon, daß Gott „vernichtet“ (*shym*)<sup>41</sup>, und regelmäßig warnen Menschen, die diese Macht erfahren haben, andere: „Hütet euch vor ihm (ihr)!“<sup>42</sup>; einmal fährt der Text fort: „Denn ein Löwe ist in ihr; die Bergspitze (*Mrsgr*), sie schlägt zu mit dem Schlag eines wütenden Löwen, sie ist hinter dem her, der sich gegen sie vergeht“<sup>43</sup>. So gehören auch in der P. Fr. die beiden Seiten des Göttlichen, das fascinosum und das tremendum, zusammen.

Daß die hier nur knapp aufgezählten Eigenschaften und Äußerungen Gottes, die der Fromme erlebt und, sei es als Epitheton, sei es in hymnischen Kontext, dem Gott zusingt oder anderen Lebewesen verkündet, nicht in jeder Gattung gleich häufig vorkommen, sei nur angedeutet.

D. Das Bild des *Frommen* wird bestimmt von der Verlorenheit in der Welt (das eindrucksvollste Bild für diese Befindlichkeit ist das vom Menschen in der Wüste)<sup>44</sup> und der als Weg zur Rettung empfundenen vertrauensvollen Hingabe an Gott. Zeugnis für diese Grundstimmung legen die Bitten um „Rettung“ in spätramesidischen Briefen und zahlreichen Gebeten und Biographien, ja sogar in Eigennamen ab, die auch aus Situationen heraus kommen, die durchaus ohne Not sind<sup>45</sup>. In der Regel wählt sich der Mensch einen bestimmten Gott (manchmal geschieht das auch durch seine Eltern bei der Geburt, wovon die Namengebung zeugt), und zwar oft nach Prüfung, Überlegung und Erfahrung. Wenn wir auch nicht sagen können, daß jeder Äg. der Ramessidenzeit seinen persönlichen Gott gehabt hat<sup>46</sup>, so lehren die Texte doch, daß eine solche Wahl weit verbreitet war – hat sie doch sogar in Erzählungen ihren Niederschlag gefunden, wenn „Gott“ mit einem Possessivum versehen wird<sup>47</sup>. Ein solcher Gott, der oft namentlich genannt wird, gelegentlich auch ohne Namen bleibt, mag der Ortsgott (\*Götter, Lokal-)<sup>48</sup>, kann aber auch einer der großen Götter des Landes sein oder ein Berufsgott: grundsätzlich kann jeder Gott gewählt werden. Er wird dann der „Schützer“ (*nhw*) des Menschen, der ihn erwählt hat<sup>49</sup>. Auch bei dieser Vorstellung des für einen bestimmten Menschen „zuständigen“ Gottes, eben „seines“ Gottes, müssen wir mit höherem Alter rechnen, wobei wieder zunächst Personennamen Zeugnis geben: z. B. ist der Name „Mein Gott ist mir ein Berg“<sup>50</sup> schon im MR belegt. Wieweit die Benennung „Mein Gott“ im

Munde eines Priesters und auf den Gott bezogen, dessen Dienst er tut, als solches Bekenntnis der Gefolgschaft gedeutet werden darf, muß wohl offenbleiben<sup>51</sup>. Die Anrede des Gläubigen ist meist „Mein Herr“ oder „Mein guter (*nfr*) Herr!“<sup>52</sup>. Zu der entsprechenden Bezeichnung des Menschen als „Diener“ s. u.

Die \*Gottesnähe, also die ersehnte Zuwendung der Gottheit zum ausgelieferten Menschen, setzt bei diesem zunächst Demut voraus, also den Verzicht, das Leben selbst zu gestalten. „Das Morgen steht in der Hand (d. h. in der Macht) Gottes“ ist eine häufige ramess. Briefformel. Daß die Pläne des Menschen nicht gelingen, daß vielmehr Gott das Morgen gestaltet, hat die P. Fr. mit den jüngeren Lehren, vor allem der des Amenemope (s. u.) gemeinsam; man hat sich also auf die Fürsorge Gottes zu verlassen<sup>53</sup>, „sich in die Hand Gottes zu geben“, „auf seiner Hand zu sitzen“<sup>54</sup>, sich vertrauensvoll (auch *mh-jb* ist ein Terminus der P. Fr.) ihm hinzugeben. Andere bezeichnende Haltungen des Frommen, die freilich zum Teil der älteren äg. Sprache, wenn auch meist in anderem Zusammenhang, bekannt sind, lauten: „friedlich“ (*hptw*)<sup>55</sup>, „kühl, beherrscht“ (*qbhu*)<sup>56</sup>; sehr häufig bezeichnet sich der Fromme in der Ramessidenzeit als „Gerechter“ (*m<sup>3</sup>rtj*), was im Hebräischen *sadiq* entspricht und sprachlich und sachlich dem *gr m<sup>3</sup>* nahesteht; dieser Mann, der „der Maat gemäß“ (*m<sup>3</sup>* ist Adverb) schweigt, ist das wohl den Lebenslehren entnommene zentrale Idealbild sowohl der P. Fr. wie auch der Autobiographien<sup>57</sup>. Der Gegensatz ist der „Hitzige“ (*šmw*), der in Gottesferne lebt<sup>58</sup>. In der P. Fr. ist der Schweiger etwa der „Stille“, der Mann, der in allen Schickungen Gottes ruhig bleibt. Ferner wird der „Scheue“ (*snq*) positiv bewertet: Er steht in Polarität zum „Starken“ (*wsr*), womit oft nur ein Reicher, manchmal aber geradezu ein Brutaler gemeint ist<sup>59</sup>. Das Herz des Frommen ist „froh, ruhig“ (*ndm*)<sup>60</sup> oder „zufrieden“ (*hr*) (auch „mit seinem Los“<sup>61</sup>). Alle diese Vokabeln sind als Ausdruck des Verhältnisses zu Gott und seiner Weltregierung zu verstehen. Die folgenden Termini umschreiben die Ergebenheit zur Gottheit direkt: „Auf seinem (Kiel-)Wasser sein oder handeln“, „auf seinem Wege gehen“<sup>62</sup>, „ihm vertrauen“, „sich auf ihn verlassen (*hm*)“, „bei ihm ruhen“ (*hpt r gs*)<sup>63</sup>, selbstverständlich „ihn verehren“, „zu ihm rufen“ (*ʿš* oder *njs*), „ihn umschmeicheln“ (*sumwn*)<sup>64</sup>, überaus häufig „ihn ins Herz geben“ (*rdj m jb* =)<sup>65</sup>. Der Mensch hat den Namen Gottes zu nennen (*dm*), er hat um ihn zu wissen (*rh*); das polar entgegengesetzte Verb „nicht wissen“ (*hm*) dient zur Bezeichnung des Gottlosen<sup>66</sup>. Auf die Stimme Gottes, auf seine Lehre hat man zu hören.

Eine besondere Gnade ist es, Gott zu „schauen“ (*m<sup>3</sup>* oder *ptr*)<sup>67</sup>. Die Vorstellung mag vom Sonnenaufgang oder auch vom Tempelkult genommen sein, doch wird meist Gottes Nähe im abstrakten Sinn, also innerlich, damit gezeichnet. Das Gegenteil, Gottesferne, wird dann als \*Blindheit<sup>68</sup> bezeichnet – zwei oft diskutierte, für die P. Fr. überaus bezeichnende entgegengesetzte Ausdrücke<sup>69</sup>.

Manche dieser Termini, etwa „Gott sehen“, vor allem aber das sehr häufige „Folgen“ (*šms*)<sup>70</sup>, können sich auch auf Kult und Auszug des Götterbildes beziehen – sie sind, wohl beabsichtigt, oft mehrdeutig und lassen sich sowohl materiell-konkret wie übertragen verstehen<sup>71</sup>.

Der Fromme bezeichnet sich als „Diener“ (*b<sup>3</sup>k*, auch verstärkt zu *b<sup>3</sup>k m<sup>3</sup>*, oder *hm*) des Gottes, was dessen Anrufung als „(mein) Herr“ (s. o.) entspricht<sup>72</sup>. Die Bezeichnung kann wie ein Titel vor dem Namen stehen<sup>73</sup>. Dieses Diener-Herr-Verhältnis wird – nach den ältesten Belegen in Personennamen – schon im „Großen Stelentext“ der 18. Dyn. klar ausgesprochen<sup>74</sup>. Diesem Ausdruck mag einerseits der Gedanke zugrunde liegen, der Mensch sei Gottes (zu schützendes) Eigentum<sup>75</sup> (vgl. dazu das Bild des Menschen als dem „Vieh Gottes“<sup>76</sup>), andererseits ein Rechtsanspruch des Dieners auf Schutz durch seinen Herrn<sup>77</sup>. Eigennamen ebenso wie Texte der P. Fr. erklären einen Menschen (Männer wie Frauen) zu Dienern eines bestimmten Gottes<sup>78</sup>, eben dessen, den sich dieser Mensch als Schutz erwählt hat. Hier liegt eine Selbstweihung, eine Selbstübergabe an die Gottheit vor<sup>79</sup>. Solche Hingabe äußert sich im Extremfall in einer \*Stiftung des gesamten Vermögens unter Enterbung der eigenen Kinder an den Tempel des erwählten Gottes<sup>80</sup>. Im Zusammenhang eines solchen freiwilligen Herr-Diener-Verhältnisses erhält das Wort für „Gebet“ (*sprt*) geradezu die Bedeutung „Petition“<sup>81</sup>. Dieses für die P. Fr. konstitutive Verhältnis zwischen Gott und Mensch als Herr und Diener führt zu der allgemeinen Feststellung: „Liegt es im Wesen des Dieners zu fehlen, so liegt es im Wesen des Herrn zu verzeihen“<sup>82</sup>. Die nicht nur in Eigennamen häufige Bezeichnung „Mann der Gottheit N.“ mag synonym zu „Diener des N.“ sein<sup>83</sup>. Gelegentlich wird auch Pharao als Diener Gottes oder der Götter bezeichnet<sup>84</sup>, womit er ganz in die Sphäre der P. Fr. einbezogen ist.

Unvermittelt neben dem Herr-Diener-Verhältnis steht das der Liebe, die der Fromme dem Gott entgegenbringt. Belege sind so häufig, daß eine Aufzählung sich erübrigt. Ein Gott kann das Beiwort „Geliebter“ tragen<sup>85</sup>. Dabei gibt es mannigfache Ausdrücke neben dem Stichwort *mrj*, z. B. „Siehe, mein Herr ist es, der mich

werden ließ; drum sehnt sich mein Herz nach ihm“<sup>86</sup>.

Der von Gott gerettete Mensch hat das Bedürfnis oder fühlt die Verpflichtung, seine Erfahrung mit Gottes Macht öffentlich zu verkünden, diesen Gott zu preisen „Großen und Kleinen, denen, die nach Norden wie denen, die nach Süden fahren, den Fischen im Strom und den Vögeln am Himmel“, ja er fordert seine Hörer auf, die Kunde ihrerseits weiterzutragen<sup>87</sup>.

Das Gegenbild des Frommen, der Gottlose, also der Mann, der sich bewußt von Gott abwendet, seinen Weg nicht geht, bleibt aus begreiflichen Gründen unschärfer<sup>88</sup>, wird aber doch gezeichnet. Von ihm wird gesagt, daß er das (Kiel-)Wasser der Gottheit ablehnt (*wjn*)<sup>89</sup>. „Wer seinen eigenen Weg geht, der muß um sein Geschick kämpfen.“<sup>90</sup> Häufige Fachausdrücke für diese Haltung sind *thj mtn*<sup>91</sup> oder „nicht kennen“ (*lm*).

E. In der P. Fr. findet sich die Vorstellung, daß Gott einen einzelnen Menschen erwählt, einen anderen verwirft, nicht. Not und Bedürftigkeit sind Grundbefindlichkeiten des Menschen, aus denen sich noch keine Hinwendung Gottes zum einzelnen ergibt (anders in Hymnen, die nicht müde werden, Gottes Fürsorge für jeden zu preisen, wie schon in der \*Lehre für Merikare P 130-138; anders auch in den Lebenslehren). Oft wird die Not allgemein als Unbehaustheit des Menschen, nicht in einer besonderen Situation, erlebt, aber auch dann wird vom einzelnen eine persönliche Zuwendung zu Gott erwartet, sei es ein Notschrei, ein Gebet<sup>92</sup>, ein Gelübde, eine Weiheung oder Selbstweiheung. Die Erkenntnis der Existenz des Menschen als hilfloses Geschöpf ist noch keine P. Fr., sondern nur deren Voraussetzung. – Noch einen Schritt weiter führen einige Texte, in denen der Mensch als Ursache einer aktuellen Not eine „Sünde“ erkennt<sup>93</sup>, sei diese ein Meineid, ein Vergehen an Tempelvieh (?), also dem Eigentum Gottes<sup>94</sup>, oder eine andere Übertretung, die ungenannt bleibt (\*Aufzeichnungsbedürfnis und -meidung), um sie nicht durch schriftliches Fixieren dauerhaft zu machen. Der Fromme, der eine Schickung als Strafe für eine Sünde verstanden hat, erkennt die Macht Gottes (*b3w*, s.o.) an, bittet ihn um Vergebung, gelobt für den Fall der Erhörung eine Stele mit öffentlichem Preis des Gottes und errichtet diese nach der Genesung. Doch gibt es Menschen, die „ohne Gott“, wörtlich „ohne ihn zu kennen“ (*m hmf*) leben, „Heiße“, und für sie bleibt Gott unauffindbar wie ein verdeckter Brunnen in der Wüste. Soweit die Texte von einer Wechselbeziehung zwischen Gott und Mensch sprechen, wird stets das Handeln oder So-Sein des Menschen vorange-

stellt, und Gottes Zuwendung ist Antwort: „Gott liebt den, der ihn liebt“<sup>95</sup> oder „der den kennt, der ihn kennt“<sup>96</sup>, sind knappe Formeln für diese immer wieder formulierte Gegenseitigkeit<sup>97</sup>. Die umgekehrte Richtung, daß der Mensch die zunächst von Gott ausgehende Liebe erwidert, findet sich nicht.

F. Grundsätzlich ist die P. Fr. an keinen Ort gebunden, doch bevorzugt der Fromme für seine Opfer und Gebete große und kleine Tempel, und zwar, da ihm das Götterbild unerreichbar ist<sup>98</sup>, entweder die Außenmauer<sup>99</sup>, ein Tor (s.u.) oder den Vorhof (*wb3*), soweit zugänglich auch Tempeldächer<sup>100</sup>, die dem Himmel näher sind<sup>101</sup>. Solche bevorzugten Orte heißen „Stelle des Gebets“ und „göttlicher Ort“<sup>102</sup>; der populärste Gebetsort in Theben war der Osttempel von \*Karnak<sup>103</sup>. Bestimmte Tempelteile können schon vom Bauherrn als Gebetsorte vorgesehen werden<sup>104</sup>, ebenso in Medinet Habu eine Ptahfigur mit eingelegtem Auge<sup>105</sup>, und zwar vor dem Torflügel, also von außen zugänglich<sup>106</sup>. In Theben-West waren beliebt vor allem der Tempel Thutmosis' III. von \*Deir el-Bahari<sup>107</sup> und das \*Hathor-Heiligtum des Hatschepsut-Tempels<sup>108</sup>. In \*Heliopolis stand ein Tempel „\*Ramses IV., der das Gebet erhört“<sup>109</sup>. Für die späte Zeit nennen wir nur \*Kom Ombo als bevorzugte Gebetsstätte<sup>110</sup>. Nicht alle als Gebetsorte belegten Tempel können hier aufgezählt werden, sie reichen vom Delta bis \*Soeb. – Beliebte Kontaktstellen zwischen Beter und Gott ist das Tempeltor<sup>111</sup>. Kleine Kapellen werden oft von Privatleuten errichtet<sup>112</sup>, ferner wird gebetet an Gräbern von berühmten und verehrten Toten alter oder neuerer Zeit (z.B. \*Djedefhor und \*Imhotep). Dann wieder bildet eine Statue<sup>113</sup> oder auch ein Relief (s.o.) einen Kristallisationspunkt für die P. Fr. In Privathäusern standen segensbringende Götterbilder<sup>114</sup>, aber auch in Nischen an den Außenwänden der Häuser<sup>115</sup>. An solchen Gebetsorten haben sich primitive, oft selbstgeformte Opfergaben gefunden<sup>116</sup>. Besonders heilige Orte sind das Ziel von \*Wallfahrten.

So wenig wie an einen Ort ist das Gebet, die wichtigste Äußerung des Frommen, die ihn mit Gott in Fühlung bringt, an eine Zeit gebunden, doch bevorzugt man den Sonnenaufgang (*dw3*), in geringerem Maße auch ihren Untergang<sup>117</sup>, also die Momente, an denen der Gott die Erde berührt, bevor er zum unerreichbaren Himmel auf- oder in die Unterwelt hinabsteigt. Eine andere Zeit der räumlichen Nähe zu Gott ist sein Erscheinen bei \*Prozessionen. Das bei diesen Gelegenheiten immer wieder gesuchte \*Orakel, das manche Gemeinsamkeiten mit der P. Fr. hat, indem es den

Frommen seinem Gott nahebringt, ist hier nicht zu behandeln<sup>118</sup>. Seit dem NR ist auch der \*Tempelschlaf bekannt<sup>119</sup>, dem in der Frömmigkeit der SpZt eine bedeutende Rolle zukommt.

Schließlich ist die P. Fr. auch nicht an einen *Stand* gebunden<sup>120</sup>; die Auffassung, es handle sich um eine religiöse Bewegung der Armen<sup>121</sup>, wird allein schon durch das (literarische) Gebet \*Ramses' II. in der \*Qadeschschlacht<sup>122</sup> oder durch die „Stele“ des \*Königssohnes von Kusch \*Hui (I.)<sup>123</sup> widerlegt, welche in kleinem Format und roh behauen den Eindruck einer armseligen Stiftung macht (vgl. den Ausdruck „sich arm machen“ (*snmh*) für „beten“), aber von einem der mächtigsten Männer im Staat stammt. Auch von \*Ramses III. ist ein Gebet mit Teilen im Stil der P. Fr. überliefert<sup>124</sup>.

G. Eine *Spannung* zwischen P. Fr. und Tempelkult hat es nie gegeben<sup>125</sup>, beide ergänzen sich vielmehr. In Briefen wird der Empfänger aufgefordert, für den abwesenden Briefschreiber Wasser in den Vorhof des Amun zu bringen und dort für ihn zu beten. Von den Prozessionen, die den Gott bis zu einem gewissen Grade nahbar machten, war schon die Rede – das „Gott folgen“ (*šms*) bezieht sich ebenso wie das „Gott sehen“ häufig auf diese Gelegenheit<sup>126</sup>. Mit ein Grund für dies friedliche Nebeneinander ist das Fehlen einer Kultgemeinde, die der Gottheit mit gemeinsamem Gebet gegenüber getreten wäre. Das rituelle Gebet des Priesters im abgeschlossenen Tempel wird ergänzt durch das Gebet des einzelnen.

In der SpZt<sup>127</sup> werden dann die Formeln der P. Fr. in die Tempelschriften aufgenommen, wo sie vor allem als Götterepitheta fortleben<sup>128</sup>, ja, sie strahlen bis nach Meroë aus<sup>129</sup>.

H. Vielfach hängen die Zeugnisse der P. Fr. mit anderen Texten zusammen. Eine große Zahl von Fachausdrücken entlehnt die P. Fr. den Lehren und Autobiographien, so vor allem das Ideal des „Schweigers“, aber auch die Ausdrücke für Gefolgschaftstreue (*šms*, *irj hr mw* =, *šm hr mtj* = u. a., s. o.); bei diesen wird die Aufforderung zur Treue gegen den König übertragen auf die Anhänglichkeit an Gott<sup>130</sup>. Andererseits wirken die Vorstellungen und das Vokabular der P. Fr. auf jüngere Lehren ein: Ani und vor allem Amenemope<sup>131</sup>; diese zuletzt genannte Lehre stellt das Ideal des ergebenen, bescheidenen Frommen, der jede Schickung willig annimmt, der sein Leben nicht auf weltliche Erfolge abstellt, der die Führung Gott überläßt, preisend ins Zentrum. – In den großen Hymnen der Zeit nach Amarna finden sich Abschnitte, die das Gottesbild der P. Fr. artikulieren: Gebetserhörungen, Gnadenerweise.

Heilungen. Ebenso verraten die Biographien starken Einfluß der P. Fr.<sup>132</sup>. Daß auch in Erzählungen gelegentlich Töne der P. Fr. anklingen, wurde schon oben gesagt (s. Sp. 952).

Umgekehrt übernehmen Denkmäler der P. Fr. manche vorgebildete Formen, vor allem Hymnen (*šdd bšw*), aber auch Makarismen u. a.

<sup>1</sup> Posener, in: RdE 27, 1975, 195–210. – <sup>2</sup> U. a. Personennamen (s. u.) und Lehre für Merikare P 134f. – <sup>3</sup> Der Ausdruck „the age of personal piety“ stammt von James H. Breasted, *Development of Religion and Thought in Ancient Egypt*, New York 1912, 349. – <sup>4</sup> \*Furcht, vgl. Assmann, in: LÄ II, 363f. – <sup>5</sup> Vgl. Assmann, in: LÄ I, 534; doch kommt „Gott“ mit Possessivsuffix vor: Sandmann, *Texts from Akhenaten* 100, 12; 101, 10 (*ntr.k*); 24, 1 (*pšj, ntr*). – <sup>6</sup> Otto, *Gott und Mensch* (s. Lit.), passim. – <sup>7</sup> Morenz, in: ThLZ 90, 1965, 671. – <sup>8</sup> Otto, *Biogr. Inschr.*, 20ff. – <sup>9</sup> Florenz Inv. 6407 = Sergio Bosticco, *Le stele eg. di epoca tarda*, Rom 1972, Nr. 49; ähnlich *Museum Alexandria* Nr. 25171 mit griech. Inschrift (unpubl.). – <sup>10</sup> Wagner und Quaegebeur, in: BIFAO 73, 1973 41ff. – <sup>11</sup> Lit. in: LÄ II, 783 Anm. 148. – <sup>12</sup> Aus der Liste frühzeitl. Eigennamen bei Klansens, in: OMRO 37, 1956, 17ff. sind zu nennen z. B. die Nr. 2. 9. 13. 57–59. 62. 68. 73–76. 96. 98. 100. 115. 121–123. 142. Namen wie „Mein(?) Herr ist mir gnädig“ (Nr. 89) sind auch terminologische Vorläufer der P. Fr. Für das Alte Reich vgl. Hermann Junker, *Pyramidenzeit*. Einsiedeln 1949, 29ff., bes. 37–40. – <sup>13</sup> BM 374 = Waite: Beyerlin (Hg.), *Religionsgeschichtliches Textbuch zum AT*, ATD Erg. Reihe 1, Göttingen 1975, Tf. 1; vgl. auch Zibelius, in: LÄ III, 139. – <sup>14</sup> TT 194 = ÄHG Nr. 172, dazu Assmann, in: RdE 30, 1978, 22ff., und TT 409 = ÄHG 173, dazu Vernus, in: RdE 30, 1978, 115ff. – <sup>15</sup> ÄHG Nr. 147. – <sup>16</sup> Fecht, *Zeugnisse* (s. Lit.). – <sup>17</sup> Z. B. Leidener Amunshymnus Kap. 70. – <sup>18</sup> Assmann, *Weisheit* (s. Lit.), 21ff. – <sup>19</sup> Brunner, in: Gs E. Otto, *Wiesbaden 1977*, 119ff. – <sup>20</sup> ÄHG Nr. 87 C, Z. 69–72. – <sup>21</sup> Das Alter der erhaltenen Dokumente kann freilich die Frage nicht entscheiden, da die – fast einzige – unmittelbare Quelle der Deir el-Medineh-Urkunden erst in der Ramessidenzeit zu fließen beginnt. Diese Einseitigkeit der Überlieferung kann täuschen – was wüßten wir ohne Deir el-Medineh von der P. Fr.? – <sup>22</sup> Vernus, *Le dieu* (s. Lit.), 144. – <sup>23</sup> Z. B. München, *Glypt.* 287 = Habachi, in: *Fs Will*, Köln 1966, 67ff. – <sup>24</sup> Davies, *Tombs of two Officials*, Tf. 12 und S. 13 (Zt Thutmosis' IV.!). – <sup>25</sup> Vgl. dazu die Aufzählung der in der P. Fr. erlebten Seiten der Gottheit bei Assmann, *Weisheit* (s. Lit.), 28. – <sup>26</sup> Posener, in: *Fs Ricke*, Beiträge Bf 12, 1971, 59ff. und Brunner, *Die religiöse Wertung der Armut*, in: *Saeculum* 12, 1962, 332ff. – <sup>27</sup> LRL 11, 16; er wird, im wörtlichen wie übertragenen Sinn, „Arzt“ genannt: E. Otto, *Gott als Retter*, in: *Tradition und Glaube*, *Fs Karl Georg Kuhn*, Göttingen 1971, 15f., dazu vgl. Posener, in: RdE 27, 1975, 206 (18. Dyn.). – <sup>28</sup> Erfahrungssatz auf Skarabäen: „Amun-Re ist die Stärke des Einsamen“, z. B. Erik Hornung und Elisabeth Stachelin, *Skarabäen ... aus Basler Sammlungen*, Mainz 1976, Nr. 584. – <sup>29</sup> Z. B. vor der Bedrohung durch ein Krokodil (Brunner, in: MDAIK 16, 1958, 5ff.) oder vor den Folgen eines Schlangenbisses. – <sup>30</sup> Brunner, in: LÄ I, 308f. und Hornung, in:

LÄ I, 994 mit Anm. 11. So auch in der Ptol. Zt: Urk. II, 108, 15. Nicht immer wird man diese, auch aus dem AT gut bekannte, Rettung aus großer Not im Einzelfall trennen können von jener anderen, seltener belegten, wonach Götter einen Verstorbenen wieder aus der Dat freigeben oder gegen ein Substitut austauschen können: Posener, in: *Annuaire du Collège de France* 70, 1970–71, 395 und Hornung, *Der Eine und die Vielen*, 208. – <sup>11</sup> Posener, in: *RdE* 27, 1975, 201 ff., bes. Anm. 12. – <sup>12</sup> Christiane Desroches-Noblecourt und Charles Kuentz, *Le petit temple d'Abou Simbel*, Kairo 1968, 141 und Assmann, *Weisheit* (s. Lit.), 41 f. – <sup>13</sup> Lehre für Merikare P 135 f. – <sup>14</sup> Einige Beispiele bei Brunner, *Die religiöse Wertung der Armut* (s. Anm. 26), 319–344. – <sup>15</sup> HFAO 4, 4, 57 Abb. 29. – <sup>16</sup> pHier. BM (Edwards), Tf. 18, Z. 5, 39; Leclant, in: *Fs Grapow*, 1977 ff.; CG 42208 d. 3: „Der sich des Schwachen annimmt, der den Arm des Starken bindet“; ÄHG Nr. 87 C, Z. 71 f. – <sup>17</sup> Brunner-Traut, in: LÄ III, 1041 ff. – <sup>18</sup> Assmann, *Das Bild des Vaters im Alten Ägypten*, in: H. Tellenbach (Hg.), *Das Vaterbild in Mythos und Geschichte*, Stuttgart 1976, 12–49; dazu etwa noch die Plakette Dadone, Drioton, in: *ASAE* 40, 1940, 631 ff. – <sup>19</sup> Schafik Allam, *Hierat. Ostraka und Papyri aus der Ramessidenzeit*, Tübingen 1973, 65 Anm. 9. – <sup>20</sup> Beachte den Parallelismus: „Furcht in die Herzen der Menschen (*snj*), *šft* ins Innere der Götter“ Turin, Cat. gen. 50045 B, Z. 5. – <sup>21</sup> ÄHG Nr. 127 B, Z. 49 f. – <sup>22</sup> Beispiele: ÄHG Nr. 148, Z. 6, 14; Nr. 159, Z. 10 ff.; Nr. 151, Z. 8. In Abydos: Gaballa, in: *BIFAO* 71, 1972, 135 Abb. 5. – <sup>23</sup> ÄHG Nr. 149, Z. 18 ff. – <sup>24</sup> Fecht, *Zeugnisse* (s. Lit.), 122. – <sup>25</sup> Leonard Lesko, *Glossary of the Late Ramesside Letters*, Privatdr. 1975, s. v. *šd*. – <sup>26</sup> plansing 5, *List von Amuletten die Rede, nicht von persönlicher Gottern*. – <sup>27</sup> Prinzenmächer 8, 5. – <sup>28</sup> Barta, in: *ZÄS* 103, 1976, 79 ff. und Vernus, *Le dieu* (s. Lit.), 143 f. – <sup>29</sup> Einige Belege bei Posener, in: *RdE* 27, 1975, 209 Anm. 38. – <sup>30</sup> Ranke, *PN I*, 214, 21. – <sup>31</sup> Wolfgang Helck, *Hist.-biogr. Texte der 2. ZwZt. KÄI*, Wiesbaden 1975, Nr. 12, Z. 3 und Nr. 13, Z. 14. – <sup>32</sup> Gelegentlich findet sich auch der Ausdruck „für seinen Herrn“, Turin Cat. gen. 50025. – <sup>33</sup> CG 42185 b 7; Kitchen, *Ram. Inscr.* III, 297, 12; 299, 2. – <sup>34</sup> ÄHG Nr. 169, 1; vgl. schon die Personennamen des AR bei Ranke, *PN II*, 235 f. – <sup>35</sup> Helen Wall-Gordon, in: *MDAIK* 16, 1958, 170, Z. 8. – <sup>36</sup> Aus den alten Lehren und Biographien übernommen und auf das Verhältnis zu Gott übertragen. – <sup>37</sup> Zahlreiche Belege bei Assmann, *Weisheit* (s. Lit.), 23 Anm. 33. Zur Systematik und dem Nachleben des Ausdrucks Brunner-Traut, *Weiterleben der äg. Lebenslehren*, in: *Studien zu altäg. Lebenslehren*, OBO 28, Fribourg 1979, 173 ff. – <sup>38</sup> Dazu Fecht, *Zeugnisse* (s. Lit.), 98. – <sup>39</sup> Etwa Turin Cat. gen. 50045, wo Gott *snj* ins Herz der Menschen gibt. – <sup>40</sup> Marek Marciniak, *Les inscr. hiér. du temple de Thoutmosis III*, *Deir el-Bahari I*, Warschau 1974, Nr. 24. – <sup>41</sup> Hayes, *Scepter II*, Abb. 191, S. 306. – <sup>42</sup> Otto, *Gott und Mensch*, 43. – <sup>43</sup> TT 194 = Assmann, in: *RdE* 30, 1978, 26, Z. 9. – <sup>44</sup> LRL 2, 11. – <sup>45</sup> Für diesen und die meisten anderen hier genannten Ausdrücke finden sich Beispiele bei Assmann, *Weisheit ...* (s. Lit.), 54–72. – <sup>46</sup> Z. B. ÄHG Nr. 127 B 50; dazu Assmann, a.a.O., 17. – <sup>47</sup> Brunner, in: LÄ II, 817. – <sup>48</sup> Ders., in: LÄ I, 831. – <sup>49</sup> „Gott sehen“ z. B. Urk. IV, 1835, 3; Bakry, in: *MDAIK* 27,

1971, 132 (in Verbindung mit „folgen“); Posener, in: *RdE* 27, 1975, 202; Turin Cat. gen. Nr. 50046; CG 25029; LRL 14, 7. Weitere Belege bei Vandier, in: *JEA* 54, 1968, 91 f. Von diesem „Sehen“ ist zu trennen das Erlebnis von Gottes Macht in einem einmaligen Akt, wovon u. a. der Eigenname *AB:nj-nbt.f* (Ranke, *PN I*, 143, 22 f.) zeugt oder die Stele Turin Cat. gen. 50044. – <sup>50</sup> Brunner, in: LÄ II, 817–818; seine Bedeutung schillert von „in Prozession folgen“ (so deutlich bei Donadoni Roveri, in: *OrAnt* 6, 1967, 115, Z. 4) über „bedienen“ bis zu „sich (zu einer Gottheit) bekennen“, s. Muñoz, in: *ZÄS* 95, 1969, 103. – <sup>51</sup> Otto, *Gott als Retter* (s. Anm. 27), 16. – <sup>52</sup> Einige Lit. bei Vernus, in: *BIFAO* 75, 1975, 109 Anm. 6. – <sup>53</sup> Z. B. Wilhelm Spiegelberg und B. Pörtner, *Äg. Grabsteine und Denksteine aus südd. Sammlungen I*, Straßburg 1902, Tf. 19 Nr. 36. – <sup>54</sup> Urk. IV, 1524, 5 f. – <sup>55</sup> Z. B. LRL 28, 3 f. – <sup>56</sup> Helck, in: LÄ II, 1222. – <sup>57</sup> Vgl. dazu Hughes, in: *JEA* 54, 1968, 178, Z. 3 f.: „Ein Diener (*bšk*), der mißhandelt wird, dessen Herr ist es, der ihn schützt“; ähnlich Kitchen, *Ram. Inscr.* V, 197, 2 und William K. Simpson, *Hekanefer*, New Haven-Philadelphia 1963, 33, Abb. 26. – <sup>58</sup> Aber auch mehrerer, z. B. Marciniak, *op. cit.* (s. Anm. 60), Nr. 95, 130. – <sup>59</sup> ÄHG Nr. 173, dazu Vernus, in: *RdE* 30, 1978, 115 ff. oder Černý-Gardiner, *Hier. Ostraca*, Tf. 39, 1 und dazu Vernus, a.a.O., 131; die \*Katochoi mögen späte und radikale Nachfahren solcher Leute wie Kiki sein. – <sup>60</sup> Lit.: Vernus, *Le dieu* (s. Lit.), 156 Anm. 35. – <sup>61</sup> Assmann, *Liturgische Lieder*, 290 f. – <sup>62</sup> Stele Berlin 20377 = ÄHG Nr. 148, Z. 46 f. und *Deir el-Médineh* 1945–1947, Tf. 8. – <sup>63</sup> So Vergote, in: *ZÄS* 87, 1962, 72. – <sup>64</sup> Berlin 2081 = ÄHG Nr. 167, Z. 8. – <sup>65</sup> Z. B. Valbelle, in: *BIFAO* 72, 1972, 190. – <sup>66</sup> pAnast. III, 5, 4; vgl. im übrigen Brunner-Traut, in: LÄ III, 1041 f. – <sup>67</sup> ÄHG Nr. 148, Z. 5 ff., 14<sup>9</sup>, 16 f.; 150, 8 f.; 151, 5 ff.; 152, 6, 156, 13; 161, 5 ff.; pAnast. V, 9, 9; H. M. Stewart, *Äg. Stelae, Reliefs and Painting I*, Warminster 1976, Tf. 40, 1. In der 18. Dyn.: Posener, in: *RdE* 27, 1975, 209; s. auch Anm. 19. – <sup>68</sup> Morenz, *Gott und Mensch*, 62. – <sup>69</sup> Otto, *Gott und Mensch*, 44 f.; Morenz, *Gott und Mensch*, 13, 45. – <sup>70</sup> Esna Nr. 17, 60 f. – <sup>71</sup> Otto, *op. cit.*, 157. – <sup>72</sup> Fecht, *Zeugnisse* (s. Lit.), 124. – <sup>73</sup> Vernus, *Le dieu* (s. Lit.), 150. – <sup>74</sup> ÄHG Nr. 148, Z. 38. – <sup>75</sup> Die Formel ist in vielen Varianten häufig auf Skarabäen, s. Hornung und Stachelin, *Skarabäen Basler Samml.* (s. Anm. 28), Nr. 574 und 728 mit Lit. – <sup>76</sup> Wilhelm Spiegelberg, *Äg. und andere Graffiti*, Heidelberg 1921, Nr. 1278. – <sup>77</sup> Weitere Belege z. B. ÄHG Nr. 83, 7 f.; 75, 23 f.; 87 C, 9 f. – <sup>78</sup> Gottesnähe und -ferne. – <sup>79</sup> S. das Modell bei Jacquet, in: *MDAIK* 16, 1958, 161–167; Helck, *Ritual-Szenen*, Bild 49; Luxor: PM II<sup>2</sup>, 225 (219–221). – <sup>80</sup> Z. B. PM II<sup>2</sup>, 242. – <sup>81</sup> Zum Tempel als Stätte der Frömmigkeit s. schon Lehre für Merikare P 135 und, aus späterer Zt, Adolf Erman, *Römische Obeliskten*, *APAW* 1917, 1, 41. – <sup>82</sup> Zayed, in: *RdE* 16, 1964, 197; eine Aufzählung solcher Orte in pBologna 1094, 10, 11–11, 4 = LEM 10. – <sup>83</sup> Nims, in: *Fs Rieke* = *Beiträge Bf* 12, 1971, 107 ff.; Lit. genannt S. 108 Anm. 4. – <sup>84</sup> Kitchen, *Ram. Inscr.* II, 607, 14 f.; 616, 3 und 616, 16–617, 1 (Luxor). – <sup>85</sup> Medinet Habu VIII, Tf. 608. – <sup>86</sup> Der Eigenname *Pn-t3-umt* „Der zur Mauerdicke gehört“ (Ranke, *PN I*, 111, 16 und LRL, 1, 2) könnte sich auf eine Gebetsanhörung

durch diese Figur beziehen. — <sup>107</sup> Marciniak, Inscr. hierat. (s. Anm. 60), passim. — <sup>108</sup> Naville, Deir el-Bahari, XIth Dyn. Temple I, Tf. 9. — <sup>109</sup> Kitchen, Ram. Inscr. VI, 7, 10ff., vielleicht eine Statue? — <sup>110</sup> Adolphe Gutbub, Textes fondamentaux de la théologie de Kom Ombo, BdE 47, 1973, 59ff., dazu Otto, Gott und Mensch, 154f. — <sup>111</sup> Sauneron, in: BIFAO 54, 1954, 117–127; Helck, in: JARCE 2, 1963, 65f.; Wildung, Rolle äg. Könige I, 50; ders., Imhotep und Amenhotep, MÄS 36, 1977, 42. — <sup>112</sup> Z. B. Davies, in: Mël. Maspero I, 241–250. — <sup>113</sup> Z. B. Kitchen, Ram. Inscr. II, 884, 3ff. — <sup>114</sup> pAnast. III, 4, 12–5, 4 = LEM 25. — <sup>115</sup> Clère, in: RdE 20, 1968, 171. — <sup>116</sup> Rudolf Anthes, Mit Rahineh 1955 und 1956, Museum Monographs, Philadelphia 1959 und 1965, passim; Vernus, Le dieu (s. Lit.), Anm. 13. Vgl. auch Urk. VIII, 145, dazu BIFAO 63, 1965, 73ff. — <sup>117</sup> LRL 27, 6 und 29, 2 u. a. — <sup>118</sup> Dazu einstweilen Vernus, in: BIFAO 75, 1975, 109 (q) mit Anm. 1. — <sup>119</sup> ÄHG Nr. 155, 11–17; Brunner, in: LÄ II, 817. — <sup>120</sup> Morenz, Gott und Mensch, 105. — <sup>121</sup> So Gunn, in: JEA 3, 1916, 81ff. „Religion of the Poor“. — <sup>122</sup> Kitchen, Ram. Inscr. II, 34–42. — <sup>123</sup> Urk. IV, 2075f. — <sup>124</sup> ÄHG Nr. 196. — <sup>125</sup> Besonders betont von Morenz, z. B. in Gott und Mensch, 102. — <sup>126</sup> So auch Morenz, Gott und Mensch, 13 und 62; ders., Die Heraufkunft des transzendenten Gottes, SSAW 109, 2, 1964, 31f. — <sup>127</sup> So schon unter Ramses III.: Kitchen, Ram. Inscr. V, 197, 2; für die jüngere Zt vgl. Brunner, Der freie Wille Gottes, in: Les Sagesses du Proche Orient Ancien, Paris 1963, 112ff. — <sup>128</sup> Leclant, Mon. thébains, Register S. 423f.; Otto, Gott und Mensch, passim. — <sup>129</sup> Fritz Hintze, Die Inschriften des Löwentempels von Musawwarat es Sufra, ADAW 1961, 1, 27, dazu die Parallelen S. 29. — <sup>130</sup> Dazu Assmann, Weisheit (s. Lit.), passim. — <sup>131</sup> Brunner, in: LÄ III, 975f. und Shirun-Grumach, in: LÄ III, 971–974. — <sup>132</sup> Otto, Biogr. Inscr., 20ff.

Lit.: Adolf Erman, Denksteine aus der thebanischen Gräberstadt, SBAW 1911; Siegfried Morenz, Gott und Mensch im Alten Ägypten, Leipzig 1964, bes. 127ff; Gerhard Fecht, Literarische Zeugnisse zur „Persönlichen Frömmigkeit“ in Ägypten, AHAW 1965, 1; Eberhard Otto, Gott als Retter in Ägypten, in: Tradition und Glaube, Fs Karl Georg Kuhn, 1971, 9–22; Jan Assmann, Äg. Hymnen und Gebete, Zürich 1975, 3. Teil (abgek. ÄHG); Posener, La piété personnelle avant l'âge amarnien, in: RdE 27, 1975, 195–210; Pascal Vernus, Le dieu personnel dans l'Égypte pharaonique, in: Centre interdisciplinaire d'Étude de l'évolution des idées, des sciences et techniques, Colloques de le soc. Ernest-Renan, 1977, 143–157; Jan Assmann, Weisheit, Loyalismus und Frömmigkeit, in: Studien zu altäg. Lebenslehren, OBO 28, Fribourg 1979, 11–72. H. B.

**Persönlichkeitsbegriff und -bewußtsein.** Der folgende Artikel unterscheidet zwischen Personalität und Persönlichkeit. Unter Personalität wird die grundlegende Daseinsform des Menschen verstanden, der sich zu sich selbst, d. h. seinen Empfindungen, Absichten, Eigenschaften, Haltungen und Handlungen verhalten kann. Die Sprachfundierte dieses Selbst-Bewußtseins und seine Sozioge-

nese in der intersubjektiven „Spiegelung“ der Sozialbeziehungen<sup>1</sup> machen Personalität zu einem historischen Phänomen, das im Zusammenhang mit dem spezifischen Sozialsystem und dem kulturellen System einer Epoche gesehen werden muß<sup>2</sup>. Für die Ägyptologie fehlen hier alle Vorarbeiten. Der Artikel kann nur einige bekanntere Fakten zusammenstellen, einer systematischen Behandlung des Gegenstandes jedoch nicht vorgreifen. Unter Persönlichkeit wird demgegenüber das in starken Konturen ausgeprägter Eigen-Art gezeichnete Bild verstanden, das gewisse Einzelne von sich in ihren Biographien der Nachwelt überliefert haben. Anders als der Personalitätsbegriff gehört ein derartiger Persönlichkeitsbegriff nicht zum Wesen des Mensch-Seins überhaupt, sondern stellt einen geschichtlichen Sonderfall dar.

*A. Personalität: der sprachliche Befund.* Personalität liegt im Schnittpunkt von Leiblichkeit, Gesellschaftlichkeit und Bewußtsein<sup>3</sup>, die die Dimensionen der Selbst-Erfahrung, das „empirische Selbst“<sup>4</sup> konstituieren. Dieses stellt die Summe dessen dar, was einer „sein“ nennen kann<sup>5</sup>, die „Sphäre des Seinigen“<sup>6</sup>, die sich in eine dingliche, leibliche, soziale und geistige „Eigensphäre“ gliedern läßt. Zur Problematik der „dinglichen Eigensphäre“ s. \*Besitz und Eigentum. Inwieweit Faktoren dieses Bereichs in der Konstitution des äg. Personalitätsbegriffs eine Rolle spielen, läßt sich derzeit noch nicht absehen<sup>7</sup>. Besitz scheint nicht als Wert an sich gegolten zu haben, wird in den Biographien nicht hervorgehoben und auch in den Grabreliefs nicht als „Identitätspräsentation“, sondern als Sicherung der Versorgung dargestellt (\*Güterprozession)<sup>8</sup>.

1. *Leiblichkeit.* Die drei zentralen Wörter für den Begriff „Leib“ („Körper“) im Ägyptischen sind *h<sup>c</sup>*, *dt* und *ht*. Alle drei Ausdrücke tendieren über das rein Leibliche hinaus und konnotieren fallweise verschiedene Aspekte eines Personalitätsbegriffs.

a) *h<sup>c</sup>* wird nach Wb „z. T. wie eine Umschreibung für die Person“ verwendet<sup>10</sup> und steht „v. a. als Ausdruck für ‚selbst‘“ in der Form *m-h<sup>c</sup>.f.*, später *r-h<sup>c</sup>.f.*<sup>11</sup>

b) Für *dt* weist das Wb eine Bedeutung wie „(die ganze) Person jmds.“ nach<sup>12</sup>. Besonders aufschlußreich sind die Wendungen, in denen *dt*, nach der Auffassung des Wb, für „das reflexive ‚sich‘“ steht wie *rh dt* „seine *dt* kennen“ in der Form *n rht.f dt.f* „bevor er seine *dt* erkannte“<sup>13</sup> und *hm dt* „seine *dt* nicht kennen“ in der Form *jwtj hm.f dt.f* „der seine *dt* sehr wohl kennt“<sup>14</sup>, *jp dt* „Kontrolle gewinnen über seine *dt*“<sup>15</sup> und *smh dt.f* „seine *dt* vergessen“ = „Kontrolle verlieren über seine *dt*“<sup>16</sup>. Diese Wendungen beziehen sich z. T. auf den vorpubertären Zustand<sup>17</sup>, z. T. auf so etwas



wie die „Selbstvergessenheit“ des Verliebten<sup>18</sup> und bezeichnen einen Begriff von „Selbst-Bewußtsein“, der vom Leiblichen ausgeht. Das gewöhnliche Wort für „selbst“, *ds*=, alt auch *dd*=, scheint mit *dt* nicht zusammenzuhängen<sup>19</sup>. Eine Grundbedeutung „Person“ (Edel<sup>20</sup>) erscheint mir aufgrund des darin vorausgesetzten hohen Abstraktheitsgrades ausgeschlossen. Wichtig ist die von den Jenseitsführern verwendete Formel *dt.f ds.f* „seine eigene *dt*“, wenn es darum geht, einen Gott „selbst“ von seinen Abbildern usw. zu unterscheiden<sup>21</sup>.

c) Nur in bezug auf den König, später auch auf Götter, insoweit sie z. B. in Prozessionen „selbst“ handelnd auftreten, ist die Wendung *hm.f* in der Bedeutung „er persönlich“ – im deutschen gewöhnlich mit „Seine Majestät“ wiedergegeben – (auch in der 1. und 2. Ps.) bezeugt<sup>22</sup>; auch hier wurde für *hm* eine Grundbedeutung „Leib“ wahrscheinlich gemacht<sup>23</sup>.

d) *ht* „Leib, Körper“ auch von Tieren und sogar Pflanzen<sup>24</sup>, heißt ursprünglich und in vielen Kontexten weiterhin speziell „Bauch“; übertragene Verwendungen tendieren zur Ausweitung auf Seelisch-Geistiges: der Leib als Sitz von Affekten<sup>25</sup> und Gedanken, Sprüchen, Erinnerungen<sup>26</sup>.

e) Zusammenfassend und über das rein Sprachliche hinausgehend, lassen sich folgende Phänomene feststellen, die für eine Einschätzung der Rolle, die die leibliche Sphäre in der Konstitution des äg. Personalitätsbegriffs spielte, relevant erscheinen: 1. die Dichotomie Leib-Seele ist den Ägyptern fremd<sup>27</sup> (s. auch unter 3: Bewußtsein); 2. die Bedeutung, die der Erhaltung des leiblichen Selbst im Totenglauben zukommt, und zwar sowohl in der Balsamierung des Leichnams als auch in der Herstellung einer oder mehrerer \*Statuen als Ersatzleiber für den \*Ka (vgl. auch \*Ersatzkopf, \*Statuenkult), wobei sich intendierte Porträthaftigkeit (\*Porträt) auf das Gesicht konzentriert; 3. die ungewöhnliche Rolle, die Kosmetik (\*Körperpflege), Tracht und Haartracht (\*Perücken) in Ägypten gespielt haben als Formen einer Unterdrückung individueller Züge zugunsten einer Selbst-Stilisierung in Richtung auf ein typisiertes Menschenbild.

2. *Gesellschaftlichkeit*. Die personale Eigensphäre, die Summe der dem Individuum zugeordneten Sozialbeziehungen oder „Konstellationen“<sup>28</sup>, findet ihren sprachlichen Ausdruck einerseits in den Wörtern für Verwandtschafts- und sonstige Sozialbeziehungen aller Art sowie für „Familie“ usw.<sup>29</sup>, andererseits in den zahllosen Titeln wie überhaupt der Textsorte „Titulatur“<sup>30</sup>, die als Form der Identitätspräsentation das „Amt“, d. h. die soziale Rolle im Funktionsgefüge des „Staates“ und den damit verbundenen Status,

herausstellt, und die das Individuum in die umfassendste Gruppe, die vom König nicht nur beherrschte, sondern geradezu verkörperte menschliche Gesellschaft einbindet. Wichtige, vor allem die Ausgangsposition tiefgreifender geschichtlicher Wandlungsprozesse charakterisierende Phänomene sind (a) die alles beherrschende Stellung des Königs als Instanz der „Gunst“ (*hzw*)<sup>31</sup>, d. h. als sinn-stiftendes Zentrum aller einzelnen Lebensläufe und alleinige Quelle aller Intentionen und Initiativen, eine Konzeption, die alle Arbeit als Königsdienst (*šms njswt*) interpretiert, und (b) das Prinzip \*Maat, die „gerechte Ordnung“, der als Göttin verehrte, d. h. dem Bereich der Ewigkeit zugeordnete und allem menschlichen Eingriff entthobene Inbegriff der gesellschaftlichen „Solidarität“<sup>32</sup>, der den Einklang des Individuums mit der Gemeinschaft zum höchsten Wert erklärt, der Dauer garantiert, nicht nur als langes Leben auf Erden, sondern auch noch als Fortdauer über den Tod hinaus<sup>33</sup>. Der Begriff der sozialen Rolle als Form personaler Identitätsstiftung kommt in der Bedeutung von *jrj* „tun“ als „etwas sein“<sup>34</sup> und „ein Amt ausüben“<sup>35</sup> zum Ausdruck; „Rollendistanz“ ist, wie nicht anders zu erwarten<sup>36</sup>, nur im Spezialfall magisch-kultischer Rollen zu belegen<sup>37</sup>.

Die zentrale Rolle der Sozialdimension in der Konstitution des äg. Personbegriffs ist vor allem auf theologischer Ebene als wechselseitige Bedingung einer polytheistischen Grundstruktur der äg. Götterwelt und des zugehörigen Begriffs der Personalität Gottes untersucht worden<sup>38</sup>. Auch im Totenglauben ist die „Einbezogenheit“ des Toten in die Konstellationen einer personalen Eigensphäre sowie der von Osiris und dem Sonnengott dominierten jenseitigen Gemeinschaft insgesamt eine zentrale Kategorie, wobei hier die Vorstellung vom „Ba“ als dem Träger der postmortalen Sozialbeziehungen des Toten ihren Ort hat<sup>39</sup>.

3. *Das geistig-seelische Selbst*. Mit den Personal-Aspekten der religiösen \*Anthropologie scheint sich diese Kategorie nicht in Verbindung bringen zu lassen<sup>40</sup>. Obwohl auch der Lebende bereits einen \*Ba und einen \*Ka besitzt, treten sie in der Überlieferung doch nur als „agents of existence in the after-life“ (*Zabkar*)<sup>41</sup> hervor und nicht als Instanzen einer geistigen Selbst-Bestätigung wie Empfinden, Denken, Erinnern, Erkennen, Wollen, Planen usw.<sup>42</sup>. Dies ist vielmehr das \*Herz. Darüber hinaus koordiniert das Herz den Körper, es „führt“ den Menschen, dem seine Glieder „gehörchen“<sup>43</sup>. Im Gebot, seinem „Herzen zu folgen“ (*šms jb*), das nicht nur in \*Harfnerliedern, sondern auch in \*Biographien und in der \*Lehre des Ptahhotep vorkommt, geht es um die Warnung vor einer „Entfremdung“<sup>44</sup> durch die Sorge, die

den Menschen vom gegenwärtigen Augenblick und damit von sich selbst abzieht<sup>45</sup>. Der Mensch, der seinem Herzen folgt, handelt in freier Selbstbestimmung<sup>46</sup>. Freilich erscheint es zweifelhaft, ob diese Konzeption schon der Ausgangsposition des AR zugerechnet werden darf, oder nicht erst ins MR gehört<sup>47</sup>, wo die äg. Lehre vom Herzen im Zusammenhang eines neuartigen Personalitätsbegriffs erstmals auf breiterer Linie greifbar wird (s. B.).

Das Herz ist jedoch nicht nur das Organ der Erkenntnis und der Vernunft, sondern auch der Emotion. Es gibt Fälle, in denen es darauf ankommt, das Herz zu „bezwingen“<sup>48</sup> und „unterzutauchen“<sup>49</sup>. Die Natur des Menschen ist zweideutig: Selbst-Bestimmung und Selbst-Verleugnung müssen sich zur Personalität ergänzen. Das Herz, dessen Führung den Menschen zur selbstbestimmten Person macht, muß als ein „Hörendes Herz“<sup>50</sup> die rechte Gesinnung, d. h. einen gesellschaftlich stabilisierten und „mitverpflichteten Komplex von Ideen, Gefühlen, Affekten und Verhaltensbereitschaften“<sup>51</sup> erst lernen, so daß der „ureigenste Antrieb“ mit den Interessen der Gemeinschaft vermittelt, der Eigen-Sinn zum Gemein-Sinn (*sensus communis*, *common sense*) erzogen und die „Person von der Motivbildung überhaupt entlastet“<sup>52</sup> wird<sup>53</sup>. Diese „durchaus asketische Tendenz, in der man sich sozusagen zu einem Baustein im Ordnungsgefüge macht“<sup>54</sup>, kennzeichnet das äg. Erziehungsideal<sup>55</sup>. Ein Wort für „Gesinnung“ gibt es wohl nicht; hierher gehören aber die zahlreichen Termini, die sich auf die „innere Gestalt“ des Menschen beziehen wie *zp*, *qd*, *jwn*, *jnm* und vor allem *bjt*<sup>56</sup>. Die rechte Gesinnung (*bjt nfrt*) ermöglicht es dem Menschen, sowohl mit sich selbst als auch mit der Gesellschaft im Einklang zu stehen, zugleich selbstbestimmte freie Person und „Baustein im Ordnungsgefüge“ zu sein. Worauf es ankommt, ist (a) der Einklang von „innen“ und „außen“, „Herz“ und „Zunge“<sup>57</sup>, und (b) die Übereinstimmung der biographischen Realität mit den allgemeinen und als „Gesinnung“ internalisierten „Normen des Herzens“, sozusagen die „Porträtähnlichkeit“ der idealtypisch formulierten Biographie<sup>58</sup>.

Zum (gesellschaftlichen) Aspekt des „inneren Menschen“ gehört schließlich der Komplex „Ehre“, dessen begriffliche Ausformung und Bedeutung in Ägypten hier allerdings nur als Frage aufgeworfen werden kann. Nach äg. Vorstellung erscheint die Person in diesem Zusammenhang als Sitz von „Strahlkräften“<sup>59</sup>, mit denen sie auf die Herzen anderer Personen wirkt. Das Wortfeld der Strahlkräfte gruppiert sich um die Pole „Schrecken“ (*nru*, *št* usw. s. \*Furcht) und „Liebe“

(*mrwt*), wobei die mit dem Ehrbegriff u. U. in Verbindung zu bringenden Ausdrücke für „Respekt“, „Ansehen“, „Achtung“, „Ehrfurcht“ (*šw*, *šft*, *ššft*, *trj*, *qft*, *bšw*, *wšš* ...) dem Pol „Schrecken“ nahe stehen. Sie kennzeichnen aber fast ausschließlich die göttliche und königliche Person, kommen also als eine anthropologische Kategorie der äg. Lebenswelt nicht in Betracht<sup>60</sup>. Alle „Ehre“ scheint im König zentriert zu sein und dem Einzelnen nur als Amtsträger und Repräsentant der königlichen Gewalt, in delegierter Form also, zuzukommen<sup>61</sup>. Hingegen trifft die negativ formulierte Frage nach der Möglichkeit von „Ehrverlust“ oder sonstigen Fällen „beschädigter Identität“<sup>62</sup> auf einige wichtige Befunde. Wendungen wie „mein Fall trat nicht ein“<sup>63</sup> und „mein Fall wurde nicht gefunden“<sup>64</sup> besagen, daß man nie gerichtlich belangt wurde, was demnach als eine Art Ehrverlust empfunden wurde. Sinuhes Beteuerungen weisen in eine ähnliche Richtung: „man lief nicht hinter mir her, ich hörte keinen lästerlichen Ausspruch, mein Name wurde nicht gehört im Munde des Melders“<sup>65</sup>. Wie schwer eine durch Verleumdung beschädigte Identität, auch nach erwiesener Unschuld, wiederherzustellen ist, lehrt das Zweibrüdermärchen<sup>66</sup>. Auch die Berufssatiren verweisen in ihrer ins Komische überzeichneten Darstellung der mit den einzelnen Berufen verbundenen spezifischen Beeinträchtigungen und Deformationen der menschlichen Person auf einen zugrunde liegenden Begriff von menschlicher Würde und Integrität, ein Menschenbild, zu dem die geschilderten Lebensumstände in eklatantem Gegensatz stehen<sup>67</sup>. In der Weisheitsliteratur spielt die Möglichkeit selbstverschuldeten Ehrverlustes eine wichtige Rolle<sup>68</sup>. Besonders die Lehre des Amenemope stellt sehr deutlich heraus, daß alles, was den Einklang des Einzelnen mit der Gemeinschaft zerstört: Habgier, Betrug, Lüge, Unbeherrschtheit, auch den inneren Menschen, die personale Identität beschädigt (der Typus des *hd jb* „mit beschädigtem Herzen“<sup>69</sup>).

B. *Die historische Dimension.* Die Ausgangsposition, wie sie sich nach den biographischen Inschriften der Zeit für das AR rekonstruieren läßt, legt das Schwergewicht einseitig auf die „Außenstabilisierung“<sup>70</sup> der Personalität in Königsdienst und Maat. Die Befolgung der Maat fügt den Einzelnen als Baustein in das Gesamtgefüge ein, dessen Zentrum der König ist. Alle Initiative liegt beim König, alle menschliche Leistung geschieht im Rahmen königlicher Beauftragung<sup>71</sup>. Allerdings kündigt sich eine Wende dieser Verfassung schon gegen Ende der 5. Dyn. an. In den Biographien bis Asosis wird nicht einmal erwähnt, durch welche Leistungen der Grabherr die „Gunst“ seines

Königs erworben hat; mit Asosis setzt sich demgegenüber ein persönlicher Loyalismus durch, der der Leistung des Einzelnen einen größeren Rang beimißt<sup>72</sup>. Weiterhin aber spielen „das Lob des Königs und seine Gunstbeweise die Hauptrolle“ (E. Schott). Daher wurde der Zusammenbruch der königlichen Zentralgewalt am Ende des AR als die schlechthinnige Vereinsamung des Einzelnen, als der Zusammenbruch der Sozialsphäre überhaupt empfunden<sup>73</sup>. Das Thema der Einsamkeit und Vereinsamung spielt nicht nur in der erzählenden<sup>74</sup> und Weisheitsliteratur<sup>75</sup> der 10.–12. Dyn. eine tragende Rolle, sondern tritt auch in der Theologie hervor, wo es um die Einsamkeit Gottes vor und bei der Schöpfung geht<sup>76</sup>. Zugleich bedeutet aber der als Katastrophe dargestellte Zusammenbruch des Königtums eine Freisetzung „innerer“ Kräfte der Personalität. Der Mensch war nun gezwungen, das „Sinn-Zentrum“ seines Handelns nicht mehr außerhalb seiner selbst – in dem die Gemeinschaft repräsentierenden König –, sondern in sich selbst anzusetzen; in diesen Zusammenhang gehört zweifellos die Ausbildung der Lehre vom Herzen. Der vom Herzen gesteuerte Mensch handelt in eigener Initiative und Verantwortung. Er weiß sich in seinem Tun und Lassen aus innerstem Antrieb geführt und verdankt seinen Erfolg nur seiner eigenen „Tüchtigkeit“, „Wesensart“, „Naturanlage“ und vor allem Herzensführung<sup>77</sup>.

Die „Lehre vom Herzen“ gehört in den Kontext der Idee eines allgemeinen Totengerichts<sup>78</sup>. Aus dem Bewußtsein der persönlichen Verantwortung der Lebensführung vor einem göttlichen Ankläger ergibt sich die Kategorie des Gewissens<sup>79</sup> und zugleich ein neuartiger Begriff von der „inneren Person“ des Menschen, die sich der Prüfung zu unterziehen hat, um dann unwandelbar fortauern zu können. Diese „Innenstabilisierung“ der Personalität stellt die genaue Gegenposition zum Personalitätsbegriff des AR dar. Man wird diesen neuartigen Begriff nicht trennen dürfen von der gleichzeitig aufkommenden Konzeption des Ba: denn genau dies ist ja die Funktion des Ba: eine Fortdauer der Personalität über den Tod hinaus aus eigener Kraft zu realisieren. In den klassischen Perioden des AR scheint eine Fortdauer der Personalität nur durch den König als „Herrn des Begräbnisses“ (*nb qrs*) möglich zu sein. Der Einzelne dauert als Teil einer Ganzheit, die der König repräsentiert und die sich in der Anlage der um die Pyramide gescharten Beamtengräber genau abbildet. Nach dem Zusammenbruch des AR entwickelten sich mehrere Konzeptionen, die dem Toten ein Fortleben als selbständige Ganzheit und aus eigener, wenn auch rituell vermittelter Kraft garantieren. Neben der Ba-Vorstellung ist hier

besonders wichtig die Übertragung der Osiris-Rolle und damit einer Art von Königswürde auf jeden Gestorbenen<sup>80</sup>.

Als einen entsprechend tiefen Einschnitt in der Geschichte des äg. Personalitätsbegriffs hat man das „Zeitalter der \*Persönlichen Frömmigkeit“<sup>81</sup> zu verstehen. Die Persönliche Frömmigkeit beruht auf dem Begriff eines allgegenwärtigen und allwissenden Gottes<sup>82</sup>, der allen Menschen, d.h. jedem Einzelnen gleichzeitig nahe ist, und auf einem Bild vom Menschen, das ihn als Individuum in seinem persönlichen Wesen und Schicksal unmittelbar, d.h. ohne Vermittlung durch die vom König repräsentierte menschliche Gemeinschaft, von Gott abhängen und auf Gott angewiesen sein läßt<sup>83</sup>. Persönliche Frömmigkeit bedeutet, sich dieser existentiellen Grundangewiesenheit im eigenen Herzen innwerden („sich Gott ins Herz geben“) und aus diesem Wissen von der Größe Gottes und der Gottesunmittelbarkeit der eigenen Existenz sein Leben als „Diener“ der Gottheit einzurichten und zu verantworten („auf Gottes Wasser handeln“)<sup>84</sup>. Die Persönliche Frömmigkeit sieht den Menschen nicht mehr – wie die ältere Maat-Lehre – als „Baustein im Ordnungsgefüge“ (A. Gehlen), sondern als Partner einer persönlichen Gott-Mensch-Beziehung, in dessen individuellem Schicksal sich Gottes Wille realisiert<sup>85</sup>. Nicht den Normen der Maat, sondern dem Willen Gottes, wie er sich dem Herzen, das den Gott in sich hineingenommen hat (*rdj m jb*), kundtut, muß der Mensch sich unterwerfen. Daher nehmen die traditionellen Begriffe für die soziale Einbindung des Einzelnen nun eine religiöse Bedeutung an: *gr* „Schweigen“ im Sinne von „Zurückhaltung“ und „Selbstbeherrschung“ wird „Demut“ gegenüber der Gottheit<sup>86</sup>, *hzwt* „Lob“ im Sinne der dem Einzelnen von seiten der Gesellschaft zuteil werdenden Anerkennung wird zum „Segen“ der Gottheit, der über einem in ihrem Dienst geführten Leben liegt<sup>87</sup>.

Für die soziale Anthropologie bedeutet diese Bewegung einen ähnlichen Einschnitt wie die Osiris-Religion für den Totenglauben: sie lockert die Eingebundenheit des Einzelnen in die Gemeinschaft und das Königtum, indem sie jenseits aller Institutionen und professionellen Gruppierungen jedem Einzelnen die Chance eröffnet, sich als Diener der Gottheit zu verstehen und zu verhalten. Die Lockerung der gesellschaftlichen Bestimmtheit der Personalität geht am deutlichsten aus der \*Lehre des Amenemope (20. Dyn.) hervor, die im Lichte der existentiellen Gott-Bezogenheit des Einzelnen alle Werte der gesellschaftlichen Einbezogenheit, Ämter und Würden, Macht, Erfolg und Status, radikal relativiert. Nur Gott weiß, was als Erfolg und Mißerfolg, Gerechtigkeit und Schuld

zählt<sup>88</sup>. So zählt für den Menschen nur die „Geborgenheit in der Hand Gottes“<sup>89</sup>. Der „wahre Schweiger“ „steuert“ nicht „mit der Zunge“, sondern überläßt Gott in seinem Herzen als „Pilot“ die Führung<sup>90</sup>. Der Begriff des selbstbestimmten, d.h. vom eigenen Herzen „gelenkten“ (*hpr*) Individuums wird dadurch religiös interpretiert und radikalisiert. Denn das Herz hört nun nicht mehr in rückwärts gewandter Orientierung auf die Worte der Überlieferung, sondern überläßt sich in zukunftsöffener Perspektive dem Willen Gottes. Der dem Urteil Gottes unterworfenen Mensch entzieht sich dem Urteil der Mitwelt: man darf den Krüppel nicht verspotten und den Flüchtling nicht beschuldigen<sup>91</sup>. Insofern jeder „Geschöpf“<sup>92</sup>, Diener und „in der Hand“ Gottes ist, ist er den anderen unverfügbar und undurchschaubar geworden.

C. *Persönlichkeit*. Der äg. Persönlichkeits-Begriff ist geprägt von der Institution der autobiographischen Grabinschrift (\*Biographie) und der damit verbundenen Toten- und Jenseitsvorstellungen. Persönlichkeit ist, nach äg. Auffassung, die zur Endgestalt ausgereifte Form, in der (als welche) der Verstorbene in der Erinnerung der Mit- und Nachwelt fortleben möchte. Die autobiographische Inschrift ist in Äg. die einzige Form von Geschichtsschreibung, die sich auf Vergangenheit bezieht; alle offiziell-politische Geschichtsschreibung (Königsinschriften) ist gegenwartsbezogen. Daher steht die „Identitätspräsentationsfunktion der Historie“<sup>93</sup> in Ägypten ausschließlich im Dienste persönlicher Identität: nicht „Volk“, „Staat“, „Nation“ und „Kultur“ haben eine Geschichte, sondern der einzelne Mensch, insofern er Persönlichkeit ist. Denn nur dem Menschen setzt der Tod eine Grenze, von der aus sich eine Summe ziehen und eine Bedeutung feststellen läßt, nur der sterbliche Mensch kann zu einer Endgestalt reifen, deren Konturen „für immer“ festliegen, in der *dt*-„Ewigkeit“ aufgehoben sind<sup>94</sup>. Nur das einzelne Leben läßt sich von seinem Ende her als Entwicklung (*hprw*) und sinnhafter Prozeß auffassen; die „offizielle Geschichte“ kennt keine Prozesse, sondern nur Handlungen und Ereignisse<sup>95</sup>.

Persönlichkeit meint den Träger einer überlieferungsfähigen Geschichte, in dessen Wesen und Lebenslauf eine überindividuelle, d.h. anderen erinnerungswürdige Bedeutsamkeit in Erscheinung tritt. Die Sinn-Kategorien dieser Bedeutsamkeit sind erheblichem geschichtlichen Wandel unterworfen. Im AR liegt aller Sinn beim König: nur der Königsdienst eröffnet Chancen einer Bewährung, die den Einzelnen aus der Bedeutungslosigkeit zur Persönlichkeit erhebt, durch die

„Gunst“ (*hzw*) des Königs gewinnt das einzelne Leben Sinn und Bestand<sup>96</sup>. In der Ideologie des Loyalismus lebt diese Vorstellung mindestens bis in die Amarnazeit weiter<sup>97</sup>. Innerhalb dieses auf königl. Beauftragung und Belohnen ausgerichteten Bezugrahmens biographischer Sinnkonstruktion treten zum ersten Mal in der 5. Dyn. unter Asosis einzelne Persönlichkeiten hervor, in deren Biographien sich „recht handgreiflich das Selbstbewußtsein und der Leistungsstolz ausspricht“, der zusammen mit der wachsenden wirtschaftlichen Selbständigkeit zwar die gesteigerten Aufgaben bewältigte, aber andererseits zur Lockerung des Gesamtgefüges beitrug“<sup>98</sup>. Für die Geschichte des äg. Persönlichkeits-Begriffs bedeutet aber der Zusammenbruch des AR einen ähnlichen Einschnitt wie im Abendland die Renaissance. In der Gaufürstenbiographie, für die die Inschriften des \*Anchtifi von Mo'alla das bekannteste Beispiel sind, stellt sich das aus der sinngebenden Hierarchie des Königtums entlassene „selbst-herrliche“ Individuum in gottähnlicher Einzigartigkeit dar:

„Ich bin der Anfang und das Ende der Menschen, denn ein mir Gleicher ist nicht entstanden und wird niemals entstehen; ein mir Gleicher ist nicht geboren und wird nicht geboren werden. Ich habe übertroffen die Taten der Vorfahren, und keiner nach mir wird erreichen, was ich getan habe in diesen Millionen Jahren.“<sup>99</sup>

Die eigenverantwortete Tat, die der eigenen „Planung“ (*shr*) und der unermüdlichen, auch des Nachts nicht ruhenden „Sorge“ (*mht*) entspringt<sup>100</sup>, zeichnet die Persönlichkeit aus, d.h. gibt dem Leben erinnerungswürdige Bedeutsamkeit.

Mit dem Wiedererstarren der kgl. Zentralgewalt in der 12. Dyn. werden die Möglichkeiten privater Initiative und Leistung wieder in ein übergeordnetes Sinn-System königlicher Beauftragung und „Gunst“ eingegliedert. Entsprechend verlagern sich die Kategorien der Bedeutsamkeit, in denen sich die Persönlichkeit auszeichnet, auf das innere „Wesen“: Wissen – und zwar sowohl berufliches Fachwissen, vgl. Louvre C 14<sup>101</sup>, als auch ein Wissen von sich selbst im Sinne von Selbstkontrolle und Kenntnis der eigenen Stellung<sup>102</sup> –, Voraussicht<sup>103</sup> und, vor allem, ein „guter Charakter“<sup>104</sup> machen die Persönlichkeit unvergeßlich: „die Tugend (*nfrw*) eines Mannes ist sein Denkmal“<sup>105</sup>. In den Biographien der 18. Dyn. setzen sich diese Traditionen bruchlos fort. Neu tritt eine sehr persönlich akzentuierte Form des Loyalismus hinzu, wie nun auch die Könige selbst in der Überlieferung in persönlicheren Konturen hervor-

treten (\*Kamose, \*Thutmosis III., \*Amenophis II.). Neuartig erscheint auch die Bewertung innovatorischer Leistungen, wie sie sich nicht nur in den autobiographischen Inschriften einzelner Erfinder (\*Inene<sup>106</sup>, Amenemhet<sup>107</sup>) ausdrückt, sondern auch in der aufkommenden Verehrung der „Gründer-Heroen“ der Vergangenheit (\*Besucherinschriften; \*Geschichtsauffassung)<sup>108</sup>. In der Spätzeit tritt dann die sinnstiftende Rolle der Gottheit auch in den Biographien immer deutlicher hervor, wie sie Amenemope lehrt<sup>109</sup>. Ein überlieferungsfähiges und der Erinnerung der Nachwelt würdiges Leben wird im Dienst der Gottheit, in der Befolgung ihres Willens und mit ihrem „Segen“ geführt<sup>110</sup>. Daneben läßt sich aber auch ein spezifisch spätzeitliches Phänomen feststellen, das man „die Entdeckung der Muße“ nennen könnte: die Betonung von Wohlleben, Genuß und Freude<sup>111</sup>. Im Zuge einer allgemeinen Relativierung des alten, auf „Effizienz“ (*mnh*) im Sozialgefüge der Funktionärshierarchie basierenden Wertsystems, wie sie sich besonders eindeutig in der Lehre des Amenemope ausprägt<sup>112</sup>, verlieren Amt und Leistung ihre ausschließliche Bedeutung in der Vermittlung von Status und Würde.

#### D. Ergänzend und zusammenfassend:

##### I. zum Person-Begriff:

1. Die Zweiteilung in Leib und Seele ist den Äg. fremd, nicht dagegen die Unterscheidung von „Innen“ und „Außen“. Belege für diese Unterscheidung finden sich z. B. in folgenden Kontexten:

- a) Ausdrücke für königliche, göttliche und richterliche „Allwissenheit“, die ins verborgene „Innere“ der Menschen dringt<sup>113</sup>;
- b) Ausdrücke für „Arcandisziplin“ (Verschwiegenheit) und Selbstkontrolle, wo das „Innere“ entweder als Ort des Wissens „verhüllt“<sup>114</sup> oder als Sitz der Emotionen „unterdrückt“ wird<sup>115</sup>.
- c) Ausdrücke für die „Innerlichkeit“ loyalistischen<sup>116</sup> oder religiösen Engagements<sup>117</sup>.

2. Die Erschließung einer personalen Innensphäre verläuft schubweise; entscheidende Bedeutung haben dabei

- a) der Durchbruch der Osiris-Religion im frühen MR und die damit verbundene Betonung der „inneren Werte“ (Wesen, Charakter, Gesinnung);
- b) der Durchbruch der Persönlichen Frömmigkeit in der Ramessidenzeit; „Beherzigung“ (*rdj mjb*) Gottes als Verinnerlichung und Individualisierung der Gott-Mensch-Beziehung.

##### II. zum Begriff des sozialen Status:

1. In der äg. Kultur tritt das universale kulturanthropologische Prinzip des Agonalen<sup>118</sup> in auffäl-

liger Weise zurück. Grundsätzlich gilt nicht das sich Hervortun vor anderen, sondern das sich Einfügen-können in die Gemeinschaft als oberste Tugend.

2. Grundsätzlich – wenn auch sicher nicht in der Praxis – gilt nur erworbener (achieved) Status, nicht ererbter (ascribed) Status. Ein feudalistisch-aristokratisches Wertsystem entwickelt sich nur ausnahms- und ansatzweise (\*Abstammung).

3. Nur das Amt verleiht den Status, nicht Geburt und/oder Besitz<sup>119</sup>. Höchster Wert ist die „Effizienz“ (*mnh*) in der Amtsausübung. Zur Arbeit ist jeder verpflichtet, nur der Aktive hat Anspruch auf gesellschaftliche Approbation. Grundsätzlich (wenn auch wohl nicht in der Praxis) gibt es keine „leisure class“<sup>120</sup>.

4. Ansätze zu einer Relativierung dieses auf der Struktur einer Funktionärshierarchie basierenden Wertsystems lassen sich dort erkennen, wo Bezeichnungen für Amts- und damit Status-lose Personen positiv umgedeutet werden wie *nds* „Geringer“ > „freier Bürger“ im MR und *mnh* „Armer“ im NR<sup>121</sup>.

5. Soziale Anerkennung oder Approbation gilt als höchster Wert, als Grundbedingung menschlichen Lebens im Diesseits wie im Jenseits, wo das Totengericht die Funktion der Approbation und Initiation in die Götterwelt erfüllt. Als Einzelwesen ist der Mensch nicht lebensfähig, er lebt in der und durch die Gemeinschaft: „der Eine lebt, wenn der andere ihn leitet“<sup>122</sup>.

<sup>1</sup> George Herbert Mead, Geist, Identität und Gesellschaft, Frankfurt 1968, engl. 1934. – <sup>2</sup> Talcott Parsons, The Social System, New York, 1951; ders., Sozialstruktur und Persönlichkeit, Frankfurt 1979, engl. 1964; Thomas Luckmann, in: Hans-Georg Gadamer, Paul Vogler, Neue Anthropologie 3, Sozialanthropologie, Stuttgart 1972, 168–198 (mit Lit.); ders., in: Odo Marquard, Karlheinz Stierle (Hrsg.), Identität, München 1979, 293–313. – <sup>3</sup> Luckmann, in: H. G. Gadamer, P. Vogler, a.a.O., 297. – <sup>4</sup> William James, The Principles of Psychology, New York 1890, I, 291 ff. – <sup>5</sup> W. James, a.a.O., 291. – <sup>6</sup> Assmann, Liturgische Lieder, 333–359. – <sup>7</sup> Die Skizze von Siegfried Morenz, Prestige-Wirtschaft im Alten Ägypten, SBAW 1969, 4 zeichnet ein einseitiges und zuweilen verzerrtes Bild. Mit dem „potlatch“ haben die äg. Totendienst-Aufwendungen nichts zu tun, geht ihnen doch jedes Element des „Agonalen“ (vgl. Anm. 118) ab. – <sup>8</sup> Nach Karin Barbara Gödecke, Eine Betrachtung der Inschriften des Meten im Rahmen der sozialen und rechtlichen Stellung von Privatleuten im äg. AR, ÄA 29, 1976, bezieht sich diese Darstellung bis Aosis auf Besitztümer und Belieferungsansprüche des Grabherrn zu Lebzeiten, später auf die Versorgung des Verstorbenen. So wäre zumindest bis Aosis Besitz als wesentliche Konstituente der im Grab präsentierten Identität des Grabherrn betrachtet worden, später nicht mehr. – <sup>9</sup> Die Unterscheidung zwischen dem beseelten „Leib“ des Menschen und dem „Körper“ von Tieren und

Dingen scheint dem Deutschen eigentümlich. Aber das äg. *hr* wird ganz überwiegend vom „Leib“ des Menschen gebraucht. – <sup>10</sup> Wb III, 37, unten. – <sup>11</sup> Wb III, 38, 19–21. – <sup>12</sup> Wb V, 504–505, „B“. – <sup>13</sup> Wb V, 504, 12. – <sup>14</sup> Wb V, 504, 13. – <sup>15</sup> Z.B. CT VI, 358 g in Verbindung mit „erwachen“ im Sinne von „das Bewußtsein wiedererlangen“. – <sup>16</sup> Z.B. pChester Beatty I vso C, 4, 6 f., s. dazu Fecht, in: MDAIK 19, 1963, 83. – <sup>17</sup> de Buck, in: AnOr 17, 55 Anm. 26. – <sup>18</sup> Fecht, a.a.O.; Hermann, Liebesdichtung, 98–100. – <sup>19</sup> Wb V, 607 f.; 626, 6; 628, 2–5. – <sup>20</sup> Edel, Altäg. Gramm. I, § 179. – <sup>21</sup> Z.B. Amduat I, 95, 4; 181, 7; 183, 11; 193, 11; 199, 2; 203, 3 cf. 163, 6. – <sup>22</sup> Wb III, 91–92. – <sup>23</sup> Spiegel, in: ZÄS 75, 1939, 112–121; Hans Goedicke, Die Stellung des Königs im Alten Reich, ÄA 2, 1960, 51–79. – <sup>24</sup> Wb III, 356–357. – <sup>25</sup> Wb III, 357, 4. – <sup>26</sup> Wb III, 357, 3; Assmann, Liturgische Lieder, 196; Merikare P 143–144; Enseignement loyaliste (s. Anm. 116). – <sup>27</sup> So auch Brunner, in: LÄ I, 308. – <sup>28</sup> Zu diesem Begriff s. Assmann, Liturgische Lieder, 333–359; ders., in: Hubertus Tellenbach (Hrsg.), Das Vaterbild in Mythos und Geschichte, Stuttgart 1976, 30–33. – <sup>29</sup> Zu *ibut* im Sinne von „Gesinde“ s. Meeks, in: RdE 26, 1974, 52 ff. – <sup>30</sup> Zur Unterscheidung von Amts- und Rangtiteln s. Helck, Beamtentitel. Zu den Gliederungskategorien von Titulaturen, als Textsorte betrachtet, s. Jan Assmann, Das Grab des Basa, AV 6, 1973, 18–22. – <sup>31</sup> Assmann, Vaterbild (Anm. 28), 20–28; bes. 26 ff.; ders., Zeit und Ewigkeit im Alten Ägypten, AHAW 1975, 60–64. – <sup>32</sup> Emile Durkheim, Über die Teilung der sozialen Arbeit, Frankfurt 1977, franz. 1930. – <sup>33</sup> Assmann, Vaterbild (Anm. 28), 20–28; ders., in: SAK 8, 1981, 22 f. m. Anm. 110. – <sup>34</sup> Wb I, 109, 26–28; Kaplony, in: Or 35, 1966, 407 n. 1; Or 37, 1968, 6 f. Anm. 1. – <sup>35</sup> Wb I, 109, 29–31. – <sup>36</sup> Helmuth Plessner, Diesseits der Utopie, Fränkfurt 1974, 23–35; Thomas Luckmann, in: Identität (Anm. 2), 293–313. – <sup>37</sup> Assmann, Liturgische Lieder, 222 Anm. 171. – <sup>38</sup> Assmann, a.a.O., 333–359. – <sup>39</sup> Assmann, in: JEA 65, 1979, 71. – <sup>40</sup> Der Problembereich des Toten als Person wird in diesem Artikel ausgeklammert, s. dazu \*Ach, \*Ba, \*Ka, \*Schatten, \*Name, \*Stele, \*Totenglauben, \*Verklärungen. Vgl. auch die vorwiegend auf den Unterweltbüchern basierende Untersuchung zum Personbegriff von Alfred Rupp, Vergehen und Bleiben. Religionsgeschichtliche Untersuchungen zum Personverständnis in Ägypten und im Alten Testament, Saarbrücken 1976, 13–163. – <sup>41</sup> Louis V. Žabkar, A Study of the Ba Concept in Ancient Egyptian Texts, SAOC 34, 1968, 151. – <sup>42</sup> Für den Ba des Lebenden s. Hans Goedicke, The Report about the Dispute of a Man with his Ba. Papyrus Berlin 3024, Baltimore und London 1970, 23 ff. Bedauerlicherweise verfälscht Goedicke äußerst gedankenreiche Studie die äg. Befunde durch ungerechtfertigte Rückprojektion gnostischer Vorstellungen. Für den Ka wäre höchstens auf die wahrscheinliche Verwandtschaft mit *kj* „denken, planen“ zu verweisen, sowie auf die Verbindung des Ka mit Empfindung und Beurteilung in Stellen wie Ptahhotep 125. 136. 139 (141). 160. 189 usw. Eine ganz neuartige Theorie zum Ka-Begriff trägt der amerikanische Psychologe Julian Jaynes, The Origin of Consciousness in the Breakdown of the Bicameral Mind, Boston 1976, 189–194, vor. – <sup>43</sup> Urk. IV, 519 u. ö.; Brunner, in: LÄ III, 1163 Anm. 85. – <sup>44</sup> S. hierzu Heinz-

Horst Schrey (Hrsg.), Entfremdung (Wege der Forschung 187), Darmstadt 1975. – <sup>45</sup> Ptahhotep 186–192, vgl. Assmann, in: Gs. Otto, 73–82. – <sup>46</sup> Zur Selbst-Bestimmtheit als dem grundlegenden Merkmal der Personhaftigkeit s. Johannes Nosbüsch, in: Berthold Gerner (Hrsg.), Personale Erziehung (Wege der Forschung 29), Darmstadt 1965, 33–88, s. a. den Beitrag von R. Guardini im selben Band, 1–32. Zum äg. Begriff *hrp jb* „Herzgeleckt“ im Sinne von „selbstbestimmt“ s. Wb III, 327, 5, vgl. auch 3–4. – <sup>47</sup> LÄ III, 990 mit Anm. 2–3. – <sup>48</sup> *d3r jb*: Wb V, 418, 12 (Ptahhotep 67; Kagemni I. 4); zum Schiffbrüchigen s. Hans Goedicke, Die Geschichte des Schiffbrüchigen, ÄA 30, 1974, 51–52. – <sup>49</sup> *hrp jb*: Mentuhotep, 12, s. Goedicke, in: JEA 48, 1952, 33 (ac); Ptahhotep 618; Clère, in: JEA 35, 1949, 41; Urk. VII, 64, 7; Hammamat Nr. 111, 4; Urk. IV, 1198; Wb II, 501, 4. Auch die *bj3t* (Natur, Wesensart, Charakter) bedarf der Kontrolle, vgl. Ani IX, 19–X, 1. – <sup>50</sup> Brunner, in: ThLZ 1954, 697 ff. und Urk. IV, 1817, 8. – <sup>51</sup> Arnold Gehlen, Urmensch und Spätkultur, Bonn 1956, 81. – <sup>52</sup> Gehlen, a.a.O., passim. – <sup>53</sup> Vgl. auch Assmann, Vaterbild (Anm. 28), 21–23. – <sup>54</sup> Gehlen, a.a.O. – <sup>55</sup> Brunner, Erziehung. – <sup>56</sup> Zu *bj3t* s. die Diss. von Erhart Graefe, Untersuchungen zur Wortfamilie *bj3*, Köln 1971. Auch wenn, wie Graefe vorschlägt, die Grundbedeutung von *bj3t* „Charakter“ so etwas wie „Schale“, also analog zu *jun* „Farbe“ eine (äußere) Gestaltqualität bezeichnet hat, so gehört im Rahmen einer im äg. Denken sehr ausgeprägten Innen-Außen-Differenzierung personaler Aspekte *bj3t*, im übertragenen Sinne genau wie *jun*, auf die Innen-Seite der Personalität. – <sup>57</sup> Brunner, in: Fs. Schott, 1968, 7–12. – <sup>58</sup> „Wie ähnlich sieht ihm das!“ (*twt-wj n.f*) sollen die Leser der autobiographischen Grabinschrift sagen, s. die Stellen bei Hermann, Stelen, 144. – <sup>59</sup> Assmann, in: LÄ II, 359 f.; Anm. 1. – <sup>60</sup> Ganz ungewöhnlich ist die „Charakteristik“ des Nubiens in den nubischen Grenzstelen vom 16. Jahr Sesostris' III. (Semna Zeile 13, Uronarti Z. 10): *n rmt js nt 3ft st; hurw pw sdw jbw* „Es sind keine Leute, die man achten kann; Elende sind es, mit zerbrochenem Herzen“, vgl. zum letzten Satz Fischer, in: JEA 59, 1973, 224–226; V. W. Davies, in: JEA 62, 1976, 176–177; zum Ganzen s. Seibert, Charakteristik, 193–195. – <sup>61</sup> Vgl. Blumenthal, Königtum, 205 F 1.1; 206 F 1.3; 208 f. F 1.13(!), F 1.14. – <sup>62</sup> Erving Goffmann, Stigma – Über Techniken der Bewältigung beschädigter Identität, Frankfurt 1972, engl. 1963. – <sup>63</sup> Wb III, 262, 14. Zu *sp* s. Torgny Säve-Söderbergh, Einige Ägyptische Denkmäler in Schweden, Uppsala 1945, 17–19. – <sup>64</sup> Wb V, 168, 5. – <sup>65</sup> Sinuhe B 227–228 vgl. B 40–43. – <sup>66</sup> Die Verleumdung läßt sich nicht durch Aufklärung des wahren Sachverhalts und Bestrafung der Schuldigen wiedergutmachen: Bata „stigmatisiert“ sich durch Selbstverstümmelung und wandert in ein anderes Land aus (pd'Orbiney 7–8). Daher spielt auch das Verbot der Verleumdung in der äg. Ethik (Lebenslehren, Tb. 125, Biographien, Tempelinschriften, s. z. B. Adolphe Gubub, Textes Fondamentaux de la théologie de Kom Ombo, BdE 47.1, 1973, 149 f., 161 (w), 176 ff. (am)) eine so große Rolle. Auf eine Form durch Ehrverlust beschädigter Identität scheint sich auch die 1. Klage des Mannes im Gespräch eines Mannes mit seinem Ba (pBerlin 3024) zu beziehen, vor allem die letzten 3 Strophen (Z.

98–10  
„Entz  
als sel  
zung  
Maxi  
(Déva  
Kap.  
lehre  
emop  
falsch  
scher  
griff  
Held  
Schon  
Helli  
raum  
in: Z  
Anm  
man:  
späti  
77 G  
Pian  
122:  
vom  
193:  
in:  
Iden  
wiel  
Gla  
Tod  
81 J  
and  
82 C  
berc  
83 Z  
mig  
Mo  
196  
Gol  
ma  
der  
Ho  
sch  
ma  
87  
net  
sol  
ge  
13  
a.:  
24  
hy  
V.  
G.  
11  
in  
Ti  
in  
ri  
4  
N  
(  
N

98–103). – <sup>67</sup> Seibert, Charakteristik. – <sup>68</sup> Ehrverlust als „Entziehung der gesellschaftlichen Approbation“ kommt als schärfste Sanktion, die der Gesellschaft zur Durchsetzung ihrer Normen zur Verfügung steht, z. B. in der Maxime über den „Toren“ bei Ptahhotep, zum Ausdruck (Dévaud 575–587), s. Seibert, a.a.O., 78–84. – <sup>69</sup> Z. B. Kap. IX, s. Irene Grumach, Untersuchungen zur Lebenslehre des Amenope, MÄS 23, 1972, 80–83. Nach Amenopes Auffassung schädigt Unrecht tun den Leib (8, 3), falsche Rede dagegen das Herz, d. h. den „inneren Menschen“ (12, 1–4; 14, 2–3; 14, 9–10). – <sup>70</sup> Zu diesem Begriffs. Gehlen, Urmensch und Spätkultur, 25 u. ö. – <sup>71</sup> Vgl. Helck, in: LÄ IV, 55 f. m. Anm. 3. – <sup>72</sup> S. bes. Erika Schott, in: Gs Otto, 443–461. – <sup>73</sup> Assmann, in: David Hellholm (Hrsg.), Apokalyptik im antiken Mittelmeerraum und im Nahen Osten, Tübingen 1982. – <sup>74</sup> Otto, in: ZÄS 93, 1966, 100–111. – <sup>75</sup> Außer den „Klagen“ (s. Anm. 68) s. bes. die Lehre des Amenemhet. – <sup>76</sup> Assmann, in: Wolhart Westendorf (Hrsg.), Aspekte der spätägyptischen Religion, GOF IV, 9, 1979, 22–25. – <sup>77</sup> Graefe, a.a.O. (Anm. 56); Hermann, Stelen, 134 ff.; Piankoff, Le Coeur, 83–93; Urk. IV, 119, 1 = 504, 7 = 1223, 4; 1194/95; 974 u. ö. – <sup>78</sup> Joachim Spiegel, Die Idee vom Totengericht in der ägyptischen Religion, LÄS 2, 1935, 63 ff. – <sup>79</sup> Zur äg. Idee der Verantwortung s. Otto, in: WdO 3, 1964, 19–26; allg. s. Odo Marquard, in: Identität (Anm. 2), 690–699. – <sup>80</sup> Zur parallelen Entwicklung einer „Seelen“-Vorstellung in Griechenland s. Gladigow, in: Günther Stephenson (Hrsg.), Leben und Tod in den Religionen, Darmstadt 1980, 123–125. – <sup>81</sup> James Henry Breasted, The Development of Religion and Thought in Ancient Egypt, New York 1912, 344 ff. – <sup>82</sup> Dieser Gottesbegriff ist in der Lehre für Merikare bereits vorbereitet, s. P 124–125; 134–135; 138. – <sup>83</sup> Zum inneren Zusammenhang von Persönlicher Frömmigkeit und transzendtem Gottesbegriff s. Siegfried Morenz, Gott und Mensch im Alten Ägypten, Leipzig 1965, 62 ff.; ders., Die Heraufkunft des transzendenten Gottes in Ägypten, SSAW 109.2, 1964; vgl. auch Assmann, in: LÄ II, 771–774. – <sup>84</sup> Zur Eigenbegrifflichkeit der Persönlichen Frömmigkeit s. Assmann, in: Erik Hornung, Othmar Keel (Hrsg.), Studien zu altägyptischen Lebenslehren, OBO 28, 1979, 12–72. – <sup>85</sup> Assmann, a.a.O., 13–15. – <sup>86</sup> A.a.O., 23 f., Anm. 33. – <sup>87</sup> A.a.O., 31 mit Anm. 76. Wichtig ist jedoch, daß die neue Idee der Gottesgeborgenheit nicht etwa ersetzend, sondern ergänzend neben das herkömmliche Ideal der gesellschaftlichen Approbation tritt, vgl. Amenemope 13, 17–14, 1. – <sup>88</sup> Amenemope, Kap. XVIII, s. Grumach, a.a.O. (Anm. 69), 124–128. – <sup>89</sup> Amenemope 14, 1; 24, 19–20; vgl. auch Berlin 6910: Jan Assmann, Sonnenhymnen in thebanischen Gräbern (im Druck), Text 206, Vers 1 (a) und 24 (m). – <sup>90</sup> Amenemope 20, 3–6, s. Grumach, a.a.O., 128. – <sup>91</sup> Amenemope 24, 9–12 und 11, 6–7, s. Grumach, a.a.O., 158–160 und 73. – <sup>92</sup> Otto, in: Hans Walther Wolff (Hrsg.), Probleme biblischer Theologie (Fs. G. v. Rad, 1971), 335–348. – <sup>93</sup> Lübbe, in: Identität (Anm. 2), 277–292. – <sup>94</sup> Spiegel, Totengericht (Anm. 78); Morenz, in: Asiatica (Fs. Weller, 1954), 414–427. – <sup>95</sup> Vgl. zu diesen Kategorien Christian Meier, Karl-Georg Faber (Hrsg.), Historische Prozesse (Theorie der Geschichte, Beiträge zur Historik Bd. 2), München 1978, 69–97. – <sup>96</sup> Vgl. Anm. 72. – <sup>97</sup> Ass-

mann, in: SAK 8, 1981, i. Dr. – <sup>98</sup> Otto, Weg des Pharaonenreiches<sup>1</sup>, 82–83. – <sup>99</sup> Vandier, Mo'alla, 185–190, inscr. 5, IIa2–β1. – <sup>100</sup> Inscr. 5 IIδ3; Vandier, a.a.O., 186. – <sup>101</sup> Winfried Barta, Das Selbstzeugnis eines altägyptischen Künstlers, MÄS 22, 1970. – <sup>102</sup> Vgl. die zahlreichen Belege für Formeln wie *rh st-rd.f*, *rh nmtt.f*, *rh šmt.f*, *rh st.f* usw. bei Janssen, Autobiographie I, 73–77; vgl. auch Volten, Studien zum Weisheitsbuch des Anii, 104 f. zu VI, 13–15 mit Verweis auf Ptahhotep 220–221 und 125 f. zu VIII, 10–11. – <sup>103</sup> Vgl. hierzu Graefe, in: Westendorf (Hrsg.), Aspekte (Anm. 76), 60 f. und Assmann, Zeit und Ewigkeit (Anm. 31), 13–15. 65 f. – <sup>104</sup> Graefe, Untersuchungen (Anm. 56), 67 ff.; Spiegel, Totengericht (Anm. 78), 34–41. – <sup>105</sup> Goedicke, in: JEA 48, 1962, 26 f.; vgl. Merikare P 31: „ein guter Charakter (*jm*) ist ein Himmel für den Mann“. – <sup>106</sup> Urk. IV, 57. – <sup>107</sup> Ludwig Borchardt, Die altägyptische Zeitmessung, in: E. v. Bassermann-Jordan, Die Geschichte der Zeitmessung und der Uhren, Bd. 1b (Berlin 1920), 60 ff.; Schott, Festdaten, 908 f.; Helck, Hist.-Biogr. Texte der 2. ZwZt, KÄT, 1975, 110–112. – <sup>108</sup> Wildung, Rolle äg. Könige I, 259 s. v. Gründer-Könige. – <sup>109</sup> Otto, Biogr. Inschriften, 22–25. – <sup>110</sup> Otto, a.a.O., 20–42, vgl. bes. die Zusammenfassung, 42, über die „Ethisierung der Religion“. – <sup>111</sup> Otto, a.a.O., 70–73. – <sup>112</sup> Assmann, in: Studien (Anm. 84), 52–53; Grumach, Untersuchungen, passim. – <sup>113</sup> Vgl. Georges Posener, L'Enseignement Loyaliste. Sagesse égyptienne du Moyen Empire, Genf 1976, 19 f. 62 f. zu § 2.5–6; Blumenthal, Königtum, 101 f.; Otto, Gott und Mensch, 19 f. – <sup>114</sup> Gardiner, Admonitions, 104; Faulkner, in: JEA 37, 1951, 49 (b); Janssen, Autobiografie I, 85 (Bs); II, 121; Otto, Biogr. Inschriften, 67 f. – <sup>115</sup> Janssen, a.a.O. I, 85 (Br) zu *hrp*, 118 (Go) zu *dr*. – <sup>116</sup> Posener, a.a.O. (Anm. 113), 19 f. 58 f., deutet den Anfang der Loyalistischen Lehre als Gegenüberstellung von „foi personnelle“ („Innen“) und „loyalisme militant“ („Außen“); vgl. auch Urk. IV, 20, 5–6. – <sup>117</sup> Ani 4, 2–3. – <sup>118</sup> Vgl. dazu Johan Huizinga, Homo Ludens. Vom Ursprung der Kultur im Spiel, Hamburg 1956. – <sup>119</sup> Vgl. hierzu Joachim Spiegel, Das Werden der altägyptischen Hochkultur, Heidelberg 1953, 303–306 und, darauf beruhend, Ernst Topitsch, Sozialphilosophie zwischen Ideologie und Wissenschaft, Neuwied 1961, 155–199. Zum Prinzip „Das Amt macht den Mann“ s. Ani VI, 13–15. – <sup>120</sup> Vgl. aber für die Spätzeit Otto, Biogr. Inschriften, 70–73. – <sup>121</sup> In der Literatur verkörpert z. B. der Zauberer Didi im pWestcar den neuen Typus des reichen, amt-unabhängigen „nds“, der in der Erzählung um so auffälliger hervortritt, als seine Vorgänger und Kollegen als „Oberste Vorlesepriester“ eingeführt werden. Für das NR (*nmlh*) s. Brunner, in: Saeculum 12, 1961, 319–344. – <sup>122</sup> Sander-Hansen, Metternichstele, 35 f., 41 vgl. Assmann, Vaterbild (Anm. 28), 26–28. J. A.

**Personenname** s. Name

**Personifikation.** Mit dem Begriff P. bezeichnet man die Auffassung abstrakter Begriffe oder lebloser Dinge als Person<sup>1</sup> mit den Qualitäten: physisches Leben und Bewegung, mentale Kräfte und Gefühle und/oder Erscheinung als Mann oder

Frau<sup>2</sup>. Er wird für zwei verschiedene Phänomene gebraucht. I. (a) ist P. oder Prosopopöie eine poetische Kategorie, die als Abart der Metapher zu den Tropen gehört<sup>3</sup>. In ihr stellt man ein Ding oder Vorgang als Person dar, ohne daß der Dichter oder Leser glaubt oder glauben könnte, die Dinge oder Vorgänge seien wirkliche Personen<sup>4</sup>. I. (b) ist eine Kategorie der bildenden Kunst, in der Begriffe oder leblose Dinge, zumeist mit ihren signifikanten Attributen, menschlich abgebildet werden. II. verwendet man den Begriff in der Religionswissenschaft für das Person-Bereich-Denken, eine Erlebnisweise, in der Dinge oder Vorgänge zugleich als Person und als Sache erlebt werden<sup>5</sup>.

I. (a) Der Grad der Personifizierung ist verschieden stark ausgeprägt; einen geringen besitzen die zahlreichen, z. T. aus dem Abstraktum pro concreto hervorgegangenen P.<sup>6</sup>: „Ein Land gab mich dem (anderen) Land“<sup>7</sup>; „Dich rühmen Ägypten und die Wüsten“<sup>8</sup>. Wenn durch einen Abstraktionsprozeß Tätigkeiten, Eigenschaften und Gefühlsäußerungen von ihrem persönlichen Subjekt losgelöst sind und mit Verben versehen werden, deren Aussagekraft unverblaßt ist und die aus dem Bereich der sinnlichen Wahrnehmung stammen, wird das Abstraktum stärker verlebendigt und beseelt<sup>9</sup>. („Die Bosheit (zwar) rafft Schätze zusammen, (doch) nie hat das Vergehen seine Sache (glücklich) gelandet.“<sup>10</sup>)

In \*Liebesliedern, \*Fabeln, wissenschaftlicher und magischer Literatur sowie durch Gefäßaufschrift werden Pflanzen (Bäume wie \*Sykomore, \*Granatapfel, \*Feigenbaum<sup>11</sup>), Körperteile (\*Herz, Kopf, Leib<sup>12</sup>), leblose Dinge wie die \*Tür und ihre Teile<sup>13</sup>, die zu ermittelnde Menge (\**h*) in den Rechenaufgaben des Mathematischen pRhind<sup>14</sup>, das Gift<sup>15</sup>, \*Gefäße<sup>16</sup> wie Muttermilchkrüglein<sup>17</sup> und \*Löffel<sup>18</sup> sowie \*Stöcke<sup>19</sup> zu einem beseelten Wesen umkategorisiert, indem man sie selbst in der 1. Person sprechen läßt oder in der 2. anredet, um sie in sinnlicher Vergegenwärtigung unmittelbar dem Empfinden eingänglich zu machen<sup>20</sup>. Daß ein Begriff bewußt und ausdrücklich in einer vollständigen ausmalenden Darstellung wie mittelalterliche P. vorgestellt wird, ist nur ansatzweise zu belegen („Tod“ als Räuber<sup>21</sup>). Nicht bezeugt ist, daß außerhalb der Fabel ein literarisches Gespräch in spielerische Rollendichtung umgesetzt wird.

I. (b) In der bildenden Kunst sind es vor allem die zahllosen topographischen Begriffe wie \*Domänen<sup>22</sup>, \*Städte, \*Gäue sowie deren Geländearten (*mr* „Kanal“, *phw* „Sumpfbereich“, *w* „Acker“)<sup>23</sup>, Landesteile (Ober- und Unterägypten)<sup>24</sup>, Bauwerke wie Tempel (\*Totentempel, *h* „Palast“, *mr* „Bassin“, *w3ht* „Barkenstation“ u. ä.)<sup>25</sup> und

\*Pyramiden<sup>26</sup>, die entsprechend ihrem grammatischen Geschlecht in Form von Opferträgern, Nil- und *Sbt*-Figuren<sup>27</sup>, aufrecht oder kniend, personifiziert werden. Sie tragen das Logogramm oder die Pleneschreibung des Toponyms neben oder emblemartig auf dem Haupt, oftmals in das Wortzeichen *hwt* eingeschrieben. Bei \*Pyramide und \*Totentempel ist der Übergang zur religiösen P. fließend, weil die Vorstellung der geographischen P. und die des Versorgungsgottes ineinander übergehen<sup>28</sup>. Ähnlich verhält es sich bei den P. der Jahreszeiten<sup>29</sup>.

II. Eine Abgrenzung des Begriffs P. ist gegenüber ähnlichen wie \*Anthropomorphismus<sup>30</sup>, Hypostase, Allegorie<sup>31</sup> und \*Begriffsgöttern schwierig. Zudem wird P. geradezu als Synonym für *di minores*, Sonder- und Ressortgötter verwendet<sup>32</sup>, selbst für theriomorphe Gottheiten<sup>33</sup>. Da in Ägypten die anthropomorphe Gestaltung der Gottheit zwar nicht die einzig mögliche, so doch die privilegierte war, wird hier die verbreitete Definition, P. sei die Vorstellung des Numinosen unter personalen Eigenschaften und Strukturen, auf das Person-Bereich-Denken eingeschränkt<sup>34</sup>. Ihm liegt der Gedanke zugrunde, daß sich die Gottheit restlos im Bereich manifestiere, ihr Name durchsichtig und mit dem Bereich identisch sei. „Die Gottheit erscheint in ihrem Bereich als dessen persönliche Komponente und dieser als dieses Gottes Wirkungsbereich“<sup>35</sup>. Schon bald wird die Verbindung zwischen Bereich und der Gottheit so weit gelockert, daß die Gottheit nicht mehr der Bereich „ist“, sondern ihn beherrscht und kontrolliert, gelegentlich auch abgelegene Funktionen und Bereiche übernimmt<sup>36</sup>. Sie wird damit zur Person und autonom handelnd gedacht. In der äg. Religion läßt sich die Frage, ob Person (Bewußtseinswesen mit Willen und Wissen) oder P. vorliegt, nicht durch das Kriterium eines Kultes entscheiden, da eindeutige P. einen Kult besitzen<sup>37</sup>. Die Abgrenzung zwischen P. und Bereich scheint dagegen einfach, da P. in der Regel ein Personen- oder Gottesdeterminativ erhalten, wird jedoch in den Pyramiden- und Sargtexten nicht systematisch durchgeführt. Da P. nicht nur einer Spezialisierung, d. h. einer Einengung ihrer Funktion unterworfen sind, sondern auch auf eine oder zwei der drei Dimensionen, die zusammen den äg. Gottesbegriff ausmachen, beschränkt sind, kann man sie als Götter im Vollsinn des Wortes nicht einstufen<sup>38</sup>.

Die Zahl der P. ist in Ägypten unbegrenzt, weil sie wie auch die anderen kleinen Götter<sup>39</sup> nie in ein festes System gebracht wurden. Welche Dinge und Bereiche man personifizierte, soll in einem Überblick aufgezeigt werden. Eine erste bedeutsame Gruppe bilden die P. der Versorgung, d. h. der



Lebensmittel im weitesten Sinn, die äg. „Herren der Versorgung“ (*nbw dβw*) oder Ka-Götter heißen<sup>40</sup>. Solche ökonomischen P., die sowohl allgemeine wie spezifizierte Begriffe umfassen, sind \*Hu „Nahrung“<sup>41</sup>, *Df* „Versorgung“, „Überfluß“<sup>42</sup>, *B'ht* „Fülle“<sup>43</sup>, *qt* „Einkünfte“, „Brot“<sup>44</sup>, *Hnkwt* „Opferspende“<sup>45</sup>, *Htpt* „Opfer“<sup>46</sup>, \*Nepre und *Npjt* „Korn“<sup>47</sup>, *W3hjt* „Ernte“, „Kornfülle“<sup>48</sup>, *Mwt* „Samen“<sup>49</sup>, *Nhbt* „Knospung“<sup>50</sup>, *H3b* „Fisch- und Vogelfang“<sup>51</sup>, *Rzf* „Fisch- und Vogelfang“<sup>52</sup>, \*Menqet „Bier“ (-Krug), *Tnm* „Flüssigkeit“, „Bier“<sup>53</sup>, Schesmu „Wein- und Ölpressen“, „Salbe“<sup>54</sup>, sodann die die Nahrungsmittel hervorbringenden Geländeformationen und Gewässer wie Hapi „Nilüberschwemmung“ (\*Nil), *W3d-wr* „Ozean“<sup>55</sup>, *Nwj* „Meer“<sup>56</sup>, *Slit* „Überschwemmbares Land“, „Flur“, „Feld“<sup>57</sup>, *3ht* „Überschwemmung“<sup>58</sup>, *3ht* „Acker“<sup>59</sup>, *Mmt* „Hervorquellendes Wasser“<sup>60</sup>, *Qbhwt* „Sümpfe“<sup>61</sup>, *Qbhwt* (\*Kebehut) „Reinigungswasser“, Bauwerke und Örtlichkeiten, die der Versorgung dienen wie *Mhwn* „Geflügelhof“<sup>62</sup>, Pyramiden<sup>63</sup> und die drei Jahreszeiten<sup>64</sup>.

Eine zweite Gruppe stellen Insignien und Gegenstände des Kultgeschehens dar: \*Duawer „Königlicher Kinnbart“, *Hpwj* (*Hphp*) „Die beiden Geißeln“<sup>65</sup>, *Hq3s/3qs* „Serviette“<sup>66</sup>, *It* „Speisetisch“<sup>67</sup>, *Mn-bjt* „Königliches Bett“<sup>68</sup>, *Hnzwt* (\*Chensit) „Locke“<sup>69</sup>, \*Schesmetet „Gürtel“<sup>70</sup>, Barken (\*Henu-Barke, *N3mt*-Barke<sup>71</sup>, *Hnhnw*-Barke<sup>72</sup>), wobei im Einzelfall zu unterscheiden ist, ob die Gegenstände selbst personifiziert wurden oder lediglich die Götter in den entsprechenden Gegenständen (\*Krone, \*Landpflock<sup>73</sup>, Amunsvasen, \*Horusspeer) eingefangen waren<sup>74</sup>. Der \*Thron wurde in Äg. nicht personifiziert<sup>75</sup>, wohl aber mit dem Kult und Königtum in Verbindung stehende Kollektiva wie \*Meret, die als Frau erscheinende „Sängerschaft“<sup>76</sup> oder die als Nilfigur vorgestellte „Neunheit“<sup>77</sup>.

Religiöse Begriffe, die die Welt vor der Schöpfung oder kosmische Größen repräsentieren, sind, wenn sie in ihrem funktionalen Bereich eingezogen sind, ebenfalls als P. zu klassifizieren: die \*Achtheit (Nun/Naunet „Unbeweglichkeit“, \*Heh/Hehet „Endlosigkeit“, \*Kek/Keket „Finsternis“, \*Tenemu/Tenemit „Weglosigkeit“, \*Amun/\*Amaunet „Verborgenheit“, \*Niau/Niaut „Leere“, \*Gereh/Gerhet „Bewegungslosigkeit“, „Nacht“), die vier Himmelsstützen (\*Himmelsvorstellungen<sup>78</sup>) *h'jt*, *Tw3jt*, *Hjt*, *F3jt*<sup>79</sup>, die \*Heh-Götter (kopt. 2A2), die sieben Aussprüche der \*Mehet-weret<sup>80</sup> und *Nhh/Dt* „die Zeit“ als kosmogonisches Prinzip<sup>81</sup>. Ta-Tenen dagegen ist eine sekundäre P. des Urhügels<sup>82</sup> *t3 tnm* und hatte ursprünglich Schlangengestalt.

Eine weitere bedeutende Gruppe bilden die P. der sog. Abstrakta<sup>83</sup>, d. h. der das Leben schaffenden und ordnenden Kräfte, wie \*Maat, Schai „Schicksal“<sup>84</sup>, \*Petbe „Vergeltung“, \*Hu „Ausspruch“, „Befehl“, Sia „Erkennen“, \*Heka „Zauberkraft“, *Jrj* „Sehen“, *Sdm* „Hören“<sup>85</sup>, die z. T. als personifizierte Eigenschaften und Funktionen (\*Hypostasen) einer übergeordneten Gottheit ihr göttliches Wesen gewinnen, während man in den gelegentlich auftretenden P. der „Dauer“<sup>86</sup>, „Freude“<sup>87</sup>, „Leben“<sup>88</sup>, „Gesundheit“<sup>89</sup> vermutlich nur ein allgemeines göttliches Wirken andeuten will. Bei dem in Pyr. 490b ohne Personen- oder Gottesdeterminativ vorkommenden *Nht-ntrw* „Wunsch der Götter“ am Bug der Sonnenbarke scheint eher eine poetische P. als eine Hypostase vorzuliegen. Die aus einem anderen Bereich stammende P. des „Geburtsziegels“ \*Mesechenet gehört, da sie zusammen mit Schai als Schicksalsgöttin auftritt, in die Gruppe der lebensschaffenden Kräfte. Psychische Zustände oder den Menschen ergreifende Mächte wie Liebe, Haß, Wut u. ä. sowie Tugend und Laster scheinen in Äg. nicht personifiziert, sondern als Folge dämonischer Einwirkung verstanden worden zu sein.

Geographische P. können, losgelöst von ihrer phänomenalen Basis, ein religiöses Eigenleben gewinnen, so die als Totengöttin verehrte P. des Westens \*Amentet<sup>90</sup>, die temporär auftretende P. der Westseite von Theben \*Chefet-her-nebes<sup>91</sup>, die als strafende Göttin bezugte \*Bergspitze und die als Kriegsgöttin fungierende *W3st nbtt* „Siegreiches \*Theben“<sup>92</sup>. Nahezu unbegrenzt sind die Möglichkeiten der Personifizierung unterweltlicher und jenseitiger Begriffe. In Sargtexten, Toten- und Unterweltbüchern werden topographische Gegebenheiten wie *Htp* „Opferfeld“<sup>93</sup>, Schetit „Unterwelt“<sup>94</sup>, *Nwt* „Stätte“ als Unterweltabschnitt<sup>95</sup>, die „nördlichen, südlichen und westlichen Wege“<sup>96</sup>, Gegenstände wie die „Waage“<sup>97</sup>, Türteile<sup>98</sup>, das \*Hinrichtungsgerät (*Smsjt*)<sup>99</sup>, die „Stelen“ oder „Weisungen“ (*Wd*) der Götter<sup>100</sup>, die „Stundengöttinnen“ als P. der Zeitabschnitte<sup>101</sup> und die Figuren der Sonnenlitanei<sup>102</sup> durch Darstellung als Mann oder Frau, durch Zufügung menschlicher Körperteile (Kopf und Arme<sup>103</sup>), durch Rede und Andrede vermenschlicht oder führen als Bilder wie die Figuren der Sonnenlitanei ein Eigenleben. Deifizierte Pflanzen wie \*Amset „Dill“ oder *M3tt* „*Calotropis procera*“ (\*Götter, Pflanzen-) gehören im strengen Sinn, da es sich nicht um unbelebte Wesen handelt, nicht zu den P., werden aber üblicherweise als solche bezeichnet. Bei religiösen P. ist der Grad der Beseeltheit sehr unterschiedlich. Er reicht von einem ausgeprägten Persönlichkeitscharakter bis zu einer nur als möglich angenommenen Persona-

lität. In vielen Einzelfällen bleibt er nicht nur in seiner Intensität, sondern auch in seiner historischen Entwicklung noch zu bestimmen<sup>104</sup>. Eine Klassifizierung hat von vier Abstufungen auszugehen<sup>105</sup>. Die 1. Gruppe ist durch ausgeprägten Persönlichkeitscharakter, häufig durch Kult, weite Verbreitung als Ressortgottheiten oder Berufsnumina und gelegentlich durch mythische Einbeziehung in Herrschafts- und Verwandtschaftsformen der Götterwelt gekennzeichnet. Hierzu gehören \*Maat, \*Hu, \*Sia, \*Heka, Schai, Hapi, Schesmu, \*Meret. Solche P. haben oftmals über den Begriff hinausreichende Funktionen. Die 2. Gruppe besitzt einen blässeren Personen-Charakter, ist aber noch zu den di minores zu rechnen, tritt häufig im Verband (z.B. Sockelprozessionen) und lokal begrenzt auf. Ihr sind etwa die \*Achtheit, *Hpwj*, *Jʒqs*, \*Duawer, *Sht*, \*Menqet und \*Chefet-hernebes zuzuordnen. Bei der 3. Gruppe wird die Personalität nur noch gelegentlich sichtbar wie bei der \*Bergspitze. Häufig ist sie lediglich in genealogischen Zusammenhängen wie *Hʒb* als Sohn der *Sht* oder als weibliche Pendantbildung wie *Npʒt* anzutreffen. Bei der 4. Gruppe, die den poetischen P. nahe verwandt ist, steckt kaum noch eine Auffassung des Begriffs als wirkliche Person dahinter. Sie unterscheiden sich dennoch durch ihre als möglich angenommene Personalität von den P. der Dichtung, indem sie ein Personen- oder Gottesdeterminativ aufweisen und damit eine supranormale überpersönliche Kraft andeuten. Dazu zählen „Dauer“, „Freude“, „Leben“, „Gesundheit“, *Wʒhʒt*, *Rzf* oder in rein spekulativer Verwendung die vier Himmelsstützen.

<sup>1</sup> Zum unantiken, humanistischen Begriff P. s. Karl Reinhardt, *Personifikation und Allegorie, Vermächtnis der Antike*, hg. von Carl Becker, Göttingen 1960, 7ff. – <sup>2</sup> T.B.L. Webster, in: *Journal of the Warburg and Courtauld Institutes* 17, 1954, 10ff. – <sup>3</sup> Heinrich Lausberg, *Handbuch der literarischen Rhetorik I*, München 1960, § 826ff.; Walter Bühlmann und Karl Scherer, *Stilfiguren der Bibel, Biblische Beiträge* 10, 1973, 70. – <sup>4</sup> W. Pötscher, in: *Kl. Pauly IV*, 661ff. – <sup>5</sup> Pötscher, in: *Wiener Studien* 72, 1959, 5ff., bes. 22ff. – <sup>6</sup> Besonders häufig: Ort/Land statt Bewohner. – <sup>7</sup> Sinuhe B 28; zu weiteren Belegen s. Hermann Grapow, *Untersuchungen zur ägyptischen Stilistik I, Der stilistische Bau der Geschichte des Sinuhe*, VIO 10, 1952, 118 s. v. Personifikation. – <sup>8</sup> Junker, in: *ZÄS* 43, 1906, 107 (Lied der 7 Hathoren). – <sup>9</sup> Vgl. die Beobachtungen Gerlemans zum alttestamentlichen Sprachstil, in: *Studia Biblica et Semitica*, T.C. Vriezen dedicata, Wageningen 1966, 108ff. – <sup>10</sup> Gerhard Fecht, *Der Habgierige und die Maat in der Lehre des Ptahhotep*, ADAIK 1, 1958, 33. – <sup>11</sup> Alfred Hermann, *Altägyptische Liebesdichtung*, Wiesbaden 1959, 146. Im strengen Sinn gehören jedoch Pflanzen und Tiere, da sie lebendige Wesen sind, nicht mehr zu den P. – <sup>12</sup> Brunner-Traut, *Märchen*<sup>4</sup>, 126. 278f. – <sup>13</sup> Hermann, a.a.O., 133f. – <sup>14</sup> pRhind Mathem. 35.–38.

Aufgabe. – <sup>15</sup> Constantin E. Sander-Hansen, *Die Texte der Metternichstele*, AnAe VII, 1956, 18ff. (Z. 3. 8. 35). – <sup>16</sup> Ingrid Gamer-Wallert, *Ägyptische und ägyptisierende Funde von der Iberischen Halbinsel*, Beihefte zum Tübinger Atlas des Vorderen Orients, Reihe B, Nr. 21, 1978, 24ff. P. ist nicht ganz gesichert, möglicherweise ist auch der Eigentümer gemeint. – <sup>17</sup> Brunner-Traut, in: *WdO* 5, 1969–70, 154f.; vgl. Dorothea Arnold, in: *LÄ II*, 498 mit Anm. 96. – <sup>18</sup> Ingrid Wallert, *Der verzierte Löffel*, AA 16, 1967, 58, Taf. 8 (Berlin 12753). – <sup>19</sup> Siegfried Schott, *Altägyptische Liebeslieder*, Zürich 1950, 123 (Nr. 71). – <sup>20</sup> John Lyons, *Einführung in die moderne Linguistik*, München<sup>2</sup> 1972, 281. – <sup>21</sup> Grapow, in: *ZÄS* 72, 1936, 76f.; Derchain, in: *CdE* 33, Nr. 65, 1958, 29ff.; Hornung, *Der Eine*, 72. Die dort als religiöse P. angeführte P. des Todes vom Papyrus der Henutai möchte ich wegen der Tier-Mensch-Mischgestalt eher zu den Dämonen rechnen, obwohl wegen des Menschenkopfes die Einordnung problematisch ist. In „Wahrheit und Lüge“ liegt eine allegorisierende Umbenennung der streitenden Brüder Osiris und Seth in die Begriffswörter Wahrheit und Lüge vor, wobei der Osiris-mythos die Grundlage bildet, nicht eine P. von „Wahrheit“ und „Lüge“, s. Brunner-Traut, *Märchen*<sup>4</sup>, 40. 261; dies., in: *LÄ IV*, 279. – <sup>22</sup> Jacquet-Gordon, *Domaines*, 26ff. – <sup>23</sup> RÄRG, 200 s. v. Gaugötter (Orts-götter); Montet, *Géographie I*, 9ff.; Van de Walle, in: *MDAIK* 15, 1957, 288ff.; Yoyotte, *Remarques sur les processions de génies au Temple d'Opet*, in: de Wit, *Temple d'Opet I*, BAe 11, XI–XIII; Pierre Lacau und Henri Chevrier, *Une Chapelle d'Hatshepsout I*, SAE–IFAO 1977, 69ff. – <sup>24</sup> Sethe, in: *ZÄS* 54, 1918, 138; Otto, *Die Lehre von den beiden Ländern Ägyptens in der äg. Religionsgeschichte*, in: *StudAeg* 1, 1938, 27ff. – <sup>25</sup> Nelson, in: *JNES* 1, 1942, 130ff.; Nims, in: *JNES* 14, 1955, 113ff.; Lacau und Chevrier, a.a.O., 69ff.; *The Epigraphic Survey, The Temple of Khonsu I, Scenes of King Herihor in the Court*, OIP 100, 1979, Tf. 27. – <sup>26</sup> Wilke, in: *ZÄS* 70, 1934, 56ff. – <sup>27</sup> Guglielmi, in: *WdO* 7, 1974, 206ff.; die in Fremdvölkerlisten vorkommenden Namensringe, die den Unterkörper von Gefangenen bilden, sind nicht als P., sondern als (teil)vermenschlichte Symbole aufzufassen, vgl. Anm. 103. – <sup>28</sup> Wilke, a.a.O., 68f. – <sup>29</sup> Barta, in: *ZÄS* 97, 1971, 1ff.; Simpson, in: *JNES* 13, 1954, 265ff.; de Morgan, *Cat. des Mon.* II, 90 (Nr. 109ff.); Dümichen, *GI IV*, Tf. 130. Die P. der Jahreszeiten bei Mereruka und Ichechi sind wohl als poetische zu interpretieren, da Götterdarstellungen in Gräbern so gut wie nie erscheinen. – <sup>30</sup> Der Begriff des (physischen und psychischen) Anthropomorphismus, d.h. die Übertragung menschlicher Eigenschaften und Verhaltensweisen auf Außermenschliches (Götter, Tiere, leblose Dinge) überschneidet sich mit dem der P. Man sollte letzteren auf leblose Dinge und Begriffe beschränken und solche, die die Identität von Begriff/Sache und Person durch den Namen zum Ausdruck bringen. – <sup>31</sup> Nach der Theorie des Altertums ist Allegorie der Tropus, welcher anderes bedeutet, als er sagt; in der Spätantike fällt der dualistische Begriff mit dem des Symbols zusammen, s. Reinhardt, a.a.O., 33ff. (s. Anm. 1); vgl. Griffiths, in: *JEA* 53, 1967, 79ff.; id., *The Tradition of Allegory in Egypt*, in: *Religions in Egypte hellénistique et romaine*, Colloque de Strasbourg 1967,

Paris 1969, 45 ff. – <sup>32</sup> Vor allem für die der Sockelprozessionen der Tempel; umfangreichste Gruppe (etwa 150) bislang in Drioton, Rapport sur les fouilles de Médamoud (1925), FIFAO 3, 48 ff. („Nils allégoriques“). – <sup>33</sup> Vgl. Kákosy, in: LÄ IV, 3 (\*Mehet-weret, „Göttin in Kuhgestalt, Personifizierung des Urstoffes“). – <sup>34</sup> Nach Pötscher, a.a.O., (s. Anm. 4), 5; vgl. Burkhard Gladigow, Der Sinn der Götter. Zum kognitiven Potential der persönlichen Gottesvorstellung, in: Gottesvorstellung und Gesellschaftsentwicklung, (hg. von Peter Eicher), München 1979, 57 f. – <sup>35</sup> Pötscher, in: Kl. Pauly IV, 661. – <sup>36</sup> Burkhard Gladigow, Zur Konkurrenz von Bild und Namen im Aufbau theistischer Systeme, in: Wort und Bild (hg. von Hellmut Brunner, Richard Kannicht, Klaus Schwager), München 1979, 113. – <sup>37</sup> Morenz, Religion, 30 f. – <sup>38</sup> Assmann, in: LÄ II, 766. 781 mit Anm. 107. 108. – <sup>39</sup> Die Ägypter unterschieden zwischen „kleinen“ und „großen“ Göttern, s. Korostovtsev, in: BIFAO 45, 1947, 157 (Z. 3). – <sup>40</sup> Die Bezeichnung gilt auch für tiergestaltige Ressortgötter, s. Guglielmi, in: WdO 7, 1974, 206; Maurice Alliot, Le Culte d'Horus à Edfou, BdE 20, 1949, 386 f.; Überblick: Leibovitch, in: JNES 12, 1953, 73 ff. – <sup>41</sup> Als Ausspruch des Nilgottes Hapi, s. Altenmüller, in: LÄ III, 66. – <sup>42</sup> Wb V, 570, 16 f. – <sup>43</sup> Wb I, 448, 10; B<sup>h</sup> „Fülle“, Pyr. 1065 a; CT III, 63. – <sup>44</sup> Daumas, Mammisis de Dendara, 240, Nr. 9; de Wit, Temple d'Opet I, BAe 11, 202 (7<sup>e</sup>) mit Variante. – <sup>45</sup> Z. B. Medinet Habu VII, 590. – <sup>46</sup> Leibovitch, a.a.O., 107. – <sup>47</sup> Wb II, 248, 4; De Morgan, Cat. des Mon. II, 52 (Nr. 55). – <sup>48</sup> Wb I, 258, 9; LD Text III, 90. – <sup>49</sup> Wb II, 53, 11. – <sup>50</sup> Wb II, 309, 1. – <sup>51</sup> Brunner, Geburt des Gottkönigs, 133; gelegentlich auch feminines Pendant *Hibt*, s. Daumas, a.a.O., 242, Nr. 17; de Wit, a.a.O., 205 (Nr. 12). – <sup>52</sup> LD Text III, 90. – <sup>53</sup> CT I, 63; Labib Habachi, Tavole d'offerta, are e bacili da libagione, Catalogo del Museo egizio di Torino II, Turin 1977, 98 (13). Vermutlich auch für Milch zuständig, vielleicht Genosse der *Tumjt*. Wb V, 312, 13 f. (Biergöttin). *Jrptj*. Wb I, 115, 12 ist keine P. des Weines, sondern ein Aspekt der Hathor als Herrin der Trunkenheit beim Überreichen des *nmw*-Kruges, Dendara VII, 39; Junker, Philae I, 240; De Morgan, Cat. des Mon. III, 48, Nr. 592; Urk. VIII, 134 (Nr. 189). – <sup>54</sup> RÄRG, 679 f.; Ciccarello, Shesmu the Letopolite, in: Studies in Honor of George R. Hughes, SAOC 39, 43 ff. – <sup>55</sup> Leibovitch, a.a.O. (s. Anm. 40), 107. – <sup>56</sup> Pierre Lacau und Henri Chevrier, Une Chapelle d'Hatshepsout à Karnak I, SAE-IFAO 1977, 91 (Nr. 150); auch Nun „Urflut“ erscheint unter den ökonomischen P. – <sup>57</sup> Guglielmi, in: WdO 7, 1974, 206 ff.; dies., in: ZÄS 103, 1976, 101 ff. – <sup>58</sup> Lacau-Chevrier, Sésostri-ler I, 210, Nr. 588; Labib Habachi, Tell Basta, SASAE 22, 1957, 19, Fig. 3 C; LD Text III, 90. – <sup>59</sup> Wb I, 18, 10; Dimitri Meeke, Génies, Anges et Démons, SourcesOr 8, 1971, 69. – <sup>60</sup> Leibovitch, a.a.O. (s. Anm. 40), 92 ff., 106 ff. – <sup>61</sup> Medinet Habu VII, 590. – <sup>62</sup> Wb II, 128, 3; Kees, Kulturgeschichte, 42. – <sup>63</sup> Wilke, in: ZÄS 70, 1934, 56 ff. – <sup>64</sup> S. Anm. 29. – <sup>65</sup> Grdseloff, in: BIFAO 45, 1947, 180 ff.; de Wit, a.a.O. (s. Anm. 44), 206 (15<sup>e</sup>); Gardiner, in: JEA 30, 1944, 29 ff.; Kees, in: ZÄS 77, 1941, 24 ff. – <sup>66</sup> Grdseloff, a.a.O.; de Wit, a.a.O. (s. Anm. 44); Gardiner, a.a.O.; Kees, a.a.O. – <sup>67</sup> Blackman, in: JEA 31, 1945, 57 ff. – <sup>68</sup> Wb II, 63, 5; Blackman, a.a.O., 63. – <sup>69</sup> Barguet, in: BIFAO 49, 1950, 1 ff. –

<sup>70</sup> RÄRG, 679 f. (zumeist löwengestaltig, Deutung als P. nicht sicher). – <sup>71</sup> Kitchen, in: LÄ I, 620 mit Anm. 21. – <sup>72</sup> B. Altenmüller, Synkretismus, 229; CT VI, 307. – <sup>73</sup> Der Landepflock wird entweder zu Isis und Nephthys verklart oder die beiden Göttinnen als Landepflocke mythologisiert, s. Settgast, Bestattungsdarstellungen, 105 ff.; Münster, Isis, 4. 58. – <sup>74</sup> Westendorf, in: LÄ II, 641. – <sup>75</sup> Klaus Kuhlmann, Der Thron im alten Ägypten, ADAIK 10, 1977, 96. – <sup>76</sup> S. die Entwicklung vom Titel *hpr mrt šm't mht* „Leiter der ober- und unterägyptischen Sängerschaft“ zu dem eines *hym-ntr Mrt šm't mht* „Priesters der ober- und unterägyptischen Mrt“ in der 5. Dyn., s. Junker, Giza VII, 37; Ahmed Moussa und Hartwig Altenmüller, The Tomb of Nefer and Ka-hay, AV 5, 1971, 14 ff. – <sup>77</sup> Licht, 34 f., fig. 30.32 (als Mann); Hatnub, 43. 52. – <sup>78</sup> Eine P. des Himmels (*pt*) (\*Himmelsgöttin) gibt es nicht; auch \*Nut und \*Mehet-weret sind, da sie nicht mit dem Begriff „Himmel“ identisch sind, keine P. – <sup>79</sup> Dieter Kurth, Den Himmel stützen, Rites égyptiens II, Brüssel 1975, 91. – <sup>80</sup> S. Kákosy, in: LÄ IV, 4 mit Anm. 11. 12; M. E. A. Ibrahim, The Chapel of the Throne of Re of Edfou, BAe 16, 1975, 47. – <sup>81</sup> Jan Assmann, Zeit und Ewigkeit im Alten Ägypten, AHAW 1975, Nr. 1, 37 ff. – <sup>82</sup> Hermann Alexander Schlögl, Der Gott Tatenen, Orbis Biblicus et Orientalis 29, Fribourg-Göttingen 1980, 118. Die sekundäre P. beruht auf der Übersetzung einer der Namensschreibungen Tatenens. – <sup>83</sup> Im Sinne der Logik sind alle Begriffe abstrakt, mit Abstrakta meint man zumeist Wertbegriffe u.ä., vgl. Reinhardt, a.a.O. (s. Anm. 1), 23. 26. – <sup>84</sup> Jan Quaegebeur, Le dieu égyptien Shai, Orientalia Lovaniensia Analecta 2, Löwen 1975, 146 ff. – <sup>85</sup> Brunner-Traut, Der Sehgott und der Hörgott, in: Gs E. Otto, Wiesbaden 1977, 125 ff. – <sup>86</sup> Labib Habachi, Tavole d'offerta, are e bacili da libagione, Turin 1977, 66 (B 8). – <sup>87</sup> Leibovitch, a.a.O. (s. Anm. 40), 107; Habachi, a.a.O. – <sup>88</sup> Habachi, a.a.O.; Reihenfolge: *nh*, *dd*, *šwt-jb*. – <sup>89</sup> Leibovitch, a.a.O.; zu der Tier-Mensch-Mischgestalt der vermuteten P. des „Todes“ s. Anm. 21. – <sup>90</sup> Als Pendant dazu: „östliche Wüste“, Davies-Gardiner, Amenemhet, Tf. 27. – <sup>91</sup> Christine Seeber, Untersuchungen zur Darstellung des Totengerichts im Alten Ägypten, MÄS 35, 1976, 118. – <sup>92</sup> Helck, in: MDAIK 23, 1968, 119 f.; The Epigraphic Survey, The Temple of Khonsu I, Scenes of King Herihor in the Court, OIP 100, Tf. 100; Urk. VIII, 12 (Nr. 13 f. n), 35 (Nr. 49). – <sup>93</sup> Lesko, in: JARCE 9, 1971–72, 89 ff. – <sup>94</sup> Erik Hornung, Ägyptische Unterweltsbücher, Zürich-München 1972, 478; die \*Dat in den Pyr. ist eher als poetische P. zu betrachten, Hornung, in: LÄ I, 995 mit Anm. 15. – <sup>95</sup> Hornung, Amduat II, 149, Nr. 606. – <sup>96</sup> Seeber, a.a.O. (s. Anm. 91), 134; möglicherweise auch die beiden Seen von Hcrakleopolis, a.a.O., 66. – <sup>97</sup> Seeber, a.a.O., 68. 188 f. – <sup>98</sup> Sethe, in: ZÄS 67, 1931, 115 ff. – <sup>99</sup> Hornung, Amduat III, 65 (Nachtrag zu Amduat II, Nr. 589–597). – <sup>100</sup> Hornung, a.a.O. II, 23 (Nr. 58–61) als göttliche \*Hypostasen. – <sup>101</sup> RÄRG, 753 f. auch außerhalb der Unterweltsbücher; Hornung, Amduat II, 137, mit „Sonne“ (Tag) oder „Stern“ (Nacht) als Attribut. – <sup>102</sup> Erik Hornung, Das Buch der Anbetung des Re im Westen (Sonnenlitanei) II, AH 3, 1976, 33. Dabei wird der Prozeß der Entstehung von P. durch die Verselbständigung von Bildern deutlich. – <sup>103</sup> Bildkunst (wie Sprache) vermenschlicht den emp-

fangenden Raum oder Gegenstand durch greifende Arme, s. Assmann, Liturgische Lieder, 232; die Trägerfunktion wird bei *ḥb*-, *wš*-, *dd*-Zeichen durch tragende Arme ausgedrückt. Ein Anthropomorphismus, d. h. eine Darstellung in (voller) Menschengestalt, liegt nicht vor, aber auch keine Vorstellung als Person. Am besten gibt wohl „(teil)vermenschlicht“ oder „verlebendigt“ derartige Phänomene wieder, bei denen ein Gegenstand durch Arme dynamisiert wird. – <sup>104</sup> Die von Assmann erarbeiteten Dimensionen des Göttlichen sind gleichfalls noch zu untersuchen, s. Anm. 38. – <sup>105</sup> Vgl. Pötscher, in: Kl. Pauly IV, 661 f.

Lit.: RÄRG, 586 ff.; Hornung, Der Eine, 65 ff.; Dimitri Meeks, Génies, Anges et Démons, SourcesOr 8, 1971, 22 ff.; John Baines, Fecundity Figures: Egyptian personification and the iconology of a genre (in Vorbereitung).

W. G.

**Perspektive.** P. ist eine graecogene<sup>1</sup> Weise künstlerischer Erfassung der Dinge im Raum (und in der Zeit), am deutlichsten erkennbar im \*Flachbild. Sie bildet zur äg. Darstellungsform der \*Aspektive einen Gegenpol. Die Spannung zwischen beiden wurde im Rahmen kunsthistorischer Betrachtungen mit fast zu vielen Prädikaten belegt<sup>2</sup>, die Verf. ist dabei, die Differenzierungen um eine sinnesphysiologische Untersuchung zu mehrren.

Während in der äg. Kunst wesenseigenen Aspekte die Dinge (bzw. ihre Teile) isoliert erfaßt sind und Personen flächenparallel agieren, tritt der perspektivisch darstellende Künstler (und entsprechend der Betrachter) in Distanz zu seinem Gegenstand und gibt dessen auf sich bezogene Zusammen-Schau wieder, indem er Schrägansicht und Verkürzung, Winkelverschiebung, Kleinerwerden in der Ferne, Bildlicht und Schatten als Mittel verwendet, um Körperlichkeit und Bildraum sowie Bewegung hinter und vor die Zeichenebene den optischen Wahrnehmungsgesetzen anzunähern. P. entspricht einer einheitlichen Geisteshaltung<sup>3</sup>, die sich ebenso wie in der Kunst, wo sie augenscheinlich wird, in Wissenschaft, Philosophie, Theologie, darüber hinaus in der Gesellschaftsordnung wie im Rechtswesen und auch in Sprache und Literatur zu erkennen gibt.

Es ist hier nicht der Ort, weder die Gesetze der P. noch deren Geschichte, Wertung oder Stellung im menschheitsgeschichtlichen Werdegang zu behandeln<sup>4</sup>, die Aufmerksamkeit gilt lediglich ihrer Erheblichkeit im künstlerischen Schaffen Ägyptens. Die Darstellungsform der äg. Kunst bleibt aspektivisch, und zwar durch die ganze Zeit ihrer Ausübung. Das hindert nicht, daß sich einzelne perspektiveähnliche Formen aufzeigen lassen<sup>5</sup>. Allerdings stehen diese niemals in Zusammenhang mit einer veränderten Weltansicht bzw. einer generellen Umstrukturierung der Darstellungsweise, son-

dern bleiben Einzelbeobachtungen im Gesamtrahmen aspektivischer Formgebung. Zu keiner Zeit erfolgte ein Durchbruch im Sinne der griech. (körperlich-organischen und raumschaffenden) P., wie sie über Mehrung und Verdichtung perspektiveähnlicher Einzelformen an der Wende vom 6./5. Jh. als qualitative Novität ans Licht sprang und um 1420 in Florenz zur Zentralperspektive verwissenschaftlicht wurde. Versuche, die Wiedergabe des Räumlichen kühner und freier anzugehen, sowie die Häufigkeit perspektiveähnlicher Darstellungen sind im Kontext mit Parallelerscheinungen der übrigen Kultur (\*Menschenbild) in der 18./19. Dyn. (nicht vorzüglich in der Amarna-kunst)<sup>6</sup> am größten<sup>7</sup> und könnten, wäre Ägypten nicht durch Amarna und die indogermanische Bedrohung zur Ader gelassen worden, Chance gehabt haben, zu der den Hellenen beschiedenen Entbindung zu führen. Die „Ausnahmen“ machen dessen ohngeachtet deutlich, daß sich das optische Sehen der Ägypter von dem der Griechen nicht unterschieden hat<sup>8</sup>, sondern sich allein die geistige Umsetzung der visionellen Wahrnehmung in den beiden (hier stellvertretend genannten) Kulturen voneinander abhob.

<sup>1</sup> Vgl. dazu Schäfer, Kunst<sup>4</sup>, 273. – <sup>2</sup> Charakterisierungen wie: Sehbild, Scheinbild, Denkbild, Urbild, oder: realistisch, naturalistisch, idealistisch, vorstellungsgemäß, oder: objektiv-subjektiv, oder: Daseinsform und Wirkungsform u. a. m. werden für die eine wie für die andere Seite gebraucht und stiften in ihrer Summe bei allem redlichen Bemühen um das Wahre manche Verwirrung. – <sup>3</sup> Von K.-H. Meyer unter „Flachbild“ in: LÄ II, 249 f. übersichtlich zusammengestellt. In dem, was Wolf, Kunst, 271 ff. zu Anthropozentrik-Theozentrik schreibt, finde ich meine ihm damals brieflich geäußerte Stellungnahme wieder, möchte jetzt aber von solchen Deutungsversuchen weg zu einem hoffentlich objektiveren Grund gelangen. – <sup>4</sup> Schäfer, a. a. O., 273 ff. und Wolf, a. a. O., 276 f. und 651 ff. – <sup>5</sup> Dazu Schäfer, a. a. O., 262 ff., besonders 269 ff. – <sup>6</sup> Auflösung der Standlinie, Lockerung der Höhenstaffel, auch zeitliche Vereinheitlichung anstelle von Sukzessivität oder individuellere Stilisierung sind noch keine P. – Wolf, Kunst, 512 stützt sich unglücklicherweise auf ergänzte Bilder, doch auch diese haben den Jagd- und Schlachtenbildern schon seit (Senbi bzw.) Rechmiré nichts an Illusionismus voraus. – <sup>7</sup> Eine wohl perspektivehaltige (nicht-ähnliche?) Darstellung im Grab des Nebamun (TT 17) = Torgny Säve-Söderbergh, Private Tombs at Thebes I, Oxford 1957, Tf. 22. – In der Architektur entsprechend Uvo Hölscher, Das Hohe Tor von Medinet Habu, WVDOG 12, 1910, 9–10 und Taf. IV sowie Hölscher, Medinet Habu IV, Pl. 3. – Dazu Haeny, in: ZÄS 94, 1967, 73 f. mit Anm. 11–13. – <sup>8</sup> Dazu auch Schäfer, a. a. O., 88 ff. mit 1. Anhang auf S. 358. E. B.-T.

**Perücke** (*ḥrt?*, *bbwjt*, *šn nbʿ*)<sup>1</sup>. Sie gehört zu den Kennzeichen einer ägyptischen Persönlichkeit,

ist Bestandteil der Staats- und Festtracht der Angehörigen des Königshauses und der Beamenschaft<sup>2</sup> und ebenso der Ausstattung der Götter<sup>3</sup>. Als Material für die P. dient vorwiegend Menschenhaar, gelegentlich unterstützt durch Pflanzenfasern, seltener Tierhaar<sup>4</sup>. Einige P. weisen Spuren von Bienenwachs auf, um die Locken u. a. in ihrer Gestalt zu festigen und zu bewahren<sup>5</sup>. Ihre Herstellung oblag dem \*Friseur bzw. Perückenmacher in eigenen Werkstätten<sup>6</sup>. P.kästen dienten zur Aufbewahrung und wurden auch mit ins Grab gegeben<sup>7</sup>.

Die Arten der mitunter recht kunstvoll ausgeführten Frisuren (unterschiedliche Länge, Locken, Strähnen, Zöpfe) waren abhängig von der Mode der jeweiligen Epoche und entsprechen den natürlichen Haartrachten, die sich in den Darstellungen selten einwandfrei von den P. abgrenzen lassen<sup>8</sup>. Nachweisbar sind P. bzw. Haarteile seit der Thinitzeit<sup>9</sup>.

<sup>1</sup> Wb I, 11 Bedeutung P. unsicher; Wb I, 455; Wb II, 243 in Rechnungen neben Kosmetika erwähnt: pKahun and Gurob 19, 50f.; 20, 48f. – <sup>2</sup> König: AR u. MR vorwiegend nur mit Kopftuch oder Kronen dargestellt. P. und Kopftuch: Wolf, Kunst, Abb. 88; Vandier, Manuel III, Tf. 5, 6–7 (oder Kopfhaut?). P. und Krone: Borchardt, Sahure II, Bl. 33. 35. 37; P. und Uräus: Wolf, Kunst, Abb. 300. 495. 111 (P., Haar, Haube?); Evers, Staat, Tf. 9; Schäfer, in: ZÄS 41, 1904, 64; Kairo CG 42004; Königin: Vandier, a.a.O., Tf. 5, 3. 74. 9, 1 (mit Geierhaube). 103, 5; Beamte: Wolf, Kunst, Abb. 92. 95. 96; v. Bissing, Denkmäler, Tf. 43; Kairo CG 42072; Hedwig Fechtmeier, Kleinplastik der Ägypter, Berlin 1921, Tf. 53. – <sup>3</sup> Götter und Göttinnen tragen in allen Zeiten die lange dreiteilige P. in blauer Farbe: LD III, 140a; Wolf, Kunst, Abb. 110. 116. 566; Evers, a.a.O., Tf. 30. 40. 70; Göttinnen gelegentlich auch andere: Wolf, a.a.O., Abb. 567. 569; Naville, Bubastis, Tf. 9. – <sup>4</sup> Lucas, Materials<sup>4</sup>, 30f.; Belege für \*Giraffenschwänze nicht eindeutig. – <sup>5</sup> Ebd. – <sup>6</sup> *ḫrtj* „P.macher“ Ranke, PN I, 7, 1; Vorsteherin der P.werkstätte: Leemans, Mon. Eg. II, 22, 125. – <sup>7</sup> Theodor M. Davis, The Tomb of Iouiya and Touiyou. Excavations: Bibân el Molûk 2, London 1907, Tf. 42. – <sup>8</sup> Eigener Haaranatz unter P.: Wolf, Kunst, Abb. 100; Walther Wolf, Die Welt der Ägypter, Stuttgart 1954, Tf. 27; Gardiner, in: JEA 4, 1917, Titelbild; Darstellung von Personen mit verschiedener Haartracht: Wolf, Kunst, Abb. 119–122. 137f. 141. 166f.; Mumienfunde mit langem Haar: G.E. Smith und Warren R. Dawson, Egyptian Mummies, London 1924, Abb. 8f. 12f. 17; William M. Flinders Petrie, Diospolis parva. The Cemeteries of Abadiyeh and Hu, EEF, London 1901, Tf. 25; Warren R. Dawson, Catalogue of Egyptian Antiquities in the British Museum I, Mummies and Human Remains, London 1968, I, Tf. 1b; Frauenmumie mit kahlem Kopf: G.E. Smith und W.R. Dawson, a.a.O., Abb. 14f.; Mumie mit eigenem Haar, P. darüber und Ersatz-P.: Kairo, CG 61062. – <sup>9</sup> Alexander Scharrf, Die Altertümer der Vor- und Frühzeit Ägyptens II, Staatliche

Museen zu Berlin, Mitteilungen aus der Ägyptischen Sammlung 5, Berlin 1929, 12f.; Abydos I, 5, Tf. 4, 7.

Lit.: Christa Kriesel, Altägyptische Haar- und Barttrachten, Diplomarbeit Leipzig 1958 (ungedruckt); Christa Müller, Die Frauenfrisur im Alten Ägypten, Dissertation Leipzig 1960 (ungedruckt); Staehelin, Tracht, pass.

Ch. M.

Perunefer (*Pru-nfr* = „glückliche Ausfahrt“), Hafen von \*Memphis, Lieblingsresidenz \*Amenophis' II., der hier aufwuchs<sup>1</sup> und hierher nach Feldzügen zurückkehrte<sup>2</sup>. Der Verwalter der Anlage \*Qenamun (*Qn-Jmn*)<sup>3</sup> erhielt den Titel eines Oberdomänenverwalters. Verehrt wurden hier \*Amun<sup>4</sup>, \*Baal<sup>5</sup> und \*Astarte<sup>6</sup>, die wohl noch Herodot als „Proteus“ und „Fremde Aphrodite“ bekannt waren (II, 112). Aus P. stammen vielleicht die Papyri \*pBM 10056<sup>7</sup> und \*pPetersburg 1116 A. Ein Vorsteher der Produktionsbetriebe (*šn'*) von P. *Mj* Urk. IV, 1504–6.

<sup>1</sup> Bei Davies, Ken-Amün, Tf. 9 sieht Amenophis II. als Kind auf dem Schoß seiner Amme dem Tanz des kgl. Harims zu = Urk. IV, 1395, 10ff. – <sup>2</sup> Urk. IV, 1315, 11. – <sup>3</sup> TT 93. – <sup>4</sup> Urk. IV, 1465, 3; Naville, Bubastis, Tf. 35 D; Berlin 1283; LD, Text I, 16; Quibell-Hayter, Teti Pyramid, North Side, Tf. 19 oben; pSallier IV, vso 1, 3. – <sup>5</sup> pPetersburg 1116 A, vso 42 (oder Seth?); wohl gleichzusetzen mit dem Baal von Memphis mit Propheten *Km*, *P3-ym-ntr* und *Hrj* = Berlin Inschr. II, 233 sowie bei dem Priester des Amun, Baal und der Astarte *Sarabijahin* LD, Text I, 16. – <sup>6</sup> Felsstele Tura bei Daressy, in: ASAE 11, 1911, 258; LD, Text I, 16. – <sup>7</sup> Sog. „Werftagebuch“: Glanville, in: ZÄS 66, 1931, 105ff.; 68, 1932, 7ff.

Lit.: Spiegelberg, in: Rev. Eg. Anc. 1, 215ff.; Glanville, in: ZÄS 68, 1932, 28ff. W. H.

Peschkef. „Rufname“ des fischschwanzförmigen messerartigen Ritual- bzw. Kultgerätes *psš*, das aus dem Mineral *k(i)j* besteht<sup>1</sup>, s. \*Mundöffnungsritual. Es ist noch im Tempel von Edfu gebräuchlich<sup>2</sup>. Kommt auch als Grabbeigabe<sup>3</sup> und Amulett<sup>4</sup> vor, z. T. mit menschlichem Gesicht an einem Ende<sup>5</sup>.

<sup>1</sup> Graefe, in: JEA 57, 1971, 203; Hartwig Altenmüller, Die Texte zum Begräbnisritual in den Pyramiden des Alten Reiches, ÄA 24, 1972, 79 Anm. 10. Beispiele für Kultgeräte: George Andrew Reisner, Mycerinus, The temples of the third pyramid at Giza, Cambridge, Mass. 1931, Tf. 65; Hans Kayser, Ägyptisches Kunsthandwerk, Braunschweig 1969, 67, Abb. 64. – <sup>2</sup> Edfou VII, 152, 13. – <sup>3</sup> Beispiele bei Erhart Graefe, Untersuchungen zur Wortfamilie *bj*-, Köln 1971, 162, Anm. 19; Pierre Montet, Les constructions et le tombeau de Psousennès à Tanis, Paris 1951, Tf. 31, Nr. 240. – <sup>4</sup> Z. B. CG 13022. 13024. – <sup>5</sup> Brunton, in: ASAE 35, 1935, 213–17.

E. G.

**Pest** s. Seuche

**Petamenophis.** Among the great personalities of Thebes during the Late Period, Petamenophis (*P3-dj-jmm-jpt*) is the most enigmatic. Although his is the largest tomb in the Assasif<sup>1</sup>, the highest rank attained by P. was that of chief lector (*brj-bbt brj-tp*)<sup>2</sup>. In that capacity he was perhaps intimately familiar with the current religious thought and the prevailing archaizing tendencies of his age<sup>3</sup>. Indeed, the decoration of his tomb is almost entirely given over to religious texts which find their closest correspondences with those of the late Ramesside Period<sup>4</sup>. Also associated with P. are ushabtis<sup>5</sup>, an offering table<sup>6</sup>, inscriptions from Medinet Habu<sup>7</sup>, and at least seven statues<sup>8</sup>. Although this extensive corpus of inscriptions provides us with the name of his mother, *N-nmb-ist*, who was a player of the sistrum (*jbjt*) for Amun, and that of a wife (*T3-dj*), those of the sovereign(s) under whom he served and that of his father are conspicuously missing and thereby provide us with no synchronisms for establishing a date for P.<sup>9</sup> His block statue in Berlin with its veristic physiognomy is within the tradition of Kushite private art<sup>10</sup> and the inscriptions on his ushabtis parallel those composed for the ushabtis of \*Taharqa<sup>11</sup>. On the other hand, his cross-legged scribe statue in Cairo is within the sphere of the return to idealization inaugurated by the Saïtes<sup>12</sup>. These observations suggest that the career of P. straddled those two dynasties, a point which is supported by the position of his tomb relative to that of Montuemhat<sup>13</sup> and the correspondences between the inscriptions in his sarcophagus chamber with those on the sarcophagus of \*Aspelta<sup>14</sup>. One may, therefore, suggest that P. was a younger contemporary of Montuemhat and that his career ought to be placed within the transitional period of Dynasty 25/26<sup>15</sup>.

<sup>1</sup> Tf. 33; PM I, 13, 50 ff.; Arnold, in: LA I, 1009; Bietak, in: AFO 25, 1974-77, 328 ff.; H. W. Müller, in: MJBK 25, 1975, 12, and passim; Rosalind Moss, in: JEA 62, 1976, 108, 8; Nagy, in: Studia Aegyptiaca 3, Budapest 1977, 99 ff.; and Heinrich Schäfer und Walter Andrae, Propyläen Kunstgeschichte, Berlin 1942, 123, 691, and pl. 428, 1. - <sup>2</sup> Loukianoff, in: ASAE 37, 1937, 219 ff., who incorrectly calls P. a vizier; and Anthes, in: ZÄS 73, 1937, 25 ff. - <sup>3</sup> Brunner, in: LÄ I, 386 f.; and Nagy, loc. cit. - <sup>4</sup> Hornung, in: LÄ I, 184 f.; 1265; II, 1231. - <sup>5</sup> Jacques-F. and Liliane Aubert, Statuettes égyptiennes, Paris 1974, 111, 201, 215, 217; Loukianoff, op. cit., 230 f., nos. XIII; and Málek, in: JEA 63, 1977, 137 f. - <sup>6</sup> Brussels F. 5811; Loukianoff, op. cit., 230, no. XI. - <sup>7</sup> See Loukianoff, op. cit., 220. - <sup>8</sup> Ibid., 219; v. Bissing, in: ZÄS 74, 1938, 21 ff.; Piankoff, in: BIFAO 46, 1947, 73 ff., where the statue discussed (89) and illustrated (fig. 7) must be disregarded; it was made for another Petame-

nophis who lived during the Ptolemaic Period; and Bothmer, Egyptian Sculpture, 22, 32. - <sup>9</sup> Anthes, in: ZÄS 73, 1937, 25 ff.; v. Bissing, in: ZÄS 74, 1938, 21 ff.; and Loukianoff, loc. cit. - <sup>10</sup> Berlin 23728; Anthes, loc. cit.; v. Bissing, loc. cit., whose suggested dating is untenable; Piankoff, in: BIFAO 46, 1947, 228 f., no. VII, where the inventory number is however, incorrectly given as 23738; and Vandier, in: RdE 16, 1964, 106, n. 5. - <sup>11</sup> The Auberts (v. n. 5), op. cit., 118, 201. - <sup>12</sup> Cairo JE 37341; Anthes, op. cit., 30, no. 4; Loukianoff, op. cit. 222 f., no. II; and Vandier, op. cit., 105, n. 6. - <sup>13</sup> Bietak, in: AFO 25, 1974-77, 328 ff. - <sup>14</sup> Piankoff, loc. cit. - <sup>15</sup> Bothmer, Egyptian Sculpture, 32. R. S. B.

**Petbe,** demot. *p3-tb*<sup>1</sup>, kopt. HGTBE<sup>2</sup>, auf altäg. *p3 djb3* „das Entgelt“ zurückgehend, ist die hypostasierte (\*Hypostase) Vergeltung, also die Macht, die Unrecht auf Erden rächt. Der Gedanke an eine solche Vergeltung (meist durch den Sonnengott als Wahrer des Rechts) ist altäg.<sup>3</sup>, ohne daß damals eine Personifikation vorgenommen worden wäre. Im NR war der enge Zusammenhang zwischen Tun und Ergehen, wie ihn die älteren \*Lehren vertraten, durch die Vorstellung vom freien Willen Gottes, der auch Sünder zu einem guten Ende, Gute zu einem bösen Schicksal führen konnte, unter Einwirkung der \*Persönlichen Frömmigkeit gesprengt worden<sup>4</sup>. In dem Maße, wie die Bewegung der Persönlichen Frömmigkeit nach dem NR erstarb und ihre Termini zu Formeln wurden, verlangte der Durst nach Gerechtigkeit auf Erden eine ausgleichende Instanz. Ungerechtigkeit wurde in der SpZt so stark erlebt, daß der neutrale Begriff der \*Maat fast verschwand zugunsten des P., der einseitig böse Taten vergilt, aber nicht gute belohnt<sup>5</sup>. Erst in der demotischen Zeit, vor allem im Mythos vom Sonnenauge, aber auch im Demot. \*Pap. Insinger (doch niemals in den hieroglyphischen Inschriften) wird P. personifiziert, und zwar in Texten immer zu einem einzelnen männlichen Wesen<sup>6</sup>. Dieser Vorgang mag unter griechischem Einfluß erfolgt sein, denn nicht nur die Funktion des P. entspricht der der Nemesis, auch die Gestalten gleichen sich: Die Beschreibung des P. im Mythos vom Sonnenauge (15, 2-4) trifft genau auf die Figur Brooklyn-Museum Inv. 53. 173 zu<sup>7</sup>, die, da weiblich, gewiß Nemesis darstellt. Wahrscheinlich hat die Differenz im Geschlecht aber doch Schwierigkeiten gemacht, so daß die Ägypter ihren P. dann lieber dem Kronos gleichgesetzt haben, wie das Schenute im 5. Jh. als damals noch lebendig bezeugt<sup>8</sup>. Eine koptisch-heidnische Beschwörung setzt ihn dem Donner gleich<sup>9</sup>.

<sup>1</sup> Wolja Erichsen, Demot. Glossar, Kopenhagen 1954, 619. - <sup>2</sup> Crum, CID, 399 a. - <sup>3</sup> Volten, Aegypt. Nemesis-Gedanken, in: Misc. Gregoriana, 371-380. - <sup>4</sup> Brunner, Der freie Wille Gottes in der äg. Weisheit, in: Les sages-

ses du Proche-Orient ancien, Travaux de centre d'études supérieures spécialisé d'histoire des religions de Strasbourg, Paris 1963, 103–117. – <sup>5</sup> Lediglich im Kap. 25 des Pap. Insinger scheint P. gelegentlich auch positiv, also belohnend, einzugreifen; er ist dann in die Nähe von *p3 šj* (\*Schai) gerückt, s. Volten, Nemesis-Gedanken (o. Anm. 3), 378. – <sup>6</sup> Nur in dem seit dem 5. Jh. belegten Personennamen *P3-n3-tb3w* „Der von den Vergeltungsgöttern (stammt)“ tritt eine Vielzahl von solchen Gestalten auf (Hinweis Erich Lüdtke). Zum Plural vgl. Jan Quaegebeur, Le dieu ég. Shai, Löwen 1975, 172. – <sup>7</sup> Elizabeth Riefstahl, in: The Brooklyn Museum Bulletin 17.3, 1956, 1–7; John D. Cooney, Five Years of Collecting Egyptian Art 1951–1956, Brooklyn 1956, 40 Nr. 47, Tf. 67. – <sup>8</sup> Georg Zoëga, Catalogus codicum copticorum manuscriptorum, Rom 1810, 458 = Emile Amelineau, Œuvres de Shenoudi I, Paris 1907, 384. – <sup>9</sup> Lange, in: Fs Griffith, 161f.

Lit.: Wilhelm Spiegelberg, Der äg. Mythos vom Sonnenauge, Straßburg 1917, 296 Nr. 912; RARG, 588.

H. B.

**Petempamentes.** Une inscription grecque (OGIS 130)<sup>1</sup> sur un cippe, provenant de l'île de \*Schel et datée de la 2e moitié du 2e siècle av. J.-C., comporte une mention des dieux Khnoubis (\*Chnum)-Ammon, Satis(\*Satet)-Hera, Anoukis (\*Anuket)-Hestia, P.-Dionysos, \*Petensetis-Kronos et \*Petensenis-Hermes, ainsi que "d'autres démons de la cataracte". Dans ce texte, Schel (grec: Setis) est appelé "l'île de Dionysos", de sorte que l'on est enclin à reconnaître dans P. le nom égyptien du dieu local principal. Deux étymologies ont été proposées: "celui qui est dans l'au-delà" (*p3-ntj-m-p3-jmntj*)<sup>2</sup> et "le dieu de l'au-delà" (*p3-ntj-n-p3-jmntj*)<sup>3</sup>. On pense évidemment à \*Osiris qui dans le cadre du syncrétisme (\*Interpretatio graeca) a été rapproché de Dionysos. Pour l'époque ramesside on a une attestation d'un culte d'Osiris à Schel<sup>4</sup>.

<sup>1</sup> W. Dittenberger, Orientis Graeci Inscriptiones Selectae I, Leipzig 1903, 209 (texte également dans CIG III 4893).

<sup>2</sup> Wilhelm Spiegelberg, Äg. und griech. Eigennamen aus Mumienetiketten der röm. Kaiserzeit, Dem. Stud. 1, Strasbourg 1901, 31; comparer Enchoria 8.2, 1978, 12. – <sup>3</sup> Sethe, dans: ZAS 47, 1910, 166; voir \*Petensetis. – <sup>4</sup> De Morgan, Cat. des Mon. I, 93 n. 132.

Lit.: RARG, 588.

J. Q.

**Petensenis.** Le dieu P.-Hermes est mentionné dans une inscription grecque provenant de \*Schel<sup>1</sup>. Sethe<sup>2</sup> a rapproché ce "dieu de Senis (\*Bigga)" (*p3 ntr n Smnt*) avec le "pharaon de Bigga" (*pr-3 n Smnt*) qui est attesté par des inscriptions des temples de \*Dakke et de \*Philae<sup>3</sup>. Le rapprochement avec Hermes s'explique peut-être par le fait que ce pharaon est identifié avec \*Horus fils d'Osiris.

<sup>1</sup> Voir \*Petempamentes; dans LÄ I, 792–793 l'inscription est désignée à tort comme „Felsinschrift“. – <sup>2</sup> Sethe, dans: ZAS 47, 1910, 166; l'étymologie "celui qui est à Senis" n'est pas exclue. – <sup>3</sup> Dakke I. 228; II. pl. 89; Junker-Winter, Philae II, 40. 350.

Lit.: RARG, 118.

J. Q.

**Petensetis.** Ce dieu de \*Schel, surnommé Kronos (\*Interpretatio graeca), est mentionné dans une inscription grecque (voir \*Petempamentes). Sethe<sup>1</sup> a rapproché ce nom de l'appellation *p3 ntr n Snt* "le dieu de Schel (grec: Setis)" attestée par un texte hiéroglyphique<sup>2</sup>. Il s'agit probablement d'un dieu-crocodile, ce qui expliquerait le rapprochement avec Kronos<sup>3</sup>.

<sup>1</sup> Sethe, dans: ZAS 47, 1910, 166; Fecht, Wortakzent, 213, § 433 n. 613. – <sup>2</sup> De Morgan, Cat. des Mon. I, 98 n. 182. – <sup>3</sup> Pettazzoni, Kronos in Egitto, dans: Fs Rosellini, Studi I, 298–299.

Lit.: RARG, 588–589.

J. Q.

**Petesuchos** (*P3-dj-Sbk* „der von Sobek Geschenke“) ist eine der vielen lokalen Nebenformen, unter denen das \*Krokodil (\*Götter, Tier-), hier speziell \*Sobek, im Fajjum verehrt wurde; in Arsinoe (\*Medinet el-Fajjum)<sup>1</sup>, in Karanis<sup>2</sup> (\*Kom Auschim) zusammen mit \*Pnepheros, in \*Kerkeosiris<sup>3</sup> und in Theadelphia<sup>4</sup>. Die Belege reichen vom 2. Jh. v. Chr. bis zum 3. Jh. n. Chr. Aus dem Jahr 58 v. Chr. stammt eine Inschrift über die Erscheinung des P.<sup>5</sup> Ursprünglich mag P. eine „menschliche Gestalt der Vergangenheit“ gewesen sein<sup>6</sup>.

<sup>1</sup> Beleg bei Rübsam (s. u. Lit.), 34. – <sup>2</sup> Rübsam, 100.

<sup>3</sup> Dorothy Crawford, Kerkeosiris, Cambridge 1971, 87 u. ö. – <sup>4</sup> Rübsam, 196. – <sup>5</sup> Friedrich Preisigke, Sammelbuch griech. Urkunden, Nr. 8891, 3. – <sup>6</sup> Ulrich Wilcken, in: L. Mitteis und U. Wilcken, Grundzüge und Chrestomathie der Papyrskunde, Leipzig 1912, I, 1, 106, vgl. auch AIP 4, 1908, 212 und 5, 1913, 236.

Lit.: Winfried J. R. Rübsam, Götter und Kulte im Fajjum während der griechisch-römisch-byzantinischen Zeit, Bonn 1974, 34 u. ö.; Rusch, in: RE XIX, 1130–1.

H.-J. Th.

**Petihorresnet** (*P3-dj-Hr-rsnt*), dritter der vier bekannten Obervermögensverwalter (*jmju-r3-pr-ur*) der Gottesverehrerin \*Nitokris<sup>1</sup>. Er amtierte in der Hauptsache unter \*Necho II., trat seinen Posten aber vielleicht noch unter \*Psammetich I. an und starb wohl zu Anfang der Regierung von \*Psammetich II. (das ergibt ca. 611/594 v. Chr.)<sup>2</sup>. Seine zahlreichen Titel hängen alle mit dem genannten Amt als Verwaltungschef der Institution der \*Gottesgemahlin zusammen außer

dem des „Gouverneurs der Hauptstadt“ (*ḥꜣtj-ꜥ n njwt*). Diesen Posten hatte er entweder am Anfang oder am Ende seiner Karriere inne<sup>1</sup>. Eltern: Achameneru (*ꜣḥt-Jmn-jr.w*) und Schepenrenenet (*Šp-n-Rnnt*). An Kindern ist nur ein Sohn Hārsiese (*Ḥr-zꜣ-ꜣst*) bekannt. Sein Grab TT 196 wurde von einer Mission des Comité des fouilles belges en Egypte freigelegt<sup>4</sup>.

<sup>1</sup> S. unter \*Ibi und \*Pabasa. – <sup>2</sup> Erhart Graefe, Untersuchungen zur Verwaltung und Geschichte der Institution der Gottesgemahlin des Amun vom Beginn des Neuen Reiches bis zur Spätzeit, *ÄA* 37, 1982, unter p211. – <sup>3</sup> S. Graefe, a.a.O., und einstweilen Vittmann, in: *SAK* 5, 1977, 256–57. – <sup>4</sup> Publikation durch Erhart Graefe, Jan Quaegebeur et alii in Vorbereitung.

*Lit.*: Eine Denkmälerliste bei Graefe, a.a.O. (s. Anm. 2).  
E. G.

Petosiris (Tuna) (*pꜣ-dj-Wsjr*), genannt *ꜥnb.f* (*n-Ḥnsw*)<sup>1</sup>, königl. \*Schreiber, \*Lesonis und \*Hoherpriester des \*Thot von \*Hermupolis, bekannt durch die autobiographischen Inschriften<sup>2</sup> und den z. T. in graeco-ägyptischem Mischstil gehaltenen Reliefschmuck seines \*Grabes in \*Tuna el-Gebel (Hermupolis-West)<sup>3</sup>.

Aus einer alten, über fünf Generationen bekannten Priesterfamilie stammend<sup>4</sup>, bekleidete P. nicht nur bei seinem \*Stadtgott Thot, sondern auch bei anderen Gottheiten hohe Priesterämter<sup>5</sup>. Exakte Lebensdaten werden in seiner Vita nicht genannt<sup>6</sup>. Die Schilderung chaotischer Zustände in seiner Heimatstadt<sup>7</sup>, denen P. eigenen Aussagen zufolge durch sein gottgewolltes Engagement als Restaurator und Bauherr sakraler Anlagen sowie als Erneuerer von Kulturen in und um Hermupolis erfolgreich begegnete<sup>8</sup>, lassen jedoch als Hintergrund seines Schaffens die Zeit des Umbruchs zwischen der 2. Perserherrschaft und der Konsolidierung griechischer Herrschaft über Ägypten vermuten<sup>9</sup>. Der hellenische Einfluß auf die Ausgestaltung des Grabes, insbesondere auf die des Pronaon (s.u.), ist unbestreitbar<sup>10</sup>; formale wie inhaltliche Kriterien zeugen von einer intensiven Auseinandersetzung mit der künstlerischen und religiösen(!) Welt der neuen Landesherren und erlauben die Annahme, daß P. die frühe Ptolemäerzeit noch sehr bewußt erlebt hat<sup>11</sup>.

Das gut erhaltene Grab des P., 1920 durch G. Lefebvre freigelegt<sup>12</sup>, zeigt eine Reihe ungewöhnlicher Merkmale:

1. Der Aufbau über den unterirdischen Grabkammern stellt eine Anleihe aus der Tempelarchitektur dar; die Gliederung in eine halboffene, breite, den Kernbau überragende Vorhalle mit Schranken/Säulenfassade und eine kompakte, geschlossene Kapelle spiegelt in verkürzter Form die Ab-

folge \*Hypostyl/Kulträume wider, wie sie aus ptolemäischen Tempeln bekannt ist<sup>13</sup>. Der Tempelcharakter spricht auch aus dem Bildprogramm der Fassade, das P. im Königsschema opfernd vor verschiedene Götter treten läßt<sup>14</sup>.

2. Wie aus den Inschriften und Reliefs ersichtlich, diente das Monument als Familiengrab<sup>15</sup>. Die Funde Lefebvres bestätigen dies<sup>16</sup>; erstaunlicherweise waren jedoch die beiden Personen, zu deren kultischer Verehrung die Kapelle errichtet wurde, nämlich *Ns-Šw*, der Vater, und *Dd-Dḥwtj-(jw.)f-ꜥnb*, der ältere Bruder des P.<sup>17</sup>, offensichtlich nicht in diesem Grab beigesetzt<sup>18</sup>. Dennoch beanspruchen gerade Vater und Bruder alle Reliefdarstellungen, die eindeutig und unmittelbar auf den äg. Totenglauben Bezug nehmen und somit kultisch relevant sind<sup>19</sup>!

3. Die einzige Szene mit einer Kulthandlung für P. selbst, ein Stieropfer im Pronaon<sup>20</sup>, diente wohl seiner Vergöttlichung, ist jedoch allem Anschein nach bereits eine „Interpretatio graeca“ des „Werdens zu Osiris“<sup>21</sup>; eine stichhaltige Begründung für diese – den religiösen Ansprüchen eines äg. Priesters kaum gemäße – Darstellung steht noch aus.

4. Besonders markant ist die stilistische Uneinheitlichkeit der Einzelemente<sup>22</sup>, die im Grab des P. zu einem sehr originellen Ganzen zusammengefügt wurden. Diese in der Forschung sehr unterschiedlich bewertete Heterogenität<sup>23</sup> ist sicher auf eine – über die herkömmlichen Funktionen privater äg. Totenkultstätten hinausgehende – Zweckbestimmung zurückzuführen. Zukünftige Forschung wird erwägen müssen, ob dieses Bauwerk vielleicht als Kultstätte für den vergöttlichten P. zu interpretieren ist, die sowohl seinen Landsleuten als auch den Griechen zugänglich sein sollte<sup>24</sup>. Mit Ausnahme des Grabes fehlt jeglicher Hinweis auf die Person des P., der jedoch – nach Ausweis seines Grabtempels – zumindest regional bedeutsam gewesen sein muß; seine Kultstätte behielt als Wallfahrtsort der Griechen, die in P. einen Weisen verehrten<sup>25</sup>, und als Ruhestätte vieler, die hier vielleicht einen Schutzpatron fanden<sup>26</sup>, bis ins späte 4. nachchristl. Jahrh. hinein ihren sakralen Charakter<sup>27</sup>.

Der Vorschlag Spiegelbergs<sup>28</sup>, P. mit dem aenigmatischen Astrologen gleichen Namens zu identifizieren und damit das durch \*Proskynemata<sup>29</sup> bezeugte Interesse der Griechen an seinem Grab zu erklären, wurde von Lefebvre abgelehnt<sup>30</sup> und in der neueren Forschung nicht mehr ernsthaft diskutiert.

<sup>1</sup> Vgl. Ranke, *PN I*, 123, 1 bzw. 67, 9. – <sup>2</sup> Dazu zuletzt Otto, *Biogr. Inschr.*, 174–184. – <sup>3</sup> Petosiris I–III. – <sup>4</sup> Petosiris I, 1ff. – <sup>5</sup> Zur vollständigen Titulatur s.



Petosiris II, 53 (Inscr. 81, 1–9). – <sup>6</sup> Auch die Biographien der anderen Familienmitglieder (s. Anm. 2) lassen Regierungsdaten oder namentliche Nennung von Herrschern vermissen; s. u. Anm. 11 (Lit.). – <sup>7</sup> Petosiris I, 10 mit Anm. 4–5; II, 54 (Inscr. 81, 28–33). – <sup>8</sup> Vgl. Inscr. 81, 34ff. (Petosiris II, 54–91). – <sup>9</sup> S. u. Anm. 11. – <sup>10</sup> Vgl. die Kontroverse zwischen Montet und Picard in: RAr 23, 1926, 161ff.; Revue des Etudes Anciennes 28, 1926, 61–63; BIFAO 30, 1931, 201ff. – <sup>11</sup> So bereits Lefebvre, Petosiris I, 12. Die Datierung der Lesonie des P. in die Zeit des Arrhidaios (v. Bissing, in: OLZ 26, 1923, 1ff.) ist nur ein Terminus post quem für die Datierung des Grabes! Vgl. Ippel, in: AA 1921, 262ff.; Spiegelberg, in: SHAW 1922, Abh. 3, 5; Montet und Picard, a.a.O.; Cavaignac, in: REA 2, 1929, 56f.; Raymond Weill, Bases, Méthodes et Résultats de la Chronologie Égyptienne, Paris 1926, 89f.; Pieper, in: OLZ 30, 1927, 1048; Roeder, in: ASAE 39, 1939, 727ff.; Ibrahim Noshy, The Arts in Ptolemaic Egypt, London 1937, passim. – <sup>12</sup> Vgl. Anm. 3. – <sup>13</sup> Z. B. in Dendara und Edfu. Zu den architektonischen Problemen des P.-Grabes: Susanne Nakaten, Die kunstgeschichtliche Stellung des Petosiris-Grabes in Tuna el-Gebel, ungedr. Magisterarbeit Trier 1979, 59–95. – <sup>14</sup> Petosiris II, Tf. 6. In diesem Zusammenhang interessant ist das Fehlen des Zusatzes *mꜣꜥꜥꜣꜣ* hinter dem Namen des P., an dessen Stelle gelegentlich ein *ꜣꜣꜣꜣꜣꜣ* auftritt, vgl. Petosiris I, 9. – <sup>15</sup> Vgl. die Inscr. 81, 13–16 (Petosiris II, 54); 82, 112–114 (Petosiris II, 63); 106, 12–18 (Petosiris II, 77). – <sup>16</sup> In den Grabkammern wurden die Sarkophage der Gemahlin und des frühverstorbenen Sohnes neben denen des P. gefunden. Der berühmteste, zweite Sarkophag des P. ist heute in Kairo (JE 46592) ausgestellt. Petosiris I, 18f. – <sup>17</sup> Hinweise auf eine hier erfolgte Bestattung fehlen im Falle des *Ns-Šw*; für *Dd-Dhwꜣꜣ-(ju.) f-ꜣꜣ* ist sogar ein eigenes Grab nachgewiesen; vgl. Helck-Otto, Kleines Wb, 273 s.v. Petosiris, bestätigt durch eine Grabung des Forschungszentrums „Griechisch-Römisches Ägypten“ der Universität Trier (Publikation in Vorbereitung). Aus dem Grab des Bruders stammt vermutlich auch das bekannte Turiner Sarkophagfragment; vgl. Lefebvre, in: ASAE 20, 1920, 207ff. – <sup>18</sup> Zu den Namen Ranke, PN I, 179, 6 bzw. 412, 8. – <sup>19</sup> Gemeint sind die Szenen des Mundöffnungsrituals und die Unterweltszenen; ferner die zentralen Darstellungen des Hintertretens vor Osiris und des „Goldenen Skarabäus“. Zu letzterem vgl. Daumas, in: BIFAO 59, 1960, 63ff. – <sup>20</sup> Petosiris III, Tf. 19. – <sup>21</sup> Eine ausführliche Studie zu diesem Problem soll demnächst unter dem Titel „Neue Forschungen zum Petosirisgrab“ in MDAIK veröffentlicht werden. – <sup>22</sup> Dies betrifft sowohl die Inschriften, deren Skala vom Pyramidentext bis zu psalmähnlichen, an „Weisheitslehren“ anklingenden Texten reicht (vgl. die Gegenüberstellung der entsprechenden Passagen mit Vulgata-Zitaten: Petosiris I, 37–39), als auch die bildlichen Darstellungen, die von Handwerkerszenen bis zum Auferstehungsritual reichen. – <sup>23</sup> Systematisch-kritische Literaturübersicht bei Nakaten, a.a.O. (s. Anm. 13), 12–52. – <sup>24</sup> Die Stieropferszene wird in der Lit. nicht einheitlich interpretiert: Während Spiegelberg (a.a.O., 7) vom Opfer an einen Vergöttlichten spricht, glaubt Lefebvre (in: Mon Piot 25, 1921/22, 211ff.), hier die (mißverständene) Darstellung eines griechischen Heroen-

opfers erkennen zu können. – <sup>25</sup> S. u. Anm. 28, 29. – <sup>26</sup> Kákósy in: Acta Archaeologica Academiae Scientiarum Hungaricae 21, 1968, 109ff. 117. – <sup>27</sup> Vgl. Grimm, in: MDAIK 31, 1975, 236. – <sup>28</sup> Spiegelberg, op. cit. (Anm. 11). – <sup>29</sup> Petosiris I, 21–29. – <sup>30</sup> Petosiris I, 9.

S. N.

**Petubastis I (818–793)**, prenomen *Wsr-mꜣꜥꜣꜣꜣ-t-Rꜥ stp-n-fmn*. Manetho's founder of Dyn. 23, Tanite as offshoot of Dyn. 22 (reigning at Tanis). As co-ruler with \*Scheschonq III, P. (and his dynasty) replaced Dyn. 22 in Theban datings (\*Nilstandmarken); a son entered the Theban priesthoods<sup>1</sup>. \*Harsiese (protégé of Thebes) and Prince Osorkon were rival high priests of Amun. P.'s supporters took command in \*Herakleopolis (Pimay) and in Pi-Sekhemkheperre (Ewelkhons). \*Iuput I was perhaps a short-lived coregent of P. The only official building of P.'s reign is a vestibule-door in Pylon X at \*Karnak.

<sup>1</sup> G. Legrain, in: Rec Trav 22, 1900, 51, 1: 1.

Lit.: Kitchen, Third Int. Period, §§ 79. 98–106. 297–301; p. 516.

**Petubastis II (c. 680–665?)**, prenomen *Shꜣꜣꜣꜣ-ib-(n)-Rꜥ*. Local king of Tanis, probably the *Putubisti* who submitted to Assurbanipal of Assyria, featuring also in the Demotic tales (Cycle of Petubastis). Built at Tanis; unfinished statue at Memphis; Copenhagen, blocks of uncertain provenance.

Lit.: L. Habachi, in: ZÄS 93, 1966, 69–74; Kitchen, Third Int. Period, §§ 79. 357. 361. 425. 427.

**Petubastis III (c. 525?)**, prenomen *Sbr-ib-Rꜥ*. Local ruler, rebel against Persia, only known from a naos (Bologna, Louvre) and a seal of Saite type.

Lit.: Yoyotte in L. Habachi, o.c., 73–74. K. A. K.

**Petubastis-Erzählung**, auf demot. Papyri erhaltene Erzählung von Ereignissen z. Zt dieses Königs: 1. „Kampf um die Pfründe des Amun“<sup>1</sup>, in dem der Sohn des P. zunächst unglücklich gegen den Sohn des Hohenpriesters des Amun kämpft; 2. „Kampf um den Panzer des Inaros“<sup>2</sup>, der nach dem Tod des Königs Inaros zunächst in die Hände des Herrn von Theben fällt, endlich aber wiedergewonnen wird; 3. „Kampf des Inaros gegen die \*Amazonen“, bei dem er fällt, sein Verwandter Petechons sich aber in die Amazonenkönigin verliebt<sup>3</sup>; 4. eine noch unbekannt Episode<sup>4</sup>. Fragmente dieses Epenkreises sind noch unpubliziert<sup>5</sup>. Der historische Hintergrund ist die Zt der Libyervürsten etwa um 670 v. Chr.; die Darstel-

lung selbst aber ist nach Homers Ilias gebildet, mit Streitreden und Kampfschilderungen<sup>6</sup>.

<sup>1</sup> Wilhelm Spiegelberg, Der Sagenkreis des Königs Petubastis, Demot. Studien III, Leipzig 1910, 8ff. (Pap. Straßburg).—Fragmente in der Nationalbibliothek von Kairo, vgl. Sobhy, in: JEA 16, 1930, 3–5, Tf. 3.8; Stricker, in: OMRO 29, 1948, 71–83. — <sup>2</sup> Spiegelberg, op. cit., 43ff.; Stricker, in: OMRO 35, 1954, 47–64; Edda Bresciani, Der Kampf um den Panzer des Inaros, Wien 1964 (Pap. Wien). — <sup>3</sup> Aksel Volten, Ägypter und Amazonen, Mitteil. aus der Papyrussammlung der österr. Nationalbibliothek VI, Wien 1962. — <sup>4</sup> Edda Bresciani, Testi demotici nella collezione Michaelidis, Rom 1963. — <sup>5</sup> Papyri in Kopenhagen und Florenz, aus Tebtynis, vgl. Bresciani, in: Textes et Langages III, BdE 64.3, 89. Hierzu auch CG 50137. 50142. — <sup>6</sup> Volten, in: Akten VIII. Intern. Kongreß Papyrol. 1955, Wien 1956, 147–152. Vgl. auch \*Papyri, Demotische Berlin A 6.

Lit.: Übersetzung: Günther Roeder, Äg. Erzählungen und Märchen, Jena 1927, s.v.; Edda Bresciani, Letteratura e poesia dell'Egitto antico, Turin 1969, s.v.

W.H.

**Pfahlbauten** sind auf äg. Boden selbst unbekannt. Die einzige Darstellung, welche mehrere P. zeigt und sich im \*Totentempel der \*Hatschepsut in \*Deir el-Bahari (III. A. 11) befindet, ist die eines Dorfes in \*Punt<sup>1</sup>. Dort sind an einer Uferzone mehrere bienenkorbformige Hütten zu sehen, die auf 4 Pfählen stehen; \*Leitern mit 5 oder 6 Sprossen führen zu dem Eingang mit Rundbogen. An den Hütten wie an den Pfählen erkennt man noch schwach die Struktur von Flechtwerk, so daß vermutlich auch der Unterbau mit \*Matten verhängt war<sup>2</sup>.

<sup>1</sup> Deir el-Bahari III, EFF 14, Tf. 69–71, südl. Hälfte der mittleren Terrasse. — <sup>2</sup> Zur Verbreitung von P. in Afrika und für Gründe für ihre Entstehung s. Rolf Herzog, Punt, ADAIK 6, 1968, 67ff. mit Literaturangaben.

R.D.

**Pfannengräber** (Pangraves) (P) und Medjaju (*Mdʒju*) (M) I. P. bezeichnen eine nubische Kultur (± 1800–1550 v. Chr.) nach ihren pfannenförmigen Grabformen, die Petrie das erste Mal in \*Hu entdeckte<sup>1</sup>. Ausbreitung: meist kleine Gräbergruppen im ägyptischen und nubischen Niltal vom Gebiet um \*Memphis<sup>2</sup> bis nahe des 2. Kataraktes, abseits am Rande der Wüste oder am Rande anderer zeitgenössischer Gräberfelder der äg. Kultur oder der C-Gruppe (\*Nubien). Bedeutende Fundplätze: \*Rifeh, Mostagedda (größter Friedhof), \*Qau, \*Balabisch, \*Hu, \*Töd, Darau, \*Schellal (cem. 7), \*Dakka, \*Wadi Allaqi, \*Sajala, \*Aniba, \*Toschke und zwischen \*Faras und Gammal<sup>3</sup>. P.-Keramik fand sich jedoch auch in Städten und Siedlungen wie \*Kahun, \*Abydos,

\*Ballas, \*Elkab, \*Hierakonpolis, (\*Tell) Edfu und in Siedlungen und Festungen Nubiens wie \*Quban, \*Areika, \*Buhen und \*Mirgissa<sup>4</sup>.

Die Streuung und Kleinheit der Friedhöfe und gelegentlich gefundene Camps ohne Hüttenelemente in Nubien wie Sajala zeigen, daß es sich um in kleine Trupps verteilte Nomaden handelte, die vermutlich infolge einer Trockenphase versuchten, im Niltal sesshaft zu werden.

Das Skelettmaterial zeigt einen archaisch wirkenden großen, unerhört robusten Populationstypus mit stark endogamen Zügen (Isolation), oft auch eine starke negride Komponente, was durch den großen Aktionsradius dieser Gruppe nach Süden erklärt werden kann<sup>5</sup>. Fundplätze dieser Kultur werden bis Kassala, Erkwit und Khor Arba<sup>6</sup> berichtet<sup>6</sup>, so daß der Kontakt zu echten Negriden gegeben war.

Die Gräber besitzen einen meist über 1 m breiten runden Schacht<sup>7</sup> und sind manchmal mit einem losen kleinen Steinring gekennzeichnet. Die Bestattung erfolgte in rechtsseitiger Hockerlage, entweder N–S orientiert, der Schädel im N, Blick nach W, oder O–W orientiert, der Schädel im W, das Gesicht nach S gewendet. Die Ausrichtung erfolgte eher nach der absoluten Orientierung als nach der Flußorientierung. Der Leichnam wurde mit einer Lage aus Steinen abgesichert. Lederbekleidungsreste und eine auf ein Bukranion gemalte Darstellung eines P.-Mannes zeigen, daß sie mit Kilts bekleidet waren, doch dürften auch äg. Leinenstoffe importiert worden sein. Die Haartracht könnte ähnlich jener der heutigen Watussi gewesen sein<sup>7</sup>.

Die Beigaben deponierte man meist bei dem Leichnam, manchmal aber auch in eigenen Opfergruben in der Umgebung des Schachtes, vor allem sind die häufig mit Tupfen bemalten \*Bukranien von Ziegen, Gazellen und sogar Rindern zu nennen. Unter den Beigaben gibt es vor allem persönlichen Schmuck, wobei Muschelstreifenarmbänder und Halsketten mit Nerita-Schnecken (Rotmeer-Verbindung) sowie Scheibenperlen aus Straußeneiern besonders charakteristisch sind. Sowohl männliche als auch weibliche Individuen waren oft mit Schminkpaletten und Kohltöpfen äg. Provenienz ausgestattet, d. h. beide Geschlechter schminkten sich.

Auch die Keramik dieser Kultur weist sehr charakteristische individuelle Züge auf. Typisch sind rotpolierte, schwarzgebänderte Schüsseln mit Randleiste und braune rundliche Näpfe und Töpfe mit eingerissenem Netzmuster und Schraffenmuster mit rauher Oberfläche und Politur auf der Innenseite. Mit den P. wurden gerne \*Kerma-Gräber in Ägypten und Nubien verwechselt, und die P. in Nubien wurden lange als Spätphase der

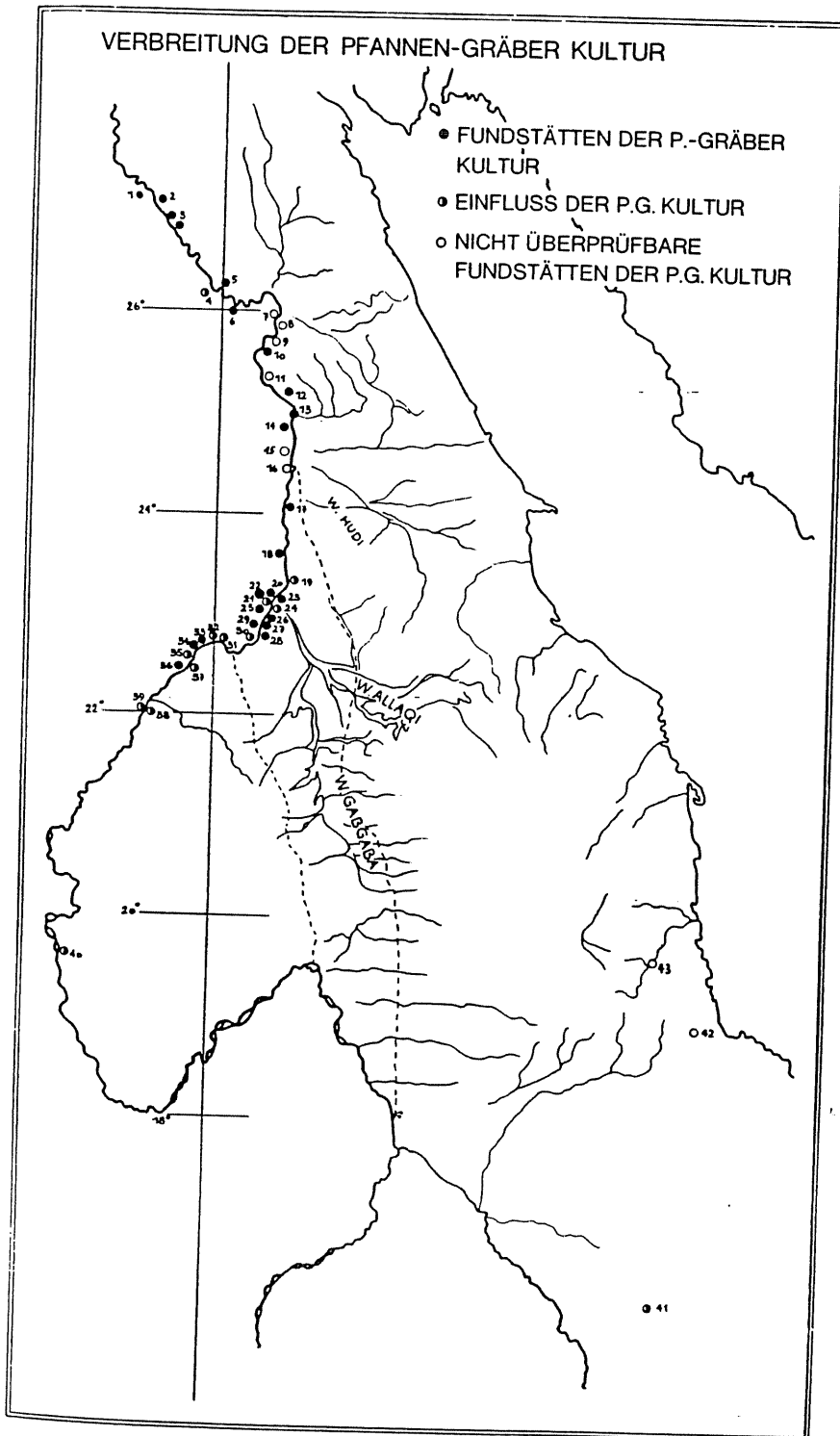

- Dahschur ?  
 el-Lahun  
 1. Rifeh  
 2. Mostagedda  
 3. Qau  
 4. Abydos  
 5. Balabisch  
 6. Hu, Friedhof X  
 7. Ballas  
 8. el-Chizam  
 9. Theben  
 10. et-Töd  
 11. Ed-Deir  
 12. Elkab  
 13. Tell Edfu  
 14. Goneimija  
 15. Zenaia  
 16. Darau West  
 17. Schellal, Friedhof 7  
 18. Ginari, Friedhof 58:1  
 19. Mo'alla, Friedhof 68  
 20. Dakka, Friedhof 97  
 21. Dakka, Friedhof 98  
 22. Dakka, Friedhof 101  
 23. Quban  
 24. Wadi Allaqi, Friedhof 114  
 25. Qurta, Friedhof 118  
 26. Maharraqa  
 27. Sajala, Friedhof B  
 28. Sajala, Friedhof 125  
 29. Sajala, Friedhof G/6-8  
 30. Wadi es-Sebua  
 31. Areika  
 32. Tomas, Friedhof 189  
 33. Aniba, Friedhof N  
 34. Aniba, Friedhof C  
 35. Masmis, Friedhof 201  
 36. Toschke-West  
 37. Toschke-Ost  
 38. Faras bis Gammal-Ost  
 39. Serra-West, Friedhof 24-M  
 40. Kerma  
 41. Kassala  
 42. Erkowit  
 43. Khor Arba'at

C-Gruppe angesehen<sup>8</sup>, zwei Irrtümer, die nach und nach klargestellt werden konnten<sup>9</sup>.

II. Die Träger der P.-Kultur dürften, wie aus der Verteilung der Fundplätze mit Häufungen besonders vor Wadi Allaqi und in Sajala und wie auch aus den typischen Rotmeer-Muschelfunden hervorgeht, ursprünglich aus der Ostwüste stammen. Sie sind mit den sogenannten *Md̄jw* (M.) der äg. Inschriften (vgl. auch \*Bedja) zu identifizieren<sup>10</sup>, welche im Gegensatz zu den sogenannten *Nhsjw*, den nubischen Niltalbewohnern, als Bewohner der Wüste erkannt wurden<sup>11</sup>.

Das *Md̄j*-Land ist vereinzelt Hinweisen nach die Ostwüste, ursprünglich wohl ein begrenztes Gebiet östlich von Assuan oder Upernubien<sup>12</sup>. Schon zur Zeit des MR dürfte dieser Begriff auf die gesamte Ostwüste mit den Goldminen in Wadi Allaqi und Wadi Gabgaba ausgedehnt worden sein, deren Erträge (Gold) schließlich noch in der Ptolemäerzeit als die Gaben des *Md̄j*-Landes angesehen wurden<sup>13</sup>.

Die Bewohner des *Md̄j*-Landes sind zwar schon aus Urkunden des späten AR und der 1. ZwZt bekannt und wurden damals auch als Söldner eingesetzt<sup>14</sup>. Ob es sich dabei bereits um Träger der P.-Kultur handelt, ist noch fraglich, doch sind P.-artige Keramikfragmente aus Schichten des späten AR in Tell Edfu geborgen worden<sup>15</sup>. Der Versuch von M.-Gruppen, ins unternubische Niltal einzuwandern, geht aus den sog. Semnah-Despatches<sup>16</sup> aus der Zt der fortgeschrittenen 12. Dyn. hervor. Diese Berichte von nubischen Festungskommandanten an ihre vorgesetzte Dienststelle zeigen, daß M. bei ihren Einwanderungsversuchen von ägyptischen Patrouillen aufgespürt, verhört und in die Wüste zurückgeschickt wurden. Dabei erfahren wir, daß man M. bereits in äg. Diensten auch als Fährtenfinder eingesetzt hatte. Die Abwehr der M. wurde als so wichtig angesehen, daß die 10. Festung Unter-Nubiens (Festungsliste im Onom. Ramess. Nr. 180) den Namen *Hsf Md̄jw* „die die M. abwehrt“ erhielt.

In der 13. Dyn. finden wir M.-Delegationen bereits am königlichen Hof, und in der fortgeschrittenen 2. ZwZt wurden sie als Söldner von der thebanischen 17. Dyn. im Kampf gegen die asiatischen Oberherren (Hyksos) eingesetzt<sup>17</sup>. Möglicherweise warben aber auch Vasallen der Gegenseite M. als Soldaten an<sup>18</sup>. Die M. der Thebaner dürften aber allein Bedeutung gehabt haben; sie entwickelten sich zu einer Spezialtruppe, die im NR als Wüstenpolizei unter Führung ägyptischer Offiziere bis in die Zeit der 20. Dyn. nachweisbar ist. Ihre Aufgabe war die Überwachung der Wüsten, besonders nach Libyen und in Nubien, sowie der Schutz der Nekropolen<sup>19</sup>.

Um nun die Verbindung zu den P.-Leuten wieder-

herzustellen, so sei darauf hingewiesen, daß die meisten P. in Ägypten sich im Bereiche zwischen Assiut und Darau, also dem Machtbereich der 17. Dyn., konzentrieren. In P. der 2. ZwZt fanden sich auch häufig Waffen äg. Provenienz, wie Dolche, Streitbeile, Pfeile, Bogensehnen und Handgelenkschützer für Bogenschützen, so daß der kriegerische Charakter dieser Wüstennubier auch archäologisch dokumentiert ist<sup>20</sup>. Durch ihre überdurchschnittliche Körpergröße und starke Muskulatur<sup>21</sup> waren die P.-Leute für das Kriegshandwerk hervorragend geeignet.

<sup>1</sup> William M. Flinders Petrie, *Diospolis parva. The Cemeteries of Abadiyeh and Hu*, EEF 20, London 1901. – <sup>2</sup> Kemp, in: JNES 36, 1977, 284–292. – <sup>3</sup> Liste und Lit.: Manfred Bietak, *Ausgrabungen in Sayala-Nubien 1961–1965. Denkmäler der C-Gruppe und der Pan-Gräber-Kultur*, DÖAW 92, 1966, 64–70; Torgny Säve-Söderbergh, *Ägypten und Nubien*, Lund 1941, 136f.; Bruce Trigger, *Nubia under the Pharaohs*, London 1976, 104–106. – <sup>4</sup> Kemp, a.a.O. – <sup>5</sup> Ehgartner und Jungwirth, in: Bietak, op. cit., 87f.; Eugen Strouhal und Johann Jungwirth, *Anthropologische Untersuchungen der C-Gruppen- und Pan-Gräber-Skelette aus Sayala, Äg.-Nubien*, DÖAW, im Druck. – <sup>6</sup> Anthony J. Arkell, *A History of the Sudan to 1821*, London 1961, 78. – <sup>7</sup> Guy Brunton, *Mostagedda and the Tasian Culture*, BME 1928–9, London 1937, Tf. 76. – <sup>8</sup> Lit. zusammengefaßt in: Bietak, op. cit., 62, Anm. 126–130. – <sup>9</sup> Gerald Wainwright, *Balabish*, EES 37, London 1920, 42–44; Bietak, op. cit., 61–63. – <sup>10</sup> Säve-Söderbergh, *Ägypten und Nubien* (s. Anm. 3), 139f.; Bietak, op. cit., 73–78. – <sup>11</sup> Posener, in: ZÄS 83, 1958, 38–65. – <sup>12</sup> Bietak, op. cit., 73–78. – <sup>13</sup> Edel, in: ZÄS 87, 1962, 100f.; Gundlach, in: ZÄS 86, 1961, 36. – <sup>14</sup> Urk. I, 101, 14; 109, 2; 110, 15; 209, 16; Smither, in: JEA 28, 1942, 16ff.; Hatnub Nr. 16, 6; 25, 14. – <sup>15</sup> Untersuchungen Bietak, 1975, unveröffentl. – <sup>16</sup> Smither, in: JEA 31, 1945, 3–10. – <sup>17</sup> Carnarvon Tablet und erste Kamose-Stele, vgl. Gardiner, in: JEA 3, 1916, 104; Lacau, in: ASAE 39, 1939, 259. – <sup>18</sup> Merrillees, in: *Austral. Journal of Biblical Archaeology* 1.3, 1970, 3–26. – <sup>19</sup> AEO I, 86–89. – <sup>20</sup> Säve-Söderbergh, *Ägypten und Nubien* (s. Anm. 3), 139. – <sup>21</sup> Strouhal und Jungwirth, op. cit. (s. Anm. 5).

*Lit.*: Manfred Bietak, *Ausgrabungen in Sayala-Nubien 1961–1965. Denkmäler der C-Gruppe und der Pan-Gräber-Kultur*, DÖAW 92, 1966, 61–78; ders., *The A-Group, the C-Group and the Pan-Grave-Culture in Nubia*, in: *The Collective History of the Sudan*, ed. by Yousuf Fadl Hasan, Abdelgadir M. Abdalla and R.D. O'Fahey, Kap. III, im Druck; AEO I, 73–89; William C. Hayes, *The Pangrave People*, in: *CAH* II, 1, 74–76; Inge Hofmann, in: *ZDMG*, Suppl. I, Wiesbaden 1969, 1113–1135; Eugen Strouhal und Johann Jungwirth, *Anthropologische Untersuchungen der C-Gruppen- und Pan-Gräber-Skelette aus Sayala, Ägyptisch-Nubien*, DÖAW, im Druck; Georges Posener, in: ZÄS 83, 1958, 38–65; Torgny Säve-Söderbergh, *Ägypten und Nubien*, Lund 1941, 135–140; Bruce Trigger, *Nubia under the Pharaohs*, London 1976, 104–106; Gerald A. Wainwright, *Balabish*, EES 37, London 1920. M.B.

**Pfeffer.** In der Mumie \*Ramses' II.<sup>1</sup> wurden Pfefferkörner gefunden, deren genaue botanische Art sich aber nicht mehr bestimmen ließ. Weitere Funde von P. liegen nicht vor, es wird sich hierbei um ein sicher seltenes<sup>2</sup> und kostbares Gewürz und Heilmittel gehandelt haben, denn Pfeffergewächse gehören nicht zur \*Flora Ägyptens. Da die Pfefferart unbekannt ist, muß die Frage offenbleiben, ob die Äg. den P. aus dem tropischen Afrika importierten; dafür kämen die Arten *Piper capense* L. oder *P. guinense* Schum. et Thon. in Frage, oder von der vorderindischen Malabarküste, dann wäre es *P. nigrum* L., der auch heute hauptsächlich genutzte Schwarzpfeffer.

<sup>1</sup> Balout, in: BSFE 83, 1978, 13. – <sup>2</sup> Vgl. Crum, in: ZÄS 60, 1925, 103–111 (Pfefferausgabe an 12 „Zünfte“ in Edfu in koptischer Zt.). R. Ge.

**Pfeife.** Der Unterschied zwischen Flöte und P. ist bisher nicht gesichert definiert. Landläufig versteht man unter P. ein \*Aërophon, auf dem nur ein Ton zu erzeugen ist. Die P. wird meist als reines Signalinstrument verwendet, auch zur Tierstimmenimitation (Lock- und Jagdpfeifen). Sie kann als Flöteninstrument konstruiert, aber auch mit einer im Innern angebrachten Zunge versehen sein (nach einem der Anblasvorrichtung der Klarinette ähnlichen Bauprinzip). So bringt man auf P. häufig Töne im obersten Frequenzbereich hervor, auch un stabile, in sich schwankende Tongebilde („Heultöne“), so daß die Ermittlung der genauen Tonhöhe nicht selten Schwierigkeit bereitet. – In Äg. werden P. zu allen Zeiten vorhanden gewesen sein. Belegt sind sie als \*Gefäßflöten für vordyn. Perioden (Schneckenhäuser; auch aus Ton), ebenfalls für die hell.-röm. Zt, hier als Terrakotten. Über ihre Funktion im Leben der Äg. ist nichts bekannt; P. dürften aber, soweit nicht zu Signalzwecken benutzt, in den gleichen Brauchtumszusammenhang gehören wie in zahlreichen anderen Kulturen auch (z. B. \*Initiationsriten).

*Lit.:* Ellen Hickmann, Altäg. Musikinstrumente und musizierende Terrakotten, in: Kunst und Antiquitäten V, Okt.–Nov. 1979, Hannover; Hans Hickmann, Musikgeschichte in Bildern II: Ägypten, Leipzig 1961; ders., Altäg. Musik, in: HdO, Erg.-Bd. IV, Orientalische Musik, Leiden-Köln 1970; ders., Unbekannte äg. Klangwerkzeuge (Aerophone) in: Die Musikforschung VIII. 3, Kassel 1955; Urs Ramseyer, Anfänge der Instrumentalmusik, Basel 1971; Leopold Vorreiter, Der Unterschied zwischen Flöten und Pfeifen, historisch wie physikalisch, in: Instrumentenbau 8, 1976, 550 ff. E. Hi.

**Pfeil.** A. Als \*Waffe im Fernkampf und für die \*Jagd sind P. u. \*Bogen im Niltal seit vorgesch. Zt. belegt<sup>1</sup>. Während der Bogen als Abschneßgerät fungiert, stellt der P. die eigentliche Waffe dar.

Er setzt sich aus P.spitze, Flugkörper und Flugstabilisator zusammen. Die P.spitze weist als der Teil, der die tödliche Verletzung beibringen soll, verschiedene Ausformungen auf: spitze, manchmal mit Widerhaken versehene Geschoßformen, die tief in den Körper eindringen können, finden sich neben querschneidigen, die flache, aber große und damit stark blutende Wunden verursachen<sup>2</sup>. Als Material für die Spitze kommen \*Holz<sup>3</sup>, \*Knochen<sup>4</sup>, Horn<sup>5</sup>, Elfenbein<sup>6</sup>, \*Feuerstein<sup>7</sup>, im MR \*Kupfer<sup>8</sup> und seit dem NR \*Bronze<sup>9</sup> zur Verwendung. Träger des Geschosses ist der Flugkörper, der bei einer Länge von 80–100 cm wegen Gewichtersparnis vornehmlich aus \*Rohr<sup>10</sup> gefertigt wird. Schaftteile können auch aus Ebenholz<sup>11</sup> bestehen. Der Flugstabilisierung dient eine am P.ende radial angebrachte Fiederung<sup>12</sup>. P.gifte scheinen in einem Fall nachgewiesen zu sein<sup>13</sup>. Die Rotfärbung von P.spitzen dürfte auf Analogiezauber hindeuten („Blutzauber“)<sup>14</sup>. Für den Transport der P. benutzte man \*Köcher. Angesichts des ethnologischen Befundes sind manche der in der Literatur angegebenen P.schußweiten (200 m)<sup>15</sup> wohl zu hoch angesetzt, der Wirkungsradius dürfte je nach Bogentyp bei 40–60 m gelegen haben<sup>16</sup>. Ursprüngliche Bezeichnungen für P. sind *šsr*<sup>17</sup> und das schon im AR obsoleete *zjn* oder *zwn*<sup>18</sup>.

B. Die Bedeutung von P. und Bogen ergibt sich nicht nur aus ihrer häufigen Darstellung im Szenentypus Jagd und \*Krieg, wobei ihnen logischerweise bei der Belagerung und im Kampf vom Streitwagen aus eine Schlüsselrolle zukommt, sondern akzentuiert sich noch durch folgende Sachverhalte: aus dem Verbum *ʿbʿ* (= kämpfen, ursprünglich mit Keule und Schild) wird seit dem MR auch die spezielle Bezeichnung *ʿbʿ* (= P.) entwickelt<sup>19</sup>, in der Seeschlacht gegen die Seevölker sind nur äg. Schiffsbesatzungen mit P. und Bogen ausgerüstet<sup>20</sup>, mit der gleichen Waffe wird das Duell im Sinuhe ausgetragen<sup>21</sup>, der Tote benötigt sie im Jenseits<sup>22</sup>, der König opfert sie den Göttern<sup>23</sup>, sie spielt im Ritual der \*Thronbesteigung eine Rolle (\*Pfeile, Aussenden der).

C. Entsprechend der realen Bedeutung kommt dem P. auch übertragener Sinngehalt zu: zwei gekreuzte P. oder P. und \*Bogen sind Symbol (oder Abzeichen) der \*Neith und betonen einen ursprünglich kriegerischen Zug dieser Gottheit, zwei gekreuzte P. charakterisieren die \*Hemuset<sup>24</sup>. Da der P. als Waffe gegen Feinde des Sonnengottes eingesetzt wird, ist er metaphorisch auch der Sonnenstrahl<sup>25</sup>. Ebenso kann das Schießen mit P. und Bogen (*stj*) für den Zeugungsvorgang (*stj*) stehen<sup>26</sup>.

<sup>1</sup> Im Sebilian, ca. 12000 v. Chr., vgl. Vandier, Manuel I, 52; zur Datierung: Anthony J. Arkell, *The Prehistory of the Nile Valley*, Handbuch der Orientalistik, Siebente Abteilung, 1. Band, 2. Abschnitt A, Lieferung 1, Leiden/Köln 1975, 10. – <sup>2</sup> Vgl. zu den einzelnen Formen: Hans Bonnet, *Die Waffen der Völker des Alten Orients*, Leipzig 1926, 156ff., und Walther Wolf, *Die Bewaffnung des Altägyptischen Heeres*, Leipzig 1926, 16–18. 28. 49. 85. – <sup>3</sup> Wolf, a.a.O., 25. – <sup>4</sup> Vandier, a.a.O., 52. – <sup>5</sup> Wolf, a.a.O., 85. – <sup>6</sup> Petrie, RT II, Tf. 24 (27–51). – <sup>7</sup> Vgl. \*Feuerstein mit Belegen, querschneidige z.B. auf der Löwenjagd-Palette, W. M. Flinders Petrie, *Ceremonial Slate Palettes*, BSEA LXVI (A), London 1953, Tf. A. – <sup>8</sup> Abydos II, 31 und Tf. 15 (9). – <sup>9</sup> Wolf, a.a.O., 85. – <sup>10</sup> Bonnet, a.a.O., 156. – <sup>11</sup> Emery, Hemaka, 46. – <sup>12</sup> Bonnet, a.a.O., 171. – <sup>13</sup> Lucas, in: JEA 24, 1938, 199. – <sup>14</sup> Emery, a.a.O., 47. – <sup>15</sup> Vgl. \*Krieg (LÄ III, 769). – <sup>16</sup> Treffsicherheit ist für die heute noch mit P. und einfachem Bogen jagenden Kxoe-Buschmänner (Nordost-Namibia) nur bis zu max. 60m Entfernung gegeben, die Aufschlagenergie der P.spitze ist dabei so gering, daß in solchen Fällen nur noch das P.gift das Jagdtier zu töten vermag. Mündliche Mitteilung von Oswin Köhler, Institut f. Afrikanistik, Köln. – <sup>17</sup> Wb IV, 546. – <sup>18</sup> Gardiner, EG, Sign List T 11. Vgl. auch Caminos, Lit. Fragm. II, 2, 7: *stw.* – <sup>19</sup> Wb I, 216. – <sup>20</sup> Und damit wohl zwangsläufig überlegen, Medinet Habu I, Tf. 37. – <sup>21</sup> Vgl. Behrens, in: GM 44, 1981, 7ff. – <sup>22</sup> Vgl. \*Gerätfries; CT I, 72 a. – <sup>23</sup> Kees, in: ZÄS 52, 1915, 64. – <sup>24</sup> Hier ist die Bedeutung unklar, vgl. aber: Kaplony, in: Fs Berlin, 134. – <sup>25</sup> Brunner-Traut, in: MDAIK 14, 1956, 26. – <sup>26</sup> Westendorf, in: ZÄS 94, 1967, 142; ders., in: Fs Hintze (Ägypten und Kusch, Berlin 1977), 481–486.

P. B.

**Pfeile, Aussenden der.** Das Verschießen von vier Pfeilen in die vier \*Himmelsrichtungen ist Bestandteil zweier verschiedener Rituale: eines Proklamationsrituals und eines Schutzrituals.

**A.** In einem Text aus Edfu <sup>1</sup> werden vier Vögel <sup>2</sup> in die vier Himmelsrichtungen ausgesandt, um zu verkünden, daß Horus von Edfu, d.h. der König, den Thron bestiegen hat. Anschließend verschießt der z<sup>3</sup> *mr.f* (des Re), d.h. der König, vier Pfeile in die vier Himmelsrichtungen. Dieses Proklamationsritual läßt sich bis ins NR zurückverfolgen, ein A. d. P. ist allerdings nur für Edfu belegt <sup>3</sup>.

**B.** Im Gebäude des \*Taharqa in Karnak verschießt eine \*Gottesgemahlin vier Pfeile in die vier Himmelsrichtungen, um die Feinde des Re zu vernichten. Neben ihr wirft der König vier Bälle in die vier Himmelsrichtungen, um Amun zu schützen <sup>4</sup>. Während das Werfen der Bälle häufiger beschrieben ist <sup>5</sup>, findet sich das A. d. P. als Ritualergänzungen nur in Karnak.

**C.** Ob der Szenentypus, in dem dem König beim \*Sed-Fest \*Pfeile u. Bogen gereicht werden <sup>6</sup>, oder

in dem Seth – ebenfalls in Zusammenhang mit dem Sed-Fest – dem König beim Schießen assistiert <sup>7</sup>, mit dem A. d. P. gleichgesetzt werden kann, ob also auch in diesen Fällen Elemente eines Proklamationsrituals (A.) vorliegen, muß derzeit offen bleiben <sup>8</sup>.

<sup>1</sup> Edfou V, 132, 8ff.; Übersetzung (nicht immer korrekt) bei: Maurice Alliot, *Le culte d'Horus à Edfou*, BdE XX.2, 522f. – <sup>2</sup> Sie stellen die vier Horussöhne dar. – <sup>3</sup> Zusammenstellung aller Belege des Proklamationsrituals bei: O. Keel, *Vögel als Boten*, *Orbis Biblicus et Orientalis* 14, Göttingen 1977, 111ff. – <sup>4</sup> Richard A. Parker, Jean Leclant und Jean-Claude Goyon, *The Edifice of Taharqa by the Sacred Lake of Karnak*, London 1979, 61ff., Tf. 25; besondere Bedeutung kommt dabei der Übersetzung der Seiteninschriften zu. – <sup>5</sup> Parker, Leclant und Goyon, a.a.O., 63 Anm. 17. – <sup>6</sup> v. Bissing, *Re-Heiligtum II*, Blatt 18 (Nr. 44c) und 19 (45b). – <sup>7</sup> LD III, 36b. – <sup>8</sup> Vgl. aber dazu: Altenmüller, in: LÄ I, 183; Winfried Barta, *Untersuchungen zur Göttlichkeit des regierenden Königs*, MÄS 32, Berlin 1975, 69; Friedrich W. v. Bissing, *Untersuchungen zu den Reliefs aus dem Re-Heiligtum des Rathures*, ABAW 31. 3., München 1922, 109; Decker, in: LÄ I, 843; Helck, in: *Anthropos* 49, 1954, 988; O. Keel, *Wirkmächtige Siegeszeichen im Alten Testament*, *Orbis Biblicus et Orientalis* 5, Göttingen 1974, 113ff. P. B.

**Pfeiler. A.** Stützen mit quadratischem, rechteckigem oder polygonalem Querschnitt gelten als Pfeiler <sup>1</sup>, solche mit rundem als \*Säulen. Beide sind jedoch in ihrer statischen Funktion gleichwertig. Holzstützen entwickeln sich in prähist. Skelettbauten <sup>2</sup> und sind erstmals in den abydensischen Königsgräbern gefunden <sup>3</sup>, erste Kalksteinpfeiler im „Taltempel“ der Knickpyramide von \*Dahschur. Von da an regelmäßig in Pyramidentempeln und \*Mastabas des AR. In Felsgräbern aller Zeiten sind sie aus dem Felsen gehauen. Fassadenp. der Felsgräber der 11. Dyn. sind oft stark abgeschragt. In Göttertempeln seit der 4. Dyn. <sup>4</sup> nachgewiesen. Oktogonale Sandsteinp. treten ab der 11. Dyn. in El-\*Töd und \*Deir el-Bahari auf <sup>5</sup>. Typisch für die äg. \*Architektur ist die Verbindung des P. mit Sitz- und Standbildern des Königs (\*Osirispfeiler): Mit Sitzbildern ab \*Chephren (Harmachis- und Pyramidentempel) bis \*Sesostris I. (\*Lischt), mit Standbildern ab Sesostris I. (\*Abydos, \*Karnak) bis \*Ramses III. (Karnak, \*Medinet Habu).

Wand-, Halb- oder Pilaster sind als Mauervorlage zur Aufnahme von Dachbalken ebenfalls schon in thinitischen Königsgräbern vertreten (aus Balken oder \*Ziegeln) <sup>6</sup>.

P. sind gelegentlich durch halbplastische Dekoration der Symbolik freistehender P. (s. unter B) angeglichen, z.B. durch \*Papyrus, \*Lilie <sup>7</sup> oder

\*Lotos der Wappen- oder Urgewässersymbolik<sup>8</sup> oder durch \*Djed-Pfeiler der Osirissymbolik<sup>9</sup>.

B. P. sind auch als freistehende, urtümliche Kultmale (\*Heilige Gegenstände) belegt (wie auch Säulen), z. B.: 1. der obelikenartige \*Benbenstein von \*Heliopolis, 2. der Djedpfeiler von \*Memphis und \*Busiris, 3. der \*Iun-Pfeiler (*Jwn*) als Fetisch von Heliopolis, \*Dendara, \*Hermonthis und \*Esna (wahrscheinlich eher eine Säule), 4. der mit dem Benbenstein verwandte \*Obelisk, 5. die \*Schlangensteine aus dem Bereich apotropäischer Stelenpaare an Tempel- und Grabeingängen und 6. die Stierkopfmale als Fetisch alter Stierkulte, z. B. des \*Mnevis von Heliopolis<sup>10</sup>. Bei P.reihen oder -säulen bleibt (wie bei Säulen) oft unklar, ob der P. nur eine statische Funktion als Stütze des Daches erfüllt oder symbolisches Kultmal ist. Das Ziehen (*stj*) und Aufrichten (*sc<sup>h</sup>*) heiliger P. vor Gottheiten ist Teil von Ritualen<sup>11</sup>.

<sup>1</sup> Allgemein: Gustave Jéquier, *Manuel d'Archéologie égyptienne*, Paris 1924, 151 ff. – <sup>2</sup> 1978 von M. A. Hoffmann in einem Naqada-I-Haus in Hierakonpolis nachgewiesen. – <sup>3</sup> Petrie, RT I, Tf. 60. 67. – <sup>4</sup> Töd, 61 f., Abb. 15. – <sup>5</sup> Habachi, in: MDAIK 19, 1963, 41; Töd, 64 ff., Abb. 16; Dieter Arnold, *Der Tempel des Königs Mentuhotep von Deir el-Bahari I*, AV 8, 1974. – <sup>6</sup> Petrie, RT I, Tf. 62 ff. – <sup>7</sup> Kazimierz Michalowski, *Karnak*, München 1970, Abb. 34 ff. AR-Beispiele: LD I, 57; LD Text II, 57 f. Spätzeit: Diethelm Eigner, *Die monumentalen Grabbauten der Spätzeit in der thebanischen Nekropole*, Diss. Wien 1981, 158, Abb. 5. 51; Plan 5 a. – <sup>8</sup> Balcz, in: MDAIK 1, 1930, 57 ff. – <sup>9</sup> Selten, vgl. Jéquier, *Manuel* (s. Anm. 1), 158. – <sup>10</sup> Eberhard Otto, *Beiträge zur Geschichte der Stierkulte in Ägypten*, UGAÄ 13, 1938, 37. – <sup>11</sup> A. Rosalie David, *Religious Ritual at Abydos*, Warminster 1973, 246 ff.; *The Tomb of Khnefer, OIP 102*, 1980, Tf. 56. D.A.

Pferd (*htr-ꜣto*<sup>1</sup>, *ssmt*<sup>2</sup>, *nfr*, *gw*<sup>3</sup>, *jbr*<sup>4</sup>, *rnp*<sup>5</sup>, *brp-qnuw* oder *shy-qnuw*<sup>6</sup>). Die Anfänge der Haltung des P. (*Equus caballus*; \*Domestikation, \*Fauna)<sup>7</sup> weisen in das ausgehende MR bzw. die frühe 2. ZwZt. In der \*Festungsanlage des nubischen \*Buhen wurde ein ca. 1675 v. Chr. datiertes Skelett eines P. gefunden<sup>8</sup>, dessen Zähne die Einwirkung eines Gebisses zeigen, – Beleg dafür, daß das Tier gefahren wurde<sup>9</sup>. Als indirektes Zeugnis für die Verwendung von P. und \*Wagen darf die Darstellung von \*Handschuhen auf einer Stele aus \*Tell Edfu gelten; dienten Handschuhe doch in Äg. zum Schutz der Hände bei der Zügel-führung<sup>10</sup>. In Texten werden P. erstmalig in den Berichten über die Auseinandersetzungen zwischen \*Kamose und den \*Hyksos erwähnt<sup>11</sup>. Unter \*Thutmosis I. findet sich die erste Darstellung<sup>12</sup>. Die mit P. und Wagen in Verbindung stehende Terminologie (\*Fremdwörter) wie auch

die Schutzgötter \*Anat, \*Astarte und \*Reschef<sup>13</sup> weisen auf asiatische Herkunft. Mehrheitlich wird dabei die Ansicht vertreten, daß die Hyksos als Vermittler fungierten. Neue Erkenntnisse wie der Fund von P.zähnen in Tell el-Dab'a (\*Auaris)<sup>14</sup> aus der frühen Hyksoszeit sowie die oben erwähnte Edfu-Stele sprechen für eine Übertragung schon zu Beginn der Hyksos Herrschaft. Nach der Verbreitung des P. ergänzt Äg. seinen P.bestand immer wieder durch \*Handel mit Ländern wie Assyrien, Babylonien, Hatti, dem Mitannireich, Syrien, Zypern<sup>15</sup>, aber auch aus \*Nubien<sup>16</sup>, wo die P.haltung etwa zu Beginn der 18. Dyn. eingesetzt haben dürfte<sup>17</sup>. Auch in späteren nubischen Kulturen spielte das P. eine große Rolle. So erwähnen assyrische Texte P.importe aus \*Kusch<sup>18</sup>; als passionierter P.liebhaber ist König \*Pianchi bekanntgeworden<sup>19</sup>. Von ihm und den meroitischen Herrschern kennen wir Beisetzungen von P. (\*Tierbestattungen, el-\*Kurru)<sup>20</sup>. Bestattungen reich geschirrter P. erbrachte auch die X-Gruppe<sup>21</sup>. In der darauffolgenden christlichen Periode spielten P. ebenfalls eine wichtige Rolle; erstmalig ist hier der Steigbügel belegt<sup>22</sup>.

Wie in anderen Kulturen dieser Zt tritt auch in Äg. das \*Reiten (\*Sattel)<sup>23</sup> völlig gegen die Verwendung des P. als Zugtier am leichten zweirädrigen, für \*Krieg<sup>24</sup>, \*Jagd und Besichtigungsfahrten genutzten Wagen zurück<sup>25</sup>. Die Anspannung erfolgte mittels Joch (*nhbt*) und den daran befestigten Hals- und Brustriemen, ein am \*Zaumzeug befestigter Aufsetzzügel nötigte die P. zu starker Herannahme des Kopfes und der dadurch bedingten Biegung des Halses (\*Federn, \*Leder, \*Peitsche)<sup>26</sup>. Da die P. mit der Jochanspannung nicht die Zugkraft entfalten können, die moderne Geschirre wie das Kumt bzw. Sielengeschirr ermöglichen, und zudem der königlichen und aristokratischen Sphäre angehörten, erfolgte keine Nutzung am \*Pflug oder zum \*Transport von Lasten (\*Landwirtschaft), was wie in anderen damaligen Kulturen die Domäne von \*Esel und \*Rind bleibt<sup>27</sup>. Im Umgang mit P. und Wagen entstand eine Schicht geschulter Spezialisten (\*Marijannu) mit eigener Vorstellungswelt<sup>28</sup>. Besonders hervorgehoben werden die Liebe zum P. und die Geschicklichkeit im Umgang mit ihm seitens des Königs<sup>29</sup>. Unvergleichliche Fähigkeiten beim Training der P. werden \*Amenophis II. nachgesagt<sup>30</sup>. Aber auch hohe Beamte beweisen Bedeutung und Wertschätzung des P. durch Bestattungen derselben<sup>31</sup> oder durch Darstellungen in ihren Gräbern<sup>32</sup>. Ausführliche Traktate über Pflege und Training von P., wie wir sie etwa aus dem hethitischen Bereich kennen<sup>33</sup>, sind aus Äg. nicht bekannt. Üblich war Haltung in \*Ställen, besondere \*Felder waren für den Anbau des

Futters (*wunmt*) für den kgl. Marstall bestimmt<sup>34</sup>. Als Futter dienten \*Gerste, Häcksel und \*Gras<sup>35</sup>. P. wurden mit \*Öl eingerieben und wurden alle zehn Tage ausgeführt<sup>36</sup>. Dargestellt wird mitunter auch das Einfangen mit dem \*Lasso. Hufbeschlag war nicht bekannt. Die mit der Verwaltung des P.wesens betrauten Beamten gehörten dem \*Militär an. An der Spitze stand der \*Vorsteher der P. (*mr ssmt*). Unter ihm amtierte der Stalloberber (*hry jh*), dem \*Felder zur Versorgung der P. zugewiesen waren, während die P.pflege in den Händen der Stallknechte (*mri*) lag. Aus dem Bereich der Hippologie stammen eine Reihe \*bildlicher Ausdrücke. So soll etwa der Liebende hurtig wie das beste P. des Königs zu seinem Mädchen eilen (\*Liebeslieder)<sup>37</sup>. Die P. \*Thutmosis' IV. sind „schneller als der Wind“<sup>38</sup>. Die Leichtigkeit, mit der das P. abgerichtet werden kann, und die Bereitwilligkeit, mit der es „unter sein Joch“ geht, werden dem gegen seine \*Dressur aufmuckenden Schüler vorgehalten<sup>39</sup>. Der eifrige Eleve ist wie ein „stampfendes Gespann“ (*mj htr tjij*)<sup>40</sup>.

Wie \*Löwe, \*Sphinx oder \*Stier kann auch das P. Verkörperung des siegreichen Königs sein<sup>41</sup>. In der äg. Götterwelt hat das P. seines späten Erscheinens im Niltal wegen kaum Spuren hinterlassen. Neben den oben genannten asiatischen Gottheiten weist noch \*Horus Beziehungen zum P. auf<sup>42</sup>.

<sup>1</sup> Zunächst „P.gespann“, dann „P.“ ist das Wort im Koptischen schließlich die einzige Bezeichnung. Als *batāj* ins Bedauye übergegangen: Vycichl, in: *Kush* 8, 1960, 261. Vor der Einführung des P. hieß das von *htr* „zusammenbinden“ abgeleitete Wort „Rindergespann“. Vgl. *iugum* von *iungere* und unser *Gespann*. S. auch Janssen und Hall, in: *GM* 45, 1981, 22. – <sup>2</sup> Zu diesem über den syro-palästinensischen Raum – vgl. hebr. *susim* – gekommenen Wort: Donner, in: *ZÄS* 80, 1955, 97 ff.; Helck-Otto, *Kleines Wb*<sup>2</sup>, 273 f.; Wolfram Nagel, *Der mesopotamische Streitwagen und seine Entstehung im ostmediterranen Bereich*, *BBV* 10, Berlin 1966, 16 ff.; Vycichl, in: *Fs Champollion, Textes et langages* I, *BdE* 64, 1, 228. – <sup>3</sup> Unbekanntes, dreimal in neuäg. Kontext (*pAnast.* III, 6, 5; IV, 17, 8; *pChester Beatty* I, vso, G 1, 5) belegtes Fremdwort. – <sup>4</sup> Hebr. *abbir* „Tapferer“. – <sup>5</sup> „Jungp.“. – <sup>6</sup> „Streitroß“-Bezeichnung der *ptol.* Zt. – <sup>7</sup> Joachim Boessneck, *Die Haustiere in Ägypten*, München 1953; v. Deines, in: *MIO* 1, 1953, 3 ff.; H. Epstein, *The origin of the domestic animals of Africa* II, New York-London-München 1971, 401 ff.; Nibbi, in: *ZÄS* 106, 1979, 160 ff.; Frederick E. Zeuner, *Geschichte der Haustiere*, München-Basel-Wien 1967, 254 ff. – <sup>8</sup> Emery, in: *Kush* 8, 1960, 8 f.; ders., *Egypt in Nubia*, London 1965, 107; H. S. Smith, *The fortress of Buhen* II, London 1976, 80 ff. – <sup>9</sup> Clutton-Brock, in: *JAS* 1, 1974, 89 ff. Nach Inge Hofmann, *Die Kulturen des Niltals von Aswan bis Sennar*, Hamburg 1967, 235 wäre das Buhenp. „durch

vorderasiatische Vermittlung, etwa durch fremde Söldner in ägyptischen Diensten, nach Nubien“ gelangt. – <sup>10</sup> Helck, in: *JNES* 37, 1978, 337 ff. – <sup>11</sup> *htrw* „P.“ oder „P.gespann“: Carnarvon *Tabl.* 16 = Gardiner, in: *JEA* 3, 1916, 106. *T3 nt htr* „Wagentruppe“: 2. Kamose-Stele, 13 = Labib Habachi, *The Second Stela of Kamose*, *ADAIK* 8, Glückstadt 1972, 36. – <sup>12</sup> Desroches-Noblecourt, in: *RdE* 7, 1950, Tf. 9, Fig. 8. – <sup>13</sup> Helck, *Beziehungen*<sup>2</sup>, 450 ff.; 460 ff. – <sup>14</sup> Joachim Boessneck, *Tell el Dab'a III. Die Tierknochenfunde*, Wien 1975, 25. Die Tatsache, daß in Hyksosgräbern Bestattungen von Eseln (Boessneck, in: *MDAIK* 26, 1970, 42; *BSFE* 1, 1949, 12 f.), bislang aber keine von P. gefunden wurden, sollte davor warnen, die Bedeutung des P. für diese Kultur zu überschätzen. – <sup>15</sup> Helck, *Materialien*, 511 f. – <sup>16</sup> Davies-Gardiner, *Huy*, Tf. 31. Streitwagen aus Nubien: ebd. Tf. 24. Ricardo A. Caminos, *The Shrines and Rock-Inscriptions of Ibrim*, *ASE* 33, 1968, Tf. 32. – <sup>17</sup> P. bzw. Streitwagen auf \*Felsbildern: Paul Huard und Jean Leclant, *Problèmes archéologiques entre le Nil et le Sahara*, Kairo 1972, 76 ff.; Leclant, in: *Or* 41, 1972, 274; Martin Almagro Basch und Martin Almagro Gorbea, *Estudios de arte rupestre Nubio*, Madrid 1968, Fig. 16 und 184; Jarry, in: *BIFAO* 68, 1969, Tf. 5 A. Sollte das den Streitwagen unmittelbar benachbarte Graffito mit einem Königsnamen mit dem Felsbild zeitgleich sein, bedeutete dies allerdings, daß man P. und Wagen in Nubien schon zur Zt der 11. Dyn. gekannt hätte! Da Nordafrika und die Sahara über einen eigenen Wildpferdschlag verfügten (Lehmann, in: *Säugetierkundl. Mitt.* 21, 1973, 80 f.), sollte mit der Möglichkeit einer von Äg. unabhängigen P.- bzw. Streitwagenprovinz gerechnet werden. In einem Bericht über seinen Nubienfeldzug erwähnt \*Thutmosis I. „P. auf Höhenzügen“: Naville, *Deir el Bahari* VI, Tf. 165. Unter \*Amenophis IV. werden 225 (?) *nfr*-P. in *Jkt* erbeutet: Randall-Maclver, D.-C.L. Woolley, *Buhen*, Philadelphia 1911, 92. P.-Bestattungen in \*Soleb: Ducos, in: M. S. Giorgini, *Soleb II*, Florenz 1971, 260 ff. – <sup>18</sup> J. Nicholas Postgate, *Taxation and conscription in the Assyrian empire*, Rom 1974, 13 f. – <sup>19</sup> Wolfgang Decker, *Die physische Leistung Pharaos*, Köln 1971, 132 ff. – <sup>20</sup> Inge Hofmann, *Die Kulturen des Niltals von Aswan bis Sennar*, Hamburg 1967, 381. – <sup>21</sup> Ebd., 477.509 ff. – <sup>22</sup> Ebd., 564 f. – <sup>23</sup> Schulman, in: *JNES* 16, 1957, 263 ff. – <sup>24</sup> Hier wurden fast nur Hengste verwendet: Pope, in: *BASOR* 201, 1970, 56 ff. – <sup>25</sup> Vgl. Magdalene von Dewall, *Pferd und Wagen im frühen China*, Bonn 1964; Joseph Wiesner, *Fahren und Reiten*, *Archaeologia Homerica* I, Göttingen 1968. – <sup>26</sup> J. Spruyte, *Etudes expérimentales sur l'attelage*, Paris 1977, 23 ff.; Littauer, in: *Antiquity* 42, 1968, 27 ff. Zu P.darstellungen des NR: Liebowitz, in: *JARCE* 6, 1967, 129 ff. – <sup>27</sup> Klaus Drauer, *Anspannung und Beschirung der Haustiere*, Frankfurt/M. 1959. Vgl. aber Brentjes, in: *Säugetierkundl. Mitt.* 20, 1972, 332 ff. Zu dem einmaligen Beleg eines Sielengeschrirres: Vandier, *Moalla*, 87 ff. und Tf. 32. – <sup>28</sup> Helck, in: *OrAnt* 8, 1969, 291 ff. Zum Ethos dieser Wagenritter vgl. auch: Marcel Granet, *Die chinesische Zivilisation*, München 1980 (drv 4361), 125 ff. oder das altirische Epos *Der Rinderraub* (*Táin Bó Cuailnge*), München 1976. – <sup>29</sup> Wolfgang Decker, *Die physische Leistung Pharaos*, Köln 1971, 127 ff. – <sup>30</sup> Ebd., 128 ff. – <sup>31</sup> Bestattung eines P. vor dem Grab des \*Senenmut:



Boessneck, in: MDAIK 26, 1970, 43 ff. Weitere P.bestatungen: Quibell und Olver, in: ASAE 26, 1926, 172 ff.; Dunham, Uronarti, Shalfak, Mirgissa, Boston 1967, 142. – <sup>32</sup> Annelies und Artur Brack, Das Grab des Tjanuni, Theben Nr. 74, AV 19, Mainz 1977, 44 und Tf. 39. Die ebd., 65 erwähnten Skelettreste eines Equiden könnten die eines P. sein. Annelies und Artur Brack, Das Grab des Haremheb, Theben Nr. 78, AV 35, Mainz 1980, 38 und Tf. 48 a und 9. – <sup>33</sup> Annelies Kammenhuber, Hippologia Hethitica, Wiesbaden 1961. – <sup>34</sup> pSallier I, 9, 3. – <sup>35</sup> pAnastasi II, vs. 7/8; pSallier I, 4, 9 f. – <sup>36</sup> pSallier I, 4, 10. – <sup>37</sup> pChester Beatty I, G 1, 1–2, 5. – <sup>38</sup> Urk. IV, 1541, 13. – <sup>39</sup> pBologna 1094, 3, 10; Ani 10, 3. – <sup>40</sup> pAnastasi IV 8, 8. – <sup>41</sup> Erik Hornung und Elisabeth Stachelin ed., Skarabäen und andere Siegelamulette aus Basler Sammlungen, Mainz 1976, 131. – <sup>42</sup> Bergman, in: Studia Aegyptiaca I (Fs Wessetzky), 1974, 13 ff. L. St.

#### Pflanzen s. Flora

#### Pflanzengötter s. Götter, Pflanzen-

Pflug-Pflügen (*hb*, *ḫbb* S, *ḫbb* B u. ä. – *sk3*, *ḫkai* <sup>1</sup>). Ägypten ist neben Äthiopien und dem Maghreb das einzige Land \*Afrikas, dessen \*Landwirtschaft der Pflugbaukultur (\*Ackerbau) angehört <sup>2</sup>. Der P. ist erstmals durch Schriftzeichen der 2. Dyn. belegt <sup>3</sup>. Wegen der Ähnlichkeit der Hieroglyphen von P. und \*Hacke <sup>4</sup> wird gemeinhin Herkunft von letzterer angenommen, was indes von vielen Ergologen bestritten wird <sup>5</sup>. Grabdarstellungen <sup>6</sup>, P.szenenmodelle des MR <sup>7</sup>, seit dem NR vereinzelt auch richtige P. als Grabbeigaben <sup>8</sup> unterrichten über das Aussehen der P. Wie ihre modernen Nachfolger <sup>9</sup> waren die altägyptischen P. aus \*Holz und sind exakter als Haken oder Arle zu bezeichnen, da sie im Gegensatz zum eigentlichen P. den Boden nur aufbrechen, nicht aber wenden <sup>10</sup>. Wogegen die heute verwendeten Geräte sowohl ein- als auch zweierzig sind, waren die altägyptischen fast ausschließlich <sup>11</sup> mit zwei Sterzen versehene P. des von Haudricourt-Delamarre „manche-sep“ genannten Typs, wobei die Sterzen gleichzeitig Sohle und Schar, die arbeitenden Teile des P. bilden. Gelegentlich ist aber eine richtige Schar (*sn*, *ḫhg* S. A, *ḫh* B, *ḫh* <sup>12</sup>) vorhanden <sup>13</sup>. Zwischen die Sterze ist der Grindel eingelassen, an dem der P. mittels Hörnerjoch bzw. seit dem MR auch dem Nackenjoch <sup>14</sup> gezogen wird. Sohle und Grindel sind durch eine aus Holz bzw. Seil bestehende Griessäule verbunden. Sech und Streichbrett fehlen. Zugtiere waren in erster Linie \*Rinder, darunter auch Zebus <sup>15</sup>, aber auch \*Esel <sup>16</sup>; mitunter legten sich auch Menschen vor <sup>17</sup>. Bei relativ konstantem Grundtyp weisen die Konstruktionen der altägyptischen P. innerhalb einer Epoche verschiedene Varianten auf und unterliegen im

Lauf der Geschichte bestimmten Wandlungen. So sind Länge und Stellung der Sterze zum Boden sehr unterschiedlich. Seit dem MR können sie durch eine Reihe von Querhölzern verstärkt, ihre Griffe (*ḫḫ*) seit dem NR mit Ösen versehen sein <sup>18</sup>. Besondere Neuerungen brachten, initiiert durch Verknappung materieller und menschlicher Ressourcen, die auch anderweitig technologisch fortschrittlichen Zwischenzeiten. So sehen wir in Mo'alla <sup>19</sup> einen von Eseln mittels Ortscheit (*palonnier*, *whipple tree*) und Sielengeschirr – Innovationen, die die Technikgeschichte bislang erst erheblich später und dann bei anderen Kulturen belegt wählte <sup>20</sup> – gezogenen Schwingp.

Nichts wissen wir über die von Konstruktion, Bespannung und Bodenbeschaffenheit abhängige Leistung der altägyptischen P., doch dürfte die Angabe eines halben Feddan (= 0,42 ha) als Tagespensum eines einsterzigen modernen P. einen Anhaltspunkt liefern <sup>21</sup>. Auch über die Herstellung liegen bislang weder Darstellungen noch Texte vor, dementsprechend dürftig ist auch das terminologische Inventar <sup>22</sup>. Es hat den Anschein, als wären die P. von den Fellachen selbst bzw. von dörflichen \*Handwerkern gefertigt worden. Im Gegensatz zum P., der in der Regel Besitz des Bauern gewesen sein dürfte, wurden die Zugtiere gewöhnlich als \*Leihvieh von staatlichen oder religiösen Institutionen gestellt <sup>23</sup>. In der 1. und 2. ZwZt rühmt man sich gerne eines eigenen P.gespannes <sup>24</sup>. Wie die Darstellung des vor dem P. gehenden Sämannes (\*Aussaart) und der Parallelismus von *sk3 m hb* mit *sk3 m zht*, dem Eintreten der Saat durch Triften von Tieren zeigen, diente die P.arbeit (*ḫn'wt*) in erster Linie dem Einbringen der Saat in den Boden <sup>25</sup>.

Ein P.team bestand in der Regel aus dem Pflüger und einem Treiber, dessen Funktion auch von \*Kindern (\*Kinderarbeit) wahrgenommen werden konnte. Aus dem \*Nauri-Dekret entnehmen wir, daß das P. auf den Domänen des NR im \*Frondienst durchgeführt wurde. Die Darstellung einander folgender, im NR auch räumlich übereinander platzierter P. (\*Landschaft) zeigt den Einsatz mehrerer P. auf größeren \*Feldern <sup>26</sup>. Beischriften unterrichten über die zwischen dem P.personal gewechselten Gespräche <sup>27</sup>.

Auch im Jenseits (\*Earu-Gefilde, Opfergefilde) hatte der Ägypter der Feldbestellung durch P. nachzugehen <sup>28</sup>.

<sup>1</sup> Giovanni Conti, Rapporti tra Egiziano e Semitico nel lessico Egiziano dell'agricoltura, Quaderni Semitistica 6, Firenze 1978, 73 ff. bringt *hb* mit dem akkad. *ḫarbu* „Säpflug“, *sk3* mit *šakāku* „eggen“ in Verbindung. Eine andere Bezeichnung des P. könnte *ḫh* „Schwein“ sein: Störk, in: GM 42, 1981, 67 f. – <sup>2</sup> Emil Werth, Grabstock, Hacke und Pflug, Ludwigsburg 1954. Der P.bau in

Äthiopien scheint vorsemitisch und von Ägypten beeinflusst: Simoons, in: J. D. Fage und R. A. Oliver (ed.), *Papers in African prehistory*, Cambridge 1970, 124 ff. Nach E. Laoust, *Mots et choses berbères*, Paris 1920 ist der P. in den Berberländern nicht vorrömisch. — <sup>3</sup> Firth-Quibell, *Step pyramid*, Tf. 89, 3. Alexander Scharff, *Archäologische Beiträge zur Frage der Entstehung der Hieroglyphenschrift*, Hildesheim 1975 (Repr.), 42. — <sup>4</sup> Nina M. Davies, *Picture writing in ancient Egypt*, London 1958, Tf. 8, 5 und 8, 13. — <sup>5</sup> Kunz Dittmer, *Allgemeine Völkerkunde. Formen und Entwicklung der Kultur*, Braunschweig 1954, 266. André G. Haudricourt und Mariel Jean Brunhes Delamarre, *L'homme et la charrue à travers le monde*, Paris 1955, 69. — <sup>6</sup> Die P.szenen des AR und des MR bei: Vandier, *Manuel VI*, 1 ff. — <sup>7</sup> James Breasted Jr., *Egyptian servant statues*, Washington 1948, 7 f. — <sup>8</sup> Schäfer, *Priestergräber*, 165 ff. — <sup>9</sup> Audebeau-Mosséri, in: BIE 1916, 83 ff.; Hans Alexander Winkler, *Ägyptische Volkskunde*, Stuttgart 1936, 146 ff. — <sup>10</sup> Viele Sprachen unterscheiden zwischen Haken und P.: franz. l'araire: charrue, dän. ard: plov, russ. ralo: plug. Grundlegende Literatur: Paul Leser, *Entstehung und Verbreitung des Pfluges*, Münster 1931; Haudricourt-Delamarre, op. cit.; Ulrich Bentzien, *Haken und Pflug*, Berlin 1969; Iván Balassa ed., *Getreidebau in Ost- und Mitteleuropa*, Budapest 1972; Dieck, in: *Zeitschr. für Agrargesch. und Agrarsoz.* 5, 1957, 160 ff.; Berner, ebd. 11, 1963, 1 ff.; Sach, in: *Tools and tillage* 1, 1968, 3 ff. In letzterwähntem Journal erscheinen regelmäßig Beiträge zum Thema. — <sup>11</sup> Hayes, *Scepter I*, 265 f. bringt einen einsterzigen P. des Typs „araire dental“. — <sup>12</sup> Wohl mit äg. *znj* „schneiden“ und letztlich auch mit dem akkad. *šinnu* „Zahn“ zu verbinden: Ymär Daher, *Agricultura Anatolica I*, Helsinki 1970, 89; vgl. OBZG „P.schar“, eigentlich „Zahn“. — <sup>13</sup> Schäfer, *Priestergräber*, 168; Hans Kayser, *Die ägyptischen Altertümer im Roemer-Pelizaeus-Museum in Hildesheim*, Hildesheim 1973, Tf. 41. — <sup>14</sup> Ders., loc. cit. — <sup>15</sup> Aldred, in: JNES 15, 1956, 150 ff. und Tf. 17. — <sup>16</sup> oAshmol. Mus. 1933, oDeM 624, oPetrie 34 = Schafik Allam, *Hieratische Ostraka und Papyri aus der Ramessidenzeit*, Tübingen 1973, 18. 143. 239. — <sup>17</sup> Tylor-Griffith, *Paheri*, Tf. 3. — <sup>18</sup> Kayser, op. und loc. cit.; Davies, *Nakht*, Tf. 21. — <sup>19</sup> Vandier, *Mo'alla*, 87 ff., Tf. 32. — <sup>20</sup> Freudenberg, in: *Hessische Blätter für Volkskunde* 51/52 (Fs Bernhard Martin), Gießen 1960, 29 ff.; Lynn White, Jr., *Medieval Technology and Social Change*, London-Oxford-New York 1962, 57 ff.; Joseph Needham, *Science and Civilization in China* 4, II, Cambridge 1965, 303 ff. — <sup>21</sup> Henry Habib Ayrout, *Moeurs et coutumes des fellahs*, Paris 1938, 60. Durch Nachbau und Experiment wären genauere Daten zu erzielen. — <sup>22</sup> Peter Behnstedt, *Weitere koptische Lehnwörter im Ägyptisch-Arabischen* (im Druck für WdO). — <sup>23</sup> pLansing 6, 3 ff. berichtet über Schwierigkeiten mit dem Leihvieh. — <sup>24</sup> Dunham, *Naga ed-Der Stelae*, Tf. 32; Gardiner, in: JEA 3, 1916, 100. — <sup>25</sup> Vgl. Beginn von \*Pap. d'Orbiney. — <sup>26</sup> Davies, *Nakht*, Tf. 21. — <sup>27</sup> Waltraud Guglielmi, *Reden, Rufe, Lieder*, 6 ff. — <sup>28</sup> Tb 110. Vgl. Wolfhart Westendorf, *Das Alte Ägypten*, Baden-Baden 1968, 189. L. St.

**Pfortenbuch.** Die von Maspero als P. bezeichnete Komposition bildet mit ihrem Vorläufer, dem

\*Amduat, das Paar der älteren Unterweltsbücher unter den \*Jenseitsführern. Bei \*Haremheb und \*Ramses I. ersetzt das P. das Amduat. Seitdem haben die meisten \*Königsgräber der 19.–20. Dyn. beide aufzuweisen. Verwendung des P. für ein Privatgrab ist im NR einmal<sup>1</sup> belegt, später mehrfach<sup>2</sup>. Neben sprachlichen<sup>3</sup> Besonderheiten hat das P. Grundgedanken bezüglich Sonnenfahrt und \*Totenglauben, \*Zeiteinteilung (zwölf Abschnitte der Unterwelt) und die drei Register mit dem Amduat gemein. Zugefügt sind jedoch eine prominente Gerichtsszene mit Texten in Kryptographie, ein Schlußbild (\*Sonnenlauf) und zum Abschluß jeder Stunde eine bewohnte und bewachte Pforte. In der Gerichtshalle werden „die Worte“ der Toten vor \*Osiris und seiner \*Neunheit „abgewogen“; der Sünder wird zur Vernichtungsstätte getrieben, der Selige empfängt Nahrung<sup>4</sup>. In der SpZt entnehmen Privatsärge diese Szene<sup>5</sup> dem P., wie auch die Eingangsbilder der 1. Stunde. Das Schlußbild findet sich als Entlehnung schon in den Mythologischen Pap. und im \*Totenbuch der 21. Dyn.<sup>6</sup>.

Nach früheren Editionen des P. von Budge, Maystre und Piankoff wurden eine Revision und erschöpfende Bearbeitung von Hornung c.s. unternommen. Die neue Herausgabe nach den Versionen des NR ist seit 1980 im Erscheinen.

<sup>1</sup> TT 158, Dyn. 20. — <sup>2</sup> Z. B. TT 33, Dyn. 26. — <sup>3</sup> Hornung, in: LÄ I, 185; ders., in: GM 6, 1973, 55–59. — <sup>4</sup> Matthieu Heerma van Voss, in: *Travels in the world of the Old Testament* (Fs M. A. Beek), Assen 1974, 80–90. — <sup>5</sup> A.a.O., bes. 80. 81. 82. — <sup>6</sup> Ders., in: JEOL 24, 1975–1976, 49, C2 (z. B. Piankoff, *Myth. Pap.*, Nr. 30) u. B4.

*Lit.:* Erik Hornung unter Mitarbeit von Andreas Brodbeck und Elisabeth Staehelin, *Das Buch von den Pforten des Jenseits*, I, Text, AH 7, 1979; ders., *Ägyptische Unterweltsbücher*, Zürich und München 1972.

M. H. v. V.

Pfründen sind mehr oder minder obsolete, kaum noch mit Tätigkeit verbundene Ämter, deren Einkünfte zusätzliche Einnahmen garantieren. In Äg. sind sie häufig für die Zeit gedacht, in der Beamte nicht mehr tätig sind und daher die Einkünfte aus ihrem Amt verlieren. Man kann aber auch schon die Einsetzung von AR-Beamten wie etwa \*Metjen oder Pehernefer<sup>1</sup> als nominelle Verwalter von Staats- oder Tempelgütern (*hq<sup>3</sup>-hwt*) zur Vergrößerung ihres Einkommens als P. bezeichnen<sup>2</sup>. Später wird dann daraus eine direkte Zuweisung von Gütereinkünften in toto oder auf bestimmte Produkte beschränkt, jedoch dürfte der im AR häufig auftretende Titel eines *hq<sup>3</sup>-hwt* den Betreffenden als Empfänger solcher P.-Einkünfte ausweisen.

In der 18. Dyn. sind Ämter wie das eines „Prophe-  
tenvorstehers“ eines Tempels (*mr-hmw-ntr*) als P.  
zu erkennen, die hohe Beamte gern in ihrem  
Heimatort erhalten (in den sie sich nach der Ent-  
lassung wohl häufig zurückzogen); mit diesem  
hoch dotierten<sup>3</sup> Amt wird kaum mehr als das  
Auftreten bei hohen Festen verbunden gewesen  
sein. Auch in anderen Fällen mag hinter einem  
zunächst als echtem Verwaltungstitel auftretenden  
Titel später eine P. anzunehmen zu sein, wie etwa  
in der 19. Dyn. bei dem „Schatzmeister“ (*mr  
sd3wtj*), in der 18. Dyn. ein Amt mit zahlreichen  
Aufgaben (Expeditionsdurchführung), welchen  
Titel dann aber die Harimsvorsteher der Ramessi-  
denzeit führen; die Aufgaben wurden von anderen  
Beamten übernommen, doch das Amt selbst mit  
seinen Einkünften blieb und konnte nun als P.  
vergeben werden.

Inwieweit man die sicher als lebenslange \*Versor-  
gung zu betrachtenden Einsetzungen in Priester-  
ämter (schon ab 1. Dyn. belegt) als P. ansehen  
muß, bleibt offen, da nicht erkennbar ist, wieviel  
Aufgaben damit verbunden waren.

<sup>1</sup> Karin Gödecke, Inschriften des Meten, ÄA 29, 1976;  
Junker, in: ZÄS 75, 1939, 65 ff. – <sup>2</sup> So sicher schon bei  
dem *rp7* und Bauleiter *Jj-m-htp* unter Djoser, der den  
Titel *hq3 hwt* trägt. – <sup>3</sup> Nach Kahun-Papyri standen im  
MR dem Bürgermeister und Prophetenvorsteher 10 von  
insgesamt 51<sup>2/3</sup> Anteilen am Opfer zu. W.H.

Phagroriopropolis, bei Strabo XVII, 805 genannter  
Ort im Ostdelta als Metropole eines Gaues; wahr-  
scheinlich<sup>1</sup> ist der Name entstanden aus dem  
Ortsnamen *Pr-qrr* („Haus des Frosches“), der in  
der Pianchi-Inschrift (Urk. III, 46) genannt wird.  
Lokalisierung ist bisher noch nicht möglich  
(\*Gae, 8. u. äg.).

<sup>1</sup> So Kees, in: RE XIX, 516–7 s.v. nach Brugsch, Dict.  
géogr., 856 f. W.H.

Phagroriopolites s. Gae, 8. u. äg.

Phagros, seltener als Phagrorios überliefert –  
möglicherweise ein Mugilide<sup>1</sup> –, galt bei den  
Bewohnern von \*Assuan als Bote der nahenden  
Überschwemmung<sup>2</sup>. Zudem war er in der nach  
ihm benannten Stadt \*Phagroriopropolis in der Nähe  
von \*Heliopolis geschützt<sup>3</sup>, wohl als eine der  
Manifestationen des \*Re. Nach Plutarch gehört er  
mit dem Oxyrhynchos und dem Lepidotos zu  
jenen Fischen, die das Glied des \*Osiris ver-  
schluckten<sup>4</sup>.

<sup>1</sup> Gamer-Wallert, Fische und Fischkulte, 101; für Edel,  
in: MDAIK 32, 1976, 35–43, wäre der Phagros speziell  
mit dem *hb3*-Mugil zu identifizieren, während der gem

im gleichen Zusammenhang genannte Maiotes den  
*h3kmt*-Mugil bezeichnete. – <sup>2</sup> Plutarch, De Iside et  
Osiride, Kap. 7; vgl. Aelian, De nat. animalium X, 19;  
Clemens Alexandrinus, Protrepticus II, 39, 5. – <sup>3</sup> Gamer-  
Wallert, a.a.O., 103 f. – <sup>4</sup> De Iside et Osiride, Kap. 18;  
dazu Gamer-Wallert, a.a.O., 93 ff. und 101 ff. I.G.-W.

Phakusa s. Faqus

Phallus. A. Als hieroglyphisches Schriftzeichen  
wird der Ph. beschnitten und erigiert abgebildet<sup>1</sup>,  
d.h. in seiner Funktion als generatives Organ des  
Mannes. Götter, bei denen der Aspekt Fruchtbar-  
keit im Vordergrund steht, zeichnen sich in ihrer  
Ikonographie durch die Applikation eines erigier-  
ten Gliedes aus: \*Min, \*Osiris, etc. (ithyphallische  
Darstellung)<sup>2</sup>. Die so ausgewiesene natürliche  
Einstellung des Ägypters zu Körperlichkeit und  
Sexualität spiegelt sich auch in den äg. Bezeich-  
nungen für Ph.: sie reichen von der deskriptiven  
Benennung, wie *hnn* (= Hacke)<sup>3</sup>, bis zur poeti-  
schen Umschreibung, wie *wsr* (= Der Mächtige),  
*nfr* (= Der Schöne), etc.<sup>4</sup>. Eine alte, wohl etiket-  
tierende Bezeichnung *mt* ist nur noch als Phono-  
gramm für die Ph.hieroglyphe belegt<sup>5</sup>.

B. Der Bewertung des männlichen Sexualorgans  
entspricht die Sorge um seine Unversehrtheit und  
Funktionstüchtigkeit. Dem Lebenden dient z.B. in  
der FrZt eine \*Ph.tasche als Schutz, aus späterer  
Zeit sind \*Apotropaia gegen den Bösen Blick  
bekannt<sup>6</sup>, etwaige Impotenz wird zu allen Zeiten  
durch \*Aphrodisiaka und/oder Motivgaben in  
Form von Ph.<sup>7</sup>, phallischen Figuren<sup>8</sup> oder sogar  
phallophoren Gruppen<sup>9</sup> bekämpft. Die Toten  
wiederum versuchen, ihre Virilität durch Ph.amu-  
lette<sup>10</sup>, die man zwischen die Beine der Mumie  
legt, oder durch künstliche Ph., die man aus harz-  
getränktem Leinen herstellt (\*Balsamierung)<sup>11</sup>, zu  
sichern, falls man nicht von vornherein den be-  
schwörenden Spruch bevorzugt<sup>12</sup>.

C. Ph. der Götter spielen in den Jenseitsvorstellun-  
gen wie auch kultisch eine Rolle. In Texten, in  
denen der Tote sich mit den einzelnen Körpertei-  
len eines Gottes identifiziert, bezeichnet er sich als  
Ph. des \*Re, \*Osiris, \*Min oder \*Bebon<sup>13</sup>. In  
einem anderen, häufig bezeugten Text droht der  
Tote, um einer möglichen Gefahr zu entgehen,  
gegebenenfalls den Ph. des Re und den Kopf des  
Osiris zu verschlingen, womit das Ende der Welt  
herbeigeführt würde (\*Götterbedrohung)<sup>14</sup>.  
In der SpZt kommt dem Ph. des Osiris wachsende  
Bedeutung zu: in festlichen Umzügen (\*Pamylien)  
huldigt man dem Bild des Gottes, dessen Ph.  
beweglich gestaltet ist; drei Städte Ägyptens sollen  
im Besitz des Ph. des Osiris sein (\*Reliquien)<sup>15</sup>;

der Fisch, der nach anderer Textüberlieferung das Glied des Osiris verschlang, wird als heilig angesehen (\*Fische, religiös)<sup>16</sup>.

D. Abgeschnittene Ph. als äg. Siegestrophäen sind nur aus den ramessidischen Kriegen und hier nur bei den Kämpfen gegen einen libyschen Stamm belegt<sup>17</sup>. Verschiedene Anzeichen lassen jedoch vermuten, daß der Brauch, dem besiegten Gegner das membrum virile abzuschneiden, früher verbreiteter gewesen sein könnte<sup>18</sup>.

<sup>1</sup> Vgl. Epron-Wild, Tombeau de Ti, Tf. 39. 152. 154. 170; Grundriß der Medizin I, 85. – <sup>2</sup> Für Osiris vgl. z. B. Eberhard Otto, Osiris und Amun, München 1966, Tf. 16; Bonnets Vorschlag, bei \*Harpokrates nur aufgrund der Länge des nicht erigiert abgebildeten Gliedes den Aspekt Fruchtbarkeit und eine Anlehnung an Min zu sehen, scheint zweifelhaft, denn die herangezogenen Beispiele stellen Harpokrates eindeutig als Kind dar, vgl. RÄRG, s. v. Harpokrates. – <sup>3</sup> Auch die anatomische Bezeichnung für den Ph., vgl. Wb III, 114. 115; dazu Grundriß der Medizin I, 85. – <sup>4</sup> Zusammenstellung Wb VI (deutsch-ägyptisch), Lemma Ph.: außer *mt* dürfte alles etymologisierbar sein; *bḥ* ist nicht Ph., sondern Glans, vgl. Grundriß der Medizin I, 86. – <sup>5</sup> Pierre Lacau, Les noms des parties du corps, Paris 1970, 81; vgl. dazu bedja *mid* = Ph., semantisch verschoben: akkadisch *muttu* = Ehemann, amharisch *mēt* = Ehemann, berber *midden* = Männer (nur Pl.), hausa *mutane* = die Menschen (< die Männer). – <sup>6</sup> Wilhelm Weber, Die ägyptisch-griechischen Terrakotten, Königliche Museen zu Berlin, Mitteilungen aus der ägyptischen Sammlung Bd. 2, Berlin 1914, Nr. 131; vgl. RÄRG, s. v. Phallus. – <sup>7</sup> In einem Hathor-Schrein in Theben-West (Deir el-Bahari, EEF 28, 65). – <sup>8</sup> In den Kammern des \*Bes in Saqqara (Quibell, Excav. Saqq. I (Grabung 1905–1906), 13 und Tf. 31 Nr. 3); Ernest A. W. Budge, The Mummy, Cambridge 1925, 320. – <sup>9</sup> Ebenfalls in Saqqara (Ph. Derchain, Observations sur les erotica, in: Geoffrey T. Martin, The Sacred Animal Necropolis at North Saqqara, London 1981, Appendix K (S. 166–170)). – <sup>10</sup> Amuletliste: Capart, in: ZÄS 45, 1909, 18; Barsanti, in: ASAE 2, 1901, 103. – <sup>11</sup> Grafton E. Smith und Warren R. Dawson, Egyptian Mummies, London 1924, 74 f. 77. Einmalig ist dagegen der Fund eines aus Gold gefertigten „Ersatz-Ph.“ Badawi, in: ASAE 54, 1956, 177, Tf. 14. – <sup>12</sup> Z. B. CT VI, 191 a und l-n. – <sup>13</sup> Re = CT VII, 160-p; Osiris = Tb (Naville), Kapitel 42, 7; Bebon = CT VI, 191 c; Min = CT VII, 182 m. – <sup>14</sup> Die Drohung wird durch die Zerstörung von Chepre und Atum kompletiert, Re und Atum stehen hier für Schöpfung, Osiris und Chepre symbolisieren permanente Erneuerung und damit Erhalt der Schöpfung, Tb Kap. 93 = Sargtexte Spruch 548 (CT VI, 144 ff.); in der NR-Version ist es allerdings nicht mehr der Tote, der Ph. und Kopf verschlingt, sondern der Ph. des Re verschlingt den Kopf des Osiris. – <sup>15</sup> \*Hu (Diospolis parva) und \*Mendes, vgl. RÄRG, s. v. Reliquien, sowie *ḥdwt mḥt*, vgl. LÄ I, Sp. 42. – <sup>16</sup> LÄ II, 230, Oxyrhynchos-Fisch. – <sup>17</sup> Abbildungen: Medinet Habu I, Tf. 22. 23; Texte: Wilhelm Hölscher, Libyer und Ägypter, ÄF 4, 1955, 44 ff. – <sup>18</sup> Der Brauch ist auch für

andere Völkergruppen, die mit den Ägyptern nicht nur enge Sprachverwandtschaft teilen, sondern daneben gemeinsame kulturelle Grundmerkmale aufweisen, gut belegt: im semitischen Bereich I. Samuel 18, 25–27; im kuschitischen Bereich bei Galla, Dorse, Dita, etc. (E. Haberland, Galla Süd-Äthiopiens, Völker Süd-Äthiopiens Bd. II, Stuttgart 1963, 469; H. Straube, Westkuschitische Völker Süd-Äthiopiens, Völker Süd-Äthiopiens Bd. III, Stuttgart 1963, 203. 226); Hölschers Interpretation des Brauches, die Ägypter übten ihn nur gegenüber unbeschnittenen Gegnern aus, ist, wie er selbst zugibt, nur bedingt haltbar (Hölscher, a. a. O., 46 Anm. 3), näher läge die (unbeweisbare) Annahme, die Ägypter vollzogen diese Verstümmelung nur an Gegnern, die sich einem Brauch noch selbst huldigten, was angesichts des oben angeführten Materials nicht ausgeschlossen wäre. P. B.

**Phallustasche. A.** Unter Ph. versteht man ein von einem \*Gürtel gehaltenes Futteral, das den \*Phallus aufnimmt, das Skrotum jedoch außerhalb des Futterals beläßt<sup>1</sup>. Als Bezeichnung der Ph. sind die Wörter *qrnt*<sup>2</sup> und *bḥjt*<sup>3</sup> diskutiert worden, sie bedeuten aber wohl etwas anderes. Während in der äg. FrZt \*Felsbilder, Statuetten und Schieferpaletten zahlreiche Belege für verschiedenste Typen der Ph. liefern<sup>4</sup>, findet man sie vom AR ab nur noch selten und dann als Bestandteil der \*Jagdttracht<sup>5</sup>, als \*Ornat des Königs<sup>6</sup> oder als \*Göttertracht (z. B. bei \*Nilgöttern<sup>7</sup>, aber auch bei anderen Gottheiten<sup>8</sup>).

**B.** Bei den westlich von Äg. lebenden „libyschen“ Stämmen der *Ṭḥnw*, *Ṭḥḥw* und *Mšwš* ist die Ph. nach Ausweis der äg. Denkmäler ebenfalls verbreitet<sup>9</sup>. Hier kann sie erstaunlicherweise in einem Falle auch von einer Prinzessin getragen werden<sup>10</sup>.

**C.** Man hat die Ph. ihrer Funktion nach ohne weitere Begründung als „Schutz“ interpretiert (Bates 1914)<sup>11</sup>, als „Betonung des Beschnitten-seins“ (Hölscher 1937)<sup>12</sup> oder als „Emphase männlicher Potenz“ (Wildung 1972)<sup>13</sup>. Vergleichbares ethnologisches Material scheint die Interpretation „Schutz“ zu favorisieren. So trugen Jäger der Süd-Bedja (Hadendoa) eine Ph., um zu verhindern, daß der letzte Blick des sterbenden Jagdtieres auf das Glied des Jägers fiel, was Impotenz oder Tod zur Folge haben würde<sup>14</sup>. Nähme man also an, daß die Funktion der Ph. in alten jägerischen Traditionen wurzelt, dann wäre das sicherlich nur schwer zu bestreitende „erotisch-emphatisierende“ Moment sekundäre Entwicklung<sup>15</sup>. Die Ph. in den Zusammenhang Beschneidung zu stellen, scheint ohne eindeutig begründendes Material problematisch zu sein.

<sup>1</sup> Z. B. Wolf, Kunst, Abb. 28–30. – <sup>2</sup> Wohl eher „Vorhaut“, zur Diskussion s. Wilhelm Hölscher, Libyer und Ägypter, ÄF 4, Glückstadt 1937 (Neudruck 1955), 44 ff.

– <sup>1</sup> Vgl. Helck, in: *Anthropos* 49, 1955, 964 Anm. 3; der als *bḥjt* abgebildete Gegenstand (Jéquier, *Frisés d'objets*, 22; *bḥ* = Glans nach Grundriß der Medizin I, 86) zeigt zwar keinerlei Ähnlichkeit mit den in anderen Quellen abgebildeten Ph., man könnte ihn aber als eine Art „Schambeutel“ auffassen, den man unter dem kurzen Schurz trug – quasi das zivilisatorische Endprodukt einer Entwicklung der Ph. – die Identität *bḥjt* = klassische Ph. wäre damit aber noch nicht gegeben. – <sup>4</sup> So sind unter anderem folgende Gruppen typologisch unterscheidbar: 1. (Wolf, Kunst, Abb. 28–30; William M. Flinders Petrie, *Ceremonial Slate Palettes*, BSEA 66 (A), 1953, Tf. G; Peter J. Ucko, *Anthropomorphic Figurines*, Richmond (Surrey) 1968, Nr. 11) von 2. (Asselberghs, *Chaos*, Abb. 115; CG 38001–39348, 25, Tf. 6; Wildung, in: *Miscellanea Wilbouriana* 1, New York 1972, 148) von 3. (Ucko, a.a.O., Nr. 52 und 91) von 4. (O. Bates, *The Eastern Libyans*, London 1914, 124) etc.; archäologisch sind aus Leder oder Stoff gefertigte Ph. bisher nur auf dem prädyn. Friedhof von Naga ed-Deir nachgewiesen: Albert M. Lythgoe, *The Predynastic Cemetery N 7000, Naga ed-Deir IV*, Berkeley and Los Angeles 1965, z. B. Grab-Nr. N 7372, N 7456, N 7597, N 7619. – <sup>5</sup> Meir I, Tf. 6. – <sup>6</sup> Firth-Quibell, *Step Pyramid II*, Tf. 42. – <sup>7</sup> Borchardt, *Sahure II*, 45, Tf. 24. 29. – <sup>8</sup> pGreenfield, Tf. 104 (Re), 106 (Geb). – <sup>9</sup> Hölscher, *Libyer und Ägypter* (s. Anm. 2), vor allem 42 ff.; Bates, a.a.O., 118 ff. – <sup>10</sup> Borchardt, a.a.O., 13, Tf. 1. – <sup>11</sup> Bates, a.a.O., 122. – <sup>12</sup> Hölscher, a.a.O., 15; die Funktionen Schutz oder Erotik lehnt der Autor ab (S. 46. 47). – <sup>13</sup> Wildung, in: *Miscellanea Wilbouriana* 1, 1972, 154. – <sup>14</sup> Leo Frobenius, *Kulturgeschichte Afrikas*, Zürich <sup>2</sup>1954, 73 f. – <sup>15</sup> Vgl. hierzu auch Helck, in: *Anthropos* 49, 1955, 965. Eine Gleichsetzung Ph. = Anzeichen bei Baines, in: SAK 3, 1975, 1–24. P. B.

**Pharao.** *pr-ʿ3* „Großes Haus“, von frühester Zt an Bezeichnung für den kgl. Palast bzw. den Hof, seit \*Thutmosis III.<sup>1</sup> und generell mit dem Neuägypt. dann für die Person des Königs. Als Titel vor dem Herrschernamen seit \*Scheschonq I.<sup>2</sup>, Schreibung in der Kartusche seit der 22. Dyn.<sup>3</sup> Als Titel der ägypt. Könige, z. T. mit folgendem Namen (Hophra, Necho), im AT in der Form פַּרְעֹה *par'o(b)* (Septuaginta-Transkription: *παρωα*), in assyr. Wiedergabe als *pi-ir-ʿu-u*<sup>4</sup>.

<sup>1</sup> Urk. IV, 1248, 16. Im MR-Titel *šmsw pr-ʿ3* (CG 20235), in LA III, 479, Anm. 46, als frühester Beleg für „Ph.“ aufgefaßt, liegt wohl noch *pr-ʿ3* „Palast“ vor (vgl. Wb IV, 485, 13). – <sup>2</sup> Gardiner, in: JEA 19, 1933, 23. – <sup>3</sup> pBerlin 3049–6, 4. – <sup>4</sup> Hermann Ranke, *Keilschriftl. Material ...*, Berlin 1910, 32.

Lit.: Spiegelberg, in: ZAS 53, 1917, 130 f.; Fecht, *Wortakzent*, § 430; Jozef Vergote, *Joséphé en Égypte*, Löwen 1959, 45 f. J. O.

**Pharbaïtes** s. Gaue, 19. u. äg.

**Pharbaïtos** s. Horbeit

**Phernouphitēs** s. Gaue, 16. u. äg.

**Philae** (Karte 5 c), bedeutendstes Isis-Wallfahrtsheiligtum der äg. SpZt, Tempelinsel am Südende des 1. Kataraktes, ein nilschlammüberzogener Granitfels von 460 m Länge und 150 m Breite. Als Name ist Ph. (*P-Jrk*) erst seit der Zeit \*Nektanebos' I. belegt und läßt sich etymologisch nicht festlegen, da vermutlich nubischen Ursprungs. Eine äg. Inschrift<sup>1</sup> versucht auf ätiologische Weise die Insel als Gründung der Urzeit zu erweisen. Antike Autoren wollten dagegen im Namen Ph. die griech. Worte für „Freundinnen“ bzw. „Freundschaft“ erblicken<sup>2</sup>. Kopt. ΠΙΛΑΚ, ΠΙΛΑΚ? (KoptHWb, 478; die dort erwogene Übersetzung „Insel des Endes?“ beruht nur auf den kopt. Belegen).

A. *Topographie der Bauten*: (A) \*Kiosk (auch Vorhalle) Nektanebos' I., von L. Borchardt<sup>3</sup> als Teil eines ursprünglich größeren Baues erklärt, der den anbrechenden Nilfluten zum Opfer gefallen sei. Nach G. Haeny ein Bau, dessen ursprünglicher Aufstellungsort sich nicht mehr bestimmen läßt, dessen heute erhaltene Teile erst in den letzten 150 Jahren v. Chr. auf den jetzigen Standort versetzt wurden. Die äußeren Türpfosten des westlichen Eingangs belegen durch die vertauschten Königskronen eine bei der antiken Verlagerung erfolgte Drehung des Baues um etwa 180 Grad. (B) \*Arensnuphis-Tempel. Im mittleren Bauteil mindestens auf \*Ptolemaios IV. zurückgehend, durch \*Ergamenes II., \*Ptolemaios V., \*Ptolemaios VIII. und Tiberius erweitert bzw. ausgeschmückt. (C) Südl. Nilometer (\*Nilmesser). (D) 1. Westkorridor, in spätptolemäischer oder augustäischer Zt errichtet. (E) 1. Ostkorridor mit teilweise unfertigen Kapitellen. (F) Reste einer \*Mandulis-Kapelle<sup>4</sup>, südl. davon Reste eines unbekanntem spätptol. Steinbaus. (G) \*Imhotep-Tempel, von Ptolemaios V. gestiftet. (H) Philadelphos-Tor, einstmals in einer Ziegelmauer stehend, Beweis für eine sehr andere Platzanordnung in frühptol. Zt. (J) 1. Pylon. Das Mitteltor, errichtet von Nektanebos I., war einstmals Durchgang durch eine Ziegelumwallung und zeigt keine bauliche Verbindung mit den Pylontürmen, die vermutlich erst unter \*Ptolemaios VI. errichtet wurden. (K) Tor der hier verschwundenen Umfassungsmauer „a“, umgeben von Souterrain-Bauten, in erster Linie Stützkonstruktionen (nach G. Haeny) samt Resten des nördl. Nilometers. (L) \*Geburtsaus (Mam-misi, \*Philensis-Dekrete), inschriftlich unter \*Ptolemaios II. erwähnt, wurden die ersten beiden Räume unter diesem oder unter \*Ptolemaios III. errichtet. Im mittleren Raum stammen die Reliefs des Mauerfußes inschriftlich wie stilistisch gro-

ßenteils von Ptolemaios III.; die Reliefs des Geburtszyklus sind vielleicht etwas später.

Unter Ptolemaios VIII. wurde die Rückwand geöffnet und ein dritter Raum hinzugefügt. (M) 2. Ostkorridor mit (von S nach N) Laboratorium, Gerichtszimmer, Reinigungsraum und Bibliothek, unter Ptolemaios VIII. errichtet<sup>5</sup>. (N) \*Dodekaskoinos-Steile aus dem 24. Jahr Ptolemaios' VI. mit der Schenkung eines Zehents von Unternubien, davor kioskartige Stelenüberdachung aus röm. Zt. (O) 2. Pylon, vermutlich nicht vor dem 20. Jahr Ptolemaios' V. begonnen<sup>6</sup> und baulich wohl

sein könnte. (U) Kapelle röm. Zt von unbekannter Bedeutung. (V) Westliche Kirche, großteils aus Steinen des Harendotes-Tempels errichtet, zum Teil beim Bau des Kofferdammes geborgen, zum Teil von diesem verschüttet. (W) Östliche Kirche<sup>10</sup>. Die spärlichen Baureste liegen außerhalb des Kofferdammes. (X) Augustus-Tempel, in dessen 18. Jahr eingeweiht<sup>11</sup>. Sein aufgehendes Mauerwerk wurde ebenso wie das \*Diokletian-Tor von britischen und äg. Marinetauchern geborgen. (Y) Diokletian-Tor, einziger Rest der unter Diokletian (?) erfolgten Befestigung der Stadtan-

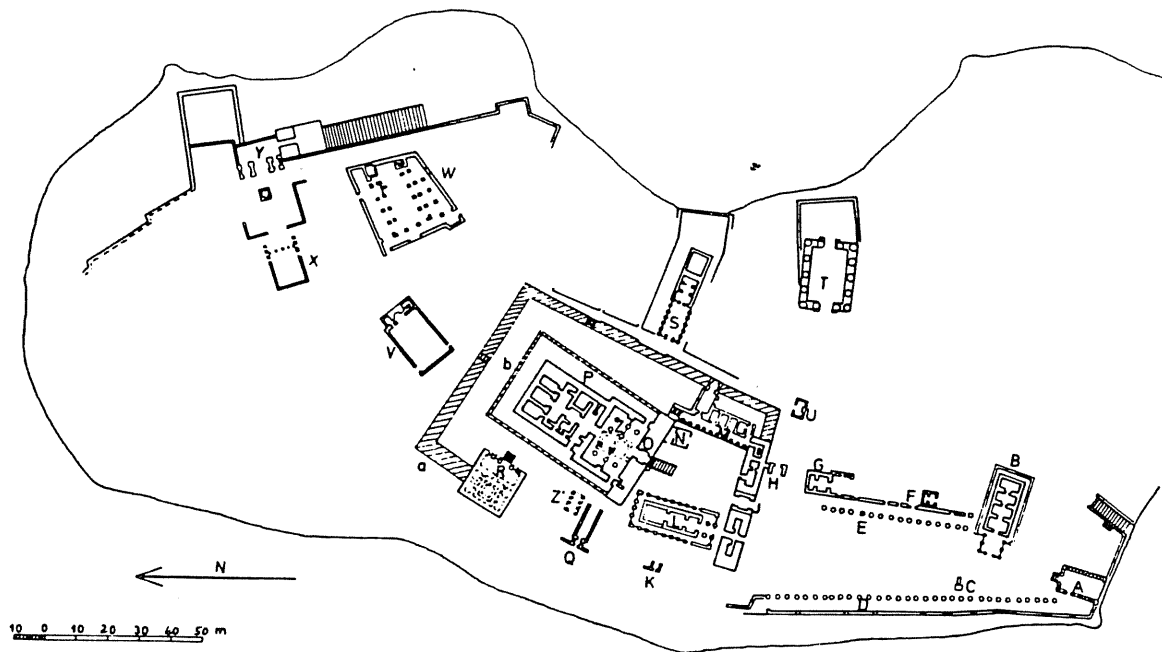

Plan von Philae (Zeichnung von Imtraud Noering, teilweise basierend auf Lyons, teilweise auf Giammarusti-Roccati).

unter Ptolemaios VI. vollendet. (P) Isis-Tempel, im inneren Teil von Ptolemaios II. errichtet und ausgeschmückt; der Pronaos<sup>7</sup> wurde vermutlich gleichzeitig mit dem 2. Pylon errichtet und unter Ptolemaios VIII. ausgeschmückt. (Q) Hadrians-Tor mit gangartigem Anbau<sup>8</sup> und den auf das \*Abaton bezogenen Reliefs und Inschriften aus den Generationen nach \*Hadrian. Im untersten Streifen der Nordwand die späteste datierte hieroglyphische Inschrift vom 24. August 394 n. Chr.<sup>9</sup> (R) \*Harendotes-Tempel, dessen Mauerwerk (mit Reliefs des \*Claudius) großteils in der westlichen Kirche verbaut wurde. (S) \*Hathor-Tempel mit Reliefs von Ptolemaios VI., \*Ptolemaios XII. u. \*Augustus. (T) \*Trajans-Kiosk, ein Stationstempel, der auf Grund von zwei in ihm befindlichen Reliefs datiert wird, baulich aber auch etwas älter

lage von Ph.<sup>11a</sup> (Z) Grundriß des ehemaligen Tempels des \*Amasis, wie er unterhalb der Bodenplatten des Pronaos bei den Verlagerungsarbeiten sichtbar wurde<sup>12</sup>. (Z') Kiosk von \*Psammetich II., dessen Mauerreste 4 m unter dem heutigen Niveau bei der Verlagerung entdeckt wurden<sup>13</sup>. (a) Ziegel-Umfassungsmauer. (b) Stein-Umfassungsmauer, von der beim Buchstaben „b“ einige Meter mit Reliefs von Ptolemaios VI. von der äg. Altertumsverwaltung 1979/80 wiederaufgebaut werden konnten.

**B. Verlagerung der Tempel:** Durch die Errichtung des alten Staudammes von \*Assuan von der Überflutung bedroht und seit 1910 tatsächlich im Stausee versunken, wurden fast alle altäg. Bauten durch die Rettungsaktion der UNESCO in den Jahren

1972 bis März 1980 auf die rund 800m n.w. gelegene Insel Agilkia verlagert. Zurückbleiben mußten die Fundamente und die Reste der beiden kopt. Kirchen, die unterhalb bzw. außerhalb jenes Kofferdammes lagen, der zur Rettung der Bauten um den Hauptteil der Insel gezogen worden war. Während der Rettungsarbeiten wurden durch archäologische und baugeschichtliche Untersuchungen manche Fragen der Kult- und Baugeschichte geklärt, manches erscheint heute noch komplizierter.

*C. Neufunde bei der Verlagerung:* 1977 wurden 18 Relieffblöcke von \*Taharqa in sekundärer Lage im Festhof n. des Tores von Nektanebos I. (= Zentraltor des 1. Pylons) bzw. in diesem verbaut gefunden<sup>14</sup>. Bei der Abtragung des 2. Pylons und der Säulen des Pronaos wurden rund 300 Blöcke des einstigen Amasis-Tempels entdeckt (s. unter „Z“ im Grundriß) sowie 21 Blöcke von Nektanebos I.<sup>15</sup>

Weiterhin kamen 5 sehr verschiedenartige Relieffblöcke der Ramessidenzeit zutage, teils verworfen, teils wiederverwendet<sup>16</sup>. Aus ihnen ist aber keine ramessidische Bautätigkeit in Ph. belegbar.

Am Baukomplex Hadrianstor waren bisher nur zwei Reliefs der Zt Hadrians selbst bekannt. Die Verlagerungsarbeiten förderten aus tiefen Schichten w. des Tores weitere thematisch einschlägige Reliefs zutage. Die einzige bisher publizierte Abb.<sup>17</sup> zeigt einen ersten Zusammensetzungsversuch, der aber die Bedeutung des Fundes noch gar nicht erkennen läßt.

*D. Religionsgeschichtliches:* Nimmt man zu den 18 Blöcken des Taharqa noch den Oberflächenfund eines weiteren Blocks<sup>18</sup>, so erscheint der bekannte Barkensockel des Taharqa in der s.ö. Ecke des Festhofes, geweiht dem \*Amun von \*Takompo<sup>19</sup>, in neuem Licht. Der Befund spricht für die Existenz eines Kultbaues von Taharqa in Ph., und die Frage von Griffith wird erneut aktuell, ob nicht Takompo vor der 30. Dyn. die Bezeichnung von Ph. war. Weiters fällt auf, daß Amun nicht nur auf dem Barkensockel, sondern auch auf den neuen Blöcken erscheint<sup>20</sup>. Zählt man zu den Taharqa-Reliefs aus stilistischen Gründen noch ein weiteres Relief<sup>21</sup> mit der Nennung von Amun-Re, so stellt sich aus der gleichzeitigen Abwesenheit von Isis heraus die Frage, ob nicht in der 25. Dyn. Amun der Gott von Ph. war. Isis wäre dann erst von den Saiten mitgebracht worden, wie die ältesten Vorkommen ihres Namens in Ph. in der 26. Dyn. belegen.

Die Vorstellung von Isis als Beschützerin ihres Brüdergemahls \*Osiris ist seit den Pyramidentexten geläufig, aber erst in Ph. entwickelt sich daraus

eine Art Volksreligion, was die demotischen<sup>22</sup>, meroitischen<sup>23</sup>, griech. und röm.<sup>24</sup> Graffiti von Ph. illustrieren.

In Ph. steht nicht der Tod des Osiris im Vordergrund, sondern seine Wiederbelebung und der Segen, den daraus das ganze Land durch die Befruchtung des \*Nils als des auferstandenen Osiris erfährt. Dieses Geschehen erfolgt aber nicht von selbst, sondern bedarf eines bewirkenden Elements, nämlich der Göttin Isis. Daher gibt es auf Ph. auch keinen eigenen Osiris-Tempel. Vielmehr erfolgt das Heilsgeschehen an Osiris durch Isis und daher in Räumlichkeiten, die mit dem Isis-Tempel in Verbindung stehen, nämlich dem sog. „Osiris-Zimmer“ am Dach des Isis-Tempels und vielleicht auch im Baukomplex des Hadrianstores. Die dortigen Reliefs setzen zwar erst mit Hadrian ein, aber eine von der äg. Altertumsverwaltung versuchsweise zusammengesetzte Szene aus den verbaut gewesenen Relieffblöcken von Amasis<sup>25</sup> läßt erkennen, daß der Osiriskult bereits unter Amasis in jene Richtung tendierte, die uns späterhin in ptol. Inschriften und detaillierter noch in Reliefs der röm. Zt (\*Abaton, \*Bigga) belegt ist.

Ein weiterer Kult galt einem „göttlichen \*Falken“ aus \*Punt, der als „lebender \*Ba des Re“ im Mittelteil des 1. Pylons feierlich inthronisiert wurde. Strabo hat das damals lebende Exemplar gesehen und beschrieben<sup>26</sup>. Den gewaltsamen Tod des letzten hl. Vogels im 4. Jh. n. Chr. beschreibt ein kopt. Text<sup>27</sup>.

Der byzantinische General Maximinus mußte noch im Jahr 451/452 n. Chr. einen Vertrag mit den \*Blemmyern und Nobaden abschließen, in dem er ihnen „nach altem Recht“ zusicherte, sie hätten freien Zugang zum Heiligtum der Isis. Auch wurde ihnen zugestanden, die Statue der Isis zu bestimmten Zeitpunkten zu Schiff mit nach Nubien zu nehmen, damit sie dort Orakel gebe<sup>28</sup>. Erst zwischen Mitte 535 und Ende 537 n. Chr. wurden die altäg. Kulte von Ph. auf Anordnung von Justinian zwangsweise beendet<sup>29</sup>. In die Tempelbauten von Ph. wurden in der Folgezeit vier Kirchen eingebaut<sup>30</sup>.

<sup>1</sup> Kákosy, in: Acta Antiqua Academiae Scientiarum Hungaricae 16, 1968, 39f. – <sup>2</sup> Lévy, in: Latomus 5, 1946, 127–130; – ferner Prokopios, De bello Persico I, 19, 34 = Hopfner, Fontes IV, 708. – <sup>3</sup> Bericht über den baulichen Zustand der Tempelbauten auf Ph., SPAW 1896, 1211f. – <sup>4</sup> Gegenüber dem Eingang wurde die Mandulis-Stele, CG 22192, gefunden. – <sup>5</sup> Datierbar durch die Wiederverwendung eines Türsturzes von Ptolemaios VI. (sic), der bei Farag, Wahba und Farid, in: OrAnt 16, 1977, 315 als Block aus den „Eastern Annexes“ erwähnt wird. – <sup>6</sup> Da sich unter der Pflasterung des Pronaos der Oberteil einer Stele des meroit. Königs

Adikhalamani gefunden hat, s. Farid, in: MDAIK 34, 1978, 53–56. – <sup>7</sup> Früher gerne als Hypostyl bezeichnet, nach G. Haeny (s. \*Hypostyl) eigentlich ein verkürzter, säulenumstandener Hof samt Pronaos. – <sup>8</sup> Früher nicht ganz zutreffend als „Osiris-Kapelle“ bezeichnet. – <sup>9</sup> Francis Ll. Griffith, Catalogue of the Demotic Graffiti of the Dodecaschoenus, Oxford 1935–37, 126 Nr. 436 u. pl. 69. – <sup>10</sup> Großmann, in: JAC 13, 1970, 29–41. – <sup>11</sup> Borchardt, in: JDAI 18, 1903, 73–90. – <sup>11a</sup> Ugo Monneret de Villard, La Nubia romana, Rom 1941, 5 ff. – <sup>12</sup> Farag, Wahba und Farid, in: OrAnt 16, 1977, 319–324, pl. 29–30. – <sup>13</sup> Antonio Giammarusti und Alessandro Roccati, File, Novara 1980, 58 f. – <sup>14</sup> Farag, Wahba und Farid, in: OrAnt 18, 1978, 281–289. – <sup>15</sup> Farag, Wahba und Farid, in: OrAnt 16, 1977, 315–319 u. 17, 1978, 147–152. Den Namen *P-jrk* für Ph. konnte ich an keinem der Amasis-Blöcke ausmachen. Aber drei der bisher veröffentlichten Amasis-Blöcke (OrAnt 16, 1977, pl. 14, 15 u. 26) zeigen *ju* (= *jt*) *w'b(t)* „Abaton“ als Toponym. – <sup>16</sup> Farag, Wahba und Farid, in: OrAnt 18, 1979, 281–282; Wahba, in: MDAIK 34, 1978, 181–183. – <sup>17</sup> Giammarusti und Roccati, File, 30 links unten, dort versehentlich Marc Aurel zugeschrieben. – <sup>18</sup> Winter, in: Antike Welt 7, 1976, 11 Abb. 16. – <sup>19</sup> Griffith, in: BIFAO 30, 1931, 128. – <sup>20</sup> Farag, Wahba und Farid, in: OrAnt 18, 1979, 286 Fig. 2 zumindest als Federkrone, aber deutlich pl. 19 c. – <sup>21</sup> Winter, in: Antike Welt 7, 1976, 11 Abb. 17. – <sup>22</sup> Francis Ll. Griffith, Catalogue of the Demotic Graffiti of the Dodecaschoenus I–II, Oxford 1935–37. – <sup>23</sup> Francis Ll. Griffith, Meroitic Inscriptions II, ASE 20, 1912; Török, in: Oikumene 2, Budapest 1978, 217–229. – <sup>24</sup> André und Etienne Bernand, Les Inscriptions grecques de Philae I–II, Paris 1969; Festugière, in: Revue des Études grecques 83, 1970, 175–197; Roccati, in: Fs Vermaseren III, Leiden 1978, 988–996; Roccati, in: Fs Montevicchi, Bologna 1981, 323–333. – <sup>25</sup> Farag, Wahba und Farid, in: OrAnt 16, 1977, pl. 13, besser bei Giammarusti und Roccati, File, 60 f. – <sup>26</sup> Junker, in: WZKM 26, 1912, 42–62. – <sup>27</sup> Ernest A. Th. Wallis Budge, Miscellaneous Coptic Texts in the Dialect of Upper Egypt, London 1915, 445; Spiegelberg, in: AfP 7, 1924, 186–189. – <sup>28</sup> Priscus, Fragmente Nr. 21 = André Bernand, Les Inscriptions grecques de Philae I, Paris 1969, 19. – <sup>29</sup> Prokopios, De bello Persico I, 19, 36–37; Nautin, in: Cahiers Archéologiques 17, 1967, 1–43. – <sup>30</sup> Krause, in: Reallexikon zur Byzantinischen Kunst I, Sp. 75 (Isis-Tempel; Hathor-Tempel; Imhotep-Tempel; Arensnuphis-Tempel).

*Editionen:* Georges Bénédite, Le Temple de Philae, MMAF 13, 1893; Junker, Philae I; Junker-Winter, Philae II.

*Lit.:* Winter, in: Textes et Langages III, BdE 64/3, 1974, 229–237 (mit Lit. bis 1974); Kees, in: RE, s. v. Philai; RÄRG, 592–594; Winter, in: Antike Welt 7, 1976, 2–15; Antonio Giammarusti und Alessandro Roccati, File, Novara 1980.

E. W.

**Philensis-Dekrete.** Zwei Dekrete, die sich als hieroglyphisch-demot. Bilinguen aus der Zt Ptole-

maios' V. an der ö. Außenwand des Geburtshauses in Philae<sup>1</sup> befinden. Leider wurden die Dekrete unter Ptolemaios XII. von großflächigen Reliefs und Inschriften<sup>2</sup> überdeckt und dabei schwer beschädigt.

Philensis I am n. Teil der Wand<sup>3</sup> ist auf das 21. Jahr Ptolemaios' V. datiert. Es ist eine zu Ehren von Kleopatra I. veränderte Version des 12 Jahre früher veröffentlichten Dekretes des Steines von Rosette. Durch eine Parallele einer Stele aus Dendera wurden einige zerstörte Passagen des Textes in Philae lesbar<sup>4</sup>.

Philensis II am s. Teil der Wand<sup>5</sup> enthält den Bericht über die Niederwerfung des langjährigen Aufstandes in Oberägypten<sup>6</sup>. Aus diesem Anlaß werden jährliche Feste gestiftet mit Prozessionen, auch der Statuen von Kleopatra I., in allen Tempeln Äg. Einige der Textlücken werden sich durch die leider auch nur fragmentarische Stele Kairo 27/11/58/4 (Publikation in Vorbereitung) schließen lassen, denn sie ist eine sehr genaue Parallele der hieroglyphischen Version von Ph. II und bestätigt die bisher nur erschlossene Datierung des Dekretes in das 19. Jahr Ptolemaios' V. Außerdem ist der Name des aufständischen einheimischen Königs an drei Stellen klar als *Hr-un-nfr* geschrieben, jenes Königs, den man bis vor kurzem Anchmächis gelesen hat<sup>7</sup>.

<sup>1</sup> PM VI, 228 Nr. 225–226; Urk. II, 198–230; W. Max Müller, Egyptological Researches III, Washington 1920. – <sup>2</sup> Junker-Winter, Philae II, 216. 218. – <sup>3</sup> Urk. II, 198–214; Berliner Philae Phot. 416 (Übersicht); 423–425 (hierogl. Version); 429–434 (demot. Version). – <sup>4</sup> Dumas, in: MDAIK 16, 1958, 73–82. – <sup>5</sup> Urk. II, 214–230; Berliner Philae Phot. 415–416 (Übersicht); 426–428 (hierogl. Version); 435–438 (demot. Version). – <sup>6</sup> Sethe, in: ZÄS 53, 1917, 35–49; Alliot, in: Revue des Études Anciennes 54, Bordeaux 1952, 18–26; ders., in: Revue Belge de Philologie et d'Histoire 29, Brüssel 1951, 421–443. – <sup>7</sup> So noch LÄ II, 996; verbessert durch F. de Cenival, in: Enchoria 7, 1977, 10; Zauzich, in: GM 29, 1978, 157 f.; Clarysse, in: CdE 53, Nr. 106, 1978, 243–253. E. W.

Philipp Arrhidaios, Sohn Philipps II. u. Halbbruder \*Alexanders d. Gr. Nach dessen Tode im Juni 323 v. Chr. wurde Ph., obwohl schwachsinnig, neben \*Alexander IV. zum König erhoben und regierte mit verschiedenen Reichsverwesern. Im Herbst 317 ließ Olympias, die Mutter Alexanders d. Gr., ihn und seine Gemahlin hinrichten. Zwei demotische Papyri sind in seine Regierungszeit datiert<sup>1</sup>. Unter seinem Namen entstand in \*Karnak das Granitsanktuar (\*Amunsbarke)<sup>2</sup>, wurde in \*Hermupolis magna am Thottempel<sup>3</sup> und in \*Sebennyos am Tempel des \*Onuris-\*Schu weitergebaut<sup>4</sup>.



<sup>1</sup> Pap. Philadelphia 1: Jahr 7; Pap. Bibl. Nat. 219: Jahr 8 (zu diesem Zeitpunkt war Ph. schon tot). – <sup>2</sup> Barguet, Temple d'Amon-Rê, 136 ff., Tf. 23; vgl. auch Urk. II, 10. – <sup>3</sup> PM IV, 165–167; vgl. Urk. II, 9. – <sup>4</sup> PM IV, 43.

Lit.: Kaerst, in: RE II, 1248–1249 s. v. Arrhidaios.

H.-J. Th.

**Philister.** Als eine wohl jüngere Gruppe<sup>1</sup> innerhalb der Bewegungen der \*Seevölker treten die Ph. erstmals und dominant unter \*Ramses III. namentlich<sup>2</sup> und ikonographisch<sup>3</sup> in Erscheinung<sup>4</sup>. Die Frage nach ihrer Herkunft kann trotz der auf Kreta deutenden Hinweise im \*Alten Testament<sup>5</sup> und diverser für illyrische<sup>6</sup> oder westkleinasiatisch-ägäische Provenienz<sup>7</sup> sprechender Indizien<sup>8</sup> noch nicht als gelöst gelten. Die Konfrontation mit Ägypten hat anscheinend u. a. eine sukzessive Ansiedlung der Ph. in der palästinischen Küstenebene<sup>9</sup> und im Hinterland<sup>10</sup> im Gefolge, wobei eine partielle Assimilation an vorhandene äg. Strukturen vollzogen wird<sup>11</sup>. Nach anfänglicher Vormachtstellung bei gleichzeitigem Niedergang der Kontrollgewalt Äg. in \*Palästina<sup>12</sup> (Richterzt) erleiden die Ph. in der frühen Königszt, vor allem unter David, erhebliche Einbußen, ohne jedoch ganz verdrängt zu werden<sup>13</sup>. Die Szene der Niederwerfung eines mit der Doppelaxt bewehrten Feindes durch \*Siamun<sup>14</sup> kann sich auf einen Feldzug gegen philistäische Städte beziehen, von denen \*Gezer als Mitgift der „Tochter Pharaos“ (d. h. wohl Siamuns) an \*Salomo geht<sup>15</sup>. Nach gelegentlicher Präsenz der Assyrer in philistischem Bereich kommt es unter \*Psammetich I. noch einmal zu einem äg. Feldzug gegen die Ph., deren Autonomie freilich erst mit der neubabylonischen Okkupation ihr Ende findet<sup>16</sup>. Wie die Geschichte, lassen auch die Sprache der Ph. (indogermanisch?)<sup>17</sup>, die genuine Kultur (u. a. die sog. Ph.-keramik<sup>18</sup> und der Kopfschmuck<sup>19</sup>) und die Religion (Kultformen<sup>20</sup>) noch viele Rätsel offen.

<sup>1</sup> Wolfgang Helck, Die Beziehungen Ägyptens und Vorderasiens zur Ägäis bis ins 7. Jahrhundert v. Chr., Darmstadt 1979, 135 ff. – <sup>2</sup> Vgl. die Schreibungen *pw-rj-sj-tj* (Kitchen, Ram. Inscr. V, 25, 5; 37, 2. 3; 73, 9?; 91, 11), *pw-rj-sj-t* (Kitchen, op. cit. V, 28, 4; 36, 7; 40, 3); *pw-jr-sj-tj* (Kitchen, op. cit. V, 102, 8; s. dazu die jüngeren Belege AEO I, 199?; pHarris I, 76, 7). Die Variabilität der Determinative erlaubt keine einheitliche Definition. – <sup>3</sup> Medinet Habu I, Tf. 32. 37. 39. 41. 42. 44. – <sup>4</sup> Mehrheitlich zusammen mit der Gruppe der *tkr* (vgl. u. a. Hans Goedicke, The Report of Wenamun, Baltimore-London 1975, 175 ff.; Helck, op. cit., 135 f.) zitiert und mit dieser als *thr* bezeichnet (dazu Helck, op. cit., 135 f.; G. Lehmann, in: UF 11, 1979, 488 f.). Zum nach der Inschriftenfolge frühesten Nachweis (Kitchen, Ram. Inscr. V, 25, 5: Jahr 5) vgl. jetzt die kritische

Position von John Strange, Caphtor/Keftiu. A new Investigation, Acta Theologica Danica 14, Leiden 1980, 140. – <sup>5</sup> Am. 9,7; Jer. 47, 4. Zur Interpretation der Stellen 1 Sam. 30, 14; 2 Sam. 6, 18; 15, 18; Ez. 25, 15; Zeph. 2, 5 vgl. vor allem A. Strobel, Der spätbronzezeitliche Seevölkersturm, BZAW 145, Berlin 1976, 101 f. und Strange, op. cit., 118 ff. Zur Annahme einer früheren Invasion von ‚Patriarchal Philistines‘ (Kitchen, Philistines, s. Lit., 56) nötigt der biblische Befund nicht. – <sup>6</sup> Bonfante, in: AJA 50, 1946, 251 ff.; zuletzt Lehmann, op. cit., 494. – <sup>7</sup> Georgiev, in: JKAF 1, 1950, 136 ff. – <sup>8</sup> Vgl. Strobel, op. cit., 159 ff.; Strange, op. cit., 124 ff. – <sup>9</sup> Vgl. Kitchen, Philistines (s. Lit.), 60 ff.; Strobel, op. cit., 77 ff.; Lehmann, op. cit., 492. – <sup>10</sup> Vgl. Strobel, op. cit., 85 ff.; Helck, op. cit., 141 f. – <sup>11</sup> Kitchen, Philistines, 69 f.; Trude Dothan, Excavations at the Cemetery of Deir el-Balah, in: Qedem 10, Jerusalem 1979, 103. – <sup>12</sup> Vgl. Kitchen, Philistines, 63 f. – <sup>13</sup> Vgl. u. a. Kitchen, Philistines, 64; Siegfried Herrmann, Geschichte Israels in alttestamentlicher Zeit, München 1973, 201. – <sup>14</sup> Pierre Montet, Le drame d'Avaris, Paris 1941, fig. 58; Montet, Tanis, pl. 9 A. – <sup>15</sup> Vgl. u. a. Kitchen, Third Interm. Period, 280 f.; Green, in: JBL 97, 1978, 363 (mit Lit.); Manfred Görg, Die Tochter Pharaos, Freiburg-Göttingen 1982. – <sup>16</sup> Vgl. u. a. Kitchen, Philistines, 67. – <sup>17</sup> Vgl. Bonfante, op. cit., 258 f.; Georgiev, op. cit., 138 f.; Kitchen, Philistines, 67; Strobel, op. cit., 262 ff.; Strange, op. cit., 133 f. Neben den Wörtern indogermanischer Provenienz ist auch mit Entlehnungen u. a. aus dem Ägyptischen zu rechnen. – <sup>18</sup> Vgl. dazu u. a. Arne Furumark, The Chronology of the Mycenaean Pottery, Stockholm 1941, 188 ff.; T. Dothan, Philistines; Strobel, op. cit., 220 ff. – <sup>19</sup> Zur Diskussion vgl. Galling, in: Ugaritica VI, 1969, 247 ff. mit Helck, op. cit., 301; Strobel, op. cit., 246 ff. – <sup>20</sup> Vgl. dazu Kitchen, Philistines, 68; Strobel, op. cit., 209 ff.

Lit.: K. A. Kitchen, The Philistines, in: Peoples of Old Testament Times (ed. D. J. Wiseman), Oxford 1973, 53–78; T. Dothan, The Philistines and their Material Culture, Jerusalem 1967 (hebr.). M. Gö.

Phiops s. Pepi

Phlabōnitēs s. Gaue, 6. u. äg. (Anm. 184)

**Phönix**, äg. *bnw*. I. Der Name des *bnw*-Vogels dürfte mit den Worten *wbn* und *bwn* verbunden sein, doch läßt sich die genaue Bedeutung nicht ermitteln<sup>1</sup>. Die Ableitung des griech. Namens aus diesem Wort (*bnw* – boine – φοινῖξ)<sup>2</sup> wird jetzt bezweifelt<sup>3</sup>, doch kann sie nicht als widerlegt betrachtet werden. Ph. wird auf das Wort *po-ni-ke* in der Linear B-Schrift (möglicherweise „Greif“)<sup>4</sup> zurückgeführt, bei dem mit einem semitischen Ursprung gerechnet wird. Wie dem auch sei, wurden die grundlegenden Charakterzüge des Sonnenvogels aus Äg. übernommen. Auch die Verbindung des Namens mit der Palme ist beiden Kulturen gemein. Während griech. φοινῖξ sowohl den Vogel als auch den Baum bezeichnet, findet

man in Äg. eine Ähnlichkeit im Klang der beiden Wörter (*bnw* – *bnrt* oder *bnjt*<sup>5</sup>), was jedoch keineswegs eine Identität des Wortstammes beweist.

II. Über das Äußere des Ph. geben zuerst Hieroglyphen, später Darstellungen in Gräbern, auf Särgen, Papyri usw. Auskunft. Im AR wird ein kleiner Vogel, vielleicht die Bachstelze, *bnw* (*bn*) genannt<sup>6</sup>. In den Sargtexten zeigt das Schriftzeichen schon zuweilen die spätere Reihergestalt<sup>7</sup>. Im allgemeinen wurde der Ph. als Reiher (*Ardea cinerea* oder *purpurea*) abgebildet, d.h. in reiner Vogelform mit zwei langen Federn auf dem Kopf. Sein Gefieder ist hellblau bzw. gräulich<sup>8</sup>, die späten Berichte über den Märchenvogel stellen ihn als ein Wesen mit goldenen und purpurfarbigen Federn dar<sup>9</sup> (Vgl.  $\varphi\omicron\iota\nu\iota\xi$  – „Purpur“). Er trägt die Atef-Krone<sup>10</sup> oder die Sonnenscheibe<sup>11</sup>. Manchmal werden seine Bilder stärker durch die Götterikonographie beeinflusst, dann wird er als Mischgestalt oder in Menschenform vorgestellt. Auf einem Papyrus erscheint unter den Bildern eine sitzende Göttergestalt mit Reiherkopf<sup>12</sup>. In \*Medinet Habu hat „*bnw*, der große Gott“ Menschengestalt mit Falkenkopf<sup>13</sup>. In Edfu wurde *bnw* als Mitglied zweier Neunheiten einmal als menschengestaltiger Gott auf einem Thron abgebildet<sup>14</sup>, auf einem anderen Bild gehört er zu einer Gruppe von neun stehenden Göttern in Mumienform<sup>15</sup>. In der Römerzeit erhielt der Ph. – wie in der antiken Kunst – auch in Äg. einen Strahlennimbus<sup>16</sup>. Auch die Stimme des Ph. wird erwähnt. In einem Harfnerlied aus der Zeit Ramses' II. wird die Stimme des Verstorbenen mit der des „göttlichen *bnw*“ verglichen<sup>17</sup>.

III. Das Zentrum des Ph.-Kultes lag in \*Heliopolis. *Hwt bnw* ist bereits in den Pyr. Texten belegt<sup>18</sup>. Dieses Phönixhaus scheint – wenigstens in der SpZt – ein Teil des heliopolitanischen \*„Fürstenhauses“ gewesen zu sein<sup>19</sup>. Auch in den späten Ph.-Sagen spielt Heliopolis als Bestattungs- bzw. Auferstehungsort des Vogels eine wichtige Rolle<sup>20</sup>. Daneben gab es eine Anzahl anderer Kultorte. Ein bedeutender Tempel stand in der Nähe von \*Hu (Diospolis Parva) im 7. o.äg. Gau (*Hwt bnw*)<sup>21</sup>, nach dem ein Ort benannt wurde. Er dürfte mit dem früheren *Pr bnw*<sup>22</sup> identisch gewesen sein<sup>23</sup>. Der Ortsname \*Hut-benu ist auch im 18. o.äg. Gau belegt, in der geographischen Liste in Edfu ist er sogar die Metropole des Gaus<sup>24</sup>. Er ist bei Scharuna oder nördlich von Scheich Fadl (\*Hardai) zu suchen<sup>25</sup>. Ein „großer *bnw*“ wurde in \*Herakleopolis verehrt<sup>26</sup>. In Edfu erscheint er in mehreren Formen<sup>27</sup>. Auch in \*Sais genoß er anscheinend einen wichtigen Kult, zu *rsnt* und *mh-nt* gehörte je ein *hwt bnw*<sup>28</sup>. Die große Verbreitung des Kultes (es gab sicher auch andere

Kultorte) resultierte aus den Verbindungen des Ph. mit den großen Göttern Äg. Hinsichtlich einiger Versionen der Ph.-Sage, wonach die Heimat des Vogels in einem exotischen Land (Indien oder Arabien) liegt, ist es von Bedeutung, daß er nicht nur in \*Philae erscheint<sup>29</sup>, sondern auch mit dem weit südlicheren \*Punt in Verbindung gesetzt wurde („der göttliche *bnw*, der Punt überfliegt“)<sup>30</sup>.

IV. *Bnw* wurde nicht nur als „göttlich“ bezeichnet, er wird auch „der große Gott“ genannt<sup>31</sup>. Im demotischen Tb 125 wird *bnw* als „Gott“ übersetzt<sup>32</sup>. Seine hohe Rangstufe war eine Folge seiner engen Beziehungen oder Verschmelzung vorerst mit \*Atum, \*Re und \*Osiris. Nach einem Mythos erschien Atum bei der Welterschöpfung im Phönixhaus in Heliopolis<sup>33</sup>. Atum ist „der große Ph. in Heliopolis“<sup>34</sup>. Auch im NR und in der SpZt kommt die Identität der beiden in verschiedenen Formen zum Ausdruck<sup>35</sup>. Das Epithet „der von selbst entstand“ (*hpr ds.f*)<sup>36</sup> wurde für den Ph. von Atum oder Re übernommen.

*Bnw* galt als „Seele des Re“<sup>37</sup>, konnte aber auch als *hprw*<sup>38</sup> oder *šsmw*<sup>39</sup> des Re bezeichnet werden. Beide wurden auch gleichgesetzt. Re nennt sich *bnw*<sup>40</sup>, und *bnw* wird als Re (falkenköpfiger Gott mit Sonnenscheibe) dargestellt<sup>41</sup>. Das „Überfahren des *bnw* nach Osten“ kann so illustriert werden, daß in der Barke nur Re abgebildet wird<sup>42</sup>. Die solare Natur des Vogels ist in der griech. Sage vorherrschend, in der Kunst kommt dies durch den Strahlennimbus zum Ausdruck<sup>43</sup>. Die Gleichsetzung mit Osiris ist zuerst in den Sargtexten belegt. Der große *bnw* in Heliopolis ist Osiris<sup>44</sup>. Der Ph. wurde auch als „Seele des Osiris“ betrachtet. Außer in Philae<sup>45</sup> wurde der Ba des Osiris z.B. auch in Hu mit dem Ph. identifiziert. Auf einem Bild wird die *bnw*-Seele auf einem Baum neben dem Osirisgrab dargestellt<sup>46</sup>. In derselben Stadt wurde ein Osiris-Ph. unter dem Namen *Wnšpsf* verehrt<sup>47</sup>. Den Ph. läßt hier seine Schwester \*Nephtys-Heresket wohlbehalten sein<sup>48</sup>. In der demotischen Version des Buches vom \*Atmen wird Osiris-\*Sepa in Heliopolis mit dem Ph. identifiziert<sup>49</sup>. Ein Bericht über die Verwandlung des Osiris in *bnw* ist im pJumilhac erhalten: Osiris nahm zuerst die Gestalt des \*Anubis-\*Imiut an, dann verwandelte er sich in einen Ph., um nach dem Ort zu fliegen, den er gekannt hatte<sup>50</sup>. Die Transformation geschah in Hut-benu, im 18. o.äg. Gau. Wenn ein Kalendertext des NR von der „Verwandlung in einen *bnw*“ spricht, dürfte diese Episode des Osirismythos angedeutet worden sein<sup>51</sup>.

Fallweise kam der Ph. auch mit anderen Göttern in Berührung. So steigt \*Hathor als Ph. zum Himmel<sup>52</sup>. Bei dieser Vorstellung dürfte die We-

sensverwandtschaft zwischen Falke und *bnw* mitgespielt haben<sup>53</sup>. In Edfu ist der Ph. ein Mitglied von Neunheiten geworden, die mit den bekannten Götterkreisen nichts zu tun haben<sup>54</sup>. Auch zusammen mit \*Amun wird er erwähnt<sup>55</sup>.

V. Mythische Elemente. Eine zusammenhängende Ph.-Geschichte zeichnet sich in den äg. Texten nicht ab. Nach zwei Texten der SpZt wurde er auf einem Weidenbaum im großen Fürstenhaus in Heliopolis geboren<sup>56</sup>. Die Verbindung des Ph. mit dem Weidenbaum ist aber schon früher belegt<sup>57</sup>. Die Gleichsetzung mit Atum und die Rolle des *bnw* bei der Schöpfung lassen darauf schließen, daß er als Urgott angesehen wurde. Schu erklärt von sich, daß er nach seiner Geburt mit dem Hauch der Kehle des Ph. umhüllt war am Tag, als Atum entstand<sup>58</sup>. Nach einem späten Schöpfungstext trug Amun als Urschlange den Ph. auf seinem Rücken<sup>59</sup>. Die Schöpferrolle des Ph. kommt auch auf einer magischen Gemme zum Ausdruck, auf der das auf dem Lotos sitzende Sonnenkind und daneben der Ph. abgebildet sind<sup>60</sup>. Auch die jährliche Überschwemmung wurde mit dem solaren Urvogel in Zusammenhang gebracht. Bei der Schreibung des Wortes „Überschwemmung“ (*b'ḥ*) wurde ein Zeichen verwendet, das den Reiher auf einer Stange (auf dem Urhügel?) darstellt<sup>61</sup>. *Bnw* herrscht über den Fluß<sup>62</sup>. Auch Herapollo wußte, daß der Ph. als Schriftzeichen auch in der Bedeutung Nilflut verwendet wurde<sup>63</sup>. Das vertraute Bild des über dem Nil schwebenden Reihers dürfte das Entstehen dieser Vorstellungen gefördert haben.

In den späten Tempeltexten erscheint der Ph. in mehrfachen Funktionen. Nach einer Stelle kommt er in Edfu an der Spitze der Bas der Götter an, nachdem er die vier Teile des Himmels durchwandert hatte<sup>64</sup>. Als eine Form des Horus von Edfu ist er Vater der Hathor<sup>65</sup>. Er galt auch als Schutzgott und befreite die Bedrückten von ihrem Leiden<sup>66</sup>. Durch die Verbindungen zu Osiris und Re entstand die Vorstellung vom toten Ph. In Edfu wurde er zu einer Neunheit von verstorbenen Göttern zugezählt, deren Leichname verborgen lagen, während ihre Seelen sich im Himmel aufhielten<sup>67</sup>.

VI. Ph. und Periodizität. Für die antike Welt war der Ph. das Symbol der Verjüngung und Auferstehung sowie der Zeit und langer Perioden. Seit Herodot<sup>68</sup> wurde für die periodische Wiederkehr des Ph. im allgemeinen eine Zeitspanne von 500 Jahren angenommen. Dies sollte einer heliopolitischen Tradition entsprechen. Daneben sind auch andere Zahlen belegt<sup>69</sup>, von denen 1461, die Länge der \*Sothisperiode, bei Tacitus<sup>70</sup> eine besondere Beachtung verdient. Mit dem Sothiszyklus ist der Ph. auch sonst verbunden. 139 n. u. Z.

und in den nachfolgenden Jahren (142–3) erschienen Geldmünzen mit Bild des Ph. und der Inschrift Aion<sup>71</sup>. Angeblich haben die Ägypter die Perioden durch den Ph. gemessen<sup>72</sup>. Nach Herapollo schrieben die Äg. die Neuschöpfung (apokatastasis), die nach einer langen Zeit stattfand, mit dem Zeichen des Ph.<sup>73</sup>. Wenn auch in der griech.-röm. Zeit und möglicherweise schon früher (vgl. Herodot) solche Ansichten von äg. Priestern vertreten worden sein dürften, läßt sich ein festgesetzter Zeitabschnitt, eine „Phönixperiode“<sup>74</sup>, in äg. Quellen nicht nachweisen.

Zu der Zeit und Ewigkeit sowie Wiederkehr hatte allerdings der Ph. auch im pharaonischen Äg. enge Beziehungen. Der Name *bnw jw* („Der Ph. ist gekommen“) bringt die Freude über das Erscheinen des Vogels zum Ausdruck<sup>75</sup>. Die Verbindung mit dem Sedfest („Herr der Sedfeste“)<sup>76</sup> und dem \*Ischedbaum<sup>77</sup> zeigt, daß er als Symbol einer langen Regierungszeit galt.

Bei seiner Verlegung in den Nachthimmel als Venus dürfte auch die Idee der Periodizität mitgespielt haben. Dies wurde jedoch nie ausführlich ausgearbeitet. Der Planet wurde häufig als *bnw* abgebildet und *B'ḥ*, *Wsjr* und manchmal *Bnw* genannt<sup>78</sup>.

Auf einem Papyrusbild sitzt eine Menschengestalt mit *bnw*-Kopf neben zwei Personifikationen der Ewigkeit, (*n)hbḥ* und *dt*<sup>79</sup>, wodurch der Ph. als dritter Aspekt dieser komplexen Vorstellung aufgeführt wird. Der große Ph. in Heliopolis wurde „Revisor dessen, was existiert“<sup>80</sup>, genannt. Das Existierende wurde als *nhḥ* und *dt* interpretiert<sup>81</sup>. *nhḥ* galt hier als Tag, *dt* als Nacht. *Bnw* als eine Form des Sonnengottes dürfte als die regulative Kraft des ewigen Wechsels der Tageszeiten betrachtet worden sein. In der Symbolsprache der Römerzeit manifestierten sich die mit dem Ph. verbundenen Ewigkeitsideen durch Assoziation des Vogels mit der Uroboros-Schlange: Auf einer magischen Gemme wird ein von einer sich in den Schwanz beißenden Schlange umgebener Ph. abgebildet<sup>82</sup>.

VII. Dem Ph. kommt auch im Totenglauben eine bedeutende Rolle zu. Dies resultiert einerseits aus seiner Verbindung mit Osiris sowie mit Atum und Re, und andererseits aus der Annahme einer Wesensverwandtschaft zwischen dem Ba-Vogel und dem *bnw*-Reiher. In den Pyramidentexten tritt der Ph. in einem kosmogonischen Zusammenhang auf<sup>83</sup>. In den Sargtexten wird anscheinend auch die ungehinderte Fortbewegung des Toten mit dem Ph. verbunden. In einem Text wird Re aufgefordert, dem Toten den Weg freizugeben, der vom *bnw* zugewiesen wurde<sup>84</sup>. Anderswo wird das Fortgehen des Verstorbenen mit dem des Reihers (*nwr*) verglichen und zugesetzt: „Es ist der Ph., der

dahingeht (*sw*)<sup>85</sup>. Diese Texte werden natürlich durch den majestätischen Flug des Reihermotiviert. Auch auf sonst nicht näher bekannte Mythen wird in den Sargtexten angespielt. Der Ph. des Anubis wird erwähnt<sup>86</sup>, und nach einer anderen Stelle hatte der Ph. eine Tochter. Wenn der Verstorbene keinen Sohn hatte, zeugte er – wenn die dunkle Stelle recht verstanden wird – einen mit dieser Tochter<sup>87</sup>.

Hinsichtlich der späteren Totenliteratur hat die Stelle: „Ich bin eingetreten als Falke und bin herausgegangen als *bnw*“<sup>88</sup>, eine besondere Wichtigkeit. Der Satz erscheint auch in der späteren Form des Spruches im Tb<sup>89</sup>. Nach dem Ph. wird der Morgenstern genannt, der selbst als die nächtliche himmlische Form des *bnw* galt (S. Abschn. VI.). In Tb wurde der Spruch „Die Gestalt eines *bnw* annehmen“ aufgenommen<sup>90</sup>, aber ebenso konnte sich der Verstorbene u. a. auch in einen Falken verwandeln<sup>91</sup>. Auf dem Denkstein des Paḥeri steht unter den Verwandlungsmöglichkeiten des Verstorbenen an erster Stelle *bnw*, danach Schwalbe, Falke und Reiher<sup>92</sup>. In der \*Tagewählerei kann die Verwandlung zum *bnw* auch eine unheilvolle Bedeutung haben; man soll an diesem Tag zu Hause dem *bnw* Opfer darbringen<sup>93</sup>. Hier liegt offenbar ein Euphemismus für den Tod des Osiris vor. Die Verbindung von *bnw* mit dem Falken ist noch in den spätesten Totentexten belegt. In einem demotischen Papyrus folgen die Kapitel der Verwandlung in Falken, Ibis und *bnw* nacheinander<sup>94</sup>. Im pRhind I ist die Seele ein Ph., das Herz ein Falke und Ibis<sup>95</sup>. Die Verbreitung dieser Vorstellungen wurde einerseits durch die Vogelgestalt des Ba, andererseits durch Benennung „Seele des Osiris“ des Ph. gefördert.

In Tb 125 erscheint der große *bnw* von \*Herkleopolis als Symbol der Reinheit<sup>96</sup>. In Tb 64 wird der Ph. in Heliopolis über den Zustand der Unterwelt unterrichtet<sup>97</sup>. Dies hängt gedanklich mit der Revisorfunktion des Ph. in Tb 17<sup>98</sup> zusammen.

Auch im Höhlenbuch ist der Ph. mit der Unterwelt verbunden. Er wird als „Seele der Unterweltlichen“ (*bʿ dʿtju*) bezeichnet<sup>99</sup>. Nach einer anderen Stelle passiert er die Türe der Unterwelt<sup>100</sup>, offenbar als Osiris oder Re.

Ph. hatte noch zahlreiche andere Beziehungen zum Totenglauben. In einer Inschrift der 22. Dyn. heißt es z. B., als der Vater für seinen Sohn spricht: „Ich erbitte für ihn die Jahre der Zufriedenheit. Ich berichte über ihn dem Ph.“<sup>101</sup>. Hier dürfte der Sonnengott gemeint gewesen sein. Auch bei der Mumifizierung kam dem Ph. unter der 21. Dyn. eine eigenartige Rolle zu. In den Priesterbegräbnissen wurden in die Mumienbinden die vier Söhne des Horus und ein *bnw* aus Wachs eingelegt<sup>102</sup>. Sie sollten die Eingeweide, die zu dieser Zeit nach

einer gesonderten Einbalsamierung in den Leib zurückgelegt wurden, beschützen (\*Horuskin-der).

Im Totenkult wurde *bnw* auch mit dem Skarabäus und dem Herzen assoziiert. Im Grab des \*Tutanchamun und sonst öfters wurden Skarabäen mit dem Bild des Ph. versehen<sup>103</sup>. Auch auf einem Herz-Amulett erscheint das Bild des Ph.<sup>104</sup>, und auf einem Papyrus steht er neben dem Herzen und dem Skarabäus<sup>105</sup>. Die Herzskarabäen mit Ph. sind entweder mit Tb 29 B – in dem der Ph. „Seele des Re“ genannt wird – oder mit Tb 30 B beschriftet<sup>106</sup>.

Ein ovaler Bergkristall (Einlage in einem \*Pektoral) wurde mit dem Bild des Ph. verziert. Die Inschrift lautet: „*bnw*, Sohn des Re“<sup>107</sup>.

VIII. Ph. in der Magie. Der Ph. tritt in verschiedenen Beziehungen in magischen Texten auf. Nach einem Zauberspruch konnte aus dem Schopf des Vogels ein Amulett von sieben Knoten hergestellt werden<sup>108</sup>. In einer fragmentarischen \*Götterbedrohung wird die Formel auch gegen die Beine des Ph. gerichtet<sup>109</sup>. Im Text der \*Metternichstele wird der Ph. mehrfach erwähnt<sup>110</sup>. In der Römerzeit erscheint der Ph. auf magischen Gemmen, die als Amulette für eine bessere Verdauung verwendet wurden<sup>111</sup>. In einem griech. Liebeszauber ist es schwer zu entscheiden, ob die Frau mit den Sehnen des heiligen Ph. oder mit Fasern der Palme gebunden wird<sup>112</sup>, doch soll anscheinend die Übersetzung Ph. bevorzugt werden<sup>113</sup>. In einem hermetischen magischen Text wird der Name „Heron, der Berühmte, das Ei des Ibis, das Ei des Falken, das Ei des luftdurchfliegenden Ph.“<sup>114</sup> aufgeführt. In einem magischen Hymnus an Phoibos ist der „heilige Vogel“ sicher der Ph.<sup>115</sup>. Die bildliche Darstellung der Ideen des Textes findet sich auf einer magischen Gemme<sup>116</sup> und auf einer Tunika aus der Römerzeit<sup>117</sup>.

IX. Ph. als Omen. Der name *bnw ju* (s. Abschn. VI) zeigt, daß das Erscheinen des Vogels als glückbringendes Zeichen betrachtet wurde. Das Erscheinen von sonderbaren Vögeln konnte aber auch als böses Zeichen gelten<sup>118</sup>. Ein \*Amarnabrief, in dem der König von Zypern um die Sendung eines „Adlerdeuters“ bittet, weist darauf hin, daß die Vogelschau auch in Äg. bekannt war<sup>119</sup>. In der griech.-röm. und christlichen Literatur galt der Ph. als Verkünder großer Ereignisse, günstiger historischer Wendungen<sup>120</sup>, konnte aber auch wie im Fall des Tiberius den Tod des Herrschers vorhersagen<sup>121</sup>.

X. Weiterleben. Die Ph.-Sage findet sich auch in zahlreichen koptischen Texten<sup>122</sup>. Auch in die gnostische Literatur fand der Ph. Eingang. In einem Traktat aus Nag Hammadi entsprechen drei Ph. den pneumatischen, psychischen und

irdischen Menschen<sup>123</sup>. Die Mehrzahl der Ph. dürfte indirekt auf die verschiedenen Kultorte in der äg. Religion zurückgehen. Wie bei den Christen im allgemeinen, galt der Ph. auch in Äg. als Symbol der Auferstehung. Der sonderbare Vogel auf einem koptischen Grabstein darf wahrscheinlich als ein Ph. angesehen werden<sup>124</sup>.

Wichtige Elemente der Ph.-Sage, wie die Selbstverbrennung und die Entstehung eines Wurmes in der Asche, aus dem sich der neue Vogel entfaltet, sind in altäg. Quellen bisher nicht belegt. Doch gibt es bedeutende Anknüpfungen zu der antiken Tradition:

1 *Bnw* als Sonnenvogel. Verbindungen mit Heliopolis. – 2 Selbstentstandenes (*bpr dsf*) Wesen. – 3 Tod des *bnw* (Edfu; vgl. bes. Herodot II, 73). – 4 Symbol des Fortlebens, der Überwindung des Todes und der Verjüngung (Beziehungen zu Osiris und Re). – 5 Elemente der Periodizität (Sonne), Beziehungen zu Zeit und Ewigkeit.

<sup>1</sup> Kees, Götterglaube<sup>2</sup>, 217 Anm. 7 erwägt die Übersetzung „der Feuer glänzende“. – <sup>2</sup> Sethe, in: ZÄS 45, 1908, 84 ff. Vgl. Alan B. Lloyd, Herodotus Book II, Bd. II. (EPRO 43), Leiden 1976, 317. – <sup>3</sup> Roel Van den Broek, The Myth of the Phoenix (EPRO 24), Leiden 1972, 62 ff. – <sup>4</sup> Ebd., 65. – <sup>5</sup> Schenkel, in: MDAIK 20, 1965, 115. – <sup>6</sup> Pyr. 1652. – <sup>7</sup> Z. B. CT VI, 286, vgl. VI, 333. – <sup>8</sup> TT 359 (Inhertchau) PM I<sup>2</sup>, 423; TT 290 (Irinifer) PM I<sup>2</sup>, 372. Abgebildet z. B. in: Christiane Desroches-Noblecourt, Egyptian Wall Paintings, 1962, 24. 25. – <sup>9</sup> Van den Broek, a. a. O., 253 ff. – <sup>10</sup> Desroches-Noblecourt, ebd., 24. – <sup>11</sup> Ebd., 25. – <sup>12</sup> Piankoff, Myth. Pap., Tf. 11. – <sup>13</sup> Medinet Habu VII, Tf. 553. – <sup>14</sup> Edfou X, Tf. 91 (II. Reg.), vgl. Edfou IV, 241. – <sup>15</sup> Ebd., III, Tf. 80 (unteres Reg.), vgl. ebd., 323. – <sup>16</sup> Z. B. auf der Tunika aus Saqqara. Abgebildet in: Günter Grimm und Dieter Johannes, Kunst der Ptolemäer- und Römerzeit im Ägyptischen Museum Kairo, Mainz 1975, Tf. 79. Publ. von Perdrizet, in: Mon Piot 34, 1934, 97 ff. – <sup>17</sup> Varille, in: BIFAO 35, 1935, 158 (TT 178). – <sup>18</sup> Pyr. 1652. – <sup>19</sup> Constantin Emil Sander-Hansen, Die religiösen Texte auf dem Sarg der Anchnesneferibe, Kopenhagen 1937, 128, Z. 420. Vgl. Kaplony, in: LÄ II, 353 Anm. 8. – <sup>20</sup> S. z. B. Van den Broek, a. a. O., (s. Anm. 3), 150. 155. – <sup>21</sup> Sauneron, in: BIFAO 64, 1966, 188. Serge Sauneron, Inscriptions romaines au temple de Khnoum à Elephantine, Beiträge Bf 6, Kairo 1960, 47. – <sup>22</sup> AEO II, 32<sup>e</sup> f. – <sup>23</sup> Sauneron, in: BIFAO 64, 1966, 188. Vgl. AEO II, 32<sup>e</sup> f. – <sup>24</sup> Edfou I, 342. – <sup>25</sup> Gomaà, in: LÄ III, 88. – <sup>26</sup> Tb 125. Charles Maystre, Les déclarations d'innocence, Kairo 1937, 51. – <sup>27</sup> S. Anm. 14. 15. – <sup>28</sup> Sander-Hansen, a. a. O., 127 Z. 413. Auch im 14. u. äg. Gau, vgl. Montet, Géographie I, 189. – <sup>29</sup> Hermann Junker, Das Götterdekret über das Abaton, DAWW 56, Wien 1913, I, 58; Kees, Götterglaube<sup>2</sup>, 407. – <sup>30</sup> Serge Sauneron, Inscriptions romaines au temple de Khnoum à Elephantine, Beiträge Bf 6, Kairo 1960, 44. – <sup>31</sup> Medinet Habu VII, Tf. 553. – <sup>32</sup> Franz Lexa, Das demotische Totenbuch, Leipzig 1910, 13 (II 2). – <sup>33</sup> Pyr. 1652. – <sup>34</sup> CT IV, 198–9. – <sup>35</sup> Karol Mysliwiec, Studien zum

Gott Atum, HÄB 5, Hildesheim 1978, 78 f. – <sup>36</sup> Z. B. pChester Beatty VII rto 5, 4; Edfou IV, 241. – <sup>37</sup> Tb 29 B. – <sup>38</sup> pBoulaq III, X, 19; Serge Sauneron, Rituel de l'embaumement, Kairo 1952, 44. – <sup>39</sup> CG 58027, II, 8. – <sup>40</sup> pChester Beatty VII rto, 5, 4. – <sup>41</sup> Medinet Habu VII, Tf. 553. – <sup>42</sup> Neugebauer-Parker, Astronomical Texts III, Tf. 50 (Sarg des Heter). – <sup>43</sup> Vgl. Anm. 16 und Van den Broek, a. a. O. (s. Anm. 3), passim. – <sup>44</sup> CT IV, 199. – <sup>45</sup> S. Anm. 29. – <sup>46</sup> Kees, Götterglaube<sup>2</sup>, 88 Abb. 7. – <sup>47</sup> Sauneron, in: Kémi 16, 1962, 40 g. – <sup>48</sup> Edfou VII, 308. – <sup>49</sup> Botti, in: JEA 54, 1968, 227 Z. 7. – <sup>50</sup> pJumilhac VIII, 4 S. 119. – <sup>51</sup> Abd El-Mohsen Bakir, The Cairo Calendar No 86637, Kairo 1966, rto XVIII, 1–2. – <sup>52</sup> Urk. VI, 113. – <sup>53</sup> Vgl. ebd., 112 Anm. g. – <sup>54</sup> Edfou III, 323. – <sup>55</sup> Urk. VIII, 11 (12 f.). – <sup>56</sup> Sander-Hansen, Anchnesneferibe (s. Anm. 19), 128, Z. 420; Sander-Hansen, Metternichstele, 44 Z. 77. – <sup>57</sup> pChester Beatty VIII vso 11, 1. – <sup>58</sup> CT II, 4. Vgl. Zandee, in: ZÄS 100, 1973, 60. 65. – <sup>59</sup> Urk. VIII, 11 (12 f.). Vgl. Hornung, in: Studium Generale 18, 1965, Heft 2, 73. – <sup>60</sup> Van den Broek, a. a. O. (s. Anm. 3), Tf. 9, 1. – <sup>61</sup> Gardiner, Grammar, Sign-List G 32. – <sup>62</sup> CT I, 267 c. – <sup>63</sup> Horapollon I, 34. Ph. und Nilflut: Wortmann, in: Bonner Jahrbücher 166, 1966, 103. – <sup>64</sup> Edfou VIII, 145, 6–8. – <sup>65</sup> Edfou VIII, 146, 7. – <sup>66</sup> Edfou VIII, 145, 3 (*sph<sup>3</sup> dw hr juw*). – <sup>67</sup> Edfou IV, 240 f. Zum toten Sonnengott vgl. Amduat VI. Stunde, bei Hornung, Amduat II, 115. 123. Vgl. Hornung, Der Eine, 143 ff., Maurice Alliot, Le culte d'Horus à Edfou, Kairo 1954, 513 ff. – <sup>68</sup> Herodot II, 73. Der Bericht des Herodot stammt vielleicht teilweise aus Hekataios (Lloyd, Herodotos, Book II (s. Anm. 2), 317 f. – <sup>69</sup> Van den Broek, a. a. O., 67 ff. Der Hierogrammateus Chairemon gab z. B. 7006 Jahre an (Felix Jacoby, Die Fragmente der griechischen Historiker, Leiden 1958, 147 frg. 3). – <sup>70</sup> Tacitus, Annales VI, 28. – <sup>71</sup> Van den Broek, a. a. O., 70, Tf. 6. – <sup>72</sup> Synesios, Dion, 9, 3–4. – <sup>73</sup> Horapollon II, 57, vgl. auch I, 35. – <sup>74</sup> Z. B. Lauth, in: ABAW 15, 1881, 309 ff.; Mahler, in: ZÄS 28, 1890, 115 ff. – <sup>75</sup> Ranke, PN I, 97; Ranke, in: ZÄS 78, 1942, 54. – <sup>76</sup> RÄRG, 596. – <sup>77</sup> Urk. IV, 591. – <sup>78</sup> Neugebauer-Parker, Astronomical Texts III, 180 f. – <sup>79</sup> Piankoff, Myth. Pap., Tf. 11. – <sup>80</sup> Tb 17, Abschnitt 8 (Urk. V, 16 f.); CT IV, 201. – <sup>81</sup> Urk. V, 17; CT IV, 201. – <sup>82</sup> Van den Broek, a. a. O. (s. Anm. 3), Tf. 9, 3, S. 438. – <sup>83</sup> Pyr. 1652. – <sup>84</sup> CT VI, 286 u. – <sup>85</sup> CT VI, 299 l. – <sup>86</sup> CT V, 393 a–b. Vgl. oben bei Anm. 50 (Verwandlung des Osiris). – <sup>87</sup> CT VI, 333 i–j. Vgl. Jan Zandee, The Death as an enemy, Leiden 1960, 107. Die Formulierung ist ungewöhnlich. Eine andere Lösungsmöglichkeit: „macht (einen sexuellen Akt) hinter der Tochter des Ph.“ oder „in den Hintern der Tochter“ usw. Vgl. Raymond O. Faulkner, The Egyptian Coffin Texts II, Warminster 1977, 264. – <sup>88</sup> CT IV, 340–41. – <sup>89</sup> Tb 13, vgl. Ernest Alfred Wallis Budge, The Book of the Dead. The Books on Egypt and Chaldaea, The Chapters of Coming forth by Day of the Theban Recension I, London 1910, 35. Vgl. Tb 122, ebd., II, 115. – <sup>90</sup> Tb 83. Vgl. Zandee, in: BiOr 10, 1953, 108 ff., bes. 113 ff. Vgl. auch Tb 84 (Reiher). – <sup>91</sup> Tb 77. 78. – <sup>92</sup> Urk. IV, 113. – <sup>93</sup> Abd El-Mohsen Bakir, a. a. O. (s. Anm. 51), Tf. 18 (rto XVIII, 2). – <sup>94</sup> pdem. Louvre 3452, Kol. III. IV. V. (Georges Legrain, Le livre des transformations, Paris 1890). – <sup>95</sup> pRhind I, Kol. II, 7. (Möller, Totenp. Rhind, 16 f.). –

<sup>96</sup> Maystre, a.a.O. (s. Anm. 16), 51. – <sup>97</sup> Budge, a.a.O. (s. Anm. 89) I, 183. – <sup>98</sup> S. Anm. 80. – <sup>99</sup> Alexandre Piankoff, *Le livre des Quererts*, Kairo 1946, Tf. 18. – <sup>100</sup> Ebd., Tf. 44. – <sup>101</sup> Otto, *Biogr. Inschr.*, 135 (Prophet des Amun Bekenchons). – <sup>102</sup> Varga, in: *Bulletin du Musée Hongrois des Beaux-Arts* 25, 1964, 3 ff., bes. 13 f.; Williams, in: *JEA* 5, 1918, 274. – <sup>103</sup> Z.B. Howard Carter, *The Tomb of Tut. Ankh. Amen II*, London 1927, 121, Tf. 26 C usw.; Michel Malaise, *Les scarabées de coeur dans l'Égypte ancienne*, Brüssel 1978, 56 ff. – <sup>104</sup> Vilmos Wessetzky, Herz und Skarabäus, in: *Dissertationes in honorem Dr. Eduardi Mahler*, Budapest 1937, 368 f. (Louvre D 23). – <sup>105</sup> Piankoff, *Myth. Pap.*, Tf. 3. – <sup>106</sup> Malaise, a.a.O., 56. – <sup>107</sup> Kahun, Gurob and Hawara, 35, Tf. 24, 3. – <sup>108</sup> pChester Beatty VII, rto III, 7. – <sup>109</sup> pGeneva MAH 15274, vso V, 5 (Massart, in: *MDAIK* 15, 1957, 184, Tf. 37). – <sup>110</sup> Z. 77. 92. 229 (Sander-Hansen, Metternichstele). – <sup>111</sup> Campbell Bonner, *Studies in Magical Amulets Chiefly Graeco-Egyptian*, Ann Arbor 1950, 60 f. Die Stücke tragen äg. Motive, wurden aber möglicherweise in Syrien hergestellt. – <sup>112</sup> pOsl. I, Kol. V, 156. (S. Eitrem, *Papyri Osloenses*, Oslo 1925, 9. 26. 73). – <sup>113</sup> Van den Broek, a.a.O. (s. Anm. 3), 56. – <sup>114</sup> PGM<sup>2</sup> V, 252 ff. (Bd. I, 190). – <sup>115</sup> Ebd., II, 104 ff. (Bd. I, 26 ff.). – <sup>116</sup> Van den Broek, a.a.O., 301, Tf. 9, 2. – <sup>117</sup> Kákosity, in: *Studia Aegyptiaca* 2, 1976, 193 ff. – <sup>118</sup> Helck, Neferti, 25. – <sup>119</sup> Brunner, in: *GM* 25, 1977, 45 f. – <sup>120</sup> Van den Broek, a.a.O., 113 ff. – <sup>121</sup> Cassius Dio LVIII, 27, 1. – <sup>122</sup> Van den Broek, a.a.O., passim. – <sup>123</sup> Codex II: Alexander Böhlig und Pahor Labib, *Die koptisch-gnostische Schrift ohne Titel aus Codex II von Nag Hammadi*, Berlin 1962, 94. Vgl. Michel Tardieu, *Trois mythes gnostiques*, Paris 1974, 231 ff. – <sup>124</sup> Allard Pierson Museum. *Algemeene Gids*, Amsterdam 1956, Tf. 44 (946).

*Lit.*: Roel Van den Broek, *The Myth of the Phoenix according to Classical and Early Christian Traditions*, *EPRO* 24, Leiden 1972 mit reicher Bibliographie der älteren Literatur. R. T. Rundle Clark, *The Origin of the Phoenix*, in: *University of Birmingham Historical Journal* 2, 1949–1950, 1 ff., 105 ff. L. K.

Phönizien ist das Land von Tartus im Norden bis südlich des Karmel (Dor), im Osten begrenzt durch die Libanonkette, etwa 20 km von der Küste, der Westgrenze, entfernt. Der äg. Name war *fnbw*, von *fnb* „Tischler“; die Berufsbezeichnung hat einen ethnischen Begriff ergeben. Im dreisprachigen Erlaß für Ptolemaios IV. ist Ph. mit Demotisch Hor und Griechisch Φοινίκη (nach der dunkelroten Hautfarbe der Bewohner) gleichgesetzt<sup>1</sup>. Ursprünglich war Ph. ein Teil Kanaans und besaß wie dieses das Stadtstaatensystem. Wichtige Orte Phöniziens waren in dieser Zeit \*Simyra, Arad, Sarepta, Berytos, \*Byblos, \*Tyrus und \*Sidon. Die \*Amarnabriefe geben ein Bild der politischen und wirtschaftlichen Verhältnisse dieser Epoche. Mit der Schwächung Äg. während der 20. Dyn. und dem Verschwinden des mykenischen Einflusses zur Zeit des Vordringens der \*Seevöl-

ker ist den Phöniziern die Möglichkeit eröffnet, die \*Schiffahrt zu entwickeln. Einen guten Einblick in die neuen Verhältnisse, in die Handelstätigkeit und die Unabhängigkeit von Äg. gibt der Bericht des \*Wenamun z. Zt. der 21. Dyn. Statuetten von \*Scheschonq I. und \*Osorkon I. (22. Dyn.), in Byblos gefunden, die phönizische Inschriften tragen, zeigen Beziehungen zu Äg. Es handelt sich vielleicht um Geschenke der Pharaonen. Ph. ist später dem Ausbreitungsdrang der Assyrer nach Westen und zum Meer erlegen. Zur Zt Assurnasirpals II. (883–859 v. Chr.) zahlte Ph. an Assyrien Tribut. Die Erfolge und die Tributauflagen \*Salmanassars III. (853–824 v. Chr.) nach der Schlacht von Karkar (853 v. Chr.) sind auf den Balawat-Toren und in der sog. Monolithinschrift bezeugt<sup>2</sup>. In der Zt der 25. Dyn. verbündeten sich Tyrus und Äg. gegen \*Assarhaddon (680–669 v. Chr.). Eine Stele aus Sendjirli<sup>3</sup> zeigt den assyrischen König, wie er \*Taharqa und den König von Tyrus am Nasenring hält.

Die zivilisatorischen Errungenschaften der Phönizier beruhen auf Handel und Schiffahrt. Sie gründeten Kolonien in Karthago, auf \*Zypern, in Spanien, auf Sizilien, Sardinien und Malta. \*Necho II. setzte Phönizier bei der Umschiffung Afrikas ein<sup>4</sup>. Die phönizische Schrift, alphabetisch und vokallo, hat enge Beziehungen zur \*protosinaitischen Schrift, die aus äg. Hieroglyphen entwickelt wurde. Sie ist über die griechische und lateinische die Schrift der abendländischen Kulturen geworden. Der starke Handel mit Äg. hat dazu geführt, daß zahlreiche äg. Gegenstände (z. B. \*Skarabäen) nach Ph. kamen, um von dort in die phönizischen Kolonien und in die gesamte damals bekannte Welt versandt zu werden. Im ph. Kunsthandwerk wurden äg. Elemente, oft mißverstanden, in einer eigenen ph. Kunst verwendet und teilweise exportiert. Der ph. Stil der Elfenbeinschnitzereien, in Samaria und Nimrud ausgegraben, ist z. B. stark äg. beeinflusst.

<sup>1</sup> Henri Gauthier und Henri Sottas, *Un décret trilingue en honneur de Ptolémée IV*, Kairo 1924, 25–26. – <sup>2</sup> Kurt Galling, (Hg.), *Textbuch zur Geschichte Israels*, Tübingen 1979, 49–50. – <sup>3</sup> ANEP, 447. – <sup>4</sup> Herodot IV, 42.

*Lit.*: William F. Albright, *The Role of the Canaanites in the History of Civilisation*, in: G. E. Wright (Hg.), *The Bible and the Ancient Near East*, London 1961; William Culican, *The First Merchant Venturers*, London 1966; Donald Harden, *The Phoenicians*, London 1962; Sabatino Moscati, *Die Phöniker*, Zürich 1966; William A. Ward (Hg.), *The Role of the Phoenicians in the Interaction of Mediterranean Civilisations*, Beirut 1968 (besonders der Beitrag von Leclant, *Les relations entre l'Égypte et la Phénicie du voyage d'Ounamon à l'expédition d'Alexandre*, S. 9–31); Raymond Weill, *La Phénicie et l'Asie occidentale*, Paris 1949. R. G.

## Phonologie s. Lautsystem

Phraseologische Gebundenheit. Die ägyptische Kultur neige „in hohem Maße zur Beibehaltung geprägter Formen“, also dazu, „auf sprachlichem Gebiet gleiche Sachverhalte mit gleichen Ausdrucksmitteln“<sup>1</sup> wiederzugeben; „Phraseologie“ wird ... als ein von Tradition und Konvention gelenkter Sprachgebrauch verstanden, der nicht nur Formeln im engeren Sinne, d.h. fest geprägte Aussagesätze oder Epitheta nominaler Struktur mit geringer Variationsbreite („Topoi“) umfaßt, sondern auch längere beschreibende Satzteile in freier Sprache einschließt“<sup>2</sup>. Für diese „Sprachformeln“<sup>3</sup> charakteristisch ist demnach

1. Gebundenheit des Ausdrucks; jedoch nicht aus syntaktischen oder auch „transphrastisch“ / „textgrammatischen“<sup>4</sup> Zwängen, sondern aus stilistischen Gründen („Stilformen“), die durchaus Abwandlungen der Form zulassen (etwa *mn-rd* zu *mn-w<sup>c</sup>rt/tbt/tbtj* „festfüßig“ zu „festbeinig/festsohlig“ o.ä.<sup>5</sup>).
2. Konstanz des Inhalts; zwar wird häufig mit dem Inhalt des Ausdrucks – hier „Motiv“ genannt – auch seine Form beibehalten (etwa „Ich gab Brot dem Hungrigen“, belegt vom AR bis ptol. Zt<sup>6</sup>), im allgemeinen kann aber durch motivisch äquivalente oder teiläquivalente<sup>7</sup> Ausdrücke das Inventar der Stilformen erweitert oder abgewandelt werden (s. etwa die Abwandlung *mn-rd/w<sup>c</sup>rt/tbt/tbtj* für das Motiv „Standfestigkeit“, oder „Bier“ für „Wasser“ in „Ich gab ... Wasser dem Durstigen“<sup>8</sup>). Solche Motive bündeln sich zu semantisch kohärenten Motivkomplexen, die hier „Thema“ genannt werden (die aufgeführten Motive gehörten dann etwa den Themen „Zuverlässigkeit“ und „Fürsorge“ an). Für Fortentwicklung und Ausgestaltung dieser Sprachformeln bedeutsam ist daher
3. ihre Gebundenheit an ein Thema. Stilformen und Motive bestimmen den Rahmen, innerhalb dessen über das Thema zu sprechen ist („Sprechsitte“<sup>9</sup>). Solcherart ausdifferenzierte Themen (etwa der „Zuverlässigkeit“ des Gefolgsmannes für seinen Herrn als *mn-rd* „standfest“, *brw-nmtt* „gesehen“, *mdd-mtn* „folgsam/ergeben“<sup>10</sup> oder der „Fürsorge“ für den sozial Schwachen als „Ich gab Brot dem Hungrigen, Wasser dem Durstigen, Kleider dem Nackten“<sup>11</sup>) treten mit anderen (etwa der richterlichen „Gerechtigkeit“ als „Ich richtete zwei Prozeßpartner so, daß sie zufrieden waren“ oder „familiäres Wohlverhalten“ als „vom Vater Geliebter und von der Mutter Gelobter“<sup>12</sup>) zu Themenkomplexen (hier etwa: „gesellschaftliches Wohlverhalten“) zusammen, die schon die Minimalform von Texten (etwa auf Stelen) oder der Kern literarischer „Typen“<sup>13</sup> (wie

\*Eulogie) sein können, aber vor allem anderen „Aussageklassen“ definieren, die die ägyptische Begrifflichkeit der Wirklichkeitsbeschreibung wiedergeben (etwa „Individuum und Gesellschaft“<sup>14</sup>, „Königtum“<sup>15</sup>, „Mensch und Gott“<sup>16</sup>, „Gott und Welt“<sup>17</sup>, „Diesseits und Jenseits“<sup>18</sup>, „Ordnung und Unordnung“<sup>19</sup> usw.). Eine so über die Vorprägung durch Sprache selbst hinausgehende „Sprachregelung“ des Wirklichkeitsbezugs durch die Sprechergemeinschaft bedarf jedoch der Frage nach

4. der Funktion der Phraseologie im „Sprechakt“. Hierzu lassen sich die Texte etwa folgendermaßen einteilen:

Eine Gruppe von Texten, für die phraseologisch gebundene Aussagen bereits konstitutiv, d.h. die ganz aus solchen aufgebaut sein können, etwa \*Opferformeln, \*Biographien, \*Expeditionsberichte<sup>20</sup>, offizielle Inschriften, Ritualtexte usw.; sie teilen dem Angesprochenen (Hörer/Leser) nichts oder doch nur wenig über das hinaus mit, was er nicht sowieso schon wußte und was er nicht selbst hätte genauso formulieren können; neu auftretende Wendungen beschreiben nicht neue Fakten sondern die alten in neuen – vielleicht „schöneren“ – Formulierungen<sup>21</sup>, wohl selbst dann noch, wenn die Biographien zu „Schilderungen eines Lebens“ und die Phrase „Ich gab Brot dem Hungrigen“ in den Texten des ausgehenden AR und der 1. ZwZt zu ganzen Epen von Hungersnöten und patriarchalischer Fürsorge elaboriert werden: Als „Handlungen“ haben diese Texte nur einen Zweck<sup>22</sup>, nämlich Festigung schon vorhandener Überzeugungen, Vergewärtigung eines „gesellschaftlich wohlgeformten“ Lebens, Solidarisierung der vergesellschafteten Menschen, also „Lehrbeispiele“ zu sein<sup>23</sup>: „Der Einklang des Individuums mit der Gesellschaft ist Einklang mit Gott ...“<sup>24</sup>.

In einer anderen Gruppe von Texten bilden phraseologisch gebundene Aussagen (vgl. \*Kemit) gewissermaßen die „Rahmenhandlung“ ab<sup>25</sup>: \*Briefe<sup>26</sup>, Dokumente<sup>27</sup>, wissenschaftliche Texte<sup>28</sup>; diese Texte haben durchaus den Zweck zu informieren, Einstellungen zu ändern<sup>29</sup>, auch zu bewahren – ihre Phraseologie aber „erinnert“ auch hier, formuliert stark abstrahierend die textspezifischen Zusammenhänge der Sprechhandlung (eine Art von formalisierter „Protokollnotiz“<sup>30</sup>).

Außerhalb der „Gebrauchsliteratur“ schließlich, also in den Texten der eigentlichen „Literatur“<sup>31</sup>, haben phraseologisch gebundene Aussagen – sofern sie nicht literaturspezifisch sind<sup>32</sup> – im allgemeinen die Aufgabe, eben jene Texte, deren Merkmale sie sind, zu assoziieren, aufzunehmen und im Sinne der Literatur zu transzendieren.

<sup>1</sup> Blumenthal, Königtum, 8. – <sup>2</sup> A.a.O., 9. – <sup>3</sup> Hans J. Polotsky, Zu den Inschriften der 11. Dyn., UGAÄ 11, Leipzig 1929, § 2. – <sup>4</sup> Etwa nach Art von Pronominalisierung, Artikelselektion, Koordination, consecutio temporum o.ä., vgl. Rainer Hannig, Erzählung und Rede im Papyrus Westcar, Magister-Arbeit Tübingen 1979. – <sup>5</sup> Polotsky, a.a.O., § 5 und Janssen, Autobiografie I, 19f. (Z). – <sup>6</sup> Otto, Biogr. Inschr., 94. – <sup>7</sup> Zum Begriff der „semantischen Äquivalenz“ s. Assmann, in: GM 6, 1973, 12ff. – <sup>8</sup> Polotsky, a.a.O., § 46. – <sup>9</sup> Seibert, Charakteristik, 20ff. – <sup>10</sup> Janssen, a.a.O. – <sup>11</sup> Polotsky, a.a.O. – <sup>12</sup> Vgl. etwa Edel, in: MDAIK 13, 1955, §§ 37–41. – <sup>13</sup> Vgl. dazu Jan Assmann, Ägyptische Hymnen und Gebete, Zürich-München 1975, 46ff. und 78ff. – <sup>14</sup> Vgl. Jan Assmann, Das Bild des Vaters im Alten Ägypten, in: Hubertus Tellenbach (Hrsg.), Das Vaterbild in Mythos und Geschichte, Stuttgart 1976, 27ff. – <sup>15</sup> Blumenthal, a.a.O. (s. Anm. 1). – <sup>16</sup> Assmann, Weisheit, Loyalismus und Frömmigkeit, in: Erik Hornung und Othmar Keel, Studien zu altägyptischen Lebenslehren, OBO 28, Freiburg (Schweiz) 1979, 11ff.; Eberhard Otto, Gott und Mensch nach den ägyptischen Tempelinschriften der griechisch-römischen Zeit. Eine Untersuchung zur Phraseologie der Tempelinschriften, AHAW 1964. 1. – <sup>17</sup> Ebd. – <sup>18</sup> Assmann, in: Gs Otto, 55ff. – <sup>19</sup> Junge, in: Gs Otto, 275ff. – <sup>20</sup> S. auch Karl-Joachim Seyfried, Beiträge zu den Expeditionen des Mittleren Reiches in die Ost-Wüste, HÄB 15, Hildesheim 1981; Blumenthal, in: Gs Otto, 85ff. – <sup>21</sup> Und die Unmöglichkeit, neue „Phrasen“ innerhalb der Sprechsitte „Klage“ zu finden, ist es, was Chacheperre-seneb beklagt: „Nur das Neue, das auf dem Überkommenen aufbaut, und ... nur das Individuelle, Besondere, das mit dem Allgemeinen vermittelt ist, hat Bestand, indem es seinerseits Tradition wird“, Assmann, in: Tellenbach (Hrsg.), Vaterbild (s. Anm. 14), 23. – <sup>22</sup> Sie sind „illokutionäre Akte“, s. John L. Austin, Zur Theorie der Sprechakte, Stuttgart 1972 (= How to do Things with Words, 1962), besonders 8. und 9. Vorlesung. – <sup>23</sup> Seiberts „edukations-soziolinguistischer Aspekt“, s. Seibert, Charakteristik, 34ff. – <sup>24</sup> Assmann, Vaterbild (s. Anm. 14), 21. – <sup>25</sup> Sie können aber in Sonderfällen auch ganz aus solchen bestehen: Musterbriefe, Aktenformulare – s. dazu Wolfgang Helck, Altägyptische Aktenkunde des 3. und 2. Jahrtausend v. Chr., MÄS 31, München 1974, 93f. – usf.; dann können sie auch – wie Musterbriefe – zur erstgenannten Textgruppe gehören. – <sup>26</sup> Abd el-Mohsen Bakir, Egyptian Epistolography, BdE 48. – <sup>27</sup> Helck, Aktenkunde. – <sup>28</sup> Vgl. HdO I 1, 2, §§ 35–36; für die Medizin insbesondere: Grundriß der Medizin II. – <sup>29</sup> Seiberts „informations-“ und „propaganda-soziolinguistische“ Aspekte, s. Seibert, Charakteristik, 34ff. – <sup>30</sup> Wilhelm Spiegelberg, Ägyptologische Mitteilungen, SBAW 1925, 25ff. („Der Ursprung und das Wesen der Formelsprache der demotischen Urkunden“). – <sup>31</sup> Zur Abgrenzung und Definition s. Assmann, in: OLZ 69, 1974, 123ff. – <sup>32</sup> Wie etwa die sog. Tagesformel u.ä. s. Westendorf, in: ZÄS 79, 1954, 65ff. und Fritz Hintze, Untersuchungen zu Stil und Sprache neuägyptischer Erzählungen, ADAW 1950, 7ff.

F. J.

Phthēnotes (Ptol.), Ptenetum (Plin.), auf Gaumünzen Φθενετύ (vgl. pOxy. 2415, 57), äg. P3-t3-n-

W3djt „das Land der Uto“, ein Bereich, der nach der sog. \* „Satrapenstele“ im Süden an den \*Gau von \*Buto grenzte (vom nördl. Wnw = Damanhur bis zu den beiden Toren des Nil), im Norden an die Meeresnehrungen, im Westen an die „beiden Tore des Ruderblattes“ (nach AEO II 194\* bei \*Kanopos) und im Osten an den sebennytischen Gau. In ptol. Zt ging in diesem Bereich der Gau von Buto auf<sup>1</sup>.

<sup>1</sup> Vgl. Helck, Gaue, 165.

W. H.

Phyle (φύλη), griech. Bezeichnung (Kanoposdekret) für den äg. Begriff z3 „Schiffswache“, welche die Grundlage für die Organisation von Arbeiter-, Priester- und Totenpriestergruppen bildete. Im AR bestanden 5 Ph., benannt nach den Schiffswachen: jmj-wrt (bzw. wr) Steuerbord vorn, t3-wr Backbord vorn, w3dt Steuerbord hinten, ndst Backbord hinten, jmj-nfrt Achterdeck(?); sie bildeten eine „Abteilung“ (\*pr) und waren in zwei Unterabteilungen geteilt. Bei größeren Personalmenge konnten für eine Abteilung die Ph. verdoppelt bis vervierfacht werden (erkennbar durch beigeschriebene Zahlzeichen). Besonders die vornehmeren Steuerbord-Wachen sind bereits in thinitischer Zt für Palastarbeiter belegt. In den Totentempeln und den Sonnenheiligümern des AR wechselten die Ph. sich jeden Kalendermonat in der Tätigkeit ab<sup>1</sup>; der Leiter einer Ph. hieß damals mtj-n-z3, im Totendienst shd-z3. Im MR gab es nur noch 4 Ph. unter einem mr-z3. Im Totendienst kann es manchmal zu anderen Regelungen gekommen sein, wie etwa beim Wesir Šm3j unter Phiois II., wo 12 shd-z3 als Phylenleiter erscheinen und so vielleicht 6 Phylen (zu den üblichen 2 Unterabteilungen) eingerichtet waren, um den monatlichen Einsatz auf einmal im Jahr zu beschränken.

Die im Kanoposdekret vorliegende Wiederbelegung der fünf Ph. im Tempeldienst unter Ptolemaios III. setzte sich nicht durch<sup>2</sup>.

Ausführlicher s. \*Arbeiterabteilungen und -organisation (LÄ I, 371–374).

<sup>1</sup> So Paule Posener-Krieger, Les Archives du temple funéraire de Néferirkare-Kakai, BdE 65. 2, 1976, 571 mit Anm. 3 gegen Parker, Calendars, § 186, der einen Mondkalender als Grundlage der Phylenabfolge annahm. – <sup>2</sup> Vgl. aber demot. Pap. Merton aus Tebtynis (= Glanville, in: JEA 19, 1933, 34ff.) mit Nennung der Vertreter von 5 Phylen am Suchostempel.

Lit.: Kees, in: Or 17, 1948, 71ff.; Edel, in: Beiträge Bf 8, 1969, 1ff.; Paule Posener-Krieger, Les Archives du temple funéraire de Néferirkare-Kakai, BdE 65. 2, 1976, 565–574; Helck, in: WdO 7, 1973, 1–8.

W. H.



Physiologie. Wie die \*Anatomie ist die P. gewissermaßen ein „Spätling“ in der altäg. Medizingeschichte, denn erst die „wissenschaftliche“ Beschäftigung (\*Wissenschaftliches Denken) mit den krankhaften Tatbeständen hat offensichtlich dazu geführt, sich über Lage und Funktion der einzelnen Körperteile Rechenschaft zu geben<sup>1</sup>. Einen eigenen äg. Terminus gab es nicht, vielmehr diente auch hier (wie bei der Anatomie) eine Zusammensetzung von *rh* „Wissen, Kenntnis“ mit dem entsprechenden speziellen Ausdruck zur Umschreibung: „Kenntnis vom Gehen des Herzens“ heißt es in der Überschrift des sogenannten „anatomisch-physiologischen Lehrbuches über das Herz und seine Gefäße“ (pEbers Nr. 854), einer (vornehmlich aus Glossen stammenden) Sammlung von Aussagen über das Herz als Zentrum des Gefäß-Systems (\*Gefäße, med.). Doch neben rein physiologischen Angaben, z.B. über den Pulsschlag (äg. „das Sprechen des Herzens“), die Atemluft (\*Atem) oder die Augen (\*Augenheilkunde) finden sich solche über die Pathogenese (z.B. die Entstehung von \*Krankheiten durch Verdauungsstörungen) oder die \*Pathologie (eher hierher zu rechnen sind die Aussagen über das \*Blut oder über die „Wanderungen des Uterus“<sup>2</sup>).

<sup>1</sup> Siehe im einzelnen Westendorf, in: LÄ I, 258–259. –  
<sup>2</sup> Vgl. Sandison, in: LÄ II, 296.

Lit.: Hermann Grapow, Anatomie und Physiologie (= Grundriß der Medizin I), Berlin 1954. W. W.

Pi(anchi), Peyé<sup>1</sup>. Dans le royaume nubien reconstitué au IX<sup>e</sup> siècle av. J.-C. à Napata, au pied de la montagne sainte du Gebel Barkal<sup>2</sup>, le successeur de \*Kaschta fut son fils<sup>3</sup> Pi(anchi) ou Peyé, qu'un document fameux, la Stèle triomphale, fait ranger parmi les grands noms de l'histoire égyptienne<sup>4</sup>. On peut situer son avènement c. 745 av. J.-C.<sup>5</sup>; son frère \*Schabaka lui succède c. 713 av. J.-C. Les variations de sa titulature<sup>6</sup> sont telles qu'on a longtemps pensé qu'il y aurait eu plusieurs P.<sup>7</sup>.

Divers monuments de la région de \*Napata offrent les noms de Peyé: près du \*Gebel Barkal, les temples B. 500<sup>8</sup> et B. 900<sup>9</sup>; un fragment d'"autel"<sup>10</sup>; un fragment de statue royale à Sanam<sup>11</sup>; plusieurs stèles<sup>12</sup> dont la célèbre Stèle triomphale<sup>13</sup>, qui porte la date de l'an 21. Pour orner les sanctuaires de Napata, P. fit apporter des statues qui ornaient le dromos de Soleb<sup>14</sup>.

C'est dans la nécropole des dynastes ses prédécesseurs, à El-\*Kurru<sup>15</sup>, qu'il fut inhumé. Y a-t-il inauguré la tradition des pyramides koushites<sup>16</sup>? Au bas de la descenderie, il n'y avait qu'une seule chambre, sévèrement pillée<sup>17</sup>. Non loin, ses che-

vaux favoris furent placés dans des fosses soigneusement creusées, avec des trous profonds pour y insérer jambes avant et arrière des coursiers enterrés debout<sup>18</sup>. La titulature du roi figure sur un petit obélisque découvert à Kadakol, dans le bassin de Letti<sup>19</sup>.

Les noms de P. ne se rencontrent qu'exceptionnellement en Egypte<sup>20</sup>. Cependant, on a découvert un fragment de vase en albâtre avec les cartouches de Menkheperré-Peyé(?) dans les décombres du temple de Mout<sup>21</sup>; une coupe provenant de Karnak figurait dans la collection MacGregor<sup>22</sup>; d'origine thébaine sont vraisemblablement un grand linge<sup>23</sup> et peut-être un contrepoids de menat<sup>24</sup>. Convient-il vraiment de ranger dans le dossier thébain de P. la stèle du Louvre C 100, avec l'éloge des charmes de la princesse Moutirdis, prêtresse de Mout et de Hathor, vraie version égyptienne du Cantique des Cantiques<sup>25</sup>? Plusieurs blocs recueillis dans le temple de Mout<sup>26</sup> figurent une scène de navigation avec le "chaland du roi Peyé", mais ce relief peut être nettement postérieur au conquérant.

Trois documents de nature juridique relatifs à des tractations menées en Egypte portent des dates du "pharaon P., fils d'Isis, aimé d'Amon"<sup>27</sup>. Ce sont d'abord deux papyri en hiéroglyphes anormal, d'origine vraisemblablement thébaine, relatifs chacun à la vente d'un esclave désigné comme "homme du Nord" (*rmj c-nhtj*), c'est-à-dire d'un prisonnier de guerre<sup>28</sup>; le premier<sup>29</sup>, pris d'une momie par Belzoni, est de "l'an 21" (?), l'autre<sup>30</sup> de "l'an 22". Enfin une stèle<sup>31</sup> en hiéroglyphes de l'oasis de Dakhleh<sup>32</sup> relative à une donation de grains est datée de "l'an 24, 3<sup>e</sup>me mois de l'inondation, 10<sup>e</sup>me jour".

Le nom même de Peyé ne se lit que de façon exceptionnelle sur des scarabées<sup>33</sup>; il demeure évidemment très hypothétique de lui attribuer les scarabées qui portent les noms bien connus de *Mn-hpr-Rc*<sup>34</sup> ou d' *Wsr-m3ct-Rc*.

Peyé est le fils de Kaschta<sup>35</sup> et ainsi le frère de Schabaka et d'Aménirdis (\*Amenirdas) I<sup>36</sup>. De son harem (cf. Stèle triomphale, l. 34, Urk. III, 18: "femmes, favorites, filles et soeurs du roi"), quatre épouses sont connues: Abalé<sup>37</sup>, Keñsa<sup>38</sup>, Peksa-ter<sup>39</sup>, Tabiry<sup>40</sup>; il faut peut-être y joindre Neferouka-kaschta<sup>41</sup>. Parmi ses fils<sup>42</sup> se trouvaient le prince Khaliut<sup>43</sup> et les deux souverains Schabataka (\*Schebitku) et \*Taharqa. La plus connue de ses filles fut la Divine Adoratrice \*Schepenoupet<sup>44</sup>; il convient d'y ajouter Arty<sup>45</sup>, Naparaya<sup>46</sup>, Tabekenamon<sup>47</sup> et Tekahatamani<sup>48</sup>.

Dans l'obscurité de l'histoire de la Troisième Période Intermédiaire d'Egypte et de la Nubie, P. surgit comme une personnalité<sup>49</sup> remarquable, grâce en particulier à la Stèle triomphale<sup>50</sup>; docu-

ment de propagande royale, elle insiste sur sa piété, mais aussi – ce qui est exceptionnel – sur ses qualités de cœur: respect des vaincus, amour des chevaux<sup>51</sup>.

Avec P. la puissance koushite a connu un essor décisif: d'une principauté nubienne locale, Kush est devenu un Etat structuré<sup>52</sup>, aspirant à une politique de prestige<sup>53</sup>. Quelle fut l'extension réelle de son pouvoir? Aucun témoignage n'en rend compte vers le Sud; en l'an 20, une vaste démonstration militaire, fort bien organisée, fut destinée à briser les ambitions des dynastes du Delta et de Moyenne Egypte<sup>54</sup>, mais sans occupation définitive du pays; P. se retira; il y a cependant des traces de présence à Thèbes<sup>55</sup>, des actes juridiques datés du règne<sup>56</sup>; la stèle de Dakhleh<sup>57</sup> atteste la domination sur les Oasis en l'an 24. Si la famille de P., avec son ample harem, demeure d'allure soudanaise<sup>58</sup>, le degré d'acculturation à la civilisation égyptienne doit être souligné: emploi de la langue<sup>59</sup> et de l'écriture hiéroglyphique, datation des documents à l'égyptienne, dévotion aux divinités égyptiennes<sup>60</sup>, respect rigoureux des rites et des tabous, style des monuments et de la décoration. Souverain africain, P. est une des grandes figures de la civilisation égyptienne<sup>61</sup>.

<sup>1</sup> A côté de Peyé on trouve aussi, selon les auteurs, Piyé et Pijé. Le lecture *Pj* est assurée par plusieurs documents qui omettent totalement le signe *nh* (pLeiden F 1942/5. 15, infra n. 29; pVatican 10574, infra n. 30; stèle de Dakhleh, infra n. 31). La métathèse très fréquente de *p* et *nh* invite d'autre part à considérer ces deux signes comme constituant un groupe unique. Enfin, il y a peut-être un indice dans la graphie du nom de Musawwarat es-Sofra: *Jpbr* – et non pas *Jpbr-nh*, en fonction du méroïtique Aborepi. – Cf. Parker, dans: ZÄS 93, 1966, 111–114; Heyler et Leclant, dans: OLZ 61, 1966, 552; J. J. Jansen, dans: JEA 54, 1968, 172; Priese, dans: MIO 14, 1968, 166–175 (qui propose de reconnaître en méroïtique une racine *pi/pe* "vivre"); v. Beckerath, dans: MDAIK 24, 1969, 58–62; des réserves ont été exprimées par Vittmann, dans: Or 43, 1974, 12–16. – Peut-être en souvenir du conquérant, "Peyé" a constitué une véritable désignation honorifique du souverain koushite: Kawa I, 1949, 73. 122–123; cf. déjà Heinrich Brugsch, Histoire d'Egypte I, Leipzig 1859, 246 et Schäfer, dans: ZÄS 33, 1895, 108 et 43, 1906, 50, à propos du titre *hmt-nswt n pj* porté par l'épouse d'Aspalta (Urk. III, 102) et du surnom *jrr pj qnqn n.f* (El Amrah and Abydos, pl. 31, D9). Cf. aussi Peyé-Alara mentionné par la stèle de Nastesēn (Urk. III, 137 sq.) et peut-être un fragment d'albâtre (Dows Dunham, El Kurru, RCKI, Cambridge 1950, 43 [19-2-514]). Cependant, plutôt que de comprendre "le roi (Peyé) Alara", on pourrait concevoir que ce souverain se nommait Peyé-alara, ce nom se trouvant habituellement abrégé en Alara (Dunham et Macadam, dans: JEA 35, 1949, 141 [5]; Drenkhahn, dans: LÄ I, 169). Un certain nombre de personnages de la famille royale koushite portent en effet des noms composés avec l'élément initial Peyé: Peyé-ariteñ (Dunham et Macadam,

dans: JEA 35, 1949, 146 [57]); Peyé-arti (cette épouse de Tanoutamon doit-elle être distinguée de la fille de Peyé?); Peyé-her, d'une part le père d'Oudjarenes, épouse de Montouemhat (Barguet, Goncim et Leclant, dans: ASAE 51, 1951, 493–494, pl. 2, à moins qu'il ne faille comprendre "le fils du roi Peyé, Hel") et d'autre part une épouse d'Amtalqa (Dunham et Macadam, dans: JEA 35, 1949, 146 [59]); Peyé-qew-qa (Dunham et Macadam, dans: JEA 35, 1949, 146 [60]); Peyé-yerike-qa (Kawa I, 1949, 72–76, pl. 27. 31 [XIII]). – <sup>2</sup> Cf. Leclant, dans: LÄ III, 893–901, s.v. \*Kuschitenherrschaft; Wenig, dans: LÄ IV, 343–348, s.v. \*Napata; Karola Zibelius, dans: LÄ III, 884–888, s.v. El-\*Kurru. – <sup>3</sup> Sur cette filiation, cf. infra, n. 35. – <sup>4</sup> Peyé n'est cependant pas inclus dans la XXVème dyn. dite "éthiopienne" par le canon de Manéthon (William G. Waddell, Manetho, Cambridge, Mass., 1940, 166–169). – <sup>5</sup> Pour la chronologie de l'époque, cf. Leclant, dans: LÄ III, 898, n. 10; ajouter Schwab, dans: ZÄS 104, 1977, 131–141. – <sup>6</sup> Cf. v. Beckerath, dans: LÄ III, 554; Kaplony, dans: LÄ III, 648, n. 11. – Nom d'Horus: *htp-m-njw.t.f*, *shtp-tšwj.fj*, *kš tšwj.fj*, *kš-nbt hč-m-Wšst*, *kš-nbt hč-m-Npt*, \**zmš-tšwj* (stèle Louvre C 100); nom de *nbtj*: *hqš-Kmt*, *wšh nswt mj Rč m pt*, *kš* (taureau), \**msj-hmt* (stèle C 100); nom d'Horus d'or: *dsr hčw šhm phjt 'nh hr nb n mš.f mj šhtj*, \**sšš-qnjw* (stèle C 100); nom de couronnement: *Wsr-mš't-Rč*, *snfr-Rč* (sur un "autel" de Napata, infra, n. 10, et sur un linge de British Museum, infra, n. 17), *mm-hpr-Rč* (l'étude systématique des monuments au nom de *mm-hpr-Rč* reste à faire, en particulier de la stèle C 100 du Musée du Louvre, infra, n. 25; pour les scarabées, cf. infra, n. 34). – Le cartouche de P. (où apparaît le titre de *pr š*, documents cités infra, n. 27–31) peut inclure l'épithète *mri-jmn* et exceptionnellement "fils de Bastet"; P. est aussi dit "fils d'Isis, aimé d'Amon", "aimé de Bastet". – Sur le martelage du nom de P., cf. Yoyotte, dans: RdE 8, 1951, 220. – <sup>7</sup> LR IV, 1. 2–4. 24. 50–52 avait supposé plusieurs rois Peyé. – L'unicité de P. a été en revanche affirmé avec insistance par Reisner, dans: SNR 2, 1919, 238. 249; JEA 6, 1920, 64; Harvard Theological Review 13, 1920, 30; BMFA 19, 1921, 33–34; ZÄS 66, 1930, 93–98; cf. Kawa I, 119; Leclant et Yoyotte, dans: BIFAO 51, 1952, 35. – <sup>8</sup> PM VII, 217–220, en particulier l'"autel" (LD V, 14 het ket LD Text V, 269–270), qui est en fait un support de barque. – <sup>9</sup> PM VII, 213; Dows Dunham, The Barkal Temples, Boston 1970, 77–81. – <sup>10</sup> Musée de Khartoum n° 5220; PM VII, 198. – <sup>11</sup> Griffith, dans: AAA 9, 1922, 87, pl. 13 (3) et 15 (1) et Reisner, dans: ZÄS 66, 1931, 98; les signes du nom se lisent sur une couvette de martelage. – Le nom se lit aussi, sans cartouche, sur un sceau-estampoir du trésor de Sanam (Griffith, dans: AAA 9, 1922, 123, pl. 59, n° 11). – <sup>12</sup> Une stèle en grès rouge a été découverte par G. Reisner au Gebel Barkal (B. 501); Musée de Khartoum n° 1851; Reisner, dans: ZÄS 66, 1931, 82. 89–100 (n° 26), pl. 5; Priese, dans: ZÄS 98, 1970, 24–28. – Une autre stèle historique serait attestée par un fragment du Musée de Berlin n° 1068 (Urk. III, 78–79); on lui a attribué aussi le fragment Caire JE 47085 (Loukianoff, dans: AE 1926, 88–89). – <sup>13</sup> La Stèle triomphale a été découverte en 1862 au Gebel Barkal; Musée du Caire JE 48862 (avec des fragments complémentaires recueillis par G. Reisner, Caire JE 47086–47089, cf.

Dows Dunham, *The Barkal Temples*, Boston 1970, 12. 48. 77-81); PM VII, 217; Leclant, dans: *Textes et Langages II*, BdE 64.2, 1973, 123 n. 2 et 3; Nicolas-Christophe Grimal, *La stèle triomphale de Pi(ankh)y au Musée du Caire* (JE 48862 et 47086-47089), *Études sur la propagande royale égyptienne I*, MIFAO CV, Le Caire 1981, avec nouvelle édition du texte, traduction, commentaires et bibliographie détaillée; cf. infra, n. 50 et 59. — <sup>14</sup> Pour les statues de béliers, cf. PM VII, 219. On ne peut guère inférer de ce fait l'absence d'artistes capables de réaliser des ronde-bosses, alors que les reliefs des temples du Gebel Barkal sont d'excellente qualité (Smith, *Art and Architecture*, 238). — <sup>15</sup> Tombe Ku. 17; cf. PM VII, 197; Dows Dunham, *El Kurru*, RCK I, 1950, 64-66, fig. 22, pl. 21. 22A. — L'installation funéraire est de dimensions modestes; la superstructure n'a guère que 8 m de côté; la chambre sépulture, unique, 5,05 m sur 3,15 m. — <sup>16</sup> Karola Zibelius, dans: LÄ III, 887-888. — <sup>17</sup> Parmi les vestiges recueillis se trouvent des shouabts en faïence (19-4-140; *El Kurru*, 66, pl. 44 A; Nuri, RCK II, 1955, fig. 200; BMRAH 4, 24, 1952, 8 [E 6105]; Leclant, dans: *L'image du Noir I*, Fribourg 1976, 90 et 294, n. 14) et un support à libations en bronze (Musée de Boston 21. 3238; Dunham, dans: BMFA 46, 1948, 99, fig. 1-4). — La pièce d'étoffe portant le nom de P. peint à l'encre, British Museum 6640, achetée à Thèbes avant 1855, ne peut provenir de cette sépulture; elle a pu être remise par le souverain nubien à un temple thébain ou destinée à la sépulture d'un dignitaire; peut-être faut-il y lire la date de l'"an 30" (cf. Kitchen, *Third Interm. Period*, 152, n. 292 et 370, n. 732)? — <sup>18</sup> Ku. 221-222; RCK I, 116-117. — <sup>19</sup> Musée de Khartoum n° 462; Breasted, dans: *AJSL* 25, 1908, 40; Reisner, dans: *ZÄS* 66, 1931, 95-97; PM VII, 192. — <sup>20</sup> Il faut mettre à part évidemment les cas nombreux où le nom du roi figure en tant que père de la Divine Adoratrice Schepenoupet (cf. Leclant, dans: LÄ II, 805, n° 27); dans de telles titulatures, le nom du roi "éthiopien" a été gravé jusqu'à l'époque saïte (ainsi e.g. dans la tombe de Pabasa, TT 279). Cf. aussi les documents aux noms de ses épouses Keñsa (infra, n. 38) ou Peksater (infra, n. 39). Noter aussi, sous Schabaka, le culte funéraire de Peyé (infra, n. 61). — <sup>21</sup> Musée du Caire JE 2215 = CG 18498; Jean Leclant, *Recherches sur les monuments thébains de la XXVème dynastie*, BdE 36, Le Caire 1965, 118. — <sup>22</sup> *Catalogue of the MacGregor collection of Egyptian Antiquities*, Sotheby, 1922, 26 (n° 199); PM II<sup>2</sup>, 299. — <sup>23</sup> Cf. supra, n. 17. — <sup>24</sup> Jocelyne Berlandini, dans: *Hommages à S. Sauneron I*, 1979, 109-111, pl. 17A. — <sup>25</sup> La stèle C 100 du Louvre nécessiterait une nouvelle étude, avec examen très minutieux des cartouches; cf. Prisse d'Avennes, *Monuments égyptiens*, Paris 1847, pl. 4. — <sup>26</sup> Musée du Caire JE 31886; Yoyotte, dans: *RdE* 8, 1951, 232-233; Jean Leclant, *Recherches sur les monuments thébains de la XXVème dynastie*, BdE 36, Le Caire 1965, 114-115; Priese, dans: *MIO* 14, 1968, 189-190; Kitchen, *Third Interm. Period*, 236-238 (§ 202-205); Vernus, dans: *BIFAO* 75, 1975, 51, n. 3. — <sup>27</sup> Parker, dans: *ZÄS* 93, 1966, 111-114. — Sur l'appellation de "Pharaon", cf. *Stèle triomphale*, 1. 71 (Nicolas-Christophe Grimal, *La stèle triomphale de Pi(ankh)y*, MIFAO CV, Le Caire 1981, 76 [n. 213] et 313). — <sup>28</sup> Griffith, dans: *PSBA* 32, 1910, 9, n. 10. — <sup>29</sup> pLeiden F 1942/5.

15; cf. Vleming, dans: *OMRO* 61, 1980, l. — <sup>30</sup> pVatican 10574; cf. Malinine, dans: *RdE* 5, 1946, 119-131 (en corrigeant l'indication du nom du Pharaon). — <sup>31</sup> Ashmolean Museum 1894 - 107 b; cf. J. J. Janssen, dans: *JEA* 54, 1968, 165-172, pl. 25 et 25 A. — <sup>32</sup> Redford, dans: *SSEA Toronto Newsletter* VII. 4, August 1977, 7-8. — <sup>33</sup> Un scaraböide de la nécropole de Sanam avec deux têtes de bélier présente au plat les deux cartouches de Peyé et de *Mn-lpr-Rc* (Griffith, dans: *AAA* 10, 1923, 113, pl. 42, n° 15). — Je n'ai pu avoir de précisions sur un scarabée du Musée d'Anvers (P. Gérard, *Catalogue*, Anvers 1894, n° 363) qui porterait le cartouche de "Piankhi Ra-Men-kheper" et proviendrait de "Tell-Bastath" (sic). — Un scarabée associe les cartouches de Taharqa et P. (John Ward, *The sacred Beetle*, London 1901, pl. 7, n° 54). — Je doute désormais qu'il convienne d'attribuer à P. le scarabée que j'avais signalé dans *ZÄS* 90, 1963, 81, n. 7; de nombreux scarabées de basse époque portent des légendes qui évoquent *Ppj* (Pépi). — Quant au "scarab of Piankhy" signalé dans: *British Museum, A Guide to the 4. 5. 6th Eg. Rooms*, 1922, 46 (n° 877), on lit en fait seulement *snfr-Rc* (Henry R. H. Hall, *Catalogue of Egyptian Scarabs in the Brit. Mus.*, London 1913, 248, n° 2479 = 40571), ce qui n'est pas suffisant pour l'attribuer à P. (cf. supra n. 6 et 7.). — <sup>34</sup> Le dossier des scarabées aux nom de Menkheperre, Rameni, Meni est particulièrement fourni et complexe; cf. e.g. v. Beckerath, dans: *MDAIK* 24, 1969, 59, n. 10 et 60, n. 1; Satzinger, dans: *Studia Aegyptiaca I*, Budapest 1974, 329-335; Günther Hölbl, *Beziehungen der äg. Kultur zu Altitalien I*, Leiden 1979, 160-162. 219; Bertrand Jaeger, *Essai de classification et datation des scarabées Menkheperre*, Fribourg-Göttingen 1981, § 1512 et n. 986 (Menkheperre) ainsi que n. 108 (Rameni, Khmeny). — Le nom de Menkheperre se trouve aussi sur des éléments de collier retrouvés dans la fosse (Ku. 209) d'un cheval de Schabataka (RCK I, 113, pl. 68 A). — <sup>35</sup> Cette filiation vient d'être mise en question par Priese, dans: *ZÄS* 108, 1981, 51, qui insiste sur le caractère matrilineaire de la succession royale et critique l'arbre dynastique, devenu classique, établi sur la base patrilinéaire par Macadam, dans: *Kawa I*, 119-131. — <sup>36</sup> Leclant, dans: LÄ I, 196-199 et II, 805 (n° 26). — <sup>37</sup> Abalé (Abiru, cf. LÄ I, 13) est la mère de Taharqa, cf. le texte de l'an VI (stèle V de Kawa, l. 16 sq.; stèle de Tanis B, l. 11 sq.); Dunham et Macadam, dans: *JEA* 35, 1949, 141 (1); Leclant et Yoyotte, dans: *BIFAO* 51, 1952, 8 et 22. — <sup>38</sup> Keñsa (Kenensat) ou Kheñsa; tombe Ku. 4 (RCK I, 30-37); statuette de Bastet en schiste du Musée du Louvre E 3915 (Leclant, dans: *Kush* 10, 1962, 203-207, pl. 68-69); étui à Kohl (ibid., 207-208, pl. 70); montant de porte en calcaire (ou plus vraisemblablement pilier dorsal de statue, découvert dans la salle hypostyle de Karnak en 1929; Gitton, dans: *RdE* 19, 1967, 161-163); une perle en faïence (Spiegelberg, dans: *ZÄS* 44, 1907, 96). — <sup>39</sup> Peksater est la fille de Kashta et de Pabatma; sa tombe pourrait éventuellement être Ku. 54 (RCK I, 3.91-92, fig. 30 a, pl. 2 B); plusieurs fragments architecturaux d'Abydos; Dunham et Macadam, dans: *JEA* 35, 1949, 145 (54); *Kawa I*, 120. 131. — <sup>40</sup> Tabiry (Tbellé); tombe Ku. 53 (RCK I, 3. 86-90, fig. 29 a et pl. 2 B); stèle Musée de Khartoum n° 1901 (ibid., 87, fig. 29 f, pl. 30 A);

Dunham et Macadam, dans: JEA 35, 1949, 147 (72). –<sup>41</sup> Dunham et Macadam, dans: JEA 35, 1949, 145 (52); RCK I, 83, pl. 46 C et F; II, fig. 204; Yoyotte, dans: RdE 8, 1951, 228, n. 6. –<sup>42</sup> Sur une des tables d'offrandes de Montouemhat, on peut hésiter entre deux interprétations au sujet de son beau-père: "le fils royal Peyé-hel" ou bien "le fils du roi Peyé, Hel", cf. supra, n. 1. –<sup>43</sup> Stèle du Gebel Barkal B. 500, Maria B. Reisner, dans: ZÄS 70, 1934, 35–46, pl. 4–8; Dunham et Macadam, dans: JEA 35, 1949, 144. Peut-être ce prince fut-il évincé par Taharqa (Kawa I, 17. 126. 128. 131)? –<sup>44</sup> Gitton et Leclant, dans: LÄ II, 805 (n° 27). –<sup>45</sup> Pour cette soeur-épouse de Schabataka, on a proposé la tombe Ku. 6; statue du Musée du Caire JE 49157 (Lefebvre, dans: ASAE 25, 1925, 29); Dunham et Macadam, dans: JEA 35, 1949, 142 ([16]). – Cette princesse est-elle la même que Peyé-arti, épouse de Tanoutamon (cf. supra, n. 1)? –<sup>46</sup> Cette soeur-épouse de Taharqa est enterrée dans la tombe Ku. 3 (RCK I, 27–29); table d'offrande du Musée de Khartoum n° 1911; Dunham et Macadam, dans: JEA 35, 1949, 145 (48). –<sup>47</sup> Tabekenamon a peut-être été l'épouse de Taharqa; statue du Caire JE 49157; Dunham et Macadam, dans: JEA 35, 1949, 147 (71). –<sup>48</sup> Pour cette soeur-épouse de Taharqa on a proposé la tombe Nuri 21; Dunham et Macadam, dans: JEA 35, 1949, 147 (77). –<sup>49</sup> La physionomie du roi nous échappe; cf. cependant les shaouabts (supra, n. 17); on ne peut guère reconnaître le visage de P. sur la Stèle triomphale (supra, n. 13), ni la stèle en grès rouge (supra, n. 12). – On doit mettre en doute la "représentativité" de la statuette MacGregor n° 1626 (Edna R. Russmann, The Representation of the King in the XXVth dynasty, Bruxelles-Brooklyn 1974, 51–52). –<sup>50</sup> Cf. supra, n. 13 et infra, n. 59; cf. Spalinger, dans: SAK 7, 1979, 273–301. –<sup>51</sup> Ceci est un trait des souverains nubiens; cf. la nécropole des chevaux d'El-Kurru, supra, n. 18. –<sup>52</sup> Peut-être conviendrait-il toutefois de revoir l'interprétation rapportée dans: LÄ III, 899, n. 47 de la stèle de grès rouge Musée de Khartoum n° 1851 (supra, n. 12), col. 17–18. –<sup>53</sup> Cf. la Stèle triomphale (supra, n. 13). –<sup>54</sup> Yoyotte, dans: Mél. Maspero I. 4, 1961, 121–181; Farouk Gomaà, Die libyschen Fürstentümer des Deltas vom Tod Osorkons II. bis zur Wiedervereinigung Ägyptens durch Psametik I., TAVO Beih. B. 6, Wiesbaden 1974. –<sup>55</sup> Cf. supra, n. 20–26; la Divine Adoratrice Amenardis dut être en activité à l'époque de son frère P., dont elle adopta la fille Schepenoupet; on ne signale pas de grand-prêtre d'Amon pour cette période (Kitchen, Third Interm. Period, 201). –<sup>56</sup> Cf. supra, n. 27–32. –<sup>57</sup> Cf. supra, n. 32. –<sup>58</sup> Seule, en vertu de sa condition particulière, la Divine Adoratrice Schepenoupet est connue par nombre de monuments égyptiens; les reines Abalé, Keñsa, Peksater et Tabekenamon n'apparaissent en Egypte qu'épisodiquement; jusqu'à présent, toutes les autres princesses ne sont attestées qu'au Soudan. –<sup>59</sup> Cf. Grimal, dans: Livre du Centenaire, IFAO, Le Caire 1980, 37–48. –<sup>60</sup> En dehors des sanctuaires visités en Egypte par l'armée de P., on tiendra compte des épithètes "aimé d'Amon" (insérée parfois dans son cartouche, Stèle triomphale, supra, n. 13), "fils d'Isis, aimé d'Amon" (stèle de Dakhleh, supra, n. 32), "fils de Bastet" (abaque du temple B. 500, supra, n. 8), "aimé de Bastet" (statuette de Keñsa, supra, n. 38).

Amon, dieu dynastique d'Egypte, est pour les Koushites le dieu-bélier, seigneur du Gebel Barkal; z<sup>3</sup> appartient à la tradition shéshonquide de Haute-Egypte, tandis que z<sup>3</sup> *Wb'sst* se range dans celle des souverains bubastites; Bastet évoque également Memphis, mais cette déesse-lionne peut avoir aussi des connotations soudanaises (Leclant, dans: Kush 10, 1962, 207). Remarquons enfin, à côté de Mout thébaine ("maîtresse d'*jsrw*"), des mentions de Mout "de Napata" ou "maîtresse de la Nubie", "Mout qui réside en Nubie" ("autel" du Musée de Khartoum n° 5220, supra, n. 10) ainsi que "Sekhmet, maîtresse de la Nubie" (contrepois de menat, supra, n. 24). –<sup>61</sup> Un culte funéraire de Peyé, "fils d'Isis, aimé d'Amon" sous forme d'une chasse (*qnj[et]*) est attesté par la statue-cube d'Iti, en l'an 15 de Schabaka (British Museum 24429; cf. Jean Leclant, Enquêtes sur les sacerdoces, Le Caire 1954, 15–27).

Lit.: LR IV, 1. 2–4. 24. 50–52; Dunham et Macadam, dans: JEA 35, 1949, 146 (61) et 149, pl. 16; Kitchen, Third Interm. Period, 516 (index), en particulier 151–152 et 363–371. J.L.

**Pianchi** (sog. Sohn des \*Herihor), general army-leader, high priest of Amun, viceroy of Nubia, in Years 25–29 of \*Ramses XI, being Years 7–11 of the *whm-mswt* Era, c. 1074–1070. In Year 6 or 7 of that Era, P. took over control of Upper Egypt and Nubia from Herihor, with whom his relationship remains unclear<sup>1</sup>. In Year 7, P. consulted the oracle of Amun (\*Orakel) over an appointment in Amun's estate<sup>2</sup>. But in Nubia (\*Nubien), P. warred against the dismissed and rebel former Viceroy \*Panehsi as late as Year 10 (Ramses XI, Year 28)<sup>3</sup>, the Theban necropolis-scribe \*Butehaïamon serving him as aide there.

Other memorials of P. are few: the draft for a letter from W. Thebes<sup>4</sup>, and a funerary stela from Abydos<sup>5</sup>. As ruler of the South, P. was succeeded by his eldest son \*Pinodjem I. Three other sons with Theban benefices<sup>6</sup> and a daughter<sup>7</sup> also survived P.

<sup>1</sup> Edward F. Wente, in: Epigraphic Survey, The Temple of Khonsu I, Chicago 1980, X–XII, 1–13 to pl. 26. –<sup>2</sup> Nims, in: JNES 7, 1948, 157–162. –<sup>3</sup> LRL; Edward F. Wente, Late Ramesside Letters, Chicago 1967. –<sup>4</sup> CG 25745. –<sup>5</sup> LR III, 241 (V). –<sup>6</sup> Daressy, in: RecTrav 14, 1892, 32. –<sup>7</sup> Maspero, Mummies Royales, 565.

Lit.: Kitchen, Third Interm. Period, §§ 15–18. 210–211. 372. 380. K.A.K.

**Pigmente** s. Farben

**Pije** s. Pianchi (König)

**Pilgerflasche** s. Gefäße (LÄ II, 493–4, Abb. 3 Nr. 42)

**Pilot** s. Lotse

**Pinodjem I**, Upper-Egyptian military commander and Theban high priest of Amun (\*Hoherpriester des Amun) c. 1070–1055, then titular king (prenomen *Hc-hpr-Rc stp-n-jmn*), c. 1054–1032 B.C. He probably succeeded his father \*Pianchi at about the time that \*Smendes I followed Ramses XI as king. His power stretched from Aswan in S. (Schel, graffito) to el-\*Hibé fort in the N., where he (re)built walls. In Years 6–15 of Smendes, P. superintended renewal of several royal mummies. As Amun's chief priest, P. left three graffiti in Luxor temple, dedication-texts at Medinet Habu, and fresh texts on bases of sphinxes on W. approach to Amun's Karnak temple. There, he also set up a statuette and a colossus, both in iconography of a king.

From Year 16, P. adopted full style of kingship, except for regnal years; his cartouche occurs widely (\*Tanis, \*Abydos, \*Koptos, \*Thebes). Meantime the high-priestly role and care of royal mummies devolved on at least two sons, \*Masaharta and \*Mencheperre; P. is last known in Year 8 of \*Psusennes I. P.'s two wives were Istemkheb (*Ist-m-3h-bjt*) and Henttawy (*Hnt-3wj*); his daughter by the latter (\*Maatkare-Mutemhat) served as God's Wife of Amun (\*Gottesgemahlin). Followed as high priest by Mencheperre, P. was buried in the reused coffin of Thutmosis I.

Lit.: Kitchen, Third Interm. Period, 517. K. A. K.

**Pinodjem II**, Upper-Egyptian military commander and Theban high priest of Amun (c. 990–969 B.C.), son of \*Mencheperre and Istemkheb (*Ist-m-3hbjt*), grandson of \*Psusennes I. Attested only in Thebes, P.'s name occurs mainly on bandages and braces on the mummies of lesser Theban priests. In Years 2–5 (of \*Amenemope, \*Osochor or \*Siamun) was held an inquest into possible corruption of administrators of Amun, and in Year 5 a decree was inscribed for his sister-in-law Henttawy. P. had two wives, a sister Istemkheb (*Ist-m-3h-bjt*) and a niece Nesikhons (*Ns-Hnsw*) (who died in Year 5). P. himself died in Year 10 of Siamun; and to his common burial with Nesikhons was added that of numerous bodies of New-Kingdom pharaohs, in the so-called Deir el-Bahari cache.

Lit.: Kitchen, Third Interm. Period, 517. K. A. K.

**Pinsel** sind durchweg aus gespaltenem Schilfrohr, Palmrippen oder aus faserigem \*Holz hergestellt. Sie wurden durch Druck (Kauen) in einzelne Fasern bzw. Borsten zerteilt, mit einer Schnur zusammengebunden und abschließend gerade geschnitten. Breite bzw. Durchmesser, Dichte und Feinheit eines P. sind je nach seiner Verwendung

in der \*Malerei verschieden. Maltechnik aus Hawara (Amarna-Zt) läßt erkennen, daß P. aus 2–7 mm und 10–15 mm Stärke benutzt wurden<sup>1</sup>. – Mehrere P., teilweise noch mit Farbe, wurden im Grab TT 20 gefunden<sup>2</sup>. P. wurden auch zum \*Schminken benutzt.

<sup>1</sup> Lucas, Materials<sup>4</sup>, 134; v. Bissing und Reach, in: ASAE 7, 1906, 67f. – <sup>2</sup> Davies, Five Theban Tombs, 5.6, Tf. 17; weitere Funde bei: Petrie, Objects of Daily Use, Tf. 42, 178–84. R.D.

**Pinzette** ist eine kleine schmale Zange, die in Ägypten vor allem zum Auszupfen unerwünschter Haare diente<sup>1</sup>, aber auch als ärztliches Instrument. Der äg. Name ist *3jjt*, Kopt. ⲄⲚⲟ, von *3j* „pflücken, abrufen“. Der Name kommt in zwei Tempelinventaren vor<sup>2</sup>. Mit einem solchen Instrument wird wohl auch Sinuhe nach der Audienz beim König enthaart (*3j*)<sup>3</sup>. – Darstellungen von P. finden sich in den beiden in Anm. 2 genannten textlichen Erwähnungen als „Determinative“ sowie in der Abbildung ärztlicher \*Instrumente in Kom Ombo<sup>4</sup>. Originale aus Kupfer oder Bronze von der 1. Dyn.<sup>5</sup> bis in koptische Zeit sind vielfach gefunden<sup>6</sup>.

<sup>1</sup> Christa Müller, in: LÄ III, 668. – <sup>2</sup> Kawa I, Tf. 11–12; S. 34 und 37 Anm. 10; halb zerstört auch Urk. IV, 206, 11, besser bei Petrie, Abydos II, Tf. 34. – <sup>3</sup> Sinuhe B 291. – <sup>4</sup> AEB 62274 und Dollfus, in: BSFE 49, 1967, Tf. 4 A. – <sup>5</sup> Petrie, Royal Tombs II, Tf. 43 Nr. 14. – <sup>6</sup> Petrie, Tools and Weapons, Tf. 62 Y und 44; Hölscher, Medinet Habu V, Tf. 39 B und S. 66 (koptisch).

Lit.: Clère, in: RdE 11, 1957, 157f.

H. B.

**Piramessels**. Ramsesstadt

**Pirol** (Goldamsel, Oriolus galbula, franz. loriot, engl. oriole), äg. *gnw*<sup>1</sup>, mittelgroßer Zugvogel mit gelbem Gefieder und schwarzen Flügelenden, bes. im AR und MR beim Vogelfang abgebildet<sup>2</sup>. Teile von ihm wurden auch medizinisch verwendet<sup>3</sup>.

<sup>1</sup> Gaillard, in: Kémi 2, 1929, 19 ff. – <sup>2</sup> Steindorff, Ti, Tf. 131; Duell, Mereruka II, Tf. 159 ff.; Ahmed Moussa und Hartwig Altenmüller, Das Grab des Nianchchnum und Chnumhotep, AV 21, Mainz 1977, 77; Edel, in: NAWG 1961, 225 (Unas-Aufweg); Beni Hasan II, Tf. 4. 6. 16; Meir III, Tf. 6. – <sup>3</sup> pKahun 1, 4 (Beräuchern mit Unterteilen der Füße bei Augenkrankheiten einer Frau, hervorgerufen durch Gebärmuttererkrankung); pEbers 97, 21 (Einreiben mit P.-Fett gegen Fliegenbiß). W. H.

**Pithom** (LXX Πιθωμ, Πειθω, Copt. [B] ΠΙΘΩΜ), one of the cities of the captive Israelites are alleged, in Exod. 1:11, to have built for Pharaoh<sup>1</sup>. The *πάτουμος τὴν Ἀραβίην πόλις* of Herodotus (II, 158, 2), the city is normally referred to by classical authors through *interpretatio Romana* as

*mnvllsd.*

Ἡρώων πόλις, (Eroopolis, Heroon, Hero etc.)<sup>2</sup>, and generally identified as \*Tell el-Maskhuta<sup>3</sup>, metropolis of the 8th nome (\*Gauc) of Lower Egypt<sup>4</sup>.

Occupied by the camps and burial grounds of semi-nomadic Asiatics during the \*Hyksos period<sup>5</sup>, the \*Wady Tumilat emerged in the New Kingdom bearing the loose designation *Tkw*<sup>6</sup> (derivation uncertain) and organized into a (para-) military command<sup>7</sup>. Through Ramesside times a fortress (*hṯm*) incorporating the reigning pharaoh's name stood in the Wady to guard this eastern approach to Lower Egypt<sup>8</sup>, and is to be identified with the extensive fortifications at Tell er-Retabeh<sup>9</sup>.

By Saite times this old settlement was in decline, if not abandoned, and its role was ceded to a new site, c. 13 km to the east, centered upon a temple of Atum, and called *Pr-Jtm Tkw*<sup>10</sup>. The temple itself<sup>11</sup> is frequently referred to, along with its satellite shrines of *Pr-qrbṯ*<sup>12</sup> and *M3mjt*<sup>13</sup>, and, possibly because of the ubiquity of *Tkw* in the epithet of the local deity, the site came to be referred to in the vernacular as *Tkw*<sup>14</sup>. The god of the town and region was “\*Atum of Tjeku, who resides in Tjeku”<sup>15</sup>, worshipped under the guise of a snake<sup>16</sup>. The worship of Atum in the Wady<sup>17</sup> and the environs of \*Bubastis<sup>18</sup> and \*Saft el-Henne<sup>19</sup>, dating from New Kingdom times, derived from the cult of Atum of \*Heliopolis and \*An<sup>20</sup>; and with his ingress the geographical term “*n*” was extended towards the east<sup>21</sup>. Other cultic appurtenances and associates came too: the *ḫsd* (Heliopolis), *ḫt-nbs* (Pi-sopdu)<sup>22</sup>, the \*Mnevis bull<sup>23</sup>, \*Horus, \*Osiris, \*Hathor and \*Isis<sup>24</sup>.

Recent excavations at Tell el-Maskhuta reveal that its foundation does not antedate the end of the 7th century B.C.<sup>25</sup>, and thus strongly suggest that it was built by \*Necho in association with his digging of the “Canal of the East”<sup>26</sup>. It thus fulfilled the dual role of emporium and entrepôt<sup>27</sup>, and border-fortress replacing the declining Tell er-Retabeh. Destruction levels revealed by excavation indicate a chequered history during the Neo-Babylonian and Persian invasions. During the early Persian period the canal was redredged by \*Darius I<sup>28</sup>, and for a brief period during the 5th century B.C. the city seems to have temporarily fallen under the hegemony of the kings of the Qedarite Arabs<sup>29</sup>. The energetic 30th Dynasty is known to have paid close attention to the eastern approaches to Egypt, and \*Nektanebo I and II in the context of their refurbishing sites in the east<sup>30</sup>, are probably responsible for the embellishment of Pithom with monuments of the 19th Dynasty, especially those of Ramesses II.<sup>31</sup> The site experienced a revival under \*Ptolemy II

Philadelphus, who in dredging the canal once again<sup>32</sup>, visited Pithom in company with \*Arsinoe II and after 270 B.C. installed a mortuary cult dedicated to her there<sup>33</sup>. Large storage buildings to service the trade which, as a result of Ptolemy II's eastern activity, entered via the canal, have been uncovered in the excavations<sup>34</sup>. The city survived into Roman times, when \*Hadrian restored and re-cut the canal<sup>35</sup>, but by the beginning of the 3rd century A.D. had been largely abandoned<sup>36</sup>. Thereafter it sank to the status of a village, and is mentioned as such in early Christian pilgrimages<sup>37</sup>. The presence, however, of large numbers of Ramesside monuments at the site continued to deceive visitors into postulating a connexion with Ramesses II.

<sup>1</sup> See Redford, in: VT 13, 1963, 401 ff.; Helck, in: VT 15, 1965, 35 ff.; T.L. Thompson, apud J.H. Hayes and J.M. Miller (editors), *Israelite and Judaeon History*, Philadelphia 1977, 153 ff.; cf. Grieshammer, in: LÄ I, 160. — <sup>2</sup> Strabo XVI, 4, 2; XVII, 1, 21. 26; Ptolemy, *Geograph.* IV, 5; Pliny, *Hist. nat.* VI, 165; Gardiner, in: JEA 5, 1920, 268; Aristide Calderini, *Dizionario dei nomi geografici e topografici dell' Egitto greco-romano II*, Milano 1974, 228 f. — <sup>3</sup> Gauthier, DG II, 60; Helck, *Gauc*, 173; for the excavations at the site, apart from those mentioned below (n. 25), see Edouard Naville, *The Store-city of Pithom*, London 1903, passim; Clédat, in: *RecTrav* 32, 1910, 40 ff.; idem, in: *RecTrav* 36, 1914, 103 ff.; idem, in: BIFAO 18, 1920, 184 f. — <sup>4</sup> Cf. Helck, in: LÄ II, 397; to be distinguished from the numerous cult installations similarly designated in the Delta: e.g. *Pr-Jtm* at Heliopolis (Pap. Harris I, 27, 1; 31, 4; Piankhy 105–6; Helck, in: ZÄS 82, 1957, 112); *Pr-Jtm nbt* at Heliopolis (Ricke, in: ZÄS 71, 1934, 116, pl. 3); *Pr n Jtm-ḫprj* at Heliopolis (Naville, *Bubastis*, Pl. 51, G, 3); *Pr-Jtm* at Sais (Posener, *Première domination perse*, 6. 14); *Pr-Jtm n Mr.n-Pth* in the western Wady Tumilat (Pap. Anast. VI, 4, 15); *Pr-Jtm nb n* in the region of Heliopolis or Turah (Naville, *Store-city*, pl. 4). Identification of Pithom with Tell er-Retabeh founders on the increasingly clear fact that, during the entire period from the Saites to the 3rd century A.D., when and only when Pithom is well attested, there was virtually no occupation at Retabeh. Maskhuta, on the other hand, was occupied only during the period when the toponym “Pithom” is attested by the texts. — <sup>5</sup> Cf. Manfred Bietak, *Tell el-Dabca II*, Wien 1975, 90, n. 319 and passim; see also below, n. 25, and Leclant, in: *Or* 44, 1975, 202. — <sup>6</sup> Gauthier, DG VI, 83; Giveon, in: *Tel Aviv* 5, 1978, 170 ff., pl. 44; idem, *The Impact of Egypt on Canaan*, Göttingen 1978, 60. — <sup>7</sup> Giveon, loc. cit. (*jmj-r mšc*); Pap. Anast. V, 19, 3 (*hry-pdt*); Pap. Anast. V, 25, 2; 26, 1 (*ḫnw*); cf. *ḫtj-c n rwd n p3-Rc* in Pap. Anast. V, 25, 3; Daressy, in: *ASAE* 11, 1911, 142 ff. — <sup>8</sup> Pap. Anast. VI, 4, 15; cf. V, 20, 1; Montet, *Géographie* I, 214; on the land route through the Wady, see Kessler, in: LÄ III, 329. — <sup>9</sup> William M. Flinders Petrie, *Hyksos and Israelite Cities*, London 1914, 28 ff. — <sup>10</sup> Pithom stela of Ptolemy Philadelphus, line 13 = Urk. III, 93; cf. line 10 = op. cit., 90, and line 18 = op. cit., 98. — <sup>11</sup> Frequently

alluded to as *hwt* or *pr*: Urk. III, 88 f. 105; Edfou VI, 39 (LIX). — <sup>12</sup> Urk. III, 88. 105; Montet, *Géographie I*, 217; cf. Edfou I, 332. — <sup>13</sup> Urk. III, 89; Montet, *Géographie I*, 217. — <sup>14</sup> Edfou I, 332; VI, 50; de Wit, *Temple d'Opet*, 192 (VIII); pJumilhac IV, 14–15; V (3, upper). — <sup>15</sup> Edfou VI, 50 (VIII); cf. III, 242; Pithom stela, *passim*; Henri Gauthier and Henri Sottas, *Un décret trilingue en l'honneur de Ptolémée IV*, Cairo 1925, 4. — <sup>16</sup> Karol Myśliwiec, *Studien zum Gott Atum I*, Hildesheim 1975, 116 f. 169; *idem*, in: *Studia Aegyptiaca III*, Budapest 1977, 89 ff. — <sup>17</sup> For Tell er-Retabeh, see PM IV, 55. — <sup>18</sup> Naville, Bubastis, pl. 38 (D). 50 (A. C). — <sup>19</sup> Naville, Saft el-Henneh, pl. 2, 5; El-Arish naos, 12 (Re-Atum had fought "in this place", i.e. *jst-nbs* of Pi-Sopdu): Goyon, in: *Kémi 6*, 1936, 15. — <sup>20</sup> On *'n*, the region of Turah and the Red Mountain, see Sethe, in: *SBAW 1933*, 864 ff.; AEO II, 126\* ff.; Montet, *Géographie I*, 45 f.; Vandier, in: *RdE 18*, 1966, 70 n. 1. — <sup>21</sup> Cf. Edfou I, 332 (VIII); IV, 28 (XXXI); Dendera I, 125 (the *w* of nome L. E. 8); Gauthier and Sottas, *Un décret trilingue ...* (s. n. 15), 5; Pithom Stela, 2 = Urk. III, 85; Vandier, in: *RdE 18*, 1966, 124; Myśliwiec, in: *BIFAO 78*, 1978, 190 n. 1 (Hathor *nbt 'n*); see Gauthier, *DG I*, 144 f.; Montet, *Géographie I*, 217. The name presumably survives in the Aean of Pliny, *Hist. nat. VI*, 165. — <sup>22</sup> Edfou I, 332 (VIII). — <sup>23</sup> Myśliwiec, *Studien zum Gott Atum I* (s. n. 16), 33. — <sup>24</sup> Gauthier and Sottas, *op. cit.*, *passim*; Urk. III, 81 ff. — <sup>25</sup> J. S. Holladay jr., *Archaeological Newsletter of the ROM 166*, March 1979; *idem*, in: *Qadmoniot 12*, 1979, 85 ff.; MacDonald, in: *BA 43*, 1980, 49 ff.; Holladay, *The Wady Tumilat Project: Excavations at Tell el-Maskhuta*, in: *Cities of the Delta*, New York 1982 (forthcoming). — <sup>26</sup> Herod. II, 158; *hwt nt jibtt*: Pithom Stela 10, 19 = Urk. III, 90 ff. *Hrm* probably is the name of the watery tracts west of Tell er-Retabeh: Edfou I, 332; IV, 27; Dendera I, 125; de Wit, *Temple d'Opet*, 192 (already in *Pap. Anast. V*, 11, 4?); *Kabrit Stela*, 13 (Posener, *Première domination perse*, 77 n. e, pl. 5) suggests this body of water was integrated in the canal system. On the canal in general see Posener, in: *CdE 13*, Nr. 26, 1938, 259 f.; Bietak, *Tell el-Dab'a II* (s. n. 5), 88 ff.; on Necho's strategy in excavating it, s. A. B. Lloyd, in: *JHS 95*, 1975, 45 ff.; *idem*, in: *JEA 63*, 1977, 142 ff. — <sup>27</sup> The excavations referred to in n. 25 have detected extensive ceramic contact with the Phoenician coast, and somewhat less with the Aegean and Red Sea. — <sup>28</sup> Posener, *Première domination perse*, *passim*. — <sup>29</sup> Cf. Rabinowitz, in: *JNES 15*, 1956, 1 ff.; F. V. Winnett and W. L. Reed, *Ancient Records from North Arabia*, Toronto 1970, 116; Lemaire, in: *Rev. Bibl. 81*, 1974, 63 ff. — <sup>30</sup> Bubastis: PM IV, 30; Labib Habachi, *Tell Basta*, Cairo 1957, 71 ff.; Saft el-Henneh: PM IV, 11; Habachi, in: *JNES 11*, 1952, 251 ff.; probably the Wady Arish naos (Goyon, in: *Kémi 6*, 1936, 1 ff.; Luft, in: *Studia Aegyptiaca IV*, Budapest 1978, 219 ff.); Bilbeis: PM IV, 55 f.; Habachi, *Tell Basta*, 126 ff. — <sup>31</sup> PM IV, 53 ff. Most of these probably came from the region of Sile, Khatana-Qantir, Bubastis or Heliopolis, and were chosen for their association with Atum. — <sup>32</sup> Pithom stela, 16 = Urk. III, 95; Pliny, *Hist. nat. VI*, 165–166; John Ball, *Egypt in the Classical Geographers*, Cairo 1942, 130. — <sup>33</sup> Quaegebeur, in: *BIFAO 69*, 1970, 191 ff. 210 n. 9; *idem*, in: *JNES 30*, 1971, 239 ff. — <sup>34</sup> Misinterpreted by Naville as

pharaonic storehouses, and dated one millennium too early: Naville, *Store-city*, 12 f. — <sup>35</sup> Ptolemy, *Geogr. IV*, 5. — <sup>36</sup> The excavations have revealed little beyond 200 A. D. Some occupation, however, must have continued: cf. the famous cache of objects dated by the presence of three coins of Claudius II: Clédat, in: *RecTrav 32*, 1910, 40 ff. Hero is still mentioned in the Antonine itinerary: Ball, *op. cit.*, 142. 150; but the canal had silted up long before the Arab invasions: A. J. Butler, *The Arab Conquest of Egypt*, Oxford 1978, 227. 345. — <sup>37</sup> Gardiner, in: *JEA 5*, 1918, 265 ff. D. B. R.

Plan (Architektur). Typical for the Egyptian architecture is the importance given to planning<sup>1</sup>. This is expressed in the literary documentation through allusions to texts<sup>2</sup> (whose authorship is attributed to \*Imhotep in late times)<sup>3</sup> giving rules for the building of temples, and is represented in reliefs since the early dynastic period<sup>4</sup> till the Graeco-Roman times<sup>5</sup>. A further indirect proof of the importance of the plan are the round figures in the measures of the monuments; and the employment of the proportions 3 – 4 – 5 to obtain right angles points to the redaction of a project<sup>6</sup>. Even more significant is the existence of buildings being copies of others as early as the VI Dyn.<sup>7</sup> A clear indication of a plan comes out from the regularity of the housing system in the workers' camps such as el-\*Lahun or \*Tell el Amarna. Marks on the ground transcribing a plan have been discovered in the Roman temple at \*Kalabsha when the monument was dismantled<sup>8</sup>.

Beside these indirect proofs, we have a certain amount of actual plans preserved in more or less elaborate form in drawings on papyri, wooden tablets, ostraka or stone. They can obviously be intended for two different purposes, not easy to be severed: one is recording, the other is giving directions to the builder. Such must be the case for the oldest document of this type, an ostrakon from the Step Pyramid<sup>9</sup>, where measures are given for the construction of a vault. Similar is the case of an ostrakon from Thebes which must be considered as an "aide-mémoire" (Engelbach) to an architect's project for a chapel<sup>10</sup>. The same seems the purpose of the plan for a shrine which appears on an ostrakon from Deir el Bahari<sup>11</sup>, and of a rather complex drawing on a wooden tablet from Dra' Abu'l Naga<sup>12</sup> which shows the representation of a water course with a building neighbouring it. In such cases, some measures at least are indicated. If the plan of a pillared temple or palace painted on a pillar in the quarries near \*Sheikh Said<sup>13</sup> is certainly not intended for an architect, it must anyhow probably be put into connection with some organisation for the supplies of stone to the builder.

Turning to the documentary function, mention must be made of an ostrakon from Deir el Bahari which represents the distribution of the trees in the Park of \*Mentuhotep Temple<sup>14</sup>, and of two very rough sketches of a tomb in two different moments of its preparation from the Tomb of \*Senenmut at Thebes<sup>15</sup>. In this series one may add, in Meroitic time, an ostrakon from \*Soleb with plan of two pyramids<sup>16</sup> and a graffito on a jar showing a tomb excavated under a pyramid at \*Kerma<sup>17</sup>.

Of particular exactitude and clear drawing are the Ostrakon in Cairo recording the Tomb of \*Ramses IX<sup>18</sup> and the Papyrus in Turin showing in great detail the plan of the Tomb of \*Ramses IV.<sup>19</sup> Both representations are provided with texts specifying names and measurements of the rooms: they certainly describe a situation and do not constitute a project, being probably used for some type of check. The same is the case for a plan in graffito on a slab of schist (only four fragments preserved) in Turin, in which Ricke has recognized the plan of a Temple of \*Hathor in \*Heliopolis to be used to check its inventory<sup>20</sup>.

Only some of these plans mark the axis of the building. Other conventional devices are the representations in flat of vertical elements, such as trees and specially doors. This habit of mixing planimetric and prospectical views leads to a special type of representation of buildings, mostly when they are considered as a scenery for some activities. This case already appears in the \*Deshasha representation of the capture of a fortress<sup>21</sup>, and goes back to early dynastic examples. It is useless to give a full list of such a frequent device<sup>22</sup>; it must only be stressed that this type of representation is specially appreciated in the Amarna period<sup>23</sup>, and has some very complex instances in Ramesside times<sup>24</sup>. \*Architekturdarstellung.

<sup>1</sup> Remember the technical problems proposed in Pap. Anast. I, 14, 2 – 17, 2. – <sup>2</sup> Early example: Adriaan de Buck, The Berlin Leather Roll, StudAeg I, Rome 1938 (Sesostris I.). – <sup>3</sup> Kurt Sethe, Imhotep, UGAÄ 2, 1902, 107. – <sup>4</sup> Engelbach, in: JEA 20, 1934, 183 ff., pl. 24. – <sup>5</sup> E.g. Edfou III, pl. 58. 61. 62. 64. – <sup>6</sup> Jean-Philippe Lauer and Jean Leclant, Le temple haut du complexe funéraire du roi Teti, Miss. Arch. Saqq. I, Cairo 1972, 55. 51–53. – <sup>7</sup> The temples of Teti and Pepi II: Lauer and Leclant, op. cit., 49. Useless to recall the case of the Ramesseum and Medinet Habu. – <sup>8</sup> K. G. Siegler, Kalabsha. Architektur und Baugeschichte des Tempels, Berlin 1970, Kap. II (p. 43 ff.). – <sup>9</sup> CG 50036 = Gunn, in: ASAE 16, 1916, 197 ff. – <sup>10</sup> Engelbach, in: ASAE 27, 1927, 72 ff. – <sup>11</sup> BM 41228 = Glanville, in: JEA 16, 1930, 237 ff. – <sup>12</sup> Now in MMA: de Garis Davies, in: JEA 4, 1917, 194 ff. – <sup>13</sup> De Garis Davies, in: AE 1917, 21 ff. – <sup>14</sup> Winlock, in: BMMA, Eg. Exped. 1921–1922,

27. – <sup>15</sup> One is Cairo JE 66262: Hayes, Ostraca, n. 31 and 32 (p. 15 and pl. 7). – <sup>16</sup> Leclant, in: Or 31, 1962, pl. 16. – <sup>17</sup> Ch. Bonnet, in: "Geneva" N.S. 28, 1980, 58 f. – <sup>18</sup> CG 25184 = Daressy, Ostraca, pl. 32; id., in: RAR, série 3, 32, 1898, 235 ff. – <sup>19</sup> Carter and Gardiner, in: JEA 4, 1917, 130 ff. – <sup>20</sup> Ricke, in: ZÄS 71, 1935, 119 ff. – <sup>21</sup> Deshasheh, pl. 4. – <sup>22</sup> E.g. the illustrations in de Garis Davies, in: MMS 1929 I. 2, 233 ff. – <sup>23</sup> E.g. the temple in Davies, Amarna I, pl. 11; II, pl. 17–19, or the royal domaine, op. cit. I, pl. 32. – <sup>24</sup> Borchardt, in: ZÄS 44, 1907–8, 59, fig. 1.

Lit.: Alexandre Badawy, Le Dessin architectural chez les Anciens Egyptiens, Cairo 1948; Heinrich Schäfer, Von ägyptischer Kunst, Wiesbaden 1963, 136 ff.

For measurements of kings' tombs cf. Jaroslav Černý, The Valley of the Kings, BdE 61, 1973, 23 ff. S.D.

#### Planeten s. Sterne

#### Plastik s. Königsplastik, Privatplastik

Plektrum (Plektron), Plättchen zum Anschlagen oder Anreißen von Saiteninstrumenten. P. können unterschiedlich geformt (dreieckig, oval, stiftartigspitz) und aus verschiedenem Material gefertigt sein (Holz, Knochen, Horn, Federkiel, Leder). Für das alte Äg. liegen über diese Einzelheiten wie auch über die Maße der P. keine gesicherten Überlieferungen vor. Die P. waren mit Schnüren, die dem Spieler genügend Bewegungsfreiheit ließen, am Instrument befestigt. Der Gebrauch der P. ist nachgewiesen für das Spiel der großen Winkelharfen im Kawa-Tempel und für das Lauten- und Leierspiel (\*Laute, \*Leier), doch weist nur ein kleiner Teil der Musikszenen mit Chordophonon P.-Spiel auf.

Lit.: Hans Hickmann, Musikgeschichte in Bildern II. 1: Ägypten, Leipzig 1961; Lise Manniche, Ancient Eg. Musical Instruments, MÄS 34, Berlin 1975. E.Hi.

Plissee. Unter P. verstehen wir die künstliche Fältelung eines Stoffes, nicht den natürlichen Faltenwurf, der bei der Drapierung entsteht und sich bei der Bewegung des bekleideten Körpers verändert<sup>1</sup>. Daß die Äg. P. liebten und häufig davon Gebrauch machten, zeigt die Darstellung bestimmter plissierter Teile der \*Tracht (vgl. auch \*Schurz)<sup>2</sup> und beweisen die Funde von gefältelten Stoffresten<sup>3</sup> und von Kleidungsstücken aus so hergerichteter Material<sup>4</sup>. Am Original wird bestätigt, was die bildlichen Wiedergaben vorführen: es handelt sich nicht nur um einfaches P., sondern teilweise um doppelte Fältelungen, welche einander durchkreuzen<sup>5</sup>.

<sup>1</sup> Zur Wiedergabe sich natürlich bildender Falten und zum Verhältnis von \*Körper und Gewand, s. dort: LÄ III, 664–668. – <sup>2</sup> Seit dem AR am Königsschurz *šndwt* (vgl. \*Ornat), z. B. Vandier, Manuel III, Tf. 2, 2; 3, 1. 2;



4, 1-4; 6, 4 usw. und am Galaschurz, Staehelin, Tracht, 11 ff. Vandier, Manuel III, Tf. 17, 5. 6; 18, 2; 25, 5. 6 usw. Singular an einer Königinnenstatue des AR: ebd., Tf. 9, 4. Im NR beliebt in der Tracht von Königen und Privatleuten, z.B. Vandier, Manuel III, Tf. 111, 1. 2; 114, 4. 5; 116, 6; 125, 5; 126, 1-3 usw., sowie z.B. Tf. 144, 1-4; 145, 1. 5. 6; 146, 1. 3 usw. -<sup>3</sup> Arthur C. Mace und Herbert E. Winlock, *The Tomb of Senebtisi at Lisht*, New York 1916, 42, Abb. 25; EEMM March 1926, 7, Abb. 3; Spiegelberg, in: ASAE 27, 1927, 155 f. mit Tf. II. -<sup>4</sup> Assiout, 162-164, Tf. 33; Spiegelberg, in: ASAE 27, 1927, 154 f. mit Tf. 1; Riefstahl, in: BMFA 68, 1970, 244-259 (mit weiterer Literatur) u. bes. Abb. 1. Es ist dies eine Art von langen plissierten Hemden, die aber so nicht in den Darstellungen vorkommen. -<sup>5</sup> Z.B. Vandier, Manuel III, Tf. 25, 3. Weitere Beispiele bei Staehelin, Tracht, 13 f. und Riefstahl, a.a.O., 249, Fig. 7. Original: Spiegelberg, a.a.O., 156 mit Tf. 2; Dittmann, in: MDAIK 8, 1939, 167, Tf. 25 b; Staehelin, Tracht, Tf. 14, Abb. 20. Auch am Hemd Boston 34. 56 (Riefstahl, a.a.O., 245, Abb. 1) durchkreuzen sich die P. am oberen Teil der Ärmel. Bisher glaubte man diese Doppelplessierung nicht einleuchtend erklären zu können, vgl. Spiegelberg, a.a.O., 156; Staehelin, Tracht, 13 mit Anm. 4; 14 mit Anm. 6. 15. Riefstahl, a.a.O., 249 f. Nun ist es aber Dr. Renée Boser und Elisabeth Eschler vom Museum für Völkerkunde-Basel gelungen, mit einfachsten Mitteln einen dünnen Stoff in dieser Weise zu plissieren. E. St.

Plotin (204/5-270)<sup>1</sup>. Bedeutendster Denker des Neuplatonismus. Der Versuch, Hinweise seiner Herkunft aus dem o. äg. \*Lykopolis zu verifizieren, wurde wiederholt unternommen<sup>2</sup>, doch der Ursprung dieser Mitteilung bei Eunapios von Sardes<sup>3</sup> (4./5. Jh.), David dem Armenier<sup>4</sup> (Alexandria, 6. Jh.) und im Sammelwerk Suda<sup>5</sup> (Byzanz, 10. Jh.) bleibt dunkel, und sein Biograph Porphyrios selbst betont die Weigerung seines Lehrers, „etwas über seine Herkunft, Eltern oder Heimat zu berichten“<sup>6</sup>. „Weder tat er den Monat, in dem er geboren, irgendeinem kund, noch den Geburtstag“<sup>7</sup>, damit niemand opfere oder feiere. Dies, wie auch P.s Zurückhaltung gegenüber Malern und Bildhauern, spiegelt den Anspruch engen Zusammenhangs von Leben und Lehre wider; sollte so doch nicht ein „Abbild des Abbildes“ (εἰδῶλου εἰδῶλον)<sup>8</sup> von ihm zurückbleiben. Gegen eine Abstammung aus äg. Priesterkreisen spricht seine Einschätzung der Hieroglyphenschrift (s. u. ad 4.). 1. *Leben*: Aus eigener Erzählung des P. überliefert Porphyrios<sup>9</sup> den Schulbesuch des noch nicht Achtjährigen, seinen Weg zur Philosophie mit 28 Jahren in \*Alexandria. Stärksten Einfluß übt Ammonios Sakkas (gest. 242 n. Chr.), Begründer des Neuplatonismus<sup>10</sup>, - Lehrer auch von Origenes - auf ihn aus. 11 Jahre bleibt P. bei Ammonios und nimmt 39jährig am Persienfeldzug Gordians (III.) teil, die persische (und indische) Philosophie kennenzulernen. Gordian wird in Mesopotamien ermordet. P. rettet sich über Antiochia nach Rom,

wo er 244 seine Schule eröffnet. Erst ab 253 schreibt P., nachdem Herennius und Origenes sich an eine Abrede mit ihm, Ammonios' Lehre nicht zu veröffentlichen, nicht gehalten haben. Kaiser Gallienus, Hörer von P., trägt sich - auf Anregung des P. - mit dem Gedanken, in Kampanien eine Stadt nach dem Vorbild der Politeia Platons zu gründen<sup>11</sup>. 270 stirbt P. (durch ästhetische und epidemiologische Aspekte seiner Krankheit<sup>12</sup> vereinsamt) auf dem Gut seines Schülers, des Arztes Eustochios bei Minturnae in Kampanien. Porphyrios, mit der Herausgabe der Schriften von P. selbst noch betraut, ordnet das Material nach systematischen Gesichtspunkten in sechs Neunergruppen („Enneaden“), überliefert aber auch die Entstehungsfolge der 54 Schriften.

2. *Lehre*: P. findet Vielheit vor und führt sie als organisch (nicht pantheistisch) Ganzes auf eine metaphysische Spitze, das Eine, zurück, aus dem alles hervorgeht, zu dem alles zurückdrängt - zu zyklischem (logischem, nicht zeitlichem) Neubeginn. Das instrumentarium philosophandi, dessen P. sich bedient, liegt ihm begriffsgeschichtlich aus diskussionsreicher griechisch-hellenistischer, besonders aber platonischer Tradition vor, doch „Ziel ... und Richtung“ (τέλος ... καὶ σκόπος)<sup>13</sup> seines Philosophseins ist ihm in erster Linie nicht ein noetisches Interesse, sondern „das Einssein und Nahesein (ἐνωθῆναι καὶ πελάσαι) dem über allem seienden Gott“<sup>14</sup>. Dieser, das oberste Prinzip, das Eine (τὸ ἓν)<sup>15</sup>, die erste Seinsebene (ὑπόστασις)<sup>16</sup>, ist absolut einfach, von keinerlei Vielfältigkeit, jeder Bestimmung bar, (logisch) vor allem Sein, das Eingestaltige als solches. „Weil nichts in ihm war, kann alles aus ihm kommen ... , da Jenes von vollkommener Reife ist - es sucht ja nichts, hat nichts und bedarf nichts - so ist es gleichsam übergeflossen (ὑπερρροῦνη) und seine Überfülle (ὑπερπληθές) hat ein Anderes hervorgebracht ... , und das ist der Geist (νοῦς)“<sup>17</sup>. Aus dieser zweiten Hypostase, dem Noetischen, Intelligiblen, dem Sein im Denken (Parmenides), Platons ‚Ideen‘, dem Sohn Gottes, geht als dritte Hypostase der Bereich des Psychischen, Intellektuellen, hervor als Weltseele, Gestirnsseelen (Ursache regelmäßiger Bahnen), Menschen-, Tier- und Pflanzen-seelen, jede einzelne unkörperlich, eine unsterbliche Substanz, hinsichtlich der ihr innewohnenden Polarität von Eins und Vielheit ἓν καὶ πολλά<sup>18</sup>. Soweit das Psychische sich durch „Bereitwilligkeit zum Geringeren“<sup>19</sup> dem Stofflichen (ἴλη)<sup>20</sup> verbindet, unterscheidet P. eine höhere von einer niedrigen Seele, die von der ἴλη tangiert werden kann; die Seele ihrerseits jedoch vermag das Stoffliche durch die ihr innewohnenden Formen der kosmischen Ordnung zu prägen. P. vergleicht die abnehmende Realität der Stufen mit der Ent-

fernung des Lichts: „... was aber Vielheit oder auch nur Zweifelt ist, muß seinerseits abhängen von einem anderen. So ist denn zu vergleichen das eine dem Licht, das nächste der Sonne und das dritte dem Mondgestirn, welches sein Licht von der Sonne erhält.“<sup>21</sup> Das Stoffliche steht als Nicht-Geistiges für Nicht-Sein, Dunkel, jedoch für Übel nur insofern, als die Seele ihre formende Kraft gegenüber dem Stofflichen nicht ausübt. P. nimmt dem Bösen (in seiner scharfen Auseinandersetzung mit dem Gnostizismus) durch diese Zuordnung die Substantialität<sup>22</sup>, ja, das mit dem Leib umkleidete Seelische, die Natur, ist Abbild der intelligiblen Welt und insofern vollkommen. Für die Möglichkeit einer Rückkehr zum Einen gilt: „Nichts aber ist von dem, was vor ihm ist, abgetrennt und abgeschnitten“<sup>23</sup>, da jedes Prinzip auf sein Prinzip zurückblickt. Das Hervorgebrachte bleibt so nicht nur noetisch, sondern auch voluntativ (schauend und liebend)<sup>24</sup> in Verbindung mit der höheren Stufe, letztlich mit Gott, und so kehrt alles zum Einen zurück, um aus seiner Überfülle wieder neu hervorzutreten. Die Individuation der Seele durch das Stoffliche – soweit dies Selbstverlust<sup>25</sup> bedeutet – nicht aber ihr substantielles Selbst wird aufgehoben im Erosgeleiteten (Wieder-)Erkennen ihres Wesens<sup>26</sup> durch meditativ-memorale Hinwendung zu ihrer aufgrund Teilhabe (μέθεξις)<sup>27</sup> abbildhaft göttlichen Mitte (κέντρον)<sup>28</sup> – nach geduldigem Warten unvermutet<sup>29</sup> – zu grenzenlos liebendem Schauen („Schaunis“) des unbegrenzt Einen.

3. *Wirkung*: P. fügt der intellektbetonten griechischen Philosophie die mit ihm anhebende abendländische Willensmetaphysik hinzu und nimmt so erheblichen Einfluß auf die Philosophie der Kirchenväter (besonders Augustinus), der Scholastik und der Neuzeit. Sein Begriff vom göttlichen Zentrum der Seele wirkt fort im ‚Seelenfünklein‘ (scintilla animae), der ‚Seelenspitze‘ (acies, apex mentis), der ‚Seelenburg‘ (archa mentis), dem ‚Seelengrund‘ (memoria mentis) der christlichen Mystik<sup>30</sup>.

4. *Plotin und Ägypten*: Beruft P. sich in allem auf griechisches Denken – auch das ist (über Jahrhunderte hin) Teil ägyptischer Wirklichkeit –, bemüht er doch einmal auch die „ägyptischen Weisen“ als Zeugen für ein Wissen darum, daß im Reich der Ideen alles reine Gegenwart sei, wenn er sagt: „... sei es aufgrund exakter Wissenschaft oder angeborener Einsicht ... verwendeten (sie) zur Darlegung ihrer Weisheit nicht die Buchstabenschrift, welche die Wörter und Sätze auseinanderlegt und die Laute, das Aussprechen der Sätze nachahmt, vielmehr bedienten sie sich der Bilderschrift; sie gruben in ihren Tempeln Bilder ein, deren jedes für ein bestimmtes Ding das Zeichen ist: und damit,

meine ich, haben sie darauf hingedeutet, daß dort oben die Dinge nicht nacheinander sind, (sondern) daß ... jedes Bild ... in einem einzigen Akt erfaßt wird und nicht diskursives Denken und Planen (herrscht)“<sup>31</sup>. Beruht diese Ansicht auch auf einem zeitgenössischen Fehlurteil über Sinn und Verwendungsweise der Hieroglyphen, darf man des P. hohe Meinung von ägyptischem Denken doch einem anderen Bereich zugute halten: Mit der griechisch-hellenistisch argumentierenden Lösung der Vereinbarkeit des Einen und Vielen hat P. (wie andere vor ihm)<sup>32</sup> seine Antwort auf die anhaltende Diskussion<sup>33</sup> der Charakterisierung ägyptischen Denkens in dieser Frage als eines auf griechisch-abendländischem Hintergrund vermeintlich prä- oder alogischen Denkens bereits gegeben.

<sup>1</sup> Hans Oppermann, Plotins Leben. Untersuchungen zur Biographie Plotins, in: Orient und Antike 7, Heidelberg 1929, 41. 53. – <sup>2</sup> Aristide Calderini, Nella patria di Plotino-Licopoli, in: Aegyptus 3, 1922, 255–274; Friedrich Zucker, Plotin und Lykopolis, in: SDAW 1950, 1, 1–20. Nicht überzeugend der Einwand Dörries: „Daß er Ägypter gewesen sei, machen seine engen Beziehungen zu senatorischen Kreisen in Rom zweifelhaft“ (Dörrie, in: RGG<sup>3</sup> V, Tübingen 1961, 418), lebte P. doch 26 Jahre „sanften Wesens, ... keinen einzigen der Staatsmänner je zum Feind“ in Rom: Porphyrios, Vita Plotini, 9, 19 ff. u. 23, 1–3, ed. Paul Henry und Hans Rudolf Schwyzer, Plotini Opera, Bd. 1 (Porphyrii Vita Plotini, Enneades I–III), Bd. 2 (Enn. IV–V), Paris-Brüssel 1951. 1955, Bd. 3 (Enn. VI), Leiden 1973. – S. auch Richard Harder, Porphyrios. Über Plotins Leben und die Ordnung seiner Schriften, in: Plotins Schriften, Hamburg 1956–1971, Bd. Vc, 78 Anm. 1, 1, 4. – <sup>3</sup> Eunapius Sardianus, Vitae Sophistarum, ed. Jean François Boissonade und Daniel Wytenbach, Amsterdam 1822, Bd. I, 6 mit komm. Anm. z. St. S. 150 (Boissonade): „res est incerta variantique codices et grammatici“. – <sup>4</sup> David der Armenier, In Porphyrii Isagogen commentarium, ed. Adolf Busse, Berlin 1904 = CAG 18. 2, 91 Z. 24 ff. – <sup>5</sup> Suidas (Suda), ed. Gottfried Bernhardt, Halle 1853 s.v. πλωτινος. – <sup>6</sup> Vit. Plot., 1, 2–4. – <sup>7</sup> l.c., 2, 37–40. – <sup>8</sup> l.c., 1, 8. – <sup>9</sup> l.c., 3f. – <sup>10</sup> Johannes Hirschberger, Geschichte der Philosophie, Basel-Freiburg-Wien 1960, Bd. I, 301. – <sup>11</sup> Vit. Plot., 12. – <sup>12</sup> Vgl. Oppermann, Plotins Leben (s. Anm. 1), 7–28. – <sup>13</sup> Vit. Plot., 23, 15 (Harder). – <sup>14</sup> l.c., 23, 15f. Porphyrius berichtet von viermaliger unio mystica Plotins in der Zeit, die er bei ihm weilte (6 Jahre: l.c., 5, 1 ff.). – <sup>15</sup> Enneades V, 4:1 pass. – <sup>16</sup> l.c., V, 1:7, 42. – <sup>17</sup> l.c., V, 2:1, 5–11 pass. (Harder). – <sup>18</sup> l.c., V, 1:8, 26. – <sup>19</sup> l.c., V, 2:1, 27. – <sup>20</sup> l.c., V, 1:9, 7. – <sup>21</sup> l.c., V, 6:4, 14 ff. (Harder). – <sup>22</sup> Vgl. Jan Zandee, The Terminology of Plotinus and of some Gnostic Writings, mainly the fourth Treatise of the Jung Codex, Istanbul 1961, 5. 18 f. – <sup>23</sup> Enn. V, 2:1, 22 (Harder). – <sup>24</sup> Vgl. Hirschberger, op. cit. (s. Anm. 10), 311 f. – <sup>25</sup> Enn. V, 1 Vergleich mit dem neugierigen Fürwitz und dem Bewegungsdrang von Kindern, die – ohne zurückzublicken – dem Vater entlaufen, seiner vergessend und ihrer Herkunft. – <sup>26</sup> l.c., V, 1:30 ff. – <sup>27</sup> l.c., III, 2:2, 31 ff. – <sup>28</sup> l.c., VI, 8, 18. –

<sup>29</sup> I. c., V, 5:7. 34 und 8, 1 ff. – <sup>30</sup> Hirschberger, op. cit., 311 ff.; Johannes Baptist Lotz, *Meditation im Alltag*, Frankfurt a. M. <sup>2</sup>1959, 36 mit Anm. 12; 38 mit Anm. 14; Otto Wolf, *Sri Aurobindo*, Reinbek-Hamburg 1967, 113; zu modernen Autoren vgl. Richard Harder, *Plotins Schriften VI*, Hamburg <sup>2</sup>1971, 88 ff. – <sup>31</sup> Enn. V, 8:6 (Harder). – <sup>32</sup> Z. B. Platon (μῆθεξις) und Aristoteles (Akt-Potenz). – <sup>33</sup> Zum Stand der Diskussion und zu Lösungsvorschlägen s. Erik Hornung, *Der Eine und die Vielen*, 233–240.

*Textausgaben:* Plotini Opera, ed. Paul Henry und Hans Rudolf Schwyzer, Bd. I (Porphyrii Vita Plotini, Enneades I–III), Bd. II (Enn. IV–V), Paris-Brüssel 1951. 1955; Bd. III (Enn. VI), Leiden 1973.

*Übersetzungen:* Deutsch: Richard Harder, *Plotins Schriften*, Übersetzung mit griech. Lesetext, Hamburg 1956–1971, fortgeführt von Willy Theiler und Rudolf Beutler. Englisch: Stephen McKenna, *Plotinus. The Enneades*, London <sup>2</sup>1957. Französisch: Emile Bréhier, *Plotin, Ennéades. Texte établi et traduit*, Paris 1924 ff. Italienisch: Vincenzo Cilento, *Plotino, Enneadi. Prima versione integra e commentario critico*, Bari 1947–1949.

*Lit.:* Bis 1949 s. Vincenzo Cilento, *Plotino. Enneadi III. 2*, Bari 1949. Scither: Johannes Hirschberger, *Geschichte der Philosophie*, Basel-Freiburg-Wien <sup>4</sup>1960, 302; Heinrich Dörrie, *Plotinos*, in: *Der Kleine Pauly*, 942 f. Zur Auseinandersetzung Plotins mit dem Gnostizismus s. Jan Zandee, *The Terminology of Plotinus and of some Gnostic Writings, mainly the fourth Treatise of the Jung Codex*, Istanbul 1961. Zur äg. Herkunft s. Friedrich Zucker, *Plotin und Lykopolis*, in: *SDAW* 1950. 1, 1–20. E. He.

Plutarch of Chaeronea (c. A. D. 46–120), a prolific Greek writer of the Academic school, was especially interested in religious themes<sup>1</sup>, and his interest in Egyptian religion is manifest not only in his *De Iside et Osiride* but also in many allusions which occur in other books of his *Moralia*.

His sources of information included some first-hand acquaintance with the contemporary Egyptian cults in Greece. It is possible that he himself was an initiate, and his friend Clea combined priesthoods of Dionysus and Isis at Delphi. Among his teachers was the Athenian Ammonius<sup>2</sup> who bears an Egyptian name<sup>3</sup>. Perhaps it was he who arranged that P., at the end of his studies, should pay a brief visit to Alexandria<sup>4</sup>. But the heaviest debt is to literary sources, and mainly to works in Greek which were devoted to Egypt. He accepts the tradition that several of the wise Greeks, including Pythagoras, Solon, Thales, Plato, and Eudoxus, had been to Egypt and had access there to priestly lore. P. names some of the Egyptian priests who supplied such information – Khonouphis of \*Memphis, Sonkhis of \*Saïs, and Oinouphis of \*Heliopolis. Of the 39 authors

named in the *De Is. et Os.* the most important were \*Manetho of Sebennytos, a bilingual Egyptian priest, Hecataeus of Abdera, and Eudoxus of Cnidos. Stoic sources were influential, and P. may well have used compilations culled from various authors. One result of this literary indebtedness is that P.'s account of Egyptian religion is not concerned, in the main, with contemporary cults, but with the whole sweep of a vast tradition.

In his treatment of the myth of Isis and Osiris P. invests the story with a human appeal, making the god Osiris a royal ruler of Egypt whose power eventually encompassed many other lands. The latter stress reflects the Greek tradition about Dionysus<sup>5</sup>. Yet there are many other features of P.'s account which ultimately derive from Egyptian sources; see \*Osiris, XII. Even his interpretations, steeped as they often are in Greek philosophy, sometimes develop a genuinely Egyptian idea. When P. states<sup>6</sup> that the wisest of the priests call the Nile Osiris and proceed to interpret the god as the general principle and power of moisture, he is passing from an Egyptian datum to the terminology of Greek philosophers. The beneficence of Osiris in the native tradition is reflected in the name *Wnn-nfr* (Greek Onnophris), but P. takes a further step when he characterizes both Osiris and Isis as prototypes of the well-ordered, the good, and the useful<sup>7</sup>. A pointed moral contrast between Osiris and Seth-Typhon is presented after the dualistic approach of Chs. 45–48 where Zoroastrian doctrine is sympathetically reviewed in which Ahura Mazda and Ahriman are similarly opposed. In the case of Seth-Typhon the early Egyptian tradition is scarcely consonant with such a contrast, but in Hellenistic and Roman times an evil role was increasingly assigned to him, until he became, in the Greek magical papyri, a kind of Satan<sup>8</sup>. After providing many varying views where the colouring is often Platonic or Stoic, P. ends (Ch. 78) by citing a contemporary priestly dictum which regards Osiris as the god who reigns over the dead – certainly a basic truth in the Egyptian tradition. Admittedly he then adds an eloquently Platonic passage in which Osiris figures as the leader and king who represents the ineffable beauty longed for by the earnest worshipper.

When he describes \*Harpocrates (19, 358 D) as 'prematurely delivered and weak in his lower limbs' and as the result of the physical union of Isis and Osiris after the latter's death, P. may well be following elements of the Egyptian tradition; cf. \*Patäke. The imperfection of Harpocrates recalls the imperfection of matter in Valentinian Gnosticism, where Sophia corresponds to Isis<sup>9</sup>. In another allusion to Harpocrates (68, 378 C) P. inter-

prets the god's finger-to-mouth gesture as 'a symbol of reserve and silence'. This was no part of the Egyptian tradition, but was commonly accepted in the Graeco-Roman era; cf. \*Interpretatio Graeca.

P. offers a wealth of detail on cult practices and religious festivals enacted in Egypt. In his discussion of the animal cults (Chs. 71–76) he condemns the Egyptian tendency to worship the animals instead of the divine qualities represented by them; but on the whole he offers a fervent defence of these cults which some Greek observers regarded as offensive in their excesses. Allegorical interpretations are often presented, and sometimes they follow Egyptian antecedents<sup>10</sup>.

P. perhaps deserves to be regarded as the best historian of religion produced by the ancient world<sup>11</sup>. His exposition of Egyptian religion is almost encyclopaedic, but its value varies with the sources deployed.

<sup>1</sup> Cf. D. A. Russell, *Plutarch*, New York, 1973, Ch. 4; Frederick E. Brenk, *In Mist Apparelled. Religious Themes in Plutarch's Moralia and Lives*, Suppl. Mnemosyne 48, Leiden 1977. – <sup>2</sup> Cf. *Plut.*, *De E* apud Delph. 2, 385 B ff. – <sup>3</sup> Eunapius, *Vit. Philosoph.*, 454 Giangrande 2 states that he was from Egypt. Cf. C. P. Jones, in: *Harv. Stud. Class. Phil.* 71, 1967, 205–211. – <sup>4</sup> *Quaest. conv.* 5. 5. 1, 678 C. Cf. Jean Hani, *La religion égyptienne dans la pensée de Plutarque*, Paris 1976, 10. – <sup>5</sup> Cf. Gwyn Griffiths, in: *Man* 1948, 83 f. – <sup>6</sup> *De Is.* et *Os.*, 33, 364 A. – <sup>7</sup> *Ibid.*, 64, 376 F f., negating in the process the identification with water. – <sup>8</sup> John Gwyn Griffiths, *The Conflict of Horus and Seth*, Liverpool 1960, 128; Herman te Velde, *Seth, God of Confusion*, Leiden 1967, 138 ff. (repr. 1977); Jean Hani, *op. cit.*, 232 ff. and in: *REG* 77, 1964, 489–525; Brenk, *op. cit.*, 128. – <sup>9</sup> Albert Torhoudt, *Een onbekend gnostisch systeem in Plutarchus' De Iside et Osiride*, *Studia Hellenistica* 1, Louvain 1942, 37–39; 55 ff.; 119. – <sup>10</sup> Gwyn Griffiths, in: *JEA* 53, 1967, 79–102. – <sup>11</sup> Jean Hani, *op. cit.*, 468.

*Lit.*: Theodor Hopfner, *Fontes*; id., *Plutarch über Isis und Osiris*, *Monographien des Archiv Orientalni*, Bd. 9, 2 Vols., Prague 1940–41; John Gwyn Griffiths, *Plutarch's De Iside et Osiride*, with Introduction, Translation, and Commentary, Cardiff 1970; Jean Hani, *La religion égyptienne dans la pensée de Plutarque*. *Collection d'Études Mythologiques*, Paris 1976. J. G. G.

#### Pnepherōs, s. Nepherōs

**Pnubs** – *pr nbs* The house of the nebes tree. Town of Upper Nubia, capital of a province of the same name<sup>1</sup>, situated on the east bank of the Nile midway between \*Buhen and \*Napata<sup>2</sup>, possibly at the site of Tabo on Argo Island<sup>3</sup>. Earliest mention of P. is perhaps to be found on a fragmentary New Kingdom block reused in the 25th dynasty

temple at Tabo on which the name of \*Amūn of [Pnu]b[s] has been erased and restored<sup>4</sup>. P. figures on an abacus from king Piy's (\*Pianchi) temple (T 500) at \*Gebel Barkal<sup>5</sup> and is mentioned on the \*Karnak stela of \*Psammetik II as an important point reached by his armies during their victorious campaign against the Nubians in his third year<sup>6</sup>. The chief god was Amūn of P. often represented as a criosphinx crouching beneath a tree<sup>7</sup>. His temple was one of those to which ceremonial visits were made by Aman-nete-yerike<sup>8</sup>, \*Harsijotef and \*Nastesen<sup>9</sup> during their coronation voyages, and Anlamani dedicated one of his sisters there as sistrum player to the god<sup>10</sup>. \*Osiris likewise had a cult there<sup>11</sup>. In Greco-Roman times \*Thot of P. depicted in human form or as an ape sitting under a tree appears as the principal deity<sup>12</sup>. Although his connection with Thot of Ashmunein is attested by his title "The twice great one of Khemenu", his close association with the legends concerning \*Onuris and the lioness \*Hathor-\*Tefnut<sup>13</sup>, his frequent designation by the epithet "Lion of the South who comes forth from Ta-Seti"<sup>14</sup>, and his predilection for the high feather crown of Onuris-Shu<sup>15</sup>, suggest his quasi-identity with the latter god. The epithet \*Pautnuphis "The handsome male" applied to him in Greek texts from \*Dakka is not attested in earlier inscriptions except in demotic theophorous personal names<sup>16</sup>.

<sup>1</sup> Gauthier, *DG* II, 38. 92. – <sup>2</sup> Cf. list of Nubian nomes: Hermann Junker, *Der Große Pylon des Tempels der Isis in Philae*, Wien 1958, 267. – <sup>3</sup> Jacquet-Gordon, *Bonnet and Jacquet*, in: *JEA* 55, 1969, 103–111. – <sup>4</sup> *Ibid.*, 111. – <sup>5</sup> George Reisner and Dows Dunham, *The Barkal Temples*, Boston 1970, 55, fig. 40. – <sup>6</sup> Sauneron and Yoyotte, in: *BIFAO* 50, 1952, 163. – <sup>7</sup> Griffiths, in: *JEA* 4, 1917, 26; Sauneron and Yoyotte, *op. cit.*, 163 n. 4. – <sup>8</sup> Kawa I, *Text*, 60. – <sup>9</sup> *Urk.* III, 120 (21). 149 (26). – <sup>10</sup> Kawa I, *Text*, 47 (22). – <sup>11</sup> Sauneron and Yoyotte, *op. cit.*, 163 n. 5. – <sup>12</sup> Patrick Boylan, *Thoth the Hermes of Egypt*, Oxford 1922, 170. – <sup>13</sup> Hermann Junker, *Der Auszug der Hathor-Tefnut aus Nubien*, Berlin 1911, 41 ff.; id., *Onurislegende*, pass. – <sup>14</sup> *Dakke*, *Text* 133. 149. pass. – <sup>15</sup> *Ibid.*, *Plates*, 54. 73. 102 etc. – <sup>16</sup> Griffiths, in: *Dakke*, *Text*, 379–380. H. J.-G.

#### Polarstern s. Sterne

#### Politur s. Lack

**Polizei**. A la différence de l'armée ou de divers secteurs de l'administration, la police de l'Égypte ancienne n'est pas toujours connue comme une institution hiérarchisée. Selon les lieux et les époques, les termes désignant des policiers ont varié et les hommes chargés de maintenir l'ordre, d'assurer la sécurité du pays, de faire respecter les

règles, de punir les infractions et de pourchasser le hors-la-loi ont eu des titres différents. On peut distinguer plusieurs catégories de policiers. Spécialisé dans la connaissance des zones désertiques, le corps des *nww* sillonne les pistes du "gebel" en compagnie de chiens. Chasse aux animaux du désert<sup>1</sup>, prospection des mines et carrières, protection d'expéditions<sup>2</sup> et opérations de police sont les activités où ils excellent. En tant que policier, ils garantissent la vallée contre les incursions bédouines<sup>3</sup>, surveillent les déplacements des nomades<sup>4</sup> et récupèrent les fugitifs évadés dans l'oasis de l'Ouest<sup>5</sup>. Au NE ces "desert-rangers" mènent encore, en association avec les *Md3juw* quelques opérations de police mais on observe une affectation progressive de leur corporation à l'approvisionnement des temples en gibier du désert<sup>6</sup>. Également accompagné de chiens, le *mnjuw tzmw* est connu au ME pour avoir parcouru les carrières et le désert de Nubie<sup>7</sup>. Son rôle est proche de celui des *nww* mais ce qu'on sait de son milieu social l'apparente aux fonctionnaires de l'administration centrale alors que le caractère semi-bédouin des *nww* est évident<sup>8</sup>. Toujours au ME, la *phrt* désigne une patrouille préposée à la surveillance des frontières<sup>9</sup>; tandis que le terme *wšj*<sup>10</sup>, connu de l'AE à l'époque grecque, qualifie la sentinelle ou le guetteur. La gendarmerie est représentée par le titre *s3-pr*, attesté dès l'AE. A cette époque, il désigne une police auxiliaire de l'économie et de la justice, dont le rôle apparent est de donner la bastonnade<sup>11</sup>. Au ME, le *s3-pr* est un fonctionnaire souvent mentionné parmi le personnel des expéditions minières dont il assure la sécurité<sup>12</sup>. Les monuments privés de ce corps de policiers les affilient à des personnages dont les titres ont un caractère militaire ou administratif bien établi<sup>13</sup>. Le *jmj-r šnt*, "chef des querelles", est un autre type de policier<sup>14</sup>. A la Première Période Interim, il oeuvre dans les villes et les bourgades où il fait respecter les lois. Une stèle de la XIème dynastie provenant du nome coptite fait connaître l'un d'entre eux qui cumula plusieurs fonctions militaires et policières et rétablit l'ordre dans cinq villes de Haute Egypte au profit du gouvernement thébain<sup>15</sup>. Il est probable qu'à cette époque la police ait été assurée par l'armée<sup>16</sup>. Au ME le *jmj-r šnt* est un commissaire de police judiciaire: on le retrouve lors de l'arrestation et du jugement des voleurs, de l'audition des coupables, de la direction des enquêtes et de l'instruction des procès<sup>17</sup>.

Connu par dix documents allant de la XIème à la XXVIème dyn., le titre *jmj-r šn'w/šn'* qualifie ceux qui "repoussent" et qui exercent leur contrôle policier sur mer et sur terre<sup>18</sup>. Spécialisé dans la police fluviale et maritime, ces hommes

étendent au NE leurs activités jusqu' en Phénicie<sup>19</sup>.

L'organisation de la police est radicalement transformée au NE par l'apparition du corps des *Md3juw* qui assure alors presque toutes les opérations de police dans le pays. Constitué en troupes hiérarchisées de façon quasi-militaire, ils sont abondamment mentionnés tant dans les villes que dans les déserts, dans les nécropoles et les temples<sup>20</sup>. Quelques titres désignent toutefois, au NE, des polices spécialisées: le *s'š3*, affecté au service d'ordre du palais royal et des harems<sup>21</sup>; le *mškb*, au rôle très efficace dans la collecte des impôts<sup>22</sup> et les *skt* qui font la police dans les rangs de l'armée<sup>23</sup>.

<sup>1</sup> Altenmüller, dans: LÄ III, 219. — <sup>2</sup> Couyat-Montet, Inscr. du Ouâdi Hammâmât, n° 103. 114. 126. 154. 199; Georges Goyon, Nouvelles Inscriptions rupestres du Wadi Hammamat, Paris 1957, n° 29. 55. 61. 93; Ahmed Fakhry, Inscriptions of the Amethyst Quarries at Wadi el Hudi, Le Caire 1952, n° 93. — <sup>3</sup> C'est pourquoi on les rencontre aux confins libyques: *Mtm* (IVème dyn., Bibliogr. dans Karin B. Gödecken, Betrachtung der Inschriften des Meten, ÄA 29, Wiesbaden 1976) et *Nj-k3-R'* (Vème dyn., cf. Málek, dans: GM 18, 1975, 30 et 32 n. 5) dirigèrent des corps de *nww* dans la Province d'Occident. — <sup>4</sup> Contrôle des Nomades sémities vivant dans les montagnes arabiques autour du XVIème nome de Haute Egypte: Beni Hasan I, pl. 30; Kees, dans: MDAIK 18, 1962, 5-6; Posener, dans: CdE 13, n° 26, 1938, 265. — <sup>5</sup> Stèle de K3j; Anthes, dans: ZÄS 65, 1930, 108 sq.; Vandier, dans: CdE 18, n° 35, 1943, 28; Fischer, dans: JNES 16, 1957, 228 et Limme, dans: CRIPEL 1, 1972, 41 sq. — <sup>6</sup> AEO I, 89\*; Helck, Militärführer, 26-27. — <sup>7</sup> Fischer, dans: LÄ III, 77 sq. Nouvelles mentions dans Zbyněk Žába, Rock Inscriptions of Lower Nubia, Prag 1974, n° 50. 72. — <sup>8</sup> Le Pap. Reisner II (Simpson, Pap. Reisner II, D 9; E 6; Frgm. 1 vso, 3. 17) et le Pap. Boulaq XVIII (Scharff, dans: ZÄS 57, 1922, 66, pl. 18) classent le *mnjuw tzmw* parmi les cadres de l'administration et de l'armée et en font des fonctionnaires du gouvernement alors qu'on ne rencontre aucun *nw* dans les papyrus administratifs du ME ni sur aucune stèle abydénienne. — <sup>9</sup> Gardiner, Sinuhe, B 242-243; George A. Reisner, Excavations at Kerma IV-V, HAS 6, 1923, 509. 511-512; Faulkner, dans: JEA 39, 1953, 41; Dunham-Janssen, Semna-Kumma, 131. 132; Wild, dans: BIFAO 69, 1970, 119 n. 5; Žába, Rock Inscriptions (voir n. 7), 85 n° 58; H. S. Smith, The Fortress of Buhen. The Inscriptions, London 1976, 51 n. 13. — <sup>10</sup> Wild, dans: BIFAO 69, 1971, 123 sq. — <sup>11</sup> Le caractère policier de ce titre a été reconnu par Yoyotte, dans: RdE 9, 1952, 139-151. Bibliographie complémentaire dans Andreu, dans: Livre du Centenaire de l'IFAO, 1980, 3 sq. — <sup>12</sup> Couyat-Montet, Inscr. du Ouâdi Hammâmât, n° 114; Georges Goyon, Nouvelles Inscriptions rupestres du Wadi Hammamat, Paris 1957, n° 20. 33; Dunham-Janssen, Semna-Kumma, R. I. K. n° 58. 77. 78. 103. 109. — <sup>13</sup> On relève par exemple une vingtaine de documents les associant au titre *'nh n njwt* qui, comme Berlev

l'a montré (dans: RdE 23, 1971, 23 sq.), désigne une recrue de milice urbaine. — <sup>14</sup> Andreu, dans: BIFAO 80, 1980, 143 (e). — <sup>15</sup> Fischer, Coptite Nome, 106–111; Yoyotte, dans: Or 35, 1966, 48 sq. — <sup>16</sup> Faulkner, dans: JEA 39, 1953, 41 sq.; Berlev, dans: RdE 23, 1971, 33–34. — <sup>17</sup> Ansi *Ddu-Sbk*, connu par ses monuments abydéniens (William K. Simpson, *The Terrace of the Great God at Abydos*, Warminster 1974, ANOC 3) se vante d'être celui "qui fait cracher au coeur ce qu'il a avalé". — <sup>18</sup> Ces dix documents sont publiés par Fischer, op. cit., n° 43; Boeser, Leiden II, 1909, pl. 10; Fakhry, dans: ASAE 40, 1940, 904; Geoffrey T. Martin, *Egyptian administrative and private-name seals*, Oxford-London 1971, n° 1691; Norman de Garis Davies et M.F. Laming Macadam, *A Corpus of Inscribed Eg. Funerary Cones*, Oxford 1957, n° 31; Urk. IV, 1641; Kitchen, *Ram. Inscr. I*, 323 pass.; Griffith, dans: JEA 13, 1927, 200. 207–208; Caminos, dans: JEA 50, 1964, 71 sq. — <sup>19</sup> *Stèle de Jtu-Wsjr*: Urk. IV, 1641 et Helck, *Übersetzung*, 191–2. — <sup>20</sup> L'étude de ces policiers se trouve dans AEO I, 73\*–89\*; II, 269\*–272\*; Posener, dans: ZÄS 83, 1958, 38 sq.; Jaroslav Černý, *A Community of Workmen*, BdE 50, 1973, 261–284. — <sup>21</sup> AEO I, 92\*–93\*; Černý-Gardiner, *Hier. Ostraca*, pl. 23, n° 3, 7; BM *Stelae IX*, pl. 25, n° 167; Elfriede Reiser, *Der kgl. Harim im alten Äg. und seine Verwaltung*, Wien 1972, 85 sq. — <sup>22</sup> Sur ce titre voir Schulman, *Military Rank*, § 184; id., dans: ZÄS 93, 1966, 131 sq.; Helck, dans: LÄ IV, 133 n. 33. — <sup>23</sup> Yoyotte et López, dans: BiOr 26, 1969, 6; Helck, dans: LÄ IV, 133 n. 32.

*Lit.*: Helck, *Verwaltung*, 73–76; Jaroslav Černý, *A community of Workmen*, BdE 50, 1973, 261–284; Guillemette Andreu, *Enquête sur la police dans l'Égypte pharaonique, étude de titres apparus avant la fin du ME* (thèse de troisième cycle inédite, soutenue à Paris en 1978). G.A.

**Polygamie s. Ehe**

**Poqer (Pqr) s. Abydos**

Porphyry is an igneous rock composed of a homogeneous matrix in which are scattered crystals of a different color<sup>1</sup>. Porphyritic stone from Egypt can, therefore, range in color from black to reddish-purple<sup>2</sup>. Amulets, beads, maceheads, vessels<sup>3</sup> and statues made from different colored porphyry are known from pharaonic Egypt<sup>4</sup>. The stone for those objects was apparently picked up in random fashion from those places in which P. occurs. The purple variety, also known as *porfido rosso antico* and identifiable with Pliny's *porphyrites*, is found at Gebel Doukhan<sup>5</sup>, whose name in both ancient and modern times reflects the nature of this particular stone<sup>6</sup>. These quarries were first systematically worked during the reign of Ptolemy II Philadelphus who founded Myos Hormos as the staging ground for the quarrying operations<sup>7</sup>. The quarry continued to be worked into the Fourth Century A. D. when operations there seem to have

abated as a direct result of the anti-Egyptian posture adopted by the Council of Chalcedon in A. D. 451<sup>8</sup>. Prior to that time, it was customary to stock pile Egyptian P. at Rome for future projects<sup>9</sup>. The subsequent transport of that stock to Byzantium explains the use of P. in that city after the closing of the quarry, which was certainly abandoned with the rise of Islam in Egypt.

The use of purple P. for statues appears to date from the Late Period, to judge from an egg head in Brussels<sup>10</sup>, a portrait in Dresden on which the features closely parallel those of Ptolemy son of Lagus on coins<sup>11</sup>, and a curious late Ptolemaic portrait in glass which appears to imitate P.<sup>12</sup>. The majority of statues in purple P. come from extra-Egyptian sites. One notes in particular the representations of \*Bes in Palermo and in Rome<sup>13</sup>. Exceptions to this generalization are the ruler portrait from \*Athribis now in Cairo<sup>14</sup> and the seated, headless figure in \*Alexandria<sup>15</sup>. Within the past decade, several colossal heads in P., all without known provenances, have appeared on the art market and several of those have entered public collections<sup>16</sup>. In addition to these sculptures, purple P. was used for numerous Imperial sarcophagi<sup>17</sup> and buildings in both Rome and in Byzantium. Of the latter, the most curious was the Porphyra in which the empress would deliver her child<sup>18</sup>.

<sup>1</sup> Richard Delbrueck, *Antike Porphyrwerke*, Berlin 1932, 2–3; Kees, in: RE XXI, 1, 1953, 313f.; Lucas, *Materials*<sup>4</sup>, 416–418. 421–422. 427. — <sup>2</sup> For pharaonic examples in purple porphyry, see Lucas, *Materials*<sup>4</sup>, 417; A. A. Vasiliev, *Imperial Porphyry Sarcophagi in Constantinople*, in: *Dumbarton Oaks Papers* 4, 1948, 4; Delbrueck, op. cit., 13–15. 34–38; Pratt, in: PSBA 31, 1909, 172f. — <sup>3</sup> The vessel in Venice associated with the Persian king Artaxerxes by Borchardt, in: ZÄS 49, 1911, 77, pl. 10 Nr. 4 is probably to be dated to the Roman Imperial Period. — <sup>4</sup> *Supra*, note 1. — <sup>5</sup> T. Kraus et al., in: MDAIK 22, 1967, 108 ff.; and André Bernard, *Pan du Désert*, Leiden 1977, 44 ff.; 49 ff. — <sup>6</sup> Lucas, *Materials*<sup>4</sup>, loc. cit.; Delbrueck, op. cit., 1 ff.; Lucci, in: *Archaeologica Classica* 16, 1964, 226 ff. — <sup>7</sup> Couyat, in: BIFAO 7, 1910, 15 ff., and most scholars thereafter. — <sup>8</sup> Vasiliev, op. cit., 26; but see Delbrueck, op. cit., 29–30. — <sup>9</sup> Vasiliev, op. cit., 6. 25; and Delbrueck, op. cit., 12–13. — <sup>10</sup> Musée Royaux d'Art et d'Histoire E. 3406: Erich Kukahn, *Anthropoide Sarkophage in Beyrouth und die Geschichte dieser sidonischen Sarkophagkunst*, Berlin 1955, 51. 190, fig. 37, where the object is incorrectly cited as E 3405. For a discussion of the egg head, see Bothmer et al., *Egyptian Sculpture*, 86. 87. 93. 98. 102. 106. — <sup>11</sup> Dresden, Albertinum 26826, unpublished. — The porphyry sculpture cited by Delbrueck, op. cit., 38, in Richmond at Doughty House is actually an Egyptianizing sculpture of the first century A. D.; compare Beneventum, Museo del Sannio 260: Hans Wolfgang Müller, *Der Isiskult im antiken Benevent*, Berlin 1969,

pl. 8; and the examples in Anne Roulet, *The Egyptian and Egyptianizing Monuments of Imperial Rome*, Leiden 1972, no. 160 (Rome, Villa Albani-Torlonia no. 1037), and nos. 161–162, present whereabouts not known. Delbrueck's identification of a head in private collection (op. cit., 37–38 and fig. 3) as a representation of one of the Ptolemies is open to question. That head does not appear in the work of Helmut Kyrieleis, *Bildnisse der Ptolemäer*, Berlin 1975. — <sup>12</sup> Lucas, *Materials*<sup>4</sup>, 191; and also Wessel, in: SAK 6, 1978, 196 ff., for a suggestion that a relief in Berlin (no. 4726) was painted reddish-vermillion to imitate purple porphyry. Red granite has often been mistaken for purple porphyry, especially in pharaonic monuments, see Vasiliev, op. cit., 4. — <sup>13</sup> Delbrueck, op. cit., 22; and Jean Yoyotte, *Treasures of the Pharaohs*, Geneva 1968, 238, for the example in Rome in the Torlonia Collection. — <sup>14</sup> CG 7257: Günter Grimm, *Kunst der Ptolemäer- und Römerzeit im Äg. Museum Kairo*, Mainz 1975, no. 29. — <sup>15</sup> Graeco-Roman Museum 5934: Delbrueck, op. cit., 41 f., pls. 41–42. — <sup>16</sup> London, *The British Museum* 1974. 12–13.1: Haynes, in: *The British Museum Yearbook* 1974, 227; idem, in: *Burlington Magazine* 118, 1976, 350 ff.; K. Weitzmann, *The Age of Spirituality*, New York 1979, 14 ff., where the provenance is reported as Egypt; Paris, *Musée du Louvre M.N.E. 782*: Hoog, in: *La Revue du Louvre* 3, 1976, 150 ff.; and Villard, in: *La Revue du Louvre* 4, 1977, 235 ff. It should be noted in this connection that the abundance of porphyry still in Italy (supra note 9) has provided artists over the years with an ample supply of P. in which modern replicas and forgeries have been made; see Dörig, in: *Antike Plastik XV pt. 2*, Berlin 1975, 15 ff. — <sup>17</sup> Delbrueck, op. cit., 14. 27. 227 maintains that the porphyry sarcophagus which contained the remains of Emperor Julian was originally intended for a Ptolemy. Vasiliev, op. cit., 20, dismisses this suggestion. — <sup>18</sup> A. Hermann, in: *Jahrbuch für Antike und Christentum* 7, 1964, 117 ff. R. S. B.

**Porphyrius** (A.D. 233 – c. 305), scholar and philosopher who probably came from Tyre. His original name was Syrian – Malchus. He studied at Athens and later at Rome, where he became a fervent follower of \*Plotinus, the philosopher from Egypt whose *Enneads* he edited. His own many writings included a good deal relating to religious themes, and Egyptian religion is referred to several times in his *De abstinentia*, *De antro nympharum*, *De imaginibus*, *Epistula ad Anebon*, and *De vita Plotini*. Among the matters discussed are the rules of abstinence, the functions of priests, mummification (\*Balsamierung), theurgy, and the sacrifice of animals and men. P. often names his sources, and his remarks about Egypt are of special value when they follow statements by the Egyptian priests \*Manetho of Sebennytes and Chaeremon of Alexandria.

*Lit.*: Augustus Nauck, *Porphyrii Philosophi Platonici Opuscula Selecta*, Teubner Leipzig 1886, repr. Hildesheim 1963; Hopfner, *Fontes*. J. G. G.

**Porree** (\*Lauch<sup>1</sup>) wurde sicherlich im Alten Äg. angebaut, wenn auch die seit der 18. Dyn. vorliegenden substantiellen Funde betreffs ihrer botanischen Bestimmung von den einzelnen Autoren unterschiedlich beurteilt werden<sup>2</sup>. Neben dem P. *Allium porrum* L. kommt für Äg. aber ebenso der nur etwas kleinere, sonst ähnlich aussehende Kurrat *Allium kurrat* Sft. et Krause als Kulturpflanze in Frage. Somit läßt es sich auch nicht entscheiden, auf welche der beiden *Allium*-Arten sich der von Loret<sup>3</sup> als Bezeichnung für P. identifizierte Name *ḫqt* bezieht.

<sup>1</sup> Der Verweis in LÄ III, 939 auf Lattich ist nicht richtig, da \*Lattich den Salat *Lactuca sativa* L. bezeichnet. — <sup>2</sup> Vivi Täckholm und Mohammed Drar, *Flora of Egypt III*, Kairo 1954, Reprint Königstein 1973, 104; Keimer, *Gartenpflanzen II* (in Vorbereitung). — <sup>3</sup> Loret, in: *RecTrav* 16, 1894, 1 ff. R. G. G.

**Porträt**. Il y a portrait dès que la représentation d'un être humain est assez précise et caractérisée pour que toute personne connaissant le modèle puisse l'y reconnaître.

– *Position du problème*. Comme on ne peut contrôler sur le vif si les têtes des statues et des reliefs égyptiens correspondent aux traits des modèles<sup>1</sup>, il existe sur le sujet des théories radicalement opposées<sup>2</sup>; l'opinion moyenne considère que la plupart des visages égyptiens représentent des types dont l'identification est essentiellement assurée par l'inscription du nom sur l'oeuvre<sup>3</sup>, au point qu'on ne pourrait deviner – même pour les rois – quel était le véritable aspect du modèle. Le fait même que les Égyptiens sont les seuls, dans l'ensemble du monde oriental, jusqu'à la Grèce du 4e siècle, à avoir été préoccupés de conserver l'image des individus semblerait confirmer ce scepticisme. Toutefois, en observant attentivement des têtes censées représenter un même roi, on peut relever des détails constants si particuliers et si dépourvus de symbolisme ou d'expressivité qu'ils ne peuvent guère nous référer qu'à un individu concret (par exemple chez \*Mykérinos ou \*Amenemhet III). Cette caractérisation peut être voilée par le style, par l'esprit d'une époque (\*Menschenbild), par la manière du sculpteur et le degré de soin ou de négligence qu'il a apporté à son travail<sup>4</sup>; mais la quantité des statues portant le nom de quelqu'un et l'extraordinaire diversité des physionomies qu'elles présentent dès le début de l'Ancien Empire témoignent – tout comme la momification – d'une intention de conserver l'individu<sup>5</sup>. C'est cette optique du portrait fidèle qui est adoptée ici.

– *Obstacles à la connaissance du portrait égyptien*:

– avant tout, le petit nombre d'études approfondies existant à ce jour sur l'aspect concret des visages;

– les \*usurpations, qui font croire que les physiologies étaient interchangeables et qui empêchent la constitution de séries homogènes de visages royaux; toutefois, certains rois ont fait retailer les effigies usurpées, et les traits du visage sont toujours plus dignes de foi que les inscriptions<sup>6</sup>;

– la difficulté de constituer une documentation photographique standardisée, permettant des comparaisons objectives<sup>7</sup>;

– la tendance à croire que seul le caricatural révèle la volonté d'individualiser; le portrait banal qui n'est marqué ni par l'âge, ni par un accident physique frappant laissera prédominer style et mode et sera appelé "type" ou "portrait idéalisé", alors qu'il peut être parfaitement fidèle; cette impression d'idéalisation peut être aussi le résultat de la façon très égyptienne de synthétiser le réel (\*Abstraktionsvermögen, LÄ I, 22). Dans le même ordre d'idées, comme même les traits spécifiques des rois ne sont pas encore bien connus, on sera plus frappé par les conventions du moment ou par les éléments de style que par les détails concrets qui définissent tel individu<sup>8</sup>.

– *Principes généraux à appliquer à l'étude du portrait égyptien.* – Il ne faut pas dissocier ronde bosse et bas-relief, car dans ce dernier, malgré les conventions du dessin égyptien, le sculpteur synthétisait ce qu'il considérait comme essentiel et caractéristique chez un individu<sup>9</sup>.

– Portrait royal et portrait privé ne sont pas différents par essence; le premier présente un terrain plus favorable par la qualité et le nombre des oeuvres et il influence sûrement le second.

– L'intention de portrait peut se retrouver dans tous les types de figuration, sans distinction de matière ou de format<sup>10</sup>.

– La caractérisation ne se limite pas nécessairement au visage; la maigreur ou la corpulence de rois, voire de particuliers, peuvent correspondre à une réalité historique<sup>11</sup>.

– L'indication d'une expression (présence ou absence de sourire; sérénité ou air morose) dépend sûrement d'un choix<sup>12</sup>, mais non toujours l'indication de l'âge (Altersdarstellung): les sculpteurs d'\*Aménophis III ou de \*Toutankhamon ont dû se trouver en présence d'un modèle très jeune dont ils ont suivi la croissance. Tantôt le portrait royal est fixé une fois pour toutes, ainsi pour \*Ramsès II, malgré 67 ans de règne; tantôt il varie considérablement, probablement selon l'évolution biologique du modèle (\*Sésostri III, \*Amenemhat III).

– Pour toutes les époques, il faut tenir compte du fait que la distance entre réalité et convention est

plus difficile à percevoir qu'entre réalité et vérisme.

– Les visages se caractérisent à la fois par des proportions et des traits spécifiques nécessitant un examen minutieux et des mensurations<sup>13</sup>.

– Les têtes caractéristiques rendant très concrètement l'aspect ethnique d'un étranger (\*Fremdvölkerdarstellungen) ne sont pas vraiment des portraits, car l'intention est différente, même si "un modèle a posé".

– *Histoire.* Apparue avec le début des dynasties, la double volonté de caractériser l'individu par le nom et les traits se réalise pleinement dans la statue de \*Djoser. Rendu minutieux et concret des visages et des corps dans le relief royal et privé<sup>14</sup> de la 3e dyn., tandis que la ronde bosse privée reste encore archaïque. Apogée du réalisme et goût exceptionnel pour l'anatomie chez les rois et les particuliers de la 4e dyn.<sup>15</sup>. Choix de se faire figurer à un âge juvénile à l'expression sereine, sinon même heureuse, chez les particuliers de la 5e dyn.<sup>16</sup>, alors qu'un réalisme plus dur se maintient chez les rois<sup>17</sup>. La 6e dyn. voit apparaître le maniérisme déformant qui caractérisera la 1ère Période Intermédiaire et le début de la 11e dyn. (yeux exorbités, lèvres très épaisses<sup>18</sup>).

La 12e dyn.<sup>19</sup> commence dans l'optimisme et le réalisme nerveux des deux premiers rois et de leurs contemporains. Puis, dès \*Sésostri II peut-être, le réalisme tourne au vérisme par l'élimination quasi complète des conventions plastiques qu'étaient les sourcils rendus par un bandeau en relief et les traits de fard; les divers éléments du visage se relient conformément à leur interdépendance biologique; toute expression disparaît, ne laissant subsister que la matérialité des marques d'âge ou de caractère. Ces conceptions dureront jusqu'à la fin du Moyen Empire.

Le Nouvel Empire à ses débuts contraste fortement avec l'époque précédente par l'air joyeux et éveillé des personnages<sup>20</sup>. Mais si on a pu dire que cette époque se caractérisait par une ambiance jeune et efféminée, l'évolution du portrait avant Amarna présente d'infinies nuances: sourire ou sérieux, absence ou présence de conventions plastiques, etc. ..., qui n'ont encore été soumises à l'analyse que dans le cas d'\*Hatshepsout<sup>21</sup>. Le portrait est d'un réalisme sobre avant que les licences de style d'Aménophis III n'annoncent les audaces amarniennes<sup>22</sup>. Les images de dieux dont le visage reproduit celui du roi régnant se multiplient (\*König-Gott-Verhältnis). L'époque d'Akhénaton est moins celle du réalisme que du contact avec le concret et de la libération des formes au delà de toute vraisemblance (\*Amarnakunst)<sup>23</sup>; comme dans la deuxième partie de la 12e dyn., le visage ne sourit pas, mais se présente "à l'état



brut", portant les marques de la psychologie du modèle. L'influence de la conception amarnienne se fera sentir tout au long de l'époque ramesside, malgré le retour de certaines conventions.

La Basse Epoque<sup>24</sup> connaît des alternances de figurations juvéniles ou sercines et d'images plus marquées par le caractère, où les particularités individuelles ne sont pas estompées. Cette tendance réaliste, un temps écartée sous la 26e dyn., spécialement au profit du "sourire saïte", reprendra sous la 27e dyn. et ne disparaîtra plus, pendant que la convention du sourire, dans une série d'oeuvres, verra d'éventuels éléments individuels. La Basse Epoque est particulièrement riche en statues très personnelles, de rois comme \*Schabaka, \*Taharqa, \*Nectanébo Ier et les Ptolémées<sup>25</sup>, ou de particuliers comme Iriketakana, \*Montouemhat, Horsanebef, les "têtes de prêtres"<sup>26</sup>; dès le 7e siècle, s'y unissent de nouveau l'observation vériste de la réalité et le sens égyptien de la synthèse; l'art hybride de l'époque ptolémaïque correspond à l'introduction d'éléments exotiques: chevelure bouclée, type ethnique étranger à l'Egypte, dans une tradition plastique qui reste totalement égyptienne.

Le portrait perdra son style propre avec l'époque romaine, notamment dans les masques et portraits peints (\*Mumienportrait), où l'individualisation très marquée sera pourtant la dernière trace de l'esprit égyptien.

– *Caractérisation de la tête de quelques rois*<sup>27</sup>.

*Mykérinos*: petite tête ronde; yeux globuleux à fleur de tête; paupières boursoufflées; nez très concave; bouche charnue et étroite; lèvre inférieure en surplomb sur le menton, marquée en son centre par un sillon profond<sup>28</sup>.

*Sésostris Ier*: yeux en amande inclinés vers le nez; nez court et droit, dont l'arête forme à la pointe un angle droit avec la cloison sous-nasale; bouche charnue aux lèvres symétriques bien posées l'une sur l'autre; sous-menton en pente accentuée; cou très épais<sup>29</sup>.

*Sésostris III*<sup>30</sup>: nombreuses têtes conservées et révélant tant de variations du visage qu'on a le sentiment qu'elles reproduisent des âges très divers du roi<sup>31</sup>, maigre, ou adipeux, ou lisse, ou ridé. Généralement, deux plis verticaux sur le front; yeux globuleux dans des orbites assez profondes; paupières supérieures abaissées sur le globe; poches sous les yeux; nez très saillant dès la racine, légèrement busqué, pointu; denture saillante, lèvres minces au profil aigu, menton fuyant, sous-menton horizontal; vastes oreilles décollées; expression lasse, qui semble être un signe d'âge plutôt que le symbole du poids du pouvoir.

*Amenemhet III*<sup>32</sup>: comme pour son père, statues aux âges très divers. Front bossué; yeux impas-

sibles; pommettes hautes; nez à l'arête large, peu saillante sur toute sa longueur; lèvres retroussées; ligne des lèvres courbée vers le bas, mais relevée aux commissures, lesquelles sont appuyées contre des bourrelets grasseyés à droite et à gauche; crête marquant la suture centrale de la lèvre inférieure<sup>33</sup>; menton droit; sous-menton plat; vastes oreilles décollées; air sérieux.

*Aménophis Ier*: front très fuyant; yeux en amande, inclinés vers le nez; nez charnu, courbe; petite bouche pincée, aux lèvres poussées en avant; menton en boule, marqué par devant d'une fossette verticale; sous-menton en pente; expression très sérieuse<sup>34</sup>.

*Thoutmosis IV*: visage long; yeux très longs et peu ouverts, obliques; pommettes marquées; nez très long et fin, légèrement busqué; denture supérieure en surplomb accentué sur la denture inférieure, ce qui donne des commissures très creuses; menton saillant<sup>35</sup>.

*Aménophis III*: variantes nombreuses probablement dues à l'évolution du personnage monté enfant sur le trône; les caractères physiques d'enfant semblent prédominants. Visage rond et poupin; très grands yeux, longs et ouverts; paupières supérieures parfois à double pli; sourcils montant jusqu'aux deux tiers de leur longueur, puis se rabattant vers la tempe; petit nez droit, formant boule au bout; lèvres ourlées; ensemble de la mâchoire très avancé (angle facial aigu) et lèvre supérieure nettement plus épaisse que la lèvre inférieure, deux traits typiquement négroïdes; pointe de chair (bourgeon) très haute sous la lèvre supérieure; menton très saillant<sup>36</sup>. Evolution du visage: outre l'allongement général de la face, probablement avec l'âge, apparition d'un sourire mystérieux; yeux toujours très longs, mais plus fermés; devant du visage, sous les yeux, très creux; bouche élargie, aux commissures profondément enfoncées dans les joues<sup>37</sup>.

*Nectanébo Ier*: visage large et gras; front bossué; sourcils arqués haut placés; yeux globuleux dont la zone orbitale est bouffie; nez saillant et courbe, aux narines larges; bouche charnue aux lèvres pincées, relevées aux commissures; lèvre inférieure épaisse; menton en boule, sous-menton gras, en pente<sup>38</sup>.

<sup>1</sup> L'étude des momies, spécialement des momies royales, pourrait dans une certaine mesure permettre un tel contrôle: voir déjà G. Elliot-Smith, *The Royal Mummies*, Le Caire 1912, 35, fig. et Harrison, dans: *JEA* 52, 1966, 113-116. Des similitudes remarquables ont été notées entre des masques et les momies qu'ils recouvraient (Jean Vercoutter, *Mirgissa III. Les Nécropoles*, Paris 1976, 270). – <sup>2</sup> Par exemple, contre le portrait: Capart, *Leçons sur l'art Egyptien*, Liège 1920, 226; Wolf, *Kunst*; Heinrich Schäfer, *Das altägyptische Bildnis*, LÄS 5, 1936; id.,

Von ägyptischer Kunst, Wiesbaden 1963 (= Principles of Egyptian Art, Oxford 1974). Pour: Johansen, dans: ZÄS 68, 1932, 105–108; Donadoni, dans: ZÄS 97, 1971, 49–52; Kurt Lange, Ägyptische Bildnisse, Munich 1957. – <sup>1</sup> Altenmüller, dans: LÄ III, 560. 580–581. – <sup>4</sup> Cf. Johansen, l.c. – <sup>5</sup> Les Egyptiens ont peut-être exprimé leur conviction de faire des "statues d'après nature" ou "vraies" dans les expressions *šp r 'nh, tut r 'nh, tut n m'rt*; cf. Junker, dans: AnzÖAW 1950, 401–406; Lefebvre, dans: ASAE 51, 1951, 191; contra: Brunner, dans: OLZ 53, 1958, 299. – <sup>6</sup> Cf. Aldred, dans: BMMA N.S. 14, jan. 1956, 114–121; Vandersleyen, dans: Premier Congrès International d'Égyptologie, Actes, Berlin 1979, 661–669. – <sup>7</sup> Cf. notamment [B.V. Bothmer], dans: ARCE Newsletter 83, 1972, 11–19; Forman, dans: Wissenschaftl. Zeitschrift der Martin Luther-Universität Halle 13, 1964, 744–748; Fittschen, dans: AA 1974, 484 sqq. (sur le portrait romain). – <sup>8</sup> C'est ainsi que des études sur les visages royaux ont été faites en se fondant essentiellement sur le style; cf. par exemple, Karol Mysliwiec, Le Portrait royal dans le bas-relief du Nouvel Empire, Varsovie 1976; Maya Müller, dans: Geschenk des Nils, Berne 1978, notice no. 173. – <sup>9</sup> Ainsi, le relief de Sésostris Ier, Coptos: Londres University College 14786. – <sup>10</sup> Même sur des objets petits, comme l'oushebtî d'Amosis, haut de 30 cm (Londres, BM 32192, cf. Hall, dans: JEA 17, 1931, 10) ou très petits, comme la statuette d'Aménophis III prosterné, de 6 cm de long (Philadelphia, University Museum E 48–16–1, cf. Fischer, dans: Bulletin University Museum 20, 1956, 26–28), ou le même roi, sculpté dans le creux, sur le plat d'un scarabée de 2 ou 3 cm (même musée, E 13029). – <sup>11</sup> Exemples: le torse royal au thorax maigre, Brooklyn 68. 178; les corps plus ou moins obèses d'Aménophis III (Boston 1970. 636; BMFA 68, 1970, 260–269; New York MMA 30. 8. 74) ou de Ramsès III (statue à Karnak, PM II<sup>3</sup>, 27, [42], et CG 42150). – <sup>12</sup> Cas exemplaire, celui d'Hatshepsout, cf. Roland Tefnin, La statuare d'Hatshepsout, Bruxelles 1979. – <sup>13</sup> Cf. Junker, Giza I, 64; Vandersleyen, Sculpture et Anthropométrie, dans: Actes du 29e Congrès des Orientalistes, Paris 1973, Egyptologie, 105–108. – <sup>14</sup> Cf. Nadine Cherpion, dans: OLP 11, 1980, 79–90. – <sup>15</sup> Outre Hémiounou (Hildesheim 1962) et Ankhhaf (Boston 27. 442), il faudrait citer ici le Cheikh el-Beled (CG 34) et le scribe accroupi du Louvre (N 2290). Cf. aussi \*Ersatzkopf. – <sup>16</sup> Exemple classique: Ti (CG 20). – <sup>17</sup> Cf. le buste de Néouserré, Rochester 42. 54 (Bothmer, dans: MDAIK 30, 165 ff., pl. 45c). – <sup>18</sup> Pépi Ier à genoux (Brooklyn 39. 121); Tchetetî (Boston 24. 605) cf. Claude Vandersleyen et al., Das alte Ägypten, Propyläen Kunstgeschichte 15, Berlin 1975, pl. 143b et 146. – <sup>19</sup> Cf. Hans G. Evers, Staat aus dem Stein, Munich 1929. – <sup>20</sup> Oushebtî d'Amosis (Londres, BM 32191), cercueils d'Ahhotep I (CG 28501) et de Séqénérré (CG 61001). – <sup>21</sup> Cf. Tefnin, op. cit. (cf. n. 12). – <sup>22</sup> Cf. H.W. Müller, dans: Münchner Jahrbuch der bildenden Kunst, 3. Folge, 3–4, München 1952–53, 67–84. – <sup>23</sup> Vandersleyen, dans: BSFE 73, 1975, 12–24. – <sup>24</sup> Essentiellement, Bernard V. Bothmer, Egyptian Sculpture of the Late Period, 700 B.C. to A.D. 100, Brooklyn 1960. – <sup>25</sup> Cf. Helmut Kyrieleis, Bildnisse der Ptolemäer, Berlin 1975; l'auteur, p. 2, souligne que le nombre d'images royales, même de

style grec, est nettement supérieur en Egypte à ce qu'il est dans n'importe quel autre royaume hellénique, signe de la tradition bien égyptienne du portrait. – <sup>26</sup> Vandersleyen et al., Das alte Ägypten (v.n. 18), pl. 213–237. – <sup>27</sup> Cas les plus frappants et les mieux connus; certains détails ne se voient que sur les originaux. Sur l'ensemble de l'iconographie royale, cf. la liste détaillée et la bibliographie sous \*Königsplastik. – <sup>28</sup> Exemples: Caire JE 40703; Boston 09. 204. – <sup>29</sup> Vandersleyen, dans: BSFE 73, 1975, 9. – <sup>30</sup> Ibid., 10–12. – <sup>31</sup> Déjà Fernand Bisson de la Roque, Rapport sur les fouilles de Médamoud (1926), FIFAO 4. 1, Le Caire 1927, 105. – <sup>32</sup> Vandersleyen, l.c. – <sup>33</sup> Cambridge, Fitzwilliam Museum E 2. 1946; New York, MMA 29. 100. 150. – <sup>34</sup> Cette description correspond au colosse osiriaque Londres BM 683 et à beaucoup de reliefs dont ceux de la chapelle d'albâtre; d'autres reliefs montrent le roi souriant, même avec le nez droit. Sur l'iconographie de ce roi, cf. aussi Vandersleyen, dans: OrAnt 19, 1980, 133–137. – <sup>35</sup> Caire JE 43611; Durham 379; reliefs de Karnak, cf. Jean Lauffray, Karnak d'Égypte, Paris 1979, fig. 49. – <sup>36</sup> CG 42087 = Louxor Cat. 98; Boston 1970. 636; New York, MMA 56. 138. – <sup>37</sup> Paris, Louvre N 25; Boston 09. 288; Londres, BM 6 et 7. – <sup>38</sup> H.W. Müller, dans: Pantheon 28, 1970, 89–99.

Lit.: Junker, Giza XII, index s. v. Bildnis; surtout Giza V, 113–121; Kurt Lange, Ägyptische Bildnisse, Munich 1957; Heinrich Schäfer, Das altäg. Bildnis, LÄS 5, 1936; Claude Vandersleyen, Réflexions sur les méthodes à appliquer à l'étude de l'art égyptien, dans: GM 15, 1975, 53–58; idem, Objectivité des portraits égyptiens, dans: BSFE 73, 1975, 5–27. C.V.

**Postwesen.** Ein P. in unserem Sinn, d.h. eine staatliche oder auch private Organisation zum Transport von Briefen und Gegenständen mit festen Routen, Zeiten und Bedingungen, hat es im alten Ägypten nicht gegeben. Jedoch ist mindestens für den offiziellen Bereich bereits im AR eine rudimentäre Einrichtung zum Überbringen offizieller Schreiben erkennbar. Es dürfte sich dabei meist um Angehörige der verschiedenen Institutionen gehandelt haben, die für solche Botendienste eingesetzt wurden. Erkennbar ist, daß man diese z. T. aus den Landarbeitern (*hntjw-š*) auswählte<sup>1</sup>. Ihnen wurde der Titel *jrj-mdjt* beigelegt<sup>2</sup>, wobei eine Organisation mit „Untervorstehern“ (*šbd*) und „Leitern“ (*brp*) sichtbar ist<sup>3</sup>.

Im NR treffen wir offizielle Briefboten mit dem Titel *šmsjw* an<sup>4</sup> bzw. *šj ub'w*<sup>5</sup>, denen man auch Privatbriefe mitgeben konnte<sup>6</sup>. Auch reisende Postboten sind belegt<sup>7</sup>. In Deir el-Medineh scheint die Postzustellung in der Hand der Polizei zu liegen<sup>8</sup>. Privatpost wird aber weitgehend Reisenden mitgegeben worden sein; auffallenderweise wird das aber in den Briefen selbst kaum je vermerkt.

Ausführlich s. \*Bote, \*Brief, \*Nachrichtenübermittlung, \*Reisegeschwindigkeit.

<sup>1</sup> Zu schließen aus der Befreiung der *hntjw-š* der Snofru-Pyramide vom „Aussenden als Boten jeder Art zu Wasser und zu Lande, stromauf und stromab“. Die Verpflegung dieser Boten war eine Steuer, von der befreit werden konnte, vgl. Dekret Koptos C und D, sowie Urk. I, 131, 5 (*Hw.f-Hr*). Auch der Vater des Boten von Dekret Koptos R war *hntj-š*. Die Boten der kgl. AR-Dekrete waren, soweit überhaupt am Ende des AR genannt, im niedrigen Hofrang eines *smr w'tj*. – <sup>2</sup> Nach dem AR-Brief bei Gunn, in: ASAE 25, 1925, 242 ff. – <sup>3</sup> S. \*Nachrichtenübermittlung, Anm. 9 mit Belegen. – <sup>4</sup> Nach dem „Briefregistrierbuch“ einer Grenzstation in Pap. Anast. III vso 6, 1 ff. – <sup>5</sup> Pap. Anast. V, 12, 7; Pap. Turin B vso 2, 2 (= Caminos, LEM, 467). Vgl. \*Nachrichtenübermittlung Anm. 23. – <sup>6</sup> Caminos, LEM, 241 geht aber wohl zu weit, wenn er darin einen Hinweis auf einen geregelten Postdienst auch für Privatpersonen erschließt. – <sup>7</sup> Helck, in: JARCE 6, 1967, 139; Schulman, in: JNES 16, 1957, 267. – <sup>8</sup> Wente, LRL 50. 61. 76; und pass. W.H.

Pottasche (Kaliumkarbonat  $K_2CO_3$ ), eine weißliche, körnige, aus Holzkohlenlauge eingedampfte Substanz, die mit Wasser eine alkalische Lauge bildet und in Äg. selten und dann in kleinen Mengen bei der Herstellung von \*Glas und \*Glasuren das übliche Natronsalz ersetzte.

Lit.: Lucas, Materials<sup>2</sup>, Index s. v.

W.H.

#### Prädestination s. Schicksal

Preise<sup>1</sup>. Eine „Ware“, sei sie ein Gegenstand oder eine Dienstleistung, wurde im alten Äg. durch die Übergabe anderer Waren (*db*) bezahlt; es besteht also Tauschhandel ohne „Geld“. Dabei ist jedoch seit der ausgehenden 4. Dyn. belegt, daß jede Ware einen allgemein anerkannten Wert besaß. Wie es jedoch zu diesem Wert gekommen ist, läßt sich nicht mehr erkennen. Inwieweit das Gesetz von Angebot und Nachfrage dabei eine Rolle gespielt hat, bleibt offen, da dieses anscheinend späterhin kaum sehr wirksam gewesen zu sein scheint. Höchstens in Notzeiten ist erkennbar, daß lebenswichtige Güter „teuer“ werden<sup>2</sup>. Ferner ist es auffallend, daß dieser Wert zunächst im AR nicht durch Gleichsetzung mit einer Anzahl einer häufigen Ware ausgedrückt wird: So benutzt man zwar gern Kleidungsstoff zur Bezahlung von Waren, drückt aber deren Wert nicht in einer Werteinheit „Kleid“ oder „Stoffballen“ aus. Hingegen benutzt man als Werteinheit eine *šn'(tj)*<sup>3</sup> genannte Menge Silber, d. h. des damals seltensten Metalls, das mit Sicherheit nur in der Hand ganz weniger Personen war. Im NR entsprach 1 *šn'(tj)* 1/12 NR-*dbn*, was 1/2 *dbn* im AR entsprach = ca. 7,5 gr. (Vgl. LÄ III, 1202). Man berechnet also den Wert einer Ware und die dafür gegebenen Dinge mit Hilfe eines abstrakten Wertmessers, der jedoch mit Sicherheit auf einen realen Gegenstand

zurückgehen muß. So hat man auf Grund einer alten Darstellung und der Form des hieratischen Zeichens für *šn'(tj)* an ein Schneckenhaus gedacht (vergleichbar dem Kauri-Muschel-„Geld“)<sup>4</sup>. Aus dem AR sind nur 2 Angaben über Preise bekannt<sup>5</sup>, 3 aus dem MR<sup>6</sup>. In den \*Heqanacht-Briefen erkennt man, daß man von Waren den Wert festsetzen ließ (*šn'* als Verb)<sup>7</sup>, was auf eine offizielle Stelle dafür hinweist.

Am Ende der 13. Dyn. wird zum ersten Mal als Vergleichswert bei einem (Ämter-)Verkauf<sup>8</sup> Gold mit der Gewichtseinheit *dbn* genannt (wohl noch das MR-Gold-*dbn* von 27,3 gr., vgl. LÄ III, 1202). Dieses Gewicht findet dann im Laufe der 18. Dyn.<sup>9</sup> Verwendung bei der Benutzung von Kupfer als Grundlage der Werteinheit (jetzt sicher 91 gr.).

Unter Ramses III. verschwindet<sup>10</sup> die Werteinheit *šn'(tj)*, jetzt als *sn(j/w)* ausgeschrieben<sup>11</sup>, und es wird nur noch über Kupfer-*dbn* gerechnet. Ob dies damit zusammenhängt, daß damals der Silberwert gesunken ist<sup>12</sup> (Zufluß aus Hatti wegen der Getreidelieferungen?), muß offen bleiben.

In der Ramessiden-Zt werden endlich kleinere Werte über Getreide (nach *oipe*, 4 auf den Sack von 76,8 l) oder über Öl (nach *hin* = 0,58 l) verrechnet.

Während aus der 18. Dyn. wenig Preisangaben erhalten sind<sup>13</sup>, haben die Ostraka von Deir el-Medineh aus der Ramessiden-Zt ungefähr 1250 Preisangaben erhalten von einer großen Anzahl von „Waren“<sup>14</sup>. Bemerkenswert ist, daß in der 20. Dyn. die Getreidepreise unverhältnismäßig stark ansteigen, um am Ende der Dyn. auf den doppelten Wert des Ausgangspreises zu fallen, während alle anderen P. stabil bleiben. Die Erklärungen für diesen Vorgang schwanken zwischen der Annahme von Mißernten und wachsender Korruption bis zur Theorie einer gezielten Manipulation des Wertes durch die „Regierung“, um größere Mengen von Arbeitern durch Auszahlung geringerer Mengen, aber nun höherwertigen Getreides bezahlen zu können. Erhalten doch z. B. die Handwerker von Deir el-Medineh monatlich eine so große Menge an Getreide, daß es eindeutig weit über der für den Lebensunterhalt notwendigen Schwelle liegt und somit möglicherweise als Zahlungsmittel verwendet werden sollte.

<sup>1</sup> Dieser Artikel wurde unter Benutzung von Material abgefaßt, das Prof. J. J. Janssen gesammelt hatte, der die Bearbeitung dieses Stichwortes übernommen hatte, aber aus Gesundheitsgründen nicht fertigstellen konnte. Die Verantwortung für den Artikel liegt voll beim Verfasser. – <sup>2</sup> „Da brachte es (= O. Äg.) dieses beste Öl für eine Handvoll o. äg. Getreide“ (Vandier, Mo'alla, Inscr. 10, IV 12–13 nach Schenkel, Memphis, Herakleopolis, Theben, 54). – <sup>3</sup> Vgl. Wolfgang Helck, Altäg. Akten-

kunde, MAS 31, München-Berlin 1974, 139ff. Zur Lesung vgl. Edel, in: GM 15, 1975, 11, der das šnḥ (pl. šnḥ) der Zahlenliste EA 368 als šnḥ identifiziert. – <sup>4</sup> Vgl. Ahmed Moussa und Hartwig Altenmüller, Das Grab des Nianchehnum und Chnumhotep, AV 21, Mainz 1977, 85. – <sup>5</sup> Moussa-Altenmüller, op. cit., 85 (hbs-Kleid = 6 šnḥ); Hauskaufurkunde Urk. I, 157f. (Ein Haus (nicht Grab!) für 10 šnḥ, ein Bett für 4 šnḥ, 2 unterschiedliche Stoffe zu je 3 šnḥ). – <sup>6</sup> „Beredter Bauer“ R 64 ein Esel = 10 šnḥ (vgl. Berlev, in: Palestinienski Sbornik 15 (78), 1966, 5ff.); Edfu-Stele Gunn, in: ASAE 29, 1929, 5ff. (Eine Sklavin für 26 šnḥ); Problem 62 im Pap. Mathematical Rhind. – <sup>7</sup> Helekanakte Papers, Tf. 1A, 5, 6; 7A vso 3. – <sup>8</sup> Pierre Lacau, Une stèle juridique de Karnak, Suppl. ASAE 13, 1949. – <sup>9</sup> Eine der frühesten Erwähnungen unter Amenophis IV. bei Gardiner, in: ZÄS 43, 1906, 27ff. – <sup>10</sup> Letzte sichere Erwähnung im 14. Jahr Ramses' III. auf Ostrakon Berlin 1268 (= Jacob J. Janssen, Commodity Prices from the Ramessid Period, Leiden 1975, 23). – <sup>11</sup> Janssen, Commodity Prices, 102 zitiert oTurin 9609; oKairo 25701; Černý-Gardiner, Hier. Ostraca, 54, 2, 3; 65, 4, 6; 65, 2, 3. Ob *smw* eine Ausspracheveränderung des alten *šm* mit Verlust des *r* (das in der Amarnazeit noch vorhanden ist! S. o. Anm. 3) und Wandel *š* → *s* darstellt? – <sup>12</sup> Silber: Kupfer von 1:100 auf 1:60, vgl. Černý, in: Cahiers d'histoire mondiale 1, 1954, 906. – <sup>13</sup> Wichtigste Angaben in der Inschrift der Ahmesnofretete, letzte Publ.: Wolfgang Helck, Historisch-biographische Texte der 2. ZwZt, KAT, Wiesbaden 1975, 100ff. – <sup>14</sup> Janssen, Commodity Prices (s. Anm. 10), 523ff. (Preisliste).

Lit.: Černý, in: Cahiers d'histoire mondiale 1, 1954, 903–921; Wolfgang Helck, Wirtschaftsgeschichte des alten Ägypten, Leiden 1975, Kap. 46; Jacob J. Janssen, Commodity Prices from the Ramessid Period, Leiden 1975; Manfred Gutgesell, Die Datierung der Ostraka und Papyri aus Deir el-Medineh und ihre ökonomische Interpretation, Teil I: Die 20. Dyn., Diss. Hamburg 1981. W.H.

**Presse** Nach der durch Austreten der Trauben erfolgten Kelter des Weins wird die zurückgebliebene Maische unter Verwendung der sog. Sackpresse weiter bearbeitet. Die P. besteht aus einem sackartigen Gebilde, das aus Flüssigkeit durchlassendem Stoff gearbeitet ist und an dessen beiden Enden sich jeweils eine Schlinge befindet, durch die eine Stange hindurchgesteckt ist. Durch Drehen der an den entgegengesetzten Enden des Sackes angebrachten Stangen wird der Sack um sich selbst mehrfach gewunden und dabei so stark gewrungen, daß der in der gepreßten Maische verbliebene Saft sich freizusetzen beginnt und durch die Stoffwände hindurch in einem breiten Strom in ein unter die Sackpresse gestelltes Gefäß hineinfließt.

Die P. wird in der älteren Zeit durch die Männer, die die Stangen bewegen, frei gehalten<sup>1</sup>, seit dem MR wird sie in einem Gestell befestigt<sup>2</sup>. Das

Auspressen des Weins wird in den Beischriften als *jʿ jrj* bezeichnet<sup>3</sup>.

Mit einer ähnlichen Apparatur wird \*Öl ausgepreßt<sup>4</sup>, Parfum gewonnen<sup>5</sup> und auch \*Honig geschleudert<sup>6</sup>. Als Gott der P. gilt \*Schesmu (*Šsmw*)<sup>7</sup>. Einmal betätigt sich an der Weinpresse neben den Winzern ein Pavian<sup>8</sup>.

<sup>1</sup> Das Problem der Darstellung der Sackpresse wird behandelt bei: Montet, in: RecTrav 35, 1913, 117ff.; Klebs, in: ZÄS 52, 1914, 24ff.; Heinrich Schäfer, Von ägyptischer Kunst, Wiesbaden 1963, 207f. Die Szenen der Sackpresse sind gesammelt bei Klebs, Reliefs I, 57ff.; II, 80ff.; III, 54f. – <sup>2</sup> Klebs, Reliefs II, 80f. – <sup>3</sup> Erstmals in: Meir V, Tf. 20f., dort als *jʿ* verschrieben. Zu *jʿ* und den Belegen: Elmar Edel, in: NAWG 1963, 5, 166 Abb. 11 und 178. – <sup>4</sup> LD II, 49b; El Bersheh I, Tf. 31. – <sup>5</sup> Klebs, Reliefs II, 85 Abb. 59 (Beni Hasan); Bénédite, in: MonPiot 25, 1921, 1ff. – <sup>6</sup> Edel, in: NAWG 1963, 5, 166 Abb. 11. – <sup>7</sup> Schott, in: ZÄS 74, 1938, 88ff. – <sup>8</sup> Ahmed M. Moussa und Hartwig Altenmüller, The Tomb of Nefer and Kahay, AV, Mainz 1971, 24, Tf. 8, 12. H.A.

#### Priester, Priesterorganisation, Priestertitel. I. ✓

AR. Priester, d.h. Personen, die einem Numen ihren Dienst weihen, dürfte es seit alters auch in Äg. gegeben haben, doch hat dies zunächst nicht in der Weise offizielle Anerkennung gefunden, daß diese Tätigkeit durch einen Titel sanktioniert wurde. Eine solche Sanktionierung wird von den sog. „Berufsnumina“ ausgegangen sein, d.h. den Schutzmächten von Produktionsstätten und Verwaltungseinrichtungen, die bis ins NR erkennbar sind<sup>1</sup>. „Diener“ (*hmu*) bzw. ab Ende I. Dyn. „Gottesdiener“ (*hmu-ntr*) solcher Numina sind bereits aus thinitischer Zt belegt: Die Salbengöttin \*Baster bei Magazinverwaltern<sup>2</sup> und Harimsvorstehern<sup>3</sup>, die \*„Seelen von Hierakonpolis“ bei Palastleitern<sup>4</sup>, ein Widder mit dem Namen „Männlichkeit seiner Art“ bei Lebensmittelverwaltern<sup>5</sup>, \*Chnum als Schöpfer der Kinder bei einem Harimsvorsteher<sup>6</sup>, \*Seschat „vor dem Aktenbüro der Palastarbeiter (*jrj-jht nswt*)“ bei Organisatoren<sup>7</sup> oder der kgl. Kinnbart bei Frisuren<sup>8</sup>. \*Ptah war ursprünglich Schutznumen der kgl. Werkstatt; bei ihm wurde der ursprünglich säkulare Titel eines „Großen der Leiter der Handwerker“ zum Priestertitel<sup>9</sup>. Ähnlich scheint es sich beim Titel des heliopolitanischen Hohenpriesters zu verhalten<sup>10</sup>. Auf Zeiten vor Einführung des „Diener“-Titels mag der Titel eines  „Meisters des weiblichen Feliden-Numens“ weisen, der zu obersten Schreibern gehört<sup>11</sup> und auf das durch Siegel unter \*Narmer belegte Schreibernumen<sup>12</sup> zu beziehen ist. Er geht mit dem ebenfalls singulären und alt anmutenden Titel eines *hkʿ Mjht* zusammen.

Mit dieser Übertragung des Amtes eines „Gottesdieners“ eines Büronumens an den jeweiligen Bürovorsteher geht zusammen, daß Beamte, die in der Provinz dienstlich zu tun hatten, bei einem nahegelegenen Numen die Gottesdienerstelle übertragen bekamen. So war der Verwalter (*d-mr*) der Wüsten und Leiter der Jäger \*Metjen, dessen Amtssitz anscheinend \*Letopolis war, gleichzeitig *w-n-r?* („Mundöffner“ d.h. der mit Speise versorgt) und Gottesdiener des \*Chenticheti dieser Stadt. Dabei ist wichtig festzustellen, daß dieser Titel auf seiner Statue erscheint, auf der – nach allgemeiner Sitte der Frühzeit – nur Versorgungstitel<sup>13</sup> und nicht Amtstitel genannt werden. Auf die Leitung von Unternehmen im Steinbruch bei \*Hamub führt wohl der Titel eines \*Gottesdieners beim Widder von *Hr-wr*“ des Milizführers *Intj* zurück<sup>14</sup>, auf Bautätigkeit der eines „Gottesdieners des *Bsw* von \*Hermupolis“ bei *3-3btj* bereits unter Djoser<sup>15</sup>. Aus Bauleitung in der Provinz erklären sich auch die Gottesdiener Titel beim nördlichen \*Horus beim Konstrukteur *Wp-m-nfrt*<sup>16</sup>, beim \*Sobek des \*Fajjum beim Bauleiter *Wsr-k3-f-nb*<sup>17</sup> und beim Karawanenführer *K3-nfr*<sup>18</sup>, der ebenso wie sein Kollege *Jj-df3*<sup>19</sup> auch „Gottesdiener des Horus von *Msn*“ (= Ausgangspunkt von Expeditionen nach dem Osten) war. Und wenn der Kammerherr *Nj-k3-nswt* „Gottesdiener der Herrin von *Jmt*“ (\*Imet) war<sup>20</sup>, so verweist das auf seine Tätigkeit in den dortigen berühmten Weinbergen. Hierzu ist die Inschrift von \*Tehneh<sup>21</sup> heranzuziehen, in der ein kgl. Gutsverwalter am Ort seiner dienstlichen Tätigkeit den Kult der \*Hathor von Tehneh übernimmt. Im Text wird die monatliche Priestertätigkeit (*w'b*) durch die Familienangehörigen ebenso geregelt wie die Verteilung der Opfereinkünfte an diese. Dabei zeigt sich, daß der Totenkult für den Grabherren in gleicher Weise geregelt wurde.

Endlich finden sich Fälle, in denen jemand eine P-Stelle mit ihren Einkünften nur deshalb erhält, weil er in der Gegend ein Gut zugewiesen bekommen hat. Dies dürfte etwa bei dem Schatzhaus- und Scheunenbeamten *Pb-r-nfr* zu Beginn der 4. Dyn.<sup>22</sup> eindeutig sein, der Gottesdiener bei \*Sopd<sup>23</sup>, \*Thot und dem \*Seth von dem Ort „(König X) schlägt Asien“ gewesen ist, also Orten im Ostdelta, wo er kaum dienstlich besonders zu tun hatte. Ähnlich mag das Auftreten von P-Titeln bei dem Leiter der Sänger *Sp3* unter Djoser<sup>24</sup> („Gottesdiener des Fischgottes *Nzr*, des Widdergottes *Jrtj* (\*Cherti) und des Keltergottes“ – alles letopolitanische Numina) oder am Ende des AR beim Kleiderzweig *Seneb*<sup>25</sup> („Gottesdiener des Großen Stiers“ von *Stpt*“) gedeutet werden. Manche der Fälle bleiben allerdings unklar<sup>26</sup>.

Auch läßt sich manchmal nicht sagen, ob ein urtümlicher Priestertitel noch kultische Bedeutung hat oder ob er zu einem Ehrentitel geworden ist<sup>27</sup>.

Es zeigt sich also, daß der Götterkult nicht von lokalen Personen getragen wird, sondern von Residenzbeamten, die in irgendeiner Weise, manchmal sogar nur ganz zufällig, mit dem betreffenden Ort in Verbindung getreten sind. Dabei geht es in der Hauptsache um die Einkünfte; die eigentliche Tätigkeit werden häufig Haushaltsangehörige (*dt*) durchgeführt haben<sup>28</sup>.

Eine Priesterorganisation entwickelt sich zuerst bei den kgl. Totentempeln und dann in der 5. Dyn. bei den kgl. Sonnenheiligtümern. Für den Kult wird dabei besonders die mittlere Beamtenschaft der Residenz herangezogen, wobei der Organisation die übliche der Arbeiter zugrunde gelegt wird: Es werden 5 Phylen eingerichtet mit je zwei Unterabteilungen, die sich monatlich im Dienst ablösen, so daß also alle 10 Monate die gleiche Gruppe erscheint<sup>29</sup>. In den Phylen sind die „Gottesdiener“ (*hmu-ntr*) organisiert, die die rituellen Handlungen durchführen, sowie die manuellen Arbeiter (*hntjw-š*), die u.a. auch die Opferfelder bearbeiten. Beide Gruppen werden innerhalb der Phylenunterteilungen von *shd* angeführt. Personen mit dem Titel *imj-bt hmu-ntr* scheinen die Vertreter und Anwärter auf den leitenden Posten des *shd* zu bezeichnen. Innerhalb der Tempelanlage selbst stellen die Web-Priester (*w'b*) die „dienenden Brüder“ dar, die niedere Arbeiten verrichten. Sie sind anscheinend nicht in Phylen organisiert und erhalten mit den *hntjw-š* zusammen ihre Opferanteile in den äußeren Räumen, während die *hmu-ntr* im Opfersaal selbst speisen. Die Leitung einer \*Phyle kann einem höchsten Beamten wie dem \*Wesir übertragen werden<sup>30</sup>. Als mit der ausgehenden 5. Dyn. die Wesire Vorsteher der \*Pyramidenstadt (*imj-r3 nut*) werden, erhalten sie gleichzeitig den Titel eines *shd w'bw*.

Die Einweisung in eine solche Stelle gilt für die Residenzbeamten als Ehre und zusätzliches Einkommen; das gilt besonders am Ende des AR auch für die Einsetzung als *hntj-š* wegen der damit verbundenen Felderzuweisung<sup>31</sup>. Die eigentliche Arbeit wird dabei Haushaltsangehörigen überwiesen, die sicherlich auch weitgehend beim Dienst am Tempel eintreten mußten, besonders dann, wenn ein Beamter bei mehreren Toten- und Sonnentempeln *hm-ntr* war. Es läßt sich erkennen, daß seit der 5. Dyn. ein junger Beamter erst Web-Priester an einer solchen Anlage wurde, um später dann an der gleichen oder einer anderen, am erstrebenswertesten natürlich an der des regierenden Königs, *hm-ntr* zu werden<sup>32</sup>.

In der Formulierung der Titel zeigt sich folgende Veränderung: Bis Neuserre nennt man den Got-

tesdiener an einem kgl. Totentempel e.g. *hm-ntr Wsr-k3.f.* seit dieser Zeit aber mit Nennung des Pyramidennamens *hm-ntr Mn-3sut-Nj-usr-R'*, und das auch rückwirkend für die Könige der 5. Dyn., also jetzt auch *hm-ntr W'3-sut-Wsr-k3.f.*<sup>33</sup>. Formen wie *hm-ntr Sfrw hntj U'* sind Neubildungen der Übergangszeit zur 1. ZwZt und mögen archaisierende Versuche sein<sup>34</sup>.

Der einzige hauptamtliche Priester an den Toten- und Sonnentempeln ist aber der sog. „Vorlesepriester“ (*brj-hbt*), der den Gottesdienst durchführt, bei dem auch die *hmw-ntr* nur sekundieren.

Für die Entwicklung der Provinztempel war die Sitte der Einsetzung von Residenzbeamten als Leiter des Kultes wichtig. Dabei zeigt die schon erwähnte Tehneh-Inschrift, wie durch die Delegation der Kulturaufgaben an die Kinder am Ort amtierender Beamten der Zentrale der Vater (nach ihm wohl der Erbsohn) zu deren „Vorsteher“ wird, wodurch der Titel *jmj-r3 hmw-ntr* in der Provinz zum obersten Titel einer Tempelverwaltung wird, wobei die Tätigkeit des „Hohenpriesters“<sup>35</sup> und Leiters der Verwaltung, auch der Wirtschaftsanlagen, zusammengefaßt ist. Diese Übernahme der Tempelleitung durch lokal amtierende Residenzbeamte finden wir daher auch an anderen Orten, wie \*Dendara<sup>36</sup> oder \*Elkab<sup>37</sup> (hier auch *shd hmw-ntr*). Es ist aber immer schon darauf hingewiesen worden<sup>38</sup>, daß die während der 5. Dyn. bedeutsamer werdenden Leiter der \*Gauc, die sogar beginnen, eigene „Dynastien“ zu bilden, nur ganz selten<sup>39</sup> den Titel eines *jmj-r3 hmw-ntr* tragen; sie hatten also keinen Zugriff zum Besitz des Tempels. Dies wird ja auch durch die besonders aus \*Koptos erhaltenen Befreiungsdekrete hervorgehoben, so daß wir in der Provinz mit einem Nebeneinander von Staats- und Tempelverwaltung zu rechnen haben, wie es dann die Inschrift des *Wnj* erkennen läßt<sup>40</sup>, die die Oberhäupter (= staatlichen Gauleiter) und die „Vorsteher der Gottesdiener“ getrennt aufführt, oder wenn im Brief Phiops' II. an *Hw.f-Hr*<sup>41</sup> die „Leiter der neuen Siedlungen“ „in jedem Gut der staatlichen Produktionsverwaltung (*pr-šn'*)“ und die „Vorsteher der Gottesdiener im Rang eines *smr*“ „in jedem Tempel (*hwt-ntr*)“ getrennt als Befehlsempfänger registriert sind.

Durch diese Trennung wird es möglich, daß sich zunächst in den größeren Provinzzentren eigenständige Tempelleiter entwickeln, wie etwa in \*Abydos<sup>42</sup>, \*Qusae<sup>43</sup> oder \*Mendes<sup>44</sup>. Diese Entwicklung zu „Hohenpriestern“ könnte sich in der Übernahme individueller Titel ausdrücken, die z.T. alte Hofrangtitel, aber auch einfache Staatsverwaltungstitel sind<sup>45</sup>.

Erst am Ende des AR wird die Übernahme des Tempels durch die Gauherren häufiger erkenn-

bar<sup>46</sup>, womit die Entwicklung zu „Gaufürsten“ abgeschlossen ist, die sich nun als Söhne ihres Stadtgottes bezeichnen und damit ihren Anspruch auf die Hohepriesterstelle als „Sohn“, der seinen Vater „schützt“, begründen.

II. MR. Die Organisation der Tempelpriester im MR ist die klare Weiterentwicklung der Zustände im ausgehenden AR: Nachdem die alten Gaufürsten beseitigt worden waren, übernahmen die neueingeführten „Bürgermeister“ (*h3tju-'*) wie jene auch das Amt des „Vorsteher der Gottesdiener“; die Verwaltung des Tempelbesitzes ist also mit der der Staatsverwaltung verbunden. Ein Kahunpapyrus<sup>47</sup> gibt an, daß ihm die höchste Menge an Opferanteilen, nämlich 10, zustand. Für den gottesdienstlichen Bereich war der hauptamtlich tätige „Oberste Vorlesepriester“ (*brj-hbt brj-tp*) zuständig; er erhielt 6 Anteile. Alle anderen P. waren im Monatsdienst beschäftigt, d.h. sie hatten daneben noch eine andere Tätigkeit auszufüllen. Unter ihrem Phylenvorsteher (*mtj-n-z3*, 3 Anteile) taten ein Tempelschreiber (1 1/2 Anteile), ein Vorlesepriester (4 Anteile), ein *wt* (2 Anteile), ein *jmj-3st-'* (Ministrant(?), 2 Anteile), drei Wasersprenger (*jbhw*, 2 Anteile) und 2 Web-Priester des Königs (zum Kult an den im Tempel aufgestellten Statuen<sup>48</sup>, 2 Anteile) ihren Dienst.

Vom nichtpriesterlichen Tempelpersonal werden 1 Polizist (1 Anteil), 4 Türhüter (je 1/3 Anteil), 2 Nachtportiers (je 1/3 Anteil) und ein Tempelarbeiter (1/3 Anteil) erwähnt. Im großen wird dies die auch für andere Tempel geltende Organisation des Personals gewesen sein, wie etwa Texte aus Abydos<sup>49</sup> zeigen, die den Bürgermeister und Prophe-tenvorsteher, einen „großen Propheten“ (*hm-ntr-3*), einen Vorlesepriester, normale Gottesdiener, Phylenvorsteher und Gottessiegler<sup>50</sup> und *wt-jnpw*-P.<sup>51</sup> anrufen. In diesem Fall schiebt sich zwischen den obersten Verwalter des Tempels und den Vorlesepriester noch ein „Oberpriester“ ein, wie er dann später im NR allgemein üblich wird. Es dürfte dies der umgenannte *brj-hb brj-tp* des Kahunpapyrus sein<sup>52</sup>. Nach Kahunpapyri scheinen die Phylen jetzt im MR nach dem Mondmonat zu wechseln.

Die angeführten Belege zeigen an, daß man die „Gottesdiener“ im einzelnen nach ihren Tätigkeiten benennt, obwohl man sie als „Kollegium“ mit „Gottesdiener und große Webpriester“ anreden kann. So treffen wir etwa in Abydos bereits am Ende des AR<sup>53</sup> einen *d3* und einen *šzmtt*-P. an, die vielleicht ebenso wie der oben genannte *wt-(-jnpw)* für die Begräbniszereemonien des Osiris zuständig waren<sup>54</sup>. Der „Vorsteher der Gottesdiener“ *Wp-w3wt-3* nennt sich „Großer *jmj-hnt* in Abydos“<sup>55</sup> – wieder ein alter Palasttitel, der zum P.-Titel geworden ist.

Der „Bürgermeister und Vorsteher der Gottesdiener“ mit dem „obersten Vorlesepriester“ bzw. „ersten Gottesdiener“ und dem Personal des Monatsdienstes bilden die „Tempelgemeinde“ (*wnwt*), die auch zu staatlichen Arbeiten herangezogen werden können<sup>56</sup>. Sie können aber auch juristisch als Gremium fungieren, vor denen Abschlüsse getätigt werden<sup>57</sup>. In der 2. ZwZt bilden sie an manchen Orten die zivile Gemeinde im Gegensatz zu der am Ort gebildeten Soldatensiedlung<sup>58</sup>.

III. NR. Diese Organisationsform mit der Verklammerung zwischen staatlicher und Tempelverwaltung in der Gestalt des Bürgermeisters besteht noch in den Beginn der 18. Dyn. hinein, wie in \*Elkab, \*Thinis oder \*Neferusi<sup>59</sup>; titulaturmäßig erkennt man sie (außer in Elkab!) daran, daß der Titel „*h3tj-<sup>c</sup>* der Stadt X und Prophetenvorsteher des Gottes Y“ heißt. Die letzten Reste verschwinden aber unter Hatschepsut-Thutmosis III., und von da an ist dieses Amt eine \*Pfründe geworden, die bewährten Beamten, seit Ende der 18. Dyn. auch Priestern, als Versorgung zugewiesen wird<sup>60</sup>; in diesem Fall fällt die Nennung des Ortes bei *h3tj-<sup>c</sup>* weg – im Laufe der 18. Dyn. verschwindet auch der Titel *h3tj-<sup>c</sup>*, so daß die Pfründe nur noch „Prophetenvorsteher des Gottes Y“ heißt.

Demgegenüber entsteht an den Tempeln eine differenzierte neue Organisation, an deren Spitze ein 1. Gottesdiener (*hmn-ntr tpj*) steht, gefolgt von dem 2.–4. Gottesdiener, die hauptamtlich tätig sind. Ihnen unterstehen jetzt die in 4 Phylen als Monatsdienst eingesetzten Web-Priester<sup>61</sup>, die anscheinend die Absolventen der Tempelschulen sind, da die Titulaturen und Biographien erkennen lassen, daß Staatsbeamte in ihrer Jugend Web-priester gewesen sind. Dabei haben sie wohl auch gleichzeitig Verwaltungsstellen im Tempel innegehabt; daß die Tempelgestellten des „mittleren Dienstes“ gleichzeitig Web-Priester und damit im viermonatlichen Turnus auch zum eigentlichen Tempeldienst herangezogen wurden, erkennt man an zahlreichen Titulaturen<sup>62</sup>. Unter den Web bildete der „Web an der Spitze“ (der Prozession) einen besonderen Rang<sup>63</sup>, da er den heiligen Kasten trug und dabei silberne Sandalen angelegt hatte<sup>64</sup>; zu Beginn der 18. Dyn. trug er auch den Titel eines „Königssohnes“ dieses Gottes<sup>65</sup>.

Die Biographie des späteren Hohenpriesters *B3k-n-Hnsu*<sup>66</sup> (\*Bekenchons) macht deutlich, daß zwischen den Web und den „Gottesdienern“ die Gruppe der „Gottesväter“ (*jt-ntr*) einzuordnen ist, die bei Aufzügen voranziehen und den Weg mit Wasser besprengen<sup>67</sup>. Auch sie sind wohl gleichzeitig meist noch in einem anderen Amt bzw. in einer handwerklichen Tätigkeit<sup>68</sup> im Tempel eingesetzt. Es findet sich auch noch der alte Titel

*jmj-jst-<sup>c</sup>*, ohne daß seine Aufgabe genau festzustellen wäre<sup>69</sup>. Im Zeichen der Aufgabenteilung und -spezialisierung treten dann auch „Opferer“<sup>70</sup> und „Blumenopferer“<sup>71</sup> auf. Ferner ist auf die „Sängerinnen“ und „Sistrumspielerinnen“ der Tempel hinzuweisen, wobei es sich um die gottesdienstlichen Tätigkeiten der Beamtinnen handelt, parallel zum Web-Dienst ihrer Männer; auch sie sind in den Phylen des Monatsdienstes organisiert.

Die Hohenpriester von Memphis und Heliopolis haben ihre alten Bezeichnungen „Größter der Leiter der Handwerker“ und „Größter der Schauenden“<sup>72</sup> beibehalten, wie auch in der Provinz hier und da ein alter AR-Hofrang als Hoherpriestertitel auftritt<sup>73</sup>. Sowohl in Memphis<sup>74</sup> als aber auch seit Amenophis III. im kgl. Totentempel wird der Hohepriester (in Memphis zusätzlich) *Sm* genannt. Diese Totentempel sind weitgehend gleich organisiert wie die Göttertempel mit Hohenpriestern, 2. Gottesdienern, Vorlesepriestern (sogar manchmal „Erstem Vorlesepriester“), Web-Priestern und Gottesvätern, auch *jmj-jst-<sup>c</sup>*, wobei die Zugehörigkeit zum Kult des toten Königs und die zum Amun des Totentempels unterschieden wird<sup>75</sup>.

Ein besonderer Titel der 18. Dyn. ist der des „Vorstehers der Gottesdiener von O.u.U.Ag.“, der nach Aussage des *P3-rn-nfr*<sup>76</sup> die Zuteilung der Opfer an die Tempel des Landes zu überwachen hatte. Es wurde dieses Amt bis Thutmosis IV. vom Hohenpriester von Karnak mitverwaltet, ab da legte es der König in die Hand von Beamten oder der Hohenpriester von Memphis, um einer thebanischen Machtanhäufung entgegenzuwirken.

Den in dieser Epoche häufigen Titel eines \* „Festleiters“ eines Gottes erhalten Beamte, die in Stellvertretung des Königs ein Götterfest durchführen. Da dies eine besondere Ehrung darstellt, wird der Titel gern genannt<sup>77</sup>; es dürften auch hohe Sonderzuwendungen damit verbunden gewesen sein. Aus diesem Grund kam es sogar ab und zu vor, daß man einen Bauleiter an den Tempeln, an denen er gebaut hatte, zum Hohenpriester oder Web einsetzte; diese Entfremdung von Priesterämtern zu Pfründen dürfte jedoch nur in bestimmten Zeiten, wie etwa unter Thutmosis III., möglich gewesen sein<sup>78</sup>.

Ab 22. Dynastie kommen zu den (1.–4.) Gottesdienern, die hauptamtlich tätig waren, weitere „Gottesdiener“ hinzu, die jedoch in den Phylen des Monatsdienstes organisiert waren<sup>79</sup>. Da sie dabei weniger „Tempeltage“ als Einkünfte hatten, waren sie schlechter bezahlt, wodurch es nun zur Häufung solcher Stellen kam. Das wurde durch die Einrichtung zahlreicher neuer Priesterstellen

kleinster Bedeutung und damit auch geringer Einkünfte unterstützt. Dabei wurden diese Stellen weitgehend erblich. Innerhalb der Organisation taucht dabei der alte Phylenvorsteher (*mtj-n-z*) wieder auf.

*Der Priester als Person.* Da Priesterdienst in seinem Beginn nur eine Variante des Dienstes beim König oder bei einem hohen Beamten war, war anfänglich ein grundsätzlicher Unterschied zwischen Priester oder Beamter nicht vorhanden. Genau wie ein Beamter konnte auch ein Tempelangehöriger sein Amt in der Weise vererben, daß er unter Zustimmung des „Staates“ durch einfache Willenserklärung seinen Sohn als „Stab des Alters“, d. h. als seinen Vertreter und damit Nachfolger einsetzte<sup>80</sup>. Händesalben und feierliche Einführung vor den Gott besiegelten die Übernahme der Tätigkeit als Priester (äg. *jrt hnt*), wobei die Kenntnis dieser Riten vorausgesetzt wurde<sup>81</sup>. Daß dies nicht selbstverständlich war, zeigen häufige kgl. Bemerkungen, daß man den P. die in Vergessenheit geratenen Riten wieder lehrte<sup>82</sup>. In Umbruchszeiten kam aber wieder das grundsätzliche kgl. Recht zur Einsetzung der P. zum Tragen, wobei der König dafür wie Tutenchamun Urk. IV, 2029,9 „Web und Gottesdiener aus den Kindern der Beamten ihrer Orte einführte, als Sohn eines bekannten Mannes, dessen Namen bekannt ist“; die lokale und soziale Bindung der P. ist hier also hervorgehoben<sup>83</sup>.

Allerdings war mindestens für die Web der Gottesdienst nicht nur eine Sinekure: „Der Gottesdiener ist Landarbeiter, der Web-P. aber führt seinen Dienst durch und verbringt die Zeit, dreimal täglich sich im Fluß zu waschen, wobei er weder zwischen Winter oder Sommer unterscheiden kann, noch ob es stürmt oder regnet“ (Pap. Anastasi II, 7,6). Die Bemerkung über die Gottesdiener geht darauf, daß diese Tempelland oder kgl. Lehen (*hjt*-Land) verwalten mußten; die im Laufe der Zeit wachsenden Reinheitsvorschriften (Natronkauen, Rasieren des ganzen Körpers (gegen die Läuse), Beschneidung, sexuelle Abstinenz im Dienst, Ablehnung der Wollkleidung) fielen den Griechen besonders auf<sup>84</sup>. Demgegenüber aber wuchs im Laufe der Zeit auch ihr Ansehen, wobei sie durch ihre altertümliche Tracht, die Kahlköpfigkeit und andere Privilegien sich vom übrigen Volk abhoben. Zudem war Gottesdienst ein wohlgefälliges Werk und letztlich für den Tuenden von Nutzen: So heißt es bei Merikare<sup>85</sup>: „So tut einer Nützlichendes für seine Totensee (*bj*): Monatsdienst tun, Weiße Sandalen anlegen<sup>86</sup>, den Tempel versorgen, das Geheime enthüllen, ins Heiligtum treten und das Brot im Tempel essen“. Hier ist hingewiesen auf die Durchführung des „Täglichen Rituals“, das in den

meisten Tempeln am Morgen und am Abend am Götterbild durchgeführt wurde. Doch umfaßte der P.-Dienst noch zahlreiche weitere Aufgaben, die nicht nur, wie etwa das Tragen der Götterbarke bei Prozessionen, kultischer Art waren. Die Abusirpapyri<sup>87</sup> lassen noch weitere Aufgaben erkennen, die in einem kgl. Totentempel des AR anfielen und so sicher auch zu allen anderen Zeiten und in den Tempeln der Götter notwendig waren: Wache zu halten an den Toren, in den Korridoren und an den Magazinen sowie an den Nischen mit den Königsstatuen; die Transportboote, die Schlachthöfe und die Gefäßwerkstatt zu überwachen, die Totenpriester beim Abholen der Umlaufopfer zu kontrollieren. Auch die Inschriften des Esna-Tempels fügen noch manche weitere Aufgabe hinzu, besonders an den großen Festen, so daß für die beteiligten P. kaum viel freie Zeit gewesen sein dürfte.

Natürlich waren die Einkünfte von den Opfern ein großer Anreiz, P.-Dienst zu tun; hier lagen auch die Versuchungen und Gefahren, wenn sich die moralischen Bindungen lockerten. Die bis zum Totschlag führenden Kämpfe lokaler Priester um die Besetzung freier P.-Stellen und ihre Opferanteile, wie sie die Bittschrift des Petese (Pap. Rylands) schildert, zeigen den Verfall ebenso wie der sog. Elephantineskandal am Ende der Ramessiden-Zt, als sich ein P. aus Gewinnsucht über die Reinheitsvorschriften hinwegsetzt und zudem heilige Tiere verkauft<sup>88</sup>.

Dieser Kampf um die Einweisung in eine P.-Stelle ihrer Einkünfte wegen führt bereits am Ende der Ramessiden-Zt dazu, daß man diese urkundlich abzusichern versucht. Man sucht Orakel und verewigt diese durch Graffiti<sup>89</sup> oder man stellt Urkunden auf, die von den bedeutendsten Männern der Stadt unterschrieben werden, wie etwa den Orakelpapyrus von Brooklyn<sup>90</sup>. Die Einsetzung der Hohenpriester des Amun in der 22. und 23. Dyn. registrierte man auf den Pfeilern des MR-Tempels<sup>91</sup>; niederere P. verewigten diesen „Tag der Einführung“ durch Graffiti an versteckten Stellen des Tempels, besonders gern an Fenstern, um diesen „Beleg“ vor böswilliger Beseitigung zu schützen<sup>92</sup>. Diese Unsicherheit der Einsetzung in der SpZt mag damit zusammenhängen, daß im Lauf der Zt dieses Recht aus der Hand des Königs (oder des „Staates“)<sup>93</sup> in die des jeweiligen Priesterkollegiums gelangt war<sup>94</sup>; dadurch war wie bei jeder Wahl durch ein Gremium Raum für Gegensätze und Intrigen entstanden.

<sup>1</sup> Vgl. Maat im Wesirbüro pPetersburg 1116B, 117; bereits im AR sind die Wesire „Gottesdiener der Maat“; im NR gibt es einen solchen im Wesirbüro (Wb theb. Gräb. 1186 aus TT 106). Im pPetersburg 1116B, 118



findet sich eine „Statue des Herrn“ (= Königs) als Büronumen im Magazin (*hmw*) der Schatzmeisterverwaltung. Thot ist in TT 23 Büronumen des kgl. Sekretariats. Für das AR vgl. noch die „beiden Herren vor dem *pr-brj-wdb*“ (der Lebensmittelverteilung), auch „die beiden Seelen“ genannt und als „Horus und Seth“ erklärt (Borchardt, Sahure II, Tf. 19; Jequier, Mon. fun. II, Tf. 56; Pyr. 1314 c. 695 b) oder „Horus und Anubis vor dem Haus des Geleits“, bei denen Kammerherrn P. sind (Helck, Beamtentitel, 68). – <sup>2</sup> Firth-Quibell, Step Pyr., Tf. 90 Nr. 9. – <sup>3</sup> *hjtj-htp*, Mariette, Mast. A 1 (der außerdem „Diener des Kas vor dem Haus des Thrones“ (*pr-hnd*) ist, wie auch die Bastet bei ihm den Beinamen „die über dem Thron (*hnd*)“ führt. Vgl. auch *Ji-nfr* bei Smith, History, Tf. 37). Alte Belege noch Amélineau, Nouvelles Fouilles II, Tf. 22 Nr. 1; PD V, Nr. 45. Zum Auftreten dieses Titels bei Wesiren der 4. Dyn. s. u. – <sup>4</sup> Gunn, in: ASAE 28, 1928, Tf. 3 Nr. 9; vielleicht schon bei *Mrj-k3* (Saqq. 3505); ferner *Hr-f-Hwfw* G 7140; *hjtj-htp* G 7650. – <sup>5</sup> Petrie, RT I, Tf. 31 Nr. 41; *Mrj-jt* (Kaplony, Kleine Beiträge, Nr. 1095), vgl. Kaplony, Inschriften, Nr. 366 (aus G 3505). – <sup>6</sup> Mariette, Mast. A 1. – <sup>7</sup> *Hr-b3w-Zkr* (Mariette, Mast. A 2); *Wp-m-nfrt* (Opferplatte aus G 1201); dieser führt auch den Titel eines „Gottesdieners der Seelen von P“ wie auch *Nfr-k3w-Rc* (LD II, 15) und vgl. Firth-Quibell, Step Pyr., Tf. 91, 3, der anscheinend einer anderen Gruppe als den Trägern des Titels eines P. bei den Seelen von *Nbn* zustand. – <sup>8</sup> RT I, Tf. 10 Nr. 9. In 5. Dyn. vgl. Mariette, Mast. D 67; CG 1440. – <sup>9</sup> Wie die Titulaturen des *Pth-šps* (Mariette, Masrabas, C 1) und des *Sibw* (CG 1565) anzeigen, ist als Priestertitel *wr-hrw-hmut* die Bezeichnung dessen, der die Kulte verschiedener memphitischer Numina zusammenfaßt, weshalb sie zusätzlich noch Gottesdiener des Prah, Sokar, *Hntj-tmnt*, *Dd-špsj*, der Maat, des *Hri-b3q.f* und des *Hntj-mdft* heißen. – <sup>10</sup> Sofern der Titel ursprünglich *wr-m3w* geheißen hat und etwas mit „prospektieren“ zu tun gehabt hat. – <sup>11</sup> *Hzi-Rc* (Quibell, Tomb of Hesy), *Nfr-s3m-Pth* (Ward, in: Bulletin du Musée de Beyrouth 17, 1964, 37 ff.) und *Wp-m-nfrt* (G 1201). – <sup>12</sup> Auf Siegeln Kaplony, Inschriften III, Nr. 137–174. – <sup>13</sup> Zu denen natürlich auch die Rangtitel und Hofstitel gehören (e. g. „Größter der Zehn von O. Äg.“ bzw. *iri-jht-nswt*). – <sup>14</sup> Mariette, Mast., B 1. Er trägt auch den in diesem Zusammenhang sehr seltenen Titel eines Web-Priesters, und zwar bei *Nmtj*. – <sup>15</sup> Weill, 2e et 3e dynasties, 262 ff. – <sup>16</sup> G 1201 = Lutz, Stelae, Tf. 1. – <sup>17</sup> Borchardt, Neuserre, 113 (Er ist auch Gottesdiener bei dem memphitischen Gänsenumen *Srt*, das bei ihm schon eine Löwin geworden ist, sowie beim „Horus in jedem Hafen“, was gut zu seiner amtlichen Tätigkeit paßt). Beim Sobek des Fajjum war wohl auch der Milizführer von Petrie, Medum, Tf. 16 (Anonymus) tätig gewesen. – <sup>18</sup> G 2150. – <sup>19</sup> Mariette, Mast., C 1. – <sup>20</sup> Junker, Giza II, 135. – <sup>21</sup> Urk. I, 24 ff. – <sup>22</sup> Junker, in: ZÄS 75, 1939, 63 ff. – <sup>23</sup> „Gottesdiener des Sopd“ schon PD IV, Tf. 22 Nr. 121. – <sup>24</sup> Weill, 2e et 3e dynasties, 257 ff. – <sup>25</sup> Junker, Giza V, 3 ff. – <sup>26</sup> Hierzu gehört, daß die drei Wesire *Nfr-m3t* von Meidum, *Hm-Junw* und der Anonymus aus dem Grab des *Htp-S3st* (Junker, Giza II, Tf. 13–14a) Gottesdiener der Bastet, der *Šzmtt* und des Widders von Mendes sind -ob Familienbesitz? Auch einer der ältesten Belege, der Titel eines „Gottesdie-

ners der Neith“ beim Kronprinzen (*Sm rpt*) des Qa-am Ende der 1. Dyn. *Mrj-k3* (Saqq. 3505), bleibt unerklärt. – <sup>27</sup> Erwa die Titel „Stab des Apis“, „Stab des Weißen Stieres“, „Stab der Hesatkuh“, *h3s Jnpw*, „Diener des Kissens“ und zahlreiche andere, die manchmal nur noch als Rollenbezeichnungen in Festen erscheinen, vgl. Helck, Beamtentitel, 45–52. – <sup>28</sup> Vgl. Paule Posener-Krieger, Les Archives du temple funéraire de Néferkaré-Kakai, BdE 65.2, 1976, 586. – <sup>29</sup> So nach Posener-Krieger, a.a.O. II, 570, gegen Parker, Calendars, § 186, der nicht den zivilen Monat, sondern Mondmonate der Phylenabfolge zugrunde legen wollte. Dem widersprechen aber die Abusir-Papyri. – <sup>30</sup> „Phyle des Wesirs *Mnw-nfr*“ bei Posener-Krieger, a.a.O., 568 nach Doc. 63 A. – <sup>31</sup> Der Karawanenführer *S3bnj* von Elephantine meldet als Ehrung die Zuweisung von 124 Aruren des Totentempels *Mn-nh-Nfr-k3-Rc* als *hntj-š*, Urk. I, 140, 9. – <sup>32</sup> Deswegen kann PhioPs II. drohen, unbotmäßige Beamten von der Einsetzung als Priester an seiner Pyramide auszuschließen (Dekret Koptos C = Urk. I, 288). Hierzu vgl. Helck, in: MDAIK 15, 1957, 91–111; ders., Wirtschaftsgeschichte, 64 ff. – <sup>33</sup> Der Titel für Web-Priester heißt vor und nach Neuserre immer „Web-priester bei der Pyramide des Königs N. pr.“, außer daß nebeneinander Web-Titel und „Gottesdiener“-Titel bei der gleichen Pyramide angeführt werden: dann heißt es e. g. *h3m-ntr Mn-šwt-Nj-wsr-Rc w3b Nj-wsr-Rc*. – <sup>34</sup> *Ntr-pr.f* bei Fakhry, in: ASAE 51, 1951, 591 mit Tf. 21. – <sup>35</sup> Daß ein *jmj-r3 hmw-ntr* auch kultische Aufgaben durchgeführt, zeigt Urk. I, 222, 2 aus Meir. – <sup>36</sup> Petrie, Dendereh, Tf. 2. – <sup>37</sup> Quibell, Ei Kab, Tf. i8, 3, 1 = CG 650. Hierzu vgl. Eva Martin-Pardey, Untersuchungen zur äg. Provinzialverwaltung bis zum Ende des AR, HÄB 1, 1976, pass. – <sup>38</sup> Helck, Beamtentitel, 125; Eva Martin-Pardey, op. cit., 92. – <sup>39</sup> Z. B. *Q3r* in Edfu (Urk. I, 257); *Hm-Rc* (Deir el-Gebrāwi II, Tf. 19. 21). – <sup>40</sup> Urk. I, 102. – <sup>41</sup> Urk. I, 131, 4–6. – <sup>42</sup> Dekret des Neferirkare, Goedicke, Kgl. Dokumente, 22 ff. – <sup>43</sup> Ob aus der Tatsache, daß wir aus Deir el-Gebrāwi nur *jmj-r3 hmw-ntr* und keine staatlichen Gauleiter kennen, geschlossen werden darf, daß hier die Tempelherren die Macht im Gau übernommen haben (so Helck, Beamtentitel, 126), bleibt fraglich (anders Eva Martin-Pardey, op. cit., 121). – <sup>44</sup> Hansen, in: JARCE 6, 1967, 11 ff.; Soghor, ebd., 23 ff. – <sup>45</sup> *hrp-šhmw-bij* in Deschasch (Urk. I, 90, 10); *zm3-Mnw* in Achmim (Urk. I, 265); „Hirt der *tmnt*-Kühe“ in Dendara (Petrie, Dendara, pass.); „Hirt der schwarzen Stiere“ in Abydos (CG 70–1. 213. 1455). – <sup>46</sup> Hierzu mit Lit. Eva Martin-Pardey, op. cit., 207 ff. – <sup>47</sup> Borchardt, in: ZÄS 40, 1902–3, 113 ff. – <sup>48</sup> Petrie, Memphis I, Tf. 5 (Statue des Wesirs *Jmuj* im Totentempel Amenemhats I.); im Totentempel Sesostrius III. (Borchardt, in: ZÄS 37, 1899, 95); im Satistempel von Elephantine, vgl. Helck, in: MDAIK 34, 1978, 69 ff. – <sup>49</sup> Sethe, Lesestücke, 70, 3; CG 20539c. – <sup>50</sup> Zum funeren Dienst dieses mit einem alten Amtstitel versehenen P. vgl. Sauneron, in: BIFAO 51, 1951, 137 ff. – <sup>51</sup> Im AR ein Beamtentitel, aber bereits bei PhioPs II. wird dieser *ut-jnpw* zusammen mit dem Sem als P. dargestellt; Jequier, PhioPs II, Vol. II, Tf. 81. 87. – <sup>52</sup> Ähnliche Aufzählungen z. B. CG 20093 (hier werden die kultischen Mitglieder der Tempelverwaltung anscheinend als „Kollegium“ – *d3d3t* – neben Phylenvorste-

hern, Schreiben und Web bezeichnet); CG 20748 in beiden Inschriften werden Totenpriester zu den Tempelangehörigen hinzugezählt; dies dürften diejenigen sein, die Privatstiftungen an den Abydos-Tempel mit Umlaufanordnung an das Kenotaph des Stifters mitverwalten). – <sup>51</sup> Urk. I, 119, 4. – <sup>54</sup> *šmwt* erscheint in Darstellungen des butischen Begräbnisses, *šb* im Begräbnisritual des Menthuherchopeschef (TT 20). – <sup>55</sup> Sethe, Lesestücke, 72, 5–6; er nennt sich auch „Großer Web des Osiris“. – <sup>56</sup> Vgl. Sethe, Lesestücke, 76, 8; 71, 6. Vgl. die Tempelphylen beim Statuentransport Urk. VII, 48. – <sup>57</sup> Ahmesnofretere-Dokument: Helck, Texte der 2. ZwZt, KÄT, 100 (Textzeile 2). – <sup>58</sup> Im eben zitierten Ahmesnofretere-Text neben der *qbt nt štu-wt*; im Koptosdekret Antef's V. (ebd., 73 neben dem „ganzen Heer“ der Stadt unter dem Königssohn und Kommandanten (*šw*). – <sup>59</sup> Vgl. Helck, Verwaltung, 220ff. (Urk. IV, 75, 6. 14; ohne Ortsnamen bei *hjt*-*r*, Elkab); Min TT 109, Thimis; CG 46537 = RecTrav 4, 1883, 96, Neferusi; TT 63, Medinet el-Fajjum). – <sup>60</sup> Helck, Verwaltung, 60 mit Beispielen. – <sup>61</sup> Vgl. Kees, Priestertum, 301ff. – Eine Aufstellung des Prah-Tempels in Karnak z. Zt des Haremheb bei Legrain, in: ASAE 3, 1902, 100: 1 Gottesdiener des Prah und der Hathor, sowie 4 Phylen, die erste ein *hrj-hbt* und 2 Web, die zweite 1 *hrj-hbt* und drei Web, die dritte 1 *hrj-hbt* und vier Web, die vierte 1 *hrj-hbt* und drei Web, also jedesmal eine volle Kultbesetzung. – <sup>62</sup> Beispiel: der spätere Wesir User (*Wsr*) ist zunächst Web und Schreiber des Gottesschatzes. Die Arbeiter von Deir el-Medineh sind Web beim hlg. Amenophis I. Zahlreiche Beispiele bei Helck, Materialien, 59. 61. 134. – <sup>63</sup> Amun: TT 139; Brit. Mus. 1182 (= BM Stelae VII, 7); Mut: TT 174; Mariette, Cat. Abydos Nr. 1123; Prah von Memphis: Louvre C 65. Vielleicht gleichzusetzen dem „Großen Web des Re“ Louvre C 62; Otto Koefoed-Petersen, Les Stèles ég., Kopenhagen 1948, Tf. 48 bzw., dem „Obersten Web des Prah“ Koefoed-Petersen, Catalogues des Statues, Kopenhagen 1950, Nr. 55; Louvre D 36. – <sup>64</sup> *Nfrw*, Urk. IV, 1952, 1–2. 5 ist „Web und Wassersprenger (*šbw*) des Amun in der 1. Phyle, Träger (*nmw*) an der Spitze des Amun bei allen seinen Festen“, was er erklärt: „Ich war beschuht mit silbernen Sandalen beim Tragen des Kastens an der Spitze des Amun“. Sein Vater war „Erster Königssohn des Amun“, s. folgende Anm. – <sup>65</sup> Vgl. Kees, Priestertum, 20ff. mit Verweis auf *Pj-jrj* TT 139; *Nht* CG 34038; Urk. IV, 1952, 5 bei Amun; bei Nechbet von Elkab vgl. Gauthier, in: ASAE 10, 1910, 194f.; beim Month: (Editor), in: JEA 6, 1920, 212f., Tf. 22; Prah: „Königssohn von *jmj-wrt* und *šur*“ *Jrj* CG 1106. – <sup>66</sup> Plantikow-Münster, in: ZÄS 95, 1969, 117ff. – <sup>67</sup> Dargestellt in TT 65. Vgl. hierzu den Titel *w' b jbw* in Anm. 64. S. bes. Kees, in: ZÄS 86, 1961, 115ff. bes. 119ff., der darauf hinweist, daß vor der Ramessiden-Zt der Titel „Gottsvater“ dem „Gottesdiener“ (*hm-ntr*) zusätzlich zukommt. – <sup>68</sup> Z. B. der Gottsvater des Atum und Obergoldarbeiter des Retempels *Hjt-R* bei De Cenival, in: RdE 17, 1965, 15. – <sup>69</sup> Urk. IV, 1225; 1502, 3. Sie sind in den Phylen organisiert, vgl. Zusammenstellung für Amuntempel Helck, Materialien, 51. – <sup>70</sup> Z. B. Urk. IV, 1449, 19; 1464, 20; Macadam, Corpus, Nr. 27. 51; TT 13; s. Helck, Materialien, 51. – <sup>71</sup> TT 161. – *jmj-hnt* (des Kamutef) als Priestertitel bei Macadam, Corpus Nr. 358. – <sup>72</sup> Auffallenderweise tritt neben dem *ur*

*mšw* auch der „Erste Gottesdiener“ des Re auf, vgl. die beiden Streitwagenoffiziere *Mrtj* (Berlin Inschr. II, 369 Nr. 2) und *Bšk* (Sammlung Tübingen). – <sup>73</sup> Z. B. „Größter der Fünf“ Gardiner-Peet-Cerný, Inscr. Sinai, Nr. 295; *umr* in Letopolis Urk. IV, 1444, 11; „Großer des Papyruszepters“ in Bubastis Urk. IV, 1444, 12. – <sup>74</sup> Ebenso im Prah-Tempel von Karnak, vgl. TT 35. 106; Macadam, Corpus, Nr. 412; Helck, Verwaltung, 465. – <sup>75</sup> Aufstellung bei Helck, Materialien, 79–117 (aus Amuntempel); zur sich ändernden Form der Titel vgl. Wolfgang Helck, Altäg. Aktenkunde, MÄS 31, 1974, 105–6. – <sup>76</sup> Davies, in: JEA 9, 1923, 132ff. Zum Amt vgl. Anthes, in: ZÄS 67, 1931, 7; 72, 1936, 68; Helck, Militärführer, 33. – <sup>77</sup> In Theben bes. in Ramess. Zt die Wesire: *Pj-sr* (TT 106, dabei abgebildet in BIFAO 24, 1924, Tf. 11); *Pj-nhsj* (LD, Text IV, 86); *Hrj* (Louvre A 72) u. a., aber auch der Schatzhausvorsteher *Mj* (Urk. IV, 2171, 1). In Memphis Urk. IV, 1514, 13; Berlin Inschr. II, 398; in Heliopolis Urk. IV, 541; in Dendara Louvre C 65; in Abydos Louvre C 65. 87; Urk. IV, 1645, 3; 1851, 5; in Hermupolis Petrie, Memphis I, Tf. 19; in Mendes s. „Vierhundertjahrstele“; beim vergöttlichten Thutmosis I. Urk. IV, 1428, 3 (Bürgermeister *Sn-nfr*). – <sup>78</sup> Der Bauleiter Thutmosis' III. Truchseß *Mmw-msw* erwähnt unter der Aufzählung seiner Belohnungen Urk. IV, 1444, 11–14: „Ich wurde eingesetzt zum Gottesdiener *umr* in Letopolis, zum Großen des Papyruszepters im Tempel der Bastet, Herrin von ‚Leben beider Länder‘, zum *hjt*-*r* Vorsteher der Gottesdiener im Tempel des Month von Theben; es wurden mir die Ämter als Gottesdiener und Web-Priester gegeben in denjenigen Tempeln, in denen ich Bauten geleitet hatte“. – <sup>79</sup> Hierzu vgl. Kees, Priestertum, 302ff. – Zur damaligen Bezeichnung der Oberpriester bzw. anderer höherer Priester als „berichtende Gottesdiener“ (*hm-ntr ubmw*) d. h. als Orakelverkünder vgl. Kees, in: ZÄS 85, 1960, 138ff., der darauf die Übersetzung von *hm-ntr* als προφήτης in den zweisprachigen ptolemäischen Dekreten zurückführt. – <sup>80</sup> pKahun und Gurob, Tf. 11 (MR). – <sup>81</sup> Vgl. hierzu Adolf Erman, Die Religion der Ägypter, Berlin-Leipzig 1934, 402: „Er muß die drei ägyptischen Schriftarten beherrschen und in den heiligen Büchern erfahren sein“ (Clemens Alexandrinus, Stromata V, 4). „Er muß die Tage und Stunden kennen, die für die heiligen Handlungen festgesetzt sind, und vor allem muß er sich würdig zu benehmen wissen. Beim Opfern habe er einen „richtigen Mund“ und „süße Lippen“ (Edfou II, 34), damit seine Lobpreisungen schön klingen. Er soll nicht eilen mit den Sohlen und soll nicht laut zu einem anderen reden (De Morgan, Cat. des Mon. III, 245. 878).“ – <sup>82</sup> Helck, in: MDAIK 34, 1978, 71 (Textzeile 18) Sesostri I. Vgl. die Ermahnungen Thutmosis' III. an die Priester Urk. IV, 572, 6ff. – <sup>83</sup> Die Tempelarbeiter bis hin zu Musikern und Tänzern stammten allerdings aus niederen Schichten: Urk. IV, 2030, 6ff. „Es weihte (*sw'b*) S. M. Sklaven und Sklavinnen, Sängerinnen und Tänzerinnen, die Müllerinnen in der Staatsverwaltung gewesen waren und deren Arbeitsleistungen man beim Palast und beim Schatzhaus des Herrn der beiden Länder verrechnet hatte, indem ich sie exempt sein ließ für meine Väter, alle Götter, damit sie sie erfreuten (*šhpt*) mit dem, was deren Ka wünscht, daß sie (wiederum) Ägypten schützten.“ – <sup>84</sup> Herodot II 37. 64. Caminos, LEM, 54 verweist aber

zur Stelle des pAnast. II auf Chairemon bei Porphyrius, De Abstinencia IV, 7 (FHG III, 498 b), daß die Priester entgegen Herodot und mit dem äg. Text sich dreimal an Tage waschen mußten. – <sup>85</sup> pPetersburg 1116 A, 63–65 (= VI 9). – <sup>86</sup> Als Ehrung gab man P. daher silberne Sandalen, vgl. Urk. IV, 1952, 1 ff.: Der Web und Wassersprenger des Amun in der I. Phyle, Träger vorn bei Amun an jedem seiner Feste *Nfrw* sagt: „Ich wurde beschuht mit silbernen Sandalen beim Tragen des Kastens vor Amun“. – <sup>87</sup> Hierzu vgl. Paule Posener-Krieger, Les archives du temple funéraire de Néferirkarê-Kakaï, BdE 65. 2, 1976, 536 ff. – <sup>88</sup> pTurin Cat. 1887 = RAD, 73–82. – <sup>89</sup> Vgl. Nims, in: JNES 7, 1948, 157–162. – <sup>90</sup> Richard A. Parker, A Saite Oracle Papyrus from Thebes, Providence, 1962. – <sup>91</sup> Legrain, in: RecTrav 22, 1900, 51–63; 30, 1908, 87–88; Daressy, in: RecTrav 35, 1913, 131. 138 f.; cf. Barguet, Temple d Amun, 154. – <sup>92</sup> Hellmut Brunner, Die südlichen Räume des Tempels von Luxor, AV 18, Mainz 1977, 87 mit Berlin 2096–7 = Leclant, Mon. Thébains, § 41 B 1. B2, Zt des Tanutamun; Barguet, Temple d'Amun, 170. 287–8. – <sup>93</sup> pBologna 1094, 4. 10 ff. setzt der Wesir junge Priester im memphitischen Totentempel des Merenptah ein. – <sup>94</sup> Glanville, in: JEA 19, 1933, 34 ff. (sog. Pap. Merton aus Tebnyis, demot.) wählen Vertreter der 5 Phylen des Suchostempels einen P.

Lit.: Serge Sauneron, Les prêtres de l'ancienne Egypte, Paris 19. = The Priests of Ancient Egypt, New York-London 1960. W. H.

**Priester(tum) (SpZt)** A la basse époque préptolémaïque, l'organisation des classes sacerdotales est demeurée en gros la même qu'aux époques antérieures. Les "prophètes" (*hmuw-ntr*), dirigés par un chef (*ntr hmuw-ntr*), se trouvent à l'échelon supérieur de la hiérarchie sacerdotale; lorsque le sanctuaire qu'ils desservaient avait quelque importance, on désigna parmi eux un premier, un second, un troisième et un quatrième prophète. Autour de cette classe de "purifiés" privilégiés se groupaient les "pères divins" (*jtjw-ntr*) et les "prêtres-purs" (*w'bw*). Chacune de ces catégories est assistée dans ses activités par des auxiliaires, dont le nombre ne cessa de s'accroître dans les grands temples; ils jouent le rôle de personnages secondaires, affectés à des tâches précises. Le retour au passé que les dynasties saïte et sébentytique prêchent avec vigueur favorise la renaissance d'un nombre considérable d'anciennes prêtrises remontant au temps des pyramides. Cette éclosion subite s'explique par l'importance qu'a regagnée la ville de \*Memphis, redevenue la véritable capitale du royaume; les \*mastabas qui l'entourent offrent aux responsables du culte une abondance de titres sacerdotaux, depuis longtemps tombés en désuétude, qu'ils s'empressent de remettre en vogue<sup>1</sup>. En marge de ce renouveau, les prêtres spécifiques des divinités locales se multi-

plient, en particulier en Basse Egypte. Leurs fonctions se dissimulent souvent sous des désignations énigmatiques qui sont intimement liées à la nature et aux traits caractéristiques de la divinité qu'ils servent dans un lieu précis<sup>2</sup>. Tels le *hrp hwt* à Sais<sup>3</sup>, le *wmr* à \*Letopolis<sup>4</sup>, le *hbs djw* à \*Athribis<sup>5</sup>, le *mnp* à \*Kom el-Hisn<sup>6</sup>, le *hrp nstj* à \*Hermopolis et bien d'autres encore dont le catalogue se complète d'un jour à l'autre au fur et à mesure qu'on publie des documents privés de Basse Epoque.

<sup>1</sup> I. Nagy, in: Acta Antiqua Academiae Scientiarum Hungaricae 21, 1973, 57–59. – <sup>2</sup> J. Yoyotte, in: Annuaire de l'Ecole Pratique des Hautes Etudes, Ve Section, 1971–1972, 175–178. – <sup>3</sup> Ramadan el Sayed, in: RdE 28, 1976, 97–110. – <sup>4</sup> Kaplony, in: MIO 9, 1966, 137–163. – <sup>5</sup> Pascal Vernus, Athribis, BdE 74, 1978, 444–447. – <sup>6</sup> De Meulenaere, in: BIFAO 62, 1964, 151–171. H. De M.

**Priester(tum) (griech.-röm.)** En ce qui concerne la période gréco-romaine, il y a une nette distinction à faire entre l'époque ptolémaïque qui offre une documentation abondante et l'époque romaine qui ne fournit que des informations éparses. Les sources relatives au clergé sous la domination grecque et ensuite romaine sont plus diversifiées qu'aux époques antérieures. A côté des documents hiéroglyphiques, les textes démotiques prennent une place plus importante qu'à la Basse Epoque pharaonique et il s'y ajoute toute la documentation papyrologique grecque. On peut dire, de façon générale, que ces trois sources ne se recoupent que rarement, mais qu'elles sont toutes les trois insuffisamment exploitées. Certaines familles sacerdotales sont connues par des documents hiéroglyphiques et démotiques<sup>1</sup>; dans d'autres cas textes démotiques et grecs se rapportent aux mêmes prêtres<sup>2</sup>. Particulièrement remarquables sont les titulatures hiéroglyphiques (\*Priestertitel) qui ont tendance à devenir prolixes<sup>3</sup>. Sauf quelques exceptions<sup>4</sup>, les scribes démotiques ne mentionnent que les titres principaux. Quant aux textes grecs, il y a le problème de la traduction. Les exemples de transcriptions de titres sacerdotaux égyptiens sont rares<sup>5</sup> et on constate que pour beaucoup de fonctions il n'existe pas d'équivalence fixe entre les titres égyptiens et grecs<sup>6</sup>.

La hiérarchie générale subit, à l'époque ptolémaïque, peu de changements. Dans le haut clergé en premier lieu, la succession est toujours strictement héréditaire et il est évident que les familles influentes tiennent, autant que possible, à leurs privilèges. Parmi les familles de grand-prêtres des centres religieux importants, surtout celles des

pontifes de Memphis<sup>7</sup> et des premiers prophètes d'Amon de Thèbes<sup>8</sup> (\*Hoherpriester des Amun, – von Memphis) retiennent l'attention. Il semble que le clergé ait joué un rôle économique (vente de liturgies, de maisons etc.) et administratif très important et que les scribes se recrutassent dans le milieu sacerdotal<sup>9</sup>. Les hiérogammates (\*Hierogrammat) poursuivent le travail intellectuel de leurs prédécesseurs, mais n'ignorent souvent pas le grec<sup>10</sup>.

A côté de la continuation des traditions, on peut indiquer quelques éléments nouveaux. D'abord, les prêtres éponymes du culte dynastique des Lagides. La prosopographie de ces membres de familles grecques marquantes est assez bien établie, surtout d'après les protocoles des papyrus grecs et démotiques<sup>11</sup>. Ce culte avait trouvé aussi sa place dans les temples des dieux égyptiens où il était desservi par des prêtres indigènes<sup>12</sup>. Autre institution nouvelle: la création par Ptolémée III Evergète d'une cinquième classe de prêtres (\*Phyle), promulguée dans le décret de Canope en 238 (\*Kanopusdekret) – terminus post quem pour les documents mentionnant 5 phyles<sup>13</sup> –, ce qui a entraîné des changements dans l'organisation du service comme on peut le déduire, e. a., de l'étude des phylarques (\**n jbd*, \**n zj* pour 15 jours, \**n w<sup>b</sup>*?). C'est sans doute dans le cadre de cette réforme qu'il faut situer l'existence d'un cinquième prophète<sup>14</sup>. Signalons aussi quelques indications qui pourraient faire supposer un classement des temples d'après leur importance<sup>15</sup>. A côté du clergé proprement dit, il y avait une masse d'auxiliaires, parmi lesquels les prêtres funéraires (\*Totenpriester) et le personnel du culte des animaux sacrés (\*Tierkulte) qui s'accroissent sensiblement en nombre.

A l'époque romaine, l'état exerce par des institutions nouvelles un contrôle sévère sur les temples égyptiens. Les informations sur le clergé indigène sont très fragmentaires. Mentionnons, par exemple, Parthenios de \*Koptos, connu par des documents hiéroglyphiques, démotiques et grecs<sup>16</sup>, un premier prophète d'Amon au 2e siècle<sup>17</sup>, un titre sacerdotal thébain antérieurement inconnu, celui d'“(archi) pastophore du 3e pylône d'Amon”<sup>18</sup>, des prêtres memphites d'He-p-haistos (= \*Ptah) au 3e siècle<sup>19</sup>.

Pour une vue d'ensemble, on se reportera encore à l'ancien ouvrage de W. Otto, *Priester und Tempel im hellenistischen Ägypten* (1905). D'autre part, nous pouvons consulter la section “clergé” de la *Prosopographia Ptolemaica*<sup>20</sup>. Mais la publication de documents inédits – pensons aux statues de la cachette de Karnak (\*Cachette B: statues jusqu'à la fin de l'époque ptolémaïque!) et autres trouvailles – et l'élaboration d'études de détail per-

mettront d'écrire un jour une synthèse nouvelle.

<sup>1</sup> Voir Willy Clarysse, *Prosopography and the Dating of Egyptian Monuments of the Ptolemaic Period*, dans: *Das ptolemäische Ägypten* (Ed. Herwig Maehler et Volker Michael Strocka), Mainz am Rhein 1978, 239–244. – <sup>2</sup> Voir par exemple, à côté des archives bilingues, le cas de quelques personnages connus par UPZ et *The Archive of Hor* (Ed. John Ray), cf. Zauzich, dans: *Enchoria* 8/2, 1978, 99; comparer CdE 49, no. 97, 1974, 71. – <sup>3</sup> Par exemple, le sarcophage de *Pj-nhm-3st*, Vienne inv. n° 4: “... prêtre (*hm-ntr*) de ses portes, prêtre de ses serrures, prêtre de ses arbres, prêtre de son eau”, cf. Walter Wreszinski, *Ägyptische Inschriften aus dem k.k. Hofmuseum in Wien*, Leipzig 1906, 155 (III 2). – <sup>4</sup> Par exemple, Pap. Varsovie 148. 288, cf. Pestman, Quaegebeur et Vos, *Recueil de textes démotiques et bilingues*, Leyde 1977, doc. 10. – <sup>5</sup> On trouvera quelques exemples réunis par Pestman, dans: *Pap. Mil. Vogl. III*, 1965, 185–186. – <sup>6</sup> Voir, par exemple, à propos de *n<sup>3</sup> shmw n<sup>3</sup> w<sup>b</sup>w* = οἱ ἡγούμενοι τῶν ἱερῶν, Zauzich, dans: *Enchoria* 7, 1977, 170. – <sup>7</sup> Voir, d'une part, E. A. E. Reymond, *From the Records of a Priestly Family from Memphis*, *ÄA* 38, 1981, et, d'autre part, Jan Quaegebeur, dans: *Studies in Ptolemaic Memphis*, *Stud. Hellen.* 24, 1980, 43–81. – <sup>8</sup> Voir Quaegebeur, *Prêtres et cultes thébains à la lumière de documents égyptiens et grecs*, dans: *BSFE* 70–71, 1974, 37–55; étude plus développée en préparation. – <sup>9</sup> Id., *Documents égyptiens et rôle économique du clergé en Egypte hellénistique*, dans: *State and Temple Economy in the Ancient Near East II*, *OLA* 6, 1979, 707–729. – <sup>10</sup> Id., *Sur la 'loi sacrée' dans l'Égypte gréco-romaine*, dans: *Ancient Society* 11, 1980, sous presse. – <sup>11</sup> J. Ijsewijn, *De sacerdotibus sacerdotiisque Alexandri Magni et Lagidarum eponymis*, *Brussel* 1961; nouvelle liste à paraître, cf. CdE 55, no. 110, 1980, 254. – <sup>12</sup> Voir Dorothy Crawford, dans: *Studies in Ptolemaic Memphis* (cf. n. 7), 28–29. – <sup>13</sup> Par exemple, Quaegebeur, dans: *JNES* 30, 1971, 250. – <sup>14</sup> A. F. Shore, dans: *Orbis Aegyptiorum Speculum. Glimpses of Ancient Egypt. Studies in Honour of H. W. Fairman* (Ed. John Ruffle e. a.), Warminster 1979, 150 note f; *Prosopographia Ptolemaica* (cf. n. 20) III, 5703. – <sup>15</sup> *Ibid.*, 150 note i (Dendera); pour Edfou, voir, par exemple, CG 22049. Comparer *Prosop. Ptol.* (cf. n. 20) III, 5817: *w<sup>b</sup> mh-1*; 7639: *s<sup>3</sup> mh-1(?)*. – <sup>16</sup> Art. cit. n. 9, 728. – <sup>17</sup> CG 50057 a. – <sup>18</sup> Jan Quaegebeur, dans: *OLP* 6/7, 1975/76, 465. – <sup>19</sup> Art. cit. n. 7, 74–76. – <sup>20</sup> *Prosopographia Ptolemaica* (Ed. W. Peremans et E. Van 't Dack) vol. III, *Stud. Hellen.* 11, 1956 et vol. IX, *Stud. Hellen.* 25, 1981 avec des *Addenda et Corrigenda* compliés par W. Clarysse (liste alphabétique des titres hiéroglyphiques et démotiques figurant dans les vol. III et IX, *ibid.*, p. XIII–XIX).

J. Q.

**Priesterin. I. Earlier periods. A. Titles.** In the OK a large proportion of well-to-do women had the title “priestess (*hmt-ntr*) of \*Hathor”<sup>1</sup>, and the same is true of the Heracleopolitan Period and the MK, although to a gradually diminishing degree<sup>2</sup>.

Less frequently, in the OK (not later), there were "priestesses of \*Neith"<sup>3</sup>. Women were usually associated with goddesses rather than gods, but OK queens (\*Königin) were sometimes priestesses of male divinities: Thoth (\*Thot)<sup>4</sup>, \*Tjaisepef<sup>5</sup>, B3-pf<sup>6</sup>, and the king<sup>7</sup>. From this period we also know of a non-royal priestess of the statue of \*Cheops<sup>8</sup> and a priestess of \*Ptah<sup>9</sup>. No *w<sup>bt</sup>*-priestesses are attested from the OK<sup>10</sup>, but two MK stelae mention the same *w<sup>bt</sup>*-priestess of Khonsu (\*Chonsu)<sup>11</sup>. Early MK stelae mention *hm(t)-ntr*-priestesses among the personnel of the temple of \*Abydos<sup>12</sup> and a priestess of \*Pachet is known at \*Beni Hasan<sup>13</sup>. Towards the end of the Heracleopolitan Period and down to the beginning of Dyn. XII the title *hmt-ntr* was sometimes abbreviated, as *hmt*<sup>14</sup>. Among the less usual fem. titles relating to the cults are "watchers (*wšwt*) of \*Min"<sup>15</sup> and "wife of Min", the latter attested in a tomb at \*Akhmim which may date to the Heracleopolitan Period or even earlier<sup>16</sup>. Two later "god's wives" (\*Gottesgemahlin), vaguely dated to Dyn. XII, are known from inscriptions on statuettes, one evidently connected with the cult of \*Amun, the other with that of Ptah<sup>17</sup>. And two sisters of a Twelfth Dyn. high priest of Ptah are "directors of works" in connection with this divinity<sup>18</sup>. As might be expected in view of the rarity of evidence for female scribes<sup>19</sup>, the title "lector priest" is not attested for women at any period<sup>20</sup>. Nor is there any evidence of female "overseers of priests".

B. *Functions*. There are many indications that these priestesses, and particularly those of Hathor, were engaged in musicmaking and belonged to the "harim" (*hnr*) of the divinity they served (\*Gottes-harim). A Dyn. VI priestess of Hathor has a second title "musician (*hnt*) of Hathor"<sup>21</sup>, and funerary monuments of Dyn. VI and later show priestesses of this goddess wielding her \*sistrum<sup>22</sup> as she herself does<sup>23</sup>. The priestesses of Hathor at \*Naga ed-Deir have titles referring to the harim or to the "beauteous ones"<sup>24</sup>. And it seems likely that the title "overseer of the harim of the beauteous ones", held by a MK overseer of priests of Hathor at \*Kom el Hisn<sup>25</sup>, refers to the *hmwt-ntr* of the same goddess. It must not be concluded, however, that the priestesses of the OK and MK were merely temple musicians. An OK woman is specifically mentioned as belonging to the priesthood of Tehna (\*Tehne) who "performed *w<sup>b</sup>*-service for Hathor", receiving the same payment for her services as did the male priests<sup>26</sup>. And three early MK stelae from Abydos distinguish "priests and priestesses; male and female singers; male and female musicians"<sup>27</sup>. Moreover OK priestesses of

Hathor sometimes have the epithet "worshipper (*dwšt*) of Hathor"<sup>28</sup>, and a Dyn. XII priestess of the same goddess is "one who propitiates her (*šhpt sj*) with what she loves"<sup>29</sup>. In earlier times (Archaic Period and Dyn. 4) female singers were evidently called *mrt*, to judge from the masc. title "director of *mrt*-singers"<sup>30</sup>, or "director of *mrt*-singers of U.E. and L.E."<sup>31</sup>; they were counterparts of the goddess (\*Meret) who welcomes the king to his jubilee (\*Sedfest) in temple reliefs of the OK and onward.

C. *Funerary service*. OK women frequently served as funerary priests (*hmw-kš*)<sup>32</sup> and even as overseers of the same<sup>33</sup>, but there is scarcely any evidence that they held such titles thereafter<sup>34</sup>. They continued to serve as mourners (\*Klagefrau), however, impersonating the goddesses \*Isis and \*Nephthys in the role of *drt* "kite", a designation which is attested from the OK onwards<sup>35</sup>. This impersonation becomes explicit on a pair of inscribed figures on a model funerary bark of the MK, which apply the names of the goddesses as epithets preceding the names of the mourners<sup>36</sup>. Two obscure titles *jmjt-wrt*<sup>37</sup> and *mnjt*<sup>38</sup>, may likewise refer to funerary service, *mnjt* "landing-post" being another designation of Isis; an OK "greatest of the landing-posts" in the temple of Nekhebet (\*Nechbet) at \*Elkab is at the same time "overseer of the acacia house", again referring to mourners<sup>39</sup>. And a female "overseer of *mštrt*-mourners" is likewise known from the OK<sup>40</sup>.

II. NK and later. By the NK the priesthood had become a more isolated, professional function from which the laity were excluded, and it is doubtless for this reason that priestly titles as such were rarely applied to women<sup>41</sup>. Their connection with the temple was now expressed by the ubiquitous title "chantress" (*šm't*) with reference to a number of cults<sup>42</sup>; nearly every woman of any status at Thebes was "chantress of \*Amun"<sup>43</sup>, attached to the various phyles of priests (\*Phyle)<sup>44</sup>. And there were female supervisors of the temple harim, with the title *wrt nt hnr/wrt hnrwt*<sup>45</sup>, or *hrt hnrwt*<sup>46</sup>. But in the relatively few cases where women did have priestly titles, the titles were of some importance. One is struck in particular by the case, in Dyn. 22, of "the prophet of Mut who is under the authority of the document-[scribe] of the [priestess] of Mut"<sup>47</sup>. At least two female "second prophets" (*hm(t)-ntr 2-nw*) are known from the NK, one in the service of Mut<sup>48</sup>, the other Amun<sup>49</sup>; the latter became "god's wife", an office that now acquired increasing importance, and particularly after the NK, culminating in the acquisition of the title "first prophet of Amun" by two "god's wives" of Dyn.

26<sup>50</sup>. Even without that distinction, the NK god's wives evidently participated in the temple ritual, to judge from reliefs of Amenophis III in the temple of Luxor<sup>51</sup> and that is to be expected from the fact that they were also called *dwšt-ntr* "worshipper of the god"<sup>52</sup>. But a single "chantress of Amun" has a title very much like this in connection with the cult of Min: *dwšt Mnw*<sup>53</sup>. Although NK queens are also depicted making offering to the gods<sup>54</sup>, they do not do so as priestesses in the ordinary sense of that term<sup>55</sup>, but rather by virtue of their having assimilated some of the powers and prerogatives of the king's divinity. By the Libyan Period, however, queens and princesses had acquired titles such as "god's mother of Khons"<sup>56</sup>, and notably Henut-tawy, wife of \*Pinodjem I, who also has the old title "worshipper of Hathor" and was *hmt-ntr* of Mut as well as \*Onuris-Shu<sup>57</sup>. The 25th–26th Dynasties saw a revival, probably archaistic, of the old title "priestess of Hathor"<sup>58</sup>.

III. Ptolemaic Period. The title of "god's wife" continued at Thebes<sup>59</sup> and the high priestess at other cults was often similarly identified as the consort, protectress or mother of the god<sup>60</sup>. The Decree of Canopus (\*Kanopusdekret) designates the temple chantresses as *w'but* and they not only made music for \*Berenike, but offered grain to her seasonally<sup>61</sup>. A *w'bt* of Amun is also known, who was, at the same time, exceptionally priestess of \*Djeme<sup>62</sup>, and there are a few other references to women who were *w'bt* or *w'bt hmt*<sup>63</sup>. Like those of Berenike they may have been merely temple musicians. In any case female musicians continued to be an essential part of the temple personnel, and there is evidence that they impersonated Hathor in this function<sup>64</sup>. Female funerary libationers, with male libationers, played the role of the *k3*-servants of earlier times<sup>65</sup>.

<sup>1</sup> Details in Allam, Hathorkult, passim; cf. Murray, Names and Titles, pls. 29–30. – <sup>2</sup> For the MK see Wb Belegst. III, to p. 90 (10); also Davies-Gardiner, Antefoker, pl. 14; El Bersheh I, pls. 20. 28; Meir VI, pl. 6, etc. – <sup>3</sup> Allam, o. c., 3–5. 7; Murray, o. c., pl. 28. – <sup>4</sup> Mariette, Mastabas, 183; Dows Dunham and William K. Simpson, Mastaba of Queen Mersyankh III, Boston 1974, figs. 7 and 14; also Fischer, Coptite Nome, 38: *Mwt-Mnw* ("Mother of Min") and Thoth. – <sup>5</sup> Mariette, loc. cit.; Dunham-Simpson, o. c., fig. 14; Hassan, Giza III, fig. 152. – <sup>6</sup> Dunham-Simpson, o. c., figs. 7. 14; cf. LD II, 41b (= Hassan, Giza IV, fig. 62) for another queenly priesthood of this kind. – <sup>7</sup> Hassan, Giza III, figs. 148. 151. – <sup>8</sup> Mariette, o. c., 90; discussed by Marianne Eaton-Krauss, Representations of Statues in Old Kingdom Private Tombs, Ph. D. dissertation, New York University, 1978, 194, nn. 598 ff. – <sup>9</sup> Fischer, Egyptian Studies I, New York 1976, 69, n. 3. – <sup>10</sup> The case cited by Wb I, 283 (13), referring to Mariette, o. c., C26 (not C27) is

the same as the one cited by Blackman, in: JEA 7, 1921, 24; this is a misinterpretation of an epithet of Neith, *wpt wšwt m swt.s nbt w'bt*. – <sup>11</sup> CG 20056 and 20240. Wb Belegst. I, 283 (13) cites Geneva D 51, which allegedly mentions a *w'bt* of Montu, but I can find no trace of this on the photograph of K. A. Wiedemann and B. Pörtner, Aegyptische Grabsteine und Denksteine III, Straßburg 1906, pl. 3 (3). The individual in question is evidently male. – <sup>12</sup> CG 20026; Leiden V 2 (Boeser, Leiden II, pl. 6); Turin 1447. – <sup>13</sup> Beni Hasan I, pl. 35. – <sup>14</sup> Fischer, in: Metrop. Museum Journal 11, 1976, 9, n. 29. – <sup>15</sup> Henri Gauthier, Personnel du dieu Min, Cairo 1931, 118. – <sup>16</sup> Newberry, in: AAA 4, 1912, 103. – <sup>17</sup> Gitton and Leclant, in: LÄ II, 802, List, nos. 1 and 2. – <sup>18</sup> Fischer, Egyptian Studies I, 60–63. – <sup>19</sup> Ibid., 77–78. Note also the title cited below, n. 47. – <sup>20</sup> A non-existent example is given by Engelbach, in: ASAE 22, 1922, 129, citing ASAE 3, 1903, 267. – <sup>21</sup> Meir IV, pls. 4. 9. – <sup>22</sup> Zaky Saad, in: ASAE 43, 1943, pl. 40 on p. 473 (= Fischer, o. c., p. 13, fig. 13); Mohamed Saleh, Three Old-Kingdom Tombs at Thebes, AV 14, Mainz 1977, pl. 17. For exs. from Dendera, dating to the end of the OK and later see Fischer, in: JARCE 1, 1962, 15, n. 58. – <sup>23</sup> First attested in the Dyn. 11 chapel from Dendera, Cairo J. 46068 (Habachi, in: MDAIK 19, 1963, 26, fig. 8). – <sup>24</sup> Fischer, in: JAOS 76, 1956, 106–107. One is "overseer of the harim"; for other women who held this title in connection with various cults see Fischer, Egyptian Studies I, 71, n. 18. Also Del Nord, in: Studies ... in Honor of Dows Dunham, Boston 1981, 142–143. – <sup>25</sup> Edgar, in: Le Musée Égyptien III, Cairo 1909, 56–57. – <sup>26</sup> Urk. I, 24–26. – <sup>27</sup> See note 12 above. – <sup>28</sup> T. G. H. James, Brit. Mus. Stelae I<sup>2</sup>, pls. 7 (157b) and 16 (528). Cf. the title *dwšt-ntr*, which is held by the "god's wives" of the NK and later (LÄ II, 792–793). Also nn. 53 and 57 below. – <sup>29</sup> Meir VI, pl. 6. – <sup>30</sup> Firth-Quibell, Step Pyramid, pl. 90 (7). – <sup>31</sup> Junker, Giza I, pl. 23; II, fig. 34; cf. Berlandini, in: LÄ IV, 84. – <sup>32</sup> Fischer, Egyptian Studies I, 70 (11). – <sup>33</sup> Ibid., 70 (9–10). – <sup>34</sup> Ibid., 78–79, n. 70; for the use of the male-female determinative in the plural of *hmt-w'bt* see also Sinuhe B 305. – <sup>35</sup> Ibid., 39–49, including at least two cases (figs. 13 and 17) where *drt* precedes a personal name as a title. – <sup>36</sup> Ibid., 43, referring to MMA 12. 183. 3. – <sup>37</sup> Fischer, in: JAOS 76, 1956, 106–108. – <sup>38</sup> Fischer, in: Orientalia 29, 1960, 187–190. – <sup>39</sup> Ibid., and Elmar Edel, Das Akazienhaus und seine Rolle in den Begräbnisriten, MÄS 24, 1970, 35–36 and passim. – <sup>40</sup> Edel, in: ZÄS 96, 1969, 9–14. – <sup>41</sup> Cf. RÄRG, 607. – <sup>42</sup> Wb Belegst. IV, 479 (8–9, 11–17). 480 (1–3). – <sup>43</sup> Ibid., 479 (13). – <sup>44</sup> Blackman, in: JEA 7, 1921, 29, referring to CG 42122 (d), 42223 (c, d); for the correct interpretation of *hr z3* see Wb III, 132 (18). – <sup>45</sup> Wb Belegst. III, 297 (13–14), 298 (1). – <sup>46</sup> Ibid., 142 (5). – <sup>47</sup> Ricardo Caminos, The Chronicle of Prince Osorkon, AnOr 37, Rome 1958, pp. 58, 60 (o). 145 (w). – <sup>48</sup> Wb Belegst. III, 90 (9), named on a NK shawabti box in Florence. She is also a "chantress of Amun". – <sup>49</sup> Leclant, in: LÄ I, 264–266. These more lofty titles are devoid of feminine endings, perhaps reflecting the fact that they were primarily masculine. – <sup>50</sup> Gitton and Leclant, in: LÄ II, 805; List, nos. 31–32. – <sup>51</sup> Blackman, in: JEA 7, 1921, 21, citing Gayet, Temple de Louxor, pl. 35. – <sup>52</sup> Gitton and Leclant, in: LÄ II,

792–793. – <sup>53</sup> Wb Belegst. V, 429 (9), on a "Familien-gruppe" in Cairo. – <sup>54</sup> Blackman, o. c., 25–26, referring to LD III, 172f and 202f; cf. also Gertrud Thausing and Hans Goedicke, Nofretari, Graz 1971, pls. 37 and 39; Christiane Desroches-Noblecourt and Charles Kuentz, Le Petit Temple d'Abou Simbel, Cairo 1968, pls. 102. 103. 112. 115. 119. 120. – <sup>55</sup> And thus are not pertinent to Blackman's argument. – <sup>56</sup> Kitchen, Third Intern. Period, 51, n. 237. – <sup>57</sup> LR III, 256–258. – <sup>58</sup> Wb Belegst. III, 90 (10). – <sup>59</sup> Gittin and Leclant, in: LÄ II, 802. – <sup>60</sup> Blackman, in: JEA 7, 1921, 11; but the meaning of *snk* is not known. – <sup>61</sup> Ibid., 25–26. – <sup>62</sup> Ibid., 24, citing ZÄS 45, 1908, 110. – <sup>63</sup> Wb Belegst. I, 283 (13 and 14). – <sup>64</sup> Blackman, loc. cit., 21 and 23. – <sup>65</sup> Ibid., 26.

Lit.: Aylward M. Blackman, "On the Position of Women in the Ancient Egyptian Hierarchy", in: JEA 7, 1921, 8–30. H. G. F.

**Priesterstammbaum**, Bezeichnung der Stele Berlin 23673, publ. bei Borchardt, Mittel zur zeitl. Festlegung, 92–114 mit Tf. 2 mit chronologischer Aufstellung von Hohenpriestern von Memphis seit Mentuhotep II. mit Beifügung des Königsnamens ihrer Amtsführung, in 22. Dyn. zusammengestellt. Red.

**Priestertracht**. Ursprünglich unterschieden sich Priester in der Tracht nicht von Beamten in ihrem Äußeren; allein der Hohepriester von Memphis unterschied sich durch einen Halsschmuck in Form eines Schakals mit Menschenhänden an einem Halsreif<sup>1</sup> (vgl. \*Hohepriester von Memphis B). Wenn der Schwager Amenophis' III., der 2. Prophet des Amun \*Anen (*ʿʿnn*), auf einer Statue<sup>2</sup> ein Sternkleid trägt, so dürfte dies mit seinem heliopolitanischen Titel eines *wr m33w m hwt-srw*, „Großen der Schauenden im Fürstenhaus“ zusammenhängen. Besonderheiten zeigen noch der *Jwn-mwt.f*-Priester und der \*Sem mit ihrer Jugendlocke und dem Pantherfell, da sie den „Sohn“ darstellen.

Erst in der SpZt, als die Priester beginnen, eine eigene Kaste zu bilden, setzen sie sich durch ihr Äußeres, besonders durch Kahlköpfigkeit und altertümliche Schurztracht, von ihrer Umgebung ab und lassen sich auch dergestalt abbilden<sup>3</sup>.

<sup>1</sup> Eрман, in: ZÄS 33, 1895, 22f.; Bosse-Griffiths, in: JEA 41, 1955, 56–63; Stachelin, Tracht, 135–139. – <sup>2</sup> Ernesto Scamuzzi, Museo egizio di Torino, Turin 1964, Tf. 36. – <sup>3</sup> Es finden sich spät auch Beschreibungen der besonderen Kleidung der Priester, wie etwa in Esna: „Der oberste *Hri-hb* mit rotem und grünem (Brust)band, mit dem Pantherfell bekleidet, einen Gold- und Fayenceschmuck um den Hals, mit einem Widderkopf, ein Band mit Straußenfedern auf dem Kopf, den *qnj*-Umhang über den Schultern, ein *ʿms*-Zepter und die Papyrusrolle in der Hand, ruft nacheinander die einzelnen Opferteile auf. Der Oberpriester des Tempels aber leitet alles in vollem Ornat, das *dsr*-Zepter in der Hand.“ W. H.

Primis s. Qasr Ibrim

Prinz s. Königssohn

Prinzenerzieher sind bereits im AR<sup>1</sup> und MR<sup>2</sup> mit dem Titel eines „Lehrers“ (*sb3w*) belegt. Im NR unterscheidet man zwischen dem Beaufsichtigenden des Kleinkindes *mn<sup>c</sup>* (eig. „männliche Amme“) und *jt-mn<sup>c</sup>* („Vater-männliche Amme“) als dem Erzieher<sup>3</sup>. Es sind meist höchste Beamte wie Wesire<sup>4</sup>, Oberdomänenverwalter<sup>5</sup> und besonders Schatzmeister<sup>6</sup>, die P. gewesen sind; dabei erwähnen sie manchmal ihre Tätigkeit nur in ihren Biographien, ohne die Titel zu tragen. Daneben finden sich auch weniger hohe Personen in diesem Amt<sup>7</sup>. Der bedeutendste war wohl \*Eje als \*Erzieher Amenophis' IV., der seinen Titel in der Form „Vater des Gottes“<sup>8</sup> (\*Gottesvater) bei der Thronbesteigung nach dem Tod Tutanchamuns in die Namenskartusche mit aufnahm, wodurch er aus seiner Tätigkeit als P. die Legitimation als Nachfolger ableitete.

<sup>1</sup> „Vorsteher des Büros des Ammenhauses, Leiter der *ʿttjw*, Lehrer der Königskinder“ *K3-pw-Pth*, erwähnt bei Helck, Beamtentitel, 109 Anm. 15. – <sup>2</sup> Bersheh II, Tf. 21 unten, Z. 7ff. – <sup>3</sup> Brunner, in: ZÄS 86, 1961, 90ff. – <sup>4</sup> Iemhotep (*Jj-m-htp*) unter Thutmosis I.: „*jt-mn<sup>c</sup>* bei den Königskindern“ Urk. IV, 108, 10–14. – <sup>5</sup> \*Senenmut (*Sn-n-mwt*), *jt mn<sup>c</sup> wr* bei der Hauptprinzeßin Hatschepsuts, Neferure (Vgl. Helck, Verwaltung, 476); sein Bruder Senmen (*Sn-mn*) war *mn<sup>c</sup>* der Neferure und „Großer Vorsteher der *mn<sup>c</sup>w* der Prinzessin“ (CG 34040). Ein weiterer der (Schatzmeister und) *mr pr n nswt* Merire (*Mrj-R<sup>c</sup>*) Wien 5814 = Brunner, in: ZÄS 86, 1961, 95–96, Tf. 3, beim Prinzen Sa-Atum (*Z3-Jtm*) mit Titel „Vorsteher der *mn<sup>c</sup>w* des vollendeten Gottes“, unter Thutmosis IV. Ferner *mr pr n nswt [Jmn]-m-[h3t]* TT 226, „Vorsteher der *mn<sup>c</sup>w* der Prinzen“ (Urk. IV, 1877ff.); dargestellt mit 4 Prinzen auf dem Schoß (Davies, Menkheperrasonb, Tf. 11). – <sup>6</sup> \*Ahmose Pennechet (*Jh-msw Pn-nhbt*) bei Neferure (Urk. IV, 34, 16: „Ich erzog (*šd*) ihre älteste Tochter, die selige Neferure, als sie noch ein Kind an den Brüsten war“); Ahmose trägt keinen bezüglichen Titel. Sennefer (*Sn-nfr*) ist unter Thutmosis III. *jt-mn<sup>c</sup>* des Prinzen *Z3-Jmn* (CG 1112); Sebekhotep (*Sbk-htp*) unter Thutmosis IV. berichtet von der Erziehung des Kronprinzen(?) – so Brunner, in: LÄ II, 20–21 nach Urk. IV, 1585, 15ff., jedoch führt er keinen entsprechenden Titel. – <sup>7</sup> Schatzhausvorsteher Benermerut (*Bnr-mrwt*) bei der Prinzessin Merit-Amun unter Thutmosis III. nach Darstellung auf CG 42171, ohne Titel. Ein Vorsteher der Verarbeitungsbetriebe (*gs-pr*) der Königin Ahmose ist *jt-mn<sup>c</sup>* (vgl. Helck, Verwaltung, 439). Am Anfang der 18. Dyn. die Bürgermeister von Elkab Itruri (*Jt-rwrj*) und Paheri (*P3-hrj*) sind *mn<sup>c</sup>* des Prinzen Wadj-mose (Urk. IV, 110, 13. 16; 120, 8). Der Bürgermeister von Thinis Min hat seine Tätigkeit als Erzieher Amenophis' II. in seinem Grab TT 109 (vgl. Urk. IV, 976ff.) abbilden lassen, ohne Titel. Wohl z. T. sogar ausländische Truchsesse als P. sind der Verfasser

des Testaments Urk. IV, 1066ff., der *mn*<sup>c</sup> des Prinzen Wadjmose Senimose (*Snj-msw*) (Titel Truchseß nicht erhalten); der Bauleiter Minmose, der sich CG 638 (Urk. IV, 1447) mit den beiden Prinzen *Ndm* und *R'-wbn* auf dem Schoß darstellt, aber keinen bezüglichen Titel führt; *Hq<sup>3</sup>-ršw* und Sohn *Hq<sup>3</sup>-r-nhh* (\*Heqaerneheh) (Namensformen deuten fremde Herkunft an!) im Grab des letzteren TT 64 (Newberry, in: JEA 14, 1928, Tf. 12; Urk. IV 1572ff.), wobei der Vater mit dem späteren Thutmosis IV. auf dem Schoß abgebildet ist und die Titel „Vater des Gottes, der den Gott erzog (*šd*) ... *mn*<sup>c</sup> des ältesten Prinzen Thutmosis-*h'-h'w* (in Kartusche!)“ führt, während ihm *Hq<sup>3</sup>-r-nhh* zusammen mit dem Prinzen Amenophis (= Amenophis III.) und zwei weiteren Prinzen opfert, deren Erzieher er als „*mn*<sup>c</sup> der Königskinder, wenn man in Th[eben] war“ (Urk. IV, 1572, 9), gewesen ist. – <sup>8</sup> Brunner, a.a.O., verweist mit Recht darauf, daß bereits Senenmut sich „Vater der Göttin“ (d.h. der Neferure) nannte, wodurch die anscheinend erst seit Thutmosis IV. erkennbare Benutzung des schillernden Titels „Gottesvater“ für den P. erklärbar wird. – Der Titel *ittw* ist kaum als „Erzieher“ zu deuten, vgl. Helck, Beamtentitel, 109 Anm. 15 mit Hinweis auf Urk. I, 105, 11 als „Sandalenträger“ und CG 1641 bzw. Petrie, Abydos III, Tf. 29 als Gaubeamter. Die Deutung des *tt* genannten Mannes hinter Narmer auf seiner Palette als „Erzieher“ durch Kees, in: ZÄS 82, 1957, 58 ff. ist sehr unsicher; seiner langen Haare wegen (vgl. spätere Abbildungen des Amenophis, Sohnes des Hapu!) ist es der „Oberzauberer“. R.D.

**Prinzenmärchen.** Das auch unter dem (modernen) Titel „Der Verwünschte Prinz“ oder „Der Prinz mit den drei Schicksalen“ bekannte \*Märchen steht auf der Rs. des \*Pap. Harris 500 (Brit. Mus. 10060) und ist unter Sethos I. / Ramses II. hieratisch aufgeschrieben und sicher nicht viel früher (nicht vor der Amarnazeit) entstanden. Sein Ende fehlt<sup>1</sup>.

Der Prinz, auf ein Gebet von den Göttern gegeben, wird bei seiner Geburt durch die \*Hathoren dem \*Schicksal überantwortet: durch ein \*Krokodil oder eine \*Schlange oder einen \*Hund<sup>2</sup> zu sterben (\*Anthropomorphismus). Um die Erfüllung des vorherbestimmten Schicksals zu verhindern, bewahrt ihn sein Vater in einer steinernen Festung, doch gestattet er ihm sowohl einen kleinen Hund zum Gefährten als auch schließlich die Ausfahrt in ein freies Leben.

Das mit anonymen Figuren spielende P., das, ungewöhnlich gut gebaut, sprachlich einfach und syntaktisch stereotyp, wohl das märchenhafteste Märchen Altägyptens genannt werden darf, enthält im Hauptgang der Erzählung folgende in der Weltliteratur bekannten Motive<sup>3</sup>:

1. Mot. T 584: Child born in answer to prayer
2. Mot. M 301.12: Three fates "norns" prophecy at child's birth
3. Mot. M 341.2.4: Prophecy: threefold death<sup>4</sup>

4. Mot. M 341.2.21: Prophecy: death from snakebite (indisch)
5. Mot. M 341.2.24: Prophecy: death by alligator (crocodile) (indisch)
6. Mot. M 372: Confinement in tower to avoid fulfillment of prophecy
7. Mot. H 331.1.2: Suitor contest: riding to fourth story of tower = AaTh 530; nach HDM 2, 628 vor allem osteurop.; vgl. auch BP 3, 112, Anm. 1.

Dazu als 8. Motiv das der Ausfahrt (des Prinzen) mit dem Wagen in die Wüste<sup>5</sup>.

Die Eigenart, daß der Königssohn seine Herkunft verschweigt, ist (im erhaltenen Teil des P.) nicht erklärt und steht sperrig im Ganzen der Erzählung, so daß eine Verhakung zweier ursprünglich getrennter Märchen vorliegen wird (manche Interpreten erwarten im verlorenen Schluß die Auflösung), jedenfalls setzt mit der Erklärung, ein verstoßener Stiefsohn zu sein, eine andere Motivkette ein. – Blickverbindungen zur älteren oder jüngeren äg. Literatur fehlen, das P. ist echte Volksdichtung und wohl mehr oder weniger zufällig überliefert durch die vorliegende einzige Handschrift. Einen direkten Nachfahren in der übrigen Weltliteratur hat es nicht, dagegen als Schicksalsmärchen zahllose Verwandte<sup>6</sup>.

Die nach dem Gilgamesch-Epos (und der Drillingengeburt im \*Pap. Westcar) wohl älteste schriftlich fixierte Schicksalserzählung läßt wegen des verlorenen Schlusses die viel diskutierte und heftig umstrittene Frage offen, ob sich – wie bei der antiken, orientalischen, europäischen und indischen Vergleichsliteratur – die Prophezeiung erfüllt, oder ob es dem Königssohn gelingt, seinem Schicksal zu entrinnen. Für Schicksalserzählungen ist es geradezu kennzeichnend, daß sich das verkündete Geschick vollzieht, was der Mensch auch anstellen mag, sich ihm zu entwinden; ja, durch die Anstrengung, dem Verhängnis zu entgehen, wird es vielfach erst heraufbeschworen – bis die europäischen Erzählungen, wohl unter klerikalem Einfluß, verchristlicht werden und Gottes Wort über den Spruch der Schicksalsfrauen obsiegt.

Von seinem Motivbestand her weist das P. alle Merkmale einer Schicksalserzählung auf, so daß die eine Forschergruppe analog zu den außeräg. Beispielen einen „schlechten“ Ausgang vermutet<sup>7</sup>, die andere dagegen für einen „guten“ plädiert<sup>8</sup>. Allerdings fehlt bei den Kommentatoren, einzig A. Hermann ausgenommen, die unbedingt notwendige Unterscheidung zwischen Schicksalskasus und -märchen, von der Sage ganz zu schweigen. Das Märchen mit seiner naiven Moral, daß es dem Guten gut gehen muß, dem Schlechten schlecht, kann nur eine stimmige Lösung haben (Märchen sind nicht Tragödien!). Daß das P. ein echtes



Märchen ist, steht außer Frage und ist, besonders von M. Pieper und A. Hermann, sorgsam herausgearbeitet worden; und da der Prinz – mit seinem Mut, seiner Gottesfurcht, Treue und Kraft – durch und durch positiv gezeichnet ist (er ist der strahlende Märchenheld par excellence), kann er nach der Regel der stimmigen Lösung nur ein „gutes“ Ende nehmen, er wird nach bestandenen Abenteuer den Thron besteigen.

Das von R. Brednich für ein „schlechtes“ Ende beanspruchte Argument, daß auch im Brüdermärchen (\*Pap. D'Orbiney) die Prophezeiung der sieben Hathoren, Batas Frau werde eines gewaltsamen Todes sterben, sich erfüllt habe, trifft insofern nicht, als dieses Göttermädchen zu den „bösen“ Figuren zählt und also mit seinem schlimmen Tod ein gerechtes, ein stimmiges Ende erfuhr<sup>9</sup>. Die Fehlurteile sind teils durch den Befund an außeräg. Schicksalserzählungen begründet, teils durch die Erhebung, daß das Schicksal nicht entmachtet werden könne, welch beide Ergebnisse kausal zusammenhängen. Das führt zu der Frage, welche Stellung das Schicksal innerhalb der Götterhierarchie äg. einnimmt.

Die Hathoren, volkstümliche Schicksalsgöttinnen, deren Gattung in ihrer letzten Verweltlichung in den wahrsagenden Zigeunerinnen nachlebt, bestimmen des Prinzen Schicksal, d. h. seine Todesart. Die ihn bedrohende Schicksalsschlange wird von seiner Frau, deren Liebe er durch Tüchtigkeit erworben hat, getötet. Mit seinem zweiten Schicksal, dem Krokodil, wird der Prinz dank seiner Kraft fertig, wie man gerade noch aus dem Ende des erhaltenen Textes erfährt; daß das Krokodil von ihm „ablassen“ will, bedeutet ein Aufweichen des Schicksalsbegriffs, ganz abgesehen davon, daß eine dreifache Möglichkeit der Todesart dem Schicksal viel Spielraum läßt und seine Verbindlichkeit zwar nicht aufhebt, aber schmälert. Die Schlange zu Lande und das Krokodil zu Wasser sind die beiden mythologisch unterbauten Erz- und Urfeinde des äg. Menschen, die als solche noch für Kap. 25 und 26 des Physiologus den Stoff hergeben.

Der Hund aber ist das ganz persönliche Schicksal des Prinzen. Daß er vor ihm in den See flieht, könnte bereits die Lösung bedeuten, aber auch lediglich das Mittel darstellen, den Gang der Geschichte voranzutreiben, denn die Begegnung mit dem Krokodil muß im Wasser stattfinden. Die Auseinandersetzung mit dem Hund steht nach m. M. noch bevor und scheint mir volltönig vorbereitet: Daß der Hund dem Königssohn gestattet wurde, durchbricht die Regel der Schicksalsmärchen; daß der Prinz sich weigerte, ihn zu töten, wie seine Gemahlin ihm riet, bekundet die Erhärtung des Entschlusses, es mit dem Schicksal aufzu-

nehmen. Der Mut dazu – so meine These – gründet sich auf des Prinzen Gottvertrauen.

Als der Märchenheld sich entschlossen hat, mit seinem Schicksal zu leben – aber zu leben, und nicht sich vor ihm zu verstecken – begibt er sich ausdrücklich in die Hand Gottes (4, 13). In der Passage sind expressis verbis die drei Schicksale dem Gott unterstellt. Dieser Gott dürfte \*Re-Harachte sein: Er wird von der Königstochter von Naharina<sup>10</sup>, seiner nachmaligen Gemahlin, zweimal im Gebet angerufen, und er ist es auch, den der Prinz preist, als seine Frau die Schlange getötet hat. Danach sagt sie zu ihm: „Dein (sic!) Gott hat eines deiner Schicksale in deine Hand gelegt, ebenso wird er dich auch vor den beiden anderen beschützen“ und stellt damit den (persönlichen) Gott über die Schicksalsmacht. Nach der einschlägigen Untersuchung von S. Morenz<sup>11</sup> ist es in den ägyptolog. Wissensbesitz eingegangen, daß nicht das Schicksal, sondern Gott das letzte Wort haben kann. Ein Straßburger Ostrakon der Ramessidenzeit bestätigt, daß „Horus jenen Mann rettet, dessen Schicksal (bereits) hinter ihm steht“<sup>12</sup>. Wenn sich demnach durch den Hund die dritte Möglichkeit des Schicksals wirklich ereignen sollte (wie ich es für wahrscheinlich halte)<sup>13</sup>, so kann und wird der Prinz durch den Schicksalsanspruch nur an die Schwelle des Todes gelangen, aber von (seinem) Gott errettet werden<sup>14</sup>. Gotteswie Schicksalsmacht würden sich danach beide, doch abgestuft, erfüllen.

Das P., dessen Held sein Leben einer Gebeterhöhung verdankt, der gottesfürchtig ist und sogar an seinen persönlichen Gott glaubt, ist eine Exemplifizierung der unter den Ramessiden an die Oberfläche gedrängten persönlichen Frömmigkeit, die die Macht (des persönlichen) Gottes jener der Schicksals-Hathoren vorordnet. Auch wenn einzelne Motive des P. für Ägypten nicht neu sind, so ist es doch dieser sein Gesamttenor. Mit der Überordnung der Gottesmacht trifft sich der äg. Text mit den erwähnten verchristlichten Schicksalserzählungen Europas, in denen Gebet und Gotteswort der prophetischen Macht der Schicksalsfrauen überlegen sind und den Ausgang wenden ins Glück.

<sup>1</sup> Veröffentlichungen: Faksimile in pHier. BM (Budge) 2. Series, Tf. 48–52. – Umschrift: LESt, 1–9. – Übersetzungen: Gustave Lefebvre, *Romans et contes ég.*, Paris 1949, 114–124; Siegfried Schott, *Altäg. Liebeslieder*, Zürich 1960, 188–192; Brunner-Traut, *Märchen*<sup>5</sup>, Nr. 4, mit S. 256ff.; E. F. Wente, in: William Kelly Simpson, *The Literature of Ancient Egypt*, New Haven-London 1972, 85–91; Miriam Lichtheim, *Ancient Eg. Literature II*, Berkeley-Los Angeles-London 1976, 200–203. – Sekundärliteratur: Max Pieper, *Das äg. Märchen*, *Morgenland Heft* 27, 1935, 41–44; Hermann, in: *Mél. Maspéro I*,

313–325; J. Sainte Fare Garnot, L'homme et le destin d'après un conte ég. du Nouvel Empire, in: *Journal de Psychologie normale et pathologique* 43, 1950, 230–238; Hellmut Brunner, Grundzüge einer Geschichte der altäg. Literatur<sup>3</sup>, Darmstadt 1980, 80–82; Jean Honti, Notice sur le conte ég. du Prince Prédestiné, *Acta Societatis Hungaricae Orientalis* 7, Budapest 1945. – <sup>2</sup> Nicht ist dem Prinzen ein dreifacher Tod bestimmt (wie in verwandten Erzählungen) in dem Sinne, daß die Todesarten gekoppelt und vereint wirksam seien; vgl. zu dieser Form Rolf W. Brednich, Volkserzählungen und Volksglaube = *FFCommunication*, No 193, Helsinki 1964, 138 ff. – <sup>3</sup> Abkürzungen der Motiv-Angaben: Mot. = Stith Thompson, *Motif-Index of Folk-Literature*, 6 Bde., Kopenhagen 1955–1958. – AaTh = Antti Aarne und Stith Thompson, *The Types of the Folktale*, 2<sup>d</sup> rev. *FFCommunication* 184, Helsinki 1961. – HDM = Handwörterbuch des Deutschen Märchens, hrsg. v. Lutz Mackensen, 2 Bde., Berlin 1930–1940. – BP = Johannes Bolte und Georg Polívka, Anmerkungen zu den Kinder- und Hausmärchen der Brüder Grimm, 5 Bde., Leipzig 1913–1932. – <sup>4</sup> Beachte Anm. 2. – <sup>5</sup> Dazu Liverani, Partire sul carro per il deserto, in: *Annali del Istituto Orientale di Napoli* 32, 1972, 403–415. – <sup>6</sup> Vgl. dazu Brednich, a.a.O. (s. Anm. 2), die meisten mit dreifachem Tod (nicht drei möglichen Todesarten). – <sup>7</sup> Gaston Maspero, *Contes populaires*, Paris 21882, 244; Alfred Wiedemann, *Altäg. Sagen und Märchen*, Leipzig 1906, 85; Erman, *Lit.*, 214; Spiegelberg, in: *ZÄS* 64, 1929, 87; Kees, *Kulturgeschichte*, 288; Brednich, a.a.O., 15; Honti, op. cit. (s. Anm. 1). – <sup>8</sup> Ebers, *Das alte äg. Märchen vom verwunschenen Prinzen*, in: *Westermanns Monatshefte*, Okt. 1881, 99; Friedrich Wilhelm von Bissing, *Kultur des alten Ägyptens*, Leipzig 1913, 50; Max Pieper, *Die äg. Literatur*, *Hdb. d. Literaturwiss., Wildpark-Potsdam* 1928, 81 ff.; ders., in: *ZDMG* 83, 1929, 148; ders., *Ägyptische Motive*, in: Mackensen, *HDM* (Anm. 3), 1, 30 f.; ders., *Das äg. Märchen, Morgenland Heft* 27, 1935, 42 f.; Alfred Hermann, a.a.O. (Anm. 1); Lefebvre, a.a.O. (Anm. 1), 115 f.; Brunner-Traut, a.a.O. (Anm. 1); Hellmut Brunner, a.a.O. (Anm. 1); Miriam Lichtheim, a.a.O. (Anm. 1), 200. – <sup>9</sup> Entsprechend findet die positive Vorhersage der Götter bei der Geburt der positiv bewerteten Drillinge im pWestcar ihre stimmige Erfüllung. – <sup>10</sup> Beachte den Wechsel des Schauplatzes nach Mitanni/Asien als der exotischen Ferne wie beim Brüdermärchen. Zum Schloß für die Prinzessin von Naharina mit hoch über dem Erdboden gelegenen Fenstern verweist Haeny, in: *ZÄS* 94, 1967, 76 auf das Fenster, aus dem Isebel in II. Kön. 9, 30–33 gestürzt wird und auf das – wohl nicht unter asiatischem Einfluß gebaute – Hohe Tor von Medinet Habu. Zu solchen Fenstern vgl. auch Brunner, in: *AfO* 16, 1953, 253–262. – <sup>11</sup> Siegfried Morenz, *Untersuchungen zur Rolle des Schicksals in der äg. Religion*, *ASAW* 52, 1, 1960, bes. S. 20 zum P.; Jan Quaegebeur, *Le dieu ég. Shaï*, Leuven 1975, Chap. III, bes. S. 127. – <sup>12</sup> Spiegelberg, in: *ZÄS* 57, 1922, 70, Z. 5. – <sup>13</sup> Zum Motiv der Errettung vor dem Hund, und zwar durch ein Krokodil (!), vgl. was Diodor I, 89 von Menes überliefert; ebenso wird Osiris nach einer bestimmten Version der Sage auf dem Rücken eines Krokodils ans Ufer getragen; dazu Posener, in: *JEA* 39, 1953, 107. – Zur Voraussage, daß der Prinz durch ein

Krokodil ... sterben werde, vgl. pKairo 86637, Vs III 9 + V 6f. + XI 8, wonach jeder, der an einem bestimmten Tage (I. Achet 3) geboren wird, durch ein Krokodil sterben werde; a.a.O. Vs. XII 4 durch eine Schlange! – <sup>14</sup> Sowohl für das Schicksalsereignis wie für die Errettung sind viele Möglichkeiten denkbar, aber ihre Ausspannung bleibt Spiel der Phantasie bzw. Spekulation. Der Prinz wird sich nicht wie Bata nach dem Tod verwandeln oder wie Si-Osire auf die Erde zurückkehren, auch kaum nach einem Dornröschen-Schlaf wiedererweckt, eher wie der Sohn des Neb-Re in letzter Not ins Leben zurückgerufen werden. – Die dreifache Überwindung des Schicksals könnte man sich gesteigert vorstellen: Die Schlange wurde, wie man das heute in Ägypten erleben kann, betäubt und in Scheiben geschnitten; das Krokodil (falls man es sich tückisch vorstellt und seine Tötung mit Hilfe des Wassergeistes annimmt) durch den Beistand eines übernatürlichen Wesens besiegt (vgl. Georg-Drachentöter unter dem Arm des Engels), die Gefahr des Hundes schließlich durch die Macht Gottes unwirksam gemacht. E. B.-T.

Prinzessin s. Königstochter

Privatbesitz s. Besitz und Eigentum

Privatgrab s. Grab

**Privatplastik.** Mit dem Terminus P. bezeichnet die Ägyptologie die rundplastischen Darstellungen aller nicht-königlichen und nicht-göttlichen Personen, ohne damit etwas über die Person des Auftraggebers oder die Funktion dieser Statuen auszusagen; so können Werke der P. durchaus vom König gestiftet sein<sup>1</sup>.

Der formale Bestand der P. umfaßt die freistehende Statue, die aus dem anstehenden Gestein gearbeitete Felsenstatue ('statue rupestre') und (dieser zuzuordnen) die Nischenstatue<sup>2</sup>. Der weitest größte Teil der P. gehört dabei nicht eigentlich zur Freiplastik, sondern zum Hochrelief, da die Figur seit der 3. Dyn. fast stets mit einem \*Rückenpfeiler oder einer Rückenplatte verbunden ist, die einen Teil des Körpervolumens in sich einschließen. Die Unterscheidung zwischen Hochrelief und Plastik ist indes in der Ägyptologie nicht gebräuchlich.

Die Formate der P. bewegen sich von wenigen Zentimeter hohen Miniaturfiguren, z. B. Schreiberfigurchen als Stempelsiegel, bis zu weit überlebensgroßen Statuen<sup>3</sup>, wobei es im Format keinen generellen Unterschied zwischen der Darstellung von Männern und Frauen gibt.

Das Material der P. umfaßt vom Nilschlamm bis zum Edelmetall die ganze Vielfalt der im handwerklich-künstlerischen Produktionsprozeß verwendeten Materialien. Am häufigsten wird für P. Stein verwendet, in der FrZt \*Granit, im AR bevorzugt \*Kalkstein, im MR häufig Hartgesteine

wie Granit, \*Diorit, \*Quarzit, im NR neben Kalkstein auch \*Sandstein, in der SpZt meist Hartgesteine wie \*Grauwacke, \*Basalt, Granit. Zu allen Zeiten findet daneben \*Holz Verwendung, wobei lebensgroße Holzstatuen als besondere Kostbarkeit gegolten zu haben scheinen<sup>4</sup>. Kupfer und Bronze treten seit dem MR gelegentlich<sup>5</sup>, seit der 3. ZwZt häufig<sup>6</sup> als Material meist kleinformatiger P. auf. \*Knochen und \*Elfenbein werden ebenso wie \*Ton und \*Fayence v. a. in vorgeschichtlicher, prä- und protodynastischer Zeit für kleinformatige P. verwendet<sup>7</sup>. Sehr selten begegnet \*Wachs als Material von P.<sup>8</sup>.

Generell ist P. polychrom (\*Bemalung, \*Farben); bei dunklen Hartgesteinen tritt gelegentlich die Farbe des Materials für die Hautfarbe ein. \*Einlegearbeiten finden sich bei den Augen der P.

An der Herstellung der P. sind wie auch sonst im handwerklich-künstlerischen Produktionsprozeß verschiedene Spezialisten arbeitsteilig tätig<sup>9</sup>. In den Darstellungen von Bildhauerwerkstätten<sup>10</sup> sind die einzelnen Arbeitsschritte bis hin zur Bemalung und zum Statuentransport nachvollziehbar. Bei qualitativen Spitzenwerken der P. kann aufgrund stilistischer Analyse auf die Tätigkeit einzelner Künstlerpersönlichkeiten (\*Künstler) geschlossen werden. Generell unterliegt der Herstellungsprozeß aller P. den Regeln des Proportionskanons.

Der Erwerb der P. seitens des späteren Eigentümers geschieht durch Stiftung seitens des Königs (s. o. mit Anm. 1), meist jedoch durch Auftrag an eine Werkstatt, die dem Palast, den Gauresidenzen oder den Tempeln angeschlossen ist (\*Künstler, \*Bildhauer)<sup>11</sup>. Die rechtmäßige Bezahlung der Künstler wird immer wieder ausdrücklich betont<sup>12</sup>.

Die geschichtliche Entwicklung der P. setzt wohl schon im Neolithikum ein; menschengestaltige Tonfiguren sind bereits im 6. Jahrtausend in \*Merimde belegt<sup>13</sup> und finden sich dann in Negade I-III ebenso wie in der nubischen A-Group<sup>14</sup>, wobei jedoch die Deutung dieser Werke als Götterfiguren anstelle der Erklärung als Stifterfiguren oder \*Grabplastik nicht auszuschließen ist. Aus diesem Grund sind wohl auch die ältesten Steinfiguren<sup>15</sup> nicht der P. zuzurechnen.

Erst mit der dynastischen Zeit setzt die eigentliche P. mit einer Reihe von Sitzfiguren ein<sup>16</sup>; der Sitzende kehrt im Schriftbild der Hieroglyphe *šps* wieder, bezeichnet also den hohen sozialen Rang des Dargestellten. Die Standfigur ist zunächst nur in Holz belegt (s. o. Anm. 4); erst in der 3. Dyn. tritt sie in Stein auf<sup>17</sup>. Der Typus wird für die Folgezeit normativ: Die männliche Standfigur ist in weiter, die Frauenfigur in enger Schrittstellung (nur anfangs noch mit geschlossenen Füßen)

dargestellt. Indem Stehen und Schreiten zu einer beides umgreifenden Form verschmolzen sind, ist der Dargestellte zugleich statisch und dynamisch, in sich ruhend und aus sich heraustretend, für die Ewigkeit geschaffen und doch dem Diesseits verbunden.

Bereits im AR erweitert sich das Repertoire der Haltungen der P. um die Kniefigur des Betenden<sup>18</sup> und des Opfernden mit Weingefäßen<sup>19</sup>, die Schreiberstatue (oft auch Lesender)<sup>20</sup> und verschiedene Varianten des Hockenden. Standfigur und Schreiber sind im AR auch als Nischenfiguren belegt<sup>21</sup>, meist in Felsgräbern.

Die in der Einzelfigur belegten Typen der P. können zu Gruppenstatuen vereinigt werden, die in großer Vielfalt die Kombinationsmöglichkeiten zwischen Stand-, Sitz- und Hockfiguren, zwischen verschiedenen \*Größenverhältnissen und räumlichen Zuordnungen der Einzelfiguren ausschöpfen. Die Gruppenstatue ist generell eine Familiengruppe, an der Männer, Frauen und Kinder verschiedenster Verwandtschaftsgrade beteiligt sein können. Auf das AR beschränkt ist die sog. Pseudogruppe<sup>22</sup>, in der dieselbe Person zwei- oder dreimal dargestellt ist. Die in der \*Königsplastik belegte Gruppenbildung König-Gott<sup>23</sup> kommt analog als Gruppe Mensch-Gott in der P. vor der SpZt nicht vor.

Während die meisten Typen der Einzel- und Gruppenstatuen des AR in der Folgezeit zum Grundbestand der äg. P. gehören, bleiben andere Typen auf das AR beschränkt, der \*Ersatzkopf und (mit wenigen anders motivierten Ausnahmen im NR) die Büste<sup>24</sup>.

Aus der Definition der P. ausgespart bleiben die \*Dienerfiguren, die die menschliche Gestalt nicht als Person, sondern als anonymen Träger einer Funktion darstellen<sup>25</sup>. Die seit der 1. ZwZt belegten \*Uschebtis sind ursprünglich Ersatzpersönlichkeiten des Toten und damit der P. zuzurechnen, sollen als klar abgrenzbare Sondergruppe der P. hier aber außer Betracht bleiben.

Der ikonographische Bestand der P. erfährt im MR nur wenige wirkliche Erweiterungen<sup>26</sup>; zu ihnen gehört die mumiengestaltige Nischenfigur<sup>27</sup> (ähnlich den kgl. \*Osirispeilern), vor allem aber der \*Würfelhocker<sup>28</sup>, der von nun an neben Stand- und Sitzfigur zu den geläufigsten Formen der P. gehört (weder in der \*Königsplastik noch für Frauen belegt). Neu sind schließlich im MR die aus der Königsplastik übernommene Beterfigur und die Mantelstatue.

Das NR erweitert den Typenschatz der P.<sup>29</sup> um eine Reihe von Varianten der Kniefigur: \*Naophor, \*Sistrophor<sup>30</sup>, Stelephor. Ein großer Teil dieser ikonographischen Neuschöpfungen ist auf die Person des \*Senenmut zurückzuführen, der

auch den Typus der sog. „Erzieherfigur“ erfunden zu haben scheint, die den Statueninhaber mit einem königlichen Zögling zeigt (bei Senenmut als Würfelhocker, Standfigur, Sitzfigur und Hockfigur)<sup>31</sup>. Naoi, Sistren, Stelen, Götterfiguren, Opferplatten und Embleme werden seit der 19. Dyn. auch mit Stand- und Sitzfiguren sowie mit Würfelhockern kombiniert.

Dem Typenreichtum der P., der vom AR bis zum NR geschaffen wurde, fügt die SpZt kaum noch neue Impulse hinzu<sup>32</sup>, sondern bemüht sich im Rahmen des \*Archaismus um die Wiederbelebung alter Traditionen. Sie bevorzugt dabei in der P. die Standfigur und den Würfelhocker. Die einzige bemerkenswerte Neuerung der P. nach der SpZt nimmt geographisch wie zeitlich eine Randstellung ein: die meroitischen Ba-Statuen des 1./3. Jhdts. n. Chr. aus Unternubien<sup>33</sup>.

Die äg. P. scheint seit dem 7./6. Jhd. v. Chr. einen gewissen Einfluß auf die archaische griechische Plastik ausgeübt zu haben (Sitzfiguren aus Samos, frühe Kuroi)<sup>34</sup> und lebt vereinzelt in Werken der hellenistischen Kunst (\*Kunst, griechisch-ägyptische) fort (z. B. Schreiberstatuen<sup>35</sup>), während sich die ägyptisierende Plastik der römischen Kaiserzeit fast ausschließlich auf die äg. Königs- und Götterplastik bezieht. Andererseits sind ikonographische und stilistische Einflüsse der römischen Kunst auf die äg. P. der Römerzeit feststellbar<sup>36</sup>. In der koptischen Kunst fehlen Anklänge an die äg. P. fast völlig<sup>37</sup>.

\*Tracht und Attribute der P. sind starken zeitbedingten Wandlungen unterworfen, die ihre Entsprechung in Relief und Malerei der jeweiligen Epoche finden.

Die Funktion der P. wird durch ihren funktionalen Ort klar in zwei Hauptbereiche gegliedert: \*Grab und \*Tempel. Die \*Grabstatue als wesentlichster Bestandteil der \*Grabausstattung ist eine Ersatzpersönlichkeit des Verstorbenen, die für ihn, als sein „alter ego“, ins Diesseits zurücktritt<sup>38</sup>, Opfer entgegennimmt, an den Handlungen teilhat, die in den Grabbildern dargestellt sind. Um diese Funktion ausfüllen zu können, muß die Statue durch den Ritus der \*Mundöffnung (\*Belebung) in ein aktions- und reaktionsfähiges Wesen verwandelt werden.

Im NR tritt dazu bisweilen die Funktion, den Verstorbenen in der Grabstatue zu vergöttlichen, so z. B. in den Felsenstatuen thebanischer Gräber<sup>39</sup>. Nach dem NR spielt die Funktion der Grabstatue bei der P. nur noch eine ganz untergeordnete Rolle<sup>40</sup>.

Die Funktion der P. als \*Tempelstatue<sup>41</sup> tritt keineswegs erst seit dem MR auf, sondern trifft bereits für die Kniefigur CG 1 vom Ende der 3. Dyn. zu und ließe sich wohl auch für andere Sta-

tuen des AR nachweisen. Als Tempelstatue nimmt die P. am kultischen Geschehen des Heiligtums, v. a. am Opfer teil (\*Opferumlauf) und vermittelt dem Dargestellten die Nähe zur Gottheit. Daraus leitet sich ihre Funktion als Mittlerfigur (\*Mittler) zwischen Tempelbesucher und Gottheit her (\*Anrufung an Lebende), die sich bis zur Rolle der Heiligenfigur (\*Vergöttlichung von Personen) steigern kann, so z. B. bei \*Amenophis, Sohn des Hapu, dessen postume Statuen ebenso wie die des \*Imhotep schließlich sogar die Funktion von Götterstatuen ausüben<sup>42</sup>.

In den Umkreis der Funktion der Tempelstatue gehört auch die Votivstatue, die als Weihegeschenk in den Tempel gestiftet wird. Sie zeigt den Statuenstifter in betender (häufig seit dem MR) oder opfernder Haltung. Die große Zahl der \*Naophoren des NR und v. a. der SpZt sind dieser Funktion zuzuordnen<sup>43</sup>.

Eine Zwischenstellung zwischen Grab- und Tempelstatue nehmen Beterfiguren, meist Stelephoren, ein, die im NR an oder über der Fassade meist thebanischer Gräber aufgestellt sind. In ihnen ist der Grabherr nicht mehr das Objekt von Opfer und Gebet, sondern handelndes Subjekt, das vom Grab aus Kontakt zur Gottheit sucht (\*Gebet, \*Hymnus). Die Aufstellung von P. an der Grabfassade und ebenso im öffentlichen Teil der Tempel verleiht der P. schließlich auch durchaus den Charakter eines \*Denkmals, durch dessen Aufstellung der Dargestellte im Gedächtnis der Nachwelt lebendig bleiben will<sup>44</sup>.

Der Denkmalscharakter setzt die erkennbare Individualität des Dargestellten voraus. Diese Forderung an die P. gilt schon für die Grabstatue des AR, der die Aufgabe zukommt, über den Tod hinaus die Persönlichkeit des Verstorbenen unverwechselbar am Leben zu erhalten. Zwei Möglichkeiten stehen zur Verfügung, die Individualität der Persönlichkeit in der P. zu bewahren: Inschrift und \*Porträt. Wichtigster Inhalt der Inschriften der P. ist der \*Name des Dargestellten, der weit über die Kennzeichnung der Person hinaus auch deren Wesen in all seinen Aspekten umfaßt (\*Namengebung, \*Namensbildung, \*Namenstilgung und -verfolgung). Der Name allein genügt, um aus einer Menschendarstellung ein Individualbild werden zu lassen; Dienerfiguren sind ebenso namenlos wie z. B. Opferträger und Handwerker in Grabdarstellungen oder Priester in Tempelreliefs.

Der Individualitätsanspruch der bildlichen Darstellung steht hinter der Individualität des Namens zurück. Die Statue ist im AR bisweilen eindeutig das \*Determinativ zum hieroglyphisch geschriebenen Namen (\*Hieroglyphen)<sup>45</sup>, benennt die Bedeutungsklasse „Mann“, „Frau“, „Kind“, die erst

durch den Namen zur Einzelpersönlichkeit spezifiziert wird.

Dennoch ist in der P. seit dem AR das Streben nach porträthafter Darstellung unverkennbar. Mit *Hmjwnw* (\*Hemiunu), *ḥnb-ḥ3.f*<sup>46</sup> und den \*Ersatzköpfen sind bereits in der 4. Dyn. alle Möglichkeiten des \*Porträts angelegt; wenn bei auffallend porträthafter Statuendarstellungen des AR die Beischrift *twt (šzp) r ḥnb* steht, so darf dies wohl als „Statue nach dem Leben“, nach dem lebendigen Modell, übersetzt werden<sup>47</sup>. Von dieser Möglichkeit des echten Porträts macht die P. des MR verstärkt Gebrauch, analog dem Hervortreten der Individualbiographie gegenüber der Idealbiographie (\*Biographie). Die P. der residenzfernen Kunstzentren Oberägyptens scheint dabei stärker individualisierende Züge zu tragen als die memphitische Hofkunst. Insbesondere Assuan mit den Statuen aus dem Heiligtum des \*Heqaib auf \*Elephantine darf als Hochburg porträthafter P. des MR gelten.

Die Reihe bedeutender Porträts in der P. der 18. Dyn., z. B. \*Senenmut, \*Amenophis, Sohn des Hapu, \*Haremhab, wird durch die \*Amarnakunst unterbrochen; die P. tritt zugunsten der Königsplastik nahezu völlig zurück; die wenigen Exemplare der P. der Amarnazeit schließen sich ganz der Stilistik des Königsbildes an.

Die SpZt führt die Porträt-Tendenzen der P. zum Höhepunkt: Die Statuen eines \*Montemhet, \*Petamenophis, \*Harwa, die Werke im Umkreis des „Grünen Kopfes“<sup>48</sup> stellen in ungleich stärkerem Maß als das gleichzeitige Königsbildnis ein konstituierendes Element äg. Kunst heraus, das Spannungsfeld zwischen Idealbild und Individualbild, die immer wieder neue Auseinandersetzung von Tradition und Innovation.

Unter diesem Aspekt betrachtet, ist die P. nicht nur eine Äußerungsform äg. Kulturgeschichte von ganz besonderer Relevanz, sondern sie darf auch als der vornehmste Gegenstand der äg. Kunstgeschichte gelten.

<sup>1</sup> Für das AR vgl. Wolfgang Helck, Wirtschaftsgeschichte, HdO 1. Abt., I. 5, 1975, 74. Seit dem MR häufig bei Tempelstatuen (s.u.). – <sup>2</sup> Z. B. Bak Berlin 1/63. Katalog Ägyptisches Museum Berlin, 1967, Nr. 766. – <sup>3</sup> Z. B. Abbildung einer Kolossalstatue des Gaufürsten *Dḥwtj-ḥtp* in el-Bersheh: El Bersheh I, 17ff. – <sup>4</sup> Großformatige Holzstatuen schon in der 1. Dyn.: Emery, Great Tombs III, Tf. 27; Smith, in: BMFA 58, 1960, 96f. Im AR z. B. *K3-pr*, CG 32 und 34, im MR *Df3-j-ḥ3pi*, Louvre E. 26915; Vandier, in: La Revue du Louvre 22, 1972, 101f. – <sup>5</sup> Z. B. München AS 1591: Brunner-Traut, in: FsGrapow, Berlin 1955, 12ff. – <sup>6</sup> Aldred, in: JEA 42, 1956, 3ff. – <sup>7</sup> Zur Vorgeschichte Peter Ucko, Anthropomorphic figurines of predynastic Egypt, London 1968. Spätere Beispiele für Ton und Fayence als Material für P.: Meisterwerke altägyptischer

Keramik, Katalog Höhr-Grenzhausen 1978. – <sup>8</sup> Z. B. München AS 6085, Fünf Jahre – Neuerwerbungen der Staatlichen Sammlung Ägyptischer Kunst München, Mainz 1980, 28f. – <sup>9</sup> Zusammenstellung der Berufsbezeichnungen: Steinmann, in: ZÄS 107, 1980, 137ff. – <sup>10</sup> Marianne Eaton-Krauss, Representations of statuary in private tombs of the OK (im Druck); PM I<sup>2</sup>, 1, 466, 13a; PM III<sup>2</sup>, 356, 9g. – <sup>11</sup> Vgl. die Urkunden über den Uschebti-Kauf: Seidl und Wildung, in: SAK 1, 1974, 289ff. – <sup>12</sup> Für das AR z. B. Urk. I, 225, 8–9; Helck, Wirtschaftsgeschichte, HdO, 1. Abt., I. 5, 1975, 74ff. – <sup>13</sup> Eiwanger, in: MDAIK 38, 1982 (im Druck). – <sup>14</sup> Ucko, op. cit. (s.o. Anm. 7). Africa in Antiquity, Katalog Brooklyn 1978, II, Nr. 1–2. – <sup>15</sup> Propyläen Kunstgeschichte 15, Tf. 114 a–b. – <sup>16</sup> Vandier, Manuel I, 978–986, Abb. 654–665. – <sup>17</sup> Sepa und Neset im Louvre, Propyläen Kunstgeschichte 15, Tf. 119. – <sup>18</sup> CG 1, Ende 3. Dyn., Propyläen Kunstgeschichte 15, Tf. 122; spätere Variante bei *K3-m-ḳd*, o. c., Tf. 142a. – <sup>19</sup> Grabungen A. Abubakr in Gisa, 5./6. Dyn., unveröffentlicht. – <sup>20</sup> Seit *Rḥ-dd.f*, 4. Dyn.: *St-k3* im Louvre, Propyläen Kunstgeschichte 15, Tf. 129. – <sup>21</sup> Fast ausschließlich in Felsgräbern, z. B. im Grab der *Mri.s-ḥnb* III, PM III<sup>2</sup>, 197(3). 198(11). 199(15). – <sup>22</sup> Vandier, Manuel III, 85–90. – <sup>23</sup> Matthias Seidel, Königliche Statuengruppen (Diss. München 1981). – <sup>24</sup> *ḥnb-ḥ3.f* Boston: PM III<sup>2</sup>, 196; *Idw*: PM III<sup>2</sup>, 186(3). – <sup>25</sup> Vgl. dazu die beischrift- und namenlosen Figuren der Handwerker und Opferträger in den Grabreliefs gegenüber dem namentlich benannten Grabinhaber mit Familie. – <sup>26</sup> Übersicht über die Statuentypen der P. des MR bei Vandier, Manuel III, 225–246. – <sup>27</sup> Bei *Z3-rnpwt* II. in Assuan: PM V, 233, Nr. 31 (2)–(3); Hans Wolfgang Müller, Die Felsengräber der Fürsten von Elephantine, ÄF 9, 1940, 72–74, Tf. 29–30. – <sup>28</sup> Ältestes datiertes Exemplar neben *Htp* und *Iḥj* (Kairo JE 48857 und 48858) ist *Ns-Mntw*, Leihgabe in München: Katalog Fünf Jahre – Neuerwerbungen der Staatlichen Sammlung Ägyptischer Kunst, Mainz 1980, 12f. – <sup>29</sup> Übersicht über die Statuentypen der P. des NR bei Vandier, Manuel III, 434–479. – <sup>30</sup> Clère, in: ZÄS 96, 1970, 1ff. – <sup>31</sup> Dazu Christine Meyer, Senenmut – Eine prosopographische Untersuchung, Hamburg 1981 (im Druck). – <sup>32</sup> Übersicht über die Statuentypen der P. der SpZt bei Käthe Bosse, Die menschliche Figur in der Rundplastik der ägyptischen Spätzeit, ÄF 1, 1936; Bothmer, Sculpture. – <sup>33</sup> Africa in Antiquity, Katalog Brooklyn 1978, II, 88–89. 227–232. – <sup>34</sup> Davis, in: JEA 67, 1981, 61–81. – <sup>35</sup> Achille Adriani, Repertorio d'arte dell'Egitto greco-romano. Serie A, vol. II, 1961, 63, no. 210; pl. 98, fig. 324. – <sup>36</sup> Literatur zu dieser Frage bei Günter Grimm und Dieter Johannes, Kunst der Ptolemäer- und Römerzeit im ägyptischen Museum Kairo, Mainz 1975, 19, Nr. 16. – <sup>37</sup> Pierre du Bourguet, in: Koptische Kunst – Christentum am Nil, Katalog Essen 1963, 122–130. Ein interessanter neuer Beleg: Sitzfigur mit Schleife, München AS 6766, 2./3. Jh. n. Chr. (Münchner Jahrbuch der bildenden Kunst, 3. Folge, Band XXXIII, 1982 [im Druck]). – <sup>38</sup> Besonders deutlich z. B. bei *Idw* (Gisa G 7102), PM III<sup>2</sup>, 186(7), bei *Ittj* (Sakkara D 63), PM III<sup>2</sup>, 598 und bei *Mrru-k3*, PM III<sup>2</sup>, 532f. (77). – <sup>39</sup> Sylvia Schoske, in: Erika Feucht, Das Grab des Nefer-secheru (TT 296), Mainz 1982 (im Druck). – <sup>40</sup> Vgl. jedoch ihr Fortleben

bis in röm. Zt z. B. in Kom es-Schuqafa: Ernst Sieglin und Theodor Schreiber, Die Nekropole von Kôm-esch-Schukâfa, 1908, Tf. 23–24. – <sup>41</sup> Hans Kayser, Die Tempelstatuen ägyptischer Privatleute im MR und NR, Heidelberg 1936; Otto, in: Or 17, 1948, 448–466. – <sup>42</sup> Dietrich Wildung, Imhotep und Amenhotep, MÄS 36, München-Berlin 1977. – <sup>43</sup> Die von Ranke, in: MDAIK 12, 1943, 107 und vor allem von Otto, in: Or 17, 1948, 448–466 herausgestellte Funktion der „Schutzstatuen“ bleibt problematisch. Der Privatmann „beschützt“ die Gottheit nicht, sondern bringt deren Bild im Tempel dar, wenn er als Naophor dargestellt ist. – <sup>44</sup> Vgl. dazu Seidel und Wildung, in: Propyläen Kunstgeschichte 15, 240–243. – <sup>45</sup> Fischer, in: Metropolitan Museum Journal 8, 1973, 7–25. – <sup>46</sup> PM III<sup>2</sup>, 196 (I). – <sup>47</sup> Junker, in: AnzÖAW 87, Nr. 19, 1951, 401–406. – <sup>48</sup> Bothmer, Sculpture, Nr. 127.

Lit.: Vandier, Manuel III, passim; Bodil Hornemann, Types of Ancient Egyptian Statuary, I–VII, Kopenhagen 1951–1969. D. W.

**Prognose (med.) A.** Allgemeines: Beurteilung des zu erwartenden Verlaufs einer \*Krankheit (einschließlich \*Schwangerschaft und \*Geburt) und Vorhersage der Heilungsaussicht. Äg. *sj* „erkennen“ (Med. Wb. 715), *m33* „sehen“ (Med. Wb. 345) und *rh* „(er-)kennen“ (Med. Wb. 531)<sup>1</sup>.

**B.** Heilungsprognosen: Im Rahmen der *šš3w*-Lehrtexte (\*Heilkunde und Heilmethoden A., LÄ II, 1097) erfolgt nach der Diagnose und vor der Behandlung das Verdikt, und zwar mit den Möglichkeiten: 1. „eine Krankheit, die ich behandeln werde“; 2. „eine Krankheit, mit der ich kämpfen werde“ (d. h. Ausgang ungewiß); 3. „eine Krankheit, die man nicht behandeln kann“ bzw. „ein hoffnungsloser Fall“<sup>2</sup>. – Mitunter werden nach der Behandlungsanweisung allgemeine Aussagen gemacht, z. B. „dann wird sie (die Krankheit) sofort verschwinden“ oder „dann wird es ihm sofort besser gehen“<sup>3</sup>.

**C.** P. über Schwangerschaft, Geburt und Lebensfähigkeit des Neugeborenen: Im Rahmen der Texte der \*Frauenheilkunde werden Aussagen darüber gemacht, ob eine Schwangerschaft vorliegt, ob die Geburt leicht oder kompliziert sein wird, welches Geschlecht das Kind haben wird, ob es am Leben bleiben wird<sup>4</sup>.

**D.** In einigen Fällen wird die Reaktion des Patienten auf bestimmte Testhandlungen des \*Arztes vorhergesagt: „(beim Wasser Trinken): dann wird er würgen“ oder „(beim Druck auf die verletzten Partien): dann wird Blut herabfließen“<sup>5</sup>.

<sup>1</sup> Das eigentlich zu erwartende *sr* „vorhersagen“ (Wb. IV, 189–190) tritt nicht auf, weil diese medizinischen Aussagen keine Prophezeiungen sind, sondern Schlußfolgerungen auf Grund festgestellter Einzelsymptome (\*Wissenschaftliches Denken). – <sup>2</sup> Siehe im einzelnen Grapow, Grundriß der Medizin II, 33–34. – <sup>3</sup> Westendorf, Grund-

riß der Medizin VIII § 273, 6 und 278, 2. – <sup>4</sup> Grundriß der Medizin IV. 1, 272–276; 291. – <sup>5</sup> Westendorf, Grundriß der Medizin VIII § 273, 1 und 4.

W. W.

**Propaganda.** Politische, weltanschauliche und religiöse Ideen wurden seit frühester Zeit im Dienste des Königtums verbreitet, um bestimmte Personengruppen zu beeinflussen oder deren Anerkennung zu gewinnen. Meist war allerdings der Kreis, der politisch relevant war, in Ägypten sehr klein. Königliche Inschriften, die zumeist programmatische Aussagen enthalten, wirken auf uns in höchstem Maße propagandistisch: ebenso die äg. \*Kunst, deren ästhetische Funktionen eng mit thematischen verknüpft sind. Mit Wort und Bild schuf aber der Ägypter objektive, immer gültige, ja geradezu neue und bessere Wirklichkeit<sup>1</sup>. Daher wird die Anwendung des Begriffs Propaganda im pharaonischen Ägypten äußerst problematisch! Das äg. Königtum als Institution war unangefochten, bedurfte in pharaonischer Zeit keiner \*Legitimation (\*Königsdogma, \*Königs-ideologie). Der König wurde als Erhalter und Verteidiger der rechten Weltordnung immer wieder beschworen und in dieser Rolle dargestellt<sup>2</sup> (\*Erschlagen der Feinde, \*Tempeldekoration). Er galt als Verwirklichter göttlicher Gesetze<sup>3</sup>. Diese Forderungen an das Königtum verankerten aber auch den Glauben an die Unentbehrlichkeit königlichen Handelns, dienten damit dem Erhalt und der Festigung der diesseitigen Gesellschaftsordnung. Das Bewußtsein, daß sich geschichtliche Wirklichkeit und geforderte Verwirklichung göttlicher Gesetze durch den König nicht immer decken, wird zuerst in der \*Literatur nach dem Zusammenbruch des AR spürbar. Daß solche Schriften im AR noch fehlen, ist wahrscheinlich kein Zufall<sup>4</sup>. Die magische Kraft des geschriebenen Wortes wird nun vermehrt für politische Zwecke gebraucht. Besonders im MR wird die Literatur in den Dienst der Dynastie gestellt<sup>5</sup>. Ein neues Königsbild wird propagiert, das sichtbare und reale Leistung vom König fordert<sup>6</sup>. Trotz dieser neuen Auffassung der jungen 12. Dyn. bleibt äg. Geschichte zeitloses kultisches Geschehen<sup>7</sup>. Besonders deutlich wird dies zu Beginn einer Regierung. Der König als Wiederholer der Schöpfung beendet den chaotisch-gesetzlosen Zustand der Welt, triumphiert über äußere wie innere Feinde (\*Krieg, \*Opposition) und bringt damit den Menschen den ersehnten Frieden<sup>8</sup>. Aber gerade solche Thronbesteigungshymnen vermitteln uns heute den Eindruck prahlerischen Selbstlobes und bloßer Selbstverherrlichung<sup>9</sup>. Auffallend selten wurde der Kult des lebenden Königs (\*Königskult) zu propagandistischen Zwecken ge-

braucht<sup>10</sup>. Seit dem NR spielen \*Orakel eine immer bedeutsamere politische Rolle. Die Ausnutzung für den König günstiger Orakelentscheide entspricht noch am ehesten unserer Auffassung von politischer Propaganda. Es wäre zu überlegen, ob nicht Skarabäen und andere Siegelamulette mit echt historischem Bezug ein vom König genutztes Propagandainstrument darstellen, das darüber hinaus den Vorteil weiter Verbreitung geboten hat<sup>11</sup>. Ägypten war trotz seiner kulturellen Ausstrahlung nicht eine auf geistige Expansion zielende Gesellschaft und Kultur<sup>12</sup>. Propaganda nach außen finden wir daher nur selten. Eventuell diesem Bereich sind Kolossalstatuen und Stelen des Königs an strategisch wichtigen Grenzen zuzurechnen<sup>13</sup>, obwohl die Demonstration königlicher Präsenz ebenso wie der apotropäische Charakter solcher Denkmäler eine wichtigere Rolle gespielt haben.

<sup>1</sup> Cf. Erik Hornung, *Bedeutung und Wirklichkeit des Bildes im alten Ägypten, Kunst und Realität*, Basel 1973, 35–46. – <sup>2</sup> Hornung, in: MDAIK 15, 1957, 120–133. – <sup>3</sup> Eberhard Otto, *Weltanschauliche und politische Tendenzschriften*, HdO I. 1,2, 1970<sup>2</sup>, 139. – <sup>4</sup> Allenfalls Pap. Westcar könnte auf eine Legitimationsschrift der 5. Dyn. zurückgehen: cf. Otto, op. cit., 139f. – <sup>5</sup> Posener, *Littérature et Politique*. – <sup>6</sup> Hornung, in: *Saeculum* 22, 1971, 51f. – <sup>7</sup> Hornung, *Fest*, 9–29. – <sup>8</sup> So propagiert z. B. Ramses IV. zu Beginn seiner Regierung im Pap. Harris (I, 75, 1ff.) eine vorangegangene syrische \*Fremdherrschaft, die sicher fiktiv ist. Fremdherrschaften waren ganz allgemein ein günstiges Betätigungsfeld königlicher Propaganda. Ganz besonders negativ beurteilt wird die Hyksossherrschaft unter Hatschepsut (Urk. IV, 390, 9) und im Pap. Sallier I. aus der 19. Dyn. (Gardiner, in: JEA 5, 1918, 40ff.). In diesem Zusammenhang ist vielleicht auch die *damnatio memoriae* der Äthiopen durch die 26. Dyn. zu nennen: cf. dazu Yoyotte, in: RdE 8, 1951, 215–239. – <sup>9</sup> Die propagandistischen Aussagen von Titeln und Epitheta des Königs sind bis heute noch nicht genügend ausgewertet. – <sup>10</sup> Otto, in: MDAIK 15, 1957, 193. Eine gewisse Ausnahme stellt vielleicht der besonders intensive Statuenkult von Ramses II. in \*Hornbeit dar: Roeder, in: ZAS 61, 1926, 57–67; Clère, in: Kémi 11, 1950, 24–46; Labib Habachi, *Features of the deification of Ramesses II.*, ADAIK 5, 1969, 27ff.; cf. auch Helck, in: JNES 25, 1966, 40f. – <sup>11</sup> Z. B. Gedenkskarabäen für die Errichtung einer Statue von Ramses II.: Erik Hornung und Elisabeth Staehelin, *Skarabäen und andere Siegelamulette aus Basler Sammlungen, Ägyptische Denkmäler der Schweiz I*, Mainz 1976, 277, Nr. 428. – <sup>12</sup> Siegfried Morenz, *Die ägyptische Literatur und die Umwelt*, HdO I. 1,2, 1970<sup>2</sup>, 227. – <sup>13</sup> Eine Statue Sesostris' III. in Nubien ist auf einer Stele aus Semna erwähnt: Walther Wolf, *Das alte Ägypten*, 1971, 197. Zwei Statuen von Amenemhet III. in Biahmu: Habachi, in: ASAE 40, 1940, 721–732, cf. auch Herodot II, 101 und 149; Thutmosis III. errichtete am Euphrat einen Denkstein neben demjenigen seines Großvaters Thutmosis' I. (Urk. IV, 697, 3).

*Lit.*: Françoise Dunand, *Fête, tradition, propaganda: Les cérémonies en l'honneur de Bérénice, fille de Ptolémée III*, en 238 a. C., MIFAO 104, 1980, 287–301; N.-Chr. Grimal, *Bibliothèques et propagande royale à l'époque éthiopienne*, MIFAO 104, 1980, 37–48; Ronald J. Williams, *Literature as a Medium of Political Propaganda in Ancient Egypt*, *The Seed of Wisdom*, Toronto 1964, 14–30. L. Sp.

Prophet s. Priester

Prophetenvorsteher s. Priester(tum)

Prophetie; äg. *sr*<sup>1</sup>, Terminus, der als das Voraussehen und Verkünden zukünftiger Ereignisse verstanden wird. Als religiöses Phänomen wird sie generell mit dem Juden- und Christentum verbunden, doch ist sie Bestandteil sowohl alter als auch neuer Religionen<sup>2</sup>.

P. im biblischen Sinn ist das ungefragte Reden und Handeln im Bewußtsein göttlicher Inspiration<sup>3</sup>. Lange wurden die großen Propheten als Besonderheit gewertet, man hat jedoch feststellen müssen, daß ähnliche Erscheinungen in Ägypten, Mari und Mesopotamien auftreten. Diese wurden als Vergleichsmaterial herangezogen, und man kam zu der Überzeugung, daß Einflüsse eine Rolle gespielt haben<sup>4</sup>.

Ähnlichkeiten in Aussage und Form lassen sich leicht herauskristallisieren und können damit als Einfluß in Erwägung gezogen werden, doch sollte jede Erscheinung dieser Art einzeln betrachtet werden, um die Frage zu klären, welche Bedeutung, Charakter und Wertigkeit Prophet und P. in den einzelnen religiösen Vorstellungen erfahren<sup>5</sup>. Um eine genaue Definition der äg. P. geben zu können, ist es notwendig, ihren Standort und ihre Funktion innerhalb der äg. Gesellschaft zu untersuchen.

#### *Weltbild und Prophetie*

Im Rahmen der kosmologischen Vorstellungen von einem zyklisch gegliederten Weltgeschehen und der Idee, daß der Ablauf der Zeit als Wiederkunft des Gleichbleibenden verstanden wird, ist einmal die P. so zu verstehen, daß ihr gewisse Grundmuster der Vergangenheit und Gegenwart zur Verfügung stehen, um daraus Resultate für die Zukunft zu ziehen. Daher ermöglicht es auch einem Weisen, *rh jbt*<sup>6</sup>, der sich grundlegend mit der „Geschichte“ auseinandergesetzt hat, Grundtendenzen des Gestern und Heute aufzugreifen, um sie mit „zukünftigen“ Aspekten zu versehen. In diesem Sinne ist die Funktion der äg. P. eingeeignet; denn sie sagt Vergangenes eigentlich nur mit neuen Vorzeichen voraus. Weiter findet sich eine Einschränkung in ihrer Gebrauchsweise, die sich nur auf politische Ereignisse bezieht. In ihrem Mittelpunkt stehen gewisse Erwartungen und

Zielsetzungen, die einen bestimmten Vorgang, nämlich die Thronbesteigung eines Herrschers, untermauern und legitimieren sollen. Elemente der \*Königsideologie werden daher in das Grundmuster der P. eingebaut; denn auch das geschichtliche Handeln des \*Königs ist als ständige Wiederholung zu betrachten.

Kultische und politische Handlungen sind nach diesem Konzept vorprogrammiert und wiederholen sich mit jeder neuen Thronbesteigung. Bausteine wie das Auftreten chaotischer Zustände nach dem Ableben des Königs, Beseitigung dieser durch den Nachfolger, \*Vereinigung der beiden Länder usw. werden als Topoi verwendet.

#### *Aufbau und Charakterisierung*

Die Gattung der prophetischen Schriften umfaßt eine eigene literarische Gruppe, die nach einem bestimmten Muster verfaßt wurde.

Eine Art Vorläufer ist ein Abschnitt in den Erzählungen des \*Pap. Westcar, in dem ein Weiser die ersten drei Könige der 5. Dynastie vorhersagt. Die Ausführung des Weisen sind eingebettet in eine Rahmenerzählung, und damit ist ein weiteres Merkmal gegeben. Die äg. P. tritt als Binnenerzählung innerhalb eines vorgegebenen Rahmens von einer oder mehreren Erzählungen auf, die die Glaubwürdigkeit der Aussage unterstützen und den Eindruck der Unmittelbarkeit und tieferer Wahrheit erwecken sollen<sup>7</sup>.

Die P. wird in die 4. Dynastie verlegt, obwohl die Fassung unter den ersten drei Königen der 5. Dynastie entstanden sein muß<sup>8</sup>. Die fiktive Zeit und die Auswahl eines bestimmten Pharaos und einer ausgewählten Zeit sind weitere Charakteristika, die das Wesen einer äg. P. bestimmen. Die eigentliche Urform dieser Gattung, nach der weitere Schriften dieses Genres verfaßt sind, bilden die P. des \*Neferti. Neben den vorher genannten Motiven treten weitere hinzu: Die Darstellung chaotischer Zustände, die Welt der Klagen, die Schilderungen einer verkehrten Welt<sup>9</sup>, deren Stabilität durch einen Retter, d.h. einen neuen Pharaon, wiederhergestellt wird. In früheren Interpretationen hat man in dem Erretter messianische Züge sehen wollen und damit Anklänge an die israelitische P. vermutet<sup>10</sup>, doch werden Elemente der \*Königsideologie politisch genutzt. Die Einführung der Welt der Klagen in diese Literatur stammt aus der Zeit nach Zusammenbruch des AR, der im Ägypter ein tiefes Trauma hinterließ<sup>11</sup>.

Die \*Demotische Chronik beinhaltet eine politisch geformte Erwartungshaltung, deren Hauptanliegen das Verkünden der Herkunft des Heilskönigs ist. Die politischen Erwartungen können sich aufgrund politischer Tatsachen nicht erfüllen<sup>12</sup>.

Die P. des Lammes<sup>13</sup> soll zur Zeit des Kg. \*Bokchoris, des einzigen Herrschers der 24. Dynastie, stattgefunden haben. Wieder ist der König eine ausgewählte Herrscherpersönlichkeit, deren ambivalente Charakterzüge durch antike Autoren überliefert wurden<sup>14</sup> (\*Lamm des Bokchoris).

Nach den P. des Lammes soll großes Unheil und Chaos über Ägypten hereinbrechen, die eine Dauer von 900 Jahren haben sollen. Danach soll die alte Ordnung wiederhergestellt werden<sup>15</sup>. Wesentlich ist, daß die Hoffnung auf Erlösung nicht in naher Zukunft stattfinden wird und sich dadurch nicht erfüllen kann. Aufbau und Stil sind nach dem Schema der P. des \*Neferti angelegt<sup>16</sup>. Eng verwandt mit der P. des Lammes sind die P. des Töpfers (\*Töpferorakel), die ebenfalls in eine Rahmenerzählung eingebaut sind. Sie soll zur Zeit des Kg. \*Amenophis III. in der 18. Dynastie stattgefunden haben auf Befehl des Hermes-\*Thot<sup>17</sup>. Das Grundmuster der P. ist auf den Osirismythos ausgerichtet: Tod des alten Königs (\*Osiris), Chaos, \*Horus, Beseitigung der chaotischen Zustände, Ordnung, d.h. hier treten Elemente der \*Königsideologie in ihrer Urform auf, die mit akutell politischen Einzelheiten der Zeit vermischt sind. Doch ist hier kein bestimmter Herrscher gemeint, der als Erretter erwartet wird, sondern ein König NN, der den Thron besteigt und die alte Ordnung wiederherstellt. Damit wird, durch die anonymen Vorzeichen bestimmt, die P. zu etwas Neuem: sie prophezeit nicht mehr die Erwartung auf einen neuen König und damit bessere Zeiten, sondern eine auf eine Welterneuerung, die aufgrund der negativen Grundhaltung nicht stattfinden kann und daher als Apokalypse zu verstehen ist<sup>18</sup>. Die äg. P. gehören in den Bereich der politischen Dichtung, die (inner)politische Abläufe in dichterisch werbende Form kleidet<sup>19</sup>. Als Tendenzschrift sind sie darauf ausgerichtet, einen Vorgang vorzubereiten und zu untermauern, nämlich die Legitimation eines Königs, der den Thron usurpiert hat (\*Amenemhet I. in den P. des \*Neferti) oder der durch innenpolitische Machtgruppen lanciert wird (z.B. der Erretterkönig in der \*Demotischen Chronik). Sie erscheinen hauptsächlich in Krisenzeiten. Sie erhalten die Form einer Weissagung, die vordatiert wird und zu einer Zeit und unter einem König vorgetragen wird, die als besonders gefestigt gelten, damit der Wert der Aussage die Legitimität erhält und den Anspruch garantiert. Motive der äg. P. finden sich wieder in der Elia-Apokalypse<sup>20</sup> und in der des Asklepius<sup>21</sup>.

<sup>1</sup> Wb IV, 189 f. – <sup>2</sup> S. Encyclopaedia Britannica 1978, s. v. Prophecy. – <sup>3</sup> Nötscher, in: Biblische Zeitschrift NF 10, 1966, 161 ff. – <sup>4</sup> Nötscher, op. cit., 162. – <sup>5</sup> Ebd.,



162. – <sup>6</sup> Brunner, in: ZÄS 93, 1966, 29 ff. – <sup>7</sup> Gero v. Wilpert, Sachwörterverzeichnis der Literatur, Kröner Taschenbuch 231, Stuttgart 1979, 652 ff. – <sup>8</sup> Wildung, Rolle äg. Könige I, MÄS 17, 1969, 116 f. – <sup>9</sup> Junge, in: Gs Otto, 275 ff. – <sup>10</sup> RÄRG, 609. – <sup>11</sup> S. dazu Gerhard Fecht, Vorwurf an Gott, Heidelberg 1972; ders., in: LÄ II, 571 f.; E. Otto, Weltanschauliche und politische Tendenzschriften, in: HdO 1.2, 111 ff. – <sup>12</sup> Kaplony, in: LÄ I, 1056 f.; geschichtliche Details bei Johnson, in: Enchoria 4, 1974, 1 ff. – <sup>13</sup> Zauzich, in: LÄ III, 912. – <sup>14</sup> Krall, in: Fs Büdinger, Innsbruck 1898, 3 f. – <sup>15</sup> Koenen, in: Proceedings of the 12th Intern. Congress of Papyrology, Toronto 1972, 252. – <sup>16</sup> Koenen, op. cit., 253. – <sup>17</sup> Details bei Koenen, op. cit., 250 f. – <sup>18</sup> Koenen, op. cit., 253. – <sup>19</sup> Gero v. Wilpert, Sachwörterverzeichnis (s. Anm. 7), 613. – <sup>20</sup> W. Schrage, Die Elia Apokalypse. Jüdische Schriften aus hellenistisch-röm. Zt 5. 3, Gütersloh 1980, 216 f.; Georg Steindorff, Die Apokalypse des Elias, Leipzig 1899. – <sup>21</sup> Peter A. Dirkse und Douglas M. Parrot, Nag Hammadi Codex VI. 8 = Asklepius 21–29. Nag Hammadi Studies 11, Leiden 1979, 395 f.

R. Sch.

Prophezeiung s. Orakel und Prophetie

Prophezeiung des Neferti s. Neferti

Proportionskanon s. Hilfslinien

Proskynema ist eine kurze Inschrift oder auch allein ein Personennamen, der an oder nahe bei Heiligtümern niedergeschrieben wurde, um den Namen des betreffenden dadurch im Schutz des Gottes weiterleben zu lassen<sup>1</sup>. In der SpZt sind die Schriftzeichen gern in einen Fußsumriß eingeschrieben<sup>2</sup>. In griech. Zt sind sie oft durch das Wort *προσκύνημα* als solche bezeichnet<sup>3</sup>.

<sup>1</sup> RÄRG, 609 mit Lit. (Debod bis Kalabshe III, 59; Murray, Osireion, Tf. 21 ff.; De Morgan, Cat. des Mon., pass.; Henri Frankfort, Cenotaph of Seti I at Abydos, London 1933, 87 ff.; Spiegelberg, in: SBAW 1928, 24 u. a.); dazu Hellmut Brunner, Die südlichen Räume des Tempels von Luxor, AV 18, Mainz 1977, 86 ff., bes. Abb. 43. – <sup>2</sup> Brugsch, in: ZÄS 26, 1888, 61; Gustave Lefebvre und P. Perdrizet, Les graffites grecs du Memnoneion d'Abydos, Nancy 1919, 117 f., Tf. 10 (Nr. 647. 656. 658); Miroslav Vermer, Some Nubian Petroglyphs, Prag 1973, 13 ff. Vgl. bes. die Fußsumrisse auf dem Dach des Chonstempels von Karnak = Champollion, Notices Descr. II, 240–243. – <sup>3</sup> Behandelt bes. von Geraci, in: Aegyptus 51, 1971, 3–211; L. Castiglione, Vestigia 22, Budapest 1970; Horst Jaritz, Elephantine III, AV 32, Mainz 1980, 68 ff. (demotische Beispiele S. 78 ff.) = ders. et al., in: MDAIK 35, 1979, 128 ff.; Lefebvre und Perdrizet, op. cit.; André Bataille, Les inscriptions grecques du temple de Hatshepsout, Kairo 1951.

W. H.

Proskynese. The Eg. equivalent of *προσκύνημα*, *sn t3*,<sup>1</sup> literally means “kissing the earth”, as in Pyr. 755 b: “The souls come to thee bowing; they kiss

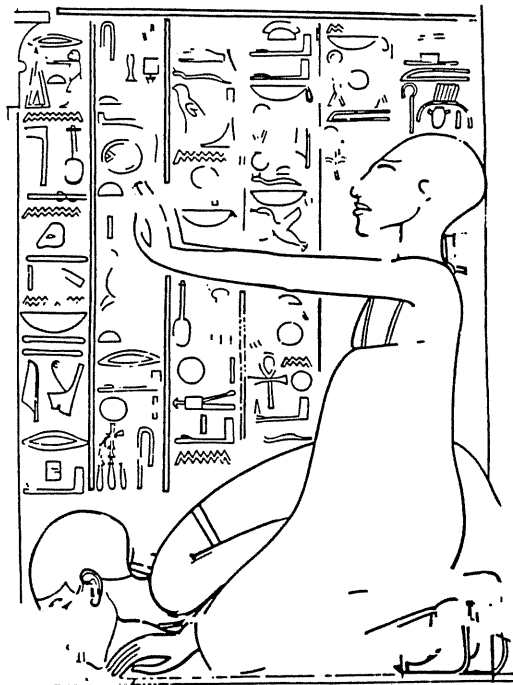

Adoration and proskyneses (after Davies, Ramose, pl. 34).

the earth at thy feet”; and, even more graphically, in an OK biography in which the king tells an official, as a mark of special favor: “Don’t kiss the earth; kiss my foot.”<sup>2</sup> Despite this evidence that the term literally describes the act of obeisance as it was performed in the OK and onward, there is no equally literal representation of it in relief or painting prior to the NK<sup>3</sup>. It is certainly to be recognized, however, in a bronze statuette of Dyn. XII, which shows Sesostrius [I?] completely prostrate, but with his head erect; the statuette was attached to an incense burner, so that the king’s obeisance could be communicated by the priest who actually represented him in the temple ritual<sup>4</sup>. As officials “kissed the earth” before the king, so the king humbled himself before the gods<sup>5</sup>. And the same gesture was made to higher officials by lesser ones, as exemplified by one of the earliest Dyn. XVIII representations, dating to the reign of Amenophis I.<sup>6</sup> As might be expected, the vanquished foes of Egypt also “came on their bellies to kiss the ground to the glory of His Majesty”<sup>7</sup>.

The term *sn t3* is sometimes replaced by *dhn t3* “touching the ground” (with the forehead)<sup>8</sup>. The first term may also be preceded by *ks* “bowing”<sup>9</sup>, and *sn t3* itself is often preceded by *dw3 ntr* “worshipping god”. The first of these additional gestures (“Gesten”) is well known from representations of the Fifth Dynasty onward<sup>10</sup>. The second, with

both hands lifted, palms forward, was only rarely represented before the end of the OK<sup>11</sup>. All three are particularly well known from scenes of the late NK, where *dw3 ntr* and *sn t3* are sometimes shown together (Figure 1)<sup>12</sup>, recalling the Islamic *rak'a* of the present day. The exaggeratedly self-abnegating bowing of the Amarna courtiers is one of the hallmarks of that period<sup>13</sup>.

<sup>1</sup> Wb IV, 154. – <sup>2</sup> Urk. I, 41, 12ff. Cf. the Dyn. XI example in Fischer, *Coptite Nome*, 113. – <sup>3</sup> Dyn. V figures prostrate before the king: v. Bissing, *Re-Heiligtum*, pls. 10 (24), 15 (38), 22 (51), 23 (57). A Dyn. X tomb painting from Gebelein shows figures kneeling, hands on the ground, probably in the presence of the tomb owner: Ernesto Scamuzzi, *Egyptian Art*, Turin 1964, pl. 17 (and cf. Hornung, in: *ZÄS* 100, 1974, pl. 2). – <sup>4</sup> Cairo JE 35687, from Deir el-Ballas: *Bulletin University Museum* 20, 1, March 1956, 26–42, along with a prostrate figurine of Amenophis III, *Univ. Mus.* 48–16–1. Both discussed further in: *Bulletin University Museum* 21.2, June 1957, 35–40. – <sup>5</sup> Alexandre Moret, *Le rituel du culte divin journalier*, BdE 14, Paris 1902, 56–66. – <sup>6</sup> Joseph J. Tylor, *Wall Drawings and Monuments of El Kab, Tomb of Renni*, London 1900, pl. 14; cf. from the reign of Tuthmosis III: Davies, *Rekh-mirê*, pls. 25, 50, 54, 55, 71, etc; Davies, *Puyemrê*, pl. 31. – <sup>7</sup> Urk. IV, 662, 8–9. – <sup>8</sup> Wb V, 478–479; may be replaced by *dhn* alone: Fischer, *Coptite Nome*, 117 (u). – <sup>9</sup> Pyr. 755 b; Gauthier and Lefebvre, in: *ASAE* 23, 1923, 16. A Graeco-Roman writing shows a fusion of *ks* and *sn t3*: Esna V, 283. – <sup>10</sup> Dyn. V courtiers bowing: Borchardt, *Sahure II*, pls. 1, 11, 12, 17, etc. – <sup>11</sup> *Ibid.*, pls. 11, 12; Ricardo Caminos and Henry G. Fischer, *Ancient Eg. Epigraphy and Palaeography*, New York 1976, 36, 39. – <sup>12</sup> Davies, *Ramose*, pl. 34. – <sup>13</sup> Cf. Hornung, in: *ZÄS* 97, 1971, 74–78. H. G. F.

**Prosodie.** Die Definition von Prosodie (lat. Übersetzung: *accentus*, Akzent) gibt die *Encyclopaedia Britannica* (1974) so: "As it has come to be defined in modern criticism, the term prosody encompasses the study of all of the elements of language that contribute toward acoustic and rhythmic effects, chiefly in poetry but also in prose. The term derived from an ancient Greek word that originally meant a song accompanied by music or the particular tone or accent given to an individual syllable."

#### A. Prosodie außerhalb der \*Metrik.

Das Element, das den akustischen und rhythmischen Eindruck der Sprache am stärksten prägt, ist der Akzent im weitesten Sinne. Das gilt für die metrisch geformte und die nicht so geformte Sprache. Was wir für das Ägyptische zurück zumindest partiell bis in das 4. Jahrtausend und wohl noch weiter rekonstruieren können, ist der Wort- und Satzakkent. Das ist methodisch möglich, weil einerseits aus vokalisiert Formen Rückschlüsse

gezogen werden können, die chronologisch zu verankern sind in außergewöhnlichen hieroglyphischen Schreibungen, und weil andererseits der Satzakkent, insoweit er Kola konstituiert, durch Rekonstruktion der Metrik wiedergewonnen werden kann<sup>1</sup>.

Da das Ägyptische eine tote Sprache ist, sei am Beispiel des Deutschen möglichst knapp aufgezeigt, wie die Realität des Wort- und Satzakkents ausgesehen haben mag. Denn nur der Vergleich mit dem Akzent einer lebenden Sprache kann eine lebendige Vorstellung schaffen, vorausgesetzt, daß die Nähe der verglichenen Sprachen zueinander tatsächlich relativ groß ist, was den Akzent angeht. In diesem Fall bestätigen dies die im Prinzip – nicht im einzelnen – gleichen Auswirkungen auf das Lautsystem, die im folgenden mit arabischen Zahlen und zugefügtem D(Deutsch) und Ä(gyptisch) numeriert werden. Der deutsche Akzent ist ja nicht ein isolierter Sonderfall, sondern eine – naturgemäß spezifische – Ausprägung eines Akzenttyps. Er ist nicht völlig identisch mit den Akzenten z. B. des (modernen) Arabischen, Englischen, Italienischen, Neugriechischen, Russischen, Spanischen, doch bildet er mit diesen und vielen anderen zusammen den Typus des expiratorischen Akzents. Zu diesem Typus hat ohne Zweifel auch das Altägyptische gehört.

Jedes deutsche Wort, das selbständige Akzenteinheit sein kann, hat eine am stärksten betonte Silbe. Wir wählen als Beispiel das Wort „Betónung“. Wenn anstelle der zweiten fälschlich die erste oder letzte Silbe betont wird, wird das Wort nicht mehr als korrekt akzeptiert. Das kann bei entsprechenden phonetischen Voraussetzungen zur Verstehensunmöglichkeit führen, so z. B. wenn „Enkelchen“ (kleiner Enkel) auf der zweiten statt der ersten Silbe betont wird.

Charakteristika dieses Akzents, die sich auch beim Ägyptischen nachweisen lassen, sind folgende:

1 D) Bei einer Reihe von Wortpaaren hat der Akzent bedeutungsunterscheidende Funktion, z. B. (jeweils Betonung auf der 1., 2. oder 3. Silbe): übergehen, übersetzen, durchdringen, durchsetzen, damit, erblich<sup>2</sup>.

Die Realisierung des Wortakkents wird durch phonetische Hervorhebung in zweierlei Weise bewirkt. An erster Stelle steht die Lautstärke (Lautfülle, Intensität), die das wichtigste Merkmal darstellt, weil sie unabdingbar und unvertauschbar ist. Mit Recht heißt danach der Akzent „expiratorisch“, denn je größer die Lautstärke, desto größer muß der Aufwand ausgeatmeter Luft sein (lat. *expirare* „ausatmen“). Die Lautstärke verursacht

2 D) Schwächung oder

3 D) Synkopierung von unbetonten Vokalen und

4 D) Dehnung des betonten Vokals: althochdeutsch *sálbôta*, mittelhochdeutsch *sálbete*, neuhochdeutsch *sálbte*; althochd. *tága*, mittelhochd. *táge* mit kurzem *a*, neuhochd. *Táge* mit langem *a*. Der prosodische Charakter der Sprache wurde durch diese Folgen des Akzents also stark verändert.

An zweiter Stelle bei der Realisierung des Akzents steht die Abweichung der Tonhöhe von der Durchschnittshöhe. Dieses Merkmal kann akustisch eindrucksvoller sein als die Lautstärke, ist aber sekundär als physiologisch verständliche Folge der Lautstärke. Das zeigt sich daran, daß die Tonhöhe weder obligatorisch noch in der Höhenlage festgelegt (tonal fixiert) ist, wie das bei Sprachen mit „musikalischem Akzent“ oder „Ton-sprachen“ der Fall ist. Die akzenttragende Silbe des Wortes „Betonung“ wird normalerweise in höherer Stimmlage gesprochen. Das Wort bleibt aber verständlich und wird als korrekt akzeptiert, wenn das nicht geschieht oder eine tiefere Stimmlage gewählt wird, und auch dann, wenn die letzte Silbe höher intoniert wird (Fragebetonung).

Beim Satzakzent steht gleichfalls die Lautstärke an erster Stelle. Ein stärkster expiratorischer Akzent bindet ein Kolon, also einen kontinuierlichen Teil des Sprachstroms, der durch tatsächliche oder mögliche Zäsuren begrenzt ist. Einige erhellende Beispiele für Kolargrenzen als Verständigungsmittel im Deutschen: „das-Bequémste-schien-ihnen, zu-gehórchen“ gegen „das-Bequémste-schien, ihnen-zu-gehórchen“; „der-Mensch-braucht-méhr als-Géld“ („mehr“ = „auch anderes“) gegen „aber-was-bráucht-der-Mensch méhr als-Géld?“ („mehr“ = „in stärkerem Maße“). Eine Gruppe von drei Wörtern – „ich liebe Johanna“ – in drei Bedeutungen: als Antwort auf die Frage „wer ist da?“; „ich, liebe-Johánna!“; auf die Frage „was ist los mit dir?“: „ich-liebe, Johánna!“; auf die Frage „wen liebst du?“: „ich-liebe-Johánna!“.

Im Gegensatz zum Wortakzent hat nun die Tonhöhenführung im Satzakzent neben der Lautstärkenbetonung eine eigene Funktion. Sie charakterisiert Satztypen. Am bekanntesten ist das bei Entscheidungsfragen, aber auch die alte, etwas vereinfachende Leseregeln deutschsprachiger Grundschulen gehört hierher: vor Komma (Teilsatzscharnier) mit der Stimme nach oben gehen, vor Punkt (Satzende) nach unten. Die Verhältnisse sind kompliziert und Gegenstand von Spezialuntersuchungen, überdies gibt es erhebliche Dialektunterschiede (volkstümlich: „singende“ Dialekte). Die Tonhöhenführung kann ein solches Gewicht gewinnen, daß sie den expiratorischen Wortakzent im Satzzusammenhang in gewissen Grenzen zu neutralisieren vermag. Dies ist der Fall im Französischen.

Im Ägyptischen fehlt uns naturgemäß dieses Tonhöhen-Element. Man vermutet, daß Fragen durch Tonhöhen markiert waren<sup>3</sup>. Im übrigen finden wir alles, was über den deutschen Akzent gesagt wurde, beim ägyptischen wieder, aber durchgehend systematischer und extremer.

1 Ä) Die bedeutungsunterscheidende Funktion war im Ägyptischen vorhanden und systematisiert. Im Koptischen sind die Reste noch am deutlichsten zu erkennen bei dem *a*-Infinitiv der starken Verben: *MOYTN* \*mádan „beruhigen“ gegen *MTON* \*madán „ruhig sein“<sup>4</sup>. Im Koptischen ist diese Funktion erloschen, da betonte und unbetonte – d. h. nun: enttonte – Silben nur noch selten weitgehend identische Lautgestalt haben konnten.

2 Ä) Schwächung und teilweiser Abfall unbetonter Vokale und Silben als Akzentuierungsfolge ist früh beobachtet worden<sup>5</sup>. Sie beginnt bei einfachen Wörtern zu einem unbekanntem Zeitpunkt wohl im MR. Eine weitgehende Enttonung von noch erhaltenen Vortonsvokalen setzt in der uns aus Keilschriftumschreibungen bekannten konservativsten Sprachform erst nach 1200 und vor 700 ein<sup>6</sup>. Bei zusammengesetzten Wörtern begegnen in Dyn. 18/19 starke Verstümmelungen und Enttonungen auch im Vorton, die teilweise eine sehr lange Geschichte hinter sich haben<sup>7</sup>.

3 Ä) Die Synkopierung von offenen Nachtonsilben wurde ebenfalls in Einzelfällen schon früh vermutet<sup>8</sup>. Schließlich wurde die durchgehende Synkopierung der ursprünglich generell offenen (nicht ersten) Vortonsilben und (nicht letzten) Nachtonsilben von Fecht nachgewiesen<sup>9</sup>. Vor dieser Synkopierung war der Akzent innerhalb der drei letzten Silben frei („Dreisilbengesetz“)<sup>10</sup>, danach herrschte das „Zweisilbengesetz“ mit der Beschränkung auf die beiden letzten Silben. Auf diesen Erkenntnissen baute J. Osing, Nominalbildung auf<sup>11</sup>.

4 Ä) Die Dehnung der betonten Vokale ist im Ägyptischen systematisch durchgeführt. In allen betonten offenen Silben steht Langvokal, in allen geschlossenen betonten und allen unbetonten Silben steht Kurzvokal: \*sátáp „auswählen“ (Infin.) gegen \*sátpáw „ist ausgewählt“ (Pseudopart.). In diesem System haben die beiden Vokalquantitäten also keinen Phonemcharakter (es bestand keine Quantitätsopposition), d. h. sie können nicht zur Unterscheidung zweier sonst gleichlautender Wörter dienen. Im Lauf der Entwicklung gewinnen sie jedoch diese Funktion: kopt. (S) *COYTI* (Infin.) gegen *COTI* (Qualit. = Pseudopart.). Im Deutschen ist es ähnlich: „(die) Rast“ gegen „(er) rast“, „(der) Bann“ gegen „(die) Bahn“, „(ich) rate“ gegen „(die) Ratte“, bzw. „rasten“ gegen „rasten“, „bannen“ gegen „bah-

nen“, „Ratten“ gegen „raten“; es gibt wohl Quantitätsopposition, doch nur unter bestimmten Umständen, in gewisser Weise ist sie gleichfalls „sekundär“.

Der Synkopierungsprozeß und die Problematik der Anpassung ursprünglich vorn betonter Komposita an das Dreisilben- und dann das Zweisilbengesetz gaben Anlaß zu gelegentlichen eigentümlichen Hieroglyphenschreibungen, die als eine Hauptstütze bei der Aufstellung der Chronologie der prosodischen Entwicklung dienen<sup>12</sup>. Damit und mit weiteren Überlegungen kommt man zu einem Entwicklungsbild<sup>13</sup>. Der Ausdruck *z<sup>3</sup>.w.s jtj.w.s* „ihre Söhne (und) ihre Väter“ hat in den verschiedenen Perioden etwa – die Vokalqualitäten sind nicht immer sicher<sup>14</sup> – folgendermaßen gelautet:

1. Phase, freier Akzent, offene Silben (irgendwann vor 3000): *zβayasi iatāiyasi*.
2. Phase, freier Akzent, Abfall der Auslautvokale (irgendwann vor 3000): *zβayas iatāiyas*.
3. Phase, Dreisilbenakzent (irgendwann vor 3000, doch eindeutig schon im Vorfeld der historischen Kultur): *zβayas iatāiyas*.
4. Phase, Synkopierung = Zweisilbenakzent (o. äg. vor 3000, u. äg. spätestens im AR): *zβyas iatāiyas*.
5. Phase, mögliche Aussprache um 1300 nach Analogie keilschriftlicher Umschreibungen: *sīyas* o. ä. (statt lautgesetzlich *sis*) (*i*)*atāiyas* o. ä.

Die Formen der 5. Phase zeigen die Problematik, in die die akzentbedingte prosodische Entwicklung geführt hat, denn lautgesetzlich hätte \**zβyas* zu \**sis* führen müssen, was aber mit dem Singular \**sis z<sup>3</sup>.s* „ihr Sohn“ zusammengefallen wäre; wie in kopt. ΠΗΥΘ „Himmel“ (Plur.) dürfte *u* erhalten geblieben sein. Bei *jtj.w.s* mag man sich fragen, ob nicht eine Angleichung an den nicht suffigierten Plural stattgefunden hat: sekundär (*i*)*atiās* < \**iatiāuas* wegen *iāti* < \**iātiāu* < \**iātaiāu*. Die schlichten umgangssprachlichen Lautungen für „ihre Söhne (und) Väter“ waren um 1300 den koptischen (ΠΕΣΥΗΡΕ ΠΕΣΣΙΟΥΤΕ) gewiß schon ähnlich: \**nesšūri* (oder mit dem alten Wort *z<sup>3</sup>: \*nessū*) \**nesiāti* wäre sicher verstanden worden. Wegen der akzentbedingten Veruneinheitlichung der Paradigmata wurden aus Suffixen Präfixe (*n<sup>3</sup>.s-* „ihre“).

Prosodisch vergleichbar ist die Entwicklung der slawischen Sprachen. Das Urslawische hatte nur offene Silben (wie Ägyptisch, 1. Phase), allerdings mit gewissen leichten Konsonantengruppen im Silbenanlaut. Die jetzigen slawischen Sprachen sind dagegen bekannt für im europäischen Rahmen ungewöhnliche Konsonantenhäufungen, z. B. russisch *взрыв* „Explosion“, *мгла* (einsilbig!) „Finsternis“, womit das Koptische vergleichbar ist:

ТКТО „umgeben“, *ТМНТРО* (*tmntrō*) „das Königreich“. – Um zu verdeutlichen, daß Sprachen mit offenen Silben linguistische Realität sind, setze ich den Beginn des Psalms XXV (XXVI) auf altbulgarisch (= altkirchenslawisch) aus dem Psalterium Sinaiticum in Umschrift hierher: *Davydovū pūsalomū. sadi mi, gospodi, ěko azū nezūloboja moeja bodibū*. Wörtliche Übersetzung: Psalm Davids. Richte mich, Herr, denn ich bin in meiner Schuldlosigkeit gewandelt.

Zusammenfassend sei die Eigenart des ägyptischen Akzents, soweit er erschließbar ist, umschrieben: Er war expiratorisch, ursprünglich (prähistorisch) frei, dann beschränkt frei (3 Silben, dann 2 Silben) und beweglich<sup>15</sup>. Die bedeutungsunterscheidende Funktion war Jahrtausende hindurch gegeben und im morphologischen System ausgenutzt; ihr Verschwinden war Folge der starken Reduzierung oder des Schwundes nicht akzentuierter Silben, also ebenso durch Akzentwirkung verursacht, wie ihre Existenz durch den Akzent möglich war. Vokalquantitätenopposition bestand möglicherweise – m. E.: wahrscheinlicher Weise – vor der Quantitätenregelung des Zweisilbengesetzes; durch den akzentbedingten lautlichen Verfall von Wörtern trat sie dann, wohl im späteren NR, (von neuem?) auf.

#### B. Prosodie innerhalb der \*Metrik.

Weil das Ägyptische eine tote Sprache ohne direkte Überlieferung ihrer Metrik ist, muß von einem weiteren Überblick aus argumentiert werden.

Jede Metrik ist irgendwie zählend. Gezählt werden, unter den Bedingungen teilweise sehr komplizierter Systeme, hauptsächlich: lange (meist im Widerspiel auch kurze) Silben, stark betonte (oft im Widerspiel auch schwach betonte) Silben und Silben an sich. Jede Metrik ist abhängig vom phonologischen System ihrer Sprache, außerhalb dieser Systeme kann Sprachliches nicht existieren. Da die Sprachen in den relevanten Systembereichen nur wenige grundlegend verschiedene Gruppen konstituieren, ist die Anzahl möglicher Grundprinzipien nicht groß, obwohl die tatsächlichen jeweiligen Ausgestaltungen zu einer Menge örtlich und zeitlich lokalisierter Variationen von Metriken führen. Im folgenden knappen Überblick über die existenten Grundausrichtungen werden Sprachen lediglich als Beispiele aufgezählt. Auf alle Einzelheiten ist weitgehend verzichtet. Oft werden in einem Sprachbereich nacheinander verschiedene Metriken verwandt. Ursachen dafür sind Änderungen der phonologischen Systeme und/oder kulturelle Einflüsse, die natürlich nur im Rahmen des Systems möglich waren, gegebenenfalls durch Umdeutung diesem System eingepaßt

wurden<sup>16</sup>. Oft vereinigen sich mehrere Grundrichtungen in einer Metrikausformung, z.B. akzentuierender Takt und Silbenzählen vielfach in Europa seit dem frühen Mittelalter.

### 1. Quantitierend (lange: kurze Silben).

Beispiel:

Árma virúmque cáno Tróiae qui prímus ab óris  
Itáliam fáto prófugus Lavínaque vénit  
lítora ... Beginn von Vergils Aeneis<sup>17</sup>.

Voraussetzung ist Vokalquantität als distinktives Merkmal und Fehlen eines stark expiratorischen Akzents. Sprachbeispiele: Altgriechisch, Latein (vgl. Anm. 16), Altindisch, Altarabisch; nicht dominierende quantitierende Elemente im Serbischen und im Tschechischen. Die Versfüße können vom Satzakkent gebunden gewesen sein, der in Sprachen mit musikalischem Wortakkent doch wohl expiratorisch gewesen sein muß<sup>18</sup>.

### 2. Akzentuierend (betonte: unbetonte Satzteile).

Da im Gegensatz zur quantitierenden Metrik, wo sich lange und kurze Silben als zwei Arten von im wesentlichen stets gleichen und deshalb taktmäßig gegeneinander setzbaren Bausteinen in regelmäßigen Wechsel bringen lassen, die expiratorische Betonung der Silben bei näherem Hinsehen nicht etwa eine gleichmäßige Zweiteilung „betont“ gegen „unbetont“ schafft, sondern eine Fülle unterschiedlicher Betonungsgrade<sup>19</sup>, und da darüber hinaus zwischen stark betonten Silben oft sehr viel mehr schwächer betonte und unbetonte Silben stehen, ist expiratorischer taktierender Rhythmus keine in sich widerspruchsfreie metrische Formung und, soweit ich sehe, überall sekundär. Primär dagegen und sehr altertümlich ist das Zählen von Satzakkent-Einheiten, also Kola-Gipfeln. Wir müssen hier demnach zwei Unterarten trennen, 2a. und 2b.

#### 2a. Kola zählend

Beispiel:

wánt-her-do-ar-árme wúntane-bàugā  
chéisurringu-gitàn sō-imo-sē-der-chúning-gāp  
Húneo-trühtin dat-ih-dir-it-nu-bi-húldi-  
gibu.

Hildebrandslied, 33–35

Übersetzung:

Wand er da vom Arme gewundene Ringe,  
aus Kaisergold gemacht, wie sie ihm der König  
gegeben hatte,  
der Hunnen Herrscher: „Das gebe ich dir nun aus  
Huld.“

Voraussetzung ist ein starker expiratorischer Akzent, speziell für den Stabreimvers auch An-

fangsbetonung der Wörter<sup>20</sup>. Sprachbeispiele: „Stabreimvers“ aller frühen germanischen Sprachen (Vorformen lebender und erloschener Sprachen). Eine bestimmte Zahl von Kolagipfeln – also nicht notwendig alle – werden je Vers durch Alliteration hervorgehoben, die Zahl der unbetonten Senkungen zwischen den Hebungen ist beliebig („Füllungsfreiheit“), wodurch die Länge der Verse sehr stark variiert<sup>21</sup>, der Rhythmus oft bewegt und ungleichmäßig wird<sup>22</sup>. Echtes Enjambement (Zäsur im Vers stärker als zwischen Versen) fehlt ursprünglich, tritt später aber auf. Die auf Kola aufbauende Metrik ist altertümlich, es gab derartiges auch in Europa außerhalb des Germanischen in früherer Zeit, wenn ich recht sehe<sup>23</sup>. Der Satzakkent wirkt in sekundär quantitierender oder taktierender Metrik vielfach noch sehr stark nach, so im Latein<sup>24</sup>, das hier im Gegensatz zum Griechischen steht<sup>25</sup>, im Deutschen<sup>26</sup> oder im Englischen<sup>27</sup>.

### 2b. Takt

Beispiele<sup>28</sup>:

Er stánd auf séines Dáches Zinnen,  
Er scháute mít vergnúkten Sinnen  
Auf dás behérrschte Sámos hín.

Beginn von Schiller, Der Ring des Polykrates

So wúteté Verzwéifelung  
Ihr ín Gehirn und Ádern

aus Bürger, Lenore

Von der Spätantike ausgehend ist seit dem frühen Mittelalter taktierende Metrik zunehmend weiter über Europa verbreitet. Der Ursprung liegt letztlich im Verschwinden der antiken quantitierenden Metrik durch Änderung der phonologischen Systeme des Griechischen und Latein: Schwund der Vokalquantitätsopposition, Aufkommen des expiratorischen Wortakzents unter Verdrängung des musikalischen. Neben dem neuen expiratorischen Wortakkent stand ein ebensolcher Satzakkent, welcher – vielleicht schwach – wohl auch schon zur Zeit der quantitierenden Metrik dagewesen war und die Versfüße zumindest im Lateinischen gebunden hatte<sup>29</sup>. Außerdem hatte sich aus der antiken Metrik oft einheitliche Silbenzahl der Verse ergeben. Dazu trat der Einfluß der hymnischen Psalmodie und auch die Lesung von antiker Dichtung mit Wortakkentbetonung. Die Tendenz ging zu einer Regelung der Zahl der unbetonten Silben zwischen den Ikten. Dabei mußten Nebensilben auch unbetonte Silben voll betont werden: Felicitáte Jóvem súperó,/si mé dignétur, quám desíderó („Jupiter übertreffe ich an Glück, wenn sie mich würdigt, die ich begehre“, aus Carmina Burana 116), womit dann das bekannte

In- und Miteinander von starrem Takt und bewegtem Satzakkzent-Rhythmus in seine Rechte trat (vgl. hierzu die Anm. 24. 26. 27), und auch Iktus-Umstellungen mehr oder minder bewußt eingesetzt werden konnten: to bé or nó to bé that is the quéstion mit der Betonung und Erregung hineintragenden Umstellung: thát is. Die Länge von Versen gleicher Bauart kann sehr unterschiedlich sein: So áll day lóng the nóise of báttle rôlled (34 Buchstaben, 26 Laute) gegen Till shórt sweet sóngs gush cléar like shórt spring shówers (50 Buchstaben, 40 Laute). – Manche Arten von taktierender Dichtung benötigen die Sicherung durch stichische Schreibung.

### 3. Silbenzählend

Beispiele:

Dies Erdenleben,  
womit mag ich's vergleichen?  
Wie wenn von Booten,  
frühe herausgerudert,  
keine Fährte zurückbleibt.

Übersetzung aus dem Japanischen, sogenanntes „Tanka“-Gedicht (Silben: 5-7-5-7-7), Verfasser Sami no Mansei, 7./8. Jh. n. Chr.

Sois sage, ô ma Douleur, et tiens-toi plus tranquille.

Tu réclamaís le soir; il descend; le voici .

Beginn von „Recueillement“ von Ch. Baudelaire; jeder Vers hat 6 + 6 Silben.

Die silbenzählende ist eine weit verbreitete primäre Metrik. Sprachbeispiele, a) ursprünglich: Gemeinslawisch, Keltisch(?), Finnisch, Indisch, Japanisch, angeblich Gemeinindogermanisch<sup>30</sup>; b) sekundär: europäische Metriken, besonders bestimmend für die romanische (und slawische, wo sie auch primär ist). Meist verbindet sich die silbenzählende Metrik mit einem oder mehreren anderen Gestaltungselementen (v.a.: Kolazählung, Takt, Reim).

Diese drei Grundrichtungen der Metrik – Quantifizierende, Akzentuierende, Silbenzählende – decken tatsächlich das Terrain ab. Allenfalls wäre noch der an sehr spezifische Voraussetzungen gebundene klassische chinesische Vers zu nennen, wo gewisse Anordnungen der Töne, die in zwei Gruppen organisiert sind, mit Zäsuren und Reim zusammenwirken.

Wichtig ist, daß sich mit der Erfindung oder der Übernahme der Schrift unter den Bedingungen der frühen Hochkulturen ein wichtiger Aspekt der Tradierung metrischer Texte ändern mußte. Orale Überlieferung ist Weitergabe der Ganzheit eines Sprachwerks jeweils von der einen zur folgenden Generation: Realisierung des sprachlichen Gebil-

des mit seiner besonderen „Aufführungspraxis“ samt musikalischen Elementen und möglicherweise mit einer Fülle von Details bis hin zu Körperhaltung, Tanz und dergleichen mehr. Hier kann uns die Völkerkunde belehren. Die metrischen Regeln konnten unter den Bedingungen der oralen Weitergabe lässig sein, sie konnten beispielsweise auch hinter einer Melodie zurücktreten. Ohnehin wurde alles zusammen als konkretes Ganzes dem Gedächtnis anvertraut, es wurde kein abstraktes Prinzip tradiert. In diesen Zusammenhang gehören aus Alteuropa neben der bekannten – inhaltlich leider fast ganz unbekannt – Druidenlehre und den weithin bezeugten Heldenliedern älteste überlieferte oder erschlossene slawische, nach Meinung aller mündlich tradierte Formung: ein freier, rezitierter Vers, der nur durch strenge syntaktische Parallelisierungen, zumindest der Versenden, gebunden war; neben ihm existierte der silbenzählende Vers, der wohl mit Gesang verbunden war. Für die mit der Schrift sich ändernden Verhältnisse ist Ägypten ein gutes Beispiel. Zwischen die Niederschrift und das Lesen – beliebig oft und stets laut, denn stummes Lesen kennt man erst in christlicher Zeit – schiebt sich nun bei allem, was ephemere Bedürfnisse überschreitet, sehr bewußt intendiert eine zeitliche Distanz ein, die auch weiteste Fernen überbrücken soll: „Ewigkeit“ u.ä. Es ging nicht an, auf jede Wand, auf jede Tafel, jeden Papyrus eine Gebrauchsanweisung zu schreiben, die überdies schwierig zu formulieren gewesen wäre. Jetzt mußte vielmehr die Metrik – nur als Beispiele: Tempelinschriften, Grabinschriften, später auch Hymnen in Gräbern, Lebenslehren – derart in feste, leicht zu tradierende Regeln gefaßt sein, daß das richtige (laute) Lesen, Rezitieren gesichert war. Der Traditionsstrom mußte auf ein abstraktes Leseprinzip reduziert werden. Zusätzlich verschriftlichte Hilfe konnte nur stichische Schreibung leisten oder Interpunktion (Verspunkte<sup>31</sup>). Doch wandte man diese Hilfsmittel aus verschiedenen Gründen, die wir nur erraten können (Kostbarkeit des beschrifteten Materials, Einbindung der Schrift in übergeordnete formale Gestaltung) nur recht selten oder auf eine Schriftart beschränkt (Verspunkte, hieratisch) erst in einer Zeit an, in der die Metrik den Akzentverhältnissen der gesprochenen Sprache nicht mehr gemäß war. – Ein ähnliches Problem stellte sich in allen Schriftkulturen, doch nicht immer in der Schärfe wie in Ägypten<sup>32</sup>. Im frühen Griechenland wird z.B. die orale Rhapsoden-Tradition vermittelnd gewirkt haben oder die Traditionspflege in den Adelskreisen auf Lesbos (Alkaios, Sappho). – Der moderne freie Vers wäre ohne stichische Schreibung natürlich nicht existent, jedenfalls nicht tradierbar.

Zu den Mitteln, die unter den strengen Bedingungen früher schriftlicher Überlieferung die feste Form allein nicht (mehr) sichern konnten, gehören alle „Kunstmittel“: Der \*Parallelismus membrorum, der in ungeheurer Verbreitung und in manchen Variationen auftritt<sup>33</sup>, Reim (Binnen- und Endreim) und Alliteration, Anapher und Epipher und alle Arten von Wiederholungen samt Refrain, Paronomasien, Synonymen und Homonymen<sup>34</sup>.

Vor diesem Hintergrund ist es offensichtlich, daß für Ägypten als Grundlage einer primären Metrik allein nach dem hier aufgestellten Schema 2a) „Akzentuierend, Kola zählend“ angenommen werden kann. Einerseits der starke expiratorische Akzent, das Fehlen von Quantitätenopposition gemäß den Gegebenheiten des Zweisilbengesetzes, andererseits die Unmöglichkeit, Verse mit einheitlichen Silbenzahlen abzuteilen, läßt keine andere Wahl. Dies hat sich bewährt in der Erschließung der Metrik durch G. Fecht<sup>35</sup>. Dasselbe gilt aber auch für alle asiatisch-altsemitischen (vorchristlichen, vorarabischen) Metriken. Man vergleiche einsteilen die metrische Übersetzung der Psalmen 1 und 137 in Fecht, *Stilistische Kunst*, 34 f.<sup>36</sup>. Die Gleichartigkeit auch der sehr alten akkadischen Metrik steht fest<sup>37</sup>, so daß man nicht mit der Übertragung des Prinzips solcher Metrik von Ägypten in das angrenzende Vorderasien rechnen muß. – Die früheren Versuche, die äg. Metrik zu erschließen, scheiterten ebenso wie m.E. alle Versuche, dies für die frühsemitischen Metriken zu leisten, daran, daß man nicht unterschied zwischen Wort- und Satzakkzent und schlicht unseren – sekundären, erst historisch durch komplizierte Übersichtung gewordenen – Takt auf älteste Primärmetrik übertragen wollte<sup>38</sup>.

In allen diesen Metriken umfaßt der Vers als kleinste Einheit zwei oder drei Hebungen (Kola). Die Verse bilden relative Sinneinheiten, das heißt: Die Zäsur zwischen zwei Versen (also zwischen dem letzten Kolon des einen Verses und dem ersten Kolon des nächsten Verses) muß inhaltlich-syntaktisch stärker sein als die Zäsuren zwischen den Kola eines und desselben Verses. Da es sehr selten Grenzfälle für die Beurteilung geben kann, und da wir von der in so vielen Textarten angewandten äg. Metrik (und den verwandten semitischen) gewiß nicht mehr durchgängige Vollkommenheit erwarten sollten als von den uns näher stehenden neueren Metriken, müssen wir vernünftigerweise konzedieren, daß in äußerst seltenen Fällen die Zäsur zwischen Versen auch einmal nur wenig fühlbar stärker sein wird als innerhalb der Verse. Solche Fälle müssen aber tatsächlich extrem selten sein, und niemals darf die Zäsur zwischen Versen schwächer sein als Binnenzäsuren,

denn damit würde die Grundlage zerstört. Enjambement in diesem Sinne steht also in Widerspruch zur Existenz der Metrik, aber, wohlgemerkt: Enjambement in diesem Sinne, denn der Begriff ist als solcher nicht scharf definiert.

Die Unschärfe ihrer Vorstellung von Enjambement beeinflusst M. Lichtheim in ihrer Kritik in: *JARCE* 9, 1971/2 (erschienen 1974), 102–110. Einerseits beanstandet sie „the breaking up of sentences“ (S. 106), als ob im Ägyptischen eine Metrik denkbar wäre, in der jeder Vers identisch ist mit einem ganzen Satz („sentence“). Im konkreten Fall<sup>39</sup> übersieht sie, daß *jb.j hr-hrp-j / r-b3k n-njswt* (nach Lichtheim ein Enjambement) in seinem ersten Teil „mein-Herz leitete-mich“ (und mit gewollter Wendung indirekt auch in seinem zweiten Teil) ein Zitat aus Sinuhe (Brief an den König) B 228–230 ist: *rdwj.j hr-hwhw / jb.j hr-hrp.j / ntr 33-w'rt-tn hr-st3.j*. Zum andern kritisiert sie, daß ich angeblich Sätze metrisch trenne trotz der Anwesenheit von syntaktischem Parallelismus membrorum (S. 106), konkret: zwei emphatischen *sdm.f*-Formen. Tatsächlich aber geht es um einen Text<sup>40</sup>, der nicht durch zwei, sondern durch fünf emphatische Formen strukturiert ist: *emphat. sdm.n.f* (folgt ein Vers), *emphat. sdm.n.f* (folgt ein Verspaar), *emphat. sdm.n.f* (folgt ein Verspaar), *emphat. sdm.f* (folgt ein Verspaar), *emphat. sdm.f* (folgt ein Vers). Dann bemängelt sie (S. 108) eine Versabtrennung nach dem gewichtigen äg. *jrj-hprw* und vor dem zugehörigen *m* „als“<sup>41</sup>, was im glatten modernen Englischen zwar eng zusammengehörig wirkt („appear as“), nicht aber im Ägyptischen, wo das *jrj-hprw* „Gestalt annehmen, in einer Gestalt erscheinen“ eine für einen Gott typische Handlung ist (übertragen bei uns auf der Ebene von: „Allmacht erweisen“, „sich erweisen“, „sich erheben“ und derartigen religiösen Begriffen), worauf im nächsten Vers folgt, in welcher Gestalt und – eng damit verbunden – zu welchem Zweck das geschieht. – M. Lichtheim selbst begeht alle diese angeblichen „Sünden“ massenhaft bei ihrer eigenen Versabtrennung in Ancient Egyptian Literature, die sie als solche durchaus ernst nimmt<sup>42</sup>. Das kann auch nicht anders sein, denn mit ihren Forderungen kann kein Übersetzer leben, und es wäre schade gewesen, wenn sie ihre Übersetzungen, die in vielem einen echten Fortschritt darstellen, damit belastet hätte. Einiges sei immerhin angeführt. „Breaking up of sentences“ findet sich natürlich auf jeder ihrer Seiten oft genug. Verstöße gegen die von ihr fälschlicherweise aufgestellte Vorschrift, daß Verse „complete sentences“ sein müßten oder „complete dependant clauses (circumstantial, participle clauses, and relative clauses)“<sup>43</sup>, finden sich auch oft<sup>44</sup>. Verstöße gegen das

unbegründete Dogma, daß ein Parallelismus immer zwei aufeinander folgende Verse fülle, sind gleichfalls ungemein häufig<sup>45</sup>. Es gibt Ausnahmen von der Regel, daß jeder Vers zwei oder drei Hebungen (Kola) hat („Zweiheber“ und „Dreiheber“). Im Ägyptischen kommen extrem selten Verse mit einem Kolon („Einheber“) vor, in kleineren Texten mit anaphorisch verzierter Strophengliederung sind sie – nur sehr relativ! – öfter zu finden, aber nur deshalb „öfter“, weil der „Lebensmüde“ zufällig erhalten ist. Das Zahlenverhältnis von Einhebern zu normalen Versen ist, auch beschränkt auf das, was man in Sammelübersetzungen „Ägyptischer Literatur“ findet, eins zu mehr als tausend! Voraussetzung für den Einheber ist eindeutige Abgrenzung von den umgebenden Versen dadurch, daß diese Dreiheber sind, mindestens einmal aber auch nur durch überaus klare sachliche Gliederung und refrainartige Wiederholung des Einhebers<sup>46</sup>. Im „Lebensmüden“ ist wahrscheinlich das erste der drei Klagelieder, sicher aber das zweite und dritte reich an Einhebern. Die Struktur dieser „Lieder“ wurde verkannt<sup>47</sup>, deshalb drei Beispiele: 2. Lied, 8. Strophe: 3 *dd.j n-mw mjn / 1 n-sh<sup>3</sup>.tw-sf / 3 n-jrj.tw n-jrjw m-t<sup>3</sup>-t* „zu-wem soll-ich-sprechen heute? / Man-erinnert-sich-nicht-des-Gestern, / man-hilft-nicht dem-Helfer heutzutage“; 3. Lied, 2. Strophe: 3 *ju-mwt m-hr.j mjn / 1 mj-stj-<sup>c</sup>ntw / 3 mj-hmst hr-ht<sup>3</sup>w hrww-t<sup>3</sup>w* „Der-Tod steht-vor-mir heute / wie-der-Duft-von-Myrrhe, / wie-das-Sitzen unter-dem-Segel am-windigen-Tag“; 3. Lied, 3. Strophe: 3 *ju-mwt m-hr.j mjn / 1 mj-stj-zšnw / 3 mj-hmst hr-mrijt nt-t<sup>3</sup>ht* „Der-Tod steht-vor-mir heute / wie-der-Duft-von-Lotus / wie-das-Sitzen auf-dem-Ufer des-Landes-der-Trunkenheit“<sup>48</sup>. Die Struktur des nächsten Beispiels wurde ebenfalls in einem Punkt mißdeutet<sup>49</sup>. Es ist eine in den Text der Stele Berlin 20377 (Nebre<sup>c</sup>) eingefügte Strophe, die m. E. aus der Untergrundpropaganda der Amarnazeit (Preis Amuns) stammt, jedenfalls stilistisch nicht zu dem hausbackenen Stelentext paßt:

	1 <i>z'wjj-tn-r.f</i>
	3 <i>whm-sw n-šrj šrjt</i>
	2 <i>n-š'jjw šrjw</i>
	3 <i>šddjj-sw n-d<sup>3</sup>mw-d<sup>3</sup>mw</i>
	<i>ntj-bw-hpr.sn</i>
	3 <i>šddjj-sw n-rmjw hr-mtij</i>
	2 <i>n-š'pdw m-t<sup>3</sup>-pt</i>
3 <i>whm-sw n-hm-sw rh-sw</i>	
1 <i>z'wjj-tn-r.f</i>	

Zielgruppen:	
Nachkommen	} Menschen
Soziale Gruppen	
Gegenwart-Zukunft	} Tiere
unten	
oben	
Unwissende-Wissende	

Die Einheber sind geeignet, zusätzlich zu zeigen, wie auch die Zwei- und Dreiheber Elemente eines geschaffenen Systems von Metrik sind. Im kurzen zweiten „Lied“ des „Lebensmüden“ wird die topische Elends-Thematik behandelt, und es treten mehrere Einheber auf: eben deshalb, weil sie in diesen „Liedern“ gewollt sind. Dieselbe topische Thematik haben wir in anderen, ganz unverhältnismäßig längeren Texten wie Neferti, Chaicheperresonb und Admonitions, aber hier tritt nun kein einziger Einheber auf: weil sie in dieser Art von Texten nicht gewollt sind, natürlich.

Es gibt auch ganz wenige Vierheber, doch da liegen zumindest im Ursprung Fehler, altägyptische Fehlinterpretationen vor, wie sich jetzt deutlich sehen läßt, wenn auch die Einzelheiten der historischen Vorgänge naturgemäß im Dunkel liegen. Im „Bauern“ gibt es nur normale Verse – insgesamt sind es bei B<sub>1</sub> (der Schluß ist ja zerstört) wohl 630 Verse – mit diesen Ausnahmen: An einigen Stellen, insgesamt in den verschiedenen Mss. drei, findet sich in der einen Handschrift ein Vierheber, den die anderen Handschriften, soweit vorhanden, vermeiden. Das sind R 53/4 und 55/6 (zusammen zwei Vierheber) = B<sub>1</sub> 2/3, B<sub>1</sub> 39/40 und B<sub>1</sub> 4/5 (nur Dreiheber); B<sub>1</sub> 104/5 (ein Vierheber, keine andere Hs. erhalten). Alle diese Verse beginnen mit *dd.jn-NN* „da sagte NN“. Dasselbe begegnet in „Lebensmüder“, 55/6: *ju-wpj.n-n.j b<sup>3</sup>.j r<sup>3</sup>.f wšb.f-ddt.n.j* „da-öffnete-zu-mir mein-Ba seinen-Mund, daß-er-beantworte-was-ich-gesagt-hatte“, also wieder im Beginn einer Rede. Das ist zunächst einmal alles, und es liegt nahe, daran zu denken, daß in Textbüchern \* „Dramatischer Texte“ die Redenden vor ihrem Redetext aufgeführt werden, ganz wie in unseren Bühnenspielen und Drehbüchern, daß aber diese Regieanweisungen natürlich nicht mitgesprochen wurden bei der Aufführung. Vermutlich gab es Beeinflussung der Gattung Erzählung (u. ä.) durch die Gattung Textbuch. In CT Sp. 148 und Sp. 312 (CT II, 209 ff., IV, 68 ff.) haben wir ein zu Totentexten umgearbeitetes Textbuch<sup>50</sup>, und es kann

1 Hütet-euch-vor-ihm!
{ 3 Verkündet-ihn dem-Sohn und-der-Tochter,
2 den-Großen und-den-Kleinen!
3 Berichtet-von-ihm Nachkommen-von-
Nachkommen, die-noch-nicht-geboren-sind!
{ 3 Berichtet-von-ihm den Fischen in-der-Tiefe,
2 den-Vögeln im-Himmel!
3 Verkündet-ihn dem-der-ihn-nicht-kennt
und-dem-der-ihn-kennt!
1 Hütet-euch-vor-ihm!



nicht ausgeschlossen werden, daß in früher Zeit, aus der wir keine direkten Textzeugen besitzen, also etwa in der Ersten Zwischenzeit, die Dialoge in allen oder gewissen Erzählungen (o.ä.) ebenso behandelt worden sind wie die Dialoge der „dramatischen“ Textbücher. Auch das Phänomen, daß es in Erzählungen des frühen MR (Sinuhe, Schiffbrüchiger<sup>51</sup>) Reden ohne Einleitungsformel gibt, wie das in religiösen Büchern üblicher ist, könnte damit zusammenhängen: Weglassen der Nennung Redender neben Einarbeitung in den metrischen Text. Wenn Textbücher älter sind als Erzählungen (o.ä.), und das ist wahrscheinlich, liegt Beeinflussung ja recht nahe. – Aus späterer Zeit ist mir nur ein einziger Vierheber bekanntgeworden: ein nach Aussage, Kontext und Stellung in der Gliederung sehr hervorgehobener Vers aus dem Großen Amarnahymnus<sup>52</sup>. Hier mag sich der Verfasser, gewiß Amenophis IV. (Achnijati) selbst, als eigenwilliger und neuerungsbeflissener Kenner und Verehrer alter Literatur bewiesen haben. So sehr die Spekulation ist und bleiben muß, darf man immerhin bemerken, daß eine solche Haltung zu einem äg. königlichen ‚Reformator‘, der den uralten Sonnenkult verabsolutiert, nicht übel paßt. – Man sieht jedenfalls, daß die Vierheber nicht eigentlich Bestandteil der ägyptischen Metrik sind, sondern eher ein spezielles Problem von gewissem allgemeineren Interesse.

An die extrem seltenen Einheber und die an den Fingern einer Hand abzählbaren Vierheber schließt das Mißverständnis an, das der Kritik W. Schenkels zugrunde liegt<sup>53</sup>. Er kommt (S. 105) auf den bezeichnend irreführenden Satz: „Solange ein Vers weniger als fünf Kola enthält, ist er formal korrekt“. Auf S. 106 heißt es: „Dabei dominieren ‚relative Sinneinheiten‘ aus zwei und drei Kola, während andere Längen seltener sind. So wenig wahrscheinlich größere Längen als vier Kola sein mögen, es läßt sich schwerlich positiv nachweisen, daß sie nicht existiert haben.“ Es ist klar, wohin das zielt, auf Auflösung der Metrik in allgemein-linguistisch brauchbare Einheiten. Mit demselben Recht könnte man die griechische Metrik suspendieren, solange noch die Chance besteht – ganz theoretisch, versteht sich, aber dennoch! –, daß bislang unbekannte Versmaße auf äg. Papyri gefunden werden. Schenkel setzt dann (S. 105 f.) „semantische Strukturierung“ gleich mit der Metrik, aus den Versen werden „Makro-Kola“, indem er zugleich sagt „denn es ist wahrscheinlich, daß alle sinnvollen Texte von einiger Länge in irgendeiner Weise semantisch strukturiert sind“. An der „semantischen Strukturierung“ sinnvoller Sätze zweifelt wohl kaum jemand, aber mit Metrik oder Nichtmetrik hat das nichts zu schaffen, denn „sinnvolle Sätze“ gibt

es in Metrik und in Prosa. Auf solche Art läßt sich freilich das Besondere der Metrik, indem man es eliminiert, sehr leicht in das Allgemeine der Sprache auflösen<sup>54</sup>.

Außerdem hat Schenkel (S. 104) „Bedenken, wenn z. B. ein Text aus zwei Teilen besteht, dessen erster Teil 9 Verse umfaßt, der zweite 8 Verse, oder 18 bzw. 14 Verse“. Er vermißt in der Komposition dieser Verse „bedeutungsvolle Beziehungen“, vergißt aber zu erwähnen, daß der Text, auf den er zuerst verweist (MDAIK 19, 73, Liebeslied) so gebaut ist:  $(2 + [2 + 1 + 2] + 2) + (2 + [1 + 2 + 1] + 2)$ , was ja nun mit seiner großartigen variierenden Responion etwas anderes ist als „9 + 8“, und daß der Text von „18 + 14“ Versen (ZÄS 92, 30), ein schlichter Text aus dem Grab Theben 130, richtiger  $(4 + 7 + 7) + (6 + 6 + 2)$  ist, wobei 18 und 14 außerdem als die Doppelten der bedeutsamen Zahlen 7 (v. a. solar, aber auch weit darüber hinaus) und 9 (Umfassendes als ‚Plural des Plural‘, vgl. die „Neunheiten“ = „Totalitäten“) zu sehen sind. Bei Schenkel klingt das aber so (S. 104 f.): „Die Zahlen 8 und 9 bzw. 18 und 14 dagegen haben ohne weitere Erläuterung keine Bedeutung. Allenfalls ließe sich bei 8 und 9 vermuten, daß die Teile annähernd gleich lang sind und daher subjektiv als gleich lang empfunden wurden – das wäre eine Einschränkung für die exakte Meß- und Zählbarkeit „metrischer“ Gebilde –, bei 18 und 14 liegt eine Deutung kaum auf der Hand.“

Damit wurde indirekt bereits etwas zu den über den Vers hinausgehenden Einheiten der Metrik gesagt. Um das klarzustellen, sei vorausgeschickt, daß man dem Ägypter dasselbe zugestehen muß wie anderen Völkern. Sogenannte „stichische“ Dichtung, also Reihung von Versen ohne Strophenbildung, ist weit verbreitet, man denke doch nur an Homer und Vergil als die berühmtesten! Freilich ist wahr, daß mir sichere Beispiele dafür aus Ägypten nicht geläufig sind, doch kann derartiges ja noch auftauchen. Doch zum bislang belegten Aufbau der Einheiten: Zwei oder drei Verse bilden eine erste größere Einheit (stets Sinneinheit!), ich habe sie „Versgruppe“ genannt. Mehrere Versgruppen vereinigen sich zu größeren Gebilden (Sinneinheiten!), und so geht die Staffelung, wenn der als Einheit konzipierte Text lang genug ist, weiter. Welche Termini man wählt, ist nicht wichtig: etwa Strophe, Groß-Strophe, Lied, Gesang, Teil oder Kapitel. Dabei entstehen oft, und zweifellos beabsichtigt, auch formal sehr reizvolle Gebilde. Vergleichsweise selten ist die Abfolge gleichlanger Strophen<sup>55</sup>, was für den ägyptischen Geschmack wohl zu eintönig war. Auch wir sind ja nur vom gesungenen Lied und den Balladen her an solche Monotonie gewöhnt, die Gedichte

unserer Poeten haben meist – u. a. gattungs- und zeitbedingt – andere Strophenstrukturen. Die Staffelung der Einheiten führt im Ägyptischen bei wirklichen Kunstwerken zu komplizierten Gestaltungen, wobei auch eine nicht sehr große Zahl von Versen Gesamtgliederungen nach mehreren Gesichtspunkten aufweisen kann<sup>56</sup>. Wenn man fragt, ob und wie denn derartige polyphone Übersichtungen und Durchdringungen vom Hörer-Leser – auch der Leser war ja stets Hörer – aufgenommen und nachvollzogen werden konnten, so ließe sich vielerlei antworten. Das Gültigkeits- und Ewigkeitsstreben der Ägypter wäre zu nennen; das „Richtiges“ schaffen will nicht nur für den teilnehmenden Mitmenschen; auf die Musik könnte verwiesen werden, in der Analoges gilt, was die Rezeptionsmöglichkeit beim einfachen Hören betrifft; auf die Baukunst der Griechen, in der nicht bewußt werdende Feinheiten beeindruckend „wirkten“, und auf die Dome des europäischen Mittelalters, von denen ebenso Esoterisches zu sagen ist; auch auf Entsprechendes bei klassisch-antiken bis hin zu modernen Sprach-Kunstwerken wäre zu achten. Das Gültigste, Grundsätzlichste aber hat einer der Frühesten gesagt, Heraklit (Fragment B 54): ἁρμονίη ἀφανής φανεροῦς κρείσσω „Stärker als offenbare ist nicht offenbare Harmonie“. Freilich, Sinn für dichterische Werte, für gliedernde Proportionen sollte man haben, und das ist einfach nicht von jedem Wissenschaftler zu erwarten. Auch ein Cicero hatte da bedenklliche Interessenlücken, und er war bedeutend genug, sich dazu zu bekennen: Negat Cicero, si duplicetur sibi aetas, habiturum se tempus, quo legat lyricos (Seneca, epist. 49, 5) „Cicero sagt, daß, auch wenn ihm das Lebensalter verdoppelt werde, er dennoch keine Zeit aufwenden würde, die Lyriker zu lesen.“

Die Geschichte der äg. Metrik ist einfach. Da die Metrik auf Einheiten des Satzakkzents beruhte, sollte man glauben, daß mit der Änderung dieses Satzakkzents – er wurde bis in die SpZt schärfer, die Kola also gerafft – auch die Metrik sich kontinuierlich gewandelt habe. Dem war aus naheliegenden Gründen nicht so, man wollte Tradition, Verbindlichkeit über sehr lange Zeiträume. Nur einmal waren äg. Herrscher so revolutionär oder von Traditionen ungehemmt, Änderungen einzuführen: die thebanischen Teilherrscher der 11. Dyn. vor der Reichseinigung, während der Ersten Zwischenzeit also. Zwei Regeln wurden damals dem lebendigen zeitgenössischen Satzakkzent angeglichen: eine finite Form der *sdm.f*-Suffixkonjugation und ein nach ihr stehendes substantivisches Objekt galten nur noch als eine einzige Hebung, und dasselbe wurde gültig für substantivisches Subjekt und nachstehendes prädikatives Pseudopar-

tizip (nicht als Umstandssatz!). Mit dem Sieg der Thebaner gewann die solchermaßen leicht der Sprachrealität angepaßte Metrik im MR für ganz Ägypten Verbindlichkeit, und daran änderte sich nichts mehr bis zum Ende des Ägyptischen in nachchristlicher Zeit, obwohl sich der Satzakkzent in dem Zeitraum zwischen 2000 v. Chr. und 400 n. Chr. stark verändert hatte im Sinne der Verstärkung und Raffung, im Koptischen dann – und einige Zeit zuvor schon im Präkoptischen – umgekehrt im Sinne einer rückwärts laufenden Bewegung des Nachlassens des expiratorischen Wort- und Satzakkzents<sup>57</sup>. Im Koptischen ist die alte Metrik in frühen Texten (Gnosis) offenbar durch eine neue (oder mehrere neue) ersetzt, die freilich nicht grundsätzlich andersartig ist. Es ist nun mit vielfachen Einflüssen zu rechnen und mit der Möglichkeit daraus resultierender komplizierterer, weniger eindeutiger sekundärer Metriksysteme<sup>58</sup>. Im christlichen Koptischen dürfte die Prosa der Bibelübersetzung und griechischer oder syrischer Predigten vorbildlich gewesen sein.

Kleinere Probleme, denen nur durch Sammelarbeit beizukommen ist, stellen Univerbierungen z. B. indirekter Genitive, aber auch anderer Verbindungen dar, die in der Metrik schon des MR und zunehmend des NR in bescheidenem Maße zugelassen sind. Es geht um sehr häufig vorkommende oder auch phonetisch leicht zusammenklingende (im ersten Glied kurze, lautschwache) Verbindungen, die lexikalisch behandelt werden müssen (z. B. *n-kʔ-!-n-*, *hm-!-n-njswt*).

Ein letzter Punkt läßt sich wiederum an Schenkels Ausführungen anschließen, die hier für eine verbreitete Unsicherheit stehen. Es geht um den Anwendungsbereich der Metrik, der umfassend ist. Außerhalb der Metrik stehen nur Texte geschäftlicher oder bürokratischer (nicht herrscherlicher) Art, Listen, Protokolle, mathematische Aufgaben und vielleicht auch einige Briefe, die zumindest normalerweise aber metrisch sind. Schenkel schreibt (S. 104): „Es wird behauptet, daß – mit geringen Ausnahmen – die gesamten altägyptischen Texte, die auf uns gekommen sind, nach den Prinzipien der „Metrik“ aufgebaut sind, d. h. nicht nur poetische oder literarische Werke, sondern beispielsweise auch private Briefe und Titelreihen. Dieser Tatbestand ist unvereinbar mit allen Vorstellungen, die man sich nach den Gegebenheiten in anderen Kulturkreisen von Metrik macht, auch wenn man dem alten Ägypter nach der Parallele der antiken Kunstprosa mehr Form zubilligen mag, als heutzutage üblich ist. Angesichts der unbestreitbaren Tatsache, daß sich die Theorie der „Metrik“ tatsächlich in dem behaupteten Umfang auf die altägyptischen Texte anwenden läßt, erhebt sich die Frage, ...“ Diese Frage

Schenkels geht natürlich dahin, ob die Metrik nicht aufzulösen sei zugunsten allgemein linguistischer Beobachtungen, also der Schenkelsche Schritt: weg von der auf dem Satzakzent aufgebauten Metrik und hin zum Satzakzent ohne Metrik, jedoch Beibehaltung der aus der Metrik auf den Satzakzent gezogenen Schlüsse.

Wie gesagt, mit dem Staunen über den Anwendungsbereich der ägyptischen Metrik steht Schenkel nicht allein. Tatsächlich aber sind „alle Vorstellungen, die man sich nach den Gegebenheiten in anderen Kulturkreisen von Metrik macht“ bei den eigentlich zuständigen Wissenschaftlern ganz andere! Nur klafft hier leider eine tiefe Kluft zwischen Literaturwissenschaft und Klassischer Philologie auf der einen Seite und Orientalistik samt Ägyptologie auf der anderen, und man scheint sich dieser Kluft nicht einmal bewußt zu sein.

Zunächst ist die so übliche Gleichsetzung von Metrik, Vers etc. und von „Poesie, Dichtung“ als Bestandteile der „Literatur“ einfach falsch. Gebundene (metrisch versifizierte) Sprache kann, muß aber nicht „Dichtung“ sein. Ich zitiere aus Das Fischer Lexikon, Literatur 2/2, S. 601: „Vorwissenschaftlichem Denken und dem ihm folgenden Sprachgebrauch ist es geläufig, eine Dichtung als ein Stück Sprache zu verstehen, das sich durch Vers und Reim von der alltäglichen Prosa abhebt. Vers und Reim werden als etwas Schönes, als eine Verzierung empfunden. Weniger bewußt als die schmückende ist die ordnende Funktion von Vers und Reim, obwohl bekannte Redewendungen an sie erinnern. Wer sich auf eine Sache ‚keinen Vers machen‘, sie sich nicht ‚zusammenreimen‘ kann, vermißt daran nicht etwa ästhetischen Reiz, sondern logische Eindeutigkeit. Was ein Vers aussagt, erhält durch seine Form Überzeugungskraft.“ Ich betone mit allem Nachdruck die Wichtigkeit der Ordnung des Chaotischen für frühe Hochkulturen und fahre mit dem Zitat nach S. 602 fort: „Wissenschaftliches Denken erliegt nicht dieser Magie, sondern bemüht sich um deren anthropologische Deutung. Es setzt aber auch nicht Dichtung mit versifizierter oder gar mit gereimter Rede gleich, sondern spricht einem guten Prosaroman eine vielfach stärkere dichterische Potenz zu als etwa einem Schlagertext. Prosa ist also nicht die Antithese zu Dichtung, sondern zu ‚Vers‘, womit nicht der einzelne Vers im Sinne von Verszeile oder Strophe gemeint ist, sondern die durch den Vers gebundene Rede im Gegensatz zur ungebundenen Rede der Prosa.“ Ich zitiere aus Werner Krauss, Grundprobleme der Literaturwissenschaft<sup>59</sup>, S. 42: „Seit der menschlichen Vorgeschichte bis hin zur griechischen Aufklärung hatte die Poesie das Alleinrecht in allen Literaturen. Im

Verhältnis von Poesie und Prosa ist das Primat der Poesie erst in neuerer Zeit gebrochen worden. Über den ungeheuren zeitlichen Vorsprung der Poesie kann kein Zweifel bestehen. [...] Für neuere Autoren ist die magische Herkunft der Poesie und damit ihre Herkunft aus der jüngeren Steinzeit gesichert.“ Hier ist der ausschließliche Gebrauch des Begriffs „Poesie“ gerade im Licht des ersten Zitats unglücklich, doch wird die Grundvorstellung der Literaturhistoriker deutlich, wenn auch etwas zu romantisch eingefärbt. P. Munro hat in seinem Aufsatz „Altägyptische Metrik als Formprinzip und Mittel der Textinterpretation“, in: OLZ 63, 1968, 120 aus J. Huizinga, Homo ludens<sup>60</sup> zitiert: „In den fortgeschritteneren Kulturen hat sich noch lange der Zustand erhalten, daß die Gedichtform, die noch weit davon entfernt ist, rein als Befriedigung eines ästhetischen Bedürfnisses aufgefaßt zu werden, zum Ausdruck für alles dient, was wichtig oder lebensnotwendig für das Leben der Gemeinschaft ist.“ Ich fahre mit dem Zitat fort: „Überall geht der literarischen Prosa die poetische Form voraus. Was heilig oder feierlich ist, sagt man in einem Gedicht. Nicht allein Hymnen und Sprüche, auch ausführliche Traktate werden im üblichen metrischen oder strophischen Schema verfaßt, so die altindischen Lehrbücher, die Sūtras und Sāstras, ebensogut aber die älteren Erzeugnisse der griechischen Wissenschaft: Empedokles gießt seine Philosophie in ein Gedicht, und noch Lukrez folgt ihm hierin. [...] In Japan wurde noch bis zur Umwälzung von 1868 der Kern ernsthafter Staatsdokumente in Gedichtform verfaßt.“

Ich kann mir nicht immer alles zu eigen machen, was, leicht etwas pauschal und romantisch, in der vergleichenden Literaturwissenschaft über frühe Zustände vermutet wird, im Prinzip aber schließe ich mich an. Die erkennbaren Fakten würden ohnehin schon genügen für das, worum es hier geht. Daß die Prosa relativ spät ist und früher die gebundene Sprache allein beherrschend war, duldet keinen Zweifel, und das gilt eben auch für den alten Orient. Es genügt, hier an die klassische Antike zu erinnern. Das Lehrgedicht ist die maßgebliche Ausdrucksform von Hesiod bis in den späten Hellenismus (und weit darüber hinaus) auch für Geschichtsschreibung, Philosophie und so weiter, sogar für Kochrezepte. Die Entwicklung ältester literarischer Prosa setzte in zwei Bereichen ein. Erstens bei den frühesten vorsokratischen Philosophen. Hier stehen im 6. Jh. Prosa und Lehrgedicht nebeneinander. Die Prosa hatte im Osten zumindest ihr Schwergewicht, war zunächst wohl auf ihn beschränkt. Anaximandros und Anaximenes von Milet, der ‚dunkle‘ Heraklit von Ephesos, Pherekydes (der ‚Theologe‘) von der

Insel Syros haben, wenn auch nur minimale Reste erhalten sind, zweifellos wirkliche, freilich mehr oder minder vom Epos beeinflusste Prosa geschrieben. Die Geschichtsschreibung ist der zweite Bereich, in dem sich Prosaliteratur bei den jonisch-kleinasiatischen Logographen im 6. Jh. herausgebildet hat, deren größter Hekataios aus Milet (vor 500) war, gegen den bekanntlich Herodot, der ‚Vater der Geschichte‘, polemisiert.

Wir stellen fest, daß die bei der Erschließung der äg. Metrik zutagegetretene fast uneingeschränkte Ausschließlichkeit der metrisch gebundenen Texte sehr wohl dem entspricht, was zu erwarten war. Es ist der Zustand, den man, die bis Homer sicher zurückreichende Linie extrapolierend, vermuten mußte. Man lese eine Prosaübersetzung der Ilias oder der Odyssee und frage sich, ob man die Masse dieser Werke, wenn die Metrik nicht überliefert wäre, als ‚Dichtung‘ oder als ‚Prosa‘ angesehen hätte: ohne jeden Zweifel als ‚Prosa‘<sup>61</sup>!

<sup>1</sup> Es ist also nicht angängig, die Wiedergewinnung der Kola des Satzakkzents zu bejahen, den metrischen Charakter derjenigen Texte, aus denen diese Kola gewonnen sind, aber zu bezweifeln, wie das W. Schenkel tut in: MDAIK 28, 1972, 103–107. Die verbindliche detaillierte Analyse der Bildungsgesetze metrischer Texte als solcher ist die Voraussetzung für die Erkenntnis der Kola des Satzakkzents. Ohne verbindliche Metrik kann es für uns keine Rekonstruktion des Inventars der Kola geben. – <sup>2</sup> Thomas Mann, Joseph und seine Brüder, Bd. 3; Ausgabe des Fischer Taschenbuch Verlag, 1098: „Er lächelte allzu selig und erblich (zugleich auf den Tod).“ Da „erblich“ gebräuchlicher ist als das Präteritum von „erbleichen“, liest man leicht zunächst falsch. – <sup>3</sup> Gardiner, EG § 491 A, 1: It may be conjectured that the earliest interrogation was marked only by the speaker's tone of voice. – „Earliest“ ist unnötig einengend. – <sup>4</sup> Zu diesen und den entsprechenden Infinitiven der i-Klasse: Fecht, in: Or 24, 1955, 288 ff. und 395 ff., vgl. auch Fecht, in: SAK 1, 1974, 196–9. Große Listen nun bei Jürgen Osing, Die Nominalbildung, Mainz 1976, 36 ff. – Daß die endbetonten Infinitive ursprünglich nur intransitiv-zuständige Bedeutung hatten, zeigt schon das durchgängige Fehlen eines St.pr. – Im übrigen vgl. die nur durch die Akzentstelle unterschiedenen Nominaltypen bei Osing, Nominalbildung: er hat zehn solcher Paare. – <sup>5</sup> Frühe Literatur: Georg Steindorff, Koptische Grammatik 1894<sup>1</sup>, § 41; Kurt Sethe, Die Vokalisation des Ägyptischen, in: ZDMG 77, 1923, 176–178. – <sup>6</sup> Zur Erhaltung unbetonter Vortonsilben (Nachtonsilben waren schon vielfach weggefallen): Sturm, in: WZKM 41, 1934, 43 ff.; Edel, in: MIO 2, 1954, 37 ff. Grundlage war die sammelnde Erschließung keilschriftlicher Umschreibungen durch Hermann Ranke, Keilschriftliches Material zur altägyptischen Vokalisation, APAW 1910. K. Sethe hatte sich gegen Rankes Erkenntnisse stets gewehrt, vgl. Vokalisation, 180 f. – <sup>7</sup> Zwei unterschiedliche Beispiele: Dyn. 18 *hi-ku-up-ta-ah* (Ranke, Keilschr. Material, 10) \**he-ko-ptah hut-k3-pt* mit \**he-* für \**haw*-(t)- und Schwund des *3* von *k3*. – Dyn. 19 *Na-ap!-te-ra* (zuletzt

Elmar Edel, Der Brief des ägyptischen Wesirs Pašijara, NAWG 1978.4, 140f.) \**Naftēra* für *Nfrit-jr(t)*, Gemahlin Ramses' II. In JNES 7, 1948, 14 hatte Edel parallel dazu den Namen der „Nofretete“ in Übereinstimmung mit den halbsyllabischen Schreibungen als \**Naftēta* erschlossen. Die Erklärung der lautlichen Entwicklung bei Fecht, Wortakzent § 376. Meine dort getroffene Feststellung, daß beide Namen, die ich für Hathor-Festruft-Namen halte, „in sehr früher Zeit gebildet wurden (allerspätstens im frühen AR)“, ist inzwischen durch einen Beleg aus der frühen 5. Dyn. für *Nfrit-jr(t)* durch Edel (ZÄS 96, 1969, 10) bestätigt. – Daß Edel dennoch in der letzten Publikation von 1978 das belegte \**Naftēra* statt eines hypothetischen, seiner Meinung nach „richtigen“ \*\**Naf-ratēra* („Napt-era, der eigentlich \**Naprat-era* lauten sollte“) durch „dissimilatorischen Silbenschwund so verkürzt“ sein lassen will, ist schwer verständlich. Dagegen spricht schon entscheidend die von Edel selbst in JNES 7 hergestellte Parallele zu \**Naftēta*, das kein *r* im zweiten Bestandteil hat; weiterhin, daß die Besonderheit der Lautung in beiden Namen oft durch halbsyllabische Schreibungen angezeigt wird, was auf feste Lautformen der hochoffiziellen Namen der beiden Großen königlichen Gemahlinnen zu schließen zwingt; die Schreiber des „protokollbewußten Pharaos Ramses“ – so Edel, in: Ägyptische Ärzte und ägyptische Medizin am hethitischen Königshof, 17 –, denen die Schreibung und damit auch die Etymologie des Namens bewußt war, hätten gewiß sich nicht erlauben, eine dissimilatorisch um eine Silbe verstümmelte Form keilschriftlich in Briefen zu verewigen. – Es bleibt also bei dem sehr frühen Ansatz. – <sup>8</sup> Erman, ÄG, 1928<sup>3</sup>, § 330 n. 2. – <sup>9</sup> Fecht, Wortakzent, Register S. 250 s. v. Synkopierung; Entwicklungsskizze der nicht zusammengesetzten Wörter: § 348 ff.; knapper Überblick über die Entwicklung der Komposita: §§ 404–6. – <sup>10</sup> Fecht, Wortakzent §§ 325 ff. und 402 f. – <sup>11</sup> Vgl. Osing, Nominalbildung (s. Anm. 4), 32 ff., 268 ff. – <sup>12</sup> Fecht, Wortakzent §§ 316–318, 381–387. – <sup>13</sup> Abriß bei Fecht, Wortakzent § 392. – <sup>14</sup> Zu \**-si* vgl. akkadisch *-si*; zu \**jātaj* vgl. den keilschr. PN (Dyn. 19) Pi-jati „der Vater“ (Albright, in: JNES 5, 1946, 19 Nr. 47; Edel, Der Brief des ägyptischen Wesirs Pašijara, 146 Anm. 1) und kopt. *ϮΙΩΤ* < \**jāt* *ʿ*, sowie das verbreitete Lallwort *at(t)a* für „Vater“; \**zi3* ist in kop. *ϮIT* < \**zi3ta3*, in Ἀϩουϩουϩ und sonst erhalten. Zur Pluralendung *-au*: Edel, Altäg. Gramm. § 269; Fecht, Wortakzent, Anm. 123; Osing, Nominalbildung, 483–499 passim. – <sup>15</sup> \**hār*: \**harif* = „Gesicht“: „sein Gesicht“; \**nātar*: *naṭār* *t* = „Gott“: „Göttin“. – <sup>16</sup> Die quantifizierende lateinische Metrik ist ein interessanter Sonderfall. Sie beruht m. E. auf hellenistisch-griechischem Einfluß zu einer Zeit, in der das Griechische in der Umgangssprache sich schon vom musikalischen Akzent (und der Vokalquantitätenopposition!) etwas wegbewegt hatte. Der Einfluß lief über griechische Lehrer an sehr frühen stadtrömischen Schulen, die die Söhne der auch sprachlich maßgeblichen Oberschicht unterrichteten, und zwar mit Vorliebe an Hand metrischer Texte: Livius Andronicus, der kriegsgefangene Grieche aus Tarent (c. 285–204 v. Chr.), schrieb, um ein Schulbuch benutzen zu können, eine Übersetzung der Odyssee in lateinische Saturnier („Odusea“). Die Behandlung quantifizierender Verse durch diese Griechen muß vorbildlich geworden sein. –

<sup>17</sup> Die Wortakzente (kaum überwiegend musikalisch), die nicht auf den „guten“ Versteil (den wir automatisch betonen) fallen müssen, sind gekennzeichnet. Zwei Kürzen entsprechen einer Länge, das Normalmaß ist lang-kurz-kurz (Daktylos), sechs Daktylen bilden einen Hexameter. Es gibt auch Hexameter, die nur aus Längen bestehen. Wer der Sprache nicht kundig ist, die Vokalquantitäten nicht kennt, über die Regelungen des Hexameters nichts weiß, könnte diese Metrik nicht „lesen“, selbst wenn die Verse stichisch geschrieben wären. Und dies, obwohl der Hexameter zu den einfachsten Ausgestaltungen dieser Metrik zählt. – In dieser Hinsicht gibt es also nicht – wie behauptet worden ist – zwischen dem Griechischen/Lateinischen und dem Ägyptischen einen wesentlichen Unterschied. – <sup>18</sup> Das wird immer wieder übersehen. – Daß Takt (Iktus) zumindest im Lateinischen neben und in dem quantifizierenden Versmaß vorhanden gewesen sein müsse, betont der Kenner Hans Drexler, Einführung in die römische Metrik, 10–11 und öfter (z. B. 50. 155). Er scheint auch für das Griechische, wo die Frage noch stärker kontrovers ist, damit zu rechnen. – Ich stimme Drexler bei und betone, daß alle Bearbeiter zu wenig die Doppelheit von Wort- und Satzaccent beachten. Wo der Wortaccent musikalisch ist, müssen dem Satzaccent expiratorische Züge eignen. Ein steigender oder geschleifter (musikal.) Akzent kann nicht „noch steigender“ (etc.) werden, um den Satzaccent herauszuheben, während ein lauter (expirator.) Akzent sehr wohl „noch lauter“ werden kann! – In Tonsprachen spielt expiratorischer Satzaccent eine Rolle, z. B. im Chinesischen (Charles F. Hockett, Peiping Morphology, in: JAOS 67, 1947, 217–28, v. a. 219, 4; idem, Peiping Morphophonemics, in: Language 85, 1950, 315–28, v. a. 317–19: „nuclear stress‘ in ‚macrosegments‘ [= Kola]). – Der Versuch von W. S. Allen in *Accent and Rhythm*, Cambridge 1973, 260–334, ferner S. 94, für das Altgriechische neben dem musikalischen Wortaccent einen expiratorischen (auf der jeweils letzten schweren Wortsilbe) anzusetzen, überzeugt nicht; s. die Besprechungen in *Phonetica* 30, 1974; *Language* 51, 1975, *Archivum Linguisticum* 1977. – <sup>19</sup> Im modernen Englisch werden (ohne Berücksichtigung metrischer Fragen) vier relative Akzentabstufungen als suprasegmentale Phoneme unterschieden von G. Trager und H. L. Smith, *An Outline of English Structure*, 1957. Die Zahl möglicher Realisierungen ohne Phonemcharakter ist selbstverständlich unübersehbar. – Eine große Skala von „Schwerabstufungen“ in Franz Saran, *Deutsche Verslehre*, 1907, und *Deutsche Verskunst*, 1934 (ed. A. Riemann). – <sup>20</sup> Zum Kolon s. oben 1133 und unten Anm. 26. – <sup>21</sup> Der Halbvers (ein bis zwei Kola, ein bis zwei Stäbe = Alliterationen) hat im althochdeutschen Hildebrandslied 3–13 Silben, im altsächsischen Heliand 4–19; die Eingangssenkung (Auf-takt) hat im Hildebrandslied 0–7 (9?) Silben, im Heliand 0–14 Silben, in der altsächsischen Genesis 0–11 Silben. – <sup>22</sup> Gegen A. Heuslers Versuche, dem Stabreimvers Takt-haltigkeit zuzusprechen („Altgermanische Metrik“, 1893), entscheidend Pretzel, in: *Deutsche Philologie im Aufriß*, 1957<sup>1</sup>, Sp. 2359 ff. Guter Überblick über den Wissensstand bei K. v. See, *Germanische Verskunst*, Stuttgart 1967. – <sup>23</sup> Ich bin sicher, daß alles, was vor dem frühesten Hexameter in Rom an Sprachformung da war, auf akzentuierende (Kola-)Metrik zurückführbar

ist, auch der Saturnier, den man dann (z. B. Livius Andronicus, oben Anm. 16) quantifizierend umzudeuten suchte. Auch die „concepta verba“ sehe ich so, Altertümliches, wie die Spruchformel des Auguren auf der Burg (Eduard Norden, *Aus Altrömischen Priesterbüchern*, 1939), liest sich wie altägyptische Metrik. – Man muß verstehen, daß durch das Griechische zunächst das Altlateinische in der Versbildung, dann vom Lateinischen alle anderen alteuropäischen Metriken verdrängt wurden mit Ausnahme eines Restes der Kelten, und v. a. der Germanen und Slawen, deren primäre Metriken uns bekannt sind. Auch bei den Kelten (Altirisch) und Slawen spielt die Kolometrie eine große Rolle. Die Silbenzählung kann jünger sein als die Kolometrie; umkehrbar ist das Altersverhältnis nicht. K. Meyer, *Über die älteste irische Dichtung I–II*, Berlin 1913–14, hält die Silbenzählung für sekundär. A. Kabell, *Metrische Studien I*, München 1978, 236 nimmt die „rhythmisch-stilistische Gemeinschaft“ der Germanen und Kelten noch für die Völkerwanderungszeit an auf der Basis „frei alliterierender Doppelhebungen“, was wohl zwei Kola meint. Der „Geregelte Stab“ und die Silbenzählung sollen jung sein (s. auch ebd., 249 f. mit Verweisen), was für den Stab jedenfalls richtig sein wird, da er von der Initialwortbetonung nicht zu trennen ist. Andererseits wird man eine eventuelle Gemeinsamkeit vor die Völkerwanderungszeit ansetzen, da um 400 n. Chr. die stabende Langzeile germanisch zufällig bezeugt ist (Goldhorn von Gallehus). Vgl. im übrigen Anm. 30. – Ein Beispiel für eine finnisch-ugrische Sprache aus Osteuropa (zentrale Wolga-Region, Mordwinisch): R. Jakobson und J. Lotz, *Axioms of a Versification System*, in: *Roman Jakobson, Selected Writings V*, 1979, 160–166. Der Vers hat 2–3 Kola (segments = phrase-members), jedes Kolon 3–5 Silben. – <sup>24</sup> Hans Drexler, *Einführung in die römische Metrik*, z. B. S. 20: „Die Caesur ist also eine gleichzeitig metrische, gleichzeitig syntaktische Erscheinung. In das Schema des Verses, innerhalb dessen die rangverschiedenen Caesuren ihre feste Stelle haben, fügt sich der Satz mit seiner syntaktischen Gliederung ein, in der Weise, daß seine Einschnitte mit den Einschnitten des Verses zusammenfallen, die dadurch realisiert werden [...] Auf dieser von Vers zu Vers wechselnden gegenstrebigem Fügung (παλίντονος ἄρμονίῃ), dem Gegeneinander von starrem Schema, das den Satz in Fesseln schlägt, und lebendigem Wort, das sich dem Schema zwar fügt, ihm aber immer neue Möglichkeiten abgewinnt, ja es der Sinnggebung dienstbar macht, beruht die spannungsreiche Schönheit der Verse.“ – <sup>25</sup> Drexler, a. a. O., 19 f., Anm. 19 (und S. 48) mit dem Verweis auf O. Immisch, *Zur Frage der Plautinischen Carmina*, SBAW Heidelberg 1923: Der versus quadratus (= trochäischer Septenar), „volkstümliches lateinisches Erb- und Eigengut“, zerfiel in 2 mal 2 „κόμματα“ (= unsere „Kola“) und steht im Gegensatz zum „unkommatischen“ griechischen Vers. – <sup>26</sup> Z. B. W. Hoffmann, *Altdeutsche Metrik*, Stuttgart 1967, 12: „Aufs Ganze gesehen, ist das Verhältnis von Metrum und Rhythmus als ein Spannungsverhältnis unterschiedlicher Stärke zu charakterisieren. Dies gilt namentlich für die Relation der metrischen Einheiten, der Takte und der Verszeilen, zu den rhythmischen Einheiten. Man nennt die kleinste rhythmische Einheit ein Kolon (Pl. Kola). Die Kolongrenze muß nicht mit einer

Atempause zusammentreffen, doch wäre hier bei langsamem Vortrag eine Atempause möglich. Kolon- und Versgrenze können sich decken, aber auch im Widerstreit stehen ...“ – Schon im frühesten althochdeutschen Reimvers sind Orfrid von Weissenburgs (9. Jh.) Akzente in seinem „Evangelienbuch“ und „Ludwigslied“ (ostfränk.) m. E. großenteils nur als Kolakennzeichnung zu verstehen. Als Beispiel die Verse 3–4: Ubar Fränkono lant / so gengit éllu sin giuualt, // thaz ríhtit, so ih thir zéllu, / thiu sin giuualt ellu. // („Über der Franken Land, so geht alle seine Gewalt; das beherrscht (richtet), wie ich dir sage, seine Gewalt alle.“) – <sup>27</sup> D. Justice in: *The American People's Encyclopedia*, New York 1968, 290 s. v. Prosody: “Despite their other disagreements, most prosodists agree that whatever the theoretical basis of meter may be, the metrical norm and the unpatterned rhythms of speech enter into a kind of friendly competition whose tensions contribute to the aesthetic pleasure of verse. The peculiar effect of meter is the sense of rhythmic constancy persisting through and despite rhythmic variation.” P. F. Baum in: *Collier's Encyclopedia*, 1969, p. 420: “In English verse, the fixed lexical or dictionary accent of our words (and the secondary accent in long words) creates a pattern which the metrical formula can seldom alter. The same is true of conventional phrasal accents [...] with the result that two kinds of rhythm are always running side by side and interwoven [...]”. – <sup>28</sup> In beiden Zitaten sind vom Satzakkzent nicht getroffene Wörter und Silben, die durch den Takt in eine Betonungsstelle geraten, unterstrichen. – Das ist nicht „Kritik“, sondern ein Hinweis auf das Wesen taktierender Metrik. – <sup>29</sup> Vgl. oben, Anm. 23–24. – Bei C. Marius Victorinus (Mitte 4. Jh. n. Chr.), Rhetoriklehrer in Rom und Verfasser u. a. eines Lehrbuchs der Grammatik, steht: „Arsis elatio temporis, soni, vocis, thesis depositio et quaedam contractio syllabarum.“ „Arsis (griech.: Hebung) ist Heraushebung der Quantität, des Schalls, der Betonung, Thesis (griech.: Senkung) ist Senkung (Absetzen) und eine gewisse (verkürzende) Zusammenziehung der Silben.“ Dieses späte Zeugnis meint offenbar nach unserer traditionellen Auffassung keine rein quantifizierende Metrik. Da aber „Hebung“ (= „guter Versteil“) keineswegs mit Wortakzentsilbe identisch war, kann das „elatio ... soni, vocis“ nicht den expiratorisch gewordenen Wortakzent meinen. Es wird auf ein ursprüngliches Satzakzentelement weisen und mag dann – was an sich naheliegt – in der Formulierung ältere und gewichtigere Überlieferung spiegeln. Aus diesen hier zu erahnenden Verhältnissen wird dann die Gleichsetzung von Wortakzent und Hebung in der taktierenden Metrik. – <sup>30</sup> Nach Antoine Meillet, *Aperçu d'une histoire de la langue grecque*, 7<sup>e</sup> éd., 1965, p. 145–152; übersetzt neu publiziert in: *Indogermanische Dichtersprache*, ed. Rüdiger Schmitt, Wege der Forschung CLXV, Darmstadt 1968; vgl. dort Schmitts Vorwort, S. 6! – Weiterhin: A. Meillet, *Les origines indo-européennes des mètres grecs*, Paris 1923; G. Nagy, *Comparative Studies in Greek and Indic Meter*, Cambridge, Mass. 1974. Über indogermanische Tradition im Slawischen: Roman Jakobson, *Slavic Epic Verse*, *Studies in Comparative Metrics*, in: Roman Jakobson, *Selected Writings IV*, Den Haag 1966, 414–463. Über indogermanische Tradition im Keltischen: C. Watkins, *Indo-European*

*Metrics and Archaic Irish Verse*, in: *Celtica* 6, 1963, 194–249. – Kritisch: J. Kurylowicz, *Indo-European Metrical Studies*, in: *Poetics-Poetyka-Poetika*, Polska Akad. Nauk, Warschau 1961, 87–98. Kritik an der Ursprünglichkeit von Silbenzählung im Keltischen vgl. Anm. 23. – Die germanische Langzeile hat man noch nicht anzuschließen versucht, doch ließe sich der Abvers ([...] ‘) mit dem letzten Drittel des erschlossenen indogermanischen gnomisch-epischen Verses zusammenbringen (∞ – ∞) – beide sind die rhythmisch relativ festen Versteile –, der Anvers mit den ersten zwei Dritteln. Inwieweit das Vergleichene spezifisch genug erscheint, ist die Frage. – Die Silbenzählung früherer Metriken steht immer im Verdacht, sekundär durch Einwirkung verbindlicher Melodien – wenigstens im Ansatz (Kult, Magie) – verursacht zu sein. – <sup>31</sup> Zu den Verspunkten: Fecht, *Literarische Zeugnisse*, S. 23–27. – <sup>32</sup> Am Ewigkeitswillen auch der Dichter der klassischen Antike kann freilich kein Zweifel sein, dazu genügt der Hinweis auf Sapphō 58 D.-60 D., Horaz, *Oden* II 20, III 30. In Ägypten ist aber das geistige Nichtvergehen des in seinen Schriften sich verewigenden Weisen angesichts des üblichen Grabaufwands um so bemerkenswerter. Die bekannten Stellen sind Pap. Chester Beatty IV (2,5 bis 3, 11 und 6,9 bis 8,2) und indirekter das Antef-Harfnerlied. – <sup>33</sup> Eduard Norden, *Die antike Kunstprosa II*, Leipzig 1898, 813–824, gibt Beispiele aus folgenden Sprachen: Deutsch (814. 823 f.), Türkmenisch (814), Tatarisch (814), Eskimoisch (815), Finnisch (815. 819 Anm. 1), Griechisch (816. 822 f.), Chinesisch (816), Akkadisch (815 f. Anm. 3), Hebräisch (817 ff.), Latein (820 f.), Umbrisch (822), Estnisch (824). Das ließe sich sehr ausdehnen, vgl. einstweilen das oben zu den altslawischen „freien Versen“ Gesagte. – Der von Norden betonte Unterschied zwischen „Parallelismus des Gedankens“ und „Parallelismus der Form“ ist überspitzt, beides geht leicht ineinander über. – <sup>34</sup> Dazu Fecht, *Stilistische Kunst*, 36–49 in: *HdO* Bd. 1, 2. Abschn. – <sup>35</sup> Fecht, *Die Wiedergewinnung der altägyptischen Versteile*, in: *MDAIK* 19, 1963, 54–96; id., *Die Form der altägyptischen Literatur: Metrische und stilistische Analyse*, in: *ZÄS* 91, 1964, 11–63; *ZÄS* 92, 1965, 10–32; Fecht, *Literarische Zeugnisse zur ‚Persönlichen Frömmigkeit‘ in Ägypten*, *AHAW* Heidelberg 1965, 1 (dort 28–38 letzte Liste der Regeln). Letzte publizierte Ergänzungen zur Liste: Fecht, *Der Vorwurf an Gott in den Mahnworten des Ipu-wer*, 6 (Suffix *.i/w*), 152 (AR-Metrik); Fecht, *Schicksalsgöttinnen und König in der ‚Lehre eines Mannes für seinen Sohn‘*, in: *ZÄS* 105, 1978, 21 Anm. 16 (Regel G 11), 27 Anm. 35 (Zusatz zu Regel G 1), Anm. 36 (Zusatz zu Regel N 9), Anm. 38 (zweiter Zusatz zu Regel G 1), 31 Anm. 48 (Regel I 7); Fecht, *Die Berichte des Hrw-hwif über seine drei Reisen nach Jm*, in: *Fs Elmar Edel* 1979, 122 Anm. 20. 21. 22. 24 (Regel C 8). 25 (Regel N 19). Eine noch weiter ergänzte und alles zusammenfassende Regelliste soll publiziert werden. – <sup>36</sup> In: *HdO* Bd. 1, 2. Abschnitt, 1970<sup>2</sup>. In Psalm 137 steckt ein Fehler. – Eine erste Publikation (hebräische und phönizische Metriken) ist im Material abgeschlossen. – <sup>37</sup> Als kleines Beispiel seien die Verse aus dem Gilgames-Epos, mit Ausnahme des ersten (nicht zu der Strophe gehörenden), analysiert, die zitiert werden von J. M. Renger, *Mesopotamian Epic Literature*, in: *Heroic Epic and Saga*, ed. by F. J. Oinas, Indiana Univ.

Press, 1978, 43. Die metrische Gliederung stammt von mir.

- { 3 akalam iškum maḥaršu
  - { 3 iptēqma inaṭṭal u-ipallas
  - { 3 ul-idi-Enkidu akalam ana-akālim
  - { 3 šikaram ana-šatēm la-lummud.
- { 3 ḥarimtum piša ipušamma
  - { 2 issaqaram ana-Enkidu
  - { 3 akul-aklam Enkidu simat-balātim
  - { 3 šikaram šiti šimti-mātim
- { 3 ikul-aklam Enkidu adi-šibēšu
  - { 3 šikaram ištiam sibit-assammim
  - { 3 ittapšar kabtātum inangū
  - { 3 iliš-libbašuma panūšu ittamru
- { 3 ultappit-gallābum šu'uram pagaršu
  - { 2 šammam iptāšašma
  - { 2 awēliš iwwi
  - { 3 ilbaš-libšam kima-mūti ibbašši
- { 3 Brot legten-sie vor-ihn,
  - { 3 er-wurde-verlegen, schaute und-staute:
  - { 3 Nicht-verstand-Enkidu, Brot zu-essen,
  - { 3 Bier zu-trinken hatte-er-nicht-gelernt.
- { 3 Die-Geweihte, ihren-Mund öffnetet-sie,
  - { 2 sie-sprach zu-Enkidu:
  - { 3 Iß-das-Brot, Enkidu, die-Zierde-des-Lebens,
  - { 3 das-Bier trinke, die-Sitte-des-Landes!
- { 3 Das-Brot-aß Enkidu bis-er-satt-war,
  - { 3 das-Bier, er-trank-es, sieben-Becher:
  - { 3 Er-wurde-gelöst, sein-Gemüt jubelte,
  - { 3 fröhlich-wurde-sein-Herz, sein-Antlitz erstrahlte.
- { 3 Der-Barbier-befaste-sich mit-dem-Haarwald
  - { 2 und-seinem-Körper,
  - { 2 mit-dem-Öl salbte-er-sich:
  - { 2 Zum-Menschen wurde-er,
  - { 3 er-legte-ein-Gewand-an, wie-ein-Mann war-er.

Einige wichtige Regeln dieser Metrik sind daraus schon zu entnehmen. — <sup>38</sup> Ältere Literatur bei Fecht, in: MDAIK 19, 1963, 57f.; ZÄS 91, 1964, 12–15. — <sup>39</sup> Urk. IV, 74, 13–75, 5, V. 6/7. — <sup>40</sup> Urk. IV, 76, 14–77, 7. — <sup>41</sup> Pap. Anastasi II, 8, 5–9. — <sup>42</sup> Lichtheim, Ancient Egyptian Literature I, Berkeley-Los Angeles-London 1973, 12. — <sup>43</sup> Lichtheim, a.a.O., 107 rechts. — <sup>44</sup> Z.B. sind, beliebig herausgegriffen, folgende Satzbruchstücke bei ihr Verse (und dies zum Teil mit Recht sogar!): Lichtheim, a.a.O., 166: Lo, more than carrion smell (*mk-r-stj-šsw*); 168: For lack of an intimate (*n-gšw-q-jb*), Like the fragrance of myrrh (*mj-stj-ntw*); 196: Since the times of the ancestors (*dr-rk-jmjw-ḥšt*); 36: When they come, their bodies full of magic / From the Isle of Flame (*m-jw-nsrst*); 40: Among his brothers, the gods! (*mm-snw.f nṛw*); 69: And the brothers of the mother (*hm-snw nu-mwt*), und so weiter. — <sup>45</sup> Z.B., beliebig aufgeschlagen, je 2 Parallelismen in je einem Vers: p. 36 Sky rains, stars darken / The vaults quiver, earth's bones tremble (in diesem Pyr.-Spr. 273–274 allein vierzehnmal diese Art von Parallelismus membrorum bei Lichtheim); p. 204 Great in Senut, mighty in Ipu; p. 228

My house is fine, my dwellings spacious; p. 232 Slacken your bow, lay down your arrow, und so weiter. Vgl. z. B. auch die Parallelismen der unten im Text zitierten Strophe aus der Stele Berlin 20377 (Nebre), die allein schon die Frage des Parallelismus membrorum im Ägyptischen bezeichnend beleuchten. — <sup>46</sup> Dies in CT VII, 462 d–464 f, s. Fecht, Der Vorwurf an Gott in den Mahnworten des Ipu-wer, 121f., 125f., 220f. (bei der Umschrift am Ende des ersten Verses ein Druckfehler: *št* statt *šyt*). — <sup>47</sup> Winfried Barta, Das Gespräch eines Mannes mit seinem Ba, MÄS 18, 1969. — <sup>48</sup> Die beiden Strophen aus dem dritten Lied repräsentieren jeweils eines der beiden großen Themen des Liedes: „Der Tod ist freie, ungehemmte Bewegung“ (Segeln auf dem Nil vor dem Wind, der duftet von den Tempeln am Ufer) und „Der Tod ist Übergang von dem einen in einen ersehnten anderen Seinszustand“ (Beginn des Gelages – Duft von Lotusblumen dabei –, Übergang zur Trunkenheit). — <sup>49</sup> Jan Assmann, Ägyptische Hymnen und Gebete, Zürich-München 1975, 351f., 598. Die Gewaltleistung dieses erstaunlichen Bandes ließ leider gerade bei den Gliederungen nicht überall die gleiche Genauigkeit zu. Auch im Hymnus des Nebre ist darüber hinaus nicht alles richtig, eine durch Weglassung von *m<sup>3</sup>-hrw* entstandene Störung, die auf Adolf Erman, Denksteine aus der Thebanischen Totenstadt, SPAW 1911, 1089 zurückgeht, wurde durch den Fehler im „Hütet euch“ ausgeglichen, an dem aber ich auch nicht ganz unschuldig bin, da ich in einem Brief vom 24.5.1961 Herrn Assmann die falsche Gliederung des „Hütet euch“ mitgeteilt hatte; im übrigen war meine damalige Interpretation die später allgemeiner anerkannte. — <sup>50</sup> de Buck, in: JEA 35, 1949, 87ff.; Drioton, in: BiOr 10, 1953, 168ff.; Brunner, in: ZDMG 111, 1961, 439ff. — <sup>51</sup> Das sind m.E. eigentlich Lehren einer besonderen Parabel-Gattung (unpubliziert). — <sup>52</sup> Sandman, Texts from the Time of Akhenaten, 95, 8: *ḥ<sup>3</sup>ḫj jji.f m-dwšt n-š=mrj*. — <sup>53</sup> Schenkel, in: MDAIK 28, 1972, 103–107. — <sup>54</sup> Zu dem grundlegenden Fehler von Schenkels logischer Basis, s. oben Anm. 1. — <sup>55</sup> Ein gutes Beispiel ist die „Lehre eines Mannes für seinen Sohn“: Fecht, in: ZÄS 105, 1978, 14–42. — <sup>56</sup> Ein schönes Beispiel in Fecht, Literarische Zeugnisse, 73–133, besonders 99ff. Ein Text von 20 Versen (Pap. Sallier I, 8, 2–8, 7, Gebet an Thot) hat gleichzeitig sechs Gesamtgliederungen. — <sup>57</sup> Fecht, Wortakzent, §§ 433–437. — <sup>58</sup> Vgl. Fecht, in: ZÄS 91, 1964, 20–24 und in HdO, a.a.O., 29. — <sup>59</sup> Rowohlts Deutsche Enzyklopädie, Bd. 290/91. — <sup>60</sup> Johan Huizinga, Homo ludens, Rowohlts Deutsche Enzyklopädie, Bd. 21. — <sup>61</sup> Geeignet ist Wolfgang Schadewaldts Übersetzung der Odyssee: Rowohlts Klassiker der Literatur und der Wissenschaft, Griechische Literatur Bd. 2, 1958.

Lit.: Fecht, Wortakzent; ders., in: MDAIK 19, 1963, 54–96; ders., in: ZÄS 91, 1964, 11–63; ders., in: ZÄS 105, 1978, 14–42; ders., Literarische Zeugnisse zur „Persönlichen Frömmigkeit“ in Äg., AHAW 1965, 1; ders., in: Stilistik, in: HdO 1. 2, 36–49; Lichtheim, in: JARCE 9, 1971–2, 103–110; Schenkel, in: MDAIK 28, 1972, 103–107; Edel, Altäg. Grammatik, pass.; ders., in: MIO 2, 1954, 30–43; Jürgen Osing, Die Nominalbildung des Ägyptischen, Mainz 1976. G.F.

Prosopites s. Gaue, 4. u. äg.

**Prospektoren.** Die Prospektion beruhte in Äg. auf der Beobachtung der \*Farben von Mineralien; z. B. zeigte das Weiß d. Quarzes (μάρμαρος) goldführende Adern an (\*Goldgewinnung, B). Im Sinai beklagte der Leiter einer Türkisexpedition, daß er zur falschen Zeit gekommen sei, denn „schwierig war für mich das Finden der richtigen Farbe“<sup>1</sup> und „die Farbe war undeutlich (geändert)“<sup>2</sup>. Dem entspricht die Benennung von Materialien nach ihrer Farbe und weniger nach ihrer mineralogischen Beschaffenheit (z. B. *wšd* [\*Chrysocolla, \*Malachit, \*Farben B5]). Zu einer Art „göttlicher Prospektion“ vgl. das Gazellenwunder im \*Wadi Hammamat<sup>3</sup>.

In Anbetracht der Wichtigkeit der Prospektion als Voraussetzung jeglicher Rohstoffgewinnung in \*Steinbrüchen und Minen<sup>4</sup> ist es überraschend, daß zwar eine Reihe verschiedener „Dienste“ im \*Expeditionswesen (C III) bekannt sind<sup>5</sup>, aber keine P. Für die 12. und 18. Dyn. werden dafür zu Unrecht die *smntjw*<sup>6</sup> angesehen. Diese gehen auf die *smnt*-Verwaltung der Thinitenzeit<sup>7</sup> zurück (*prsmn* ab 3. Dyn.)<sup>8</sup>: „die Beutelträger“. Die *smnt*-Beutel dienen zur Aufnahme wertvoller Mineralien wie Gold<sup>9</sup>. Die Beschränkung des Zuständigkeitsbereiches der *smntjw* auf kostbare Rohstoffe<sup>10</sup> läßt sich aber nicht halten: z. B. können die relevanten Expeditionen des AR und der 1. ZwZt ins Wadi Hammamat nicht nur mit dem \*Wadi el Fawachir (\*Landkarte) in Verbindung gebracht werden<sup>11</sup>. Das Nebeneinander von *smntjw*-Titel<sup>12</sup> und Gold-<sup>13</sup> oder „Königschmuck“<sup>14</sup>-Titeln u. ä. dürfte wohl eher die Wirkungsbreite des jeweiligen Titelträgers beschreiben und nicht die Funktion der *smntjw* spezifizieren. Diese treten parallel zu den *mšw* und den *hmwt*<sup>15</sup> auf und werden auch mit dem Fremdländzeichen determiniert<sup>16</sup>.

Bei den *smntjw* dürfte es sich um eine mit Bauausrüstung<sup>17</sup> und der dazu nötigen Expeditionstätigkeit betrauten Behörde handeln, deren Name ab der 12. Dyn. wohl nur noch als traditionelle Bezeichnung für Expeditionsbeauftragte dient, wie in der auf Hatschepsut bezogenen Aussage „nicht erreichte (jemand) es (d. h. das Weihrauchland) außer deinen *smntjw*“<sup>18</sup>; bei Puiemre (TT 39) ist der *smntj-njswt* eine Aufsichtsperson<sup>19</sup> (in beiden Fällen keine P.).

<sup>1</sup> Inscr. Sinai, Nr. 90, West, Z. 6 (vgl. S. 97, Anm. f). – <sup>2</sup> Op. cit., Z. 8. – <sup>3</sup> Couyat-Montet, Inscr. du Ouâdi Hammâmât, Nr. 110. – <sup>4</sup> Allgemein zur Prospektion im Altertum und zur Bedeutung der Gesteins- und Erzfarben vgl. R. J. Forbes, *Studies in Ancient Technology VII*, Leiden 1958, 109–115. – <sup>5</sup> Georges Goyon, *Nouvelles Inscriptions rupestres du Wadi Hammamat*, Paris 1957,

43; Yoyotte, in: BSFE 73, 1975, 52–53. – <sup>6</sup> Vgl. allgemein Yoyotte, in: BSFE 73, 1975, 44–55; Seyfried, in: GM 20, 1976, 45–47. – <sup>7</sup> Kaplony, Beitr. Inschriften II, Anm. 961 u. a. – <sup>8</sup> Seyfried, in: GM 20, 1976, 46. – <sup>9</sup> Karnak-Nord IV, Tf. 82. – <sup>10</sup> S. Kaplony, Beitr. Inschriften II, Anm. 961; Yoyotte, in: BSFE 73, 1975, 44–55; Seyfried, in: GM 20, 1976, 45–47. – <sup>11</sup> Vgl. z. B. die Inschriften Couyat-Montet, Inscr. du Ouâdi Hammâmât, Nr. 169–170 und Nr. 69 a. – <sup>12</sup> Drei Gruppen: 1. *brp-smntjw* sowie *jmj-ht-smntjw*, *shd-smntjw*, *mr-smntjw*; 2. *zš-smntjw* und *zšb-zš-smntjw*; 3. *shd-srw-smntjw* und *mr-srw-smntjw*. – <sup>13</sup> Z. B. Couyat-Montet, Inscr. du Ouâdi Hammâmât, Nr. 35. – <sup>14</sup> Op. cit., Nr. 156; de Morgan, Cat. I., 207 Nr. 32. – <sup>15</sup> Z. B. Couyat-Montet, Inscr. du Ouâdi Hammâmât, Nr. 169–170; PSBA 31, 1909, Tf. 54 Nr. 37. – <sup>16</sup> Z. B. Goyon, *Nouvelles Inscriptions* (s. Anm. 5), Nr. 32. – <sup>17</sup> Z. B. bilden 400(?) *smntjw* den Hauptteil der im Zusammenhang mit dem Bau der Pyramide des Iti ausgesandten Expedition (Couyat-Montet, Inscr. du Ouâdi Hammâmât, Nr. 169–170). – <sup>18</sup> Urk. IV, 344. – <sup>19</sup> Davies, Puyemre I, Tf. 32. R. Gu.

#### Protokoll s. Königstitulatur

**Protosinaitische Inschriften im Sinai** zuerst von Palmer (1868–69)<sup>1</sup> und dann vor allem von Petrie (1905)<sup>2</sup> entdeckt auf Felswänden (vor allem in und bei \*Türkisminen), Steinplatten, Statuetten und einer Sphinx. Eine, jetzt verschollene Inschrift befand sich in \*Maghara, zwei Inschriften in \*Wadi Nasb und zahlreiches Material in \*Serabit el-Chadim.

Diese \*Schrift ist linear, besteht aus einer beschränkten Zahl von Zeichen, die stark an bestimmte Hieroglyphen erinnern. Schon Petrie hat aus diesen Tatsachen geschlossen, daß es sich um eine frühe alphabetische Schrift handeln muß, von \*Asiaten, die in den Grubengebieten arbeiteten, erschaffen. Gardiner<sup>3</sup> bestätigte und ergänzte diese Feststellung. Er machte klar, daß es sich um eine semitische Sprache handelt und daß die äg. Hieroglyphen nach dem Prinzip der \*Akrophonie ausgewählt wurden. Nach diesem Prinzip entzifferte er das Wort *b'lt*, Herrin. Dies ist zu vergleichen mit dem kanaanitischen Epithet „Ba'alat Gebal“ für Hathor, die Herrin von \*Byblos. Eisler<sup>4</sup> entzifferte dazu noch *M'h(b) B'lt* „Geliebte von Baalat“; dies ist parallel zu dem äg. *mrj Hthr* sehr häufig im Sinai.

Gardiner identifizierte 15 Zeichen von etwa insgesamt 30, die damals bekannt waren. Wenn man, wie allgemein zugegeben, die Lesung von Gardiner anerkennt, dann ergibt sich daraus:

1. diese Schrift ist alphabetisch;
2. sie ist den Hieroglyphen entlehnt;
3. das Prinzip der Akrophonie.
4. Die Sprache ist Semitisch<sup>5</sup>.



Während Gardiner seine Lesung aus dem Zusammenhang der Funde schloß (Die Verehrung der Göttin Hathor und Opfergaben für sie), ging Albright<sup>6</sup> in seinem Versuch der Entzifferung aller Inschriften und aller Buchstaben über das Wahrscheinliche hinaus, und seine Übersetzungen, Zeichendeutungen und grammatischen Ansätze (als der einer Nordwest-semitischen Sprache) sind nicht als gesichert zu akzeptieren.

Die P. Inschriften sind eng verwandt mit den Protokanaanitischen Inschriften, die auf einer Reihe von Gegenständen gefunden wurden. Ein Teil dieser Inschriften datiert in das letzte Stadium der Mittleren Bronzezeit (1750–1550) (Gegenstände aus Gezer und Lachisch), die Mehrheit gehört der späten Bronzezeit an (1550–1200) (Sichem, Lachisch). Diese Schrift hat durch hebräische und phönizische Formung ihre Prägung dem Griechischen gegeben (unter Zusetzung von Vokalen) und ist damit auch die Grundlage der europäischen Schriften.

Die P. Inschriften wurden sehr verschieden ausgelegt: als Kritzeleien, z. B. das Udjat-Auge imitierend<sup>7</sup>, als meroitisch<sup>8</sup>, als Inschriften der Hyksos-Zeit<sup>9</sup>, als proto-arabisch<sup>10</sup>. Worte wie Moses, Sinai und Yahve wurden gelesen, Verbindung mit dem Exodus-Bericht herstellend<sup>11</sup>.

Es gibt zwei hauptsächlichliche Einstellungen zur Frage der Datierung.

1. XII. Dyn. (Gardiner, Butin).

Von dieser Zeit sind zahlreiche äg. Zeugnisse überliefert, die von der Tätigkeit von Asiaten im Rahmen der äg. \*Expeditionen im Sinai sprechen. Im Wadi Nasb wurde eine P. Inschrift gefunden in unmittelbarer Nähe einer Felsstele des \*Amenemhet III<sup>12</sup>.

2. XVIII. Dyn. (Petrie, Albright, Cross, Leibovitch). Diese Datierung beruft sich einerseits auf die Sphinx mit P. Inschrift, die Leibovitch auf die Zeit der Hatschepsut ansetzte, andererseits auf die Zeit der meisten in Palästina gefundenen ähnlichen (protokanaanischen) Inschriften, deren Zugehörigkeit zur Späten Bronzezeit teilweise durch Ausgrabungsgegebenheiten gesichert ist<sup>13</sup>.

Die Urheber der P. Inschriften hatten zweifellos gehobene Funktionen in den Sinai-Expeditionen und waren wahrscheinlich nicht Beduinen, die in der Nähe der Türkisminen wohnhaft waren. Es fragt sich, ob sie aus Palästina kamen und im Sinai Hieroglyphen sahen und zu ihren Zwecken umwandelten in Form und Lautwert, oder ob diese Kanaanäer nach längerem Äg.-Aufenthalt auf die Halbinsel gelangten. Im letzteren Fall ist es erstaunlich, daß in Äg selbst nicht mehr P. Inschriften gefunden wurden<sup>14</sup>.

Die Texte vom Sinai in dieser Schrift sind als 345–375 nummeriert. In Inscr. Sinai II sind die Num-

mern 346–400 für P. Inschriften reserviert. 369 hat sich als äg. erwiesen. Die Nummern 376–400 stehen also für P. Inschriften zur Verfügung, die nach Butin's Arbeit (1936) gefunden wurden, und für zukünftige Entdeckungen.

<sup>1</sup> Raymond Weill, *Recueil des Inscriptions égyptiennes du Sinai*, Paris 1904, 154 (no. 44 – aus den handschriftlichen Notizen von Palmer 1868, S. 29). – <sup>2</sup> William M. Flinders Petrie, *Researches in Sinai*, London 1906, 129–132. – <sup>3</sup> Gardiner, in: *JEA* 3, 1916, 1–16. – <sup>4</sup> R. Eisler, *Die kenitischen Weihinschriften der Hyksos-Zeit*, Freiburg i. Br. 1919 (Neudruck: Hildesheim 1975), 32. – <sup>5</sup> Maurice Szyzzer, *Protosinaitiques (Inscriptions)*, *Supplément au Dictionnaire de la Bible* 8, 1972, 1394. – <sup>6</sup> William F. Albright, *The Protosinaitic Inscriptions and their Decipherment*, *Harvard Theological Studies* 22, Cambridge (Mass.) 1969. – <sup>7</sup> Pilcher, in: *PSBA* 31, 1909, 38–41. – <sup>8</sup> Joseph Leibovitch, *Les inscriptions protosinaitiques*, Kairo 1934. Leibovitch änderte später seine Anschauung und betrachtete die Inschriften als Semitisch. – <sup>9</sup> Eisler, op. cit. – <sup>10</sup> Van den Branden, in: *OrAnt* 1, 1962, 197–214; ders., in: *Bibbia e Oriente* 21, 1979, 155–251. – <sup>11</sup> Hubert Grimme, *Althebräische Inschriften vom Sinai*, Hannover 1923; ders., *Die altsinaitischen Buchstabeninschriften*, Berlin 1929; ders., *Altsinaitische Forschungen*, Paderborn 1937. – <sup>12</sup> Georg Gerster, *Sinai*, Frankfurt 1961, Abb. auf S. 65. Gerster meint (S. 61–62), diese Inschrift neben der Stele Amenemhet's III. durch die hellere Patina später datieren zu können als in die 12. Dyn. Dieser Unterschied war 1969 nicht bemerkbar. – <sup>13</sup> Zur Datierung wird auch ein Prisma aus Lachisch herangezogen, das eine P.-Inschrift auf einer Seite, den Namen Amenophis' II. auf einer anderen zeigt. Es stellt sich jedoch heraus, daß die senkrechte Inschrift neben Ptah nicht zu den P.-Inschriften gehört, sondern hieroglyphisch ist: *Pth nfr*, wobei das *nfr*-Zeichen gut erhalten ist. Das Prisma wird nächstens veröffentlicht von Ruth Hesterin, A. Ophel und B. Sass, in: *IEJ* unter dem Titel "The Lachish Prism Inscription Proto-Canaanite or Egyptian". – <sup>14</sup> Ein merkwürdiges Ostrakon aus dem Königinnen-Tal wird in diesem Zusammenhang mehrfach erwähnt, z. B. Leibovitch, in: *ASAE* 40, 1940, 119 Abb. 26. Vielleicht gehört hierher auch das Ostrakon CG 25326 "signes de fantaisie".

*Lit.*: I. Beit Arie, in: *Tel Aviv* 5, 1978, 178 (Neue Inschrift); ders., in: *Tel Aviv* 5, 1978, 179–182 (Verbesserte Lesung von Inschrift Nr. 357); Friedrich W. von Bissing, *Die Datierung der Petrie'schen Sinaiinschriften*, *SBAW* 9, 1920, 12; Butin, in: *Harvard Theological Review* 21, 1928, 9–67; ders., op. cit. 25, 1932, 95–203; ders., *Excavations and Protosinaitic Inscriptions at Serabit el-Khadem*, *Studies and Documents VI*, London 1936; Cowley, in: *JEA* 3, 1916, 17–21; ders., in: *JEA* 15, 1929, 200–218; Cross Jr., in: *Eretz Israel* 8, 1967, 8–24; ders., in: *Symposia celebrating the 75 Anniversary of the American Schools of Oriental Research (1900–1975)* (Cross Jr., Hrsg.), Cambridge (Mass.) 1979, 97–123; Johannes Friedrich, *Entzifferung verschollener Schriften und Sprachen*, Berlin 1954, 129 f. (Skeptisch gegenüber allen Entzifferungsversuchen); Gardiner, in: *JEA* 48, 1962, 45–48; Helck, in: *UF* 4, 1972, 41–45;

Leibovitch, in: ZDMG N.F. 9, 1930, 1–40; ders., in: ASAE 40, 1940, 101–122; ders., in: Le Muséon 74, 1961, 461–466 (= die „Gerster-Inschriften“); ders., in: Le Muséon 76, 1963, 201–203 (Additional Note by Albright ebd., 203–205); Rainey, in: IEJ 25, 1975, 106–116 (= „Gerster-Inschrift“ 1; Inschriften Nr. 357. 358); Sethe, in: NGWG 1917, 437–475; Sass, in: Tel Aviv 5, 1978, 183–187; Martin Sprenglin, The Alphabet. Its Rise and Development from the Sinai Inscriptions, Chicago 1931 (Leute von Se'ir in Süd-Palästina Urheber der P. Inschriften); Szyzyer, in: Semitica 24, 1974, 5–12.

Protosinaitische Inschriften.

Table taken from:

Albright, W.F. *The Protosinaitic Inscriptions and their Decipherment*, Cambridge 1966.

Fig. I.

Phon. Value	Schematic Forms	Early Letter Names
ʿ		ʿalp-
b		bêt-
g		gaml-
d		digg-
ḏ		?
h		hō(?)
w		wo (waw)
z		ze(n-)
ḥ		hêt(-)
ḫ		ha()
ṭ		têt(-)
y		yad-
k		kapp-
l		lamd-
m		mêm-
n		naḥš-
s		(samk-?)
ʿ		ʿên-
ḡ		ḡa()
p		piʿt(?)
sz		ša(d-)
d		?
q		qu(p-)
r		raʿš-
š		tann-
š		?
t		tô (taw)

R. G.

Prozeßverfahren s. Gerichtsbarkeit 4. Abschnitt

Prozessionen haben in Ägypten fast ausschließlich religiöse Motivation. Weltliche P., politische P. oder P. der lediglichen Herrschaftsbezeugung, sind aufgrund der theologischen Stellung des Königtums untrennbar von \*Götterprozessionen. Erst in der späten Ramessidenzeit hören wir von lokal politischen P. der Bewohner der thebanischen Nekropole<sup>1</sup>. Eine Variante der religiösen P. bildet die Prozession hinter dem \*Sarg innerhalb der \*Bestattungsrituale, verschiedene, auch zeitlich getrennte P., wobei der Sarg getragen, zu Schiff gefahren oder auf dem \*Schlitten gezogen und von den trauernden Verwandten, Priestern, Klageweibern, im NR auch von hohen Beamten und Militär, begleitet wird. Ursprünglich ebenfalls dem Grab und der Versorgung des Toten zugeordnet sind die \*Güterprozessionen des AR und MR. P. sind der Höhepunkt ägyptischer Götter\* feste, die sichtbare Manifestation des Gottes durch sein Erscheinen (*hʿj*) im Prozessionsbild, d.h. in der Prozessions\*barke mit dem \*Schrein, in dem die \*Kultstatue verborgen ist<sup>2</sup>, der Prozessionsstatue<sup>3</sup> oder \*Standarte<sup>4</sup>. „Den Gott NN schauen bei seinem Erscheinen an allen seinen Festen“ ist ein häufiger variiertes Wunsch der Lebenden und Toten<sup>5</sup>. Für die Masse der Bevölkerung ist die P. die bewegende, direkte Begegnung mit dem Götterbild, für den Gott eine Möglichkeit, durch \*Wunder<sup>6</sup> und \*Orakel direkt zu wirken und einzugreifen.

Neben öffentlichen P., in denen das Götterbild den Tempel verließ, müssen wir mit häufigen tempelinternen P. rechnen, die in starkem Maß die architektonische Gestaltung der Tempel geprägt haben: P., bei denen das Götterbild bzw. der Schrein nur in der hypostylen Halle bewegt wurde<sup>7</sup>; solche, bei denen die P. in den Säulenumgängen der Höfe wandelte<sup>8</sup>, dort Stationen und Altäre aufsuchte oder andere Kapellen (Krönungskapellen<sup>9</sup> und Hebsedkapellen<sup>10</sup>) oder wie am \*Neujahrsfest eine P. zur Dachkapelle<sup>11</sup> hochführte. Tempelgründung, Umbauten und Neugründungen sind gleichfalls Gelegenheiten für P.<sup>12</sup>. Diese Tempel-P. haben die Aufstellung von Tempelstatuen in den Vorhöfen veranlaßt und begünstigt. Je weiter sich die P. vom Allerheiligsten nach außen bewegt, desto größer wird der Kreis der Beteiligten und Zuschauer; vor dem Festhof (*wsht ḥbjt*) liegt bei den Tempeln des NR und der SpZt ein „Hof der Massen“ (*wsht mšʿ*)<sup>13</sup>. Ältere Zeugnisse für P. finden sich noch relativ selten in Festkalendern<sup>14</sup>, Kultinventarien<sup>15</sup> und Grabbildern<sup>16</sup> des AR; diese Angaben und Rückschlüsse aus später geübten Festbräuchen erlauben die Annahme, daß Schiffs-P.<sup>17</sup> und Schlittenprozessionen<sup>18</sup> schon im AR Bestand und Höhepunkt der Götterfeste waren. Eine Begebenheit unter

\*Neferirkare während einer P., in der eine Götterbarke mitgeführt wurde, berichtet Rawer in seinem Grab in Gisa<sup>19</sup>.

Am besten sind wir im NR über die prunkvollen Prozessionen der beiden großen thebanischen Feste, dem \*Opet- und dem \*Tal-Fest unterrichtet, deren eigentliches Kultgeschehen weniger in dem Ziel als in der P. liegt. Beide P. nehmen ihren Anfang in einer internen Tempel-Prozession in den Höfen und Stationstempeln des Karnaktempels, wo die Prozessions-Barke des \*Amun sich mit denen der \*Mut und des \*Chons und den Standarten der begleitenden Götter trifft<sup>20</sup>. Die P. begibt sich dann geleitet von dem opfernden, weihrauchspendenden König und den Propheten und *wb*-Priestern als Träger zur Kaianlage vor den Tempel, wo die Prozessions-Barken auf die Flußbarke des Amun (Userhat) gesetzt werden und von der Königsbarke gezogen die Fluß-P. (*hnjt*) beginnt. Beim Talfest ist das Ziel zwar das Tal von \*Deir el-Bahari, der Prozessionsweg wechselt aber ständig im NR, da zuerst immer der Totentempel des regierenden Königs angesteuert wurde – wenn schon vorhanden – auf einem Kanal, der vom Nil zum Wüstenrand führte<sup>21</sup>. Nach Verlassen der Flußbarke wurden die Prozessionsbarken des Amun und der begleitenden Götter wieder von Priestern getragen, die seit der Ramessidenzeit auch den Titel „\*Gottesvater“ führen dürfen<sup>22</sup>. Auf dem Weiterweg dienten die noch in Funktion befindlichen Totentempel als Stationsheiligtümer<sup>23</sup>, wo die Barken „ruhen“ und Stabsträuße, Weihrauch wie Opfer dargebracht wurden<sup>24</sup>. Schon nach der Überquerung des Nils schlossen sich die Barken des vergöttlichten „Amenophis-vom-Vorhof“ und der \*Ahmes-Nofretere an<sup>25</sup>, in den Totentempeln wurden die Königsbarken abgeholt und folgten der P.<sup>26</sup>. Grabbesitzer und deren Verwandte stießen mit Opfergaben und Amunsträußen zu dem Zug; diese Stabsträuße wurden durch das Mittragen gleichsam geweiht und später im Grab dargebracht<sup>27</sup>. Chöre, vornehmlich Sängerinnen des Amun und Musikanten, gehörten zur Festbegleitung<sup>28</sup>, die Toten wohnten vom Grab her der P. bei<sup>29</sup>, denn diese P. gilt als der Besuch „des Amun in der Nekropole des Westens, um die Götter des Westens, d.h. die Toten, zu sehen“<sup>30</sup>, wodurch offensichtlich wird, daß das Selbstverständnis dieses festlichen Auszuges des Amun nicht im Kultgeschehen des Tempels von Deir el-Bahari zu suchen ist, sondern in der P. durch die Nekropole.

Noch prunkvoller gestaltete sich die P. des Opetfestes zwischen Karnak- und Luxortempel. Neben den Musikanten, Trommlern und Sistrenspielerinnen wie Sängerschören liefen Akrobaten und -tinnen; blumengeschmückte Rinder wurden voraus-

geführt, reiche Opfergaben mitgetragen, Götterstandarten, heilige Sonnenschirme und Kultgerät für die Opfer an den 6 Stationen<sup>31</sup> auf dem später als Sphinxallee gestalteten Prozessionsweg nach dem Luxor-Tempel mitgeführt. Dieser Prozessionsweg verlief parallel zum Nilufer, die Amunsbarke wurde auf dem Flußschiff von der Königsbarke gezogen, legte aber bei jeder Station an<sup>32</sup>, wurde herausgetragen und auf den Stationsbarkensockel gestellt, während Opfer und Räucherungen stattfanden. Am Ufer begleitend marschierte festlich geschmückt die Polizei und trabte die Streitwagentruppe. Der König selbst mit den höchsten Hofbeamten nahm regelmäßig an der Prozession teil<sup>33</sup>, die damit zu einer Offenbarung königlicher Macht und Verbundenheit mit dem Reichsgott Amun gestaltet wurde. Unter Ramses II. folgt dem König eine Prinzenprozession in der Reihenfolge ihrer Geburt<sup>34</sup>.

Ähnlich sind die P. während der Tempelfeste im ganzen Land vorzustellen, wobei Schiffsprozessionen (*hnjt*) sogar über weite Entfernungen (\*Dendara nach Edfu) Gelegenheit für die Beteiligung ganzer Provinzen gegeben haben<sup>35</sup>. In der SpZt ist \*Philae Ziel von Schiffsprozessionen aus Ägypten und Nubien<sup>36</sup>. Feste wie das \*Sokarfest und das \*Minfest werden mit mehreren P. gefeiert, ebenso wie das Osirisfest in \*Abydos, das auf ein kgl. Begräbnisritual zurückgeht und 2 große Prozessionen beinhaltet<sup>37</sup>. Eine Sonderform der Götterprozession hat \*Amenophis IV. in \*Tell el-Amarna geschaffen: die tägliche Fahrt der kgl. Familie vom Palast zu den Atonheiligtümern ist als Götterbesuch in Form einer P. gestaltet, die sich in einer zweiten, der Opferprozession im großen Atontempel, fortsetzt. Aber auch kleine Tempelfeste und lokale Kultlegenden wurden als P. gestaltet. In Theben wiederum besucht Amun alle 10 Tage als Amunapet in einer kleinen P. den Tempel *dscr-jst* auf der Westseite in \*Medinet Habu, um sich mit dem Urgott Amun in Gestalt einer \*Schlange zu vereinigen<sup>38</sup>. Kultlegenden wurden dabei zu Kultspielen<sup>39</sup> ausgestaltet und in die P. eingebaut, später Anlaß für gelegentlich recht derbe Volksbelegungen (\*Pamylien)<sup>40</sup>.

<sup>1</sup> Peet, Tomb-Robberies, pl. III, 10–11. – <sup>2</sup> Häufigste Form des Prozessions-Bildes, z. B. Amunsbarke, Sokarbarke, *nšmt*-Barke des Osiris von Abydos. Schon auf dem Palermostein werden Barkenfeste (Prozessions-Feste?) vermerkt, rto 2,7; 3,6; 4,6.12. – <sup>3</sup> Z. B. beim Minfest die Minstatue auf dem „Beet“, die beim gleichen Fest mitgeführten Königsstatuen (Medinet Habu IV, 196), die Prozessions-Statuen des Amenophis I., z. B. die des Amenophis-vom-Vorhof in TT 19(4) und (7); die Prozessions-Statuen der früheren Könige: Mentuhotep in TT 277 (2) und (3); ebenda Teje und Amenophis III. In TT 51 (5) Thutmosis I., im Gegensatz zu den Prozes-

sions-Barken der Könige aus den Totentempeln. – <sup>4</sup> Götterstandarten in P. schon auf der \*Narmer-Palette. – <sup>5</sup> Schott, Das schöne Fest, Inschriften, 94 ff. Vgl. auch \*Lehre für Merikare, 125. – <sup>6</sup> Urk. IV, 157, 13 ff.: Erwählung Thutmosis' III. durch Amun. Pierre Lacau und Henri Chevrier, Une Chapelle d'Hatshepsout à Karnak, Kairo 1977, 97 ff. und Urk. IV, 216 ff.: Erwählung der Hatshepsout. Diese Wunder sind zu unterscheiden von den späteren Orakeln bei der Wahl der Hohenpriester. – <sup>7</sup> Barguet, Temple d'Amon-Rê, 311–15; Stadelmann, in: MDAIK 34, 1978, 176–8 und MDAIK 35, 1979, 313–16. Für Edfu und die Spätzeitempel s. Fairman, Worship and Festivals in an Egyptian Temple, in: BRL 37, 1954, 176. – <sup>8</sup> Barguet, op. cit., 308–10; Urk. IV, 1295–96 (Amada); Stadelmann, in: MDAIK 35, 1979, 312–13. – <sup>9</sup> Krönungskapelle: Barguet, op. cit., 316–18. Besuch im *ḥ-mnw* loc. cit., 283 ff. Für Spätzeitempel s. Faiman, loc. cit., 181–2. – <sup>10</sup> Die verschiedenen Hebsedkapellen des Sesostri I., Amenophis I., Thutmosis III. und Amenophis II. im Karnaktempeldienten, wie Borchardt am Beispiel der Kapellen Amenophis' II. (Tempel mit Umgang, Beiträge Bf 2, 61–66) und Thutmosis' III. (op. cit., 90–3) aufzeigt, später als Stationstempel. – <sup>11</sup> Dachkapelle in Karnak über dem Nordturm des *ḥ-mnw*, s. Barguet, op. cit., 291–2, und Kémi 19, 1969, 215 ff. Für Edfu s. Maurice Alliot, Le culte d'Horus à Edfu au temps des Ptolémées I, BdE 20.1, 1949, 303 ff. und Fairman, op. cit., 185 ff. – <sup>12</sup> Urk. IV, 835 ff. = BAR II § 608. – <sup>13</sup> Vgl. auch Esna V, 340 ff., „Purs et unpurs“ für die Abgrenzung und Zulassung in den Tempeln. – <sup>14</sup> v. Bissing, Re-Heiligtum III, 53, No. 432. 475–78 wird eine Ruderprozession für Re genannt. – <sup>15</sup> Paule Posener-Krieger, Les archives du temple funéraire de Neferirkarê Kakai, BdE 65, 1976, 99 ff. Inventar einer Barke der Hathor mit Falkenkopf, die auf dem Kanal gezogen werden kann. – <sup>16</sup> Balcz, in: ZÄS 75, 1939, 32 ff. – <sup>17</sup> Der Terminus *technicus* für Prozessionen im AR ist *ḥnit* (Wb III, 374–5) „rudern“. Götterbarken sind seit der Frühzeit belegt. – <sup>18</sup> Z. B. Sokarbarke auf dem Schlitten (*mfb*), wird beim Sokarfest um die Mauern (von Memphis) gezogen. – <sup>19</sup> Urk. I, 232, 5–12. – <sup>20</sup> Bis Thutmosis IV. im Säulensaal Thutmosis' I., vgl. Anm. 4; unter Amenophis III. im Hof zwischen dem IV. und III. Pylon, wie die Darstellung der Barken auf der Innenseite des III. Pylons zeigt. Seit der Ramessidenzeit ist der große Säulensaal Sethos' I. und Ramses' II. der Versammlungsort der Barken zur P., s. Stadelmann, in: MDAIK 34, 1978, 177–81 und Barguet, op. cit., 59 ff. In älterer Zeit bis Amenophis III. hatten Mut und Chons offenbar keine eigenen Flußbarken; sie wurden von der des Amun mittransportiert. – <sup>21</sup> Zu den Kanälen auf der thebanischen Westseite vgl. neben Otto, Topographie, 24 und 25, Gauthier, DG VI, 146–8 vor allem Nims, in: JNES 14, 1955, 14–15. – <sup>22</sup> Kees, in: ZÄS 86, 1961, 115–25. – <sup>23</sup> Otto, Topographie, 24 und 53 mit den Ergänzungen bei Nims, in: JNES 14, 1955, 114–16; Stadelmann, in: MDAIK 34, 1978, 171 ff. und 35, 1979, 303 ff. – <sup>24</sup> Schott, Das schöne Fest, passim. – <sup>25</sup> TT 19 (3). – <sup>26</sup> Gurnatempel Sethos' I.: PM II<sup>2</sup>, 408 (5)–(7). Ramesseum: PM II<sup>2</sup>, 439 (23). – <sup>27</sup> Schott, op. cit., Kapitel III „Mit Sträußen kommen“, 48 ff. – <sup>28</sup> Schott, op. cit., 41 ff. – <sup>29</sup> Schott, op. cit., 65 ff. – <sup>30</sup> Urk. IV, 1650, 7–8. – <sup>31</sup> Otto, Topographie, 23–26 und Nims, in:

JNES 14, 1955, 114. – <sup>32</sup> Otto, loc. cit., 23–24 und Nims, op. cit., 114–15. – <sup>33</sup> Bezeugt Urk. IV, 1116, 28 für Thutmosis III. bis zu Ramses II. in der Inscr. dedic., Zeile 26–27. – <sup>34</sup> Luxortempel: PM II<sup>2</sup>, 308 (30). – <sup>35</sup> Maurice Alliot, Le culte d'Horus à Edfu au temps des Ptolémées I, BdE 20.1, 1949 und II, BdE 20.2, 1954; Fairman, op. cit., 196; Sauneron, Esna V, passim. – <sup>36</sup> S. \*Isis und Hermann Junker, Der Auszug der Hathor-Tefnut aus Nubien, APAW 1911, passim. Reinhold Merkelbach, Isisfeste zur griechisch-römischen Zeit, Beiträge zur klass. Philologie, Heft 5, Meisenheim 1963, passim. – <sup>37</sup> Auszug des Upuaut und großer Auszug nach Poker, Heinrich Schäfer, Die Mysterien des Osiris in Abydos, UGAA 4.1, 1904; Joachim Spiegel, Die Götter von Abydos, Wiesbaden 1973, 151 ff. und Helck, in: AnOr 20, 1952, 72 ff. – <sup>38</sup> Sethe, Amun, § 38. – <sup>39</sup> Claas J. Blecker, Egyptian Festivals, Leiden 1967, The Dramatic Character of the Egyptian Festivals, 40 ff. – <sup>40</sup> Herodot II, 49. 59–64. R. St.

**Prunkwaffen**, im Unterschied zu Gebrauchswaffen, sind durch Verwendung wertvoller Materialien – \*Gold, \*Silber, \*Eisen, \*Bergkristall, \*Elfenbein, \*Lapislazuli, \*Karneol, \*Ebenholz – in Verbindung mit Ziertechniken von Goldschmiedearbeiten – \*Niello, \*Tula, \*Granulation, \*Einlegearbeit – oder figürlichem Schmuck und Inschriften (\*Geräteaufschriften) ausgezeichnet und von der Vg. bis in die SpZt belegt. Als P. sind am häufigsten anzutreffen \*Axt (Beil)<sup>1</sup>, \*Bogen<sup>2</sup>, \*Dolch<sup>3</sup>, \*Keule<sup>4</sup>, \*Messer<sup>5</sup>, \*Schwert<sup>6</sup> und Sichelschwert (\*Krummschwert)<sup>7</sup>. P. kommen als Besitz des Königs und kgl. Familienangehöriger vor, wurden für Verdienste im Krieg als Auszeichnung an Offiziere und Soldaten verliehen und sind als Zeremonialgerät und Weihgeschenk belegt<sup>8</sup>.

<sup>1</sup> Eva Kühnert-Eggebrecht, Die Axt als Waffe und Werkzeug im alten Ägypten, MÄS 15, 1969, 55. – <sup>2</sup> Walther Wolf, Die Bewaffnung des altäg. Heeres, Leipzig 1926, 26. 82 f.; Hans Bonnet, Waffen der Völker des Alten Orients, Leipzig 1926, 130 ff.; I. E. S. Edwards, Tutanchamun, Bergisch-Gladbach 1978, 204. 220. – <sup>3</sup> Wolf, op. cit., 9. 38. 43. 69. 72; Bonnet, op. cit., 48 ff.; Edwards, op. cit., 138. 139. – <sup>4</sup> Wolf, op. cit., 5. 7. 79; Bonnet, op. cit., 10 f. 15. – <sup>5</sup> Wolf, op. cit., 11. – <sup>6</sup> Wolf, op. cit., 74; Bonnet, op. cit., 78 ff. – <sup>7</sup> Wolf, op. cit., 67 f.; Bonnet, op. cit., 94 f.; Edwards, op. cit., 236–7. – <sup>8</sup> Wolf, op. cit., 4 f.; 67 f.; Herodot III, 47. E. E.

**Prunkscheintür** s. Palastfassade

**Psammetichus I**, first king of the 26th Dynasty, ruled 664 B.C. – 610 B.C. and was the son of \*Necho I (Herodotus II, 152), having become king of \*Memphis and \*Sais after the battlefield death of his father<sup>1</sup>. The latter had followed a cautious policy when dealing with the major powers of the day, Kush under Tanwetamani (\*Tanutamun), and Assyria under \*Assarhaddon

and \*Assurbanipal. Geographically, if not also politically, Sais was caught between these two expansive states, and it was the policy of Necho I as well as P. to ally themselves with whichever of the two was ascendant<sup>2</sup>. Assurbanipal realized the extreme hazard in dealing with a rebellious Egypt in conjunction with his warfare against Kush, and as a result forged an alliance with Necho I, one which Psammetichus invoked on at least two occasions. For the time between the alliance (c. 668 B.C.) and the delta invasion of Tanwetamani in 665/4 B.C., there is no information concerning P. although it is not improbable that his marriage to the daughter of the High Priest of Heliopolis, *Hr-z3-3st, Mhjt-m-wsljt*, had born his daughter \*Nitocris<sup>3</sup>.

The delta invasion of Tanwetamani led to the resistance of the Egyptian princes in the north, notably Necho I, who died in battle opposing the Kushite monarch. P. wisely fled to the north-east, where he eventually contacted the Assyrians. As recounted on the Dream Stela (\*Traumstela), Tanwetamani arranged peace with the northern delta princes, then temporarily led by Pakruru of *Pr-spd* (Pišaptu in the Assyrian texts)<sup>4</sup>. However, the brief success of the Kushites was followed by the return of the Assyrian army (presumably with Psammetichus) and the eventual capture of both Memphis and Thebes.

The years immediately following the Assyrian sack of Thebes saw P. crowned and left alone by Assurbanipal to conduct independently the affairs of state, so long as he did not revolt against the Assyrians<sup>5</sup>. Within two or three years, P. reorganized his army by securing the friendship of Gyges of Lydia and employing Carian and Ionian troops as mercenaries<sup>6</sup>. \*Athribis was probably controlled in 662 B.C. and \*Heracleopolis linked with P. in the next year<sup>7</sup>. The Greek sources, which are vague and often self-contradictory, are our only means of reconstructing this period of Psammetichus' reign. There might have been further confrontations between Kush and Sais if a tantalizing but all-too-brief passage in Polyaeus (VII, 3) is to be trusted<sup>8</sup>. However, that passage might reflect a telescoping of the earlier Kushite invasion of c. 664 B.C. with the reign of P. Diodorus places the final victory of P. over his rivals in the delta, and it seems from the Egyptian documents, that he controlled both halves of the delta by his eighth regnal year (657 B.C.)<sup>9</sup>.

During this time, P. maintained friendly relations with the south. Thebes peacefully linked itself to P. in 656 B.C. through means formalized by the adoption of his daughter, Nitocris, to the then incumbent Gods Wives of Amun Shepenwepet (\*Schepenupet) II and \*Amenirdas II. The famous

Nitocris stela reveals the economic power of Nitocris as well as her voyage to Thebes and her ritual induction there<sup>10</sup>. The so-called "Piankhy blocks", which actually are to be dated to Psammetichus I, also depict this event, but artistically rather than textually<sup>11</sup>. The potentate of Thebes, Montuemhet (\*Monthemhet), then Fourth Prophet of Amun but actually the real power in the south, jointed in cementing good relations with P.<sup>12</sup> Three reasons can be suggested for P.'s swift and bloodless takeover of Upper Egypt:

1. the hatred of Egypt, and that area in particular to Kush;
2. the failure of the Kushites to defeat the Assyrians, a situation which finally led to the sacking of Thebes in 664 B.C.;
3. the fact that P. was a native reuniting Egypt (although it must not be forgotten that his ancestry was probably of Libyan origin).

None of the Theban hierarchy was replaced, a policy that P. also pursued in Heracleopolis.

It was during his campaign in the delta that P. faced a further threat. Defeated delta princes had fled and went to Libya (Diodorus I, 66. 12) and seem to have threatened the king. In his tenth regnal year (655 B.C.) preparations were made to block a possible attack from Libya, and an expedition was sent out, significantly including Egyptian troops supplied from the various nomes, which were sent to the palace before being equipped for the campaign<sup>13</sup>. In 654 B.C. P. erected a series of "road marker" stelae on the Dashur road leading to the west as commemoratives of his success. Probably soon after that campaign P. placed garrisons at the borders of the south (\*Elephantine), the north-east (\*Daphnae) and the west. Among the troops stationed at these garrisons were Libyans, Asiatics (Semites, including the Jews), and Greeks<sup>14</sup>. And although the alliance with Gyges came to an end at this time, this was not due to any interference on the part of Assyria, but rather the result of the invading Cimmerian tribes who eventually crushed Gyges<sup>15</sup>.

The series of dated inscriptions for the following decades are not informative from a political or military point of view, but are very important for Egyptian economic history. Probably in his fourteenth or fifteenth year, the quarries in the \*Wadi Hammamat were worked<sup>16</sup>. Dated donation stelae are known for years eleven, nineteen, twenty-two, twenty-three and fifty-five (the last year of his life)<sup>17</sup>. Donation stela Louvre C 101 is dated to the eighth year as is a donation stela from Pharbaithos; whether or not Stela Florence No. 1659 (2507), dated to year four, belongs to his reign, is a moot point; a further stela is dated to his fifty-first year<sup>18</sup>. It should be stated in

this context that the writing of the hieroglyphs on the donation stela was affected by the surge in the use of more cursive scripts at this time, especially Demotic, and it is with the triumph of Sais that Demotic began to be used extensively in Egypt<sup>19</sup> (eventually ousting Abnormal Hieratic, common in Upper Egypt by the reign of \*Amasis)<sup>20</sup>. An oracle papyrus from Thebes is dated to year fourteen<sup>21</sup>. Psammetichus I also had a series of basalt slabs (later copied by \*Nectanebo I) sculptured with scenes of himself that reveal a taste for individual characterization, as well as other architectural work done in Egypt<sup>22</sup>.

The years following the Libyan war saw P. maintaining a cautious policy with declining Assyria. Still ruled by Assurbanipal, Assyria was exhausted by a series of strenuous wars – all successful – in Babylonia and in Elam. Moreover, semi-nomadic Scythians came to pose a serious threat to Assyria's northern frontiers. This weakening on the part of Assyria was not lost on P. Carefully, and apparently quite slowly, he expanded Egypt's might northward, eventually having to deal with the Scythians himself in the late 620's (cf. Herodotus I, 105). The precise significance of the Scythian encounter with P. is unclear, but might have led to the Egyptian monarch's decision to align himself, militarily, with Assyria at this point<sup>23</sup>. It may also be true that Assyria, subsequently ravaged by civil war between 627 and 623 B.C., was more than willing to tacitly let Psammetichus control the coastland of Palestine and Southern Syria in return for military support. In any case, the gradual withdrawal of Assyrian power from the southern Levant led to Egypt's filling of the power vacuum. Simultaneously with Psammetichus' expansion north, an event which saw his seizure of Ashdod (Herodotus II, 159) and alliance with Assurbanipal's successors, Egypt joined ranks with Assyria in battle against the Babylonians, led by \*Nabopolassar. On at least two occasions, Psammetichus' army fought with the Babylonians (616 B.C.; 610 B.C.)<sup>24</sup>. This warfare, which coincided with the downfall of Assyria, saw Egypt's dreams of empire reborn, and a stela dated to 612 B.C.<sup>25</sup> demonstrates Psammetichus' control over some of the Lebanon (\*Libanon) and Palestine as well, although on no occasion did he attempt to interfere in the internal affairs of Judah, then led by Josiah. The religious reforms of the latter (beginning in 632 B.C. and expanded one decade later) were of no interest to P., as they did not impinge upon his troops, dispositions or military plans. (Judah herself, it must be stated, was landlocked at this time.)

In this context, it is noteworthy that P. developed the naval aspect of his military. This is clearly

revealed in the titles of *P3-3h-r.f*, who controlled the internal (naval) trade of Egypt. There is a change in naval titles which reveals that the older ones, relating to the Nile river traffic, were replaced by new ones in which the Mediterranean (Great Green) is mentioned. This development coincided with the movement on land of Egypt's army to the Lebanon<sup>26</sup>.

Psammetichus I died in 610 B.C. (the latest document of his is dated to his fifty-fifth regnal year), leaving the throne to his son \*Necho II, probably born by his wife *Mhjt-m-wsh.t*. Whether or not a second daughter, *Mrit-Nt*, known from an inscription dated to his thirty-eighth regnal year, survived him is unclear; Nitocris did however<sup>27</sup>.

<sup>1</sup> Family of Psammetichus I: Vittmann, in: Or 44, 1975, 375–378; historical background: Kitchen, Third Interm. Period, 393–394., § 354; De Meulenaere, in: *Orientalia Gandensia* 1, Ghent 1964, 95–103; Spalinger, in: *JARCE* 13, 1976, 133–147; Kienitz, *Geschichte*, 11–21; Helene von Zeissl, *Äthiopen und Assyrer*, *ÄF* 14, 1944, 46–50; Herman De Meulenaere, *Herodotos over de 26ste Dynastie*, Leuven 1951, 7–29. – <sup>2</sup> Spalinger, in: *JAOS* 94, 1974, 316–328; id., in: Or 43, 1974, 295–326. – <sup>3</sup> Vittmann, in: Or 44, 1975, 376–377. – <sup>4</sup> *Urk. III*, 55–77, especially 74–75; Eduard Meyer, *Geschichte des Alten Ägypten*, Berlin 1887, 325; von Zeissl, op. cit., 46; Spalinger, in: *JAOS* 94, 1974, 323–324; Kitchen, Third Interm. Period, 392–400; §§ 353–360. – <sup>5</sup> Spalinger, in: *JARCE* 13, 1976, 133–137. – <sup>6</sup> Spalinger, in: *JARCE* 13, 1976, 133–136; Kitchen, Third Interm. Period, 400–403, §§ 360–363. – <sup>7</sup> Athribis: Yoyotte, in: *Mél. Masp. I*, 173, § 80; Spalinger, in: *JAOS* 13, 1976, 137. Heracleopolis: Kitchen, Third Interm. Period, 402–403, § 363; Yoyotte, in: *Mél. Masp. I*, 154–155, § 51; Graefe, in: *CdE* 46, Nr. 92, 1971, 242 n. 3; De Meulenaere, in: *Orientalia Gandensia* 1, 1964, 99–101; Wessetzky, in: *ZÄS* 88, 1962, 69–73; Rosemarie Drenkhahn, in: *MDAIK* 23, 1968, 115–116. – <sup>8</sup> Spalinger, in: *JARCE* 13, 1976, 137–138 on the Greek sources; Freedy and Redford, in: *JAOS* 90, 1970, 476 n. 69; Sauneron and Yoyotte, in: *VT* 2, 1972, 134; id., in: *BIFAO* 50, 1952, 200; De Meulenaere, in: *BIFAO* 63, 1965, 30–31. – <sup>9</sup> Kitchen, Third Interm. Period, 402, § 361; Yoyotte, in: *Mél. Masp. I*, 173: reference to the year eight; stela from Pharaithos: cf. now Meeks, in: *Orientalia Lovaniensia Analecta* 6, Leuven 1979, 674 (no. 26.1.8); Louvre E 10572 (= C 297). – <sup>10</sup> Nitocris Stela: Caminos, in: *JEA* 50, 1964, 71–100; Kitchen, Third Interm. Period, 403–404, § 364; Freedy and Redford, in: *JAOS* 90, 1970, 476 n. 69; Vandier, in: *ZÄS* 99, 1973, 29–33. – <sup>11</sup> "Piankhy blocks": Kitchen, Third Interm. Period, 236–239, §§ 202–205; Margaret Benson and Janet Gourlay, *The Temple of Mut in Asher*, London 1899, 367–379, pl. 20–22. – <sup>12</sup> Ranke, in: *ZÄS* 44, 1907, 42–54; Kees, in: *NAWG* 1, 1934–1936, 96–106; De Meulenaere, in: *JEA* 54, 1968, 183–187; Graefe, in: *CdE* 46, Nr. 92, 1971, 233–244; id., in: *SAK* 1, 1974, 201–206; Yoyotte, in: *Mél. Masp. I*, 159, § 58; Kitchen, Third Interm. Period, 404–405, § 365. On Montemhet: Leclant, *Montouemhat*. – <sup>13</sup> Goedicke, in: *MDAIK* 18, 1962, 26–49; Basta,

in: ASAE 60, 1968, 57–63, pl. 1–10 opp. p. 63; Spalinger, in: JARCE 13, 1976, 140. – <sup>14</sup> Strabo XVII, 1.2–5; Herodotus II, 30; Diodorus I, 67.1–7; Erichsen, in: Klio 34, 1942, 56–61; Schäfer, in: Klio 4, 1907, 152–163; Spiegelberg, in: ZÄS 43, 1906, 95–96; Säve-Söderbergh, in: Eranos 44, 1946, 68–80; Griffiths, in: ASAE 53, 1955, 144–149. – <sup>15</sup> Spalinger, in: JAOS 98, 1978, 400–409. – <sup>16</sup> Georges Goyon, Nouvelles Inscriptions du Wadi Hammamat, Paris 1957, 120–121; Simpson, in: JNES 18, 1959, 36; Vikentieff, in: ASAE 54, 1956, 179–189 – the text just might be dated to year 16. – <sup>17</sup> Meeks, in: Orientalia Lovaniensia Analecta 6, 1979, 674–675 for the best list. – <sup>18</sup> Ibid., 674 (no. 26.1.8) for the Pharbaitos stela; Louvre C 101: Malinine, in: RdE 27, 1975, 168–174. Year fifty-one stela: Piehl, in: ZÄS 31, 1893, 84–86; Revillout, in: RevEg 2, 1881, 32–42; Brugsch, Thes. IV, 797; now Meeks, in: Orientalia Lovaniensia Analecta 6, 1979, 681 (no. B.5: Berlin 8438). – <sup>19</sup> Malinine, in: RdE 27, 1975, 164–168; Pernigotti, in: Egitto e Vincio Oriente 2, 1979, 21–37 (Apries). – <sup>20</sup> Michel Malinine, Choix de textes juridiques en hieratique “Abnormal” et en Démotique, Paris 1953, XVII seq. – <sup>21</sup> Richard A. Parker, A Saite Oracle Papyrus from Thebes, Providence 1962; Kitchen, Third Interm. Period, 405, § 365. – <sup>22</sup> Smith, Art and Architecture, 249. 286–287 n. 48, pl. 182 B; naos: Gauthier, in: ASAE 23, 1923, 170–171; door-jambs: Habachi, in: ASAE 53, 1956, 466–467, originally from Hermupolis. – <sup>23</sup> Spalinger, in: JARCE 15, 1978, 49–57; Malamat, in: IEJ 1, 1950, 154–159. – <sup>24</sup> Evidence: Albert K. Grayson, Assyrian and Babylonian Chronicles, Locust Valley 1975, 90–96. – <sup>25</sup> Freedy and Redford, in: JAOS 90, 1970, 477; Text: BAR IV, 493–494, § 963; Gaston Mariette, Oeuvres divers I, BE 18, Paris 1904, 247–255. – <sup>26</sup> Herman De Meulenaere, Herodotos over de 26ste Dynastie, Leuven 1951, 60–63; Spalinger, in: SAK 5, 1977, 235–236; Goyon, in: BIFAO 67, 1967, 167–168; Björkman, in: Acta Universitatis Upsaliensis, Boreas 6, 1974, 74. – <sup>27</sup> Vittmann, in: Or 44, 1975, 376–378. A. Sp.

Psammetichus II, third King of the 26th Dynasty, ruler of Egypt from 595–589 B.C., was the son of \*Necho II (cf. Herodotus II, 159)<sup>1</sup>. On statue Cairo 658, the prince Psammetichus is mentioned together with his three sisters, *3st-m-3b-bjt*, *Mrj-Nbtj*, and *Mrj-Nt-jt.s*. The statue was dedicated by the four children to their tutor, the chief of the antechamber, *Nfr-jb-Rc-nfr*, who lived during the reigns of Necho II, Psammetichus II, and \*Apries<sup>2</sup>. The son and successor of Psammetichus, Apries, was probably born to him by his wife *T3-hwjt* (cf. Herodotus II, 161), as was his daughter, *nh-n.s-nfr-jb-Rc*, who was adopted as the future God's Wife of Amun by the incumbent, \*Nitocris, in Psammetichus' first regnal year; she later succeeded to the office of God's Wife in year four of Apries.

Psammetichus' six year reign was short but eventful. Upon his succession, he reverted to the name of his illustrious grandfather, \*Psammetichus I, and also took a nomen (*Nfr-jb-Rc*) closely resem-

bling that of his predecessor (*W3b-jb-Rc*). This evident reflection upon the glories of the founder of the Saite Dynasty was followed up with action. Psammetichus immediately instituted an aggressive and successful foreign policy. He had inherited a declining military machine in 595 B.C., and by the time of his accession the former Saite Empire in Palestine and Syria had evaporated<sup>3</sup>. Under \*Nebucadnezzar, Babylon had effectively driven Necho from Palestine and in 601 B.C. almost invaded Egypt. Although Necho had turned to the sea (as witness his use of Greek triremes)<sup>4</sup> in an effort to maintain some economic control in the easter Mediterranean, he was unable to equal the Babylonians and their newly-won Phoenician allies. In 597 B.C. Nebucadnezzar took Jerusalem and exiled its ruler, Jehoaikim, to Babylon, thereby ending any attempt by Judah to be an independent state.

Psammetichus II seems not to have been daunted by Necho's failures abroad. He meddled successfully in the politics of Judah, perhaps even instigating the anti-Babylonian conference held in Jerusalem in 594/3 B.C. (cf. Jeremiah 27 and 28)<sup>5</sup>. In 591 B.C. just one year after a successful expedition to the kingdom of Kush (see below), P. took advantage of the absence of Babylonian arms in Palestine to march north. This show of strength was not a true military expedition and indeed its precise significance is still debated; however, P. conducted himself as if it were a royal tour of Egypt's foreign territories<sup>6</sup>. He may even have contacted Zedekiah of Judah during his travels, although it is more probable that Zedekiah's advisors were consulted. Upon returning home, after at least showing Egypt's flag abroad, P. participated in ritual celebrations of victory. The entire affair probably resulted in the renewed hostility of Judah toward Nebucadnezzar, although no military encounter between the latter king and P. is recorded.

On sea, nothing is known of any naval encounters between the Babylonians, or their Phoenician allies, and Egypt. However, two overseers “of the king's ships in the Mediterranean”, *Hr* and *Ywlhn*, can be dated to the reign of P., and two other “admirals”, *T3nhbw* and *Hq3-m-z3.f*, are known from the XXVIth Dynasty<sup>7</sup>.

The renewal of hostility between Kush and Egypt was also a part of Psammetichus II's policy. One year before he embarked on the peaceful but diplomatically successful trip north into Palestine, the Egyptian monarch went to Elephantine and sent his army south to crush the still powerful state of Kush<sup>8</sup>. The Egyptian army reached the area around the third cataract (\*Pnubs), if not further into \*Napata, and effectively quashed the

Kushite opposition. Significantly, Psammetichus' Carian mercenaries participated in this campaign, and many left their names carved at \*Abu Simbel. This successful campaign is recorded on at least four stelae (from Karnak, 2 from Shellal, and Tanis; a fragment from Edfu may also refer to this event)<sup>9</sup>. Interestingly enough, none of these records gives any indication that Kushites attacked Egypt. Other Egyptian military inscriptions justify Egyptian aggression through the common topos of a foreign enemy attacking Egypt's territories or transgressing her boundaries. These stelae of P., however, simply record the successful foray of the Egyptian army south; it is doubtful that the Kushites (probably under Anlamani) could have been a threat to Egypt's stability at this time, and the reason for Psammetichus' hostility remains unclear. In the same vein, it is significant that P. made no effort to annex any Nubian territory: the Egyptian boundary at Elephantine remained fixed, as did the no-man's-land of the Dodekaschoenos (\*Dodekaschoinos) between Egypt and Kush<sup>10</sup>. However, he did inaugurate a policy of eradicating the memory of the Kushites in Egypt. The martélagés of the Kushite Pharaohs can be dated to his reign, and connected to his military policy toward them<sup>11</sup>.

Equal to the proscription of the memory of Kushite rule in Egypt was a deliberate policy of erasing the name of Psammetichus' father, Necho II<sup>12</sup>. Many private individuals altered their names, which had been compounded with that of Necho, and the name Necho itself was ignored until the end of the Saite Dynasty. A good example is the statue Cairo CG 658 (described above), upon which an original cartouche of *Wḥm-jb-R<sup>c</sup>* (Necho II) was altered to *Nfr-jb-R<sup>c</sup>* (Psammetichus II). The name of Necho was also erased on many of his monuments, as well as on private statuary (cf. Louvre E 10709; BM 3781, CG Cairo 807, and possibly MMA 35.9.3). The event of this policy can be dated to a time subsequent to 599 B.C. and, in view of the disasters that befell Necho's reign and the immediate military and political reaction of his son, it is likely that these erasures were begun by Psammetichus II.

Owing to the brevity of his reign, dated inscriptions of Psammetichus II are rare — donation stelae are known from his first, second, and fourth years; a record of an expedition to the Wadi Hammamat in year three; and a record of the adoption of *'nh-n.s-nfr-jb-R<sup>c</sup>* (\*Anchnesneferibre) to the office of God's Wife in year one<sup>13</sup>. Psammetichus' aggressive foreign policy did not die with him, but was continued by his successor and only known son, Apries.

<sup>1</sup> Vittmann, in: Or 44, 1975, 378–380. — <sup>2</sup> Ibc Sayed, in: BIFAO 74, 1974, 29–44. — <sup>3</sup> Spal SAK 5, 1977, 223–302. — <sup>4</sup> Triremes used Necho: Basch, in: The Mariner's Mirror 55, 19162; Lloyd, in: JEA 58, 1972, 268–279; id., in: 1975, 45–61. — <sup>5</sup> Freedy and Redford, in: J. 1970, 480; Malamat, in: VTSuppl. 28, 1975, 6 Sauneron and Yoyotte, in: VT 1, 1951, 140–1952, 135–136; Spiegelberg, in: SBAW 1926. Freedy and Redford, in: JAOS 90, 1970, 47; Malamat, VTSuppl. 28, 1975, 141–142; id., in: 1968, 151–152. — <sup>7</sup> Herman De Meulenaere, *Herover de 26ste Dynastie*, Leuven 1951, 61 n. 55; *sumom égyptien à la Basse Époque*, Istanbul 19 (no. 57); Goyon, in: BIFAO 67, 1967, 169 n. 1. T of *Hr* is published in William M. Flinders Petrie, *Israelite Cities*, London 1906, 18, pl. 20. For *Y* De Meulenaere, *Le surnom*, 3 (no. 1); Goyon, in: B 67, 1967, 167 n. 3; Björkman, in: *Acta Universitatis Upsaliensis*, Boreas 6, 1974, 74. The texts are published by Gauthier, in: ASAE 33, 1933, 52 (no. 4). *Tḥbbw* and *Hq<sup>3</sup>-m-z<sup>3</sup>f* cf. Spalinger, in: SA. 1977, n. 52. — <sup>8</sup> Sauneron and Yoyotte, in: BIFAC 1952, 157–207; Bakry, in: OrAnt 6, 1967, 225–Habachi, in: OrAnt 13, 1974, 317–326; new translation: Miriam Lichtheim, *Ancient Egyptian Literature*, Berkeley-Los Angeles-London 1980, 84–86. — <sup>9</sup> Kar Stela: Sauneron and Yoyotte, in: BIFAO 50, 1952, 1–2; Bakry, in: OrAnt 6, 1967, 237 fig. 3 a; Shellal St. id., in: OrAnt 6, 1967, 225–244 with plates; Weigall, ASAE 8, 1907, 39; Habachi, in: OrAnt 13, 1974, 3 Tanis Stela: Sauneron and Yoyotte, op. cit., pl. 3; E Fragment: Habachi, in: OrAnt 13, 1974, 325 fig. Sauneron and Yoyotte, in: BIFAO 50, 1952, 201 n. 3 <sup>10</sup> Kurt Sethe, *Dodekaschoinos, das Zwölfmeilenland der Grenze von Ägypten und Nubien*, Leipzig 1901. <sup>11</sup> Yoyotte, in: RdE 8, 1951, 215–239. — <sup>12</sup> Borhme *Egyptian Sculpture*<sup>2</sup>, 1973, 50. 77; Yoyotte, in: *Dictionnaire de la Bible*, Supplément, Vol. 6, Paris 1960, 370 371 s.v. “Nécho”; El-Sayed, in: BIFAO 74, 1974, 34 37 n. 7; De Meulenaere, *Le surnom* (s.n. 7), 28 n. 7; 1 n. 73; Alain Zivie, *Hermopolis et le nome de l'Ibis* Cairo 1975, 88–93. — <sup>13</sup> *Donation Stelae*: Meeks, in *Orientalia Lovanensia Analecta* 6, 1979, 676–677; Wadi Hammamat: Couyat-Montet, *Inscr. du Ouâdi Hammâmât*, 71 (no. 100); adoption: Maspero, in: ASAE 5, 1904, 85. A. Sp.

Psammetichus III, sixth and last King of the 26th Dynasty, ruled less than one year from 526 B.C. — 525 B.C.<sup>1</sup> He was the son of \*Amasis (Herodotus III, 10) and probably born to *T<sup>3</sup>-nt-Ht<sup>3</sup>*, his mother possibly being a foreigner. No wife or children are known concerning him. If his mother has been correctly identified, then he had two half-brothers, *P<sup>3</sup>-sn(-n)-Hnsu* and Ahmose, the latter being a general<sup>2</sup>. A Demotic papyrus, Pap. Loeb 43, dated to year one, probably belongs to his reign; two other Demotic papyri previously attributed to him have been re-dated<sup>3</sup>. Most of the data concerning him are derived from Herodotus (III, 1–15), who prefers to narrate the victory of



Cambyses (\*Kambyses) over the Egyptians, rather than the reign of Psammetichus III himself. The naval officer *Wd<sup>3</sup>-Hr-rsnt* (\*Udjahorresnet), who lived under Amasis, as well as the later Persian kings Cambyses and \*Darius I, describes the successful invasion of Egypt by the former, and only once mentions Psammetichus III (*n<sup>h</sup>-k<sup>3</sup>-R<sup>c</sup>*)<sup>4</sup> and that in a list of his titles. From Herodotus, however, the cause of the Egyptian defeat is placed on the desertion of Psammetichus III's Greek mercenaries to Cambyses (such as Phanes of Halicarnassus) and the aid given to the Persians by the Arabs. After a stout defence at the Pelusiac branch of the Nile, P. fled to Memphis and, after a siege, surrendered, but was not immediately put to death. Sometime later, he attempted a revolt and was killed by Cambyses (Herodotus III, 15).

It is possible, although speculative, that P. supported the ephemeral king Pedubast III, although the latter king is dated to 522–520 B.C., at the time of the unsuccessful Egyptian rebellion against \*Aryandes, the satrap appointed by Cambyses over Egypt<sup>5</sup>. The Vatican statue of *Wd<sup>3</sup>-Hr-rsnt* [158 (113)] may refer to the time of the invasion of Egypt in the sections dealing with "turmoil" which took place in Egypt, and not to the period of Darius as often thought<sup>6</sup>.

The memory of Psammetichus III was ignored by Darius. After his re-conquest of Egypt, he reorganized the codification of Egyptian law. On the reverse of the Demotic Chronicle (\*Demotische Chronik) he notes the reigns of Amasis (year 44, the last) and Cambyses, but not that of Psammetichus III<sup>7</sup>.

<sup>1</sup> Herman De Meulenaere, *Herodotos over de 26ste Dynastie*, Leuven 1951, 124–134; Kienitz, *Geschichte*, 67–75; Klasens, in: *JEOL* 10, 1945, 339–349; Atkinson, in: *JAOS* 76, 1958, 167–177. — <sup>2</sup> Vittmann, in: *Or* 44, 1975, 380–382. — <sup>3</sup> Cruz-Uribe, in: *Serapis* 5, 1980, 35–39. Pap. Loeb 43: Wilhelm Spiegelberg, *Die demotischen Papyri* Loeb, Munich 1931, 73–75. — <sup>4</sup> Posener, *Première Domination Perse*, 1–26; now Miriam Lichtheim, *Ancient Egyptian Literature III*, Berkeley-Los Angeles-London 1980, 36–41. — <sup>5</sup> Yoyotte, in: *RdE* 24, 1972, 216–223. — <sup>6</sup> Struve, in: *Palestinenski Sbornik* 1, 1954, 7–13. — <sup>7</sup> Spiegelberg, *Dem. Chronik*, 30–32; Meyer, in: *SPAW* 1915, 304–311. A.Sp.

**Psammetichus IV.** In light of the meagre data we have concerning the later Egyptian rulers who bore the name Psammetichus, it is best to number them by their order in history, whether or not they claimed to be Pharaohs of Egypt in their own right.

Psammetichus IV has been identified as the father of \*Inaros the Libyan<sup>1</sup>. Inaros, originally from

Marea in the west (opposite the island of Pharos), is considered by Thucydides to have been a king of the Libyans. This son of Psammetichus IV rebelled during the reign of \*Artaxerxes, allied himself with \*Amyrtaios of \*Sais and pushed the Persians back to the citadel in Memphis, killing the satrap, \*Achaimenes, in the process (Achaimenes, son of \*Darius and brother of \*Xerxes, was appointed by the latter to be satrap of Egypt in 484 B.C., after Xerxes had subdued an earlier Egyptian rebellion).<sup>2</sup> The revolt of Inaros took place between 463–2 B.C., thus giving us a rough date of c. 470 B.C. for his father, Psammetichus IV<sup>3</sup>. Artaxerxes eventually defeated Inaros and Amyrtaios, killing the former, despite Athenian aid given to the Egyptians<sup>4</sup>.

The identity of this P. with any known Egyptian monarch is difficult to show. Kienitz notes a sistrum handle with an inscription naming a P. with the phenomen Amasis<sup>5</sup>. The use of two such famous names indicates that this king, whomever he may have been, wished to stress his connection with the great Pharaohs of Dynasty XXVI. In addition, a scarab formerly in the Hilton-Price collection bears the nomen of P. juxtaposed with a different prenomen: *Nb-k<sup>3</sup>-n-R<sup>c</sup>*<sup>6</sup>. Unfortunately, none of this evidence can be linked specifically with Psammetichus IV, and, in view of the fact that our sources indicate that his son, Inaros, was only a king of the Libyans, and Herodotus VIII, 7 states that Inaros was the son of Psammetichus, "a Libyan", it is probable that Psammetichus IV had neither the power nor the success necessary to claim the throne of Egypt. I would therefore attribute both the scarab and the sistrum handle to one of the later Psammetichuses.

An ushabti bearing the nomen of P., said to have been found with a sherd preserving cuneiform writing may date from the Persian period. However, here again the question is raised as to which P. it should be attributed to<sup>7</sup>. A recent attribution of the Demotic papyrus *Straßburg 2*, dated to year two of a Psammetichus, to a hitherto unknown ruler by that name in 484 B.C., is too tentative to accept<sup>8</sup>. Although a revolt is known to have occurred in Egypt at the death of Darius I (485 B.C.–484 B.C.), no Egyptian Pharaoh named Psammetichus using an independent regnal year is recorded at this time. The attempt to date *Pap. Straßburg 2* to 484 B.C. relies heavily on the palaeography of the document, a circumstance that may allow one to date the papyrus to the time of Darius, although a date of c.470 B.C. (Psammetichus IV) or 445 B.C. (Psammetichus V) does not seem improbable. If the original attribution of *Pap. Straßburg 2* to Psammetichus III is incorrect, as it now appears to be, then it would be best to

link the document with one of the later known rulers bearing the name of Psammetichus, but not to specify who it was.

<sup>1</sup> Kienitz, *Geschichte*, 67–74. 233. – <sup>2</sup> *Ibid.* Sources: Ctesias, *Frgm.* 29. 32 (cf. now Bigwood, in: *Phoenix* 30, Leiden 1976, 1–25); Thucydides I, 104–110; Herodotus VII, 7; III, 12. 15; Diodorus XI, 75 (from Ephoros). – <sup>3</sup> Kienitz, *Geschichte*, 70; Emil G.H. Kraeling, *The Brooklyn Museum Aramaic Papyri*, New Haven 1953, 30–31; Meyer, in: *SPAW* 51, 1915, 289; Alan B. Lloyd, *Herodotus Book II, Introduction*, Leiden 1975, 38ff. – <sup>4</sup> *Ibid.* – <sup>5</sup> Kienitz, *Geschichte*, 233 (= Gauthier, in: *ASAE* 31, 1931, 187–190). – <sup>6</sup> *Ibid.* – <sup>7</sup> Botti, in: *Rivista Quindicinale* 1891, 480–483. However, the context of the ushabti leads one to doubt his conclusion. There never was a publication of the sherd inscribed with cuneiform or of the ushabti itself. – <sup>8</sup> Cruz-Urbe, in: *Serapis* 5, 1980, 35–39. A. Sp.

Psammetichus V. A second Libyan dynast by the name of Psammetichus is recorded by Philochoros<sup>1</sup>. He notes that a certain Psammetichus sent much grain to Athens during 445/4 B.C. It is probable that he was the son of Thannyros (and therefore the great-grandson of \*Psammetichus IV), whom \*Artaxerxes I confirmed to the throne of Marea in 455 B.C. after the suppression of the Egyptian revolt led by \*Inaros and \*Amyrtaios I (of \*Sais)<sup>2</sup>. By this support of Athens, it is clear that Psammetichus V conducted an independent foreign policy; Amyrtaios I himself, one of the original opponents of the Persians, certainly did (He, too, sent aid to Athens in 450 B.C.). Significantly, the old border post at Marea, originally built by \*Psammetichus I to ward off the Libyans, was not controlled by the Persians at this time: when Herodotus visited Egypt after the Athenian-Persian peace of 450 B.C., Marea was no longer in Persian hands<sup>3</sup>. Some of the three objects belonging to a Psammetichus listed above *s.v.* \*Psammetichus IV may belong to this king<sup>4</sup>.

<sup>1</sup> Carl und Theodor Müller, *Fragmenta Historicorum Graecorum I*, Paris 1841, 398–399 (no. 90); Kienitz, *Geschichte*, 73; Meyer, in: *SPAW* 51, 1915, 289–290; Emil G.H. Kraeling, *The Brooklyn Museum Aramaic Papyri*, New Haven 1953, 31. – <sup>2</sup> Kienitz, *op. cit.*; Botti, in: *Rivista Quindicinale* 1891, 483; Alan B. Lloyd, *Herodotus Book II, Introduction*, Leiden 1975, 49ff. – <sup>3</sup> Herodotus II, 30; Kienitz, *Geschichte*, 73. – <sup>4</sup> Kienitz, *Geschichte*, 233. A. Sp.

Psammetichus VI. Diodorus of Sicily (XIV, 35, 4) refers to a king in Egypt in 400 B.C. by the name of Psammetichus<sup>1</sup>. This monarch may have been the owner of the sistrum referred to *s.v.* \*Psammetichus IV as the Greek author definitely indicates him to be a king of Egypt (neither Psammeti-

chus IV nor V is so designated). Moreover, Diodorus adds that Psammetichus VI was a descendant "of the famous Psammetichus". Insofar as the cartouches on the sistrum handle refer to a Psammetichus whose prenomen was Amasis, this would indicate that the owner, who claimed to be a pharaoh, saw himself intimately connected to the Saite Dynasty. Although the passage in Diodorus has been questioned and a mistake assumed for a correct \*Amyrtaios II (of Sais), this requires more proof<sup>2</sup>. It has been noted that both Sais and Marea were closely connected at this time and that this Psammetichus VI might have been an associate of Amyrtaios II of Sais<sup>3</sup>.

<sup>1</sup> Kienitz, *Geschichte*, 76–77. 233; Meyer, in: *SPAW* 51, 1915, 289–290 n. 3. – <sup>2</sup> Emil G.H. Kraeling, *The Brooklyn Museum Aramaic Papyri*, New Haven 1953, 111–112; Hall, in: *CAH*<sup>1</sup>, 144 with note 1. – <sup>3</sup> Kienitz, *Geschichte*, 76–77. A. Sp.

Psammuthis, äg. Pschemut, *P3-š(rj-n)-Mwt*, Thronname *Wsr-Rc-stp-n-Pth*. Dritter König der 29. Dynastie (393–392). Er verdrängte den Sohn des Dynastiegründers \*Nepherites I. (Muthes?) und konnte sich rund ein Jahr behaupten, bis er seinerseits von Achoris (Hagor, \*Hakor) gestürzt wurde. Ob er mit seinem Vorgänger verwandt war, wissen wir nicht. In der \*Demotischen Chronik heißt es von ihm: „Der vierte Herrscher, der nach den Medern war, nicht war er auf dem Weg Gottes und nicht ließ man ihn lange Herrscher sein.“ Nur in \*Karnak hat er Spuren hinterlassen: eine Barkenstation vor dem I. Pylon<sup>1</sup> und Bautätigkeit am Magazin südlich des Heiligen Sees<sup>2</sup>.

<sup>1</sup> PM II<sup>2</sup>, 23. Von Achoris usurpiert. – <sup>2</sup> *Ibid.*, 222 (R). Wohl von hier stammen ein Säulenbruchstück (*ibid.*, 184) und ein Block (Berlin 2095) mit Namen des P., geändert in den des Achoris.

*Lit.*: Kienitz, *Geschichte*, 80 und 193.

J. v. B.

Pselchis s. Dakke

Psinaches s. Siamun

Psusennes I (*P3-sb3-hc-n-njw*), 21st Dyn., 1039–991 B.C., prenomen *3-hpr-Rc stp-n-Jmn*. Successor of \*Smendes I (and Amenemnisu?), P. had the variant nomen 'Ramses-Psusennes'<sup>1</sup>, perhaps indicating Ramesside descent through his mother Henttawy (*Hnt-t3wj*); whether his father was Smendes or \*Pinodjem I is unclear<sup>2</sup>. P.'s main queen was a sister, Mutnodjmet, probably mother of prince Ramses-Ankhefenmut (*cnh.f-n-Mwt*)<sup>3</sup>. All three held priestly benefices, doubtless in \*Tanis. By a lesser wife Wiay, P. had a daughter

Istemkheb (*Ist-m-3hbjt*) who married the Theben high priest \*Mencheperre<sup>4</sup>. The latter had to quell disaffection in Thebes (\*Verbanntenstele), exiling dissidents to the \*Oases for a time<sup>5</sup>. He also rebuilt his family's strongpoint at el-\*Hibe, and oversaw temple inspections and building of a fresh enclosure-wall at \*Karnak in Years 40 and 48 of P. Soon after, Menkheperre's eldest son \*Smendes (II) succeeded him, just long enough to donate bracelets to P.'s burial<sup>6</sup> (which boasted solid gold mask and collar, solid silver coffin and other wealth).

\*Tanis was focus for this reign, where P. built a temple to \*Amun, \*Mut and Khons (\*Chons) within a huge mud-brick enclosure, protecting also his tomb; several important courtiers served the royal family and cults<sup>7</sup>.

<sup>1</sup> Pierre Montet, *Psousennès*, Paris 1951, 12 fig. 1; 74 fig. 27; pl. 53. – <sup>2</sup> Wente, in: E. F. Wente, J. E. Harris (eds.), *An X-Ray Atlas of the Royal Mummies*, Chicago 1980, 156. – <sup>3</sup> Montet, o.c., 164 fig. 60; 65–67, pl. 39. – <sup>4</sup> Kitchen, *Third Interm. Period*, 52. – <sup>5</sup> v. Beckerath, in: *RdE* 20, 1968, 7–36. – <sup>6</sup> Montet, o.c., 149 fig. 54. – <sup>7</sup> Kitchen, *Third Interm. Period*, 265–7.

*Lit.*: Kitchen, *Third Interm. Period*, 262–271. 517.

K. A. K.

**Psusennes II.** var. Har-Psusennes, 959–945 B. C.; prenomen *Tjt-hpr(w)-R' stp-n-R'/Jnm* (once, possibly *Hd-hq3-R'*). Last king of Dyn. 21; originally high priest of \*Amun in Thebes? Was overshadowed by other men of the time, his brothers-in-law Ankhefensekhmet (high priest of \*Ptah in \*Memphis) and \*Scheschonq, Great Chief of the Meshwesh based in \*Bubastis, for the cult of whose father at \*Abydos P. contributed, after an \*oracle of Amun of \*Karnak. At P.'s death, Scheschonq I founded Dyn. 22.

*Lit.*: Kitchen, *Third Interm. Period*, 283–6. 517–8 (Ps. II and III).

K. A. K.

**Psychostasie**s. Jenseitsgericht

**Ptah.** Throughout the long history of Egypt, the god P. who was venerated especially in the royal residence of \*Memphis<sup>1</sup>, was one of the most prominent gods in the Egyptian religion, yet curiously enough not so much in Egyptian mythology above the local level. There was no cycle of P. as there was one of \*Re or \*Osiris. Like \*Amun afterwards, P. was a typical local god whose cult acquired fame throughout the country because he was venerated in the royal capital. Hence several hymns and prayers<sup>2</sup> addressed to P. have come down to us, even though he was not very important in the national mythology.

The textual and iconographical material was first collected and described by M. Stolk<sup>3</sup> (1911), and afterwards most fully treated in detail by M. Sandman-Holmberg<sup>4</sup> (1946). One of the most important results of more recent research<sup>5</sup> is, that it can no longer be regarded as certain that the so-called “\*Denkmal Memphitischer Theologie” dates from the OK, but that it should be placed in a later period, perhaps in Ramesside times<sup>6</sup>. The earliest references to creation through the word of P.<sup>7</sup>, which became so well-known through Egyptological and religio-historical studies in the 20th century, are found in the Coffin Texts<sup>8</sup>, and were probably taken from the Heliopolitan theology concerning \*Atum.

This development in more recent research makes our image of P. much less complicated. Like many other local gods, P. of Memphis was accounted a creator-god, but not, at least not originally, in a verbal or sexual sense. He was the divine artist or craftsman, as appears from innumerable texts since the MK<sup>9</sup> and from the title of his high priest (*ur hpr hmwot* “greatest of the directorate of the arts”, \*Hoherpriester von Memphis). Although this title seems at first to refer to a profane function in the OK<sup>10</sup>, yet it remains significant that the high priest of P. received this title in the 6th dynasty. Possibly, as suggested long since in the literature concerning P. and now advocated anew, even the name of P. may signify “fashioner” (*Bildner*)<sup>11</sup>. Ptah's artistic ability is proverbial: \*Tutankhamon is “skilful as Ptah and wise as \*Thot”<sup>12</sup>. Thot played his part in the well-known myths as the wise divine scribe, but it is conceivable that Ptah's rôle as divine craftsman was not worked out in the myths, because this would have given the great god of the royal residence too subordinate a place. Not only in the ancient capital did P. enjoy special veneration, but also in other places where much art work was done, such as \*Karnak and \*Deir el-Medineh<sup>13</sup>.

P. is one of the few gods who are as a rule represented in anthropomorphic form. He seems to have the deified body that a human mummy has. Compared with other gods, the body of this divine craftsman is remarkable: “Three are all the gods Amon, Re and Ptah, whose equal is not. Who hides his name as Amon. He is Re in face. His body is Ptah.”<sup>14</sup> At any rate, Ptah's garment is close-fitting like mummy wrappings. It is noticeable that the great god of Memphis, when not represented as \*Tatenen, is generally shown wearing not a crown or wig, which might indicate a high status, but a close-fitting blue cap, such as smiths, craftsmen and other workmen sometimes wear in the mastabas of the OK<sup>15</sup>. Ptah is the only god to wear the straight beard, often called the

royal beard<sup>16</sup>, which is not curved like the beard worn by many gods, \*Osiris e.g., and that is longer than the short beard of officials. It is questionable though, whether P. is thereby characterized as a pharaoh because these usually wear such a beard. In any case, a reverse course of reasoning must also be considered. Since not all gods wear the curved beard, but some have a special beard such as \*Sopdu or \*Bes, it might be that the straight beard was the special beard of the divine craftsman P., that acquired royal dignity because the pharaohs adopted this fashion after the god of Memphis, their residence. P. is often richly provided with ornaments (\*pectoral and menat) and with staffs (*nḥ*, *wš* and *ḏd*). Sometimes P. stands on the \*maat-sign as a lord of the ordered world.

His familiar epithet *nfr-hr*<sup>17</sup> should rather be taken as "of merciful aspect" than as "fair of face", since there is no reason to assume that the Egyptians thought a god with an animal head uglier than a god with a human face. A figure in relief of Ptah-who-hears-prayer in the temple of \*Medinet Habu<sup>18</sup> had an impressive inlaid eye, accentuating his benevolent aspect.

Since the MK Ptah is called King of the two lands. This does not imply though that P. was accounted a king of primordial times. Never is there any mention of a time of P., as there is of a time of \*Atum, \*Geb, \*Osiris or \*Horus<sup>19</sup>. P. is the god of the residence "who conducts the king to his great throne in his name of King of the two lands"<sup>20</sup>. As god of the residence the divine artist stands as it were above kingship, so that his name is set at the beginning of lists of kings. Another frequent epithet of P. in this connection is "he who is upon his great throne (*hr st wrt*)", which calls to mind the place in the temple of Ptah at Memphis where kings were crowned<sup>21</sup>. The epithet "south of his wall (*rsj jnb.f*)" locates P. in his famous temple – according to Herodotus II, 99 a large and admirable building – that lay south of the town of Memphis (*jnbw ḥd*). Ptah had an important function as god of destiny<sup>22</sup>. Various songs and prayers show that people experienced a sense of personal devotion towards Ptah<sup>23</sup>.

So important a god as P. naturally has deep-rooted relations with other gods. Since the OK P. is connected with the Memphitic god of death \*Sokaris, and since the MK Ptah, Sokaris and Osiris are bound up in a single trinity, the god Ptah-Sokaris-Osiris<sup>24</sup>. There is also a profound connection with Tatenen<sup>25</sup>. Since the NK we find connections between P. and various goddesses, particularly \*Sakhmet, who are both daughter and beloved, the most common form of marital relationship in the Egyptian pantheon. Ptah was

too important to be placed in a marriage relationship of the mother – son or brother – sister type. With Sakhmet and \*Nefertem P. forms the Memphitic variant of the father – mother – son triad. Of those brought into a father – son relationship with P. the most well-known are the \*Apis bull and the deified architect \*Imhotep. Although characteristics of the sun-god are sometimes ascribed to P., he never really acquired an established relationship with \*Re like Amun-Re, Sobek-Re, Re-Atum or Re-Harakhte.

<sup>1</sup> Ahmad Badawi, Memphis als Zweite Landeshauptstadt im Neuen Reich, Cairo 1947, 7 ff. – <sup>2</sup> André Barucq et François Daumas, Hymnes et prières de l'Égypte ancienne, Paris 1980, 385–415. – <sup>3</sup> Martinus Stolck, Ptah, Berlin 1911. – <sup>4</sup> Maj Sandman-Holmberg, The God Ptah, Lund 1946. – <sup>5</sup> Junge, in: MDAIK 29, 1973, 195–204. Ulrich Luft, Beiträge zur Historisierung der Götterwelt und der Mythenbeschreibung, Studia Aegyptiaca IV, Budapest 1978, 146–152. – <sup>6</sup> Hermann A. Schlögl, Der Gott Tatenen, OBO 29, Freiburg-Göttingen, 1980, 110–117. – <sup>7</sup> Hermann Junker, Die Götterlehre von Memphis in: APAW 1939, Berlin 1940, nr. 23. – <sup>8</sup> CT VI, 268 o. – <sup>9</sup> Sandman-Holmberg, o.c., 45–56. – <sup>10</sup> Elke Freier, in: Altorientalische Forschungen 4, 1976, 5–34; cf. also Barbara L. Begelsbacher-Fischer, Untersuchungen zur Götterwelt des Alten Reiches, OBO 37, Freiburg-Göttingen 1981, 126–151. – <sup>11</sup> Jürgen Osing, Die Nominalbildung des Ägyptischen, Mainz 1976, Anm. 676; cf. Assmann in: MDAIK 27, 1971, 16. – <sup>12</sup> Urk. IV, 2032, 6–7. – <sup>13</sup> Sandman-Holmberg, o.c., 233 ff. – <sup>14</sup> pLeiden I 350, IV, 21–22. – <sup>15</sup> Cf. Zandee, in: BiOr 24, 1967, 40. – <sup>16</sup> Mötelfindt, in: Mitteilungen der Anthropologischen Gesellschaft in Wien 50, 1920, 133–140. – <sup>17</sup> Sandman-Holmberg, o.c., 108–111; cf. now Germond, in: Bulletin Société d'Égyptologie Genève 4, 1980, 39–43. – <sup>18</sup> Medinet Habu VIII, pl. 608. – <sup>19</sup> Jan Bergman, Ich bin Isis, Uppsala 1968; Helck, Manetho, 5. – <sup>20</sup> pHarris 44, 7; cf. Luft, o.c., 145. – <sup>21</sup> Bergman, o.c., 93. – <sup>22</sup> Sandman-Holmberg, o.c., 64–79. – <sup>23</sup> Barucq and Daumas, o.c. (n. 2), see int. al. p. 414: "Ptah mon coeur est plein de toi, mon coeur est paré de ton amour comme un marais l'est de boutons de lotus. J'ai fait ma maison à côté de ton temple." – <sup>24</sup> Cf. n. 6. – <sup>25</sup> Sandman-Holmberg, o.c., 188–193; Sigrid-Fike Hoenes, Untersuchungen zum Wesen und Kult der Göttin Sachmet, Diss. Bonn 1976, 197–201. H. te V.

**Ptah-djedef,** vielleicht richtiger<sup>1</sup> Djedef-Ptah (*Dd.f-Pth*), nach Hayes, Scepter I, 66 erschlossener Name des letzten Königs der 4. Dyn., den Manetho Θαμφθις nennt<sup>2</sup> und dem anscheinend der Tur. Königspapyrus 2 (aufgerundete) Jahre zuschrieb. Von ihm sind keine zeitgenössischen Denkmäler belegt.

<sup>1</sup> Vgl. Barta, in: GM 49, 1981, 13–16. – <sup>2</sup> Eine andere Erklärung des Namens Thamphthis bei v. Beckerath, in: OLZ 54, 1959, 10. W. H.

Ptahhotep (*Pth-htp(w)*), Name einiger \*Wesire der (späten) 5. Dyn. Ihre Gräber liegen in Saqqara. 1. P. (I.)<sup>1</sup>, Zeitgenosse des \*Asosi; 2. P. (II.)<sup>2</sup>, Enkel des ersteren<sup>3</sup>; 3. und 4. P. (III.) und P. (IV.)-descher (-*dšr*)<sup>4</sup>; 5. P. (V.)<sup>5</sup>. Eine genaue zeitliche Einordnung und damit die Amtsfolge dieser Wesire ist nicht möglich<sup>6</sup>. Ebensovienig läßt sich in allen Fällen eine sichere verwandtschaftliche Beziehung zwischen den einzelnen Namensträgern herstellen. Fraglich muß auch bleiben, bei welchen der Namensträger es sich nur um Titularwesire oder um wirkliche Amtsinhaber handelt. Für P. (I.) dürfte letzteres zutreffen. Eine Identifizierung eines dieser Namensträger mit dem (fiktiven) Verfasser einer Weisheitslehre ist nicht möglich (\*Lehre des Ptah-hotep)<sup>7</sup>. Indizien für eine Vergöttlichung von P. (I.)<sup>8</sup> lassen sich nicht finden<sup>9</sup>.

<sup>1</sup> PM III<sup>2</sup>, 596–598. – <sup>2</sup> Op. cit., 600–605. – <sup>3</sup> Entgegen der bei Baer, Rank and Title, 74, vertretenen Ansicht findet sich die Wesirstitulatur bei diesem doch, zumindest auf dem Sarg, belegt: Selim Hassan, Mastabas of Ny-fankh-Pepy and Others, Excav. Saqq., 1975, Tf. 52. 53. – <sup>4</sup> PM III<sup>2</sup>, 462–463. – <sup>5</sup> Op. cit., 653–654. – <sup>6</sup> Vgl. Helck, Beamtentitel, 138. – <sup>7</sup> Versuchsweise mit P. (I.) bei Helck, loc. cit. und Baer, loc. cit. – <sup>8</sup> So Baer, loc. cit. – <sup>9</sup> Solange wie mit P. zusammengesetzte theophore Eigennamen und weitere Anhaltspunkte fehlen; mehrmaliges Vorkommen des Namens in diesem Bereich (Hassan, op. cit., 124, Index) dürfte Familientradition (Hausangehörige) sein (Name lt. Ranke mehrfach im AR belegt: PN I, 141, 5). Vergöttlichung läßt sich auch nicht aus den in diesem Komplex gemachten Sekundärfunden erschließen (Hassan, op. cit., 58–61. 70–84). Ein Opferbecken mit Nennung des Epithetons *imhw hr* P. bei Totenpriestern (op. cit., Tf. 64B) reicht als Indiz nicht aus. Zudem ist der Bezug auf P. (I.) trotz der Bemerkung Fischers (Varia, Egyptian Studies 1, 1976, 82 Anm. 6) nicht gesichert. E.M.-P.

Ptahhotep, Lehre des s. Lehre des Ptahhotep

Ptahwasch (*Pth-wšš, Wšš-ptḥ*), zweiter Name Isi (*Jzi*), kgl. \*Bauleiter (*imj-rš kšt nbt nt nswt*) und \*Wesir in der frühen 5. Dyn.<sup>1</sup> Sein Grab liegt im Pyramidenfriedhof des Königs \*Sahure<sup>2</sup>. Er amtierte unter diesem und dessen Nachfolger \*Neferirkare, in dessen Regierungszeit er wohl in Gegenwart des Königs plötzlich erkrankte und bald darauf starb, wie aus der sehr zerstörten, auf Befehl des Königs im Grab postum angebrachten biographischen Inschrift<sup>3</sup> zu erschließen ist. Sein Grab, zum Zeitpunkt seines Todes unvollendet, wurde von einem seiner Söhne fertiggestellt<sup>4</sup> (\*Grabbau B.), Teile der Grabausstattung wurden vom König gestiftet<sup>5</sup> (\*Grabausstattung und -beigaben B.).

<sup>1</sup> PM III<sup>2</sup>, 456. – <sup>2</sup> Grdseloff, in: ASAE 51, 1951, 141 Tf. 1; Helck, Beamtentitel, 136. – <sup>3</sup> Urk. I, 40–45. – <sup>4</sup> Op. cit., 40, 18 ff.; 43, 14 ff. – <sup>5</sup> Op. cit., 43, 3 ff. E.M.-P.

Pterophoren (*πτεροφόροι*<sup>1</sup>) war die Bezeichnung der Griechen<sup>2</sup> für eine Gruppe von Priestern, die als besonderes Kennzeichen zwei Straußenfedern auf dem Kopf trugen<sup>3</sup>. In den hieroglyphischen u. demotischen Texten der Dekrete von \*Kanopus und \*Rosette<sup>4</sup> heißen die P. *zšw mdšt-ntr*<sup>5</sup>, „Schreiber des \*Gottesbuches“, seit dem AR belegt<sup>6</sup>. Sie werden in den Dekreten zusammen mit den \*Hierogrammaten genannt, von denen sie nicht eindeutig zu unterscheiden sind<sup>7</sup>; vielleicht handelte es sich bei den P. um die „Oberschicht“ der *τεροφοματεῖς*<sup>8</sup>. Innerhalb der Kultriten entspricht den P. der *hrj-hb* „Vorlesepriester“, zu dem der „Gottesbuch-Schreiber“ Beitel war<sup>9</sup>. So betont denn die Bez. P. nicht so sehr das Priesteramt, sondern das des gelehrten Schreibers; es wurde auch vermutet, daß es sich bei den P. nicht immer um Priester gehandelt habe<sup>10</sup>. Die letzten z. Zt. bekannten Belege für *zš mdšt-ntr* stammen vom 27. Nov. 435 n. Chr.<sup>11</sup>.

<sup>1</sup> Diese Form ist in OGI 56,4 (Kanopus) und 90,7 (Rosette) belegt und bedingt die Sg.-Form *πτεροφόρος*; die griech. Urkunden kennen auch die Form *πτεροφόρος*, vgl. Preisigke-Kießling, Wb. griech. Pap.-Urk. III, 383. – <sup>2</sup> Hesych., Lex. 1301 (= Hopfner, Fontes, 652). – <sup>3</sup> Auf die Abb. bei Capart, CdE 18, Nr. 36, 1943, 194 ff. verweist Gardiner, AEO II, 269\*, vgl. ibid. I, 57\*; Richard A. Parker, A Saite Oracle Papyrus, Providence 1962, 6 und Tf. 1; V. Tran Tam Tinh, Le culte d'Isis à Pompéi, Paris 1964, Tf. V, 2 (u. S. 136), Tf. X, 2 (u. S. 142/3). Literarisch bezeugt bei Diodor I, 87, der von einer Falkenfeder spricht (vgl. jedoch Parker, l. c., 6, Anm. 1), und Clemens Alex., Strom. VI 4, 36, 1. – <sup>4</sup> Urk. II, 126, 8 bzw. 172, 5; Wilhelm Spiegelberg, Der demotische Text der Priesterdekrete von Kanopus und Memphis (Rosettana), Heidelberg 1922, 186 Nr. 321; François Daumas, Les moyens d'expression du Grec et de l'Égyptien, CASAE 16, Kairo 1952, 183–4. – <sup>5</sup> Sie entsprechen also nicht den *τεροφοματεῖς*, wie LÄ II, 791 gesagt wird. – <sup>6</sup> Wb II, 188, 3 bzw. III, 480, 8; Aksel Volten, Demotische Traumdeutung, AnAe 3, Kopenhagen 1942, 18 f. – <sup>7</sup> Diodor und Clemens Alexandrinus sprechen in den (Anm. 3) zitierten Stellen nur vom *τεροφοματεῖς*. – <sup>8</sup> So RÄRG, 300. – <sup>9</sup> Gardiner AEO I, 56\*–57\*; Parker, Oracle Papyrus (Anm. 3), 6; in der SpZt konnte jemand die Titel *hrj-hb*, *hrj-sšš* und *zš mdšt-ntr* auf sich vereinigen, vgl. Derchain, in: RdE 30, 1978, 59–61. – <sup>10</sup> Serge Sauneron, Les prêtres de l'ancienne Égypte, Paris 1957, 62. – <sup>11</sup> Francis Ll. Griffith, Catalogue of the Demotic Graffiti of the Dodecaschoenus, Oxford 1935–37: Philae 240. 366.

Lit.: Walter Otto, Priester und Tempel im hellenistischen Ägypten I, Leipzig 1905, 86–89; Helck, RE XXIII, 2, 1499; Pieter W. Pestman, Papiri della Università degli

Studi di Milano (P. MilVogliano), Vol. III, Mailand 1965, 183–4. 187, Nr. 20. H.-J. Th.

Ptolemais Hermiu (ἡ Ἐρμαίου), Ort in der Thebais (τῆς νῦν; τῆς θηβαϊδος), heute el-Menschiyeh am linken Nilufer südlich Sohag. Neugegründet von \*Ptolemaios I. anstelle des Dorfes (demot.) *P-sj* (gr. Σύσις, kopt. ΠΙΣΙ; ΨΩ<sup>1</sup>, das auf ein Heiligtum des Suchos („Haus des Krokodils“) hinweist<sup>2</sup>. In Ptolemais sind Kultstellen des Zeus, Dionysos, der Dioskuren und des Asklepios und der Hygieia, nahebei ein Iseion und ein „Altar des Harbaktis (*Hr-p<sup>3</sup>-bjk?*) und des göttlichen Falken“ nachgewiesen.

P., Thinis als Zentrum ablösend, erhielt eine autonome Rechtsstellung; die Region des Syites wurde abgetrennt vom 8. o.äg. \*Gau. An der Spitze standen 6 Prytanen; für die Tempel sind \*Asylrecht und eigene Priester und Schreiber für den königlichen Kult<sup>3</sup> nachgewiesen. Die eponymen ausschließlich griechischen Priester (*w<sup>b</sup>*) sind belegt für Ptolemaios I.–VIII. (ab 215/4 v. Chr.); eine Kanephore (*βῆτ τν (nb)*) für \*Arsinoe II.; \*Priesterinnen (*w<sup>bt</sup>*) für \*Kleopatra I.–IV. In röm. Zt war P. zweitgrößte Stadt nach Alexandria. Schon unter Probus<sup>4</sup> mußten \*Blemmyer aus der Stadt vertrieben werden, eine zweite Plünderung ist in der Vita des Schenute gegen 430 n. Chr. erwähnt. Nach 450 war der Ort Sitz des Dux der Thebais. Überreste: Kaimauer, Tell; gegenüber auf dem Ostufer ausgedehnte \*Kalksteinbrüche. Funde: Sphinx, Harpokratesstatuette usw.<sup>5</sup>.

<sup>1</sup> Emile Amélineau, La Géographie de l'Égypte à l'époque copte, Paris 1893, 381 ff. – <sup>2</sup> Die ältere Gleichsetzung von *P-sj* mit dem Suchoskultort \*Neschit wird heute abgelehnt. – <sup>3</sup> S. dazu J. Ijsewijn, De sacerdotibus sacerdotisque Alexandri Magni et Lagidarum eponymis, Brüssel 1961 (Verhandelingen van de Koninkl. Vlaamse Acad. voor Wetenschappen, Letteren en Schone Kunsten van België, Kl. der Letteren); P. W. Pestman, Chronologie égyptienne d'après les textes démotiques, Leiden 1967, 133 ff.; zuletzt Quaegebeur, in: CdE 55, Nr. 110, 1980, 254 ff. mit Lit. – <sup>4</sup> Hist. Augusta, Vita Probi, 17, 19. – <sup>5</sup> Zayed, in: ASAE 57, 1962, 131–136.

Lit.: AEO II, 39; Helck, in: RE XXIII, 1868–9; Ruge, in: RE VII, 1025; Gauthier, DG II, 150; Gustav Plauermann, Ptolemais in Oberägypten, Leipzig 1910. D.K.

**Ptolemaios:** Name der in den drei letzten Jahrhunderten v. Chr. herrschenden Könige Äg.<sup>1</sup>

**Ptolemaios I. Soter I.:** Geb. 367/6 v. Chr. als Sohn der Arsinoe und des Lagos, wonach die Ptolemäer auch Lagiden genannt werden. Nach dem Tod \*Alexanders d. Gr. wurde P. 323 v. Chr.

Satrap von Äg. und nahm 305/4 den Königstitel an<sup>2</sup>. Damit wollte er die Unabhängigkeit Äg. gegen die Tendenzen, das Alexanderreich wiederherzustellen, absichern und seine eigene Macht auf dauerhafte Weise etablieren<sup>3</sup>. Zur Erreichung dieser Ziele waren kriegerische Auseinandersetzungen unvermeidlich<sup>4</sup>; zugleich war P. „der erste hellenistische Herrscher, der in großem Umfang Heiratspolitik getrieben ... hat“<sup>5</sup>. Seine 2. Gemahlin<sup>6</sup> \*Berenike I. gebar ihm 316 \*Arsinoe II., 308 \*Ptolemaios II., der 285/4 v. Chr. Mitregent wurde. P. starb 283/2 v. Chr.

P. zeichnet sein kluges Verhalten Äg. gegenüber aus: Mit der Überführung der Leiche Alexanders d. Gr. nach \*Memphis erwies er der alten Hauptstadt seine Reverenz; die äg. Priesterschaft zog er durch Bestätigung von Landschenkungen (\*Satrapenstele) oder durch Restauration bzw. Beteiligung an Sakralbauten (\*Naukratis, \*Terenuthis, \*Hermupolis, \*Koptos) auf seine Seite<sup>7</sup> (\*Petosiris); unter ihrer Mitwirkung sollen die \*Hermetischen Schriften zusammengestellt worden sein<sup>8</sup>. In der Verwaltung beließ er Mitglieder des äg. Adels<sup>9</sup>. Griechen und Ägypter versuchte er durch die Einführung des \*Serapis-Kultes einander näher zu bringen (\*Manetho)<sup>10</sup>. Während die griech. Papyri von 305/4 die Jahre der Satrapie ebenfalls als Regierungsjahre zählen (d. h. nachträglich \*Alexander IV. unterdrücken), datieren die demotischen Papyri von 305/4 an<sup>11</sup>. Hieroglyphische Texte aus der Zt des P. sind belegt<sup>12</sup>.

**Ptolemaios II. Philadelphos,** Sohn des \*Ptolemaios I. und der \*Berenike I., am 12. Dystros 308 v. Chr. geboren<sup>13</sup>, wurde 285/4 Mitregent seines Vaters, nach dessen Tod im Frühjahr 282 Alleinherrscher. Vermutlich ist er nach äg. Ritus gekrönt worden<sup>14</sup>. Seine Regierungsjahre zählte er zuerst von diesem Termin an, sehr bald nahm er die Jahre als Mitregent aber hinzu. Das hat zu beträchtlicher Verwirrung der Chronologie geführt<sup>15</sup>. Zwischen 285–283 v. Chr. heiratete er \*Arsinoe I., die ihm u. a. \*Ptolemaios III. gebar. Nach ihrer Verbannung nach \*Koptos heiratete P. ca. 277 seine Schwester \*Arsinoe II. und führte damit eine für die Heiratspolitik der Ptolemäer entscheidende Neuerung ein<sup>16</sup>. Für Arsinoe II., die einen überragenden Einfluß besaß, schuf P. im Rahmen des von ihm begründeten hellenistischen \*Königskultes einen eigenen Kult (\*Fajjum, \*Medinet el-Fajum, \*Memphis)<sup>17</sup>. Äg. konsolidierte sich im Inneren durch seine kluge Politik; daran änderten auch die beiden sog. „Syrischen Kriege“ (274–271/0 und 260–253) nichts<sup>18</sup>. Mit einer Gesandtschaft nach \*Rom i. J. 273 begann P. die Beziehungen zwischen Rom und Äg.<sup>19</sup>. Von seinen \*Städtegründungen sind \*Berenike und

\*Ptolemaios hervorzuheben. Mit der Rückführung der Leiche \*Alexanders d.Gr. ging auch der eponyme Priester und der von ihm betreute Staatskult von \*Memphis nach \*Alexandria über. Für die Sorge um die äg. Religion gibt es eine Reihe von Zeugnissen, z.B. eine Stele im Bucheum (\*Armant), Stele von \*Pithom, \*Mendesstela. Im 20. Jahre (266/5 v. Chr.) fand in \*Sais eine Priestersynode statt<sup>20</sup>. Bautätigkeit in \*Achmim, \*Behbeit el-Hagar, \*Dakke, \*Elephantine, \*Hibis, \*Karnak (\*Ascheru), \*Koptos, \*Philae. Hieroglyphische und demotische Texte (seit P. Königs- eid)<sup>21</sup> sind erhalten. P. starb Anfang 246 v. Chr.

**Ptolemaios III. Euergetes**, Sohn des \*Ptolemaios II. und der \*Arsinoe I., geboren am 5. Dios (7./8. Jan.)<sup>22</sup> ca. 284 v. Chr. P. begann seine Herrschaft am 25. Dios (27./28. Jan.) 246<sup>23</sup>, heiratete gleichzeitig \*Berenike II., die ihm \*Ptolemaios IV., \*Arsinoe III. und die als Achtjährige gestorbene und apotheosierte \*Berenike gebar. Durch den 3. Syr. Krieg (246–241) wurde Äg. für kurze Zeit zum mächtigsten hellenistischen Reich. P. organisierte die \*Gauverwaltung neu durch die Einführung der Gaustrategie<sup>24</sup>. Im 9. Jahre (239/8) fand eine Priestersynode<sup>25</sup> in \*Kanopus statt, auf der P. und Berenike wegen ihrer Wohltaten gefeiert wurden (\*Kanopusdekret); dem Ausbau des Herrscherkultes stimmten die Priester zu, die Reform des \*Kalenders mißlang P. Der Bau des Tempels von Edfu (\*Tell Edfu) begann 237 v. Chr.; daneben hat P. in \*Assuan, \*Behbeit el-Hagar, \*Charga, \*Deir el-Bahari, \*Fajjum (\*Theadelphia), \*Hibis, \*Hut-Snofru (Asphynis), \*Karnak (\*Ascheru) und \*Philae gebaut. Hieroglyphische und demotische Texte<sup>26</sup>. P. starb um die Jahreswende 222/1 v. Chr.

**Ptolemaios IV. Philopator**, Sohn des \*Ptolemaios III. und der \*Berenike II., geboren zwischen 244–40<sup>27</sup>, begann seine Herrschaft spätestens am 31. Dez. 222<sup>28</sup>. Von 219–17 v. Chr. fand der 4. Syr. Krieg statt. Vor der entscheidenden Schlacht bei \*Raphia am 22. Juni 217 heiratete P. seine Schwester \*Arsinoe III.<sup>29</sup>, die ihm 210 \*Ptolemaios V. gebar. Raphia bedeutete einen Einschnitt in der Politik der Ptolemäer: P. hatte zur Verstärkung des Heeres 20000 Ägypter einberufen, was zu einer erheblichen Stärkung des äg. \*Nationalgefühls beitrug<sup>30</sup>. Über den Feldzug und die Feierlichkeiten anlässlich des Sieges berichtet das \*Raphiadekret<sup>31</sup>. Mit P. beginnt der allmähliche Zerfall Äg. Wirtschaftliche Schwierigkeiten sowie Unruhen politischer und militärischer Natur waren die Ursache<sup>32</sup>. Mit dem 16. Jahr (207/6) des P. nimmt eine Revolte in der Thebais ihren Anfang, der Tempel von Edfu wird von Aufständischen be-

setzt<sup>33</sup>. P. schloß \*Ptolemaios I. und \*Berenike I. als Theoi Sotēres dem eponymen Alexanderkult an. Zeugnisse seiner Reverenz gegenüber der äg. Religion: Stele aus \*Armant, Bautätigkeit in Antaiopolis (\*Qau el-Kebir), \*Assuan, \*Dakke, \*Deir el-Medineh, \*Memphis; demotische Texte<sup>34</sup>. Das Todesdatum ist unsicher, ca. 205/4 v. Chr.<sup>35</sup>.

**Ptolemaios V. Epiphanes**, Sohn des \*Ptolemaios IV. und der \*Arsinoe III., nach Ausweis der Rosettana (\*Rosette, Stein von) am 30. Mesore (9. Okt.) i. J. 210 geboren. Er war sofort Mitregent des Vaters, nach dessen Tod 205/4 nominell König unter der Vormundschaft seiner Minister; 197 wurde P. für mündig erklärt und am 17. Mecheir (26. März)<sup>36</sup> 196 durch den Hohenpriester des Ptah-Tempels in \*Memphis gekrönt. Der 5. Syrische Krieg, der 203/2 begann, wurde durch die Heirat des P. mit \*Kleopatra I., Tochter des Antiochos III., i. J. 194/3 beendet; Kleopatra ist die Mutter von \*Ptolemaios VI., \*Ptolemaios VIII. und der \*Kleopatra II. Äg. wurde nach \*Raphia durch lang anhaltende Aufstände erschüttert<sup>37</sup>; von der Niederwerfung der Rebellen in Lykopolis im Delta berichtet die Rosettana. Die Thebais war unter zwei Königinnen selbständig: Haronnophris (205–199) und Anchonnophris (Chaonnophris) (199–186)<sup>38</sup>. Letzterer wurde 186 besiegt, wie das 2. Dekret von \*Philae (\*Philensis) berichtet. Die Folge des Aufstandes war die Einsetzung eines Epistrategos<sup>39</sup>. Aus der Regierungszeit des P. sind auffallend viele Priestersynoden bekannt<sup>40</sup>; der äg. Kalender setzt sich durch. Bautätigkeit des P. ist in \*Hibis, \*Kalabscha, \*Karnak und Philae zu belegen; Stele in \*Armant; demotische Texte<sup>41</sup>. P. wurde zwischen Februar und Oktober 180 v. Chr. vergiftet.

**Ptolemaios VI. Philometor**, Sohn des \*Ptolemaios V. und der \*Kleopatra I.<sup>42</sup>, geboren zwischen Jan. und Okt. 186<sup>43</sup>. Nach dem Tode seines Vaters 180 regierte er unter der Vormundschaft seiner Mutter bis zu deren Tod zwischen 8. April und 17. Mai 176. Im Frühjahr 175 wurde er mit seiner Schwester \*Kleopatra II. verheiratet; aus dieser Ehe stammen P. Eupator, \*Ptolemaios VII. Neos Philopator, \*Kleopatra III. und Kleopatra Thea. Der 6. Syrische Krieg (170–68) zwang P. zu gemeinsamer Regierung mit seiner Schwester-Gemahlin und seinem Bruder \*Ptolemaios VIII.<sup>44</sup>. Die totale Niederlage Äg. wurde bekanntlich nur durch das Eingreifen Roms verhindert; 168 v. Chr. sprachen die Könige durch Numenios<sup>45</sup> ihren Dank aus. Diese bisher schon durch lateinische und griechische Texte bekannte Gesandtschaft ist jetzt auch demotisch bestätigt<sup>46</sup>. Zwischen 168

und 163 v. Chr. kam es zu weiteren Unruhen in Äg.<sup>47</sup> P. wurde im Okt. 164 von seinem Bruder vertrieben, ging nach Rom und kam im Mai 163 zurück, überließ dem Bruder Kyrene und regierte mit Kleopatra II. bis zu seinem Tod im Juli 145. Vom August 163 datiert ein Amnestieerlaß<sup>48</sup>. Zwischen 153 und 150 war P. Eupator<sup>49</sup> Mitregent. Die letzten Jahre mischte sich P. in Syrien in die Thronkämpfe ein und verheiratete seine Tochter Kleopatra Thea nacheinander mit den beiden Kontrahenten<sup>50</sup>. In Syrien war es auch, daß P. starb. Zeugnisse seiner Bautätigkeit in \*Ajuala, \*Deir el-Medineh, \*Debod, (\*Tell) Edfu, \*Esna, \*Hu, \*Karnak, \*Kom Ombo, \*Medamud, \*Phila, \*Qau el-Kebir; Stelen in \*Armant; demotische Texte<sup>51</sup>. Toleranz gegenüber den Juden: \*Onias (\*Tell el-Jehudijeh).

**Ptolemaios VII. Neos Philopator**, Sohn des \*Ptolemaios VI. und der \*Kleopatra II., ca. 162/1 v. Chr. geboren. Von seinem Vater i. J. 145 zum Mitregenten erhoben, wurde er bei der Hochzeit seines Onkels \*Ptolemaios VIII. mit seiner Mutter i. J. 144 ermordet; erst ab 118 wird er in der Titulatur des Alexanderpriesters erwähnt<sup>52</sup>.

**Ptolemaios VIII. Euergetes II.**<sup>53</sup>, Sohn des \*Ptolemaios V. und der \*Kleopatra I., geboren nach 182 v. Chr.; von 170 an mit seinem Bruder \*Ptolemaios VI. und seiner Schwester \*Kleopatra II. Mitregent. Er vertrieb 164 seinen Bruder, wurde nach dessen Rückkehr aus Rom König von Kyrene. Nach dem Tode des P. VI. i. J. 145 heiratete er die gemeinsame Schwester Kleopatra II. i. J. 144 und ließ seinen Neffen \*P. VII. umbringen. In demselben Jahre wurde er nach äg. Ritus gekrönt<sup>54</sup>. Im Jahr 142<sup>55</sup> heiratete P. auch seine Nichte bzw. Stieftochter \*Kleopatra III. Haß und Feindschaft zwischen beiden Frauen bestimmten die nächste Zeit<sup>56</sup>. Kleopatra II. vertrieb P. 131–129 mit Kleopatra III. nach \*Zypern. Für den inneren Zustand Äg. genügt der Hinweis auf den einheimischen Gegenkönig Horsiesis (\*Harsiese 3.)<sup>57</sup>. Mit Hilfe einheimischer Truppen<sup>58</sup> gewinnt P. die Macht zurück. 124 wird nach Versöhnung der Gegner die gemeinsame Regierung fortgesetzt. 118 soll ein Philanthropa-Erlaß einen neuen Anfang bilden<sup>59</sup>. Stele in \*Armant, Bautätigkeit in \*Dakke, \*Debod, \*Deir el-Bahari, \*Deir el-Medineh, (\*Tell) Edfu, \*Kalabscha, \*Karnak, \*Kom Ombo, et-\*Tod; demotische Texte<sup>60</sup>. P. starb 116.

**Ptolemaios IX. Soter II.**, Sohn des \*Ptolemaios VIII. und der \*Kleopatra III., geboren 143/2 v. Chr. Im J. 135/4 und von 116–107 war er Alexanderpriester<sup>61</sup>. Von 116–107 herrschte er

mit seiner Mutter, der es nach zwei Versuchen (110 und 108) gelang, P. durch seinen jüngeren Bruder \*Ptolemaios X. zu ersetzen<sup>62</sup>. Von 106–88 blieb P. in \*Zypern, von dort versuchte er, in Äg. einzugreifen. Eine demotische Notiz von der Abwesenheit des „Pharao“ i. J. 26 = 29 kann man auf P. beziehen<sup>63</sup>. Nach dem Tode des Ptolemaios X. regiert P. allein. In seinem 31. Jahr feiert er in \*Memphis sein \*Sedfest (87/6) und wird vom Hohenpriester Petubastis zum zweiten Mal gekrönt<sup>64</sup>. Im J. 88 beginnt in der Thebais abermals ein Aufstand, der mit der Zerstörung \*Thebens durch P. endete<sup>65</sup>. P. starb i. J. 80 v. Chr. Stele in \*Armant, Bautätigkeit unter seinem Namen in \*Charga Oasis, \*Dendara, \*Elkab, \*Armant; (\*Tell) Edfu, \*Kalabscha, \*Kom Ombo; demotische Texte<sup>66</sup>.

**Ptolemaios X. Alexander I.**, Sohn des \*Ptolemaios VIII. und der \*Kleopatra III., jüngerer Bruder des \*Ptolemaios IX. Er war von 116–114/3 Gouverneur \*Zyperns<sup>67</sup>, führte seit 114/3 den Titel „Vizekönig“ und zählte später seine Regierungsjahre von diesem Zeitpunkt an. 107–101 regiert er nach Vertreibung des P. IX. zusammen mit seiner Mutter, war 107–105 Alexanderpriester und ließ im Okt. 101 die Mutter umbringen. P. heiratete Kleopatra-Berenike III., Tochter seines Bruders P. IX. und regierte mit ihr bis zu seinem Tode in einem Seegefecht bei Zypern i. J. 88. Dreisprachige Inschrift über die Verleihung des \*Asylrechtes an den Tempel des \*Horus-Chentechtai in \*Athribis i. J. 96<sup>68</sup>. Bautätigkeit: \*Charga Oasis, \*Dendara, \*Elkab, \*Armant; demotische Texte<sup>69</sup>.

**Ptolemaios XI. Alexander II.**<sup>70</sup>, Sohn des \*Ptolemaios X. und einer unbekanntenen Mutter, geboren vor 101 v. Chr., wurde von seiner Stiefmutter Kleopatra-Berenike III. nach deren 6-monatiger Alleinherrschaft i. J. 80 geheiratet, wurde dadurch Mitregent, brachte aber nach 19-tägiger<sup>71</sup> Herrschaft seine Mutter um und wurde deswegen von den Alexandrinern getötet. In seinem Testament hatte er Rom zum Erben Äg. eingesetzt<sup>72</sup>.

**Ptolemaios XII. Philopator Philadelphos Neos Dionysos**<sup>73</sup> Auletes, Sohn des \*Ptolemaios IX. und einer unbekanntenen Mutter<sup>74</sup>, Geburtsdatum unsicher (vor 107?). Nach Ermordung des \*Ptolemaios XI. wurde P. von den Alexandrinern als König proklamiert; 79 heiratete er \*Kleopatra V. und wurde 76 von dem 14-jährigen \*Hohenpriester von \*Memphis Psenptah in \*Alexandria gekrönt<sup>75</sup>. Wegen des Testamentes des Ptolemaios XI. erreichte P. die Anerkennung durch Rom erst i. J. 58, mußte Äg. Ende 58 verlassen und wurde



nach einem Interregnum seiner Töchter \*Kleopatra VI. und \*Berenike IV. mit Hilfe Roms im April 55 Alleinherrscher. In seinem Testament, mit dessen Ausführung er Rom betraute, setzte er seine Kinder \*Ptolemaios XIII. und \*Kleopatra VII. als Nachfolger ein. Seine Tochter war offenbar i. J. 51 schon Mitregentin, Mitte dieses Jahres starb P.<sup>76</sup> Stele in \*Armant, Bautätigkeit in \*Bigga, \*Debod, \*Deir el-Medineh, \*Dendara, (\*Tell) Edfu (Fertigstellung i. J. 57), \*Karnak, \*Kom Ombo; demotische Texte<sup>77</sup>.

**Ptolemaios XIII.**<sup>78</sup>, ältester Sohn des \*Ptolemaios XII., Bruder der \*Kleopatra VII., geboren 61 v. Chr. Dem Testament des Vaters entsprechend waren die beiden Kinder vom J. 51 an gemeinsam Regenten. Nach kurzer Vertreibung der Schwester und erfolglosem Kampf gegen \*Caesar kam P. am 27. März 47 um<sup>79</sup>.

**Ptolemaios XIV. Philopator**, jüngerer Sohn des \*Ptolemaios XII., Bruder der \*Kleopatra VII., geboren 59 v. Chr. Er war im J. 48 mit seiner Schwester \*Arsinoe IV. Mitregent über \*Zypern. Nach dem Tode des Bruders im J. 47 wurde er von \*Caesar mit seiner Schwester verheiratet, ging mit ihr 46 nach Rom, kehrte ebenfalls mit ihr 44 nach Alexandria zurück, wo er zwischen Juli und Sept. durch Gift ums Leben kam. Bautätigkeit in seinem Namen in \*Achmim. In den Datierungen wird er ebensowenig berücksichtigt wie sein Bruder \*Ptolemaios XIII.<sup>80</sup>.

**Ptolemaios XV.** vgl. \*Caesarion.

<sup>1</sup> Die Bezifferung der Ptolemäer nach \*Ptolemaios VI. folgt natürlich der von Walter Otto und Hermann Bengtson, Zur Geschichte des Niederganges des Ptolemäerreiches, ABAW München 17, 1938 und Theodore Cressy Skeat, The Reigns of The Ptolemies, in: Mizraim 6, 1937, 7ff. = MBP 39, München 1969 längst etablierten Reihenfolge. Von der klassischen Ägyptologie ist diese Reihenfolge noch nicht allgemein zur Kenntnis genommen worden; im LÄ findet sich neben der jetzt gültigen auch noch die alte Ordnung nach LR. Diese Verwirrung hat sich in den beiden Indices-Bänden ausgewirkt. Die Angaben zu den Ptolemäern beschränken sich auf die Äg. betreffenden. Bei den Jahreszahlen ist „v. Chr.“ der Einfachheit halber meist weggelassen. – <sup>2</sup> Skeat, Reigns<sup>2</sup> (Anm. 1), 28 setzt die Krönung zwischen den 6. Jan. und den 16. April 304; Samuel, Chronology (s. Lit.), 11 zwischen den 7. Nov. 305 und den 1. Febr. 304. Der von Ludwig Koenen, Eine agonistische Inschrift aus Ägypten und frühptolemäische Königsfeste, Beiträge zur Klassischen Philologie 56, Meisenheim 1977, 57 vorgeschlagene 6. Jan. 304 ist aus guten Gründen mehr als ein Kompromiß. – <sup>3</sup> So Heinz Heinen, Aspects et problèmes de la monarchie ptolémaïque, in: Ktema 3, 1978, 182. – <sup>4</sup> Einzelheiten bei Volkmann, RE

(s. Lit.), 1621–9. – <sup>5</sup> Jakob Seibert, Historische Beiträge zu den dynastischen Verbindungen in hellenistischer Zeit, Historia-Einzelschr. 10, Wiesbaden 1967, 72. – <sup>6</sup> Nach Seibert, op. cit., 72, Anm. 3 war es die dritte. – <sup>7</sup> Zusammenfassend Philippe Derchain, Zwei Kapellen des Ptolemäus I. Soter in Hildesheim, Hildesheim 1961, 3–4. – <sup>8</sup> Vgl. Stricker, in: Mnemosyne IV. 2, 1949, 79–80. – <sup>9</sup> Urk. II, 24–26; vgl. C. Bradford Welles, The Role of The Egyptians under The First Ptolemies, in: Proceedings 12th International Congress of Papyrology = American Studies in Papyrology VII, Toronto 1970, 505–10. – <sup>10</sup> Peter M. Fraser, Ptolemaic Alexandria I, Oxford 1972, 246 ff. hat die Entstehung des \*Serapiskultes nachgezeichnet; zu John E. Stambaugh, Sarapis under the Early Ptolemies, EPRO 25, Leiden 1972 ist die Rez. von Anna Swiderek, in: BiOr 31, 1974, 79–80 empfehlenswert. – Wilfried Swinnen, Sur la politique religieuse de Ptolémée I., in: Les syncrétismes dans les religions Grecque et Romain, Paris 1973, 115–133. – <sup>11</sup> Samuel, Chronology (s. Lit.), 30; Pestman, Chronologie (s. Lit.), 12–14. – <sup>12</sup> Urk. II, 11–26. 159–162 (\*Atfih). – <sup>13</sup> Koenen, Agon. Inschr. (s. Anm. 2), 47–49. – <sup>14</sup> Koenen, op. cit., 58–62. – <sup>15</sup> Zusammenfassende Darstellung bei Koenen, op. cit., 43–45. 51. 87 ff. (Umrechnungstabellen). – <sup>16</sup> Seibert, Hist. Beitr. (S. Anm. 5), 81 ff. – <sup>17</sup> Zum Kult für \*Arsinoe von äg. Seite vgl. Jan Quaegebeur, Reines ptolémaïques et traditions égyptiennes, in: Das ptolémaïsche Ägypten (s. Lit.), 249–254 mit Lit. – <sup>18</sup> In äg. Quellen gibt es keine Nachricht über diese Kriege, abgesehen von einer Anspielung auf den 2. Syrischen Krieg in einem demotischen Ostrakon aus Karnak, vgl. Edda Bresciani, La spedizione di Tolomeo II. in Siria in un ostrakon demotico inedito da Karnak, in: Das ptolémaïsche Ägypten (s. Lit.), 31–37. – <sup>19</sup> Heinz Heinen, Die politischen Beziehungen zwischen Rom und dem Ptolemäerreich, in: Aufstieg und Niedergang der Römischen Welt I. 1, hrsgb. von H. Temporini, Berlin-New York 1972, 1, 633 ff. – <sup>20</sup> Urk. II, 79, vgl. Walter Otto, Ägyptische Priestersynoden in hellenistischer Zeit, SBAW München 1926, 2. Abh., 18 ff. – <sup>21</sup> Urk. II, 27–120; Pestman, Chronologie, 14–27. – <sup>22</sup> Nach dem \*Kano-pusdekret (hierogl. Z. 13 f., griech. Z. 25 f.); Koenen (s. Anm. 2), 65–73. – <sup>23</sup> Koenen, op. cit., 73–76. – <sup>24</sup> Hermann Bengtson, Die Strategie in der hellenistischen Zeit, Teil III: Die Strategie im Ptolemäerreich, MBP 36, München 1967. – <sup>25</sup> Zu einer weiteren Synode unsicheren Datums vgl. Torgny Säve-Söderbergh, Einige ägyptische Denkmäler in Schweden, Uppsala 1945, 39 ff. – <sup>26</sup> Urk. II, 121–158; Pestman, Chronologie, 28–37. – <sup>27</sup> Walter Otto bei Spiegelberg, Die demot. P. Loeb, München 1931, 111 Anm. 4: ca. 244; Volkmann, Kl. Pauly 4, 1219: nach 240. – <sup>28</sup> Samuel, Chronology (s. Lit.), 107. – <sup>29</sup> Zum Datum Quaegebeur, in: JNES 30, 1971, 278 Anm. 60. – <sup>30</sup> Zur Zahl Polybios V, 65, S. 9; zur Thematik Leon Mooren, Macht und Nationalität, in: Das ptolémaïsche Ägypten (s. Lit.), 51 f. – <sup>31</sup> Henri Gauthier und Henri Sottas, Décret trilingue en l'honneur de Ptolémée IV., Kairo 1925; Heinz-Josef Thissen, Studien zum Raphiadekret, Beiträge zur Klassischen Philologie 23, Meisenheim 1966. – <sup>32</sup> Heinz Heinen, Die politischen Beziehungen (Anm. 19), 641–2. – <sup>33</sup> Skeat, in: JEA 59, 1973, 169–174. – <sup>34</sup> Pestman, Chronologie, 36–41. – <sup>35</sup> Samuel, Chronology, 108–114; Koenen (s.

Anm. 2), 74. 75 Anm. 161. – <sup>36</sup> 17. Mecheir nach der demotischen, 17. Paophi nach der hieroglyphischen Fassung der Rosettana (vgl. Urk. II, 194, 3); ich folge der Argumentation Koenens (s. Anm. 2), 74–75 und Anm. 160. – <sup>37</sup> Zuletzt Claire Preaux, Les revolutions en Égypte, in: *Le monde hellénistique I*, 389 ff. (s. Lit.); Willy Peremans, Les revolutions égyptiennes sous les Lagides, in: *Das ptolemäische Ägypten* (s. Lit.), 39 ff. – <sup>38</sup> Dokumentation der Regierungszeiten der beiden Könige bei Pestman, in: *CdE* 40, Nr. 80, 1965, 157–170. Zu den neuen Namenslesungen *Hr-Wmmfr* und *ʿnb-Wmmfr* vgl. Zauzich, in: *GM* 29, 1978, 157–8; Willy Clarisse entdeckte beide Namen im 2. Dekret von Philae (Urk. II, 221, 8–9) und den Namen des späteren Königs als *Χαοοννοφρις* in einem griech. Text, vgl. *CdE* 53, Nr. 106, 1978, 243 ff. Der frühere der beiden war als „Hurgonaphor“ längst bekannt, vgl. Clarisse in: *CdE* 53, Nr. 106, 1978, 244. Somit sind Harmachis (LÄ II, 996) und Hurganophor (LÄ III, 86) identisch. – <sup>39</sup> J. David Thomas, The epistrategos in Ptolemaic and Roman Egypt, Part 1: The Ptolemaic epistrategos, *PapCol.* VI, Opladen 1975. – <sup>40</sup> Zusammenstellung bei Walter Otto (s. Anm. 20), 18 ff., wiederholt bei Säve-Söderbergh (s. Anm. 25), 39 ff.; zur Interpretation vgl. Dorothy Crawford, in: *Studia Hellenistica* 24 (s. Lit.), 31–36. Hinzuzufügen ist noch als weiterer Beleg: Guy Wagner, in: *BIFAO* 70, 1971, 1 ff. (Dekret). – <sup>41</sup> Pestman, *Chronologie*, 40–47. – <sup>42</sup> Grundlegend noch immer Walter Otto, *Zur Geschichte der Zeit des 6. Ptolemäers*, *ABAW NF* 11, München 1934 mit der Rez. von H. Idris Bell und Theodore C. Skeat, in: *JEA* 21, 1935, 262–4. Den Zeitraum des \*P. VI. hat aus der Sicht seiner Hauptperson jüngst behandelt John D. Ray, *The Archive of Hor*, London 1976, bes. 124–130, *Zeittafel*: 163–166. – <sup>43</sup> Ray, in: *JEA* 64, 1978, 117–119. – <sup>44</sup> Das Verhältnis der Geschwister zueinander wie der Verlauf des Krieges sind sehr verwickelt, vgl. Heinen, *Die politischen Beziehungen* (s. Anm. 19), 654 ff. Der Beginn der Samtherrschaft wird in griech. und demot. Texten nicht zur Kenntnis genommen; zur einzigen griech. Ausnahme: P. Ryl. 583 (vgl. Skeat, in: *JEA* 47, 1961, 108) tritt jetzt auch ein demotischer Text: Ray, *Archive* (s. Anm. 42), Nr. 12, S. 53 g. 125. – <sup>45</sup> Zu diesem aus dem Siut-Archiv (Herbert Thompson, *Family Archive of Siut*, London 1934) bekannten Strategen und Alexanderpriester vgl. Leon Mooren, *The Aulic Titulature in Ptolemaic Egypt*, Brüssel 1975, 70 (024). 88 (049). – <sup>46</sup> Ray, *Archive*, Nr. 3, vso. 21–22 (früheste Erwähnung Roms in einem äg. Text!). – <sup>47</sup> Fritz Uebel, in: *AfP* 17, 1962, 147–162; Skeat und Turner, in: *JEA* 54, 1968, 206–7. – <sup>48</sup> UPZ I, Nr. 111 und Pap. Kroll, vgl. Ludwig Koenen, *Eine ptolemäische Königsurkunde*, *Klassisch-philologische Studien* 18, Wiesbaden 1957. Zu diesen und anderen, in pharaonischer Tradition stehenden Amnestieerlassen vgl. H.S. Smith, in: *JEA* 54, 1968, 209–14. – <sup>49</sup> Zur Übersetzung dieses Beinamens ins Ägyptische vgl. Vittmann, in: *GM* 46, 1981, 21–26; zur Person Volkmann, in: *RE* (s. Lit.), 1719–20. – <sup>50</sup> Demotische Notiz der Abwesenheit des P.: vgl. Zauzich, in: *Enchoria* 7, 1977, 193. – <sup>51</sup> Pestman, *Chronologie*, 46–55. – <sup>52</sup> Pestman, *ibid.*, 54. – <sup>53</sup> Die im Index zu LÄ I, S. 76 genannten Ptol. VII. Euergetes II. und VIII. Soter II. sind identisch mit Ptol. VIII. Euergetes II. – <sup>54</sup> Diodorus Siculus XXXIII,

13. – <sup>55</sup> Das von Pestman, *Chronologie*, 56. 60. 62c gegebene Datum: 138/7 ist von Heinz Heinen, *Les mariages de Ptolémée VIII. Euergete et leur chronologie*, in: *Akten d. XIII. Intern. Pap.-Kongresses = MBP* 66, München 1974, 147–155 korrigiert worden. – <sup>56</sup> Walter Otto und Hermann Bengtson, *Zur Geschichte des Niederganges* (s. Anm. 1), 23 ff. – <sup>57</sup> Ludwig Koenen, in: *CdE* 34, Nr. 68, 1959, 103–119. – <sup>58</sup> Anführer der äg. Truppen war der Stratege von Theben, Paos, vgl. Mooren, *Aulic Titulature* (s. Anm. 45), 91 (054). – <sup>59</sup> P. Tebt. I, 5, vgl. Marie-Thérèse Lenger, *Corpus des ordonnances des Ptolémées*, Brüssel 1964, Nr. 53. – <sup>60</sup> Pestman, *Chronologie*, 54–64. – <sup>61</sup> J. Ijsewijn, *De sacerdotibus sacerdotiisque Alexandri Magni et Lagidarum eponymis*, Brüssel 1961, 56. 57–9. – <sup>62</sup> Knappe Darstellung mit Lit. bei Ludwig Koenen, *Kleopatra III. als Priesterin des Alexanderkultes*, in: *ZPE* 5, 1970, 64–5. – <sup>63</sup> Zauzich, in: *Enchoria* 7, 1977, 193. – <sup>64</sup> Dorothy Crawford, in: *Studia Hellenistica* 24 (s. Lit.), 14. 39. – <sup>65</sup> Claire Preaux, in: *CdE* 11, Nr. 22, 1936, 548–550. – <sup>66</sup> Pestman, *Chronologie*, 64–77. – <sup>67</sup> Zu den Angaben Koenen, in: *ZPE* 5, 64–5. 75. 79. – <sup>68</sup> In LÄ I, 522 (\*Athribis) und III, 29 (\*Horus-Chentechtai) ist Ptol. XI. in X. zu ändern. – <sup>69</sup> Pestman, *Chronologie*, 68–75. – <sup>70</sup> Die im Index zu LÄ I, S. 76 und III, S. 80 angeführten Stellen sind sämtlich zu streichen, da sie sich entweder auf Ptol. X. (I, 522; III, 29), Ptol. XII. (I, 439. 1061; III, 676. 679) oder Alexander IV. (I, 492. 1221; III, 650. 656/7) beziehen. – <sup>71</sup> P. Oxy. 2222; der bei Pestman, *Chronologie* 76c. 77 genannte Pap. Cairo 30752 gehört in den Zeitraum 93–89, vgl. Karl Theodor Zauzich, *Äg. Schreibertradition*, *ÄA* 19, Wiesbaden 1968, 224. – <sup>72</sup> Eckart Olshausen, *Rom und Ägypten von 116 bis 51 v. Chr.*, *Diss.* Erlangen 1963, 22 ff. – <sup>73</sup> „Dionysos“ jetzt auch demotisch belegt, vgl. Aly el-Khouly, in: *JEA* 59, 1973, 152 Nr. 55 und Tf. 40 Nr. 2. – <sup>74</sup> Zu P. XII. vgl. Edmund Bloedow, *Beiträge zur Geschichte des Ptolemaios XII.*, *Diss.* Würzburg 1963. – <sup>75</sup> Dorothy Crawford, in: *Studia Hellenistica* 24 (s. Lit.), 39–40; Abb. der Harris-Stele jetzt bei E.A.E. Reymond, *From the Records of a Priestly Family of Memphis*, *ÄA* 38, Wiesbaden 1981, Tf. 10. – <sup>76</sup> Zu Mitregentschaft und Todesdatum vgl. De Meulenaere, in: *CdE* 42, Nr. 84, 1967, 300–305. – <sup>77</sup> Pestman, *Chronologie*, 76–83. – <sup>78</sup> Zu diesem Abschnitt ptolem. Geschichte vgl. Heinz Heinen, *Rom und Ägypten von 51 bis 47 v. Chr.*, *Diss.* Tübingen 1966. – <sup>79</sup> Zur Frage des Todes durch Ertrinken im Nil vgl. Heinen, *op. cit.*, 136 ff. – <sup>80</sup> Einzige Ausnahme: P. Oxy. 1629 (Jahr 44), vgl. Samuel, *Chronology*, 159.

*Lit.*: Hans Volkmann, in: *RE* XXIII (1959), Sp. 1600–1761 (mit d. ält. Lit.: Bouché-Leclercq, Bevan etc.); ders., in: *Kl. Pauly* 4, 1972, 1217–1222. Die Geschichte der Ptolemäer und Äg. im Rahmen der hellenistischen Geschichte behandelt Édouard Will, *Histoire politique du monde hellénistique*, 2 Bde., Nancy 1966–7; ähnlich Claire Preaux, *Le monde hellénistique*, 2 Bde. („Nouvelle Clío“), Paris 1978; kurze historische Abschnitte mit Bibl. bei Orsolina Montevicchi, *La papirologia*, Turin 1973, 106–117. Elisabeth Visser, *Von Kyros bis Octavian*, in: *HdO* 1. Abt. II 4, 1 A (1971) ist viel zu knapp. Das Verhältnis der Ptolemäer zu dem von ihnen regierten Äg. ist in den letzten Jahren in vielen Einzelheiten unter-

sucht und verständlicher geworden, vgl. die Beiträge in: Das ptolemäische Ägypten, Akten des Internationalen Symposions 27.-29. Sept. 1976 in Berlin, hrsgb. von Herwig Maehler u. Volker M. Strocka, Mainz 1978. Den Beziehungen der Ptolemäer speziell zu \*Memphis sind die Beiträge von Dorothy Crawford, Willy Clariße und Jan Quaegebeur in: *Studia Hellenistica* 24, Löwen 1980: *Studies on Ptolemaic Memphis* gewidmet. Chronologie: Alan E. Samuel, *Ptolemaic Chronology*, MBP 43, München 1962; Theodore Cressy Skeat, *The Reigns of the Ptolemies*, MBP 39, München 1969; Ergänzungen dazu bei Heinz Heinen, in: *BiOr* 27, 1970, 209-10. Die demotischen Texte bei Pieter W. Pestman, *Chronologie égyptienne d'après les textes démotiques* (332 av. J.-C. - 453 ap. J.-C.), Pap. Lugd.-Bat. 15, Leiden 1967. Ikonographie: Helmut Kyrieleis, *Bildnisse der Ptolemäer*, Archäol. Forschungen 2, Berlin 1975, 4-78; ferner die Beiträge von Antje Krug, Klaus Parlasca in: *Das ptolemäische Ägypten* (s. o.). Zum Kult der Ptolemäer in den äg. Tempeln vgl. die Beiträge von Günter Grimm, Adolphe Gutbub, Erich Winter in: *Das Ptolemäische Ägypten* (s. o.) Eine genealogische Übersicht über die Ptolemäer-Familie bei Hermann Bengtson, *Griechische Geschichte*, HAW Abt. III. 4, München 1969, 556. H.-J. Th.

Anhang: Liste der Namen der makedonischen und ptolemäischen Könige.

Die Liste orientiert sich in ihrem Aufbau an J. v. Beckeraths Liste, LÄ III, 542ff. Die makedonischen Könige sowie Kleopatra VII. wurden der Vollständigkeit halber hinzugenommen. Varianten des ptol. Schriftsystems (z. B.: 3/j; q/k/g) werden nur in besonderen Fällen angegeben, meist bei den Namen T und E. Hat ein Teil der Titulatur verschiedene Inhalte, so werden diese in der Reihenfolge des LR aufgeführt. Nicht aufgenommen wurden Inhalte der Titulatur, die auf einen bestimmten Kontext zugeschnitten sind<sup>1</sup>. Manche der in LR gegebenen Varianten sind in Wirklichkeit fehlerhafte ältere Kopien; bei entsprechendem Verdacht wurden neuere Textpublikationen herangezogen. Doch war mir das schon wegen der fehlenden Konkordanz nicht in jedem Falle möglich; mit der Tradierung mancher Fehler des LR ist deshalb zu rechnen. Die hieroglyphisch geschriebene Titulatur vor allem der späteren Ptolemäerkönige ist fallweise umfangreicher als im LR mitgeteilt. Gelegentlich wurde sie von mir vollständig aufgenommen, vor allem, wenn sich in ihr historische Ereignisse oder das Bemühen um Legitimation widerzuspiegeln scheinen.

Alexander der Große. H *mjk-Kmt*; auch: *hq3-qnj2*; auch: *hq3-qnj tkn-h3swt*, T *stp.n-Rc mri-Jmn*, E *3rkzjndrz*.

Philipp Arrhidaios. H *k3-nht mri-m3ct*; auch: *[hwj ?]-t3wj3*, N *hq3-h3swt*, G *mri.w (?)4*, T *stp.n-Rc mri-Jmn*; auch: *stp.n-k3-Rc5 mri-Jmn*, E *Prpys*; Var.: *Prypws*; *Phrpwz* u. a. m.

Alexander IV. H *hwn-wsr-phjt*, N *mri-ntrw rdj-n.f-j3wt-n-jt.f*, G *hq3-(nht ?)-m-t3-dr.f*, T *h3c-jb-Rc stp.n-Jmn*, E *J(3) rksjndrs*.

Ptolemaios I. Soter. H *wr-phjt nswt-qnj6*, N *jtj-m-shm hq3-tnr6*, G<sup>7</sup>, T *stp.n-Rc mri-Jmn*, E *Ptwrmys*.

Ptolemaios II. Philadelphos. H *hwn-qnj*, N *wr-phjt*, G *sh3j(n)-sw-jt.f*, T *wsr-k3(n)-Rc mri-Jmn*, E *Ptwrmys*; Var.: *Ptwrmys*.

Ptolemaios III. Euergetes. H *hkn-ntrw-rmtw-br.f-m-3zp(n).f-nswjt-m-c-jt.f*, N *qn ndtj-ntrw jnb-mhb-n-T3-mri*, G *wr-phjt jrj-3ht nb-hbw-sd-mj-Pth-T3-tnn jtj-mj-Rc*, T *juw(-n)-ntrwj-snuwj8 stp(n)-Rc shm-nh(n)-Jmn*, E *Ptwrmys nh-dt mri-Rc*; auch<sup>9</sup>: *Ptwrmys p-ntr-mhb*; Var.: *Ptwrumys*<sup>10</sup>; *Ptwrmys*.

Ptolemaios IV. Philopator. H *hwn-qnj sh3j(n)-sw-jt.f*, N *wr-phjt mhb-jb-br-ntrw-nbw ndtj(n)-hnmmt*, G *swd3-wd3i (b3qt) shd-gsw-prw smn-hpw-mj-Dhwjtj-c3-c3 nb-hbw-sd-mj-Pth-T3-tnn jtj-mj-Rc*, T *juw(-n)-ntrwj-mnhwj stp(n)-Pth wsr-k3-Rc shm-nh(n)-Jmn*, E *Ptwrmys nh-dt mri-3st*.

Ptolemaios V. Epiphanes. H *hwn-h3j-m-nswt-br-st-jt.f*, N *wr-phjt smn-t3wj snfr-T3-mri mhb-jb-br-ntrw*, G *w3d-cnh-n-hnmmt hq3-hbw-sd-mj-jt.f-Pth-T3-tnn* (Var.: *nb-hb-sd-mj-Pth-T3-tnn*) *jtj-mj-Rc*, T *juw(-n)-ntrwj-mri-jt*<sup>11</sup> *stp(n)-Pth wsr-k3-Rc shm-nh(n)-Jmn*; auch:<sup>12</sup> *wsr-k3-Rc mri-Jmn*, E *Ptwrmys nh-dt mri-Pth*.

Ptolemaios VI. Philometor. H *tnj-m-ht snsn-Hp-nh-br-mshnt.sn*, N *m-m3ct sh3j.n-sw-jt.f*, G *wr-phjt nb-hb(w)-sd-mj-jt.f-Pth-T3-tnn -jt-ntrw jtj-mj-Rc*, T *juw(-n)-ntrwj-prjwj stp(n)-Pth-Hprj jrj-m3ct-Rc-Jmn*; auch:<sup>13</sup> *juw(-n)-ntrwj-prjwj stp-Pth jrj-m3ct-n*<sup>14</sup> *Jmn-Rc-r-nhh*, E *Ptwrmys nh-dt mri-Pth*.

Ptolemaios VII. Neos Philopator. *p-ntr hwn-mri-jt.f*; auch: *p-ntr-mri-jt.f*.

Ptolemaios VIII. Euergetes II. H *hwn-hkn.tw-m-nh.f hrj-nst-jt.f mcr-zpw dsr-mshc.f-hnc-Hp-nh*; auch:<sup>15</sup> *hwn-hkn.tw-hr-st-jt.f tit-dsrt-nswt-ntrw stp.n-Jtmw-ds.f*; auch:<sup>16</sup> *hwn hrj-tp-pdt-9 z3-Wsjr msj-n-3st szp.n.f-nswjt-Rc-m-c-jt.f*, N *shri-t3wj*, G *wr-phjt nb-hb(w)-sd-mj-jt.f-Pth-T3-tnn-jt-ntrw jtj-mj-Rc*, T *juw(-n)-ntrwj-prjwj stp(n)-Pth jrj-m3ct-Rc shm-nh(n)-Jmn*, E *Ptwrmys nh-dt mri-Pth*.

Ptolemaios IX. Soter II. H *dsr-mswt*<sup>17</sup> *hnc-Hp-nh ntrj-hprw snsn-mshnt-nt-Z3-3st*; auch:<sup>18</sup> *w[hm]-ms[hc] [...]mj-Hp-nh ntr-nfr ntrj-hprw*<sup>19</sup> ...; auch:<sup>20</sup> *k3-nht jtj-psd-m*<sup>21</sup> *T3-mri-mj-Hp-nh rdj-n.f-hbw-sd-c33w-wrw-mj-Pth-T3-tnn* - *jt*<sup>sic 22</sup>.

ntrw, N *shj*(.n)<sup>23</sup>-sw-mwt.f-hr-nst-jt.f *jtj*(.f)-tšwj-m-m<sup>3</sup>c-hrw; auch: <sup>24</sup> wr-ph<sup>tj</sup> *sh*m-wšd-wr *jtj*-ju<sup>c</sup>-tšwj-m-m<sup>3</sup>c-hrw *mn*h-jb-hr-ntrw-rmtw njs.tw-hm.f-m-šwt-jb-jn-mnftjw.f; auch: <sup>25</sup> wr-ph<sup>tj</sup>-Hntj-š -nhh (?)<sup>26</sup> smn-hpw-mj-Dhw<sup>tj</sup>-š<sup>3</sup>-š etc., G<sup>27</sup> šzp-Tš-mrj - hqš(t) .f-m-h<sup>c</sup>(wt) nb-hb(w)-sd-ššw-wrw-mj-jt.f-Pth-Tš-tnn-smsw-ntrw šzp.n.f-nswjt-n-R<sup>c</sup>-m-qn(t)-nht *jtj*-wd<sup>c</sup>-m<sup>3</sup>c<sup>t</sup> smn-hpu -mj-Dhw<sup>tj</sup>-š<sup>3</sup>-š, T ju<sup>c</sup>-ntr-mnh-(ju<sup>c</sup>)-ntrt-mnht-mrjt-mwt.s<sup>28</sup>-ndtt<sup>29</sup> stp.n-Pth *jrj*-m<sup>3</sup>c<sup>t</sup>(-n)-R<sup>c</sup> *sh*m-*nh*(-n)-Jmn; auch: ju<sup>c</sup>-ntrw-jn-mh<sup>wj</sup> stp.n-Pth etc., E Pturm<sup>ys</sup> *nh*-dt mrj-Pth; auch: ... mrj-šst. Ptolemaios X. Alexander I. H<sup>30</sup> ntrj-m-ht hnm.n-sw-Hp-*nh*-hr-mshnt hwn-nfr bnr-mrw<sup>t</sup> *shj*.n-sw-mwt.f-hr-nst-jt.f tm<sup>3</sup>-c hwi-hšwt *jtj*-m-*sh*m.f-mj-R<sup>c</sup>-psd.f-m-šht; auch: <sup>31</sup> ntrj-m-ht hnm-Hp-*nh*-hr-mshnt.f, N<sup>30</sup> sh<sup>rj</sup>-tšwj kš-nht *sh*m-nhh, G<sup>32</sup> š-jb mrj-ntrw *jtj*-wdšt (bšqt) hqš-wšdtj *šq*.f-Tš-mrj-m-hp-mnftjw.f-m-h<sup>c</sup>(wt) ntrw-ntrwt-m-zš.f rdj-n.f-hbw-sd-ššw-wrw-jn-Pth-Tš-tnn -jt-ntrw rdj-n.f-nswjt-n-R<sup>c</sup>-m- (?)<sup>33</sup>-qn(t)-nht-jn-Jmn-nb-m<sup>3</sup>c<sup>t</sup> *jrj*-m<sup>3</sup>c<sup>t</sup> smn-hpw-[mj]-Dhw<sup>tj</sup>-š<sup>3</sup>-š, T ju<sup>c</sup>(-n)-ntr-mnh-(ju<sup>c</sup>)-ntrt-mnht-zšt-R<sup>c</sup> stp.n-Pth *jrj*-m<sup>3</sup>c<sup>t</sup><sup>34</sup> znm-*nh*<sup>35</sup>-n-R<sup>c</sup>-Jmn<sup>36</sup>; auch: ju<sup>c</sup>-ntr-mnh-(ju<sup>c</sup>)-ntrt-mnht ...; auch: <sup>37</sup> ju<sup>c</sup>(-n)-ntr-mnh-zš<sup>38</sup>-ntrt-mnht-zšt-R<sup>c</sup> ...<sup>39</sup>, E Pturm<sup>ys</sup> dd.tw-n.f-jrks(j)ntrs *nh*-dt mrj-Pth.

Ptolemaios XI. Alexander II.<sup>40</sup>

Ptolemaios XII. Philopator Philadelphos Neos Dionysos Auletes. H hwn-nfr bnr-mrw<sup>t</sup> *tnj*.n-sw-nbtj<sup>41</sup>-hn<sup>c</sup>-kš.f dwš.n.f-hnmw-šps<sup>42</sup>-r-šzp.n.f-h<sup>c</sup>j-m-nsw<sup>t</sup><sup>43</sup> snsn-n-shnw-m-h<sup>c</sup>(wt)<sup>44</sup>-mj-Nd-jt.f *thn*-msh<sup>c</sup> (auch: *thn*-mswt)<sup>45</sup>-hr-nst-jt.f-mj-Hr-kš-nht *jtj*-psd-m-Tš-mrj -mj-Hp-*nh**jrj*-n.<sup>46</sup> hbw-sd-ššw-wrw-mj-Pth-Tš-tnn-jt<sup>47</sup>-ntrw; auch: hwn-nfr bnr-mrw<sup>t</sup> *tnj*-sw-nbtj-rhjt<sup>47</sup> -hn<sup>c</sup>-kš.f-r-šzp.n.f-h<sup>c</sup>j-m-nsw<sup>t</sup>-bjtj-mj-Hp-*nh*, N wr-ph<sup>tj</sup>-Hntj-š -nhh (?)<sup>48</sup> smn-hpw-mj-Dhw<sup>tj</sup>-š<sup>3</sup>-š; auch: ... nhh nfr-jb wtz-nfrw-mj-Dhw<sup>tj</sup>-š<sup>3</sup>-š, G š-jb *jtj* nb-qn(t)-nht -mj-Zš-šst<sup>49</sup>; auch: ... nb-qn(t) ...; auch: <sup>50</sup> ... Zš-šst *thn*-msh<sup>c</sup>-hr-nst-jt.f Hr-kš-nht; auch: <sup>51</sup> š-jb mrj-ntrw-wdšt (bšqt) *jtj*-mj-R<sup>c</sup> hqš-wšdtj etc., T ju<sup>c</sup>(-n)-p-ntr-ntj-nhm stp.(n)-Pth *jrj*-m<sup>3</sup>c<sup>t</sup>(-n)-R<sup>c</sup> *sh*m-*nh*(-n)-Jmn, E Pturm<sup>ys</sup> *nh*-dt mrj-šst; auch: mrj-Pth-šst.

Ptolemaios XIII.<sup>40</sup>

Ptolemaios XIV. Philopator.<sup>40</sup>

Kleopatra VII. Philopator. Verschiedene Titel: Hrt wrt hqšt; šht-zh; hqšt wrt zšt-Gb šht-zh; Hrt wrt nbt-nfrw šht-zh; rp<sup>tt</sup> wrt-hzw hnw<sup>t</sup>-šm<sup>w</sup>-mh<sup>w</sup>; nswjt-n-Tš-šm<sup>c</sup>w bjtt-n-Tš-mh<sup>w</sup> *jtj*-n ... (?)<sup>52</sup> wrt-hts hqšt-n-Tš-[...] šht-zh; Hrt wrt twt-n-jt.s; Hrt zšt-hqš ... wr-ph<sup>tj</sup> *tnj*-sj-Nt-nbt-Zšw ...<sup>53</sup>, T/E nbt-tšwj Qr(j)wp(š)dr(š), (tš)-ntrt-mrjt-jt.s<sup>54</sup>.

Ptolemaios XV. Caesarion. H hwn-nfr bnr-mrw<sup>t</sup>; auch: hwn; auch: hwn-nfr, T Pturm<sup>ys</sup>; auch: <sup>55</sup> Pturm<sup>ys</sup>-dd.tw-n.f-kysrs *nh*-dt mrj-Pth-šst, p-ntr-mrj-jt.f-(mrj)-mwt.f<sup>56</sup>; auch: ju<sup>c</sup>-p-ntr-ntj-nhm stp.n-Pth *jrj*-m<sup>3</sup>c<sup>t</sup><sup>57</sup>-R<sup>c</sup> *sh*m-*nh*-n-Jmn<sup>58</sup>, E Kysrs; auch: Kysrs *nh*-dt mrj-Pth-šst; auch: <sup>55</sup> Pturm<sup>ys</sup>-dd.tw-n.f-kysrs *nh*-dt mrj-Pth-šst; auch: Pturm<sup>ys</sup>-dd.tw-n.f-qysrz; auch: Pturm<sup>ys</sup> *nh*-dt mrj-Pth-šst, einmal: H hinter dem „kš-nswt“: kš-nht jšhw-R<sup>c</sup> stwt-jh<sup>59</sup>.

<sup>1</sup> S. z. B. Edfou III, 264, 11–16 (dazu die entspr. Säuleninschriften, S. 229–289): H und N identifizieren den König mit der tragenden Säule. – <sup>2</sup> Cf. Wb III, Bel. 171, 14; wohl nicht „nht“, wie LÄ I, 132. – <sup>3</sup> LR IV, 206 (XI); zur Ergänzung s. Wb III, 245, 1, und Urk. II, 9, Anm. a. – <sup>4</sup> LR IV, 206 (XI). – <sup>5</sup> Zur Unterscheidung vom sonst gleichlautenden Namen Alexanders des Großen ?, s. LR IV, 206, Anm. 3. – <sup>6</sup> Die Zuweisung des Namens an P. I. Soter (cf. LR IV, 218, Anm. 1) muß richtig sein, denn die Inschrift ist ptolemäisch, und nach Durchsicht der anderen Königsnamen kommt nur noch P. I. Soter in Frage. – <sup>7</sup> Der G.-Name des P. I. Soter findet sich auch nicht auf seinen nach Erscheinen von LR IV publizierten Denkmälern, s. z. B. Philippe Derchain, Zwei Kapellen des Ptol. I. Soter in Hildesheim, Hildesheim 1961, 4f.; 12 ff. – <sup>8</sup> S. Wb VI, 255 f. – <sup>9</sup> LR IV, 248 (XIV). – <sup>10</sup> LR IV, 254 (XL, C). – <sup>11</sup> Schreibungen wie LR IV, 282 (XXVI) sind zu verstehen: die ersten beiden Nöpfe („*nh*“) als graph. Variante einer ptol. Schreibung für „*nt*“, die beiden folgenden als zweifach gesetztes „*nh*“, eine Schreibung für „*ju*“. – <sup>12</sup> In bestimmtem Kontext, LR IV, 280 (XIX, XX). – <sup>13</sup> LR IV, 298 (XLI). – <sup>14</sup> Cf. Wb II, 20, 4. – <sup>15</sup> LR IV, 323 (LVIII, C). – <sup>16</sup> LR IV, 323 (LVIII, D). – <sup>17</sup> LR IV, 360 (XLVIII, B); „*ms*h“. – <sup>18</sup> Hier folge ich Edfou V, 1, 10. – <sup>19</sup> Zur Schreibung cf. LR IV, 386 (LXXVII, A). 388 (XCIV, A). 360 (XLIX, A); Edfou III, 281, 6. – <sup>20</sup> LR IV, 359 (XV, A). – <sup>21</sup> Zur Umstellung des „*m*“ cf. LR IV, 401 (XXXIV). 402 (XXXIV). – <sup>22</sup> Cf. LR IV, 402 (XXXIV). – <sup>23</sup> Das „*shj*.f sw“ (LR IV, 360, XLVIII, B) ist zu „*shj* sw“ zu verbessern, s. LR IV, 435. Das „*sic*“ (LR IV, 359, XLIV) ist zu streichen. – <sup>24</sup> LR IV, 358 (XLII, A). Hier folge ich der besseren Textwiedergabe in Edfou V, 1, 10 ff. – <sup>25</sup> LR IV, 359 (XV, B). – <sup>26</sup> Die Parallelen sind sich hier einig, aber der von mir unterlegte Sinn ist sehr fraglich. Ein Echo historischer Ereignisse? – <sup>27</sup> Nach Edfou V, 5, 2f. – <sup>28</sup> Auch: „*mrj*-mwt“. – <sup>29</sup> Gauthiers Auffassung (LR IV, 346, Anm. 1: „héritier du dieu Évergète, aimé de sa mere la déesse Évergète, vengeur“) ist mir unverständlich, denn er mißachtet das fem. Suffix bei „*mwt*.s“ (dieses kann fehlen, doch, wird es geschrieben, lautet es innerhalb der Kartusche stets „*s*“), das fem. „*ndtt*“ und die oft eindeutige Wortstellung. In Wirklichkeit bezeichnet sich P. IX. hier sowohl als Erbe des P. VIII., als auch als Erbe der Kleopatra III., deren entsprechende Titel ja auch griechisch belegt sind (LR IV, 333, I, c). – <sup>30</sup> Die Textwiedergabe in Edfou VII, 1, 9 ff. ist besser als diejenige in LR IV, 386. – <sup>31</sup> LR IV, 388 (XCIV, A). – <sup>32</sup> Nach Edfou VII, 10, 2 ff. – <sup>33</sup> Im Text: eine sitzende Gottheit (Atum?), die dem Sinn der Stelle im Wege steht; zur vorgeschlagenen Lesung (Verbesserung?) „*m*“ cf. den G.-Namen P. IX. –

<sup>34</sup> Gelegentlich mit dem Zeichen für „mri“, „lieben“, geschrieben; cf. das Koptische. – <sup>35</sup> Auch: „šhm nḥ“, LR IV, 387 (XCI, C). – <sup>36</sup> Nach den Schreibungen möglicherweise auch zu lesen: „... jri-m<sup>3</sup>t-R<sup>c</sup> znn-nḥ-n-Jmn“. – <sup>37</sup> LR IV, 387 (XCI). – <sup>38</sup> Cf. Pestman, *Chronologie*, 68: „p<sup>3</sup>j-s šr“. – <sup>39</sup> Bei der in LR IV, 387 (LXXXVIII), gegebenen weiteren Variante handelt es sich um einen Fehler in der Abschrift Dümichens, s. Edfou VII, 9, 7. – <sup>40</sup> M. W. ist keine hieroglyphisch geschriebene Titulatur überliefert. – <sup>41</sup> Edfou VIII, 68, 6; Wb II, 233, 17: „nbtj“ bezeichnet m. E. hier die Königin; P. XII. erklärt, seine Mutter habe ihn (vor anderen) ausgezeichnet. Vielleicht ist statt „nbtj“ besser „nbt“ (Wb II, 232, 13) oder „nswjt“ (S. Edfou VIII, 68, 6; Wb II, 447, Bel. 14) zu lesen. – <sup>42</sup> Cf. Wb III, 381, 18; Brugsch, *Thesaurus*, 877, b: M. E. nennt P. XII. hier seinen Vater und stellt sein gutes Verhältnis zu ihm zur eigenen Legitimation heraus. – <sup>43</sup> Bis hierher nach Edfou VIII, 166, 7f.; dann nach Brugsch, *Thesaurus*, 877, b. – <sup>44</sup> Ich verstehe: P. XII. erklärt, er habe die Aufträge (seines Vaters) oder den Auftrag (das Königsamt) mit Freude übernommen. – <sup>45</sup> Ab hier nach Edfou VIII, 159, 5f. – <sup>46</sup> LR IV, 402 (XXXIX, A) hat hier: „... rdj n.f ...“. – <sup>47</sup> S. Anm. 41. – <sup>48</sup> S. Anm. 26. – <sup>49</sup> Edfou VIII, 168, 16f. – <sup>50</sup> LR IV, 401 (XXX, B). – <sup>51</sup> LR IV, 405 (XLVIII, B). – <sup>52</sup> Verschreibung oder schlechte Kopie von „nswt“ (Wb IV, 153, 7)? – <sup>53</sup> Brugsch, *Thesaurus*, 879. – <sup>54</sup> Teils innerhalb, teils außerhalb der Kartusche. – <sup>55</sup> Nach „nswt-bjtj“ ebenso wie nach „z<sup>3</sup>-R<sup>c</sup>“. – <sup>56</sup> Außerhalb der Kartusche. – <sup>57</sup> S. Anm. 34. – <sup>58</sup> So möchte man die Kartusche lesen, da sie einigen Schreibungen in den Kartuschen P. XII. vollkommen entspricht. Nimmt man die Schreibung so, wie sie ist, könnte man verstehen: „... jri-m<sup>3</sup>t-n-Jmn-R<sup>c</sup>“. – <sup>59</sup> LR IV, 420 (XXVII, B, b). Anm. 1. Cf. die Namen „Alexander Helios“ und „Kleopatra Selene“. D. Ku.

Ptolemais Hermiu s. Sp. 1183.

Puduhepa, Gemahlin \*Hattusilis' III., des Hethiterkönigs und Bundesgenossen \*Ramses' II. So wie ihr Mann den im 21. Jahr Ramses' II. abgeschlossenen Friedensvertrag siegelte, so hat auch sie auf der Rückseite der Silbertafel den Vertrag mit ihrem eigenen Siegel gesiegelt, dessen Legende in der hieroglyphischen Übersetzung so wiedergegeben wird: „Das Siegel der Putuhepa (*Pwtw-hip<sup>3</sup>*), der Fürstin des Landes Hatti, der Tochter des Landes Kizzuwatna, der Priesterin der Sonnengottheit von Arinna, der Herrin der Erde, der Dienerin der Göttin.“<sup>1</sup> Ihre bemerkenswerte Anteilnahme an den Regierungsgeschäften wird auch in der königlichen Korrespondenz zwischen Ägypten und Hatti offenbar: Wenn man nur die Briefe mit erhaltenem Briefkopf (Absender-Adressat) zählt, die von Ramses II. und seinen Familienangehörigen nach Hattusa-Bogazköy gesandt und dort gefunden wurden, so sind 13 Briefe an Hattusilis und fast ebenso viele, nämlich 11, an Puduhepa gerichtet<sup>2</sup>. Das Erstaunliche ist dabei, daß einige dieser Briefe offensichtlich Parallelbriefe darstel-

len zu Briefen, die an Hattusilis gerichtet sind<sup>3</sup>, so daß sich solche Parallelbriefe bei fragmentarischer Erhaltung gegenseitig erheblich erhellen können. Eines der schönsten Beispiele dieser Art sind zwei fast völlig gleichlautende Briefe Ramses' II. an Hattusilis bzw. Puduhepa, in denen die Modalitäten des Empfangs und der Einholung der als Gemahlin des Pharaos vorgesehenen hethitischen Prinzessin auf ägyptischem Boden festgelegt werden<sup>4</sup>. Weiteres siehe auch bei Heinrich Otten, Puduhepa. Eine hethitische Königin in ihren Textzeugnissen, AAWLM 1975, Nr. 1.

<sup>1</sup> D. h. der Sonnengöttin von Arinna. – <sup>2</sup> Davon immerhin allein von Ramses II. acht Briefe. Vgl. dazu die Übersicht bei Elmar Edel, *Ägyptische Ärzte und äg. Medizin am hethitischen Königshof*, Rheinisch-Westfäl. Ak. d. Wiss. Vorträge G 205, 1976, 65. – <sup>3</sup> Edel, *Die Rolle der Königinnen in der ägyptisch-hethitischen Korrespondenz aus Bogazköy*, in: IF 60, 1949, 72–85. – <sup>4</sup> Edel, in: *Geschichte und AT*, Fs Alt, Tübingen 1953, 29–63. E. Ed.

Punt (eg. *Punt*). Tropical region whence the Egyptians obtained exotic products.

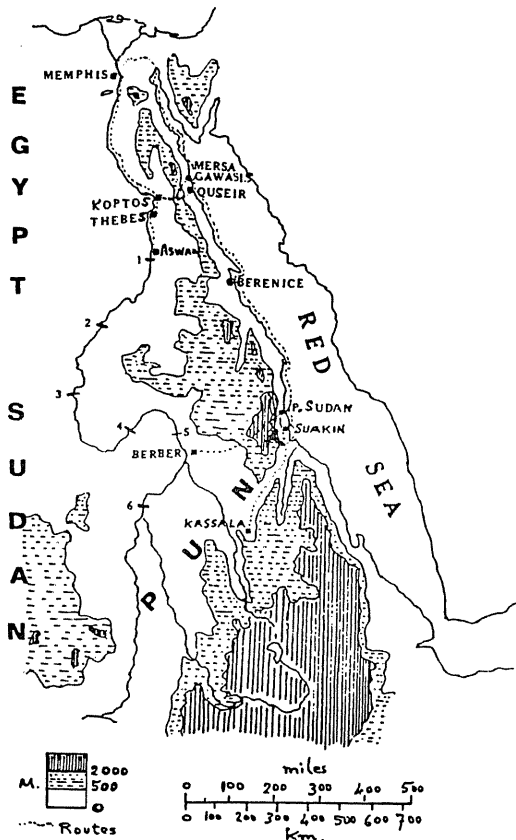

A. *History of Contacts*. The identity of a supposed Puntite servant in a 4th-Dynasty tomb-scene is uncertain<sup>1</sup>. \*Sahure reputedly received myrrh and

electrum from P. (\*Palermostein<sup>2</sup>). Puntites were perhaps shown in his funerary temple<sup>3</sup>. Under Isefi (\*Asosi) a pygmy was obtained thence<sup>4</sup>. Under \*Pepi II, \*Pepinacht punished Asiatics who murdered Egyptians building a ship to go to P.<sup>5</sup>, while Khnumhotep visited both \*Byblos and Punt<sup>6</sup>. After a desert expedition for \*Mentuhotep II<sup>7</sup>, Henenu sent a ship to P. under \*Mentuhotep III, digging wells in \*Wadi Hammamat<sup>8</sup>. Traversing Wadis Hammamat and Gasus, other expeditions visited P. under \*Sesostris I<sup>9</sup> and \*Amenemhet II<sup>10</sup>. Middle-Kingdom literary references add little<sup>11</sup>.

Five centuries later, \*Hatshepsut renewed contact, sending five ships; cf. the temple reliefs at \*Deir el-Bahari<sup>12</sup>. \*Thutmose III received myrrh from the Genebtyu (Year 31)<sup>13</sup> and P. (Years 33, 38)<sup>14</sup>. Such activity was reflected in Theban tomb-chapels, e.g. Nos. 100, 143<sup>15</sup>. Amenmose (Tomb 89) shows trade with Puntites under \*Amenophis III<sup>16</sup>. \*Haremhab also claimed tribute from P.<sup>17</sup>.

\*Sethos I mentions P. only in triumphal texts<sup>18</sup>. Under \*Ramesses II occur Thoth, Lord of Punt<sup>19</sup>, the Nubian of Punt (\*Minfest)<sup>20</sup>, and gum thence<sup>21</sup>. His Abydos temple shows a Puntite among Nubians<sup>22</sup>, and boasted gardens with plants of P.<sup>23</sup> \*Ramesses III sent an \*expedition which returned via Hammamat and \*Koptos<sup>24</sup>; from it came gums<sup>25</sup> and resins(?)<sup>26</sup>. Six centuries later, a Saite stela mentions rain of heaven on the mountains of P.<sup>27</sup>. In the Graeco-Roman period, only a few literary and mythological references occur<sup>28</sup>.

**B. Features and Products.** Products included: \*myrrh, *ntyw* (Sahure; Mentuhotep III; Hatshepsut-Amenophis III; Ramesses III); electrum, *d'm* (Sahure; Hatshepsut); green gold, \*gold (Hatshepsut; Tuthmosis III), cf. mines, *bj* (Sesostris I); staves, throwsticks (Sahure; Hatshepsut). Under Hatshepsut, also: incense, *sntr* (\*Weihrauch), ebony, *hbnj* (\*Ebenholz), ivory, *ibw* (\*Elfenbein), *tjšps*, *hsjt* woods (\*Holz), eye-paint, *msdmt*; baboons, *j'n* (\*Pavian), monkeys, *gif* (\*Affe), dogs (\*Hunde), *tsm*, and leopard/panther skins (\*Gepard/\*Leopard). Finally, resin(?), *mnnn*<sup>29</sup>, and gum, *qmjt* (both, Ramesses III). Only the Hatshepsut reliefs show features, fauna, flora, and populace of P. A giraffe (\*Giraffe), a rhinoceros (\*Nashorn), baboons (\*Affe) and palms (\*Palme) all indicate a tropical climate. The Puntites are slim, brown, bearded (\*Bart); their chief's wife is shown as very obese<sup>30</sup> (\*Fremdvölkerdarstellungen). The population lived in pile-dwellings (\*Pfahlbauten). The mountains had rainfall (Saite stela).

**C. Access and Location.** P. was included in *T3-ntr* (\*Gottesland) which covered a wide area NE,

E, SE of Egypt. This reflects Egypt's main route to P.: by ship along the Red Sea (W coast), not up the Nile. (In the Old Kingdom, pygmies were occasionally traded down to Egypt by middlemen; but no Egyptian Punt-expedition is known to have used the Nile route.) The Red Sea route is indicated by the Red Sea/Indian Ocean fish shown in the waters by which Hatshepsut's ships reached P.<sup>31</sup> (\*Schildkröte, \*Tintenfisch). Also by the fact of P. expeditions using Wadis Hammamat and Gasus and sailing from a port at Mersa Gawasis and back (Mentuhotep III; Sesostris I; \*Expeditions-wesen, \*Schiffahrt). The "great sea of the (region of) circling water", *p3 jm c3 n mw qd*, is undoubtedly the Red Sea in this context; Shasu of the *Mw-qd* area lived in *Qhgh* by the seashore, E from Wadi Allaqi (*Aku(ya)tu*)<sup>32</sup>. The presence of giraffes requires P. to be in Africa; the overlap of baboons and dom-palms (symbiosis) with myrrh-giving plants<sup>33</sup> requires a location in E Sudan/N Eritrea, not Somalia — likewise the *floruit* of Egyptian ebony (*dalbergia melanoxyla*), NW Ethiopia/E Sudan. Thus, P. occupied a large area of E Sudan, to the Red Sea, and into N and W of Ethiopia. Egyptian expeditions arrived by sea, then went W, overland: "on water and on land" is thrice mentioned in Hatshepsut's texts<sup>34</sup>.

<sup>1</sup> LD II, 23; cf. Rolf Herzog, *Punt*, ADAIK 6, 1968, 9 f., nn. 1–6. — <sup>2</sup> BAR I, § 161, 8. — <sup>3</sup> Borchardt, *Sahure II*, 19–20, Tf. 5–7. — <sup>4</sup> Urk. I, 128–129; BAR I, § 351. — <sup>5</sup> Urk. I, 134; BAR I, § 360. — <sup>6</sup> Newberry, in: *JEA* 24, 1938, 182–183; "eleven visits" is very doubtful. — <sup>7</sup> Hayes, in: *JEA* 35, 1949, 43–49, esp. 48 f. — <sup>8</sup> Couyat-Montet, *Inscr. du Ouâdi Hammâmât*, 81 ff., pl. 31, No. 114; BAR I, §§ 427 ff. — <sup>9</sup> Seaport and stelae; A. M. A. H. Sayed, in: *RdE* 29, 1977, 140–178, and *JEA* 64, 1978, 69–71. — <sup>10</sup> Stela, Year 28, Sayed, in: *RdE* 29, pl. 8 b (after Birch); Nibbi, in: *JEA* 62, 1976, 50, pl. 9. — <sup>11</sup> CT IV, 182; Raymond O. Faulkner, *The Ancient Egyptian Coffin Texts I*, Warminster 1973, 258; Sinuhe, B. 210; Schiffbrüchiger, 151. — <sup>12</sup> PM II<sup>2</sup>, 344–347; BAR II, §§ 246–295. — <sup>13</sup> Urk. IV, 695, 5–7; A. A. Saleh, in: *BIFAO* 72, 1972, 245–262; id, in: *JEA* 58, 1972, 140–158; PM I<sup>2</sup>, 72(11). — <sup>14</sup> Urk. IV, 702, 4–7; 720, 6–7; cf. also 1240. — <sup>15</sup> PM I<sup>2</sup>, 207(4), 255(6). — <sup>16</sup> PM I<sup>2</sup>, 182(14). — <sup>17</sup> Urk. IV, 2127/8 (Übers., 409); PM II<sup>2</sup>, 183(551). — <sup>18</sup> Kitchen, *Ram. Inscr. I*, 26, 13; 30, 13; BAR III, §§ 116, 155. — <sup>19</sup> Kitchen, op. cit. II, 401, 14. — <sup>20</sup> *Ibid.* V, 206, 2/3, 7/8. — <sup>21</sup> *Ibid.* II, 619, 13–14. — <sup>22</sup> Mariette, *Abydos II*, pl. 3 (no texts). — <sup>23</sup> Kitchen, *Ram. Inscr. II*, 514, 16; BAR III, § 527. — <sup>24</sup> *Pap. Harris I*, 77, 8–78, 1; BAR IV, § 407. — <sup>25</sup> *Medinet Habu V*, pls. 321 A, 328–330; BAR IV, § 29; lit. ref., Kitchen, *Ram. Inscr. V*, 93, 5–6; BAR IV, § 130. — <sup>26</sup> *Pap. Harris I*, 33 b, 12; 70 b, 14; BAR IV, §§ 286, 389. — <sup>27</sup> Petrie, *Nebesheh* (with Tanis II), 107, pl. 42, 13; Posener, in: *CdE* 13, Nr. 26, 1938, 271 with n. 2; Lloyd, in: *JEA* 61, 1975, 54 f. — <sup>28</sup> Herzog, *Punt* (s. n. 1), 20–21. — <sup>29</sup> Not "manna" (BAR); see Harris, *Minerals*, 173, 234. — <sup>30</sup> Illness:

Emma Brunner-Traut, in: *WdO* 2, 1957, 307–311; ead., in: *Fs Museum Berlin*, 71–85; khoisanid type: Herzog, *Punt*, 60–61. – <sup>31</sup> See Danelius and Steinitz, in: *JEA* 53, 1967, 15–24. – <sup>32</sup> *Qhgh*-text, see Helck, in: *JARCE* 6, 1967, 140. 141. 148, 39–47; on *mw-qd*, see also Inge Hofmann, in: *GM* 4, 1973, 19–22; Thausing and Holaubek, in: *GM* 8, 1973, 53–55; Störk, in: *GM* 9, 1974, 39f.; Goedicke, in: *GM* 10, 1974, 13–17; Posener, in: *GM* 11, 1974, 39; Nibbi, in: *GM* 16, 1975, 33–38; Görg, in: *GM* 32, 1979, 21f. – <sup>33</sup> On these, see Herzog, *Punt*, 62ff.; Dixon, in: *JEA* 55, 1969, 55–65; Hepper, *ibid.*, 66–72; rain on mountains of Punt went into the Nile shows Punt to be African (Saite stela). – <sup>34</sup> *Urk.* IV, 324, 7ff., 11; 342, 15; 345, 1, cf. 352; *BAR* II, §§ 285. 288. 294; Torgny Säve-Söderbergh, *The Egyptian Navy in the 18. Dynasty*, Uppsala 1946, 15.

*Lit.*: Rolf Herzog, *Punt*, *ADAIK* 6, 1968; Kitchen, in: *Or* 40, 1971, 184–207; cf. also Gil-Artagnan, in: *BSFE* 73, 1975, 28–43; Leclant, in: *Annales d'Ethiopie* 11, 1978, 69–73. K. A. K.

**Punubu**, Ort im 3. u. äg. Gau, s. *LÄ* II, 405 Anm. 169.

**Puppe**. Neben weiblichen Figürchen, deren Bedeutung nicht eindeutig geklärt ist (\*Beischläferin), gab es spätestens seit dem MR P., die als Kinderspielzeug gedient haben. In Häusern der Arbeitersiedlung von \*Kahun fand Petrie aus Ton geformte Figürchen, darunter das eines Mannes, dessen Kopf und Gesicht rot gemalt waren<sup>1</sup>, ferner weibliche bemalte P. aus Holz mit beweglichen Gliedmaßen<sup>2</sup> und P.-Haar, das zu Perücken verarbeitet und auf die Figürchen geklebt werden sollte<sup>3</sup>. Ein Elfenbeinfigürchen aus der 12. Dyn. aus Diospolis Parva, mit beweglichen Armen, Silberarmreifen und Ohrringen<sup>4</sup> deutet bereits auf die Holzpuppen der SpZt mit ausgeprägten Körperformen und beweglichen Gliedern an den Schultern, den Oberschenkeln und Knien<sup>5</sup>.

Aus Schnur gebunden sind zwei P., die zusammen in einem Grab aus der 12. Dyn. in Beni Hasan gefunden wurden, eine größere mit langen und eine halb so große mit kurzen Haaren<sup>6</sup>. Von minderer Qualität sind Beispiele aus Schnur oder Schilf und Stoff<sup>7</sup>. In röm. Zt werden Stoffp., die mit Stroh oder Schilf gestopft sind, häufiger. Sie haben meist echtes Haar, sind bekleidet und teils mit Schmuck versehen. Einige von ihnen wurden in Kindergräbern gefunden<sup>8</sup>.

<sup>1</sup> Manchester 126 (David, in: *Fs Fairman*, Guildford 1979, 12; Petrie, *Objects of Daily Use*, 61 Nr. 441–462. 465). – <sup>2</sup> Manchester 89 (Kahun, Gurob, Hawara, VIII, 15 und 16; David, *loc. cit.*; Petrie, *op. cit.*, 59 Nr. 383–5). – <sup>3</sup> David, *loc. cit.* – <sup>4</sup> Cambridge E 10 (William M. Flinders Petrie, *Diospolis Parva*, EEF 20, 1901, 44, Tf. 26, Grab W 72). – <sup>5</sup> Edinburg 1956. 132 A. B. (Murray, *Cat.*, 385) und Berlin-West 12413 (Werner Kaiser,

*Ägyptisches Museum Berlin*, 1967, Nr. 603), beide aus Theben. Ob es sich bei diesen Puppen und bei der P. Berlin-West 12554 (Kaiser, *op. cit.*, Nr. 456 = James H. Breasted, *Egyptian Servant Statues*, BS XIII, Washington D. C. 1948, 95, Type 4, 10, Tf. 88 b), die aus Wachs über Holz oder Rohr modelliert ist, um Spielzeug handelt, muß offen bleiben. Das Material letzterer ist dazu äußerst ungeeignet. – <sup>6</sup> John Garstang, *Burial Customs of Ancient Egypt*, London 1907, 152 und Fig. 151 (Grab 420). – <sup>7</sup> Petrie, *Objects of Daily Use*, 59, Tf. 52, Nr. 392–3; John Baines und Jaromir Málek, *Weltatlas der Alten Kulturen, Ägypten*, München 1981, Abb. auf S. 208. Fraglich ist, ob es sich bei einer weiblichen Tonfigur, die mit anderen persönlichen Beigaben bei einem Mädchen, das mit 4 Erwachsenen zusammen begraben war, um eine P. handelt, wie Garstang annimmt (Ebd., 152; Marquis of Northampton, Wilhelm Spiegelberg und Percy E. Newberry, *Report on some Excavations in the Theban Necropolis*, London 1908, 11f. mit Abb. 11). – <sup>8</sup> Aus Kindergräbern: Manchester 2094 (William M. Flinders Petrie, *Hawara, Biahmu and Arsinoe*, London 1889, 12, Tf. 20, Nr. 22 = Petrie, *Objects of Daily Use*, 61, Tf. 55, Nr. 570, 4. Jh.) und Oxford 1888. 818 (Petrie, *Hawara*, Tf. 21). Herkunft unbekannt: Berlin-West 17594 (Kaiser, *op. cit.*, Nr. 604). E. F.

#### Pygmäen s. Zwerge

**Pylon**<sup>1</sup>. A. Sprachliches. P. vom griech. ἡ πύλη, allg. Tor, Öffnung; ὁ πύλων, das für großes Eingangstor, Torgebäude steht. Homer (*Ilias* IX, 383) verwendet bei der Beschreibung von Theben ἑκατομυλοί (hunderttorig), worauf die Anwendung dieses Terminus auf den P. beruht<sup>2</sup>.

Im Äg. ist kein ausschließliches Wort für P. bekannt. Ab der 18. Dyn. wird P. durch *bhnt* (mit oder ohne P.-Hieroglyphe determiniert) bezeichnet, steht aber für die ganze Palette von Tor bis Torgebäude, P.<sup>3</sup>. Davor *sb*<sup>3</sup> für jede Art von Tor, Tür<sup>4</sup>.

B. Architektonisches. 1. Allgemein versteht man unter P. das von zwei Türmen flankierte Eingangstor zu einem Tempel. Die Türme auf rechteckigem Grundriß überragen die Torhöhe beträchtlich. Die geneigten Seitenflächen weisen an der Front 2–10 Nischen für \*Flaggenmasten<sup>5</sup> auf, die durch ins Mauerwerk eingelassene Holz- oder Steinklammern in zwei verschiedenen Höhen fixiert sind<sup>6</sup>. Seitlicher und oberer Abschluß bilden \*Rundstab und \*Hohlkehle. Ab \*Thutmosis III. (6. und 7. Pylon von Karnak) mit versenktem Relief dekoriert.

2. Konstruktion. Material: Stein<sup>7</sup> oder Ziegel<sup>8</sup>. Steinp. entweder durch und durch massiv aus gleichmäßigen Quadern (1. P. von Karnak<sup>9</sup>) oder nur Steinschale von einer Blockstärke hochgezogen und mit Abbruchmaterial<sup>10</sup>, Sand und Schutt gefüllt<sup>11</sup>. Treppen im Inneren der Türme führen zum Dach des Tores und schließlich der Türme. Bei P. später Tempel (Edfu, Philae) sind Türme

selbständige Gebäude mit Innenräumen in mehreren Etagen.

3. Baugeschichte. Die Idee der Hervorhebung des Eingangs zu einem Tempel durch turmähnliche Verstärkungen entwickelt sich an verschiedenen Orten der Alten Welt unabhängig voneinander. In Äg. ist dieser Befund um den Beginn des MR bzw. knapp vorher<sup>12</sup> zu greifen: im temple primitif von \*Medamud<sup>13</sup>; im Mentuhotep-Tempel in \*Deir el-Bahari<sup>14</sup>; in der Kapelle Seanchkares in \*Qurna<sup>15</sup>; im MR-Tempel des Thot in \*Hermopolis<sup>16</sup>; im Tempel \*Amenemhets I. in Ezbeth Rushdi<sup>17</sup>. Der erste P. nach der unter 1. gegebenen Beschreibung wurde von \*Thutmosis I. in Karnak (4. und 5. P.) erbaut<sup>18</sup>. Der größte und am sorgfältigsten errichtete P. wäre der 1. P. von Karnak mit Abmessungen von 113 m mal 15 m und einer beabsichtigten Höhe von 38–40 m gewesen, doch blieb er unvollendet. Somit ist der P. des Horustempels in Edfu mit 79 m mal 11 m mal 35 m der größte P. Äg.

Der P. tritt in zwei Funktionen in Erscheinung. Erstens als in den vorderen Abschnitt der Umfassungsmauer eingeschaltetes, selbständiges Element, dessen Bezug zum dahinterliegenden Tempel nicht hergestellt sein muß<sup>19</sup>. Zweitens ab \*Amenophis III. und dem von ihm erbauten 3. P. von Karnak, der erstmalig die Gesamtbreite des dahinterliegenden Komplexes nicht nur einnimmt, sondern übergreift, als integraler Bestandteil des Tempels, als Tempelfassade<sup>20</sup>. Die Verwendung als monumentales Eingangtor bleibt bestehen.

C. Ikonographisches<sup>21</sup>. Äußeres Erscheinungsbild und Reliefmotiv v. a. der Frontflächen geben Aufschluß über seine architektonische Bedeutung hinaus.

1. Durch äußere Form (Anlehnung an *3/b*-Hieroglyphe als Horizont, auf dem die Sonne auf- und untergeht) Einbindung in den Sonnenkult: unter Amenophis III. textlich erwähnt<sup>22</sup>, in Amarna als Abfolge von Höfen, denen je ein P. vorgelagert ist, demonstriert<sup>23</sup>, bis zur Ausbildung eines Söllers mit Sonnenheiligtum über dem Tor des P. in Medinet Habu<sup>24</sup>.

2. Ab Thutmosis III. Frontflächen mit dem Bild des \*Erschlagens der Feinde reliefiert, ein uraltes Motiv mit starker ikonographischer Tradition, das an so geeigneten Stellen wie es die riesigen Flächen der P. sind, die Souveränität des Königs ins rechte Licht setzt und gleichsam in apotropäischer Weise das Wohlergehen des Landes garantiert.

Zusätzlich erwähnenswert sind die Darstellungen der \*Qadesch-Schlacht Ramses' II. am P. in Luxor und jenem des \*Ramesseums sowie der Antilopen- und Wildstierjagd Ramses' III. an der Rückseite des Süd-Turms von Medinet-Habu.

D. Darstellungen<sup>25</sup>. Zahlreiche Darstellungen von P. in Gräbern und auf Tempelwänden des NR informieren über Details der weiteren Gestaltung der P.fassade bzw. des unmittelbaren P.vorplatzes: Errichtung von den Durchgang flankierenden Säulenhallen, Aufstellen von Statuen, Höhe der \*Flaggenmasten. Entsprechend der steigenden Anzahl der P. in Amarna finden sich sehr viele Abbildungen auf \*talatat und in den Gräbern in Amarna, darunter die aufschlußreichsten Darstellungen aus dem Grab des Merire<sup>26</sup>. Weitere Darstellungen aus dem Grab des Nefer-Hotep in Theben<sup>27</sup>, auf dem P. des Luxor-Tempels<sup>28</sup>, im Hof des Chons-Tempels in Karnak<sup>29</sup> und die letzte am P. des Horustempels in Edfu<sup>30</sup>.

<sup>1</sup> Allgemein s. dazu Jéquier, Manuel, 65–76; Alexandre Badawy, *Le dessin architectural chez les anciens Egyptiens*, Kairo 1948, 164ff.; ders., *Architecture III*, 165f. 170f. 177–179; Shubert, in: SSEAJ 11, 1981, 135–164.

– <sup>2</sup> Shubert, op. cit., 136. – <sup>3</sup> Wb I, 471. – <sup>4</sup> Wb IV, 83. –

<sup>5</sup> Üblicherweise vier Flaggenmasten. Der Aton-Tempel in Amarna hatte als einziger 10, der Amuntempel in Karnak 8 Masten. Späte Tempel (Kalabscha, Dakka, Philae) besaßen nur 2. Innere P. haben in der Regel keine Flaggenmasten, wenn sie auch fallweise Nischen dafür aufweisen. Vgl. Shubert, op. cit., 149. – <sup>6</sup> Rekonstruktion dieser Vorrichtung bei Badawy, *Architecture III*, Abb. 104. – <sup>7</sup> Auch Kombination von verschiedenen Steinen: die Tore des 6. und 7. P. von Karnak waren aus Granit, die Türme aus Sandstein. – <sup>8</sup> So die P. der kgl. Totentempel der frühen 18. Dyn.: Shubert, op. cit., 142.

– <sup>9</sup> Hölscher, in: MDAIK 12, 1943, 139–149. – <sup>10</sup> So stammen aus dem Füllmaterial des 3. Pylons von Karnak die Blöcke der Weißen Kapelle Sesostris' I., Blöcke der Alabasterkapelle Amenophis' I. sowie der Roten Kapelle Hatschepsuts oder aus den von Haremheb erbauten Pylonen 2, 9 und 10 in Karnak die sog. talatat-Blöcke Amenophis' IV. – <sup>11</sup> Dies hatte ein ungleichmäßiges Setzen des Mauerwerks zur Folge, wodurch Quader des 2. P. von Karnak gesprungen oder die Außenschalen des 9. P. zusammengeklappt sind. – <sup>12</sup> Badawy, *Dessin architectural* (s. Anm. 1), 189 verweist auf Vorgänger aus den Pyramidenkomplexen des AR. – <sup>13</sup> Clément Robichon und Alexandre Varille, *Description sommaire du temple primitif de Médamoud*, Kairo 1940. – <sup>14</sup> Dieter Arnold, *The Temple of Mentuhotep at Deir el-Bahari*, Museum of Art, Eg. Expedition XXI, New York 1979, Tf. 38. – <sup>15</sup> Hölscher, *Medinet Habu II*, 5 Anm. 3 und Abb. 2B nennt diesen Befund als den ersten bekannten Pylon. Vgl. Petrie, *Qurneh*, Tf. 5.6. – <sup>16</sup> Balcz und Bittel, in: MDAIK 3, 1932, 11–21, Tf. 1. – <sup>17</sup> Adam, in: ASAE 56, 1959, 207–226. An dieser Entwicklung partizipierend sind auch die Fürstengräber von Qaw zu erwähnen: Hans Steckeweh, *Die Fürstengräber von Qaw*, E. v. Sieglin Expedition 6, Leipzig 1936, 22ff.; Badawy, *Architecture II*, 151ff. – <sup>18</sup> Wenn sich die Annahme Barguets, *Temple d'Amon-Ré*, 258 bestätigt, dem 8. Pylon von Karnak gehe ein Ziegelp. Amenophis' I. voraus, müßte man um eine Regierung zurückgehen. –

<sup>19</sup> Hölscher, *Medinet Habu III*, 33. – <sup>20</sup> So vor allem bei ramessidischen Tempeln, im besonderen auch bei denje-



nigen, die nur einen P. aufweisen: Shubert, in: SSEAJ 11, 1981, 145 Anm. 86. 87. – <sup>21</sup> Derchain, in: BSFE 46, 1966, 17ff.; Jéquier, Manuel, 70–72. – <sup>22</sup> BAR II, 356. – <sup>23</sup> CoA III, Tf. 3.4. – <sup>24</sup> Hölscher, Medinet Habu IV, 430; Stadelmann, in: MDAIK 25, 1969, 172. – <sup>25</sup> Dokumentation bei Shubert, op. cit., 149–159. – <sup>26</sup> Davies, Amarna I, Tf. 12. 25. – <sup>27</sup> Norman de Garis Davies, The Tomb of Neferhotep at Thebes I, New York 1933, 29–32, Tf. 41 mit einem Schnitt durch den Tempel von Karnak und mit dem 3., 4. und 6. Pylon. – <sup>28</sup> Wresz., Atlas II, 190. 202: Darstellung des 3. P. in Karnak. – <sup>29</sup> LD III, 243 zeigt den 2. P. von Karnak. – <sup>30</sup> Christophe, in: ASAE 55, 1958, Tf. 9. Korrekturzusatz zu Anm. 12: Hourig Sourouzian, in: BIFAO 81, 1981, 141ff. vertritt jetzt in überzeugender Weise ebenfalls diese Ansicht. B. J.-D.

**Pyramiden, AR. A. Name und Vorkommen.**

Griechische <sup>1</sup> Bezeichnung der monumentalen Königsgräber Ägyptens (Abb. 1), deren äg. Benennung *mr* mit unbestimmbarer Etymologie lautet <sup>2</sup>. Zu Beginn des AR hat die P. aber nicht allein und ausschließlich dem Königsgrab die über das Menschliche hinausragende erhabene Form gegeben; die Abfolge der sicher unvollkommen erhaltenen Anzahl von 7 kleinen Stufen-Pyramiden <sup>3</sup> aus der 3. Dyn., beginnend in \*Elephantine <sup>4</sup>, über Edfu-Süd <sup>5</sup>, \*Kula/\*Hierakonpolis <sup>6</sup>, \*Ombos, \*Abydos/Sinki <sup>7</sup>, \*Saujet el-Meitin–Hebenu <sup>8</sup>, \*Seila <sup>9</sup>, bis zu der allerdings nur überlieferten P. von \*Athribis im Delta <sup>10</sup>, könnte einer Aufreihung von kgl. Pfalzen des frühen AR entsprechen <sup>11</sup>, bei denen die P., die erwiesenermaßen kein Grabbau ist, Ausdruck der dauernden Präsenz der kgl. Majestät ist <sup>12</sup>; ihr teilweise unvollendeter Zustand spräche für die kurze Zeitspanne, in der sie konzipiert und gebaut wurden; die Aufgabe dieser kurzfristigen Neuerung mag damit zusammenhängen, daß die Pfalzen ihre Bedeutung verloren, seit unter \*Snofru Pyramidenstädte als dauerhafte Residenzen gegründet wurden, in der die kgl. Grab-Pyramide monumentaler Ausdruck der kgl. Präsenz war <sup>13</sup>. In der 5. Dyn. wurde der Pyramidenstumpf mit dem Obeliskensymbol und Wahrzeichen des Königtums des Re.

**B. Entwicklung zur Pyramide.** Nach der bisher allgemein anerkannten und gültigen These von H. Ricke <sup>14</sup> hat sich die Pyramidenform aus dem oberägyptischen Hügelgrab der frühgeschichtlichen Häuptlinge über die Königsgräber der 1. und 2. Dyn. in Abydos entwickelt. Neuere Nachuntersuchungen des DAI Kairo <sup>15</sup> haben aber ergeben, daß die abydenischen Königsgräber keine Oberbauten hatten, bestenfalls eine ca. 20–50 cm hohe Sandschüttung zum Schutz gegen Regen und Feuchtigkeit <sup>16</sup>. Damit entfällt das abydenische Königsgrab als ideelles Vorbild; die Entstehung und Entwicklung der Pyramidenform kann dem-



Abb. 1

nach nur im memphitischen Raum und in der \*Mastaba gesucht werden. Die großen Ziegelmastabas der 1. Dyn. in Saqqara-Nord <sup>17</sup> weisen dabei bauliche Kriterien auf, die als Vorstufen der Pyramiden-Form und des Pyramidenbezirkes angesehen werden können <sup>18</sup>, wie sie später in dem Grabmal des Netjerichet \*Djoser verwirklicht wurden, nämlich nischengegliederte Außenfassade, eine Vielzahl von „blinden“ Magazinräumen, die nur zum Teil mit Vorräten besetzt, durchweg aber mit einer Füllung aus Sand und Steinsplittern eingeschüttet waren, mit einer zen-

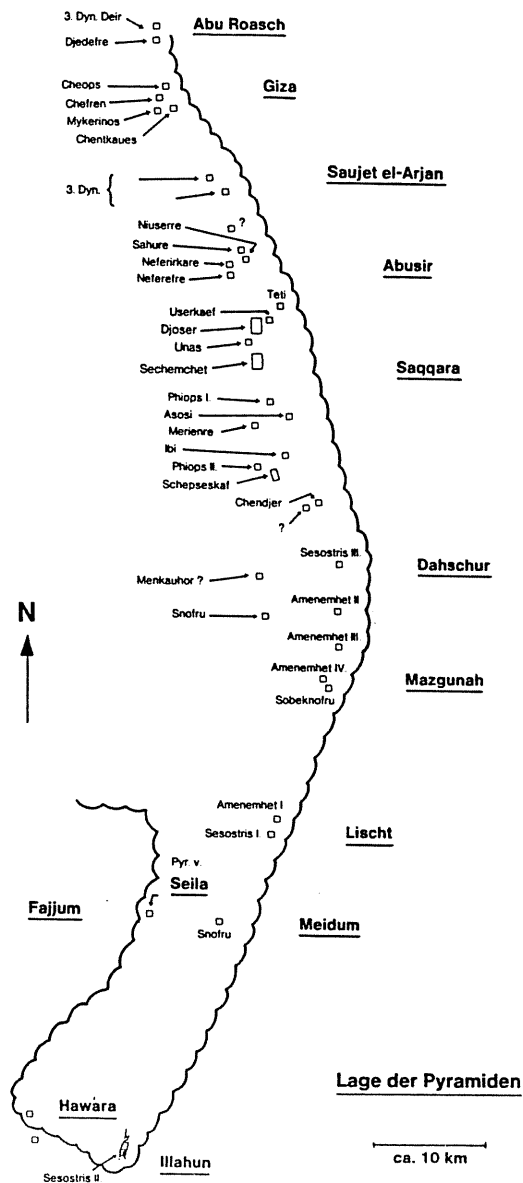

Abb. 2 Lageplan der Stufenpyramide von Saqqara

tral gelegenen, größeren und tieferen Grabgrube mit Balkendecke und Sand-Schotter-Schüttung darüber, die möglicherweise – wie bei dem großen Grabbau in \*Naqada – sogar einen erhöhten Tumulus bildete<sup>19</sup>. Modellbauten wie die des „modell estate“ zur Saqqara Mastaba 3357<sup>20</sup> und Bootsgräber sind in der frühen 1. Dyn. offenbar noch nicht in den Mastaba-Bezirk eingeschlossen<sup>21</sup>, erst in der Mitte der 1. Dynastie wird in der Mastaba 3506 das Bootsgrab in der Mastaba-Umfassungsmauer eingefasst<sup>22</sup>. Ende der 1. Dyn. findet sich sogar ein regelrechter Totentempel auf der Nordseite der Mastaba 3505 mit zwei Kult(?) Statuen aus Holz<sup>23</sup>. Zur gleichen Zeit wird an der Saqqara-Mastaba 3038 erstmals ein zögernder Versuch unternommen, den Kernbau der Mastaba als einen Ziegelstufenbau zu errichten<sup>24</sup>, der allerdings später unter der Aufschüttung der Mastaba (fast?) völlig verdeckt wurde; dies muß nun nicht mehr als erzwungene Änderung eines Grabtypus verstanden werden, der nur dem König zustand; vielmehr möchte ich die Aufschüttung in gleichem Sinn deuten wie die Füllung der blinden Magazinräume der früheren Saqqara- und Naqada-Mastabas oder die Massive im Djosergrabbau bis hin zu den Aufschüttungen im Nordteil des Djoserbezirkes<sup>25</sup> und im 2. Bauabschnitt bei \*Sechemchet<sup>26</sup>; durch die Aufschüttung sind ideell die Mastaba und die Magazine für den jenseitigen Gebrauch gekennzeichnet<sup>27</sup>. Während der 2. Dynastie ist die Entwicklung hin zum Pyramidenbezirk in Saqqara nicht mehr so eindeutig verfolgbare, möglicherweise auf Grund der Tatsache, daß die großen Mastabas der 2. Dyn. unter den Bauten der SpZt verschwunden

sind. Zwei Königsgräber, das des \*Ninetjer und des Raneb (\*Nebre) sind in Saqqara östlich der Unaspyramide durch unterirdische Galerien lokalisiert worden<sup>28</sup>; Oberbauten sind bisher nicht festgestellt, und es ist unwahrscheinlich, daß diese ausgedehnten Galerien durch einen massiven Oberbau überdeckt waren<sup>29</sup>. Vielleicht waren sie von ähnlichen Mauerbezirken umschlossen wie die Talbezirke in Abydos. Ohne Zweifel gehören auch die beiden großen Bezirke – „Qisr el Modir“ und „Second open court“<sup>30</sup> – westlich und nördlich von Sechemchet und Djoser eher zu ähnlichen kgl. Grabbauten des Übergangs der 2. zur frühen 3. Dynastie als in die Mitte der 3. Dyn. nach Djoser<sup>31</sup>, da es doch verwunderlich wäre, wenn man die Umfassung jeweils nahezu fertiggestellt hätte, ohne daß von den P., die man nach Djoser ohne Zweifel erwarten darf, auch nur eine Spur feststellbar wäre<sup>32</sup>.

### C. Die Stufenpyramiden der 3. Dynastie.

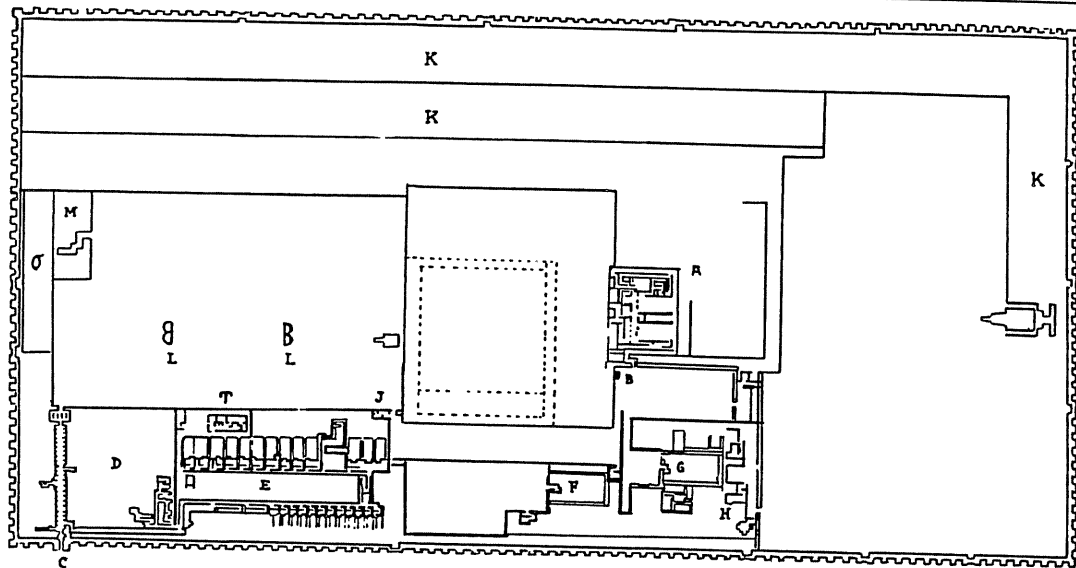
#### 1. Die Pyramide des Netjerichet/Djoser<sup>33</sup> (Abb. 2).

Mit dem Grabbezirk des Netjerichet/Djoser in Saqqara beginnt insofern ein neuer Abschnitt in der Baugeschichte der Grabentwicklung Ägyptens, als erstmals die Gesamtanlage in Stein ausgeführt wurde; die Idee, nicht nur das einzelne Begräbnis wirksam und dauerhaft zu schützen, sondern dem Grabmonument und den dafür notwendigen Kultstätten sowie der Gesamtheit des den König umgebenden Kultgeschehens einschließlich seiner Machtdarstellung versteinert Ewigkeitsdauer zu verleihen, wird damit geboren und erstmals verwirklicht.

Daß diese Verwirklichung tatsächlich in mehreren Schritten – Bauphasen – vor sich gegangen ist, ist an der Stufenpyramide deutlich sichtbar und früh erkannt worden<sup>34</sup> (Abb. 3). Zu Beginn ließ Djosser<sup>35</sup> wohl schon durch seinen Sohn und Baumeister *Jj-m-htp* (\*Imhotep)<sup>36</sup>, der für seine epochemachende Tat später vergöttlicht wurde, eine Mastaba auf quadratischem Grundriß von 120 Ellen = ca. 63 m bei 16 Ellen = ca. 8,40 m Höhe errichten<sup>37</sup>. Diese schon mit Tura-Kalkstein verkleidete Mastaba M1 erhielt eine weitere Verkleidungsschicht von je 8 Ellen pro Seite, d. h. 136 Ellen = 71,50 m, jedoch nur 6 1/2 Ellen Höhe, wodurch eine erste Stufenmastaba M2 entstand<sup>38</sup>, die wiederum um 16 Ellen nach Osten zu einer rechteckigen Mastaba M3 (152 × 136 Ellen = 80 × 71,50 m) mit längerer Ost-West-Achse erweitert wurde<sup>39</sup>. Der Grund dafür mag in der Absicht gelegen haben, die 11 Schächte im Osten der Stufenmastaba M1–M2 zu überdecken und einzuschließen, die zu Galerien mit Begräbnissen von Familienangehörigen und Magazinen führten<sup>40</sup>.



Abb. 3 Stufenpyramide, Schnitt

Auch die Stufenmastaba M3 war mit Tura-Kalkstein verkleidet<sup>41</sup>; im Osten war vor den 5 nördlichen Schächten, die zu den Grabgalerien führten, je ein unbeschriebenes Stelenpaar aufgestellt<sup>42</sup>. Das Königsgrab (Abb. 4) lag in einem etwas nach N aus der Mastabamitte verschobenen 28 m tiefen Schacht von ca. 7 m im Quadrat<sup>43</sup>, dessen Holzbalkenüberdeckung an die allerdings wesentlich kleinere der Mastabas des 1. Dyn.-Friedhofes in Saqqara erinnert (Mastaba 3507). Der Zugang zum Königsgrab (a) lag außerhalb der Mastaba im Norden und führte über einen niederen Gang durch den Fels zum Grabschacht<sup>44</sup>, auf dessen Grund das Königsgrab aus Blöcken von Assuangranit gemauert lag, verschlossen durch eine Art Pfropfen von 3 t Gewicht<sup>45</sup>; dieses Granitgrab ist aber vielleicht erst während einer zweiten Bauphase errichtet worden, denn in dem Grabschacht fanden sich noch Blöcke aus Kalkstein, die mit einem Sternmuster oben und unten dekoriert waren und vielleicht von einer ersten Grabkammer stammen<sup>46</sup>. Im Schacht verstreut fanden Minutoli im letzten Jahrhundert einen vergoldeten Schädel und eine Fußsohle und Lauer bei der wissenschaftlichen Ausgrabung 1926 einen linken

Fuß sowie Mumienreste, die sehr wohl dem Königsbegräbnis angehört haben können<sup>47</sup>. Östlich des Grabschachtes, aber von ihm aus zugänglich, liegt ein weiteres Galeriesystem (f), das wiederum ein Quadrat mit einem massiven Felskern bildet<sup>48</sup>. Auf der Innenseite des östlichen Ganges und ebenfalls auf der Innenseite der Südwestecke sind die Wände mit einem Mattenmuster aus blauen Fayencekacheln verziert; auf den Ostkorridor öffnen sich drei Scheintüren<sup>49</sup>, durch die kgl. Titulatur als Palaststore des Mattenpalastes<sup>50</sup> gekennzeichnet. Aus ihnen tritt der König jeweils mit o. äg. Krone und führt Kulthandlungen durch, in der nördlichen Tür stehend vor der Kapelle des Horus von *Bhdt*, in der mittleren laufend vor der Kapelle des großen Weißen (Pavian) und in der südlichen laufend vor dem südlichen Tor (?).

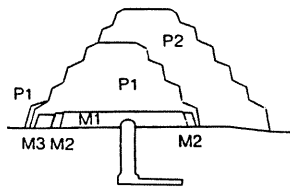

Abb. 4 Unterirdische Anlagen der Stufenpyramide

Lauer hat diese Darstellungen mit einem gewissen Recht als Stelen bezeichnet<sup>51</sup>, da auf dem Türrahmen die Titulatur des Königs wiederholt wird, Ricke und ihm folgend Helck haben den Bereich der blauen Kammern als den Mattenpalast des o. äg. Königs gedeutet<sup>52</sup>. Bemerkenswert bleibt dabei jedenfalls, daß das Königsgrab außer im Osten offenbar keine Stelen und keine Kultstätte hatte, auch die spätere P. nicht<sup>53</sup>. Die erhaltenen Stelenpaare der Mastaba M1–M3 beziehen sich eindeutig auf die Nebengräbnisse. Ob der Mattenpalast und die Palaststoren ins Innere transponierte Kultstätten beinhalten? Zu dem Mattenpalast gehören jedenfalls auch drei Galerien auf gleicher Ebene im Süden (c), im Westen (d) und im Norden (e), die durch Gefäßbeigaben

als Magazine zur Versorgung des toten Königs ausgewiesen sind, ebenso wie die östlichen Galerien 6–11 für die Versorgung der Nebenbegräbnisse in den Galerien 1–5 dienen. Zu dieser Stufenmastaba M1–M3 gehört offenbar nach den Feststellungen Kaisers<sup>54</sup> ein von einer nischengegliederten Umfassung umgebener Grabbezirk, der im Norden und Westen wesentlich kleinere Ausmaße vorsah als der spätere Pyramidenbezirk und in dem die später durch Höfe gegliederten und durch Steinmassive gegeneinander abgeschlossenen Komplexe des Eingangsgebäudes<sup>55</sup> (D) (Statuenpalastes?), der Hebsedkapellen (E)<sup>56</sup>, der o.äg. und u.äg. „Maison“ (F.G)<sup>57</sup>, des Altarhofes im Süden der Mastaba mit den B-förmigen Sockeln (L)<sup>58</sup> frei und ohne innere Beziehung zueinander standen. Zum Baubestand M1–M3 gehört aber auch erwiesenermaßen das sog. Südgrab (O)<sup>59</sup>, eine 160 Ellen = ca. 84 m lange und 25 Ellen = ca. 13 m breite Mastaba mit halbrunder Abdeckung, die gegen die Innenseite der südlichen Umfassung gebaut ist (Abb. 5). Der ungewöhnlicherweise ostwestlich orientierten Mastaba entspricht ein Grabzugang, der ebenfalls von Westen und Osten wiederum in einen 28 m tiefen Schacht führt, auf dessen Grund ursprünglich wie im Nordgrab eine sternverzierte Begräbniskapelle aus Kalkstein eingelassen war<sup>60</sup>, die später auch durch eine gemauerte Grabkammer aus Rosengranit ersetzt wurde, allerdings kleineren Ausmaßes als die im Nordgrab<sup>61</sup>. Östlich vor

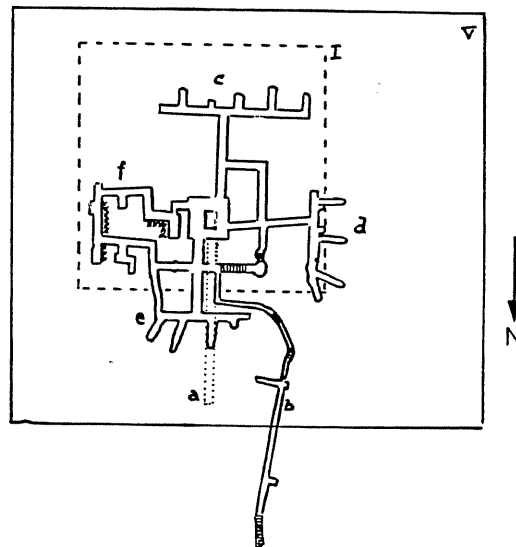

Abb. 5 Südgrab der Stufenpyramidenanlage

den Grabschacht ist wie im Nordgrab ein „Mattenpalast“ vorgelagert, wiederum mit 3 Palasttoren, auf denen der König in Kulthandlungen dargestellt ist: laufend mit o.äg. Krone vor dem südlichen Tor im Norden, stehend mit u.äg. Krone vor dem Heiligtum von Letopolis in der Mitte, und wiederum mit o.äg. Krone stehend vor dem *pr-wr* (\*Per-wer II) im Süden<sup>62</sup>.

Vom Zugang zum Grabschacht zweigt ein kurzer Gang in eine lange ostwestliche Magazingalerie ab, in der Wein- und Salbenkrüge sowie Fleischreste und Stoffkästen gefunden wurden<sup>63</sup>. Demnach und ungeachtet dieser realen Opferbeigaben kann das Südgrab auf Grund seiner Ausmaße kaum als wirkliches Grab angesehen werden. Lauer vermutet hier das Kanopenbegräbnis<sup>64</sup>, Ricke folgt ihm hierin, möchte aber gleichzeitig das Ka-Grab darin lokalisieren<sup>65</sup>, Firth und ihm folgend Helck sehen eine Beziehung zum \*Sedfest als Scheingrab<sup>66</sup>, Altenmüller ein Statuengrab<sup>67</sup>. Keine dieser Thesen läßt sich beweisen; ohne Zweifel ist im Südgrab aber erstmals ein Bau greifbar, der im folgenden bis zum Ende des AR als südliche Nebenpyramide bei der Gestaltung des Pyramidenbezirkes variiert wurde, wenngleich dadurch seine Deutung nicht klarer wird<sup>68</sup>.

Offenbar waren der Grabbezirk unter der Mastaba M3 und die Südmastaba schon nahezu vollendet, als Djoser an der Stufenmastaba eine weitgreifende Veränderung vornehmen läßt: Auf das Rechteck der Stufenmastaba M3 wurden 4 weitere Stufen gesetzt, eine neue Verkleidung um den ganzen Bau gelegt und damit die erste Stufenpyramide aus Stein geschaffen<sup>69</sup>. Es ist durchaus denkbar, daß der unmittelbare Anstoß dazu der war, daß der Grabbau, die Stufenmastaba M3, in dem weiten Geviert unter den anderen in Stein ausgeführten Bauten zu wenig monumental wirkte, verglichen mit dem Verhältnis von Mastabagrab und Umfassung der Gräber der 1. und 2. Dyn. in Saqqara. Im Norden der Pyramide P<sub>1</sub> sind nach den Spuren im späteren Bau P<sub>2</sub> schon ein Totentempel und ein Vorgängerbau des Serdab vorgesehen gewesen<sup>70</sup>. Schließlich wurde die Pyramide P<sub>1</sub> nochmals nach N und W um 53 Ellen bzw. 62 Ellen erweitert; die dabei entstandene noch immer 4stufige P<sub>1</sub> maß nun 200 Ellen × 225 Ellen in der Grundfläche und überdeckte den Totentempel im Norden. Bei einer letzten Bauphase wurden 2 Stufen der Höhe hinzugefügt und eine neuerliche Verkleidung um die Pyramide gelegt; die endgültige P<sub>2</sub> maß damit 208 × 231 Ellen = ca. 109,20 × 121 m und ca. 114 Ellen = ca. 60 m in der Höhe<sup>71</sup>.

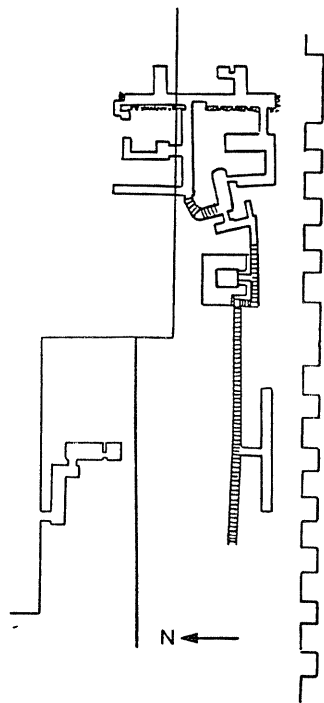
Das Steinformat, gegenüber späteren Pyramidenbauten noch relativ bescheiden, und vor allen Dingen die auf der Ostseite deutlich erkennbaren

Zwischenlagen von Holzbalken erinnern noch an die Ziegelbauweise, bei der man zum Festigen und zur Vermeidung von Rissen beim Austrocknen Mattenlagen eingebracht hatte.

Vermutlich wurden während der letzten Bauphase von P<sub>1</sub> zu P<sub>1</sub>/P<sub>2</sub> die bisher unverbundenen, im östlichen Bezirk verteilten Gebäude durch Massive und Höfe einander zugeordnet und durch Hofmauern vom Bereich der P. und des \*Serdabs getrennt<sup>72</sup>. Der Eingang in der Südostecke (C), äußerlich kaum von den Scheintoren unterschieden, wird nach Innen durch eine Kolonnade, eine Art „inneren Aufweg“, monumentalisiert<sup>73</sup>; auf der Südseite wird das Eingangsgebäude, der „abydenische Wohnpalast“<sup>74</sup>, durch ein langgestrecktes Massiv umbaut. Nördlich der Kolonnade trennt ein weiteres Massiv, auf dessen Ostseite ein schmaler Gang freigelassen ist, den Eingangsbereich vom Hebsedhof, der ebenfalls in ein mächtiges Massiv eingekleidet wird, in dem östlich – vielleicht erst jetzt – der Tempel T oder Pavillon erbaut wird<sup>75</sup>, einer der wenigen realen, d.h. betret- und benutzbaren Bauten.

An der NW-Ecke dieses Massivs liegt ein weiterer betretbarer Bau (J), eine Kapelle, die Ricke als Tempel des „Ersten der Westlichen“ (\*Chontamenti) ansieht<sup>76</sup>. Zu beachten ist, daß auf der Ostseite der Pyramide, an der Stelle, wo später der Totenopfertempel zu liegen kommt, keine Spuren feststellbar waren<sup>77</sup>; der Totentempel wird – offenbar nicht ganz fertiggestellt – wieder auf der Nordseite errichtet (A) und östlich davon mit einem eigenen Hof der Serdab (B) mit der Statue des Königs<sup>78</sup>. Auch die beiden „Maison“ wurden durch geschlossene Höfe vor ihrer Front und Erweiterung der Massive im Osten (H) in diesen geschlossenen Komplex eingefaßt, der nun den gesamten östl. Streifen des ursprünglichen Bezirkes bedeckt. Im Westen entspricht diesem Streifen die dreifache, langgestreckte Reihe von Magazinen (K). Die Mitte des Grabbezirkes wird eindeutig durch die Masse der P. beherrscht, vor der sich im Süden ein weiter Hof mit 2 B-förmigen Sockeln bis zum Südgrab ausdehnt, dem einzigen Bau, der offenbar nicht verändert wurde, wenn man von der Kapelle (M) in der Südwestecke absieht, die aber in ihrer Unbegebarkeit vielleicht dem älteren Bestand angehört<sup>79</sup>. Als letztes erfolgt wohl die Erweiterung des Gesamtbezirkes auf 1038 × 528 Ellen = ca. 544,90 × 277,60m<sup>80</sup>. Die nischengegliederte Außenmauer erhielt 14 Scheintore zu dem echten Tor im Südosten, je 3 auf der Nord- und Südseite, je 4 auf der Ost- und Westseite, eine Zahl, die sich auf Särgen der 12. Dyn. und in den Gräbern der SpZt als konstant für die Scheintüren wiederholt<sup>81</sup>. Der Nordbereich ist offenbar nicht vollendet worden; er

wurde als hohe Terrasse oder Massiv aufgeschüttet, mit Magazinen voll von Naturalien an der fertiggestellten Nordseite und einem Altar, sicher keinem Sonnenheiligtum<sup>82</sup>, der auf die P. und den Totentempel bezogen ist, wie der Altar an der Südseite der Pyramide auf dem Südhof<sup>83</sup>.

Eine Deutung der Einzelbauten und der Gesamtanlage ist verschiedentlich versucht worden. Lauer sieht in der Umfassungsmauer die weißen Mauern von Inebuhedj, in dem Ensemble die Darstellung der kgl. Residenz<sup>84</sup>. H. Ricke hat die umfassendste Interpretation versucht<sup>85</sup>. Rückgreifend auf Darstellungen der Frühzeit versucht er, die innere und äußere architektonische Form der Einzelbauten zu deuten und daraus den Sinn der Anlage zu gewinnen, einer jenseitigen Residenz des Königs, erwachsen aus den kultischen Bedürfnissen, Gegebenheiten und Traditionen eines Königums der beiden Länder. Mit Modifikationen folgt ihm darin Helck, der die abydenischen Talbezirke in ihrer Funktion als Statuenpalast stärker in die Entwicklungsabfolge einbezieht und dieser abydenischen, o.äg. Begräbnistradition, die sich im thinitischen Begräbnisritual erhalten habe, die Scheinresidenzen im östlichen Streifen des Djoserbezirkes als Statuenpalast, die blauen Kammern, den Mattenpalast als o.äg. Grab zurechnet, während das moderne „Butische Begräbnis“ sich in dem Pyramiden-Grab mit den Magazinen und dem Totentempel im Norden manifestiert<sup>86</sup>.

Demgegenüber hebt Kaiser<sup>87</sup> zwar wie Helck die Entwicklung des Djoserbezirkes aus den abydenischen Taltempeln hervor und kann dies am Beispiel des Gebäudes (Wohnpalast) südlich der Kolonnade, dem ein Ziegelbau gleicher Lage und architektonischer Gestaltung in den Taltempeln des Peribsen und Chaseschemui als Vorbild dient, überzeugend belegen; er macht gleichzeitig aber auf die Fraglichkeit einer Deutung der Taltempel als Statuenpalast und nachfolgend als Jenseitsresidenz aufmerksam; nach ihm haben die Taltempel und – in versteinerten Form – die Scheinbauten des Djoserkomplexes zur Aufnahme des toten Königs und zur Durchführung des Begräbnisses gedient, sie sind der „Heilige Bezirk“ und die Bühne für ausgedehnte Kulthandlungen anlässlich der Beisetzung. Bemerkenswert ist schließlich die Feststellung, daß die unbetretbaren Scheinbauten sich mit großer Wahrscheinlichkeit der älteren Bauphase zuordnen lassen, während in der jüngeren Bauphase vor allem die Massive mit begehbaren und damit für Kulthandlungen aufgeschlossenen Bauten zusammen mit den verbindenden Massiven errichtet worden sind. „Träfe dies zu, würde es bedeuten, daß der Djoserbezirk in seiner letzten Form z.T. Bauten umschließt, die an sich bereits als „überholt“ zu gelten haben.“<sup>88</sup> Diese letztere

Annahme Kaisers läßt sich möglicherweise insofern erhärten, als sich feststellen läßt, daß es gerade die später hinzugekommenen betretbaren Bauten des Djoserbezirkes sind, die in den Pyramidenbezirken der 4. bis 6. Dyn. weiterleben, nämlich die Kolonnade als Aufweg oder Vorhalle<sup>89</sup>, der Tempel T oder Pavillon als Sakristei und Tempelpalast bis in das NR<sup>90</sup>, und der Serdab/Totentempel im Norden der P. in doppelter Funktion, als Nordkapelle und als Totentempel auf der Ostseite. Ebenfalls erhalten und wie im Djoserkomplex dem eigentlichen Königsgrab nachgestaltet bleibt das Südgrab als südliche P., wobei die Funktion als Kultpyramide durch die Ausmaße der Sarkkammer, die ein Begräbnis ausschließen, eindeutiger wird, nicht aber die Deutung.

2. Die Pyramide des \*Sechemchet (*Sjhm-hj*)<sup>91</sup> (Abb. 6).



Abb. 6 Plan der Pyramidenanlage des Sechemchet bei Saqqara

Der unfertige, aber auch unvollständig ausgegrabene Pyramidenkomplex des Sechemchet folgt in der N-S-Ausrichtung des rechteckigen Pyramidenbezirkes dem Vorbild der Djoseranlage, ist aber gegenüber dem Vorgängerbau insofern vereinfacht, als die Modellbauten der älteren Bauphase (Hebsedhof, die beiden ‚Maison‘) nicht mehr ausgeführt waren. Kern der Grabanlage war ein ursprünglicher Bezirk von etwa  $500 \times 350$  Ellen (ca.  $262 \times 185$  m), der von einer nischengegliederten Umfassungsmauer ähnlich der der Djoseranlage umgeben war<sup>92</sup>. Etwa in der Mitte dieses Bezirkes sollte auf einer quadratischen Grundfläche von  $120 \times 120$  m eine Stufenpyramide von vermutlich 7 Stufen und ca. 70 m Höhe errichtet werden, von der aber nur rund 7 m anstehen<sup>93</sup>. Die P. ist in vermutlich 14 Schalen angefangen worden, die jeweils einen Neigungswinkel von  $71-75^\circ$  haben; wie bei Djoser sind die Steine rechtwinklig dazu, d. h. mit einer Neigung nach Innen verlegt; eine Verkleidungsschicht fehlt<sup>94</sup>; gegenüber der Djoserpyramide wurde generell ein größeres Steinformat verwendet, was als Fortschritt und Loslösung von dem Vorbild der Ziegelbauweise gewertet wird. Auch die Anlage der unterirdischen Räume unterscheidet sich durch

Vereinfachung und größere Klarheit von denen des Djoser; man hat auf den großen Mittelschacht verzichtet, dessen Überwölbung ohne Zweifel große Schwierigkeiten und bauliche Unsicherheit bedeutet hat; statt dessen führt ein 80 m langer, anfangs offener Korridor von N unter die P., der sich genau unter deren Mitte zu einer voll ausgehauenen Kammer erweitert, in der ein verschlossener, aber leerer Alabastersarkophag stand<sup>95</sup>. Der absteigende Korridor wird knapp in der Mitte (47 m nördlich der Grabkammer) von einem Kaminkorridor geschnitten, der wohl während der Arbeiten zur Belüftung angelegt worden war und später von der P. überdeckt werden sollte.

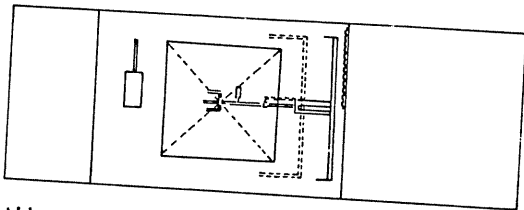

Abb. 7 Unterirdische Anlage (Sarkkammer) der Pyramide des Sechemchet

Von diesem Schnittpunkt aus zweigt ein Gang nach Westen ab, der nach 5,3 m = ca. 10 Ellen wieder nach Norden abbiegt und schräg nach unten in ein Magazinsystem führt, das U-förmig im N, O und W die Pyramide umschloß und beidseitig 132 Kammern besaß<sup>96</sup>. Auch von der Grabkammer zweigen Gänge beidseitig ab, die sicher unfertig geblieben sind, in der Planung aber vereinfacht an das System der Gänge der blauen Kammer unter der Djoserpyramide erinnern, vielleicht also noch einmal einen Mattenpalast unter der P. darstellen sollten (Abb. 7). Am Boden des senkrechten Schachtes, da wo er auf den Hauptkorridor stößt, fanden sich zahlreiche Steingefäße und ein Schatz von 21 Goldarmreifen, einer muschelförmigen (Schmink-?) Dose und Perlen; dies und ein Kleidertäfelchen mit dem Namen *Dsr-nbtj-nh.tj* lassen vermuten, daß in dem Grab eine Königin oder Königsmutter (?) begraben war, nicht Sechemchet selbst<sup>97</sup>. Südlich der angefangenen Pyramide, jedoch nicht mehr mit der südlichen Umfassung verbaut, fand Lauer 1967 ein Südgrab, das wie das des Djoserbezirkes westöstlich orientiert ist<sup>98</sup>. Es handelt sich um eine Mastaba von ca.  $32 \times 16$  m (ca.  $60 \times 30$  Ellen), in die von W her ein Korridor hinabführt, auf den wiederum ein senkrechter Schacht stößt. Die bescheidene Grabkammer von 3,50 m Länge und 2,60 m Breite enthielt die Reste eines ursprünglich vergoldeten Holzsarges mit der Leiche eines Kindes. Ob dies die des Königs Sechemchet war, der vielleicht noch als Kind gestorben ist und bis zur Vollendung der P. ein vorläufiges Begräbnis finden sollte, bleibt offen.

Nördlich der P. war eine Terrasse vorbereitet für den Totentempel<sup>99</sup>. Dieser kam jedoch nicht zur Ausführung, da in einer späteren Bauphase die Erweiterung des Gesamtbezirkes nach Süden und Norden auf 1000 Ellen Gesamtanlage beschlossen wurde. Dafür mußten im Norden und Süden auf Grund des unregelmäßigen Geländes Terrassen angeschüttet werden, auch innerhalb des ursprünglichen Bezirkes wurde das Niveau erhöht, wohl auch, um den Bau der P. zu bewerkstelligen und zu beschleunigen. Durch die nachträgliche Untersuchung Lauers ist es jedoch sicher, daß diese Aufschüttungen, die vorwiegend aus dem Material der U-förmigen Galerie zu stammen scheinen, keine grundlegende Veränderung des Bauplanes bedeuteten, mit dem Ziel, daß der Stufenpyramidenbezirk in eine riesige Mastaba umgestaltet werden sollte<sup>100</sup>.

3. Die südliche (Layer-)Pyramide von \*Saujet el-Arjan<sup>101</sup> (Abb. 8).

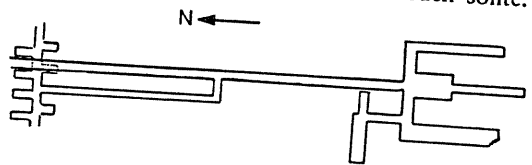

Abb. 8 Südpyramide von Saujet el-Arjan

Die Bauweise in (vermutlich) 14 Schalen und die U-förmige Anlage des Magazinkorridors im Norden unter der P. legen eine Datierung dieser P. in die 3. Dyn. nahe; die Vereinfachung und Verminderung der unterirdischen Magazine gegenüber Djoser und Sechemchet rückten den Bau an das Ende der Entwicklung unmittelbar vor die Meidum-Pyramide<sup>102</sup>. Als Bauherr wird Horus Cha-Ba angesehen, dessen Name auf Scherben und Steingefäßen der naheliegenden Mastaba Z 500 bezeugt ist und der wiederum mit dem König \*Huni gleichgesetzt wird<sup>103</sup>. Die P. mit einer Grundfläche von  $160 \times 160$  Ellen (ca.  $83,8 \times 83,8$  m) und einem Neigungswinkel von  $68^\circ$  ist unvollendet, wengleich sie heute noch eindrucksvolle 18 m hoch erhalten ist<sup>104</sup>. Sie ist nur unvollkommen untersucht, der Pyramidenbezirk überhaupt nicht ausgegraben, so daß nicht gesagt werden kann, ob er noch wie bei Djoser und Sechemchet ein N-S orientiertes Rechteck bildete<sup>105</sup>. Der Eingang liegt auf der N-Seite in Form eines offenen, knappe 20 m tiefen, senkrechten Schachtes (Abb. 9), zu dem eine 10 m lange Treppe und ein sanft absteigender 38,5 m langer Gang von der NO-Ecke der P. hinführen. Vom Schachtboden aus führen ein anfänglich waagrechter Gang, ca. 25 m lang, dann eine Treppe von 9,5 m und wiederum ein Gang von 13 m unter die Pyramidenmitte, wo sich

in ca. 24 m Tiefe die bescheidene Grabkammer von  $7 \times 5$  Ellen (=  $3,63 \times 2,65$  m) befindet, in der sich weder ein Sarkophag noch Reste einer Mumie fanden<sup>106</sup>. Von dem senkrechten Schacht führt in halber Höhe ein blinder Gang in Richtung

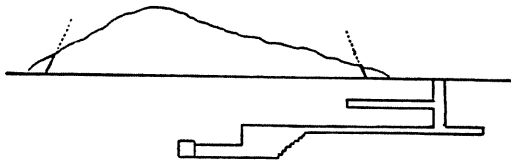

Abb. 9 Magazintrakt der Südpyramide von Saujet el-Arjan

Pyramidenmitte ab, der ein ursprünglicher Grabkorridor gewesen sein mag; in Verlängerung des eigentlichen Grabkorridors 7 m nach Norden gelangt man in die U-förmige Magazingalerie, die auf der N-Seite ca. 120 m lang, auf den Ost- und West-Seiten je 38 m lang war bei 1,40 m Breite und 1,80 m Höhe. Die Magazinräume ( $5 \times 1,20$  m) liegen nur auf der Innenseite der Galerie, und zwar 20 an der Nordgalerie und je 6 an den beiden Seitengalerien.

4. Die nördliche Pyramide von Saujet el-Arjan<sup>107</sup>. Die zeitliche Zuordnung dieser angefangenen P. ist noch immer umstritten, ebenso sind es die Maße und die angestrebte Form. Von der P. ist sicher nur der große Schacht mit 25–27 m Länge in O-W-Richtung, 11,7 m Breite nordsüdlicher Richtung und 21 m Tiefe begonnen<sup>108</sup> (Abb. 10).

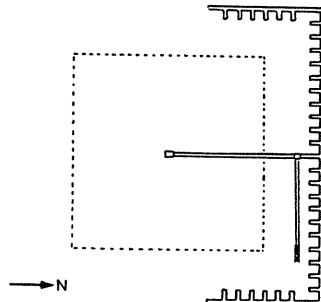

Abb. 10 Schnitt durch Zugang und Sarkammer der Nordpyramide von Saujet el-Arjan

Den Zugang bildet ein noch offener Korridor-Schacht von 106,2 m Länge im Norden, der in 2 Rampen, getrennt durch horizontale Gangstücke, sich absenkt. Der Schachtboden hat ein Pflaster aus gewaltigen Kalkstein- und Granitblöcken von 4,5 m Dicke; in der westlichen Hälfte ist 1,05 m tief in einen Granitblock ein innen ovaler Sarg eingelassen, der wiederum zwar verschlossen aber leer aufgefunden wurde. Der Sarg selbst mißt  $3,15 \times 2,22 \times 1,50$  m und hat einen Deckel von 2,95

× 1,90 × 0,43 m. Nach Spuren im Sarg war er zum Begräbnis benutzt worden<sup>109</sup>. Im Schacht und dem Korridor fanden sich Graffiti eines Königsnamens, der Nebka, Neferka-(re) oder Bikka gelesen wurde<sup>110</sup>. Von den Oberbauten der P. meinten Lepsius und Barsanti aufgrund von Spuren einen Pyramidenbezirk von 465 m nord-südlicher Länge und 420 m ost-westlicher Breite feststellen zu können, in der die eigentliche P. mit den Ausmaßen von 200 × 180 m abgesteckt gewesen sei, Ausmaße, die weit über die der Pyramiden der 3. Dyn. gehen<sup>111</sup>.

Für eine Datierung in die 3. Dyn. sprechen der Name Nebka und auch die Anlage des Schachtes, die ihr nächstes Vorbild im Djosergrab hat, wenn auch die reichliche Verwendung von Granit noch ungewöhnlich ist. Für eine Datierung in die 4. Dyn. kann als nächste Parallele die P. des \*Djeddefre in \*Abu Roasch geltend gemacht werden, die aber selbst gar nicht typisch für die 4. Dyn. ist und vielleicht einen bewußten Rückgriff auf Vorbilder der 3. Dyn. darstellt<sup>112</sup>.

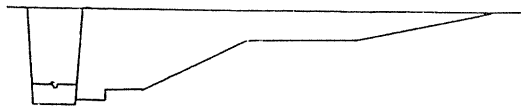
#### 5. „Zerstörte“ Pyramide L XXIX von Saqqara.

In die 3. Dyn. ist mit großer Wahrscheinlichkeit auch die P. Lepsius XXIX in Saqqara-Nord, östlich der P. des Teti, einzuordnen. Diese P. ist seltsamerweise nicht genau nordsüdlich orientiert. Die Abweichung ist nicht festzustellen, auch nicht die genauen Maße. Die vermutliche Seitenlänge beträgt um die 100 Ellen = ca. 52,5 m. Der Eingang liegt auf der Nordseite etwa in der Mitte. In der Sarkkammer fand Firth Reste eines unbeschriebenen Sarkophags und eines Deckels aus Diorit oder Basalt. Die Datierung in die 3. Dyn. ergibt sich aus dem Befund, daß eine Mastaba aus dem Ende der 3. Dyn. mit ihrer Nordwestecke in die Südseite der P. einschneidet. Ohne neuere Ausgrabungen ist jedoch nicht mit Sicherheit feststellbar, ob L XXIX eine Stufenpyramide war<sup>113</sup> (s. u. Sp. 1248 Nr. 6).

#### D. Die Pyramiden der 4. Dynastie.

##### 1. \*Meidum<sup>114</sup> (Abb. 11).

Die P. von Meidum bedeutet in mancher Hinsicht einen Wendepunkt; sie ist die südlichste Grabpyramide des AR und gleichzeitig ein Bau, an dem ein grundlegender Wandel nicht nur der äußeren Baukonzeption sichtbar wird: der Umbau einer fertigen Stufenpyramide in eine echte Pyramide. Die Zuschreibung dieser Pyramide an \*Snofru, den ersten König der 4. Dyn., ist inzwischen wieder gesichert<sup>115</sup>, die vermutete Zuordnung an Huni entbehrt jeder Grundlage; der Name der Pyramidenanlage war vermutlich Djed-Snofru<sup>116</sup>. Erstmals sind bei dieser Pyramide die baulichen Kriterien ausgebildet, die in der Folge für die

Grabbauten des AR bestimmend sind: anstelle des nord-südlich orientierten rechteckigen Pyramidenbezirkes der 3. Dyn. wird dieser jetzt ein Quadrat, das durch den Aufweg und den Pyramidentempel im Osten eindeutig ost-westlich orientiert ist. Der Eingang in das Pyramidengrab bleibt im Norden, doch liegt er in Meidum erstmals nicht mehr außerhalb der Pyramidenmasse, sondern – wie durchweg in der 4. Dyn. – hoch auf der Nordseite. Die Grabkammer liegt von nun an nicht mehr, wie es in der 3. Dyn. die Regel ist, 20 m oder mehr tief unter der P. im Fels, sondern zumeist knapp unter oder auf dem Niveau der Pyramidengrundfläche. Das Südgrab gleicht sich der Form der P. an und erhält ebenfalls einen N-S orientierten Zugang. Der nördliche Pyramidentempel verliert an Umfang und wird in seiner Funktion als Totenopferstelle durch den östlich gelegenen Totentempel ersetzt. Erstmals ist in Meidum auch eine Pyramiden-Stadt gleichen Namens, Djed-Snofru, bezeugt.



Abb. 11 Schnitt durch die Pyramide von Meidum

Die P. von Meidum soll als Kern eine Mastaba oder eine 2 bis 3stufige erste P. besessen haben<sup>117</sup>. Um diesen Kern wurden in einer ersten Bauphase 6 Schalen mit der durchschnittlichen Neigung von 75° zu einer 7stufigen Pyramide E<sub>1</sub> gebaut; diese Schalen bestehen jeweils aus grobem, lokalem Kalkstein, dessen äußerste Schicht besser behauen und auf Fuge verbaut war. Die Schalen sind untereinander nicht verzahnt. Die äußerste Schale hatte eine Verkleidung aus Tura-Kalkstein. Unmittelbar nach Vollendung dieser ersten Pyramide E<sub>1</sub> wurde die Stufenpyramide um eine Schale erweitert, zu einer 8stufigen Stufenpyramide erhöht, die ebenfalls wieder mit Tura-Kalkstein verkleidet war (E<sub>2</sub>). Zu einem sehr viel späteren Zeitpunkt – ersichtlich an der Verwendung anderen Füllmaterials – wurden die Stufen unter Beibehaltung der Verkleidung aufgefüllt, wodurch eine echte P. mit einem Böschungswinkel von 51° 52', einer Grundfläche von 280 × 280 Ellen (= 144,32 × 144,32 m) und einer Höhe von 180 Ellen (ca. 92 m) entstand<sup>118</sup> (E<sub>3</sub>).

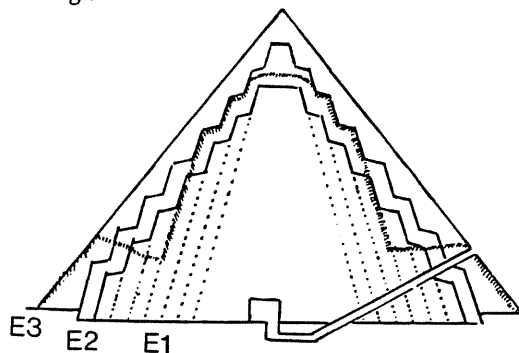

Der Korridor zur Grabkammer der P.<sup>119</sup> beginnt in 18,5 m Höhe der Nordseite und führt, bei einer durchschnittlichen Neigung von 27,5°, 54 m in die Tiefe, ca. 6,5 m unter die Pyramidengrundkante, wo er sich als horizontaler Gang 10,40 m = 20 Ellen fortsetzt. Unmittelbar vor dem unteren Ende des absteigenden Ganges befand sich ein senkrechter Schacht, der höchstwahrscheinlich zum Auffangen des Regenwassers diente, solange die P. beim Bau offenstand. Von dem horizontalen Gang aus öffnen sich östlich und westlich zwei Nischen, in denen vielleicht ursprünglich Blockierungssteine gelagert waren. Allerdings setzt die Entwicklung dieser Nischen zu zwei Kammern in den P. von Dahschur wohl doch subtilere, kultische Gegebenheiten und Notwendigkeiten voraus. Die eigentliche Grabkammer liegt 6,5 m über dem Gang, durch einen schmalen Kamin erreichbar; es ist ein Raum von 6,50 m × 2,65 m (ca. 12 1/2 × 5 Ellen) mit einem Kraggewölbe von 5,05 m (ca. 10 Ellen) Höhe. In ihm fand Petrie Reste eines Holzсарges<sup>120</sup>, von einem Steinsarkophag gibt es keine Spur. Die Reste von Holzbalken, die in der Grabkammer und dem Kamin noch feststellbar sind, sind wohl alt und dienten während der Konstruktion und vielleicht auch zum Einbringen des Holzсарges<sup>121</sup>.

Auf der Nordseite der P., östlich der Mitte, fanden sich Spuren eines Schachtgrabes, vielleicht einer Mastaba, mit einem Begräbnis in einem Holzсарg. Nach Ansicht der Ausgräber muß es sich um ein „königliches“ Grab gehandelt haben. Die Lokalisierung des Grabes ist tatsächlich dort, wo später die Königinnenpyramide zu erwarten wäre; leider waren die Knochen schon so weit zerfallen, daß eine Untersuchung des Geschlechts nicht mehr möglich war<sup>122</sup>. Eine Nordkapelle ist nicht festgestellt worden.

Der Totentempel, eine einfache Totenopferstelle mit Opferplatte und zwei unbeschrifteten Stelen, liegt auf der Ostseite der Pyramide. Auf der Südseite sind die Spuren einer südlichen Kultpyramide nachgewiesen worden, die noch die Gestalt einer Stufenpyramide mit einem nördlichen Eingangstollen, ähnlich dem der Hauptpyramide, hatte, und daher wohl der 2. Bauphase E<sub>2</sub> angehören müßte<sup>123</sup>. Um die P., diese Bauten einschließend, verlief eine ursprünglich wohl knapp 2 m hohe Mauer. Ob der eingeschlossene Bezirk durchweg eine Art Lehmeistrich hatte oder nur der östliche Bereich zwischen dem Totentempel und dem Eingang des Aufweges, ist nicht sicher<sup>124</sup>. Der Aufweg endet in einem Querraum, vergleichbar der Querhalle der Eingangshalle des Djoser, jedoch ohne Säulen. Er ist offen und führt in sanfter Neigung in schrägem Winkel nach Südosten, wo er in einem Tor endet. Ein Taltempel ist

nicht nachgewiesen. Östlich davon ist die Pyramidenstadt, mit Namen Djed-Snofru, anzunehmen. Zwei weitere Rampen, die von Ost-Südosten und Südwesten an die P. heranführen, sind sicher Baurampen gewesen, die zum Antransport des Steinmaterials gedient haben<sup>125</sup>. Östlich vor der NO-Ecke der Pyramidenumfassung liegt die riesige Mastaba 17, in der ein namenloser Prinz, der Thronfolger (?), bestattet war<sup>126</sup>; weiter im Norden der Friedhof der älteren Snofrusöhne mit den Gräbern der Prinzen \*Nefermaat und \*Rahotep.

## 2. Die südliche Pyramide von \*Dahschur<sup>127</sup> (*H<sub>3</sub>-Snfrw rsj*).

Die sogenannte Knickpyramide ist der erste echte, geometrische P. geplante Grabbau und mit großer Wahrscheinlichkeit nach Vollendung der Stufenpyramide E<sub>2</sub> von Meidum, etwa nach dem 12. Jahr Snofrus<sup>128</sup>, auf einer quadratischen Grundfläche von 188,60 m (= 360 Ellen) Seitenlänge und mit einem Böschungswinkel von 54° 31' 13" begonnen worden. Offensichtlich hielt der relative weiche Felsuntergrund auf *taffl* (schiefrig gelagertes Tongestein) dem Gewicht der Pyramidenmasse nicht stand; im Innern und auch äußerlich erkennbar zeigten sich Risse, die zur Aufgabe des Baues führten, als er eine Höhe von 49,07 m erreicht hatte<sup>129</sup>. Später, sicher nach einigen Jahren Unterbrechung, wurde die P. mit einem flacheren Winkel von 43° 21' zu einer Höhe von 101,15 m (oder 105,07 m) vollendet; mit dem ursprünglichen Winkel hätte die Höhe 132 m (ca. 252 Ellen) erreicht.



Abb. 12 a Aufsicht auf die Innenanlagen der Knickpyramide von Dahschur

Auch das Innere der Knickpyramide ist ungewöhnlich durch das doppelte Raumsystem<sup>130</sup> (Abb. 12a). Aus 11,80 m Höhe der Nordseite führt ein erstes Gangsystem (Abb. 12b) mit einer Neigung von 25° 24' genau 79,53 m durch das Mauerwerk der P. und den gewachsenen Felsen; der Gang ist fast quadratisch im Querschnitt, 1,06 m weit und 1,10 m hoch (ca. je 2 Ellen) und

geht in einen Vorraum gleicher Weite über, der über ein Kraggewölbe 12,60m Höhe erreicht.

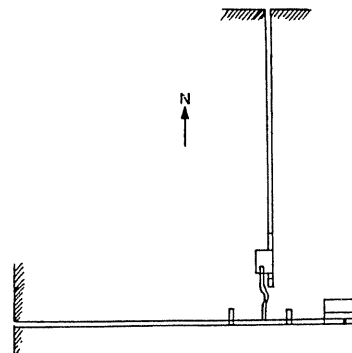

Abb. 12b Schnitt N-S durch die Knickpyramide von Dahschur

Auf der Südseite dieses Vorraums liegt in 6,25m Höhe der Eingang in die Grabkammer, die bei einer Breite von 6,25m (N-S) und 5m (O-W) eine Höhe von 17,30m erreicht und ebenfalls mit einem Kraggewölbe abschließt. Aus der Grabkammer führt ein schmaler, 1,95m langer Gang in eine Art Kamin von 1,50m  $\times$  1,50m Grundriß und 15,30m Höhe. Dieses Gang- und Raumsystem muß – mit Ausnahme des Kamins – vor oder ganz zu Beginn des Pyramidenbaues angelegt worden sein.

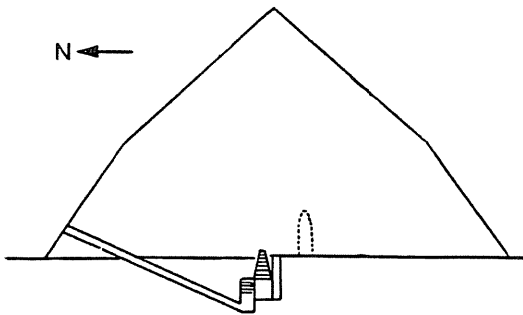

Abb. 12c Schnitt W-O durch die Knickpyramide von Dahschur

Ein zweiter Gang gleichen Querschnitts (Abb. 12c) führt von der Westseite der P. aus 33,32m Höhe und nicht aus der Mittelachse, sondern 13,70m nach Süden verschoben, zunächst 21,81m im steilen Winkel von  $30^{\circ} 9'$  und dann in flacherem Winkel von  $24^{\circ} 17'$  noch 67,66m bis auf die Höhe der Grundfläche der P. über dem gewachsenen Felsboden, wo er sich waagrecht noch knapp 20m fortsetzt bis zu einer Kammer von 5,26m (W-O)  $\times$  7,97m (N-S), die ebenfalls ein Kraggewölbe von 16,50m hatte. Die Kammer war teilweise mit Zedernholzbalken ausgestützt und mit kleinformatigen Kalksteinblöcken massiv vermauert. In dem horizontalen Gangstück sind zwei

schmale Kammern eingebaut, die je einen mächtigen Verschlussstein aus Kalkstein aufgenommen hatten. Zwischen diesen führt ein ohne Zweifel später roh und gewunden durch das bestehende Mauerwerk gehauener Gang zu der Grabkammer des 1. Gangsystems. Möglicherweise sollte er eigentlich in dem Kamin des 1. Kammersystems enden.

Die beiden Kammersysteme liegen nicht in der Mitte der Pyramide. Besonders auffällig ist die Verlegung des westlichen Ganges und der oberen Kammer um 13m nach Süden aus der Pyramidenachse. Dies kann ganz sicher kein Meßfehler gewesen sein, ebensowenig wie die Lage des ersten, unteren Kammersystems nördlich der Achse. Eine mögliche Erklärung wäre in den Bauschäden des ersten, nördlichen Kammersystems zu suchen: nachweislich sind im Gang des ersten Kammersystems gefährliche Senkungen und Risse entstanden, die vielleicht zur Aufgabe dieses Bereiches und zur Anlage eines neuen, nach Süden verschobenen Gang- und Kammersystems geführt haben. Aber auch das zweite von Westen her geführte Gangsystem weist Risse und Verschiebungen im Gestein auf; die Ausstützung der oberen Kammer mit Zedernbalken könnte als eine Vorsichtsmaßnahme beim Bau gesehen werden. Offenbar wurde der Pyramidenstumpf schließlich jedoch ganz aufgegeben, die Gänge und Kammern mit Kalksteinblöcken vermauert und eine neue 3.P. auf sicherem Untergrund ca. 4km nördlich begonnen.

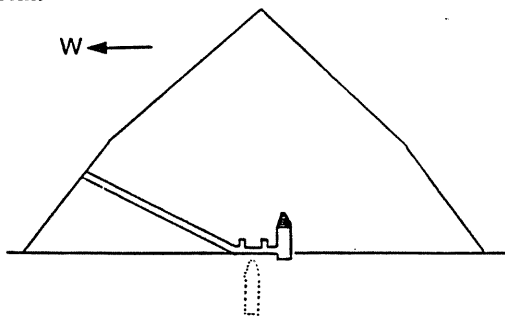

Abb. 13 Innenanlagen der Kultpyramide der Knickpyramide von Dahschur

Südlich der Knickpyramide liegt eine Kultpyramide (Abb. 13) mit stattlichen 55m Seitenlänge und 32m Höhe<sup>131</sup>. Das Gangsystem dieser P. mit einem kurzen, absteigenden Gang von ca. 10m, einem Knick und einem aufsteigenden Gang, der sich nach 5m galerieartig erhöht, erinnert in

bescheidenem Maß an die Anlage des Ganges und der großen Galerie bei Cheops. Er führt in eine Kammer, die ebenfalls ein Kraggewölbe besitzt. Diese Kammer war mit 1,25 m Schachtbreite sicher zu klein für eine Sargkammer; ein Stelenpaar mit dem Namen des Snofru, das auf der Ostseite dieser Kultpyramide die Kultstätte markierte, bezeugt, daß dies keine Königinnenpyramide sein kann, sondern ein Kultgrab ähnlich dem Südgrab des Djoser, in dem vielleicht eine Statue beigesetzt war. Auf der Nordseite war aus feinen Kalksteinen ein tiefes Becken gemauert, dessen Bedeutung unklar ist.

Wie in Meidum war auch die Knickpyramide durch eine Steinmauer von einem quadratischen Pyramidenbezirk umschlossen, der den kleinen Totentempel im Osten<sup>132</sup> und eine Kultstätte im Norden unter dem nördlichen Grabeingang sowie in einer Erweiterung die Südpylamide einfaßt. Diese einfache nördliche Kultstätte, eine Kalksteinopferplatte, durch Ziegelmauern beidseitig geschützt und vermutlich nur leicht überdeckt, ist der bescheidene Nachfolgebau des nördlichen Totentempels der 3. Dyn.<sup>133</sup> Unter dem Westeingang wäre eine ähnliche Kultstätte zu erwarten; diese ist aber bisher noch nicht gesucht worden.

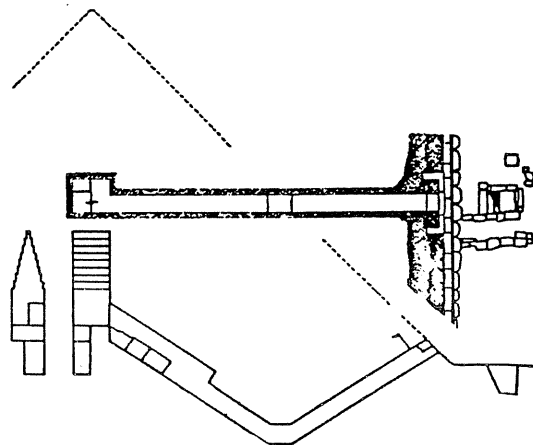
Der Aufweg beginnt nahe der NO-Ecke, jedoch noch auf der Nordseite der Umfassungsmauer, und führt nordöstlich nach 700 m zu einem Tempel, der seitlich – nördlich – des Aufweges liegt, und der noch ungetrennt Elemente des Verehrungstempels und des Taltempels vereint<sup>134</sup>. Von dort aus führt der Aufweg nach Osten zum Fruchtländrand weiter<sup>135</sup>.

### 3. Die nördliche Pyramide des Snofru in \*Dahschur (*H<sup>c</sup>-j-Snofru*)<sup>136</sup> (Abb. 14).

Die sogenannte Rote Pyramide – so benannt auf Grund der Verfärbung des lokalen Kalksandsteines, aus dem die P. erbaut ist – ist ebenfalls durch Snofru errichtet worden, wie Steinaufschriften mit seinem Namen beweisen; zudem sind diese P. und die Knickpyramide in einem Befreiungsdekret Phiops' I. für die Pyramidenstadt dieser Anlage als nördliche P. des Snofru bezeichnet (Urk. I, 209 ff.). Die Seitenlänge beträgt 219,28 m (ca. 440 Ellen); der Neigungswinkel ist mit  $43^{\circ} 36' 11''$  auffallend flach, die Höhe betrug 104,42 m (ca. 200 Ellen). Der Neigungswinkel ist annähernd der, der zur Vollendung der Knickpyramide verwendet worden ist; daraus ist geschlossen worden, daß beide Bauabschnitte annähernd gleichzeitig ausgeführt wurden; vermutlich ist aber die Vollendung der Knickpyramide in der letzten Bauperiode der nördlichen P. durchgeführt worden. Die Bautechnik der nördlichen P. unterscheidet sich von den älteren P. insofern, als durchgehend größeres

Steinmaterial verwendet worden ist, das glatt behauen in horizontalen Schichten auf Fuge verlegt worden ist, wobei zwischen den Steinfugen reichlich Kalksteinmörtel verwendet wurde. Die P. war mit Tura-Kalksteinblöcken verkleidet; die Verkleidung ist mit dem Kernmauerwerk verzahnt und gleichzeitig hochgemauert worden.



Abb. 14 Rote Pyramide des Snofru von Dahschur, Schnitt N-S, Aufsicht der Innenanlagen und Schnitt durch die Grabkammern

Das Kammersystem der Roten Pyramide<sup>137</sup> ist eine Weiterentwicklung und Perfektionierung dessen, was in der Meidum-P. und der Knickpyramide begonnen worden ist. Aus 28 m Höhe der Nordseite führt ein Gang von 1,04 m (ca. 2 Ellen) Breite und 1,16 m (ca.  $2\frac{1}{4}$  Ellen) Höhe mit einer Neigung von  $27^{\circ} 56' 62,60$  m in die Tiefe. Bemerkenswert ist wiederum, daß der Gang nicht in der Mitte der Nordseite beginnt, sondern knapp 4 m östlich der Achse, aber über einen kurzen, 7,43 m langen, horizontalen Gang exakt in die Mittelachse der P. führt, die genau durch die Mitte der zweiten Vorkammer verläuft. Die beiden Vorkammern, durch einen kurzen, 3,15 m (ca. 6 Ellen) langen Gang verbunden, sind von gleicher Größe, 3,65 m (= 7 Ellen)  $\times$  8,36 m (= 16 Ellen) und 12,31 m ( $23\frac{1}{2}$  Ellen) hoch. Die Wände der Kammern werden durch besonders gewaltige, glattpolierte Kalksteinblöcke gebildet, die Decke durch ein perfekt versetztes Kraggewölbe. Der Eindruck, den die Größe und Vollkommenheit beider Kammern erwecken, nimmt den der großen Galerie der P. des Cheops vorweg. Von der zweiten Vorkammer gelangt man aus 7,80 m Höhe in die eigentliche Grabkammer, einen Ost-West orientierten

Raum von 4,18 m (8 Ellen)  $\times$  8,35 m (15 1/2 Ellen) Grundfläche und 14,67 m (27 1/2 Ellen) Höhe, mit einem ebenso perfekten Kraggewölbe überdeckt. Diese Kammer war bei ihrer Wiedereröffnung durch Perring mit ähnlichen Kalksteinblöcken vermauert wie die in der Knickpyramide vorgefundenen; sie könnten eventuell von einer ramessidischen Restaurierung stammen. Bei einer Reinigung der Pyramidenräume 1950 fanden sich auch die kläglichen Reste eines halb mumifizierten Begräbnisses, in dem man das des Snofru vermutet<sup>138</sup>. Nach neueren Untersuchungen<sup>139</sup> lag vor der Ostseite ein Totentempel; 250 m ost-südöstlich fanden sich die Fundamente eines großen Ziegelbaues, vielleicht eines Konstruktionsbüros oder Ateliers. Eine Südpylone ist bisher ebenso wenig festgestellt wie die Pyramiden-Umfassungsmauer. Aufwege, die von Südwesten an die P. heranführen, dienten dem Antransport des Steinmaterials, während die Steinstraßen nach Osten sicher zum Abtransport der Verkleidungsblöcke während des MR angelegt worden waren. Ein Aufweg und Taltempel sind nicht sicher, doch ist die Pyramidenstadt in dem obengenannten Dekret Phiops' I. genannt.

#### 4. Die Pyramide des \*Cheops (*3ht-Hwfw*)<sup>140</sup> (Abb. 15).

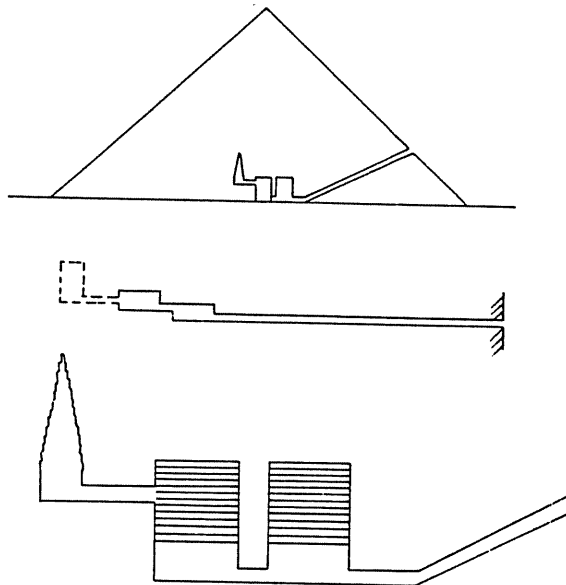
Der Sohn des Snofru verlegte seine Residenz und seine Nekropole wiederum weiter nach Norden auf den vorspringenden Felsrücken von Gisa. Der Grund dafür dürfte m. E. die schlechten Erfahrungen der Baumeister des Snofru mit dem Untergrund in Dahschur gewesen sein; in Gisa fanden sich in günstiger Lage fester Felsuntergrund und abbaubarer Kalkstein für den Kernbau<sup>141</sup>.

Die Pyramiden von Gisa sind durchweg so gut erhalten, daß nicht sicher festzustellen ist, ob sie in Schalenbauweise (Schichten) oder kompakt errichtet worden sind. Wie bei der nördlichen P. des Snofru von Dahschur sind die Blöcke in horizontalen Lagen verlegt, bei der P. des Cheops ohne Mörtel, wobei bemerkenswert ist, daß die Blockgröße gegenüber den älteren P. bei Cheops noch einmal zunimmt, den Höhepunkt erreicht und dann bei seinen Nachfolgern wieder abnimmt. In den Unterschieden der Steingröße der verschiedenen Schichten der Cheops-P. hat man die Jahresringe des Baues oder die Höhen der Kernschichten ablesen wollen<sup>142</sup>; letzteres ergäbe jedoch eine viel zu große Anzahl von Kernschichten, während die Erklärung der Jahresringe von der inzwischen als falsch erkannten Voraussetzung ausgeht, daß das Kernbaumaterial während der Überschwemmungszeit per Schiff angebracht worden sei; außerdem hätten für die unteren Schichten fast 100mal soviel Blöcke in einem Jahr antransport-

tiert und gelagert werden müssen als für die oberen<sup>143</sup>. Auffallend ist, daß die Steinlagen so verlegt sind, daß sie von den Ecken aus zur Mitte zu eine leichte Krümmung nach innen zu haben scheinen. Diese konkave Bauweise läßt sich schon bei der Roten P. des Snofru beobachten, wurde aber möglicherweise durch die Verkleidungssteine ausgeglichen.



Abb. 15 Schnitt durch die Cheopspyramide bei Gisa

Die P. des Cheops ist nicht nur die größte, sondern auch die bestvermessene und -untersuchte Pyramide<sup>144</sup>. Ihre Seitenlängen betragen im Norden 230,253 m, im Westen 230,361 m, im Süden 230,454 m und im Osten 230,394 m, d. h. ca. 440 Ellen. Die ursprüngliche Höhe war 146,59 m, d. h. ca. 280 Ellen, der Neigungswinkel 51° 50', das entspricht 5 1/2 Handbreit Rücksprung auf eine Elle Steigung nach altäg. Rechnung. Die ursprüngliche Verkleidung mit Tura-Kalkstein ist wohl erst in arabischer Zeit bis auf die untersten Schichten vollständig abgebaut worden.

An dem Gang- und Kammersystem lassen sich 3 Bauphasen ablesen<sup>145</sup>. Eine erste sah eine Kammer im Stil der 3. Dyn., ca. 25 m tief unter der P. im Fels vor; ein 105,34 m (200 Ellen) langer Gang mit dem traditionellen Querschnitt von 1,09 m  $\times$  1,20 m führte bei einer Neigung von 26° 31' 23'' aus 16,97 m Höhe der Pyramiden-Nordseite in die Felsenkammer von 14,06 m  $\times$  8,36 m und durchschnittlich 3–4 m Höhe, die wie die Kammern der P. der 3. Dyn. ungeglättet und unvollendet geblieben ist. Bemerkenswerterweise liegt der Eingang zur P. wieder aus der Mittelachse um ca. 8 m ostwärts versetzt. Aus dieser Kammer führt ein blinder Gang noch einige Meter nach Süden<sup>146</sup>. Dieses Gangsystem wurde jedoch – ohne für uns erkennbare Gründe – aufgegeben; über dem schon bestehenden Mauerwerk, über dem Felskern, der in der Mitte der P. stehengeblieben ist, wurde eine Kammer mit Giebedach konstruiert, einer Weiterentwicklung des Kraggewölbes. Um zu dieser Kammer zu gelangen, mußte durch das schon

aufgemauerte Steinwerk ein aufsteigender Gang von  $26^{\circ} 2' 30''$  geschlagen werden, der 28,20 m vom Eingang aus dem absteigenden Gang abzweigt; ein besonders angepaßter Stein hat diese Abzweigung später wieder verschlossen. Der aufsteigende Gang leitet nach 30,28 m in einen höheren ( $1,75 \text{ m} = 3 \frac{1}{3}$  Ellen) Gang über, der nach 38,70 m in die Kammer mit Giebeldach mündet. Diese Kammer liegt genau in der Mittelachse der P., 21,19 m über dem Niveau des äußeren Pflasters, und hat die Maße  $5,23 \text{ m} \times 5,76 \text{ m}$  bei einer Höhe von 6,26 m, d. h.  $10 \times 11 \times 12$  Ellen. Für diese Kammer waren schon Luftschächte nach Norden und Süden geplant, die jedoch wahrscheinlich nicht bis zur Pyramidenaußenfläche geführt worden sind. Ob die dritte Bauphase als Änderung des Konzeptes des Grabes angesehen werden oder als eins mit der zweiten aufgefaßt werden muß, ist nicht sicher<sup>147</sup>. Der aufsteigende Gang wird nun auf 47,85 m verlängert (ca. 91 Ellen bzw. 90 Ellen = 47,25 m, bis zur Schwelle, die genau die Mittelachse der P. bildet) und auf rund 8,50 m (16 Ellen) erhöht und führt als große Galerie mit einem Kraggewölbe zu einer Höhe von 43,03 m ( $82 \frac{1}{2}$  Ellen) über die Pyramidengrundfläche zu einer Vorkammer, die 3 gewaltige Granitfallsteine zum Verschließen der Grabkammer aufnahm. Von dieser aus gelangt man wieder durch einen niederen Durchgang in die eigentliche Grabkammer von  $5,24 \text{ m} \times 10,48 \text{ m}$  (10 Ellen  $\times$  20 Ellen) und einer Höhe von 5,84 m (11 Ellen), die aus Granitblöcken gemauert ist. Die flache Decke wird durch 5 flache Kammern und ein gewaltiges Giebeldach aus zwei mächtigen Kalksteinblöcken entlastet, bauliches Vorbild für die späteren Grabkammern. Sie ist wie die Grabkammer der Roten P. etwa 10 m aus der Mittelachse der P. nach Süden verschoben. Wie von der 2. Kammer gehen Entlüftungsschächte von der Nord- und Südwand anfangs horizontal, dann steil zu den Außenwänden der Pyramide. Im westlichen Teil der Kammer steht der einfache, schmucklose Granitsarkophag, dessen Deckel fehlt; die Verschlussvorrichtung ist noch sichtbar. Schließlich wurde vom Schnittpunkt des horizontalen Korridors und der großen Galerie ein gewundener Gang hinab in den absteigenden Gang der unteren Kammer durch das Mauerwerk geschlagen, um einen Notausgang für Arbeiter zu schaffen, die mit den in der Galerie gelagerten Blöcken den aufsteigenden Gang zu blockieren hatten. Der absteigende Gang konnte schließlich von außen durch Einführung von Blöcken völlig aufgefüllt werden.

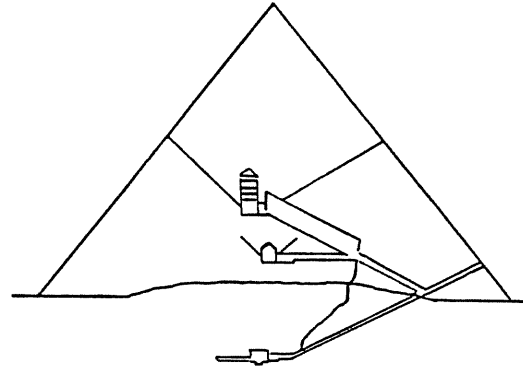
Der ehemalige Pyramidenbezirk ist bei Cheops auf einen knapp 10 m breiten, gepflasterten Umgang geschrumpft, in dessen Grenzen wohl die Toten-

opferstelle mit Opferplatte und zwei Stelen gestanden haben<sup>148</sup>, von der aber keine Spuren erhalten sind, ebensowenig von der anzunehmenden Kultstätte im Norden unter dem Pyramideneingang. Außerhalb der Steinmauer, die diesen Bezirk umschloß, liegen die Reste des Basalfundamentes des Verehrungstempels. Südlich und nördlich dieses Tempels ist je eine Bootsgrube im Fels sichtbar; diese dürften wohl die Morgen- und Abendbarke des Sonnengottes enthalten haben. Dagegen gehören die Boote der Südseite, von denen das östliche freigelegt ist, zur Grabausstattung; es war nach den Abnutzungsspuren ein jahrelang benutztes Königsschiff, das vielleicht zum Sargtransport gedient hatte und nach den Vermerken auf den Decksteinen erst vom Nachfolger Djedefre dort beigesetzt wurde. Eine südliche Kultpyramide ist nicht mit Sicherheit festgestellt worden, Baureste nahe der SO-Ecke der P. mit einem Schacht könnten die Stelle der Kultpyramide markieren, auch wenn die Lage für die 4. Dyn. ungewöhnlich ist<sup>149</sup>; andererseits wäre ein Fehlen noch unerklärlicher bei einer derart perfekten Gesamtanlage. Von der Ostseite des Verehrungstempels geht der erstmals überdachte, geschlossene Aufweg in spitzem Winkel nach O-NO ab. Südlich davon liegen in der ersten Reihe drei nahezu gleichförmig konstruierte Königinnenpyramiden<sup>150</sup> mit jeweils ca. 46 m Seitenlänge, einem Neigungswinkel von  $51^{\circ}$ – $52^{\circ}$  und einer ursprünglichen Höhe von ca. 29 m. Das Gang- und Grabkammersystem ist jeweils dasselbe: Eingang von Norden, ein absteigender Gang, der in eine Vorkammer, ungefähr unter der Mitte der P., führt, von wo aus ein kurzer Gang nach Westen in die Grabkammer leitet. Auf der Ostseite der P. lag jeweils ein kleiner Totentempel; derjenige der nördlichen Königinpyramide mußte verlegt und geändert werden, da während der Bauzeit dort ein Schachtgrab für die Grabausstattung der Königin \*Hetepheres, der Mutter des Cheops, angelegt wurde<sup>151</sup>. Der Tempel der südlichen P. der Königin Henutsen wurde in der SpZt mehrfach umgebaut, da man dort eine lokale Form der \*Isis, Herrin der Pyramiden, verehrt hat<sup>152</sup>. Jede dieser Königinnenpyramiden hatte auf der Nordseite eine Bootsgrube; die der südlichen P. liegt jenseits des Aufweges. Nördlich von dieser Bootsgrube fand sich ein mysteriöser Schacht, der möglicherweise ein Modell des Gang- und Kammersystems der Cheops-P. darstellt<sup>153</sup>.

Östlich der Königinnenpyramiden liegen in vier Reihen die Mastabagräber der Prinzen, Söhne des Cheops, und ihrer Familien<sup>154</sup>. Damit diese Gräber von der Pyramidenstadt mit Namen *ihf* „Horizont des Cheops“, welche nordöstlich zu suchen ist, erreichbar waren, wurde der

Aufweg 150m östlich des Verehrungstempels untertunnelt. Zu der Gesamtanlage des modernen Pyramidenbezirkes gehören auch die Mastabagräber der hohen Hofbeamten und Bewohner der Residenz- und Pyramidenstadt im Westen, der sog. Westfriedhof, der zwar nicht einer unmittelbaren königlichen Planung des Pyramidenbezirkes seine Entstehung verdankt<sup>155</sup>, sondern sich jeweils um eine Kernmastaba entwickelt hat; dabei wurde aber während der 4. Dyn. auf eine gewisse Regelmäßigkeit und axiale Planung Rücksicht genommen.

5. Die Pyramide des \*Djedefre (*Shdw-Dd.f-R'w*)<sup>156</sup> (Abb. 16).

Der Sohn und Nachfolger des Cheops errichtete seine Pyramide ca. 10km nördlich bei Abu Roasch, wo vielleicht schon eine ältere Pyramidenanlage der frühen 3. Dyn. stand<sup>157</sup>. Die Wahl von Abu Roasch muß nicht als Abkehr oder Fraktion innerhalb der Dyn. gewertet werden<sup>158</sup>, da es bis dahin üblich zu sein scheint, den Friedhof (und die Residenz ?) nach Gesichtspunkten der günstigen „Verkehrs“lage und der Steinbrüche auszusuchen. Die P. stand in absolut beherrschender Lage auf einer freistehenden Felsnase. Offenbar griff Djedefre in der Planung auf ältere Vorbilder zurück; der Pyramidenbezirk scheint nochmals längsrechteckig nordsüdlich orientiert zu sein; dem entspricht die Ausschachtung des Gang- und Kammersystems, das sein direktes Vorbild im Djoserbau hat: Ein durch moderne Beraubung der



Abb. 16 Pyramide des Djedefre bei Abu Roasch

Oberbauten heute wieder offener Schacht von 9 m × 21 m (Ost-West) und ca. 20 m heutiger Tiefe wird von einem offenen, 5,50 m breiten Schachtkorridor von 49 m Länge von der Nordseite her erschlossen, bei einer Neigung von 22° 35'. Der Schacht und der Korridor sind zum Teil noch mit Granit ausgekleidet; vielleicht ist in dem noch nicht vollständig ausgegrabenen Schachtboden sogar der Sarg noch erhalten. Bemerkenswert und übereinstimmend mit dem großen Schacht von Saujet el Arjan<sup>159</sup> ist die Ausrichtung der Grabkammer nach Westen durch den aus der Schachtmitte ins östliche Drittel verschobenen Eingang

des Korridors. Die Kammer selbst war vermutlich ähnlich wie die des Cheops mit Granitblöcken und Entlastungskammern überdeckt.

Von dem Oberbau der P. sind nur wenige Blöcke, darunter auch solche der Verkleidung, erhalten, die offenbar mehrere Schichten hoch aus Assuangranit bestand. Das kostbare Material ist ohne Zweifel der Grund für den ausgeraubten Zustand der Pyramide, die höchstwahrscheinlich nicht vollendet und daher auch leicht abbaubar war. Wahrscheinlich besaß sie eine Seitenlänge von 99,75 m (190 Ellen) bzw. 105 m (200 Ellen) und bei einem Winkel von 60° eine Höhe von ca. 92 m (175 Ellen)<sup>160</sup>. In der Südwest-Ecke des Pyramidenbezirkes stand eine Kultpyramide von wahrscheinlich 50 Ellen Seitenlänge. Der Totentempel auf der Ostseite war beim Tod Djedefres nicht vollendet und wurde offenbar von seinem Nachfolger in Ziegelbauweise fertiggestellt. Dort wurden zahlreiche Bruchstücke von Statuen aus Hartgestein gefunden, Meisterwerke der Königsplastik des AR. Östlich des Tempels lag wiederum ein Bootschacht. Ein grandioser Aufweg, der längste des AR, führte vom Fruchland zur Nordseite des Pyramidenbezirkes 1500 m hinauf, wo die Überreste eines Taltempels noch unausgegraben sich abzeichnen.

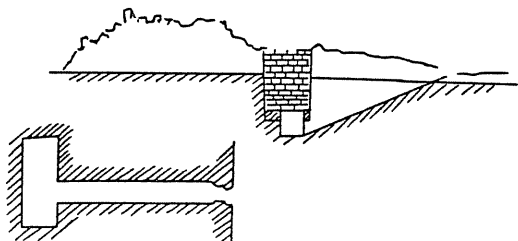
6. Die Pyramide des \*Chephren (*Wr-H'j.f-R'w*)<sup>161</sup> (Abb. 17).

Chephren kehrte mit seinem Grabbau wieder nach Gisa zurück und wählte eine natürliche Erhebung südlich der P. des Cheops – zwar etwas zurückversetzt, aber höher als das Plateau, auf dem die Cheopspyramide erbaut war. Darin zeigt sich das Bestreben, den Bau seines Vaters an Größe noch zu übertreffen. Ein erster Plan, an dem älteren Gang- und Kammersystem ablesbar, sah eine P. von ca. 30 m größerer Seitenlänge vor als die schließlich ausgeführte; sie wäre damit um ein Vielfaches größer und höher als die des Cheops geworden. Dieser erste Bauplan<sup>162</sup> wurde jedoch schon im Anfangsstadium – ohne uns bekannte



Abb. 17 a Chephrenpyramide bei Gisa, Schnitt N-S

Gründe – aufgegeben; der in den anstehenden Fels, dessen Erhebung in der P. als Nukleus stecken geblieben war, absteigende Gang (Neigung  $21^{\circ}40'$ , Breite 1,05 m = ca. 2 Ellen, Höhe 1,19 m und Länge 34,15 m) endet nun in dem Pyramiden-Umgang; geplant war sicher, daß er wie der spätere Gang etwa 10–12 m hoch aus der Nordwand der P. führen sollte. Der absteigende Gang wurde am Ende durch eine Fallsteintür verschlossen, setzt sich danach horizontal und auf 3 Ellen (ca. 1,82 m) erhöht noch 15,75 m fort. In der Mitte dieser kleinen Galerie zweigt ein niedriger, 2 Ellen hoher Gang im Gefälle von  $20^{\circ}30'$  6,70 m nach Westen ab bis zu einer noch unfertigen, roh behauenen Kammer von 3,10 m Breite und 10,41 m ostwestlicher Länge (knapp  $6 \times 20$  Ellen) mit einem nur 2,61 m (5 Ellen) hohen Giebeldach. In diesem unfertigen Zustand ist der erste Plan aufgegeben worden, die Ausmaße der P. sind östlich und nördlich auf eine Seitenlänge von 215,25 m (410 Ellen) reduziert worden; der Bö-

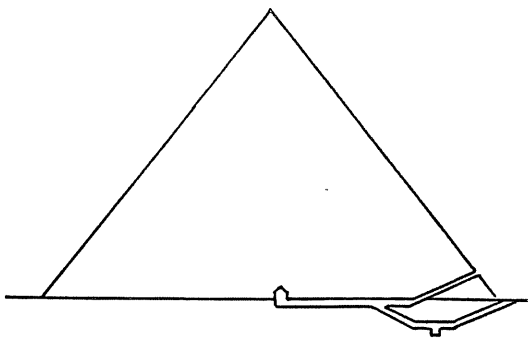

Abb. 17b Chephrenpyramide, Aufsicht auf Innenanlagen

schungswinkel beträgt  $53^{\circ}10'$ , d.h. ca.  $5\frac{1}{4}$  Handbreit, die ursprüngliche Höhe damit 143,50 m. Die beiden unteren Lagen der Verkleidungsblöcke waren aus Granit, vielleicht auch das \*Pyramidion; der Rest der Verkleidung bestand aus Tura-Kalkstein, von dem noch heute große Partien im oberen Teil der P. sichtbar sind. Die zweite Bauphase sah einen neuen, granitverkleideten Gang vor, der in 11,54 m Höhe der Nordwand der P. und 14,17 m östlich der Achse beginnt und mit dem traditionellen Querschnitt von 1,05 m  $\times$  1,15 m im Gefälle von  $26^{\circ}30'$  (parallel zum älteren) auf 31,70 m bis zu dem gewachsenen Fels führt, wo er sich nach einer Fallsteintür unverkleidet und horizontal 56 m fortsetzt, bis er die Grabkammer erreicht, die 1,19 m östlich der Pyramidenspitze liegt.

Diese Kammer ist ebenfalls in den Fels vertieft; sie mißt 4,99 m  $\times$  14,15 m (ost-westlich); dies sind keine Ellenmaße, es ist daher anzunehmen, daß die Kammer mit Granit auf die Ausmaße von 8 Ellen  $\times$  25 Ellen verkleidet werden sollte; die Höhe beträgt 6,83 m (ca. 13 Ellen). Der westliche Teil der Kammer hatte ein Kalkstein- und Granitpflaster, in dem versenkt ein Granitsarg, ähnlich dem des Cheops, gefunden wurde, dessen Deckel zerbrochen war. Ein schräger Gang verband den Gang und die Kammer der 2. Bauphase mit dem

System des ersten, das vielleicht als Magazin für die Grabausstattung benutzt wurde<sup>163</sup>.

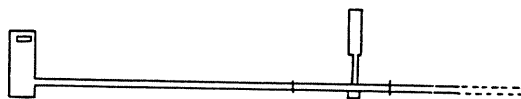
Die Chephren-P. besaß auf der Südseite eine Kultpyramide von 20,10 m Seitenlänge (ca. 40 Ellen) und einem Neigungswinkel von  $53^{\circ}$  mit nördlichem Eingang und T-förmigem Innenraum von 7,86 m  $\times$  2,63 m  $\times$  2,10 m Höhe (15 Ellen  $\times$  5 Ellen  $\times$  4 Ellen). Südlich der Kultpyramide fand sich ein Schacht mit einem Holzkasten, in dem ein Holzgerüst unklarer Bedeutung kultisch begraben war<sup>164</sup>. Auf der Westseite, aber außerhalb der Pyramideneinfassung, lagen Magazine und Arbeiterkasernen für mehr als 5500 Arbeiter<sup>165</sup>. In der Nähe der Nordwestecke sind noch die Spuren von Steinbrucharbeiten zu erkennen<sup>166</sup>. Außer der inneren Pyramidenumfassung des Pyramidenhofes, die in ungefähr 10 m Abstand von der P. verlief, gab es eine zweite, sehr viel mächtigere, megalithische Mauer, die den Pyramidenbezirk im Norden, Westen und Süden abgrenzte<sup>167</sup>. Im Osten liegt außerhalb der Pyramidenumfassung der Totentempel, der bei Chephren schon die stattlichen Maße von 111 m  $\times$  56 m einnimmt<sup>168</sup>. Er wird flankiert von je 2 Bootsgruben im Norden und Süden; eine weitere liegt parallel zur östlichen Pyramidenumfassungsmauer. Eine nördliche Kultstätte unter dem Grabeingang ist dagegen ebenso wenig wie bei Cheops feststellbar gewesen. Nach Osten verbindet ein geschlossener, 494,60 m langer Aufweg – ebenfalls wieder mit Tunnel – den oberen Pyramidentempel mit dem Taltempel, auf dessen Nordseite die \*Sphinx und der Sphinxtempel liegen<sup>169</sup>. Südlich des Taltempelbezirkes ist schließlich die Pyramidenstadt gleichen Namens *Wr-Hj-f-Rcw* zu suchen.

#### 7. Die Pyramide des \*Mykerinos (*Ntrj-Mn-k3w-Rcw*)<sup>170</sup> (Abb. 18).

Der Sohn und Nachfolger des Chephren errichtete seine P. 450 m südlich der des Chephren; sie ist die kleinste der 3 Gisa-P. mit einer Seitenlänge von 104,6 m (ca. 200 Ellen) oder 102,2 m (196 Ellen), einem Neigungswinkel von  $51^{\circ}10'30''$  und einer Höhe von 65,13 m (125 Ellen) bis 66,55 m (127 Ellen)<sup>171</sup>. Nach Petrie<sup>172</sup> habe die P. ursprünglich nur 100 Ellen Seitenlänge gehabt – er schließt dies aus dem Verlauf des oberen Gangsystems; das ist aber im Hinblick auf die spätere Erweiterung auf das Doppelte und angesichts der riesigen Blöcke und der Stufenbauweise – jedoch keine Schalenbauweise<sup>173</sup> – nicht aufrecht zu erhalten. Vielmehr geben die Bautechnik und das Gangsystem Anlaß zur Vermutung, daß der Pyramidenkern erweiterungsfähig gewesen ist. Die Verkleidung der P. besteht in den unteren 16 Schichten aus Granit, in den oberen aus Tura-Kalkstein<sup>174</sup>.

Der Eingang zu dem Kammersystem liegt im Gegensatz zu allen älteren P. der 4. Dyn. nur 3,97 m ( $7\frac{1}{2}$  Ellen) über der Basis der Nordseite;



Abb. 18 Mykerinospyramide, Schnitt N-S und Innenanlagen

der Gang mit dem traditionellen Querschnitt von  $1,05\text{ m} \times 1,20\text{ m}$  führt mit einer Neigung von  $26^\circ 2'$  31,70 m in eine Vorkammer A, deren Wände rundherum mit 26 Nischen oder Scheintüren dekoriert sind. Der folgende, leicht abfallende Gang ( $4^\circ$ ) ist am Ausgang der Kammer A durch 3 Fallsteine blockiert und erreicht nach 16 m die Obere Kammer B, 10,55 m unter der Pyramidenbasis, die vielleicht ursprünglich einmal als Sargkammer vorgesehen war, da in der westlichen Nische dieses  $14,20\text{ m} \times 3,84\text{ m}$  ( $27\text{ Ellen} \times 7\frac{1}{3}\text{ Ellen}$ ) großen und  $4,87\text{ m}$  ( $9\frac{1}{3}\text{ Ellen}$ ) hohen Raumes eine entsprechende Vertiefung im Fels erhalten ist (Abb. 19). Später wurde der gesamte Raum mit einem Kalksteinpflaster ausgelegt. Über dem Eingang des Korridors mündet ein zweiter Gang in diese Kammer, der parallel zu dem tieferen verläuft, aber keine Vorkammer und Fallsteine besitzt. Er endet blind im Kernmauerwerk der Pyramide. Verlängert würde er etwa in 12 m Höhe die nördliche Außenseite der P. erreichen, d. h. in Höhe des traditionellen Eingangs der Gisa-P.<sup>175</sup> Es ist daher durchaus möglich, daß dieser Gang von der Kammer B aus geplant wurde, als man entschied, daß die P. ihre heutige Größe erhalten sollte, bei welcher der untere Gang nur knapp 4 m über der Basis die Außenseite erreicht. In dem Schutt, der die Kammer füllte, fand Vyse Teile einer Leiche und eines Holzсарges, der von einer

Wiederbestattung des Mykerinos in ramessidischer oder saitischer Zeit herrührt<sup>176</sup>.

Von der Mitte der Kammer B führt ein absteigender Gang ( $26^\circ$ ) (C) erneut 9,90 m tiefer in eine 2. Sargkammer. Dieser Korridor war mit Granitblöcken verkleidet und ursprünglich auch mit solchen blockiert. Am Ende des Korridors war ein weiterer Fallstein angebracht. Ein kurzer horizontaler Gang führt in die zweite Sargkammer (D), 15,55 m unter der Pyramidenbasis, mit den Maßen  $2,64\text{ m Ost-West} \times 6,59\text{--}6,2\text{ m Nord-Süd}$  ( $5\text{ Ellen} \times 12\frac{1}{2}\text{ Ellen}$ ) und einem Tonnengewölbe von  $3,43\text{ m}$  ( $6\frac{1}{2}\text{ Ellen}$ ) Höhe, das aus einem Giebeldach von mächtigen Granitblöcken gebildet wird.

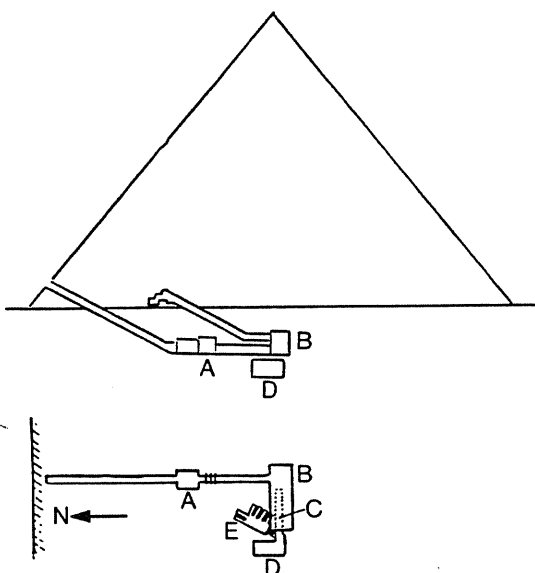

Abb. 19 Mykerinospyramide, Schnitt durch Innenanlagen und Aufsicht auf die hintersten Kammern

Diese Granitbalken des Daches sind über einen Tunnel eingebracht worden, der seinen Ausgang aus der Nische der Oberkammer hatte. Auch die Grabkammer ist an den Seitenwänden vollständig mit Granit ausgekleidet. An der westlichen Längswand stand ein nischendekorierter Sarkophag aus Basalt, der leider beim Transport nach England vor Spaniens Küste im Meer versunken ist. Diese Dekoration des Königssarkophages ist eine Neuerung; der Sarg kann damit kaum mehr in den Fußboden versenkt gestanden haben, wie offenbar noch in der oberen Grabkammer vorgesehen war, d. h. für diese Sargkammer ist ein neuer Sarg angefertigt worden. Von dem kurzen Gang vor der Grabkammer führt eine 7stufige Treppe nochmals 1 m tiefer in einen weiteren Raum (E) ( $5,21\text{ m} \times 1,87\text{ m}$ , ca.  $10\text{ Ellen} \times 3\frac{1}{2}\text{ Ellen}$ ) mit 6 Nischen oder Magazinen, 4 auf der Ostseite, zwei auf der Nordseite, von durchschnittlich  $2,57\text{ m}$  Länge  $\times$   $70\text{--}90\text{ cm}$  Breite und  $1,40\text{ m}$  Höhe. Die

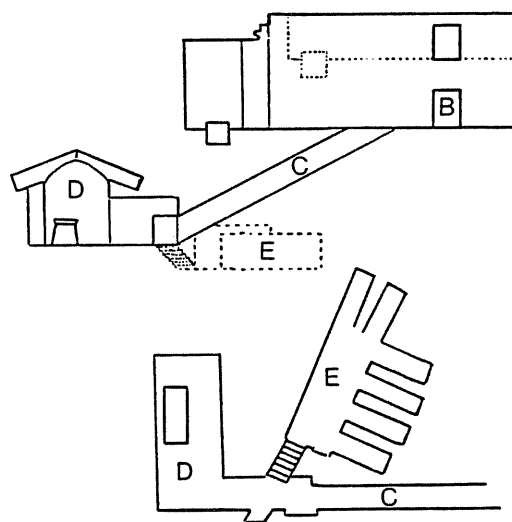

Tatsache, daß dieser Raum relativ roh belassen und nicht nach glatten Ellenmaßen angelegt worden ist, spricht eher dafür, daß er eine Art Magazin war, vielleicht zur Aufnahme einer bestimmten Art von Grabausstattung<sup>177</sup>. Allerdings wiederholt sich dieser Raumkomplex – ein Vorraum mit 4 + 2 Nischen – in den Grabbauten des Schepseskaf und der Chentkaus, und zwar in unmittelbarer Beziehung zu dem Sargraum, so daß an eine kultische Nutzung gedacht werden muß. Ricke<sup>178</sup>, der schon die Scheintürdekoration der Vorkammer dem Nachfolger, Schepseskaf, zuschreiben möchte, sieht in der Erweiterung des Kammersystems Änderungen, die dieser nach dem Tod des Mykerinos vorgenommen habe, um das Begräbnis den neuen kultischen Bedürfnissen anzupassen.

Die sechs Nischen dienten nach Ricke der Beisetzung der 4 Kanopensärge und der 2 Kronen. Mit Recht weist aber schon Helck<sup>179</sup> darauf hin, daß ein Kronenbegräbnis nicht nachgewiesen werden kann und daß die Kanopen bei Chentkaus vermutlich in einem Kanopenkasten – ähnlich dem der Hetepheres – in der Nische der Sargkammer beigesetzt werden sollten. Ebenso wenig scheint mir aber ein ursächlicher Zusammenhang des Reglaubens mit dem zutiefst in den Felsen versenkten, niederen Raumsystem glaubhaft. Bemerkenswert ist dabei, daß die Nischen oder Nebenkammern bei einer geringen Breite und Höhe sehr tief (2,46m–2,60m) sind; Ricke<sup>180</sup> hat darauf hingewiesen, daß gegenüber der Treppe dieser Raumgruppe sich eine Nische in der Wand befindet, die darauf hindeutet, daß man Platz zum Manövrieren und Einbringen sperriger Gegenstände – Ricke denkt an Eingeweidessärgen – haben mußte. Es könnte sich aber auch um Betten, Baldachingestänge und Kleiderkästen gehandelt haben, wie sie im Grab der Hetepheres gefunden worden sind, die vielleicht ihren Platz und ihre Verwendung bei der Mumifizierung gehabt haben und daher mitbestattet werden mußten.

Die P. des Mykerinos umgab ein Hof, der nur auf der Ostseite ausgegraben ist. Gegen die P. stand – erstmals nach den Spuren im Pflaster nachweisbar – anstelle der beiden Stelen eine mächtige \*Scheintür; die Kultstätte an der Nordseite ist nicht ausgegraben. Auf der Südseite, aber außerhalb des Hofes, liegen 3 Nebenpyramiden<sup>181</sup>, von denen die östliche, größte, als Kultpyramide anzusehen ist (Abb. 20). Sie hat eine Basis von ca. 44m (84–85 Ellen), einen Neigungswinkel von 52° 15' und war ungefähr 28,40m hoch. Gang und Korridor haben die normale T-Form der Nebenpyramiden, doch hatte diese P. im westlichen Teil der Kammer einen einfachen Granitsarkophag; ob dies eine nachträgliche Änderung – für ein zeitwei-



Abb. 20 Kultpyramide des Mykerinos, Schnitt N-S und Aufsicht der Innenanlagen

ses Begräbnis des Mykerinos vorgesehen – gewesen sein kann<sup>182</sup>, ist nicht zu entscheiden. Die P. war zumindest teilweise mit Granit verkleidet. Auf der Ostseite lag ein kleiner Totentempel in Ziegelbauweise. Die mittlere und die westliche der kleinen Nebenpyramiden sind sicher als Begräbnispyramiden für Königinnen erbaut worden; nur ihr Kern in Form von 4-stufigen Stufenpyramiden von 31,24m resp. 29,17m Seitenlänge war fertig ausgeführt, als die Arbeiten an den P. eingestellt und auf den Ostseiten kleine Totenkapellen aus Ziegeln so angefügt wurden, daß es sicher ist, daß keine Verkleidung in Form von echten P. vorgesehen oder angefangen war<sup>183</sup>. In der mittleren Nebenpyramide fand sich in einem Granitsarg die Leiche einer jungen Frau; bemerkenswert ist die Verschiebung des Ganges und der Kammer dieser P. weit aus der Mittelachse nach Westen. Möglicherweise war die P. ursprünglich weiter westlich geplant. Auf einem der Deckenblöcke der Grabkammer stand der Namen des Mykerinos; die P. sind also zu seiner Zeit erbaut worden.

Auf der Ostseite der P., aber außerhalb des Pyramidenhofes, lag der von Mykerinos nur begonnene, von Schepseskaf in Ziegelbauweise vollendete Verehrungstempel; ein 608m langer Aufweg, mit seitlichen Ziegelmauern und Holzbalken gedeckt, führte vom Taltempel herauf, um den die Pyramidenstadt des Mykerinos teilweise noch erhalten und ausgegraben ist.

Der gesamte Bezirk wurde durch eine Mauer aus Bruchstein, Kalksteinsplittern und Lehmörtel eingefast, die im Norden identisch ist mit der Umfassung des Pyramidenbezirkes des Chephren. Im Westen schließt sich ein weiterer rechteckiger Bereich an, der analog zum Chephrenbezirk die Arbeiterkasernen und -einrichtungen beherbergt

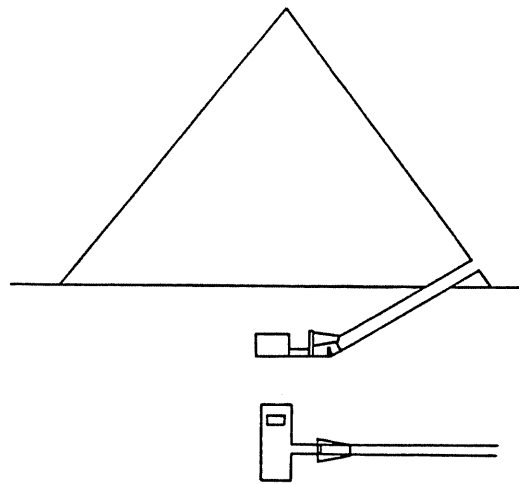
haben wird. In Höhe des Taltempels deuten Reste einer Mauer an, daß der Pyramidenbezirk von der Pyramidenstadt durch eine Mauer abgetrennt war.

8. Der Grabbau des \*Schepseskaf (*Qbh-Špsk-kꜣ.f*)<sup>184</sup>.

Schepseskaf hat mit seinem Grabbau die Nekropole von Gisa verlassen, vielleicht weniger aus Reaktion gegen die „Gisakönige“, da er ja das Grab seines Vorgängers vollenden ließ, als vielmehr aus bautechnischen Gründen. Für eine Anlage der Größe, wie sein Grab geplant war, gab es in Gisa keinen geeigneten Platz mehr, während die damals unbebaute Hochebene von Saqqara-Süd Platz und Steinbrüche bot. Sein Grab ist keine Pyramide, sondern eine gewaltige Mastaba von 99,60m nordsüdlicher Länge × 74,40m ostwestlicher Breite (190 Ellen × 142 Ellen) bei 18,70m Höhe (ca. 35 Ellen) und 65° Neigungswinkel<sup>185</sup>. Man hat in der Mastabaform dieses Grabes eine bewußte Abkehr von der Pyramidenform und der in ihr zum Ausdruck kommenden Idee des Gottkönigtums der 3. und 4. Dyn. sehen wollen, hervorgerufen durch die Heraufkunft einer transzendenten Gottesidee, des Re-Glaubens, unter welcher das Königtum sich hätte fügen und bescheiden müssen. In der Tat ist ein jäher Schwund in Umfang und Größe der P. von Chephren zu Mykerinos augenfällig, wenngleich es m.M. nach nicht eindeutig sicher ist, ob nicht die Mykerinospyramide in einer zweiten Bauphase erheblich größer werden sollte und damit den P. seiner Vorgänger nicht nachgestanden hätte. Man hat jedoch im folgenden nicht mehr versucht, die Ausmaße der P. der 4. Dyn. zu erreichen – sofern man nicht die angefangene P. von Saujet el-Arjan in die späte 4. Dyn. setzen will<sup>186</sup>. Dagegen haben Umfang und kostbare Ausstattung der Kultanlagen den Größenschwund wettgemacht. Unbestreitbar haben kultische Bedürfnisse und religiöse Vorstellungen auf Form und Gestaltung äg. Bauwerke eingewirkt; dennoch ist es bei unserem heutigen Kenntnisstand immer ein Wagnis und eine große Unsicherheit, innerhalb einer Entwicklung Einzelvorgänge und Gestaltungen abgewogen und richtig zu deuten. Im besonderen Fall der ausgehenden 4. Dyn. wird die scheinbare Abkehr von der Pyramidenform vermuteten machtpolitischen und religiösen Auseinandersetzungen in der Königsfamilie und dem Sieg des Re-Glaubens zugeschrieben; Re ist aber schon seit der 3. Dyn. bezeugt, die Söhne des Cheops haben überwiegend Namen, die mit Re gebildet sind; Userkaf wiederum, dessen Namensbildung nicht von der des Schepseskaf zu trennen ist, hat die Form der P. wieder für sein Grabmal verwendet und gleichzei-

tig auch das erste Sonnenheiligtum gebaut. Auf der anderen Seite ist es aber wohl nicht zufällig, daß unter Mykerinos erstmals ein Königssarg mit Scheintürdekoration bezeugt ist, daß die gleiche Scheintürdekoration in der Vorkammer im Grab auftritt und daß sowohl im Tempel des Mykerinos wie auch bei Schepseskaf der Innenhof nischendekoriert war<sup>187</sup>. Offenbar hatte auch das Grab der Königin Chentkaus eine Nischendekoration des Sockels vorgesehen<sup>188</sup>. Ob damit ein Rückgriff auf archaische Vorstellungen vorliegt oder vielmehr die harmonische Einfügung älterer baulicher und religiöser Ideen, muß vorläufig wohl offen bleiben. Die Anlage der Innenräume (Abb. 21) erinnert an die Konstruktion von Abu Roasch und Saujet el-Arjan. Zuerst wurde ein offener Schacht von Norden her begonnen, der T-förmig zu einem großen Rechteck erweitert wurde. Diese T-Form



Abb. 21 Innenanlage der Mastaba des Schepseskaf

wurde mit feinem Kalkstein und Granit so ausgekleidet und überdeckt, daß schließlich ein 20,75m (heute 16,30m) langer Gang im Winkel von 23° 30' von der Mittelachse des Baues im Norden hinabführt, sich dann weitere 20,42m horizontal fortsetzt, wobei 3 Fallsteine dazwischengeschoben waren. Der Gang ist 1,10m–1,16m breit und knapp 2,00m hoch, in den Durchgängen der Fallsteine und zur Vorkammer nur 1,20m. Die Vorkammer ist 8,31m (Ost-West) × 3,05m (Nord-Süd) groß und besitzt ein Satteldach von 5,55m Höhe. Durch einen niederen, leicht abfallenden Durchgang (1,11m breit und 1,20m hoch, und 10° 30' Gefälle) gelangt man nach Westen in die Sargkammer, die wiederum ein Tonnengewölbe gleicher Konstruktion wie das des Mykerinos hatte und 7,78m × 3,85m maß bei einer Höhe von 4,90m. In dieser Kammer wurden Fragmente eines Basaltsarkophages gefunden, der anscheinend ähnlich dem des Mykerinos gestaltet war. Von der Vorkammer führt ein weiterer Durchgang in der SO-Ecke in einen 10,62m langen, nur 1,14m breiten, aber 2,10–30m hohen Korridor, von dem aus wiederum 4 Nischen oder Magazine von durchschnittlich 2,10–27m Länge, knapp 80cm Breite und 1,40m Höhe nach Osten abzweigen. Die Verlängerung des Ganges nach Norden kann als eine weitere Nische angesehen werden, eine 6. Nische (2,65m × 1,16m) zweigt nach Westen ab. Bemerkenswert ist, daß die

Gangbreite bei Schepseskaf die Einbringung von längeren, sperrigen Gegenständen, wie es bei Mykerinos offenbar vorgesehen war, nicht zuläßt. Ohne Zweifel erinnern sowohl diese Raumanordnung, die Gestaltung der Sargkammer durch ein Tonnengewölbe sowie die 6 Magazine an die der zweiten, erweiterten Bauphase des Mykerinos; in gleichem Maße weichen sie von dem Raumprogramm ab, das in den älteren Grabbauten verwirklicht worden ist. Ganz ähnlich ist dagegen in der Raumordnung das Grabmal der Königin Chentkaus gestaltet, das ebenfalls einen unterirdischen Vorraum mit 6 nischenartigen Magazinen hat, 4 wiederum nach Osten gewandt, 2 nach Süden; die Grabkammer öffnet sich direkt vom unterirdischen Vorraum aus nach Westen und besaß ebenfalls ein Tonnengewölbe.

Obwohl die Verkleidung heute restlos fehlt, ist es doch sicher zu machen, daß der Grabbau des Schepseskaf einstmals mit Tura-Kalkstein verkleidet war; sie hat noch im NR bestanden, wie Reste einer Restaurierunginschrift des \*Chaemwese (?) bezeugen. Auf der Ostseite fanden sich die spärlichen Fundamentreste einer bescheidenen Kultstätte.

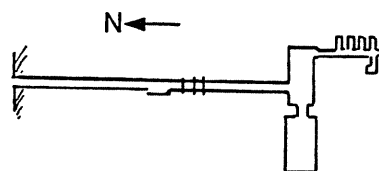
Die Mastaba umgaben eine doppelte Umfassungsmauer, eine Pyramidenhofumfassung in 10m Abstand und eine größere Pyramidenbezirkseinfassung; Spuren eines Aufweges sind östlich davon sichtbar gewesen.

Schepseskaf hat nach der Überlieferung und zeitgenössischen Quellen wohl nicht mehr als 4–6 Jahre regiert. Es ist daher nicht ganz auszuschließen, daß die Mastaba ursprünglich den Kern einer Pyramide bilden sollte, die nach dem frühen Tod des Königs von seinem Nachfolger oder der Königin Chentkaus in der archaisierenden Form eines Südgrabes, d.h. einer Mastaba oder eines Sarges, fertiggestellt und mit einem Totentempel ausgestattet worden ist.

#### 9. Die Stufen-Pyramide der \*Chentkaus<sup>189</sup>.

Wenn auch keine Pyramide im echten Sinn und auch kein Königsgrab, so muß das Grab der Chentkaus in Gisa doch insofern in die Betrachtung der P. aufgenommen werden, als es in der äußeren Form eine Art Stufenpyramide darstellt, und die Innenräume in Anordnung und Form eine Weiterentwicklung des Raumsystems von Mykerinos und Schepseskaf sind, das nichts mit dem einfachen Raumprogramm der Königinnenpyramiden gemeinsam hat.

Der Oberbau besteht aus zwei Stufen, einem massiven, aus dem anstehenden Fels getrennten Sockel von fast quadratischem Grundriß, 43,70m in Ost-West- und 45,80m in Nord-Süd-Richtung<sup>190</sup>. Dieser Felssockel hat ursprünglich auf

der Südseite eine Nischendekoration gehabt, ebenso nahe der NO-Ecke eine Scheintür<sup>191</sup>. Diese Dekoration wurde jedoch in einer späteren Bauphase, die vermutlich mit dem Umbau zu einer Stufenpyramide zusammenfällt, durch einen Kalksteinmantel verkleidet, der einen Neigungswinkel von 74° hatte. Auf diesen Sockel wurde aus großen Kalksteinblöcken eine zweite Stufe aufgesetzt, die im Westen, Norden und Süden 5,80m zurückversetzt ist, im Osten dagegen um 11,20m; auch diese Stufe war mit feinem Kalkstein verkleidet und oben vermutlich leicht geböschet. Die Höhe dieser Stufe betrug wohl nicht mehr als 8,00m (15 Ellen), die des Sockels etwas über 10,00m (20 Ellen), so daß die Gesamthöhe nicht mehr als 35 Ellen war. Bezüglich der Bauweise als Stufenpyramide sei daran erinnert, daß sowohl der Kern der Mykerinos-P. wie auch die Königinnenpyramiden des Mykerinos als Stufenpyramiden gebaut waren. Um den Sockel verläuft eine mächtige Mauer, die an den Ecken abgerundet ist. Südwestlich liegt eine Bootsgrube. Ein Aufweg ist sichtbar, der Taltempel jedoch fraglich.

Eine Eigenart dieses Königinnengrabes ist es, daß die Kultanlage in den Felskern des Sockels einbezogen ist, und zwar an der Südostseite, wo der Felskern z.T. künstlich aufgemauert worden ist. Die Kapelle besteht aus 3 Räumen, die ursprünglich vollständig mit Tura-Kalkstein verkleidet und mit bemaltem Relief verziert waren; die Türpfosten waren aus Granit, ebenso die beiden Scheintüren in der Westwand der 3. Kammer. Unter der nördlichen Scheintür dieser Kapelle öffnet sich ein im steilen Winkel von 26° absteigender Gang von 6,60m Länge (12 1/2 Ellen), 1,60 m (3 Ellen) Breite und 1,05 m (2 Ellen) Höhe, der vollständig mit Granit verkleidet war und in eine Vorkammer führt (Abb. 22), die ganz aus dem Fels herausgearbeitet und offenbar unverkleidet, aber poliert war.



Abb. 22 Innenanlage der Chentkauspyramide

Sie ist nicht ganz regelmäßig geformt: bei 7,50m (14 Ellen) nordsüdlicher und 2,60m (5 Ellen) ostwestlicher Ausdehnung hat sie eine Höhe von

knapp 3,70 m (7 Ellen). Von der Ost- und Südwand gehen wiederum 4 bzw. 6 Nischen oder kleine Kammern von durchschnittlich 1,60 m × 1,05 m und knapp 1,40 m Höhe ab, deren Fußbodenniveau aber jeweils ca. 30–50 cm tiefer liegt. Die Mitte der Westseite des Raumes öffnet sich 4 m breit zur Sargkammer; an den beiden schmalen Seiten der Westwand war je eine Scheintürfassade direkt aus dem Felsen gearbeitet. Die unregelmäßige Sargkammer (ca. 8 × 9 Ellen) hat wiederum ein leichtes Tonnengewölbe; der Boden ist kreuzförmig vertieft, vermutlich zur Aufnahme eines Schreines aus Granit, in dem ein Alabastersarkophag gestanden hat, von dem Bruchstücke gefunden worden sind<sup>192</sup>. In der Südwand öffnet sich eine Nische, die vermutlich einen Kanopenschrein beherbergt hat.

Die Komposition der Kult- und Grabräume der Chentkaus ist die formale Weiterentwicklung der erstmals bei Mykerinos – nachträglich eingebrachten – unterirdischen Raumgruppen; bei Mykerinos sind dies noch getrennte Raumeinheiten, ein Vorraum, die tonnengewölbte Sargkammer und der Raum mit den 6 Nischen. Bei Schepeskaf wird aus letzterem ein Gang, bei Chentkaus schließlich öffnen sich Sargkammer und Nischen direkt von dem Vorraum aus; die Nischendekoration aus dem Gangsystem des Mykerinos rückt an die Stirnwand der Sargkammer. Dies scheint mir eine Entwicklung zu sein, die in den Pyramidenanlagen der 5. Dyn. erst wieder unterbrochen wird, jedoch dann ab Djedkare Asosi und Unas zum Normalschema der kgl. Grabräume wird. Die deutlich erkennbare Hinwendung und Ausrichtung auf den unterirdischen Bereich, das Hinabsteigen durch Korridore und Tore deuten viel eher auf chthonische Einflüsse und Ideen, denn auf solche des Sonnenglaubens.

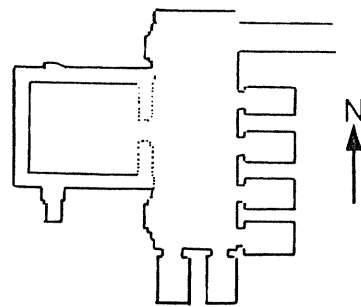
#### 10. Die Pyramide der Chentkaus in Abusir.

Die 1976 begonnenen Ausgrabungen des tschechoslowakischen Instituts brachten südl. der Pyramide des Neferirkare eine kleine Pyramide zum Vorschein, die als wahrscheinlich zweite Grabstätte der „Mutter zweier Könige“ Chentkaus gehörte und wohl erst von Neferirkare errichtet wurde. Diese P. war ursprünglich etwa 16 m hoch und enthielt eine kleine Sargkammer, die durch einen Gang von N zugänglich war. In der Kammer fanden sich nur einige Fragmente von Alabastergefäßen. Der Totentempel an der Südfront der P. aus Kalkstein wurde später durch Ziegelbauten stark vergrößert (vgl. zunächst Verner, in: BSFE 91, 1981, 10–12) und galt dem Kult der „Ahnfrau“ der Dynastie, wie er aus den Abusirpapyri erkennbar ist.

#### E. Die Pyramiden der 5. Dynastie.

##### 1. Die Pyramide des \*Userkaf (*W<sup>c</sup>b-jswt-Wsr-k<sup>3</sup>.f*)<sup>193</sup>.

Userkaf hat mit seiner P. den Königsfriedhof von Gisa endgültig verlassen und ist mit seinem Grabbau wieder zu der alten Königsnekropole der 3. Dyn. von Saqqara zurückgekehrt<sup>194</sup>. Diese archaisierende Tendenz zeigt sich in der Lage des Pyramidenbezirkes unmittelbar östlich des Nordbereiches des Djoser und besonders darin, daß der Pyramidenbezirk erstmals wieder – dem Vorbild des Djoserbezirkes folgend – als nord-südlich orientiertes Rechteck ausgebildet wurde. Dies ist sicher nicht mit Geländeschwierigkeiten zu erklären<sup>195</sup>, ebensowenig mit einer Ausrichtung auf ein vermeintliches Sonnenheiligtum<sup>196</sup>, sondern als Wiederaufnahme einer älteren Konzeption des Pyramidenbezirkes. Die N-S-Orientierung des Bezirkes brachte es mit sich, daß die in der 4. Dyn. in Gisa ausgebildete Anlage und Abfolge der Kultstätten verändert werden mußten, Verehrungstempel und Nebenräume auf die Südseite der P. kamen, was offenbar in der Folge als keine kultgerechte und glückliche Lösung angesehen und darum wieder aufgegeben wurde<sup>197</sup>. Die P. hat eine Seitenlänge von 73,30 m (140 Ellen), einen Neigungswinkel von 53° und damit eine ursprüngliche Höhe von ca. 49 m oder 94 Ellen<sup>198</sup>. Das Innere ist aus häufig roh belassenen Kalksteinblöcken – u. a. erstmals nachweisbar auch Spolien älterer Bauten – errichtet. Der heutige, ruinöse Zustand der P. ist darauf zurückzuführen, daß nach der Beraubung der festen Verkleidung aus Tura-Kalkstein – Granitschichten wie in Gisa sind nicht mehr nachweisbar – das nur locker mit viel Mörtel unregelmäßig geschichtete Mauerwerk der Erosion und Zerstörung durch Mensch und Natur nicht mehr Widerstand leisten konnte.

Der Eingang liegt ebenerdig auf der Nordseite; ein 19,40 m (36 1/2 Ellen) langer Korridor, verkleidet mit rotem und dunklem Granit, führt mit einem Gefälle von 26° 35' durch den natürlichen Fels ca. 8,00 m unter die Oberfläche, setzt sich dann weitere 18,50 m (36 Ellen) horizontal bis zur Gangkammer fort. In der Mitte des horizontalen Ganges war eine Blockade durch einen mächtigen Granitfallstein eingeschoben, hinter der nach Osten ein kurzer Gang in einen T-förmigen Raum – den vereinfachten 6-Nischenraum der Mykerinos-P.? – abzweigte. Bis hierher folgt das Gangsystem dem Vorbild der Mykerinos-Pyramide. Das Kammersystem selbst ist sehr einfach: es besteht aus einem Vorraum von 4,14 m (O-W) × 3,13 m (N-S) genau in der Pyramidenmitte, durch den man nach Westen in eine längsrechteckige Kammer gleicher Breite und 7,87 m Länge gelangt,

verkleidet mit feinem weißen Kalkstein (daher auch keine glatten Ellenmaße); beide Räume haben die gleiche Giebeldecke aus Kalksteinblöcken mit einer Höhe von 4,32 m. Das Kalksteinpflaster des Fußbodens ist völlig verschwunden; Perring hat einen undekorierten Basaltsarkophag im Westteil der Sargkammer im Steinboden versenkt gesehen.

Eine Nordkapelle ist bisher nicht festgestellt. Die Kultpyramide steht aufgrund der Verlegung des Verehrungstempels auf die Südseite der Pyramide in der SW-Ecke des Pyramidenbezirkes in einem eigenen Hof. Sie hatte eine Seitenlänge von ca. 21 m (40 Ellen) und war mit 3stufigem Kern gebaut, jedoch als P. verkleidet. Gang und Kammer haben den traditionellen T-förmigen Grundriß.

Eine 8 Ellen (4,18 m) starke Mauer umgab den Bezirk, von dem im südlichen Bereich ein Aufweg nach Ost-Südosten abzweigt, der jedoch nicht weiter verfolgt ist. Südlich des Pyramidenbezirkes lag ein kleinerer Hof mit einer Königinnenpyramide von ca. 50 Ellen Seitenlänge und einem ähnlich zweigeteilten Kammersystem von Vor- und Sargkammer.

## 2. Die Pyramide des \*Sahure (*Hj-bj-Sjhw-R'w*)<sup>199</sup>.

Der Bruder (?) und Nachfolger des Userkaf, Sahure, hat seine P. auf einem Felsplateau im Norden von Saqqara erbaut und damit eine neue Königsnekropole erschlossen, in der auch seine Nachfolger ihre P. gebaut haben. Die Wahl des Ortes mag nicht zuletzt darauf zurückzuführen sein, daß nicht weit nördlich davon Userkaf sein \*Sonnenheiligtum, das erste der Dyn., erbaut hatte, während nach Süden die Achse des Pyramidenganges auf das vermutlich in Nordsaqqara gelegene Höhlenheiligtum des \*Sokar gerichtet war. Der Pyramidenbezirk des Sahure weist wieder die traditionelle Ost-West-Orientierung der 4. Dyn. auf; die Anlage und Gestaltung des Raumprogramms der Pyramidentempel hat unter Sahure klassische harmonische Form und reichste Ausprägung gefunden und bleibt – mit sehr bezeichnenden Variationen in der Form der Säulen und Pfeiler – gültig bis zum Ende des AR.

Die P. tritt offenbar deutlich hinter die Tempelanlage zurück; die Entwicklung des Raumprogramms in den P. ist mit dem Ende der 4. Dyn. abgeschlossen; die 5. Dyn. vereinfacht die architektonischen Formen letztlich auf eine T-Form hin, in der sich Gang und Grabräume begegnen, wobei absteigender Gang, Gangkammer, Blockierung und die zweigeteilte Grabkammer der 1. Bauphase des Mykerinos offenbar das Grundprogramm und Vorbild bleiben.

Die P. des Sahure hat eine Basislänge von knapp 78,50 m (145 Ellen) und einen Neigungswinkel von 50° 45'; die Höhe war etwa 93 Ellen (48,60 m)<sup>200</sup>. Der Kern ist in 5–6 Stufen gebaut – damit folgen Sahure und die späteren Pyramidenbauer mit ihm der unter Mykerinos entwickelten Bautechnik. Das Mauerwerk war und bleibt in der Folge, aber im Gegensatz zu dem der 4. Dyn., grob und ohne Sorgfalt verlegt, mit rohem Stein- und Schottermaterial unter Verwendung von Mörtelschichten aus Nilschlamm. Das gleiche gilt für die Auffüllung der Stufen zur Verkleidung, die aus gutem Tura-Kalkstein bestand. Granit läßt sich nur in dem Gangsystem bei den Fallsteinen nachweisen. Durch die schlechte Bauweise ist das Gangsystem im Inneren so zerstört, daß genaue Messungen sehr schwierig und nur teilweise möglich waren. Der Gang beginnt etwas östlich der Mitte der Nordseite auf Basishöhe mit einer Schwelle aus Granit, führt dann 4,27 m bei einer Neigung von 24° 48' in die Gangkammer. Dieser Teil und die auf die Gangkammer folgende Blockierung durch einen Fallstein von 38 cm Dicke waren ebenfalls aus bläulich-schwarzem Granit. Danach steigt der Gang leicht an (5°) und erreicht nach 22,30 m durch ein niedereres, granitverkleidetes Gangstück von 3,10 m die Grabkammer. Der lange Gang, 1,27 m breit und 1,87 m hoch, war mit Tura-Kalkstein verkleidet. Die Grabkammeranlage ist so zerstört, daß man nicht mit Sicherheit feststellen können, ob sie aus einem Raum oder Vor- und Sargkammer besteht. Die Breite beträgt ca. 3,13 m (6 Ellen), die Länge von etwa 12,60 m (24 Ellen) (Ost-West) ist nicht sicher feststellbar. Die Giebeldecke wurde durch mächtige Kalksteinblöcke gebildet, die in 3 Lagen übereinanderlagen; die obersten waren 9,50 m lang und etwa 4 m dick. Perring hat in der Kammer noch die Fragmente eines Basaltsarkophags gesehen.

Die Nebenpyramide befindet sich an der SO-Ecke der P. und hat eine Seitenlänge von 15,70 m (30 Ellen). Das Gang- und Kammersystem folgt in dem T-förmigen Grundriß dem der älteren Kultpyramiden.

## 3. Die Pyramide des \*Neferirkare (*Bj-Nfr-jrkj-R'w*)<sup>201</sup>.

Die P. des \*Neferirkare liegt etwas südlich von der seines Vorgängers in Abusir; sie ist bei weitem die größte der P. der 5. und 6. Dyn. und auch am besten gebaut, und zwar wieder als Stufenbau in Schalenbauweise mit geglätteten und gutgesetzten Blöcken jeweils als äußere Lage, jeder der 6 (?) Schalen von 8 Ellen (4,20 m) Dicke<sup>202</sup>. Wie in Meidum ist auch hier eine Erweiterung einer bescheideneren, frühen Bauphase vorgenommen

worden<sup>203</sup>; die endgültige Verkleidung zu einer P., die in der untersten Lage aus Granit bestand, ist nie vollendet worden; die Seitenlänge hätte 200 Ellen, die Höhe 140 Ellen betragen; möglicherweise war aber nicht nur der Kernbau, sondern auch die endgültige Pyramide eine Stufenpyramide.

Die innere Anlage ist ebenso wieder so zerstört, daß genaue Messungen nicht möglich sind. Sie entspricht offenbar in der Abfolge von absteigendem Gang, der allerdings mehrere Meter hoch in der Mitte der ersten Stufe beginnt, Gangkammer, Blockade und horizontalem Gang, Vorkammer und Sargkammer dem Gangsystem des Sahure, nur daß es länger war (54,85 m = ca. 104 Ellen nach Borchardt bei einer Pyramide<sup>204</sup>, oder 48,38 m = ca. 92 Ellen bei einer Stufenpyramide<sup>205</sup>). Bemerkenswert ist, daß nicht nur die Vor- und Sargkammer ein Giebedach mit 3 Lagen gewaltiger Kalksteinblöcke hatten, die zur Entlastung des Druckes mit einem Zwischenraum und nicht gegeneinander verlegt waren, sondern auch außerdem die Stirnseiten der Deckbalken gegeneinander versetzt sind<sup>206</sup>; auch die Decke des Ganges war gegen den Druck der Pyramidenmasse durch eine Satteldachkonstruktion abgesichert. Der Gang beginnt zwar in der Mitte der Nordwand, weist dann aber einen Knick nach Osten auf; damit sollte wohl bezweckt werden, daß die Achse der P. nicht mit dem Schnittpunkt von Gang und Vorkammer zusammenfiel, sondern westlich davon lag, worauf seit den P. des Snofru offenbar viel Wert gelegt worden ist.

Eine Neben- oder Kultpyramide scheint nicht fertig geworden zu sein, wie auch die Kultanlagen im Osten. Südlich der P. liegt ein Pyramidenkomplex, der sich nach den jüngsten Ausgrabungen der Universität Prag als P. und Tempel einer Königin Chentkaus herausgestellt hat<sup>207</sup> (s. o.).

4. Die Pyramide des \*Neferefre (*Ntrj-b3w-Nfr.f-R'w*)<sup>208</sup>.

Südwestlich der P. des Neferirkare liegt die angefangene P. seines ersten Sohnes und Nachfolgers Neferefre, die ebenfalls inzwischen inschriftlich identifiziert worden ist<sup>209</sup>.

5. Die Pyramide des \*Niuserre (*Mn-jswt-Nj-wsr-R'w*)<sup>210</sup>.

Niuserre, der 2. Sohn des Neferirkare, hat seine P. an der NO-Seite der P. seines Vaters erbaut. Die P. ist wieder in Schalen von ca. 8 Ellen und Stufenbauweise errichtet; das Material ist lokaler, grober Stein, die Verkleidung bestand aus Tura-Kalkstein unterschiedlicher Größe<sup>211</sup>. Die Seitenlänge betrug 78,80 m (150 Ellen), die Höhe bei einem

Neigungswinkel von 52° etwa 50 m. Das Gang- und Kammersystem im Inneren ähnelt dem der Neferirkare-Pyramide; wie dort liegt der Eingang in der Achse der Nordseite, aber ebenerdig; auf den äußeren Tura-Kalkstein der Verkleidung folgt ein Gangstück, das granitverkleidet war, dann wieder ein mit Kalkstein verkleideter Gang mit einem Gefälle von 21° 26' 6" auf 12 m; er ist anfänglich 1,05 m (2 Ellen) hoch, wird dann aber höher, wenn er in die Gangkammer übergeht, die völlig zerstört ist<sup>212</sup>. Auf die Gangkammer folgt eine Blockierung aus 2 oder 3 Fallsteinen aus Granit, dann setzt sich der Gang mit leichtem Gefälle (5° 30') bis zur Vorkammer noch ca. 12 m fort. Wie bei Sahure macht der Gang nach der Gangkammer einen Knick nach Osten, womit der Eingang in die Vorkammer aus der Pyramidenmitte nach Osten verschoben wird. Die Grabkammer war wie die Vorkammer mit Kalksteinblöcken ausgemauert, welche die Last der unteren Blöcke des Satteldaches zu tragen hatten; zwei weitere Satteldächer aus bis zu 10 m langen und je ca. 90 t schweren Kalksteinen lagen mit Abstand darüber; dennoch, oder gerade deswegen, hat das Gewicht über ihnen die Decke zum Einsturz gebracht<sup>213</sup>. Die Ausmaße der beiden Kammern können mit ca. 3 m N-S und 14 m O-W infolge der Zerstörung nur sehr ungenau angegeben werden; Reste eines Steinsarkophages könnten unter den Schuttmassen noch verborgen sein<sup>214</sup>.

Nahe der Südostecke lag die Kultpyramide mit ca. 30 Ellen Seitenlänge und dem üblichen T-förmigen Grundriß des Gang- und Kammersystems<sup>215</sup>. Nördlich der Sahure-P. zeichnet sich im Gelände eine Mulde ab, die höchstwahrscheinlich die Stelle einer angefangenen Aushebung einer P. sein dürfte. Möglicherweise handelt es sich dabei um die des Schepseskare, vielleicht eines Sohnes des Sahure, was die Lage nördlich von dessen P. erklären würde.

6. Die Pyramide des \*Menkauhor (*Ntrj-jswt-Mn-k3w-Hrw*)<sup>216</sup>.

Bisher ist nur der Name dieser Pyramidenanlage bekannt; sie wird im Dahschurdekret Phiops' I. genannt und wurde danach von Borchardt wohl zu Recht in Dahschur in der P. Lepsius L lokalisiert<sup>217</sup>. Neuere Untersuchungen dort haben zwar den Beweis erbracht, daß es sich um eine angefangene P. handeln muß, jedoch ist bisher noch kein inschriftliches Material gefunden worden<sup>218</sup>. Eine andere Lokalisierung und Identifizierung der Pyramidenanlage des Menkauhor in Saqqara-Nord, östlich der Tetipyramide, mit der sog. zerstörten P. Lepsius XXIX<sup>219</sup> schlugen Maragiolio-Rinaldi und J. Berlandini<sup>220</sup> auf Grund der Bezeugung des Menkauhor in Saqqara vor<sup>221</sup>.

7. Die Pyramide des Djedkare \*Asosi (*Nfr-Jzsi*)<sup>222</sup>.

Nachdem schon Menkauhor die Nekropole von Abusir verlassen hatte, legte Djedkare Asosi seine Pyramidenanlage ebenfalls weit im Süden, nicht allzuweit von der vermuteten P. des Menkauhor, in Dahschur an<sup>223</sup>. Die heute stark verwitterte P. war in vermutlich 6 Stufen erbaut und hatte eine Seitenlänge von 150 Ellen (78,50m), die Höhe ist unbestimmt<sup>224</sup>. Das Gangsystem mit einem absteigenden Gangstück von 9,20m, einer Gangkammer, drei Fallsteinen und einem horizontalen Gangstück von zusammen 24,90m folgt dem Vorbild der älteren Anlagen der 5. Dyn. Der Eingang ist um 2,50m aus der Mittelachse der Nordseite der P. nach Westen versetzt; daher hat schon der absteigende Gang einen leichten Knick nach Osten, um schließlich fast in der Pyramidenmitte in die Vorkammer zu münden. Erstmals sind über dem Eingang an der Pyramidenordseite wieder die Spuren einer Kapelle gefunden worden, eines kleinen Kalksteinbaues von 6,71m (13 Ellen) Länge und 4,69m (ca. 9 Ellen) Breite; auf der Südseite zur P. hin stand vermutlich eine Stele. Das Grabkammersystem erhält nach Osten eine Erweiterung durch einen quergelagerten Raum mit 3 Nischen im Osten<sup>225</sup>. Es liegt nahe, bei diesem Querraum an den Magazinraum mit 6 Nischen zu denken – wovon 4 stets nach Osten orientiert sind –, der seit Mykerinos nahe der Sargkammer, bei Chentkaus vor der Sargkammer und bei Userkaf möglicherweise in dem L-förmigen Nebenraum östlich des Ganges vorgegeben war. Bemerkenswert ist, daß dieser Raum auch später nicht mit \*Pyramidentexten beschrieben wird; es muß daher bezweifelt werden, daß dieser Nischenraum – wie auch der vermutete Vorgänger bei Mykerinos – Ort des Kanopengrabes oder der Ka-Statuenkapelle gewesen sei! Dieser Nischenraum hat eine nordsüdliche Länge von 6,74m × 2,06m (12 1/2 Ellen × 4 Ellen), der Gang zum Vorraum ist 0,70m breit und 1,60m lang, der Vorraum 4,02m (Ost-West) lang und 3,10m breit (ca. 7 1/2 Ellen × 6 Ellen), die Sargkammer ebenfalls 3,10m breit und 7,84m (Ost-West) lang (6 Ellen × 14 1/2 Ellen). Vorraum und Sargkammer sind heute sehr zerstört und der Kalksteinverkleidung beraubt<sup>226</sup>. Vor der Westwand war eine ca. 12cm tiefe Nische in den Boden eingelassen, die den Sarkophag beherbergt hat; dieser bestand nach den aufgefundenen Fragmenten aus grauem Basalt. Gegen die Westwand, zwischen Sarg und Wand, war ein Postament aus Kalksteinblöcken hochgemauert, auf dem der Sargdeckel ruhte, solange der Steinsarkophag offen auf das Begräbnis wartete. Eine weitere, quadratische Nische von

ca. 0,85m Tiefe östlich des Sarkophages war sicher für die Aufnahme des Kanopenkastens gedacht.

Südöstlich der P. stand eine kleinere Kultpyramide mit dem bekannten Grundriß der Innenräume. Nordöstlich der Königspyramide stand eine weitere P. (Basis 30 Ellen) in eigener Ummauerung und mit eigenen Kultanlagen im Osten, die der Königin zugeschrieben wird.

8. Die Pyramide des \*Unas (*Nfr-*jswt-Wnjs**)<sup>227</sup> (Abb. 23).

Die sehr verfallene P. des Unas, des letzten Königs der 5. Dyn., liegt südlich des Djoserbezirkes in Saqqara; sie ist die kleinste P. des AR und überdeckt mit ihren Kultanlagen teilweise das damals wohl schon vergessene Königsgrab des Ni-netjer der 2. Dyn.<sup>228</sup>. Die Seitenlänge betrug 110 Ellen (ca. 57,75m)<sup>229</sup>, die Höhe bei einem steilen Winkel von 56° etwa 80 Ellen (42m).



Abb. 23 Innenanlage der Unaspyramide

Die P. war wieder in Stufen und Schalen erbaut. Der Eingang liegt in der Mitte der Nordseite der P. auf Basisöhe<sup>230</sup>. Versatzspuren lassen eine Nordkapelle gesichert erscheinen<sup>231</sup>. Gang und Innenräume, welche besonders gut erhalten sind, entsprechen dem Schema der P. der 5. Dyn., insbesondere dem des Vorgängers Asosi: Ein absteigender Gang von 14,35m mit einem Gefälle von 22° führt in eine Gangkammer von 2,47m × 2,08m, setzt sich dann horizontal noch 14,10m weiter fort, durch eine granitverstärkte Barriere, in der 3 Fallsteine als Verschluss fungierten, bis zu den Grabräumen, die wieder aus der Vorkammer, 3-Nischen-Magazin im Osten und der Sargkammer im Westen bestehen. Die Vorkammer mit 3,08m Breite und 3,75m ostwestlicher Länge liegt genau unter der Pyramidenmitte. Der Magazinraum im Osten ist wiederum nordsüdlich längsorientiert (6,75m × 2m). Die Sargkammer hat die Maße 7,30m ostwestlicher Länge und 3,10m nordsüdlicher Breite. Vor der Westwand steht der polierte Basaltsarg, dessen Deckel zerbrochen in der Kammer nahe dem Ausgang liegt. Gegen die Wand war wieder ein Podest gemauert, auf dem der Deckel

bis zur Beisetzung ruhen sollte. Eine Nische vor dem Sarg sollte den Kanopenschrein aufnehmen. Die Decke wird wiederum durch ein Satteldach mit Sternenhimmel gebildet.

Erstmals sind Grabkammer und Vorraum bei Unas mit den \*Pyramidentexten beschriftet. Um den Sarkophag sind die Westwand, jeweils ca. 3 m der Nord- sowie der Südwand mit enormen Alabasterblöcken verkleidet, die mit Prunkpalastfasaden dekoriert sind; die Farben Grün und Schwarz sind ebenso erhalten wie das leuchtende Blau der vertieften Hieroglyphen der Texte, die die Sargkammer, den Gang zur Vorkammer, diese selbst und den Durchgang zum horizontalen Gang bedecken. Der 3-Nischenraum im Osten hat keine Texte! Eine befriedigende und überzeugende Deutung der Anbringung dieser Texte hier und ihre Relation zum kgl. Totenkult und dessen Ritualen – insbesondere in bezug auf die Beisetzung – ist bisher nicht geboten worden<sup>232</sup>.

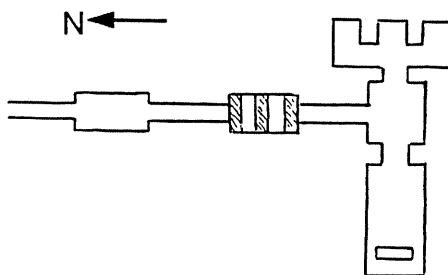
Die Kultanlagen im Osten der P. folgen in Form und Gestaltung ebenfalls noch dem Vorbild der Abusiranlagen, doch rückt die Granitscheintür des Totenopfertempels an das Pyramidenmassiv und ist wohl direkt mit ihm verbunden<sup>233</sup>.

Südöstlich liegt eine kleine Neben- und Kultpyramide mit dem bekannten T-förmigen Innenraum<sup>234</sup>. Der gedeckte Aufweg, ca. 660 m lang, 2,00 m breit, aus Kalkstein mit feinem, bemaltem Relief verziert, ist teilweise erhalten und restauriert. Südlich des Aufweges sind zwei Bootsgruben im Fels vertieft. Der Taltempel, nur halbwegs ausgegraben, hat offenbar schon die breite, querlagerte Form, die bisher erst vom Taltempel Phiops' II. bekannt war.

#### F. Die Pyramiden der 6. Dynastie.

##### 1. Die Pyramide des \*Teti (*Dd-jswt-Ttj*)<sup>235</sup>.

Der Gründer der 6. Dyn. hat seine P. ca. 400 m nördlich des Djoserbezirkes und der des Userkat angelegt. Nach Lauer hatte die P. wie alle der 6. Dyn. 150 Ellen (78,75 m) Basislänge und 100 Ellen Höhe (52,50 m)<sup>236</sup>; sie ist ebenso wie die des Asosi in 5 Stufen erbaut, die durch die Pyramidenverkleidung aufgefüllt wurden. Der Eingang liegt vor der Mitte der Nordseite; wie bei Unas lassen sich die Spuren einer Nordkapelle von 7 Ellen × 6 Ellen feststellen, die über dem Eingang lag. Gegen die Pyramidenfläche stand eine Basaltstele, deren Reste in unmittelbarer Nähe gefunden wurden<sup>237</sup>. Die Innenanlage der P. entspricht dem Schema der Unas-P.: Absteigender Gang (22°, ca. 17,0 m Länge), Gangkammer, Blockaden und dreigeteiltes Kammersystem, mit der Vorkammer (3,22 m × 3,75 m) unter der Pyramidenmitte. Der Magazinraum im Osten hat 6,75 m nordsüdlicher

Länge bei 3,07 m Breite und besitzt die traditionellen 3 Nischen nach Osten. Die Sargkammer im Westen ist mit 7,90 m (O-W) × 3,45 m (N-S) etwas größer als die des Unas, jedoch weniger reich in der Verkleidung und Verwendung von Granit und Alabaster. Sargkammer, Vorkammer und Gänge waren mit Pyramidentexten beschrieben.

Nahe der Westwand stand ein Basaltsarkophag mit dem Namen des Königs und ein granitener Kanopenkasten.

Ähnlich wie bei den Kultanlagen des Unas war die Scheintür mit der P. verbaut. Südöstlich der P. und südlich des Pyramidentempels lag wieder eine kleine Kultpyramide mit T-förmiger Innenanlage<sup>238</sup>. Der Aufweg ist aus Rücksicht auf ältere Anlagen im Osten aus der SO-Ecke des Tempels herausgeführt; seine Länge ist unbekannt, ebenso der Taltempel, um den die gut bezeugte Pyramidenstadt lag.

##### 2. Die Pyramiden der Königinnen Iput und Chuit<sup>239</sup>.

Die Königinnen des Unas waren noch in Mastabagräbern nördlich der P. begraben gewesen; mit Teti setzt sich eine Tradition wieder durch, die schon bei den Königinnen des Cheops, des Mykerinos und des Asosi einmal Form angenommen hat: die Königinnen erhalten eigene Pyramiden mit einer östlich davor gelegenen Kultstätte, Scheintür und Statuenkapellen, aber keinem Aufweg! Die P. der beiden Königinnen standen ca. 100 m nordöstlich der Pyramidenanlage des Königs, die heute verschwundene der Chuit näher, die der Iput ca. 30 m nördlich. Die der Iput ist ca. 4,50 m hoch und heute noch sichtbar.

Die Königinnenpyramiden bleiben relativ einfach und klein; bei einer Seitenlänge von 15,5 m beträgt der steile Böschungswinkel ca. 65°; möglicherweise waren diese P. daher wie die der Königinnen des Mykerinos 3stufige Stufenpyramiden. Dafür spräche auch der Zugang zu der einfachen Kammer durch einen Schacht, der entweder auf der 2. Stufe begonnen hat oder ganz übermauert war<sup>240</sup>; das würde bedeuten, daß die P. nach dem Tode der Königinnen über das Grab gebaut wurden. Beide P. haben auf der Nordseite jeweils noch eine Kultstätte in Form einer Scheintür, die der Iput bestand aus Granit. In der Grabkammer der Iput fand sich das nahezu unversehrte Begräbnis der Königin, ein Kalksteinsarkophag, der einen Zedernholzsarg enthielt mit den Gebeinen der Königin und ihrem Schmuck.

##### 3. Die Pyramide des Phiops I. (\*Pepi) (*Mn-nfr-Ppi*)<sup>241</sup>.

Der Sohn des Teti und der Königin Iput, Phiops I., verlegte die Nekropole wieder in den südlichen



Bereich von Saqqara, wo noch genügend Raum für die aufwendigen, geräumigen Totentempel vorhanden war. Die P. folgt in den äußeren Maßen – 150 Ellen Basislänge und 100 Ellen Höhe – wie auch in der Anlage der inneren Räume dem zu fester Tradition gewordenen Schema aus dem Ende der 5. Dyn., allerdings wird der 3-Nischenraum östlich der Grabkammer zu einem einfachen, nord-süd-rechteckigen Raum, die Nischen haben also ihre Bedeutung inzwischen eingebüßt. Dafür nimmt die Beschriftung zu, sie verteilt sich nun auch auf den Gang bis zur Gangkammer hinauf<sup>242</sup>. In der Sargkammer stand wiederum ein Basaltsarkophag sowie ein granitener Kanopenkasten, in dem sich noch 3 der 4 Alabastervasen fragmentarisch befanden.

4. Die Pyramide des \*Merenre I. (*H'j-nfr-Mrj-n-R'w*)<sup>243</sup>.

Die P. des Merenre liegt wenig südlich der P. seines Vaters Phiops; sie war sicher nicht fertiggestellt und ist deswegen von den Steinräubern auch am stärksten verwüstet worden. Die Anlage folgt wiederum dem traditionellen Schema<sup>244</sup>; die Grabkammer enthielt noch den schönen Basaltsarkophag mit einer Mumie, die vielleicht aber die eines späteren Begräbnisses war. Das Material für den Bau der Pyramide, Granit und Alabaster, ist von dem bekannten *Wnj* (\*Uni) herbeigeschafft worden<sup>245</sup>. Eine Nordkapelle ist in Spuren feststellbar.

5. Die Pyramide Phiops' II. (*Mn-<sup>c</sup>nb-Ppj*)<sup>246</sup>.

Auch Phiops II. hat seine P. in der von seinem Vater gewählten Nekropole errichtet, etwas südlich von der seines Bruders Merenre. Größe und Innenräume folgen dem Schema der 6. Dyn. mit 150 Ellen Seitenlänge und 100 Ellen Höhe; der Böschungswinkel war 53° 13'. Der hinabführende Gang war ca. 16 m lang und hatte eine Granitblockierung von 3 m<sup>247</sup> – jedoch ohne Fallsteine – etwa in der Mitte. Auf die Gangkammer folgen wieder eine Granitblockierung mit 3 Fallsteinen und eine weitere vor den Grabkammern; der horizontale Gang ist ca. 23 m lang<sup>248</sup>. Vorkammer und Sargkammer sind wiederum mit Pyramidentexten beschriftet, die ebenfalls einen großen Teil des Ganges bis zur Gangkammer einnehmen. In der Gangkammer, die auch Pyramidentexte und ein Sternendach hatte, fanden sich mehrere Alabastergefäße und ein goldenes Werkzeug<sup>249</sup>. Der östliche Magazinraum ist zu zerstört, als daß man entscheiden könnte, ob er Nischen hatte oder wie bei Merenre zu einer längsrechteckigen Kammer vereinfacht worden ist<sup>250</sup>. Die Sargkammer ist auf der Nord- und Südseite durch je einen 7,90 m langen und 2,37 m hohen Kalksteinblock verklei-

det<sup>251</sup>; die Breite des Raumes beträgt 3,15 m, die gleiche wie die der Vorkammer. Das Dach bildet wiederum ein Satteldach aus gewaltigen Kalksteinblöcken, dekoriert mit dem Sternenhimmel. Gegen die Westwand steht der dunkle Granitsarkophag mit Namen und Titeln des Königs. In Höhe des Sarges waren die umgebenden Wände mit der Palastfassade dekoriert. Von dem Kanopenbegräbnis hat sich nur der Deckel des Kanopenkastens aus Granit gefunden<sup>252</sup>.

Über dem Eingang zur P. stand wiederum eine Nordkapelle, von deren Wänden Reste erhalten sind, die auf der Außenseite Reliefdarstellungen von Nilgöttern, Opferbestellungen und Göttern zeigen<sup>253</sup>. Auf der Südseite des ausgedehnten Totentempels lag die kleine Kultpyramide von 15,93 m Seitenlänge und 14,70 m Höhe; die Innenräume entsprechen dem Schema der Kultpyramiden<sup>254</sup>.

6. Die Pyramiden der Königinnen Phiops' II.<sup>255</sup>.

Wie die Königinnen Phiops' I. hatten auch die Königinnen Phiops' II. selbständige Pyramidenanlagen mit P., Kulttempel, Nordkapelle und sogar Kultpyramide<sup>256</sup>. Aufweg und Taltempel sind jedoch nicht vorgesehen. Dagegen sind die Grabkammern mit Pyramidentexten beschriftet.

Die P. der Königinnen Neit und Iput liegen an der NW-Ecke des Pyramidenbezirkes Phiops' II., die der Königin Udjebten an der SO-Ecke. Die P. der Neit hatte ca. 24 m Seitenlänge und einen Böschungswinkel von 61°<sup>257</sup>. Die Verkleidung aus Tura-Kalkstein ist nur wenige Schichten hoch erhalten. Vielleicht war auch diese P. eine 3stufige Stufenpyramide? Der Eingang liegt auf der Nordseite, wo er durch eine Nordkapelle überdeckt wurde<sup>258</sup>. Ein absteigender Gang von 8 m und eine Blockade aus Granit sind vereinfacht aus dem kgl. Pyramidengrab übernommen. Auch die Grabkammern, ein Sargraum im Westen und ein östlicher, schmaler Magazinraum (Entsprechung des Nischenraums in der Königspyramide?) sind dem Schema der Königspyramide angepaßt. In dem Sargraum, der ca. 6 m × 3 m mißt, standen gegen die mit einer Palastfassade dekorierte Westwand ein Granitsarg und der Kanopenkasten.

Die Neben- oder Kultpyramide mißt nur 5,25 m = 10 Ellen an der Basis. Die Kammer war gefüllt mit Scherben von Gebrauchskeramik, die darauf hinweist, daß die Kultpyramide als Magazin für die jenseitige Versorgung der Königin angesehen worden ist<sup>259</sup>.

Die P. der Königinnen Iput und Udjebten gleichen formal der der Neit auch in der kultischen Ausstattung, die Maße der P. differieren nur gering. Bemerkenswert ist, daß die Königinnenpyramiden zwar Totentempel mit einem Raumprogramm

besitzen, das mit Totenopferraum mit Scheintür, den Statuenkapellen sowie dem offenen Opferhof ganz offensichtlich dem kgl. Totentempel nachgestaltet ist, daß aber die Orientierung der einzelnen Raumeinheiten sich von dem königlichen Vorbild unterscheidet. Im Gegensatz dazu folgt das Muster der Pyramideninnenräume, der Nordkapelle und der Kultpyramide an der Südostecke der Grabpyramide genau dem Muster der Königs-  
pyramide.

Zu den Tempelanlagen an den Pyramiden s. ausführlich unter dem Stichwort \*Totentempel.

<sup>1</sup>  $\pi\rho\alpha\mu\acute{\iota}\varsigma$  vielleicht in Anspielung auf eine kegelförmige Brotart  $\pi\rho\alpha\mu\acute{o}\upsilon\varsigma$ ; die Benennung könnte aber auch vice versa entstanden sein; vgl. auch Griffith, in: PSBA 16, 1894, 237–238. K. Lang, in: Anthropos 18–19, 1923–24, 551f.; 60, 1965, 844 leitet das Wort P. von  $p\text{-}m\text{-}r$ , „Die Pyramide“, ab. – <sup>2</sup> Ableitung von dem Verbum  $j\text{-}r$  „aufsteigen“ ist wegen des dann anzusetzenden Verlustes des  $\epsilon$  kaum möglich: Edwards, Pyramids, 238. – <sup>3</sup> Vito Maragioglio und Celeste Rinaldi, Architettura delle Piramidi Menfite II, Rapallo 1963, 55 ff., Tf. 8–11 und Addenda 14–15. Zu den Pyramiden von el-\*Kula, \*Ombos, \*Saujet el-Meitin und \*Seila vgl. Dreyer und Kaiser, in: MDAIK 36, 1980, 43–59. – <sup>4</sup> Dreyer und Kaiser, a.a.O., 43–44. 277–280. – <sup>5</sup> Loc. cit., 45. – <sup>6</sup> Loc. cit., 45–47. – <sup>7</sup> Hierakonpolis I, 6 von Qubell erwähnt, wiederentdeckt von Nabil Swelim, vgl. MDAIK 36, 1980, 47–48 und MDAIK 38, 1982 (i. Dr.). – <sup>8</sup> Dreyer und Kaiser, a.a.O., 48–49. – <sup>9</sup> Loc. cit., 44–50. – <sup>10</sup> Descr. V, 27. Vielleicht ist hierzu auch die P. und Umgebung von ed-Deir bei Abu Roasch zu rechnen: PM III<sup>2</sup>, 1,9. – <sup>11</sup> Dreyer und Kaiser, a.a.O., 55–59. – <sup>12</sup> Dagegen spricht letztlich nicht einmal die Lage von Seila, das zwar noch auf dem Wüstenriff zwischen Niltal und Fajjum liegt, von dort aus aber den ohne Zweifel auch im AR fruchtbaren östlichen Teil des Fajjumbeckens beherrscht und von dort gesehen werden kann. Bemerkenswert ist in diesem Zusammenhang, daß auch die Grabpyramiden der 3. Dyn. durchwegs massiv sind und über dem eigentlichen Grab errichtet sind, das in den Felsboden versenkt und durch einen Gang von außerhalb der Pyramidengrundfläche her erreicht wird. – <sup>13</sup> Stadelmann, in: LÄ s. v. „Pyramidenstadt“ sowie in: RdE 33, 1981, i. Dr. – <sup>14</sup> George A. Reisner, The Development of the Eg. Tomb, Cambridge Mass. 1936; Ricke, Bemerkungen ARI; Helck, in: RE XXXIII. 2 s. v. Pyramiden, Sp. 2170. Bedenken dagegen, besonders gegen die Herleitung der P. vom nomadischen, o.äg. Hügelgrab bei Lauer, in: MDAIK 15, 1957, 148–165 und ders., Histoire monumentale des pyramides d’Egypte I, BE 39, 1962. – <sup>15</sup> Kaiser, in: MDAIK 37, 1981, 446–454. – <sup>16</sup> Petrie, RT II, 7–11; vgl. auch Kemp, in: JEA 52, 1966, 18 Anm. 8; jedoch wurde dieses Grabungsergebnis bisher nie richtig beachtet und gedeutet, vgl. Kaiser, in: MDAIK 37, 1981, 248. – <sup>17</sup> Emery, Hemaka; ders., Hor-Aha; ders., Tombs of the First Dynasty I–III. – <sup>18</sup> Unabhängig davon, ob diese Gräber als Königsgräber (Emery, op. cit.; Ricke, op. cit.; Lauer, in: MDAIK 25, 1969, 79–84, und ders., in: BIFAO 80, 1980, 45–67) oder Prinzen- bzw. Beamtengräber (Kees, in: OLZ 52,

1957, 12–20; Helck, in: ZDMG 103, 1953, 354; ders., Geschichte, 37, Anm. 2; Kaplony, Inschriften I, 68–70; II, 733. 996–997; Kemp, in: Antiquity 41, 1967, 22–32; vgl. auch D. Arnold, in: LÄ III, 496 ff.) angesehen werden. Der von Kaiser, in: MDAIK 37, 1981, 246–54 geschilderte Befund macht m. E. die Frage eines abydenischen Scheingrabes wieder sehr brisant. – <sup>19</sup> Lauer, in: MDAIK 15, 1957, 154–155; und ders., Hist. mon. I, 17, fig. 8. – <sup>20</sup> Emery, Tombs of the First Dynasty II, 171, und Tf. 57–65. – <sup>21</sup> Ibid., pl. 60, Grab 3503; Hor-Aha 18 und Tf. 8. – <sup>22</sup> Emery, Tombs of the First Dynasty III, 42, Tf. 40. 44. 66, 67–68. – <sup>23</sup> Ibid., 5–36 und Tf. 2–39 und Lauer, in: BIFAO 80, 1980, 45–67 mit Hinweis auf den Totentempel nördlich der Djoserpyramide. – <sup>24</sup> Emery, Tombs of the First Dynasty I, 82–94 und Tf. 21–35. – <sup>25</sup> Lauer, Pyramide à Degrés I, 185–86. – <sup>26</sup> Lauer, Hist. Mon., 183–86. – <sup>27</sup> Eventuell sogar nach dem Tod des Königs. – <sup>28</sup> PM III<sup>2</sup>, 2, 613–614. – <sup>29</sup> Lauer, in: BIFAO 80, 1980, 48–49. – <sup>30</sup> PM III<sup>2</sup>, 2, 417; Spencer, in: Or 43, 1974, 3–4; Maragioglio und Rinaldi, Architettura II, 1963, 53 und Tf. 7. – <sup>31</sup> So Lauer, in: Or 35, 1966, 446–447; Spencer, in: Or 43, 1974, 3–4. – <sup>32</sup> Nabil Swelim, Some Problems on the History of the 3. Dynasty, Chapter II, 3. Ungedruckte Dissertation 1981. – <sup>33</sup> PM III<sup>2</sup>, 399. Die Identifizierung von Netjerichet und Djoser wird von Nabil Swelim, op. cit., Chapt. IV, angezweifelt. Zum Namen des Baues  $q\text{-}b\text{-}h\text{-}w\text{-}n\text{-}t\text{-}r\text{-}w$  vgl. Kaiser, in: MDAIK 25, 1969, 20 Anm. 4 und Stadelmann, in: BIFAO 81, 1981, 163. – <sup>34</sup> Lauer, Pyramide à Degrés I, 12–26 und II, Tf. 7–9; ders., Hist. Mon. I, 65–74. Zu den Bauphasen des Pyramidenbezirks Kaiser, in: MDAIK 25, 1969, 1–21. Die Feststellung weiterer Bauphasen durch Jürgen Brinks, Die Entwicklung der kgl. Grabanlagen des AR, HÄB 10, 11 ff. erbringt nur theoretische Ergebnisse. – <sup>35</sup> Die Zuschreibung der 1. Bauphase der Mastaba M1–M2 an einen Vorgänger (Sanacht, so Lauer, in: RAr 47, 1956, 18–19 und Hist. Mon., 67 und Anm. 5) ist aus zwei Gründen unwahrscheinlich: a) im Raum B der Galerie III findet sich bereits ein Siegelabdruck mit dem Namen des Netjerichet: Lauer, Pyramide à Degrés I, 53. Diese Galerie ist aber durch M3 überbaut, wurde also sicher schon in der Phase M1–M2 angelegt. Die Begrenzungsstelen des Bezirks, die sicher der ersten Umfassung zuzuordnen sind (Lauer, Pyramide à Degrés I, 187–189) tragen den Horusnamen Netjerichet; b) es gibt kein gesichertes Königsgrab des AR, das von einem Nachfolger übernommen oder usurpiert worden wäre, vgl. Stadelmann, in: MDAIK 38, 1982, i. Dr. – <sup>36</sup> Nach den Titeln auf dem in Anm. 35 genannten Siegelabdruck zu erschließen: Lauer, Pyramide à Degrés I, 53. – <sup>37</sup> Op. cit., 10–13. – <sup>38</sup> Ibid., 13–14, Maße in Kap. IV, 238–242. – <sup>39</sup> Ibid., 14–16. – <sup>40</sup> Ibid., 46 ff. und II, Tf. 16. – <sup>41</sup> Ibid., 15–16. – <sup>42</sup> Ibid., 16 und Tf. 103, sowie Hist. Mon., 71 und Tf. 7 sowie Tf. 5, 2. – <sup>43</sup> Lauer, Pyramide à Degrés I, 27 ff. – <sup>44</sup> Ibid., 27–30. – <sup>45</sup> Ibid., 31–33 und II, Tf. 18. – <sup>46</sup> Ibid., 39 Nr. 102–104 und Hist. Mon., 75 und Abb. 36; derselbe Befund im Südgrab: ders., Pyramide à Degrés I, 124–125. – <sup>47</sup> Lauer, Hist. Mon., 75 und Anm. 1; ders., Pyramide à Degrés I, 33. – <sup>48</sup> Lauer, Pyramide à Degrés I, 34–38. – <sup>49</sup> Ibid., 39, Abb. 20 und II, Tf. 15; zu den blauen Kammern: ibid., 34–39 und II, Tf. 34–37; ders., Hist. Mon., 76–79. – <sup>50</sup> Lauer, Pyramide à Degrés

I, 35; Firth-Quibell, Step Pyramid I, 4–6. 58–60; II, Tf. 38–45; Ricke, Bemerkungen AR I, 102–104. – <sup>51</sup> Lauer, Pyramide à Degrés I, 35; ders., Hist. Mon., 80 und Anm. 3. Zur o. äg. Krone auf der südlichen „Stele“ vgl. ders., in: MonPiot 49, 1957, 1–15; Kees, in: NAWG 1929, 57–64. – <sup>52</sup> Ricke, Bemerkungen AR I, 102–104; Helck, in: RE XXIII, 2177–2178. – <sup>53</sup> Lauer, Hist. Mon., 104, Anm. 1, bemerkt expressis verbis, daß sich keine Spur einer Kultstätte im Osten von P<sub>2</sub> gefunden habe, gegen Ricke, op. cit., 104–105 und II, 26–28. – <sup>54</sup> Kaiser, in: MDAIK 25, 1969, 6 ff. und Abb. 4. – <sup>55</sup> Lauer, Pyramide à Degrés I, 112–129; ders., Hist. Mon., 110–117; Kaiser, in: MDAIK 25, 1969, 9. 17. – <sup>56</sup> Lauer, Pyramide à Degrés I, 130–145 und II, Tf. 55 ff.; ders., Hist. Mon., 144–148; Ricke, Bemerkungen AR I, 84–89; andere Interpretationen geben Montet, in: CRAIBL 1955, 48–55 und Helck, in: RE XXIII, 2182–83. – <sup>57</sup> Lauer, Pyramide à Degrés I, 154–177; ders., Hist. Mon., 154–169; Ricke, Bemerkungen AR I, 96–98. – <sup>58</sup> Lauer, Pyramide à Degrés I, 178–186; Helck, in: RE XXIII, 2183. – <sup>59</sup> Lauer, op. cit. I, 94–112; ders., Hist. Mon., 117–142; Ricke, Bemerkungen AR I, 106–107; II, 104–106; Helck, in: RE XXIII, 2184–85. – <sup>60</sup> Lauer, Pyramide à Degrés I, 103. – <sup>61</sup> Ibid., 104–105. – <sup>62</sup> Firth-Quibell, Step Pyramid II, Tf. 40–42; Lauer, in: MonPiot 49, 1957, 1 ff.; Kees, in: NAWG 1929, 57–64. – <sup>63</sup> Lauer, Pyramide à Degrés I, 99; Ricke, Bemerkungen AR II, 105–106; Helck, in: RE XXIII, 2184. – <sup>64</sup> Lauer, Pyramide à Degrés I, 111–112; ders., Hist. Mon., 131–142. – <sup>65</sup> Ricke, Bemerkungen AR I, 106. – <sup>66</sup> Firth-Quibell, Step Pyramid I, 18–20 sieht im Südgrab noch ein Notgrab für das unfertige Pyramidengrab, später, in: ASAE 28, 1928, 86 Beziehungen zum Sedfest: Helck, in: RE XXIII, 2184–85. – <sup>67</sup> Eine Beisetzung der Ka-Statue erwägt Altenmüller, in: MDAIK 28, 1972, 3 ff. – <sup>68</sup> So schon Lauer, Hist. Mon., 133, Anm. 2. Altenmüllers Gegenargumentation in: MDAIK, 28, 1972, 3–5. Gegenüber einem Statuenbegräbnis in Form der Ka-Statue muß eingewandt werden, daß in den Taltempeln von Abydos keine Statuengräber gefunden worden sind, zum andern das Südgrab sich in gerader Entwicklungslinie weiterverfolgen läßt (s.u.) vor allem – entgegen Altenmüllers Feststellung S. 4 – bei Snofru in Meidum und Dahschur. – <sup>69</sup> Lauer, Pyramide à Degrés I, 17–18; Maße 163 Ellen × 147 Ellen. – <sup>70</sup> Ibid., 17–18 und 79. – <sup>71</sup> Ibid., 18–26; dabei wurde auch der in den Grabschacht absteigende Gang überdeckt und mußte durch einen vorläufigen Abgang, der in einen der Höfe des Pyramiden-Tempels mündet, ersetzt werden (b). Der nördliche Gang ins Pyramideninnere ist aus saitischer Zeit, ebenso wie die Überzeichnung der Reliefs der „Stele“. – <sup>72</sup> Kaiser, in: MDAIK 25, 1969, 6–21. – <sup>73</sup> Lauer, Pyr. à Degrés I, 113–129; Hist. Mon., 110–115. Lauer (Or 36, 1967, 245–246) wendet sich gegen die m.W. erstmals von Maragioglio und Rinaldi, Architettura III, 52 vorgebrachte Deutung der Kolonnade. Bemerkenswert ist dabei die Feststellung Lauers (Pyramide à Degrés I, 115–116) einer offenen Eingangshalle einer älteren Bauphase. – <sup>74</sup> Kaiser, loc. cit., 17. – <sup>75</sup> Lauer, Pyr. à Degrés I, 145–152; ders., Hist. Mon., 148–152; Ricke, Bemerkungen AR I, 89–99. – <sup>76</sup> Ricke, Bemerkungen AR I, 88; II, 36–39; Lauer, Pyr. à Degrés, 155, denkt an eine Kapelle des Königs mit zwei Prinzessinnen. – <sup>77</sup> Vgl. Anm. 53. –

<sup>78</sup> Lauer, Pyr. à Degrés I, 72–81; Ricke, Bemerkungen AR I, 101–2, sieht darin den Palast; vgl. dagegen Lauer, Hist. Mon., 98–105, und überzeugend ders., in: BIFAO 80, 1980, 45–67, mit Nachweis der architektonischen Entwicklung des nördlichen Totentempels seit der 1. Dyn. unter \*Qaa. Der Totentempel nördlich der Mastaba 3505 ist wohl der stärkste Beleg für die Annahme, daß die Könige der 1. Dyn. in Saqqara bestattet waren. – <sup>79</sup> Massivartig wie der Tempel und der Serdab der 1. Bauphase nördlich der M<sub>3</sub> und P<sub>1</sub>; vgl. Lauer, Pyr. à Degrés I, 94–96; Ricke, Bemerkungen AR II, 106; Lauer, Hist. Mon., 117; Helck, in: RE XXIII, 2184. – <sup>80</sup> Kaiser, loc. cit., 7 und Abb. 4; Altenmüller, in: MDAIK 28, 1972, 7 ff. – <sup>81</sup> Kees, in: ZÄS 88, 1963, 97–113. – <sup>82</sup> Altenmüller, loc. cit., 7 ff.; dagegen Stadelmann, in: ASAE, i. Dr. – <sup>83</sup> Der Altar könnte auch ein Podest für einen geplanten Sedfestkiosk gewesen sein, dem die Höfe und die Magazine zugeordnet waren. Zur Form vgl. den Altar im Südhof (Lauer, Pyr. à Degrés I, 179). Zum Nordhof generell Lauer, ibid., 183–86. – <sup>84</sup> Lauer zuletzt in: Propyläen Kunstgeschichte 15 (ed. Vandersleyen), 1975, 113–114. – <sup>85</sup> Ricke, Bemerkungen AR I und II, passim. – <sup>86</sup> Helck, in: RE XXIII, 2184; ders., in: ArOr 20, 1952, 72–85 und in: MDAIK 28, 1972, 95–99. – <sup>87</sup> Kaiser, in: MDAIK 25, 1969, 7–21. – <sup>88</sup> Loc. cit., 21. – <sup>89</sup> Vgl. Anm. 73. – <sup>90</sup> Stadelmann, in: MDAIK 29, 1973, 242. – <sup>91</sup> PM III<sup>2</sup>, 415–417; Helck, in: RE XXIII, 2186–88. – <sup>92</sup> Zakaria Goneim, Horus Sekhem-khet, The Unfinished Step Pyramid at Saqqara I, Excavation at Saqqara 23, Kairo 1957, 2–4; Lauer, Hist. Mon., 183–186; Maragioglio und Rinaldi, Architettura II, 13–19 und Addenda I + II; Lauer, in: RdE 20, 1968, 97 ff. und fig. 1. – <sup>93</sup> Zakaria Goneim, loc. cit., 8–11; Lauer, loc. cit., 186–187; Maragioglio und Rinaldi, Architettura II, 19–21. – <sup>94</sup> Zakaria Goneim, loc. cit., 8; Maragioglio und Rinaldi, Architettura II, 20 und 38. – <sup>95</sup> Zakaria Goneim, loc. cit., 18–20; Lauer, Hist. Mon., 193–201; Maragioglio und Rinaldi, Architettura II, 21 ff., bes. 26, und Addenda I, 4–5. – <sup>96</sup> Zakaria Goneim, loc. cit., 12–13 und 15–16; Maragioglio und Rinaldi, Architettura II, 22–24. – <sup>97</sup> Zakaria Goneim, loc. cit., 13 und 21–22; Lauer, Hist. Mon., 206; zum Fund: Maragioglio und Rinaldi, Architettura II, 23 und Add. 9–10. – <sup>98</sup> Lauer, in: RdE 20, 1968, 97–107; ders., Saqqara, The Royal Cemetery of Memphis, London 1976, 138–139. – <sup>99</sup> Zakaria Goneim, loc. cit., 11; Lauer, Hist. Mon., 187; Maragioglio-Rinaldi, Architettura II, 26–27. – <sup>100</sup> Lauer, Hist. Mon., 185–86; Stock, in: Revue du Caire XXXIII, Nr. 175, 1955, 94–95; Maragioglio-Rinaldi, Architettura II, 36–37. – <sup>101</sup> PM III<sup>2</sup>, 313; Helck, in: RE XXIII, 2188–89. – <sup>102</sup> Lauer, Hist. Mon., 209–211, gegen Reisner, Tomb Development, 134–136 und 356. – <sup>103</sup> Dows Dunham, Zawiyet El Aryan, Boston 1978, 29. 34; Helck, in: RE XXIII, 2188; dagegen Nabil Swelim, loc. cit. (s. Anm. 32), 79. – <sup>104</sup> Maße unsicher nach Reisner, Tomb Development, 134–135; vgl. aber Lauer, Hist. Mon., 206–208 und Maragioglio und Rinaldi, Architettura II, 42–43. Eine Kalkstein-Verkleidung fehlt, was den unfertigen Bauzustand unterstreicht. – <sup>105</sup> Maragioglio und Rinaldi, Architettura II, 45; der Baufortschritt bei der Pyramide erlaubt analog zu der des Sechemchet den Schluß, daß die Umfassung zumindest angefangen war. Nabil Swelim,

- loc. cit. (s. Anm. 32), chapt. II 3D, macht den interessanten Vorschlag, in der von Dunham, loc. cit., 29, erwähnten Mastaba Z 500 den Totentempel zu erkennen. — <sup>106</sup> Das Fehlen eines Sarkophages ist nicht unbedingt aus dem unfertigen Zustand zu erklären, da bei Sechemchet auch schon ein Alabastersarkophag vorhanden war. Andererseits könnte ein Sarkophag bei einem Korridorgrab auch noch in einer späteren Bauphase eingebracht worden sein, im Gegensatz zu den späteren Pyramidengräbern. — <sup>107</sup> PM III<sup>2</sup>, 312–313; Helck, in: RE XXIII, 2190. — <sup>108</sup> Maße nach Maragioglio und Rinaldi, *Architettura VI*, Tf. 3. — <sup>109</sup> Barsanti, in: ASAE 7, 1906, 285. — <sup>110</sup> Barsanti, in: ASAE 7, 1906, 266–281; Černý, in: MDAIK 16, 1958, 25–27; Lauer, in: RdE 14, 1962, 21–36; ders., in: CRAIBL 1962, 290–310; Nabil Swelim, op. cit. (s. Anm. 32), 131ff. — <sup>111</sup> LD I, 32; Barsanti, in: ASAE 7, 1906, 260–286; 8, 1907, 201–207; Maragioglio und Rinaldi, *Architettura VI*, 16–26. — <sup>112</sup> Reisner, *Tomb Development*, 151–153; Helck, in: RE XXIII, 2190; Lauer, in: CRAIBL 1962, 290–310; ders., in: RdE 14, 1962, 21–36. Ausführlich diskutiert und der 3. Dyn. zugewiesen von Nabil Swelim, op. cit. (s. Anm. 32), Chapt. III. — <sup>113</sup> Die Angaben nach dem Tagebuch von Firth, siehe Jocelyne Berlandini, in: RdE 31, 1979, 8–9 und Maragioglio und Rinaldi, *Architettura VIII*, 58–60 mit Tf. 9, die aber eine Datierung in die 5. Dyn. befürworten (s. u.). — <sup>114</sup> PM IV, 89; Petrie, *Medum*, London 1892; Petrie, MacKay und Wainwright, *Meydum and Memphis III*, London 1910; Petrie, *Gerzeh and Mazghuneh*, London 1912; Alan Rowe, *The Eckley B. Cox Expedition Excavations at Meydum 1920–30*, *Museum of the University of Pennsylvania, The Museum Journal* 22, 1931; Ludwig Borchardt, *Die Entstehung der Pyramide an der Baugeschichte der Pyramide bei Mejdum nachgewiesen*, Beiträge Bf 1, 1928; Helck, in: RE XXIII, 2190–2193; Maragioglio und Rinaldi, *Architettura III*, 6ff. — <sup>115</sup> Helck, in: SAK 4, 1976, 129–130; Stadelmann, in: MDAIK 36, 1980, 437ff., bes. 443. — <sup>116</sup> Petrie, *Medum*, Tf. 29,6; Stadelmann, in: RdE 33, 1981, i. Dr. — <sup>117</sup> Borchardt, *Entstehung... (s. Anm. 114)*, 10. 39; Maragioglio und Rinaldi, *Architettura III*, 10–11. 37–38. Zu der Katastrophentheorie von Kurt Mendelssohn, in: JEA 59, 1973, 60ff. und ders., *The Riddle of the Pyramids*, London 1974 vgl. Edwards, in: JEA 60, 1974, 251 sowie Davey, in: JEA 62, 1976, 178f. und 63, 1977, 174. — <sup>118</sup> Maße nach Maragioglio und Rinaldi, *Architettura III*, 10ff. — <sup>119</sup> Maße nach Maragioglio und Rinaldi, op. cit. III, 16. — <sup>120</sup> Petrie, *Medum*, 11. — <sup>121</sup> Maragioglio und Rinaldi, *Architettura III*, 22–24. 44. — <sup>122</sup> *Meydum and Memphis III*, 12–13. — <sup>123</sup> Maragioglio und Rinaldi, *Architettura III*, 26–28. 46. — <sup>124</sup> *Ibid.*, 26. — <sup>125</sup> Arnold, in: MDAIK 37, 1981, 15–28 und \*Pyramidenbau. — <sup>126</sup> Stadelmann, in: MDAIK 36, 1980, 441–442. — <sup>127</sup> PM III<sup>2</sup>, 877ff.; und Helck, in: RE XXIII, 2193–97; Stadelmann, in: MDAIK 36, 1980, 437ff. — <sup>128</sup> Stadelmann, in: MDAIK 36, 1980, 440–442. — <sup>129</sup> Zusammenstellung der aufgetretenen Baufehler bei Maragioglio und Rinaldi, *Architettura III*, 60–62 und 66ff. — <sup>130</sup> Zum folgenden: Ahmed Fakhry, *The Monuments of Sneferu at Dahshur I*, Kairo 1959; und Maragioglio und Rinaldi, *Architettura III*, 58ff. — <sup>131</sup> Fakhry, op. cit., 89ff. — <sup>132</sup> Fakhry, op. cit., 74–83 und Appendix durch H. Ricke, ebd., 97ff. — <sup>133</sup> Fakhry, op. cit., 41–42. — <sup>134</sup> Fakhry, op. cit., 75ff. und Appendix. — <sup>135</sup> Fakhry, op. cit., 36ff., und ders., in: MDAIK 31, 1975, 173. — <sup>136</sup> PM III<sup>2</sup>, 876; Helck, in: RE XXIII, 2197–98; und Stadelmann, in: MDAIK 38, 1982, i. Dr. — <sup>137</sup> Maragioglio und Rinaldi, *Architettura III*, 124ff. — <sup>138</sup> Batrawi, in: ASAE 51, 1951, 435–440. — <sup>139</sup> Stadelmann, in: MDAIK 38, 1982, i. Dr. — <sup>140</sup> PM III<sup>2</sup>, 10–19; Helck, in: RE XXIII, 2198–2203; Georges Goyon, *Le secret des batisseurs des grandes pyramides*, Paris 1977. — <sup>141</sup> Goyon, op. cit., 105–8; Maragioglio und Rinaldi, *Architettura IV*, 12. — <sup>142</sup> Maragioglio und Rinaldi, *Architettura IV*, 14–22; William M. Flinders Petrie, *The Pyramids and Temples of Gizeh*, London 1883; Brinks, in: GM 48, 1981, 17–23; Goyon, in: BIFAO 78, 1978, 405–413; Helck, in: RE XXIII, 2199. — <sup>143</sup> Vgl. Arnold, in: MDAIK 37, 1981, 17–20. — <sup>144</sup> Vyse, *Operations (s. Lit.)* 3 vol.; William M. Flinders Petrie, *The Pyramids and Temples of Gizeh*, London 1883; Borchardt, *Längen und Richtungen der vier Grundkanten der großen Pyramiden bei Gise*, Beiträge Bf 1; ders., *Einiges zur 3. Bauperiode der großen Pyramide bei Gise*, Beiträge Bf 1; ders., *Gegen die Zahlenmystik der großen Pyramide bei Gise*, Berlin 1922; Maragioglio und Rinaldi, *Architettura IV*. — <sup>145</sup> Borchardt, *Längen und Richtungen (s. Anm. 144)*, 1ff.; Maragioglio und Rinaldi, *Architettura IV*, 22ff. — <sup>146</sup> Maße im folgenden nach Maragioglio und Rinaldi, *Architettura IV*, 26ff. und Tf. 2ff. — <sup>147</sup> Der Schnittpunkt der beiden Gangsysteme weist m. E. keinen Sprung auf; es kann auch kaum eine Bauunterbrechung gegeben haben. Der Plan der 3 Kammern in Dahschur-Nord weist eine gewisse Parallele auf: auch dort verläuft die Mittelachse durch die Vorkammer, die in Gisa der 2. Kammer, während die große Galerie der 1. Kammer entspricht. Die Anlage dieser Kammer als aufsteigende Galerie ist technisch und aus Sicherheitsgründen bedingt. — <sup>148</sup> PM III<sup>2</sup>, 11–12; Lauer, in: ASAE 46, 1947, 246ff., und 49, 1949, 116–123; Maragioglio und Rinaldi, *Architettura IV*, Tf. 9 und 10 und S. 60–64; Goyon, *Le secret*, 235–39 und fig. 93, rekonstruiert eine unwahrscheinlich hohe Stele. — <sup>149</sup> Junker, *Giza X*, 9–12; dagegen kritisch: Maragioglio und Rinaldi, *Architettura IV*, 74 und Obs. 54. — <sup>150</sup> PM III<sup>2</sup>, 16–17; Maße nach Maragioglio und Rinaldi, *Architettura IV*, 76ff. — <sup>151</sup> PM III<sup>2</sup>, 179–182. — <sup>152</sup> PM III<sup>2</sup>, 16–18. — <sup>153</sup> Maragioglio und Rinaldi, *Architettura IV*, 68–70. — <sup>154</sup> PM III<sup>2</sup>, 179ff. — <sup>155</sup> PM III<sup>2</sup>, 47ff.; Helck, in: ZÄS 81, 1956, 62–65. — <sup>156</sup> PM III<sup>2</sup>, 1–3; Helck, in: RE XXIII, 2203–4; Nabil Swelim, op. cit. (s. Anm. 32), Chapt. III. — <sup>157</sup> Macramallah, in: ASAE 32, 1932, 161–173; LD Text I, 22; PM III<sup>2</sup>, 9; Nabil Swelim, op. cit., chapt. II E. — <sup>158</sup> Reisner, *Giza Necropolis I*, 28ff.; St. Smith, in: Reisner, *Giza Necropolis II*; dagegen Helck, *Geschichte*<sup>2</sup>, 60. — <sup>159</sup> Maragioglio und Rinaldi, *Architettura V*, 16–18 und Tf. 3, fig. 2 schlagen ein dreifaches Giebeldach vor, das so jedoch erst in der 5. Dyn. belegt ist. — <sup>160</sup> Maße und Daten nach Maragioglio und Rinaldi, *Architettura V*, 12ff. — <sup>161</sup> PM III<sup>2</sup>, 19–26; Helck, in: RE XXIII, 2204–9. — <sup>162</sup> Maragioglio und Rinaldi, *Architettura V*, 44ff., 116–118; Edwards, *Pyramids of Egypt (s. Lit.)*, 119 glaubt, daß die Pyramide bei gleicher Größe ursprünglich weiter nördlich geplant gewesen sei. Uvo Hölscher, *Das Grabdenkmal des Königs Chephren*, Leipzig 1912, 31–32 nimmt eine kleinere Pyramide an, die später erweitert

worden wäre. Maßangaben im folgenden nach Maragioglio und Rinaldi, *Architettura V*, 46ff. – <sup>163</sup> Maragioglio und Rinaldi, *Architettura V*, 116. – <sup>164</sup> Ahmed Hafez Abdel 'Al, in: *ASAE* 62, 1977, 103–120 und Tf. 1–15; Maragioglio und Rinaldi, *Architettura V*, 90–91. – <sup>165</sup> Hölscher, *Chephren*, 36 und 70. – <sup>166</sup> Hölscher, *Chephren*, 33–34; Goyon, *Le secret* (s. Anm. 140), 105ff.; Petrie, *Pyramids*, Tf. 4. – <sup>167</sup> Petrie, op. cit., 100ff.; Hölscher, *Chephren*, 69; Maragioglio und Rinaldi, *Architettura V*, 94–96. – <sup>168</sup> Hölscher, *Chephren*, 50ff.; und Maragioglio und Rinaldi, *Architettura V*, 64ff.; *PM III*<sup>2</sup>, 20–21. – <sup>169</sup> *PM III*<sup>2</sup>, 19–20; Hölscher, *Chephren*, 37ff.; Ricke, *Harmachistempel*, Beiträge Bf. 10; Maragioglio und Rinaldi, *Architettura V*, 76ff. – <sup>170</sup> *PM III*<sup>2</sup>, 26–35; Helck, in: *RE XXIII*, 2209–14. – <sup>171</sup> Maße nach Maragioglio und Rinaldi, *Architettura VI*, 32ff. – <sup>172</sup> Petrie, *Pyramids*, Kap. X. – <sup>173</sup> Maragioglio und Rinaldi, *Architettura VI*, 34. – <sup>174</sup> Vgl. dazu Maragioglio und Rinaldi *Architettura VI*, 34–38. – <sup>175</sup> Vgl. aber Maragioglio und Rinaldi, *Architettura VI*, 46–48. – <sup>176</sup> Vyse, *Operations* (s. Lit.) II, 86; *Holzstarg*: 93–95. – <sup>177</sup> Z. B. Betten und Zelstangen des Mumifizierungszeltes ähnlich denen im Grab der Hetepheres. – <sup>178</sup> Ricke, *Bemerkungen AR II*, 122–126. Die Annahme, daß Schepseskaf die P. des Mykerinos umgebaut und das untere Kammersystem angelegt habe, ist durch nichts bewiesen. Bei der kurzen Regierungszeit des Schepseskaf muß man sich fragen, ob er neben der pietätvollen Fertigstellung des Totentempels und seines eigenen Grabbaues Zeit gehabt hat, auch noch eine totale Änderung des Gang- und Kammersystems in der P. seines Vorgängers vorzunehmen. – <sup>179</sup> Helck, in: *RE XXIII*, 2211. – <sup>180</sup> Ricke, op. cit., 108–110. – <sup>181</sup> *PM III*<sup>2</sup>, 34–35. – <sup>182</sup> Ricke, op. cit., 126; vergleichbar ist vielleicht das Begräbnis im Südgrab des Sechemchet, vgl. oben Sp. 1216. – <sup>183</sup> Maragioglio und Rinaldi, *Architettura VI*, 128; Ricke, op. cit., 126 und Anm. 277. – <sup>184</sup> *PM III*<sup>2</sup>, 433–434; Helck, in: *RE XXIII*, 2215–2218. – <sup>185</sup> Maße nach Maragioglio und Rinaldi, *Architettura VI*, 134ff. – <sup>186</sup> So Lauer, in: *CRAIBL* 1962, 290–310 und in: *RdE* 14, 1962, 21–36; Maragioglio und Rinaldi, *Architettura V*, folgen darin. Dagegen Nabil Swelim, op. cit., chapt. III, 3. – <sup>187</sup> Ricke, *Bemerkungen AR II*, 55ff. – <sup>188</sup> Maragioglio und Rinaldi, *Architettura VI*, 170. – <sup>189</sup> *PM III*<sup>2</sup>, 288–289. – <sup>190</sup> Maße nach Maragioglio und Rinaldi, *Architettura VI*, 168ff. – <sup>191</sup> Maragioglio und Rinaldi, *Architettura VI*, 172. – <sup>192</sup> Selim Hassan, *Giza IV*, 26. – <sup>193</sup> *PM III*<sup>2</sup>, 397–98; Helck, in: *RE XXIII*, 2218–20. – <sup>194</sup> Die Verlegung der Nekropole von Gisa nach Saqqara durch Schepseskaf war offenbar nicht definitiv, da die Stufenpyramide der Chentkaus in Gisa nach der Entwicklung der Innenräume später als die Mastaba des Schepseskaf erbaut worden sein muß, vielleicht während einer Regentschaft der Chentkaus (?). – <sup>195</sup> So Edwards, *Pyramids*, 137; Lauer, in: *BSFE* 15, 1954, 13 gibt topographische Gründe an; Ricke, *Bemerkungen AR II*, 68 religiöse des Sonnenglaubens. – <sup>196</sup> Altenmüller, in: *MDAIK* 28, 1972, 9–10; dagegen Stadelmann, in: *ASAE* (i. Dr.). – <sup>197</sup> Ricke sieht darin eine Hinwendung an den Sonnenkult: *Bemerkungen AR II*, 65ff.; dagegen Lauer, in: *BSFE* 15, 1954, 13 und in: *ASAE* 53, 1955, 119–133. – <sup>198</sup> Maße im folgenden nach Perring, *Pyramids III* (s. Lit.), Tf. 9; Lauer, in: *ASAE* 53, 1955, 119ff. und Maragioglio und Rinaldi, *Architettura*

*VII*, 10ff. – <sup>199</sup> *PM III*<sup>2</sup>, 334–335; Helck, in: *RE XXIII*, 2220–21. – <sup>200</sup> Maße nach Maragioglio und Rinaldi, *Architettura VII*, 44ff.; Vyse, *Operations III*, 17ff.; Borchardt, *Sahure I*, 27–29, 73–75. – <sup>201</sup> *PM III*<sup>2</sup>, 340; Helck, in: *RE XXIII*, 2224. – <sup>202</sup> Borchardt, *Neferirkere*, 39–40; 6 Schalen und Kern nach Leslie V. Grinsell, *Egyptian Pyramids*, Gloucester 1947, 125. – <sup>203</sup> Maragioglio und Rinaldi, *Architettura VII*, 112–6, 144–146; Perring, *Pyramids III*, 19. – <sup>204</sup> Borchardt, *Neferirkere*, 39. – <sup>205</sup> Maragioglio und Rinaldi, *Architettura VII*, Tf. 11 Abb. 5. – <sup>206</sup> Borchardt, *Neferirkere*, 45. – <sup>207</sup> Borchardt, *Sahure I*, 145–146, als Doppelmastaba bezeichnet. – <sup>208</sup> *PM III*<sup>2</sup>, 340; Helck, in: *RE XXIII*, 2225–26. – <sup>209</sup> Verner, in: *ZÄS* 107, 1980, 158ff. zu Chentkaus. Zu geophysikalischen Messungen an der P. s. ibid. 108, 1981, 77–81. Die Grabungskampagne 1981 hat den endgültigen Beweis erbracht, daß die unfertige P. dem Neferere gehörte. Vgl. jetzt Verner, in: *BSFE* 91, 1981, 12–14. – <sup>210</sup> *PM III*<sup>2</sup>, 338–339; Maragioglio und Rinaldi, *Architettura VIII*, 8–14, 40–42; Helck, in: *RE XXIII*, 2226–29. – <sup>211</sup> Borchardt, *Neuserre*, 100. – <sup>212</sup> *Ibid.*, 101–102. – <sup>213</sup> *Ibid.*, 103–108. – <sup>214</sup> *Ibid.*, 108. – <sup>215</sup> *Ibid.*, 108–109, Königinnenpyramide. – <sup>216</sup> Helck, in: *RE XXIII*, 2229. – <sup>217</sup> Borchardt, in: *ZÄS* 42, 1905, 9. – <sup>218</sup> Stadelmann, in: *MDAIK* 38, 1982, i. Dr. – <sup>219</sup> Maragioglio und Rinaldi, *Architettura VIII*, 58–62 und Tf. 9. – <sup>220</sup> Maragioglio, Rinaldi und Jocelyne Berlandini, in: *RdE* 31, 1979, 3–28. – <sup>221</sup> Siehe oben unter C 5. – <sup>222</sup> *PM III*<sup>2</sup>, 424; Helck, in: *RE XXIII*, 2229–30; Maragioglio und Rinaldi, *Architettura VIII*, 64–74, 90–94. – <sup>223</sup> Der Baumeister der Pyramidenanlage, *Sudm-jb*, ist durch seine Biographie in seinem Grab in Gisa (G 2370 A) bekannt, *Urk. I*, 59ff. – <sup>224</sup> Maße nach Maragioglio und Rinaldi, *Architettura VIII*, 66–74. – <sup>225</sup> Dieser östliche Nischenraum könnte auch schon bei den Abusir-Pyramiden vorhanden gewesen sein. Der ruinöse Zustand der Innenräume dieser P. verbot nur bisher eine genaue Bauaufnahme, die auch diese Frage geklärt hätte. – <sup>226</sup> Maragioglio und Rinaldi bekräftigen, daß sie kein Fragment von Pyramidentexten, auch keine Sternendekoration in den Sargräumen hätten feststellen können, loc. cit., 74. – <sup>227</sup> *PM III*<sup>2</sup>, 421–422; Helck, in: *RE XXIII*, 2230–31; A. Labrousse, Jean-Philippe Lauer und Jean Leclant, *Le temple haut du complexe funéraire du roi Ounas*, *Mission Archéologique de Saqqarah II*, *BdE* 73, 1977, 60ff. – <sup>228</sup> *Ibid.*, Abb. 37. – <sup>229</sup> *Ibid.*, Abb. 38 und S. 70. – <sup>230</sup> Siehe *Plan ibid.*, Abb. 38 und Tf. 41. – <sup>231</sup> *Ibid.*, 60–61. – <sup>232</sup> Zuletzt Winfried Barta, *Die Bedeutung der Pyramidentexte für den verstorbenen König*, *MÄS* 39, 1981; vgl. auch Leclant, in: *CRAIBL* 1977, 269ff. und ders., *Les Textes des Pyramides*, in: *Textes et Langages II*, *BdE* 64.2, 37ff. – <sup>233</sup> Labrousse, Lauer und Leclant, *Ounas* (s. Anm. 227), 47ff. – <sup>234</sup> *Ibid.*, 54–56. – <sup>235</sup> *PM III*<sup>2</sup>, 395–396; Helck, in: *RE XXIII*, 2232–33; Jean-Philippe Lauer und Jean Leclant, *Le temple haut du complexe funéraire du roi Têti*, *Mission Archéologique de Saqqarah I*, *BdE* 51, 1972. – <sup>236</sup> Lauer, in: *BIFAO* 79, 1979, 392; desgleichen Maragioglio und Rinaldi, *Notizie sulle Piramidi di Zedefrà, Zedkarà, Ilesi, Teti*, Turin 1962, Tf. 9. – <sup>237</sup> Lauer und Leclant, *Teti*, 43 und Tf. 21. – <sup>238</sup> *Ibid.*, 37–40; Maragioglio und Rinaldi, *Notizie*, Tf. 10 Abb. 1. – <sup>239</sup> *PM III*<sup>2</sup>, 396–397; Ahmed Fakhry, *The Pyramids*, Chicago 1961, 290–291.

– <sup>240</sup> Maragioglio und Rinaldi, Notizie, Tf. 10. – <sup>241</sup> PM III<sup>2</sup>, 422–423; Helck, in: RE XXIII, 2234–35; Jean-Philippe Lauer, Saqqara (deutsche Ausg.), Bergisch Gladbach 1977, 181 f. – <sup>242</sup> Leclant, in: Fs Edel, Bamberg 1979, 285 ff. – <sup>243</sup> PM III<sup>2</sup>, 425; Lauer, Saqqara (dtsh. Ausg.), 184 ff. – <sup>244</sup> Maße nicht sicher. – <sup>245</sup> Urk. I, 205, 14 ff. – <sup>246</sup> PM III<sup>2</sup>, 429–430; Helck, in: RE XXIII, 2235–38. – <sup>247</sup> Jéquier, Mon. Fun. Pepi II, Vol. I, 6. Verschlussblock mit Inschrift *nh-tjw* in Vol. II, 5–7. – <sup>248</sup> Ibid., Vol. I, 5–6 und Abb. 5. – <sup>249</sup> Ibid., 6–8. – <sup>250</sup> Ibid., 10. – <sup>251</sup> Ibid., 10. – <sup>252</sup> Ibid., 10–13. – <sup>253</sup> Ibid., 2–5; die Blöcke mit Darstellungen sind wieder verwendet gefunden worden. Möglicherweise stammen sie von einer ersten Kapelle, die durch einen späteren Bau ersetzt wurde. – <sup>254</sup> Jéquier, Mon. fun. Pepi II, Vol. II, 8–9. – <sup>255</sup> PM III<sup>2</sup>, 431–433; Helck, in: RE XXIII, 2238–39. – <sup>256</sup> Jéquier, Pyramides des reines Neit et Apout, 10–11. – <sup>257</sup> Ibid., 12–14. – <sup>258</sup> Ibid., 11–12. – <sup>259</sup> Ibid., 10–11.

*Lit.:* John S. Perring, The Pyramids of Gizeh, 3 Bde, London 1839–1842; Richard W. Howard Vyse, Operations carried on at the Pyramids of Gizeh in 1837, 3 Bde, London 1840–42; I.E.S. Edwards, The Pyramids of Egypt, Penguin Ed., London 1947; Leslie V. Grinsell, Egyptian Pyramids, Gloucester 1947; Ahmed Fakhry, The Pyramids, Chicago 1961; Helck, in: RE XXIII, 2170 ff.; Vito Maragioglio und Celeste Rinaldi, L'Architettura delle Piramidi Menfite II–VI, Rapallo 1963–1967; Jean-Philippe Lauer, Histoire monumentale des pyramides d'Egypte I. Les pyramides à degrés, BdE 39, 1962.

R. St.

**Pyramiden, MR und später. A. Erste ZwZt:** Schwache Könige und ein verunsichertes Jenseitsbild bringen die P.-Entwicklung zu vorläufigem Stillstand. Die P. des Ibi<sup>1</sup> in Saqqara-S (8. Dyn.) ist unbedeutend, die Pyr. der Herakleopoliten in Saqqara-N sind noch nicht untersucht<sup>2</sup>. Eine mitteläg. Sonderentwicklung bildet das Königsgrab von \*Dara (*Hwj?*), eine quadratische (Stufen-?) Mastaba

mit abgerundeten Ecken, ohne Kulteinrichtung, vielleicht in der Tradition kgl. Mastabas der 3. Dyn. von \*Beit Challaf. Die \**saff*-Gräber der \*Antef-Könige in El-Târif (11. Dyn.) besaßen keine Pyr.<sup>3</sup> B. MR: Eine Pyr. auf dem Dach des \*Mentuhotep-Tempels von \*Deir el-Bahari läßt sich nicht erweisen<sup>4</sup>. Die Gräber von Mentuhotep *S<sup>nh</sup>-k<sup>2</sup>-R<sup>c</sup>* und *Nb-tjw-R<sup>c</sup>* sind unfertig bzw. unbekannt. Mit der Rückkehr des Königtums nach U. Äg. strebt \*Amenemhet I. in \*Lischt den Anschluß an memphitische Vorbilder des AR an, jedoch erschwert die abgebrochene Tradition den exakten Nachbau eines Pyr.bezirkes des AR. Abweichend sind zumindest die offene \*Aufweg-Straße (s. Mentuhotep-Tempel?), der senkrechte Schacht zur Grabkammer (s. Djoser?) und der Vorgängerbau des Pyr.tempels mit ungewöhnlich vielen Sedfestdarstellungen. Eine N-Kapelle ist nachgewiesen<sup>5</sup>. Der Pyr.kern besteht aus Kalkstein (Abb. 24).

Sesostris I. kehrt als einziger König der 12. Dyn. beim Pyr.bezirk von Lischt zum geschlossenen Aufweg zurück, der außerdem mit Halbstaturen des Königs besetzt ist (s. Mentuhotep-Tempel?)<sup>6</sup>. Er fügt auch eine innere Umfassungsmauer mit Palastfassadendekor ein, eine Neufassung des Abbildes der Nischenmauer-Bezirke der 3. Dyn. Der Pyr.-tempel dürfte exakte Kopie eines Baues der 6. Dyn. mit seinem Bildprogramm sein, unter Weglassung der Magazine im Vortempel. Die Pyr. wird über Gerippe sternförmig verlaufender Mauern aus Kalkstein konstruiert. Der senkrechte Schacht zur Grabkammer wird beibehalten. Auffallend viele Königinnenpyr., N-Kapelle<sup>7</sup> (Abb. 25).

Der Pyr.bezirk \*Amenemhets II. in \*Dahschur ist besonders unzureichend untersucht<sup>8</sup>. Die offene Aufwegstraße wird wieder aufgenommen und bis



Abb. 24  
Pyramide Amenemhets I.  
bei Lischt

zum Ende der Dyn. beibehalten. Die beiden Eingangsmassive an der Front des Pyr.tempels (\*Pylone?) aus der 5./6. Dyn. werden wieder eingeführt. Ob die Umfassungsmauer nischengegliedert

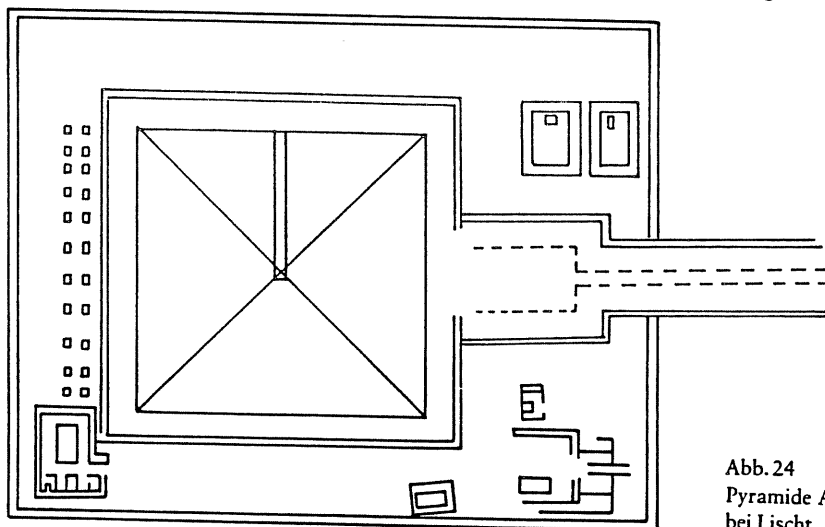

Abb. 25 Pyramide Sesostris' I. bei Lischt

war, ist unbekannt, der Pyr.tempel verloren. Die Pyr. war in Anlehnung an Snofru-S möglicherweise eine Knickpyramide<sup>9</sup>. Neu ist ein von der Sarkkammer rückläufig nach unten führender Korridor, der in einem kleinen Schacht endet (der Vorgänger im Bab el-Hosan und Nachfolger in den „Grabräuberschächten“ der Königsgräber des NR haben könnten). Die 4 symmetrischen Nischen in der Sarkkammer leiten sich vielleicht vom „Serdab“ der AR-Pyramiden ab. Die Pyr. besitzt wieder ein sternförmiges Steingerippe mit Sandfüllung in den Zwickeln. Der Rest ist aus Stein.

\*Sesostris II. entfernt sich mit \*Illahun nicht nur räumlich von Dahschur, sondern schließt in manchem an Vorbilder im näheren Lischt an. Nebenpyr. und archaisierende Nischenmauer erinnern an Sesostris I. Die Einfassung mit Baumreihen betont vielleicht Aspekte eines \*Osiris-Grabes, die auch das Pyr.innere bestimmt haben könnten: Die Grabkammer ist wie eine „Insel“ von Korridoren umgeben, ihr Zugang von N, ihr Ausgang nach S. Die Nordung des Pyr.einganges verliert seine Wichtigkeit und wird von jetzt ab wegen Einbruchgefahr an unverdächtigen Stellen versteckt, hier im Boden eines Prinzessinnengrabes. Die Pyr. aus Ziegeln sitzt auf stufenförmigem Felskern und besitzt als letzte ein sternförmiges Steingerippe (Abb. 26).

\*Sesostris III. lehnt sich mit seiner Rückkehr nach Dahschur eng an die Form des \*Djoser-Bezirktes an<sup>10</sup>. Der Bezirk wird N-S orientiert, mit einer Nischenmauer umgeben und erhält einen Zugang (Aufweeinmündung) am S-Ende der O-Mauer. Er wird N-S in 3 Abschnitte gegliedert und besitzt möglicherweise ein „Südgrab“ wie die Vorbilder der 3. Dyn. Die vollständig aus Ziegeln errichtete Pyr. besaß offenbar 2 verschiedene Neigungswinkel<sup>11</sup>. Das Grabkammerschema folgt eng dem System der 5./6. Dyn., von Änderungen abgesehen, die aus dem Pyr.eingang im W resultieren. Die bei Sesostris II. aufgekommenen Osiris-Graspekte werden, da sie das Konzept eines AR-Bezirktes stören (Gegensatz Re-Osiris<sup>12</sup>) durch Anlage eines eigenen Osiris-Grabes in \*Abydos eliminiert.

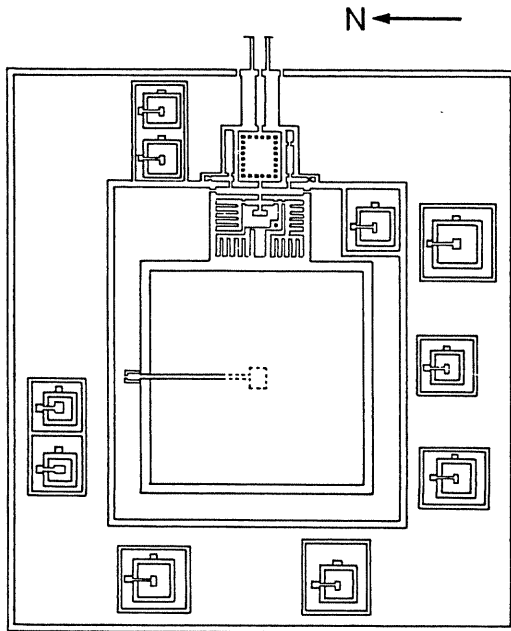
\*Amenemhet III. versucht in \*Dahschur<sup>13</sup> eine Kombination eines axial-symmetrisch O-W ausgerichteten Pyr.bezirktes der 6. Dyn. mit einer von Djoser abgeleiteten Nischenmauer mit Eingang von SO. Die Pyr. ist ein reiner Ziegelbau mit Kalksteinverkleidung von 2 verschiedenen Neigungswinkeln (59 und 55°). Zum 1. Mal seit der 3. Dyn. wieder Eingangstreppe (wie bei der Nischenumfassungsmauer und wie beim Djoserbezirk von SO). Vom kgl. Korridorsystem zweigt seitlich tiefer ein weiteres System ab, das vielleicht ein „Südgrab“ darstellt. Von W eigener Zugang zu den Königinnengräbern, die erstmals seit Djoser wieder in der Pyr. bestattet sind. Die Pyr. wird wegen Bauschäden aufgegeben und durch



Abb. 26 Pyramide Sesostris' II. bei Illahun



Abb. 27 Pyramide Amenemhets III. bei Dahschur

Neubau in \*Hawara ersetzt. Dieser folgt Djoser noch näher: N-S-Orientierung, Eingang im SO, im Zentrum das \*Labyrinth, eine Gruppe von 12, 24, 40 oder 42 selbständigen Kultgebäuden, die vermutlich eine \*Sedfest-Anlage nachbilden. Dazu noch Pyr.tempel und N-Kapelle. Die Pyr. aus Ziegeln, im Innern nach schlechter Erfahrung bei der Dahschur-Pyr. neuartige Konstruktion: Grabkammer monolith, darüber gewaltige Stützkonstruktionen. Kammersysteme wesentlich vereinfacht, keine Nebengräber nötig, da Königinnen (mit Ausnahme von \*Neferuptah) in Dahschur beigesetzt (Abb. 27 und 28).

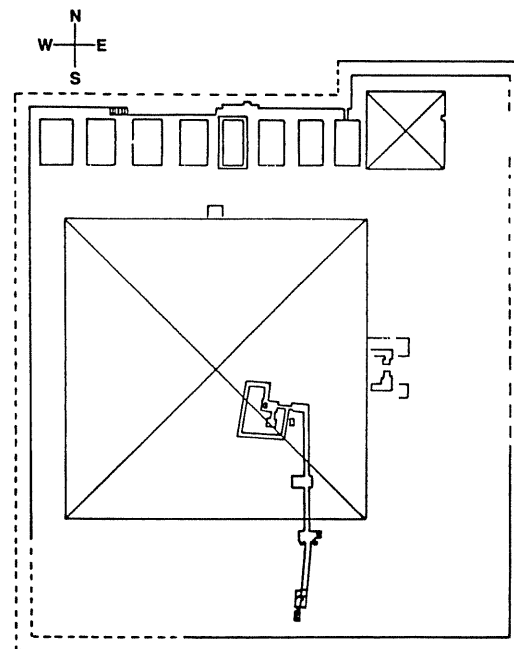
Pyr.tempel außer dem Sesostri's I. sind aus der 12. Dyn. verloren. Aus drastischer Reduktion ihrer Grundfläche und Vereinfachung des Bildprogrammes läßt sich Beschränkung auf wesentliche Bauteile wie Säulenhof und Kultkammer schließen.

Kurze Regierungszeiten verhindern die Vollendung der meisten Pyr. der ausgehenden 12. und 13. Dyn. Lediglich *Wsr-k3-Rc Hndr* gelingt ein größerer Bezirk mit Nebenpyr. und Nischenmauer<sup>14</sup>. Im Innern hier und bei den übrigen Anlagen der 13. Dyn. (Nachbar des *Hndr*<sup>15</sup>, Ameni Aamu in Dahschur-S<sup>16</sup> und 2 Pyr. von \*Masghûna, früher Amenemhet IV. und Sobeknofrur zugeschrieben<sup>17</sup>) finden sich aufwendige Blockierungssysteme und verwinkelte Korridore. Der Pyr.eingang meidet seit Illahun die N-Seite. C. NR: Aus \*Grabräuberprozessen<sup>18</sup> und Berichten über Aktivitäten im frühen 19. Jh. besitzen wir Hinweise auf Königspyramiden der 17. Dyn. in Dra-abu'l-Nag'a: maximal 8 × 8 m große Ziegelpyr. mit vorgelagerten oder in sie eingebauten Kultkapellen (mit Stelenpaar am Eingang) und darunter gelegnem Grab. Ob die Kenotaphe des

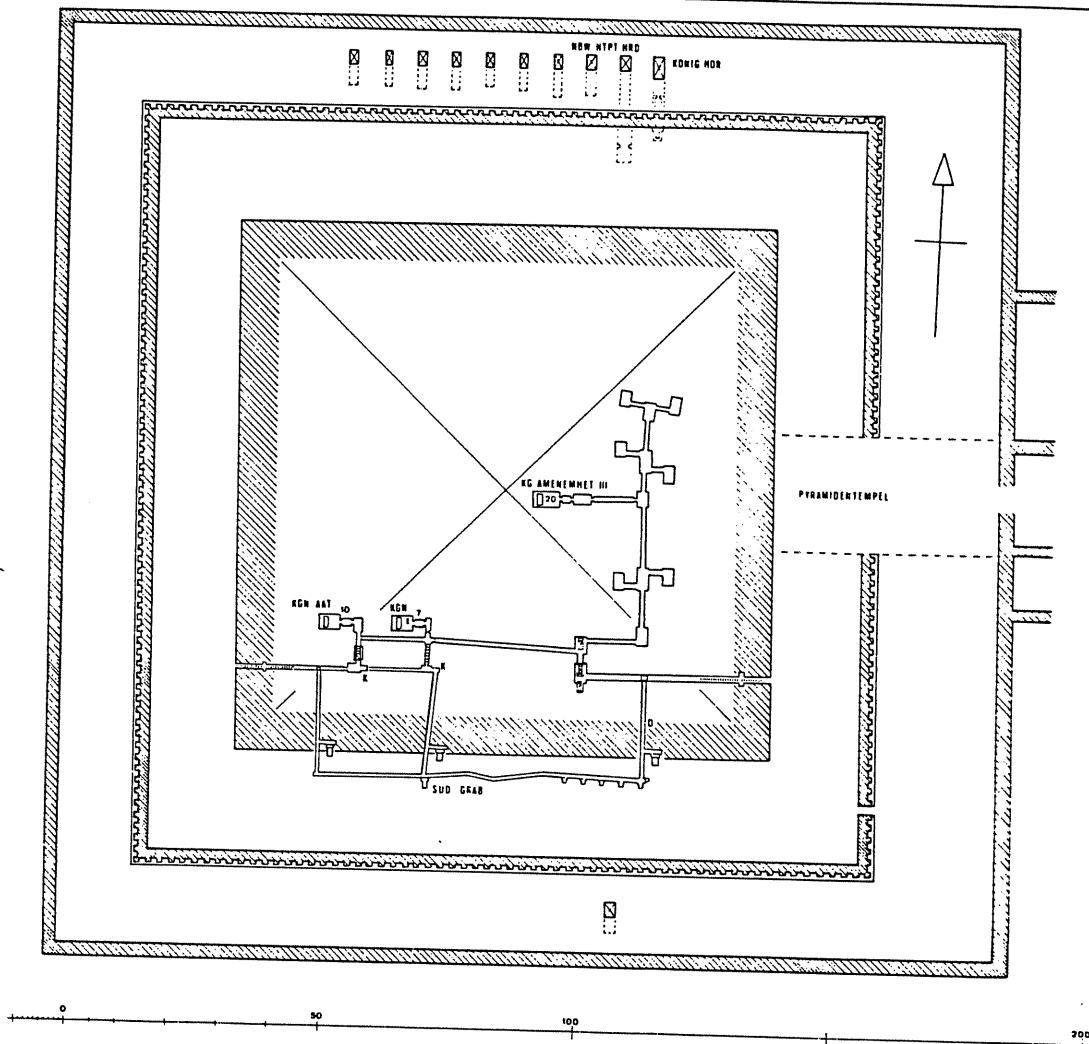



Abb. 28 Innenräume der Pyramide Amenemhats III. in Hawara (nach Fakhry, Pyramids, 223, Abb. 113)

Königs \*Ahmose und der Königin \*Tetischeri in Abydos Pyr.form hatten, ist nicht sicher<sup>19</sup>.

In Wandmalereien<sup>20</sup> und Bauresten<sup>21</sup> ab der ausgehenden 18. Dyn. nachgewiesen sind kleine Ziegelpyr. über thebanischen Privatgräbern. Die Pyr. bildet, zum reinen, symbolträchtigen Bauschmuck reduziert, die Bedachung der Kultkapelle oder sitzt über dem Eingang der tief in den Berg verlegten Kapelle. Die Pyr. sind sehr steil, tragen ein Kalksteinpyramidion und an der O-Seite eine Stele oder einen in eine Nische eingesetzten Stelephor. Der Grabschacht liegt oft außerhalb. In der Ebene errichtet sind die ramessidischen Privatgräber in Pyr.form in \*Aniba, wo die Pyr. ebenfalls nur noch den Oberteil der Kultkapelle bildet. Davor liegt ein Hof mit Eingangspylon und Grabschacht<sup>22</sup>.

D. SpZt.: Diese, nur 8 × 8 m großen Pyr. dürften Vorbilder für die Gräber der nubischen Könige ab \*Pianchi geworden sein, die bis in spätmeroitische Zeit Pyr.form hatten<sup>23</sup>. In den Königsfriedhöfen von \*Sedeinga, El-\*Kurru, \*Gebel Barkal, \*Nuri und \*Meroe finden sich zahlreiche, bis zu 30 × 30 m große und 60–70° steile Steinpyr., die z. T. abgetreppt sind. Die an die O-Seite angebauten

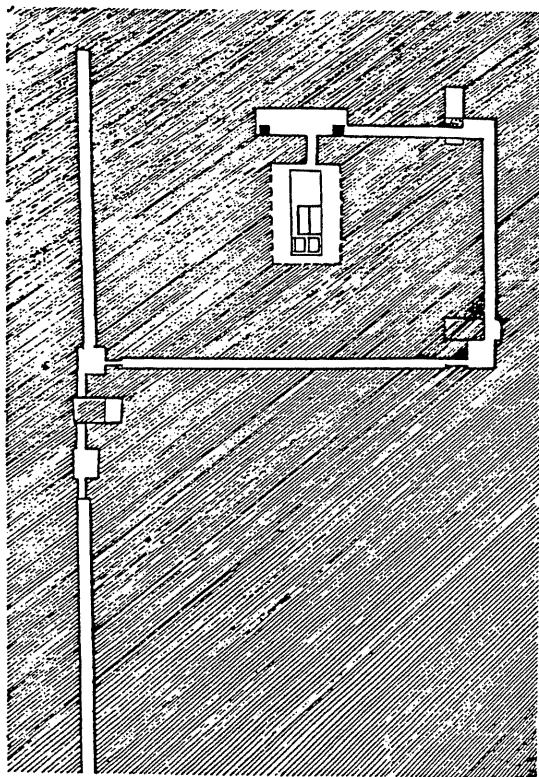
Kultkapellen und einige Grabkammern sind reliefiert bzw. bemalt.

Neuerdings in die SpZt. datiert werden die kleinen Ziegelpyr. über privaten Gräbern und Kenotaphen in \*Abydos, die bislang zum MR gerechnet wurden<sup>24</sup>.

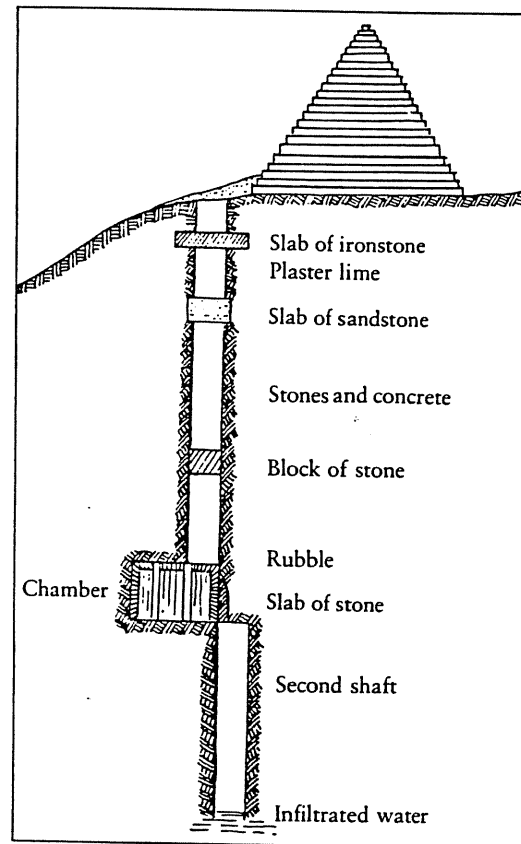

Abb. 29 Schematische Zeichnung einer Pyramidenanlage von Gebel Barkal (nach Ahmed Fakhry, The Pyramids, Chicago 1961, 243 Abb. 121)

<sup>1</sup> Jéquier, Pyramide d'Aba. – <sup>2</sup> Östl. der Teti-Pyr., vgl. Alexander Scharff, Der historische Abschnitt der Lehre für König Merikaré, in: SBAW 1936, Heft 8, 7f. – <sup>3</sup> Dieter Arnold, Gräber des Alten und Mittleren Reiches in El-Tarif, AV 17, 1976, 25f., 33. – <sup>4</sup> Ders., Der Tempel des Königs Mentuhotep von Deir el-Bahari I, AV 8, 1974, 29f. – <sup>5</sup> William K. Simpson, The Pyramid of Amen-em-het I at Lisht: The Twelfth Dynasty Pyramid Complex and Mastabehs, unveröff. Diss. Yale Univ. 1954; BMMA Oct. 1908, 185 fig. 3. – <sup>6</sup> J.E. Gautier et Gustave Jéquier, Mémoire sur les Fouilles de Licht, MIFAO 6, 1902, 38ff. – <sup>7</sup> Hayes, in: BMMA Nov. 1934, 12ff., fig. 16ff. – <sup>8</sup> Jacques de Morgan, Fouilles à Dahchour en 1894–1895, 28–37. – <sup>9</sup> A.a.O., 31, fig. 65. – <sup>10</sup> Arnold, in: MDAIK 35, 1979, 2ff. – <sup>11</sup> Jacques de Morgan, Fouilles à Dahchour Mars-Juin 1894 (1895), 47. – <sup>12</sup> Ricke, Bemerkungen AR II, 59. – <sup>13</sup> Grabung im

Gang, Vorberichte Arnold und Stadelmann, in: MDAIK 31, 1975, 110 ff.; 33, 1977, 15 ff. und folgende. — <sup>14</sup> Jéquier, Deux Pyramides, 3 ff. — <sup>15</sup> A. a. O., 55 ff. — <sup>16</sup> Literatur in LÄ I, 987 Anm. 27. — <sup>17</sup> William M. Flinders Petrie, The Labyrinth, Gerzeh and Mazghuneh, London 1912, 41 ff. — <sup>18</sup> Winlock, in: JEA 10, 1924, 217 ff. — <sup>19</sup> Abydos III, 35 f. — <sup>20</sup> Davies, in: JEA 24, 1938, 25 ff. —

<sup>21</sup> Deir el Médineh 1922–1923, pl. 19 f.; 1923–1924, pl. 6. 14 f. 18; 1930, pl. 24. 32. — <sup>22</sup> Georg Steindorff, Aniba II, Leipzig 1937, 42–55. — <sup>23</sup> Zusammenfassend: William Y. Adams, Nubia Corridor to Africa, London 1977, 278 ff.; Einzelheiten: D. Dunham, El Kurru, The Royal Cemeteries of Kush I (1950), 121 ff. — <sup>24</sup> Persönliche Mitteilung David O'Connor. D. A.